

FM/AM Cassette Car Stereo (XR-CA420X)

FM/MW/SW Cassette Car Stereo (XR-CA420)

Operating Instructions _____ **GB**

Manual de instrucciones _____ **ES**

使用說明書 _____ **CT**

For installation and connections, see the supplied installation/connections manual.

Para obtener información sobre la instalación y las conexiones, consulte el manual de instalación/conexiones suministrado.

關於本機的安裝及線路連接，請參見提供的“安裝／線路連接說明書”。

XR-CA420X
XR-CA420

Welcome !

Thank you for purchasing this Sony Cassette Player.

In addition to the cassette playback and radio operations, you can expand your system by connecting an optional CD/MD unit*¹. When you operate this unit or a connected optional CD unit with the CD TEXT function, the CD TEXT information will appear in the display when you play a CD TEXT disc*².

*¹ You can connect a CD changer, an MD changer, a CD player, or an MD player.

*² A CD TEXT disc is an audio CD that includes information such as the disc name, artist name, and track names.
This information is recorded on the disc.

Precautions

- If your car was parked in direct sunlight resulting in a considerable rise in temperature inside the car, allow the unit to cool off before operating it.
- If no power is being supplied to the unit, check the connections first. If everything is in order, check the fuse.
- If no sound comes from the speakers of a two-speaker system, set the fader control to the centre position.
- When a tape is played back for a long period, the cassette may become warm because of the built-in power amplifier. However, this is not a sign of malfunction.

If you have any questions or problems concerning your unit that are not covered in this manual, please consult your nearest Sony dealer.

To maintain high quality sound

If you have drink holders near your audio equipment, be careful not to splash juice or other soft drinks onto the car audio. Sugary residues on this unit or cassette tapes may contaminate the playback heads, reduce the sound quality, or prevent sound reproduction altogether.

Cassette cleaning kits cannot remove sugar from the tape heads.



Notes on Cassettes

Cassette care

- Do not touch the tape surface of a cassette, as any dirt or dust will contaminate the heads.
- Keep cassettes away from equipment with built-in magnets such as speakers and amplifiers, as erasure or distortion on the recorded tape could occur.
- Do not expose cassettes to direct sunlight, extremely cold temperatures, or moisture.
- Slack in the tape may cause the tape to be caught in the machine. Before you insert the tape, use a pencil or similar object to turn the reel and take up any slack.

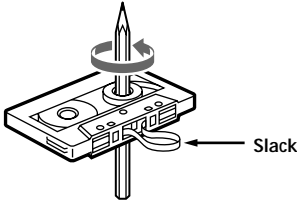

- Distorted cassettes and loose labels can cause problems when inserting or ejecting tapes. Remove or replace loose labels.



- The sound may become distorted while playing the cassette. The cassette player head should be cleaned after each 50 hours of use.

Cassettes longer than 90 minutes

The use of cassettes longer than 90 minutes is not recommended except for long continuous play. The tape used for these cassettes is very thin and tends to stretch easily. Frequent playing and stopping of these tapes may cause them to become entangled in the cassette deck mechanism.

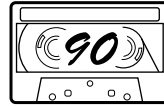
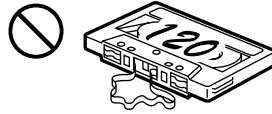

Table of Contents

This Unit Only

Location of controls 5

Getting Started

Resetting the unit 6

Detaching the front panel 6

Setting the clock 7

Cassette Player

Listening to a tape 7

Playing a tape in various functions 8

Radio

Memorizing stations automatically
— Best Tuning Memory (BTM) 9

Memorizing only the desired stations 9

Receiving the memorized stations 9

Other Functions

Adjusting the sound characteristics 10

Attenuating the sound 10

Changing the sound and display settings 11

Boosting the bass sound
— D-bass 11

Selecting the sound position
— “My Best sound Position” 12

With Optional Equipment

CD/MD Unit

Playing a CD or MD 12

Playing tracks repeatedly
— Repeat Play 14

Playing tracks in random order
— Shuffle Play 14

Additional Information

Maintenance 14

Removing the unit 15

Specifications 16

Troubleshooting guide 17

Location of controls

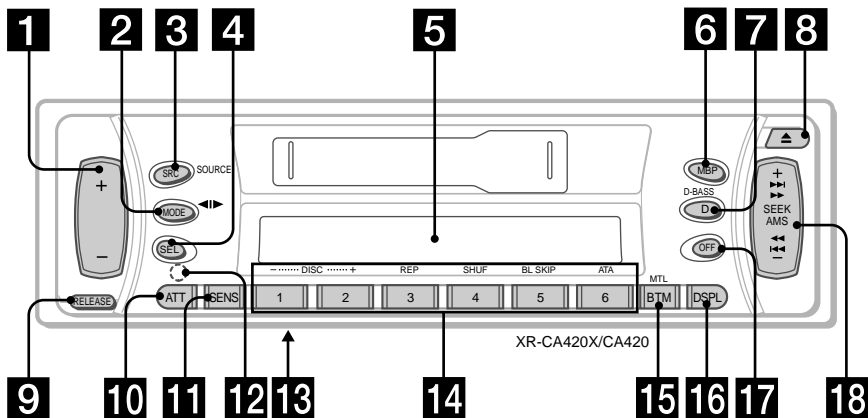

Refer to the pages listed for details.

- 1** Volume +/- button 7, 10
- 2** MODE (◀▶) button
During tape playback:
Playback direction change 7, 8
During radio reception:
BAND select 9
During CD/MD playback:
CD/MD unit select 12
- 3** SRC (SOURCE) (TUNER/TAPE/CD/MD) button 7, 9, 12
- 4** SEL (select) button 7, 10, 11, 12, 13
- 5** Display window
- 6** MBP (My Best sound Position) button 12
- 7** D (D-BASS) button 11
- 8** ▲ (eject) button 7
- 9** RELEASE (front panel release) button 6, 15
- 10** ATT (attenuate) button 10
- 11** SENS button 10
- 12** RESET button (located on the front side of the unit behind the front panel) 6
- 13** Frequency select switch (located on the bottom of the unit) See "Frequency select switch" in the Installation/Connections manual.
- 14** Number buttons 8, 9, 11, 13, 14
During radio reception:
Preset number select 9
During tape playback:
③ REP 8
⑤ BL SKIP 8
⑥ ATA 8
During CD/MD playback:
① DISC - 13
② DISC + 13
③ REP 14
④ SHUF 14
- 15** BTM/MTL (Best Tuning Memory/Metal) button 8, 9
- 16** DSPL (display mode change) button 7, 12, 13
- 17** OFF button* 6, 7
- 18** SEEK/AMS +/- button 8, 9, 10, 13
Seek 10
Automatic Music Sensor 8, 13
Manual search 13

* **Warning when installing in a car without ACC (accessory) position on the ignition key switch**
Be sure to press (OFF) on the unit for two seconds to turn off the clock display after turning off the engine.
When you press (OFF) momentarily, the clock display does not turn off and this causes battery wear.

Getting Started

Resetting the unit

Before operating the unit for the first time or after replacing the car battery, you must reset the unit.

Remove the front panel and press the RESET button with a pointed object, such as a ballpoint pen.

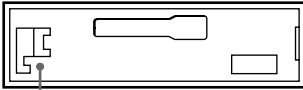

RESET button

Note

Pressing the RESET button will erase the clock setting and some memorized functions.

Detaching the front panel

You can detach the front panel of this unit to protect the unit from being stolen.

- 1 Press **OFF**.
- 2 Press **RELEASE**, then slide the front panel a little to the left, and pull it off towards you.

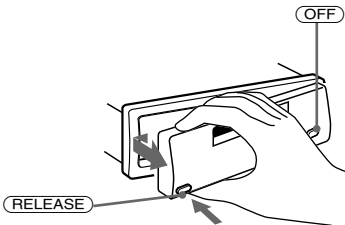

Notes

- Be sure not to drop the panel when detaching it from the unit.
- If you detach the panel while the unit is still turned on, the power will turn off automatically to prevent the speakers from being damaged.
- When carrying the front panel with you, use the supplied front panel case.

Attaching the front panel

Attach part **A** of the front panel to part **B** of the unit as illustrated and push the left side into position until it clicks.

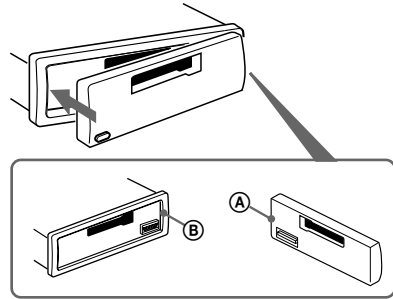

Notes

- Be sure not to attach the front panel upside down.
- Do not press the front panel too hard against the unit when attaching it.
- Do not press too hard or put excessive pressure on the display window of the front panel.
- Do not expose the front panel to direct sunlight or heat sources such as hot air ducts, and do not leave it in a humid place. Never leave it on the dashboard of a car parked in direct sunlight or where there may be a considerable rise in temperature.

Caution alarm

If you turn the car ignition off without removing the front panel, the caution alarm will beep for a few seconds.

If you connect an optional power amplifier and do not use the built-in amplifier, the beep sound will be deactivated.

Setting the clock

The clock uses a 12-hour digital indication.

Example: To set the clock to 10:08

1 Press **(DSPL)** for two seconds.



The hour indication flashes.

1 Press either side of the volume button to set the hour.



to go forward

to go back



2 Press **(SEL)**.



The minute indication flashes.

3 Press either side of the volume button to set the minute.



to go forward

to go back



2 Press **(DSPL)**.



The clock starts.

After the clock setting is complete, the display returns to normal playback mode.

Cassette Player

Listening to a tape

Insert a cassette.
Playback starts automatically.

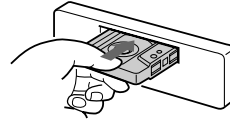

If a cassette is already inserted, to start playback, press **(SRC)** repeatedly until "TAPE" appears.

The side facing up is played.



The side facing down is played.



Tip

To change the tape's playback direction, press **(MODE)** (**<|>**).

To	Press
Stop playback	(OFF)
Eject the cassette	(▲)

continue to next page →

Fast-winding the tape

During playback, press and hold either side of (SEEK/AMS).



Fast-forward

Rewind

To start playback during fast-forwarding or rewinding, press (MODE) (◀▶).

Locating a specific track

— Automatic Music Sensor (AMS)

During playback, press either side of (SEEK/AMS) momentarily for each track you want to skip.

You can skip up to nine tracks at one time.



To locate succeeding tracks

To locate preceding tracks

Note

The AMS function may not work when:

- the blanks between tracks are shorter than four seconds
- there is noise between tracks
- there are long sections of low volume or quiet sections.

Playing a tape in various functions

You can play the tape in various functions:

- REP (Repeat Play) repeats the current track.
- BL SKIP (Blank Skip) skips blanks longer than eight seconds.
- ATA (Automatic Tuner Activation) turns on the tuner automatically when fast-winding the tape.
- MTL (Metal) lets you play a metal or CrO₂ tape.

During tape playback, press the desired function button repeatedly until “ON” in the display appears.

Function buttons

- (3): REP
- (5): BL SKIP
- (6): ATA
- (BTM): MTL

Example: ATA function



ATA function starts.

To return to normal playback function, select “OFF.”

Radio

Memorizing stations automatically

— Best Tuning Memory (BTM)

The unit selects the stations with the strongest signals and memorizes them in the order of their frequencies.

You can store up to 6 stations on each band (XR-CA420X: FM1, FM2, FM3, AM1, and AM2) (XR-CA420: FM1, FM2, FM3, MW, SW1, and SW2).

Caution

When tuning in stations while driving, use Best Tuning Memory to prevent accidents.

- 1 Press **(SRC)** repeatedly to select the tuner.
Each time you press **(SRC)**, the source changes as follows:

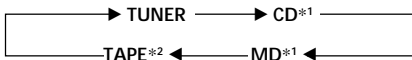

*1 If the corresponding optional equipment is not connected, this item will not appear.

*2 If a tape is not inserted, this item will not appear.

- 2 Press **(MODE)** repeatedly to select the band.
Each time you press **(MODE)**, the band changes as follows:

XR-CA420X:

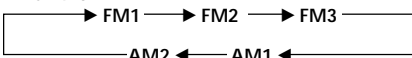

XR-CA420:

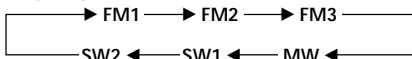

- 3 Press **(BTM)** for two seconds.
The unit stores stations in the order of their frequencies on the number buttons.
A beep sounds when the setting is stored.

Notes

- The unit does not store stations with weak signals. If only a few stations can be received, some number buttons will retain their former setting.
- When a number is indicated in the display, the unit starts storing stations from the one currently displayed.

Memorizing only the desired stations

XR-CA420X:

You can preset up to 18 FM stations (6 each for FM1, 2, and 3) and up to 12 AM stations (6 each for AM1 and 2) in the order of your choice.

XR-CA420:

You can preset up to 18 FM stations (6 each for FM1, 2, and 3), up to 6 MW stations, and up to 12 SW stations (6 each for SW1 and 2) in the order of your choice.

- 1 Press **(SRC)** repeatedly to select the tuner.
- 2 Press **(MODE)** repeatedly to select the band.
- 3 Press either side of **(SEEK/AMS)** to tune in the station that you want to store on the number button.
- 4 Press the desired number button (**(1)** to **(6)**) until "MEM" appears.
The number button indication appears in the display.

Note

If you try to store another station on the same number button, the previously stored station will be erased.

Receiving the memorized stations

- 1 Press **(SRC)** repeatedly to select the tuner.
- 2 Press **(MODE)** repeatedly to select the band.
- 3 Press the number button (**(1)** to **(6)**) on which the desired station is stored.

continue to next page →

If you cannot tune in a preset station

— Automatic tuning/ Local Seek Mode

Automatic tuning:

Press either side of **(SEEK/AMS)** to search for the station.

Scanning stops when the unit receives a station. Press either side of **(SEEK/AMS)** repeatedly until the desired station is received.

Local Seek Mode:

If the automatic tuning stops too frequently, press **(SENS)** repeatedly until "LOCAL-ON" appears.

"LCL" indicator is displayed.

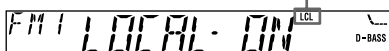

Only the stations with relatively strong signals will be tuned in.

Tip

If you know the frequency of the station you want to listen to, press either side of **(SEEK/AMS)** until the desired frequency appears (manual tuning).

If FM stereo reception is poor

— Monaural Mode

During radio reception, press **(SENS)** repeatedly until "MONO-ON" appears.



"MONO" indicator is displayed.

The sound improves, but becomes monaural ("ST" disappears).

To return to normal mode, select "MONO-OFF."

Other Functions

Adjusting the sound characteristics

You can adjust the bass, treble, balance, and fader.

You can store the bass and treble levels independently for each source.

- 1 Select the item you want to adjust by pressing **(SEL)** repeatedly. Each time you press **(SEL)**, the item changes as follows:

BAS (bass) → TRE (treble) →
BAL (left-right) → FAD (front-rear)

- 2 Adjust the selected item by pressing either side of the volume button. Adjust within three seconds after selecting the item.

Attenuating the sound

Press **(ATT)**.

After "ATT-ON" momentarily flashes, the "ATT" indication appears in the display.

To restore the previous volume level, press **(ATT)** again. "ATT-OFF" flashes momentarily.

Changing the sound and display settings

The following items can be set:

- A.SCRL (Auto Scroll)* (page 13).
- M.DSPL (Motion Display)
– the demonstration mode which appears when the tape is ejected and no source is selected (e.g., tuner is turned off).
- BEEP – to turn the beep sound on or off.

Selecting the desired item

Press **(SEL)** and the desired preset number button simultaneously.

(SEL) + **(3)**: A.SCRL*

(SEL) + **(4)**: M.DSPL

(SEL) + **(6)**: BEEP

* When no CD or MD is playing, this item will not appear.

After the mode setting completed, the display returns to normal play mode.

To cancel the item, press **(SEL)** and the preset number button simultaneously again.

Boosting the bass sound

— D-bass

You can enjoy a clear and powerful bass sound. The D-bass function boosts the low frequency signal and high frequency signal with a sharper curve than conventional bass boost.

You can hear the bass line more clearly even while the vocal volume remains the same. You can emphasize and adjust the bass sound easily with the D-BASS button.

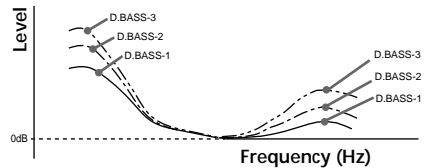

Adjusting the bass curve

Press **(D)** repeatedly to select the desired bass curve.

As the D-BASS number increases so does the effect.

D.BASS-1 → D.BASS-2 → D.BASS-3 →
D.BASS-OFF

Note

The bass sound may distort at same volume. If the bass sound distorts, select less effective bass curve.

Selecting the sound position — “My Best sound Position”

When you drive without passengers, you can enjoy comfortable sound environment by “My Best sound Position.”
 “My Best sound Position” has two presets, which adjust the sound level of balance and fader. You can select one very easily with MBP button.

Display window	Balance Level		Fader Level	
	Right	Left	Front	Rear
MBP-A	- 4dB	0	0	- 4dB
MBP-B	0	- 4dB	0	- 4dB
MBP-OFF	0	0	0	0

Press **(MBP)** repeatedly until the desired listening position.

Mode of “My Best sound Position” will be shown in the display in order of the table.

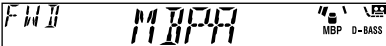

After one second, the display goes back to the normal playback mode.

If you want to adjust the sound level of balance and fader more precisely, you can do it in **(SEL)** button. (See “Adjusting the sound characteristics” on page 10.)

Notes

- When the BAL (balance) or FAD (fader) in “Adjusting the sound characteristics” (page10) is adjusted, the MBP setting returns to OFF.
- When MBP is set to OFF, the BAL and FAD setting is activated.

This unit can control external CD/MD units. If you connect an optional CD unit with the CD TEXT function, the CD TEXT information will appear in the display when you play a CD TEXT disc.

Playing a CD or MD

- 1 Press **(SRC)** repeatedly to select CD or MD.
- 2 Press **(MODE)** until the desired unit appears.
 CD/MD playback starts.

When a CD/MD unit is connected, all the tracks play from the beginning.

Changing the display item

Each time you press **(DSPL)** during CD, CD TEXT, or MD playback, the item changes as follows:

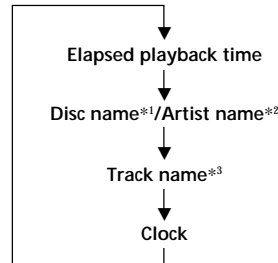

*1 If you have not labelled the disc or if there is no disc name prerecorded on the MD, “NO NAME” appears in the display.

*2 If you play a CD TEXT disc, the artist name appears in the display after the disc name. (Only for CD TEXT discs with the artist name.)

*3 If the track name of a CD TEXT disc or MD is not prerecorded, “NO NAME” appears in the display.

Automatically scrolling a disc name

— Auto Scroll

If the disc name, artist name, or track name on a CD TEXT disc or MD exceeds 8 characters and the Auto Scroll function is on, information automatically scrolls across the display as follows:

- The disc name appears when the disc has changed (if the disc name is selected).
- The track name appears when the track has changed (if the track name is selected).

If you press **(DSPL)** to change the display item, the disc or track name of the CD TEXT or MD disc is scrolled automatically whether you set the function on or off.

Selecting "A.SCRL-ON"

During playback, press **(SEL)** and **(3)** simultaneously.

In two seconds the normal display automatically appears.

To select "A.SCRL-OFF", press **(SEL)** and **(3)** simultaneously again.

Note

For some discs with very many characters, the following cases may happen:
— Some of the characters are not displayed.
— Auto Scroll does not work.

Locating a specific track

— Automatic Music Sensor (AMS)

During playback, press either side of **(SEEK/AMS)** momentarily for each track you want to skip.



To locate succeeding tracks

To locate preceding tracks

Locating a specific point in a track

— Manual Search

During playback, press and hold either side of **(SEEK/AMS)**. Release when you have found the desired point.



To search forward

To search backward

Switching to other discs

During playback, press **(1)** (DISC -) or **(2)** (DISC +) button.

The desired disc in the current unit begins playback.

- (1)** (DISC -): For preceding discs
- (2)** (DISC +): For succeeding discs

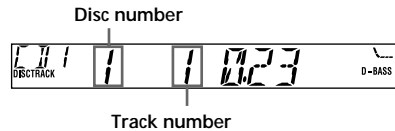

Additional Information

Playing tracks repeatedly

— Repeat Play

You can select:

- REP-1 – to repeat a track.
- REP-2 – to repeat a disc.

During playback, press **(3)** (REP) repeatedly until the desired setting appears.



Repeat Play starts.

To return to normal playback mode, select "REP-OFF."

Playing tracks in random order

— Shuffle Play

You can select:

- SHUF-1 – to play the tracks on the current disc in random order.
- SHUF-2 – to play the tracks in the current unit in random order.
- SHUF-ALL – to play all the tracks in all the units in random order.

During playback, press **(4)** (SHUF) repeatedly until the desired setting appears.

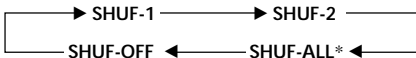

Shuffle Play starts.

* "SHUF-ALL" is only available when you connect two or more optional CD/MD units.

To return to normal playback mode, select "SHUF-OFF."

Maintenance

Fuse replacement

When replacing the fuse, be sure to use one matching the amperage rating stated on the original fuse. If the fuse blows, check the power connection and replace the fuse. If the fuse blows again after replacement, there may be an internal malfunction. In such a case, consult your nearest Sony dealer.

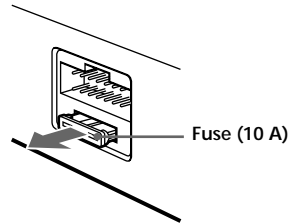

Warning

Never use a fuse with an amperage rating exceeding the one supplied with the unit as this could damage the unit.

Cleaning the connectors

The unit may not function properly if the connectors between the unit and the front panel are not clean. In order to prevent this, open the front panel by pressing (RELEASE), then detach it and clean the connectors with a cotton swab dipped in alcohol. Do not apply too much force. Otherwise, the connectors may be damaged.

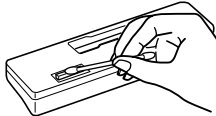
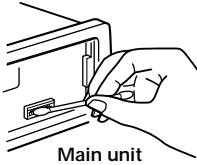

Back of the front panel

Notes

- For safety, turn off the engine before cleaning the connectors and remove the key from the ignition switch.
- Never touch the connectors directly with your fingers or any metal device.

Removing the unit

- 1 Remove the front cover
 - 1 Detach the front panel (page 6).
 - 2 Press the clip inside the front cover with a thin screwdriver.

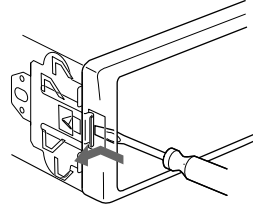

- 3 Repeat step 2 for the other side.

- 2 Remove the unit

- 1 Use a thin screwdriver to push in the clip on the left side of the unit, then pull out the left side of the unit until the catch clears the mounting.

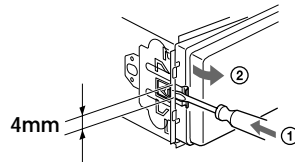

- 2 Repeat step 1 for the other side.
- 3 Slide the unit out of its mounting.

Specifications

Cassette player section

Tape track	4-track 2-channel stereo
Wow and flutter	0.08 % (WRMS)
Frequency response	30 – 18,000 Hz
Signal-to-noise ratio	

Cassette type	
TYPE II, IV	61 dB
TYPE I	58 dB

Tuner section

FM

Tuning range	FM tuning interval: 50 kHz/200 kHz switchable 87.5 – 108.0 MHz (at 50 kHz step) 87.5 – 107.9 MHz (at 200 kHz step) External aerial connector
Aerial terminal	
Intermediate frequency	10.7 MHz
Usable sensitivity	11 dBf
Selectivity	75 dB at 400 kHz
Signal-to-noise ratio	63 dB (stereo), 68 dB (mono)
Harmonic distortion at 1 kHz	0.7 % (stereo), 0.5 % (mono)
Separation	33 dB at 1 kHz
Frequency response	30 – 15,000 Hz

XR-CA420X:

AM

Tuning range	AM tuning interval: 9 kHz/10 kHz switchable 531 – 1,602 kHz (at 9 kHz step) 530 – 1,710 kHz (at 10 kHz step)
Sensitivity	30 μ V

XR-CA420:

MW

Tuning range	MW tuning interval: 9 kHz/10 kHz switchable 531 – 1,602 kHz (at 9 kHz step) 530 – 1,710 kHz (at 10 kHz step)
Sensitivity	30 μ V

SW

Tuning range	SW tuning interval: SW1: 2,940 – 7,735 kHz SW2: 9,500 – 18,135 kHz (except for 10,140 – 11,575 kHz)
Sensitivity	40 μ V

Aerial terminal	External aerial connector
Intermediate frequency	10.7 MHz/450 kHz

Power amplifier section

Outputs	Speaker outputs (sure seal connectors)
Speaker impedance	4 – 8 ohms
Maximum power output	50 W \times 4 (at 4 ohms)

General

Outputs	Audio output Power aerial relay control lead Power amplifier control lead
Tone controls	Bass \pm 9 dB at 100 Hz Treble \pm 9 dB at 10 kHz
Power requirements	12 V DC car battery (negative earth)
Dimensions	Approx. 178 \times 50 \times 178 mm (w/h/d)
Mounting dimensions	Approx. 182 \times 53 \times 161 mm (w/h/d)
Mass	Approx. 1.2 kg
Supplied accessories	Parts for installation and connections (1 set) Front panel case (1)
Optional accessories	BUS cable (supplied with an RCA pin cord) RC-61 (1 m), RC-62 (2 m)
Optional equipment	CD changer (10 discs) CDX-747X, CDX-646X, CDX-646 CD changer (6 discs) CDX-T68X, CDX-T67 MD changer (6 discs) MDX-65 Source selector XA-C30

Design and specifications are subject to change without notice.

Troubleshooting guide

The following checklist will help you remedy the problems you may encounter with your unit. Before going through the checklist below, check the connections and operating procedures.

General

Problem	Cause/Solution
No sound.	<ul style="list-style-type: none">• Cancel the ATT function (page 10).• Set the fader control to the centre position for two-speaker systems.• Adjust the volume with (+).
The contents of the memory have been erased.	<ul style="list-style-type: none">• The power cord or battery has been disconnected.• The RESET button was pressed. → Store again into the memory.
Indications do not appear in the display.	Remove the front panel and clean the connectors. See "Cleaning the connectors" (page 15) for details.

Tape playback

Problem	Cause/Solution
The sound is distorted.	The tape head is contaminated. → Clean the head with a commercially available dry-type cleaning cassette.

Radio reception

Problem	Cause/Solution
Preset tuning is not possible.	<ul style="list-style-type: none">• Store the correct frequency in the memory.• The broadcast signal is too weak.
Automatic tuning is not possible.	<ul style="list-style-type: none">• The broadcast signal is too weak. → Use manual tuning.• The local seek mode is set to ON. → Set the local seek mode to OFF (page 10).
The stations cannot be received. The sound is hampered by noises.	Connect an power aerial control lead (blue) or accessory power supply lead (red) to the power supply lead of a car's aerial booster. (When your car has built-in FM/AM (MW/SW) aerial in the rear/side glass only.)
The "ST" indication flashes.	<ul style="list-style-type: none">• Tune in the frequency accurately.• The broadcast signal is too weak. → Set to MONO mode (page 10).

CD/MD playback

Problem	Cause/Solution
The sound skips.	A dirty or defective disc.

continue to next page→

Error displays (when an optional CD/MD unit is connected)

The following indications will flash for about five seconds, and an alarm sound will be heard.

Display	Cause	Solution
NO MAG	The disc magazine is not inserted in the CD/MD unit.	Insert the disc magazine in the CD/MD unit.
NO DISC	No disc is inserted in the CD/MD unit.	Insert discs in the CD/MD unit.
ERROR ^{*1}	A CD is dirty or inserted upside down. ^{*2}	Clean or insert the CD correctly.
	An MD does not play because of some problem. ^{*2}	Insert another MD.
BLANK ^{*1}	A CD/MD cannot play because of some problem.	Insert another CD/MD.
	No tracks have been recorded on an MD. ^{*2}	Play an MD with tracks recorded on it.
RESET	The CD/MD unit cannot be operated because of some problem.	Press the reset button of the unit.
NOT READY	The lid of the MD unit is open or MDs are not inserted properly.	Close the lid or insert the MDs properly.
HI TEMP	The ambient temperature is more than 50°C.	Wait until the temperature goes down below 50°C.

^{*1} When an error occurs during playback of a CD or MD, the disc number of the CD or MD does not appear in the display.

^{*2} The disc number of the disc causing the error appears in the display.

If the above-mentioned solutions do not help improve the situation, consult your nearest Sony dealer.

¡Bienvenido!

Gracias por adquirir este reproductor de cassettes Sony.

Además de las operaciones de reproducción de cassettes y de la radio, es posible ampliar el sistema mediante la conexión de una unidad*¹ de CD/MD opcional.

Cuando emplee esta unidad o una unidad de CD opcional conectada con la función CD TEXT, la información CD TEXT aparecerá en el visor al reproducir discos CD TEXT*².

*¹ Es posible conectar un cambiador de CD, un cambiador de MD, un reproductor de CD o un reproductor de MD.

*² Un disco CD TEXT es un CD de audio que contiene información, como el título del disco, el nombre del cantante y los títulos de los temas.

Esta información está registrada en el disco.

Precauciones

- Si aparca el automóvil bajo la luz solar directa y se produce un considerable aumento de temperatura en su interior, deje que la unidad se enfríe antes de utilizarla.
- Si la unidad no recibe alimentación, compruebe las conexiones en primer lugar. Si todo está en orden, examine el fusible.
- Si los altavoces no emiten sonido con un sistema de dos altavoces, ajuste el control de equilibrio en la posición central.
- Si reproduce la cinta durante mucho tiempo, el cassette puede calentarse debido al amplificador de potencia incorporado. No obstante, esto es normal.

Si desea realizar alguna consulta o solucionar algún problema referentes a la unidad que no se mencionen en este manual, póngase en contacto con el proveedor Sony más próximo.

Para mantener una alta calidad de sonido

Si existen soportes para bebidas cerca del equipo de audio, tenga cuidado de que no salpiquen zumos u otras bebidas dulces sobre el mismo, ya que la existencia de residuos azucarados en la unidad o en las cintas de cassette pueden ensuciar los cabezales de reproducción, reducir la calidad del sonido o eliminar el sonido de reproducción.

Los kits de limpieza para cassettes no eliminan las sustancias azucaradas de los cabezales de cinta.



Notas sobre los cassettes

Cuidados de los cassettes

- No toque la superficie de la cinta del cassette, ya que la suciedad o el polvo ensucian los cabezales.
- Mantenga los cassettes alejados de equipos provistos de imanes incorporados, como altavoces y amplificadores, ya que el sonido de la cinta grabada podría borrarse o distorsionarse.
- No exponga los cassettes a la luz solar directa, a temperaturas extremadamente frías ni a la humedad.
- La existencia de holguras en la cinta puede provocar que ésta se enrede en el mecanismo. Antes de insertarla, utilice un lápiz o un objeto similar para girar la bobina y eliminar holguras.

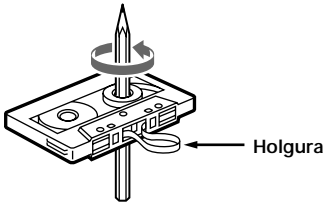

- Los cassettes deformados y las etiquetas mal adheridas pueden causar problemas al insertar o expulsar las cintas. Retire o adhiera con firmeza las etiquetas.



- Es posible que el sonido se distorsione mientras se reproduce el cassette. El cabezal del reproductor de cassettes debe limpiarse después de 50 horas de uso.

Cassettes de duración superior a 90 minutos

No se recomienda el uso de cassettes de duración superior a 90 minutos excepto para reproducciones largas y continuas. La cinta utilizada en estos cassettes es muy fina y tiende a estirarse con facilidad. Las operaciones frecuentes de reproducción y parada de estas cintas pueden hacer que éstas se enreden en el mecanismo de la platina de cassettes.

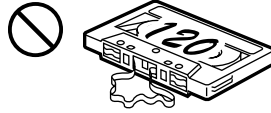

Índice

Sólo esta unidad

Localización de los controles 5

Procedimientos iniciales

Restauración de la unidad 6

Extracción del panel frontal 6

Ajuste del reloj 7

Reproductor de cassettes

Escucha de cintas 7

Reproducción de cintas con distintas funciones 8

Radio

Memorización automática de emisoras
— Memorización de la mejor sintonía (BTM) 9

Memorización de las emisoras deseadas 9

Recepción de emisoras memorizadas 9

Otras funciones

Ajuste de las características de sonido 10

Atenuación del sonido 10

Cambio de los ajustes de sonido y visualización 11

Refuerzo de los graves
— D-Bass 11

Selección de la posición del sonido
— “Posición de mi mejor sonido” 12

Equipo opcional

Unidad de CD/MD

Reproducción de discos compactos (CD) o de minidisks (MD) 12

Reproducción repetida de temas
— Reproducción repetida 14

Reproducción de temas en orden aleatorio
— Reproducción aleatorio 14

Información complementaria

Mantenimiento 14

Extracción de la unidad 15

Especificaciones 16

Guía de solución de problemas 17

Localización de los controles

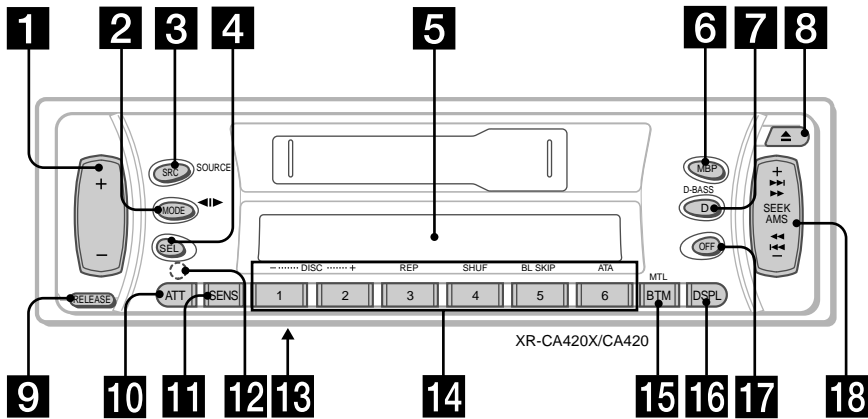

Consulte las páginas enumeradas para obtener más información.

- 1** Botón de volumen +/- 7, 10
- 2** Botón MODE (◀▶)
 - Durante la reproducción de cintas: Cambio del sentido de reproducción 7, 8
 - Durante la recepción de radio: Selección de banda (BAND) 9
 - Durante la reproducción de CD/MD: Selección de unidad de CD/MD 12
- 3** Botón SRC (SOURCE) (TUNER/TAPE/CD/MD) 7, 9, 12
- 4** Botón SEL (selección) 7, 10, 11, 12, 13
- 5** Visor
- 6** Botón MBP (Posición de mi mejor sonido) 12
- 7** Botón D (D-BASS) 11
- 8** Botón ▲ (expulsión) 7
- 9** Botón RELEASE (liberación del panel frontal) 6, 15
- 10** Botón ATT (atenuación) 10
- 11** Botón SENS 10
- 12** Botón RESET (situado en el lado frontal de la unidad, oculto por el panel frontal) 6
- 13** Selector de frecuencia (situado en la parte inferior de la unidad) Consulte "Selector de frecuencia" del manual de instalación/conexiones.
- 14** Botones numéricos 8, 9, 11, 13, 14
 - Durante la recepción de la radio: Selección de números de memorización 9
 - Durante la reproducción de cintas:
 - ③ REP 8
 - ⑤ BL SKIP 8
 - ⑥ ATA 8
 - Durante la reproducción de CD/MD:
 - ① DISC - 13
 - ② DISC + 13
 - ③ REP 14
 - ④ SHUF 14
- 15** Botón BTM/MTL (Memorización de la mejor sintonía/Metal) 8, 9
- 16** Botón DSPL (cambio del modo de indicación) 7, 12, 13
- 17** Botón OFF* 6, 7
- 18** Botón SEEK/AMS +/- 8, 9, 10, 13
 - Búsqueda 10
 - Sensor de música automático 8, 13
 - Búsqueda manual 13

* **Advertencia sobre la instalación en un automóvil que no disponga de posición ACC (accesorios) en el interruptor de la llave de encendido** Asegúrese de pulsar (OFF) en la unidad durante dos segundos para desactivar la indicación del reloj después de apagar el motor.
Si pulsa (OFF) momentáneamente, la indicación del reloj no se desactivará y esto causará el desgaste de la batería.

Procedimientos iniciales

Restauración de la unidad

Antes de utilizar la unidad por primera vez o después de sustituir la batería del automóvil, es necesario restaurar dicha unidad.

Extraiga el panel frontal y pulse el botón RESET con un objeto puntiagudo, como un bolígrafo.

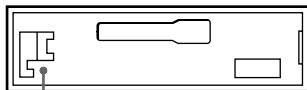

Botón RESET

Nota

Al pulsar el botón RESET, se borrará el ajuste del reloj y algunas funciones memorizadas.

Extracción del panel frontal

Es posible extraer el panel frontal de esta unidad con el fin de evitar su robo.

- 1 Pulse **(OFF)**.
- 2 Pulse **(RELEASE)**, deslice el panel frontal ligeramente hacia la izquierda y tire de él hacia fuera.

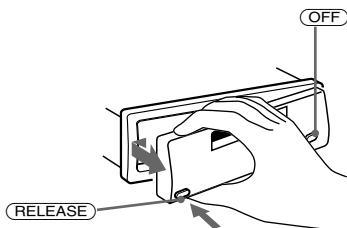

Notas

- Tenga cuidado para que el panel no se caiga cuando lo extraiga de la unidad.
- Si extrae el panel mientras la unidad está encendida, la alimentación se desactivará automáticamente para evitar que los altavoces se dañen.
- Cuando lleve consigo el panel frontal, guárdelo en el estuche suministrado.

Inserción del panel frontal

Fije la parte **(A)** del panel a la parte **(B)** de la unidad como muestra en la ilustración y presione sobre el lado izquierdo del panel hasta que oiga un chasquido.

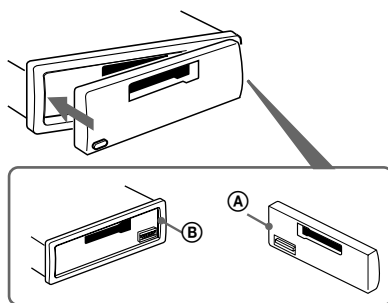

Notas

- Asegúrese de no fijar el panel frontal al revés.
- No ejerza excesiva presión sobre el panel frontal al fijarlo a la unidad.
- No ejerza demasiada presión sobre el visor del panel frontal.
- No exponga el panel frontal a la luz solar directa ni a fuentes térmicas, como conductos de aire caliente, ni lo deje en un lugar húmedo. No lo deje nunca sobre el salpicadero de un automóvil aparcado bajo la luz solar directa ni en ningún otro lugar donde pueda producirse un aumento considerable de la temperatura.

Alarma de precaución

Si apaga el motor del automóvil sin haber extraído el panel frontal, la alarma de precaución emitirá pitidos durante unos segundos.

Si conecta un amplificador opcional de potencia y no utiliza el incorporado, los pitidos se desactivarán.

Ajuste del reloj

El reloj dispone de una indicación digital de 12 horas.

Ejemplo: Para ajustar el reloj a las 10:08

1 Pulse (DSPL) durante dos segundos.



La indicación de hora parpadea.

1 Pulse cualquier lado del botón de volumen para ajustar la hora.



para avanzar

para retroceder



2 Pulse (SEL).



La indicación de minutos parpadea.

3 Pulse cualquier lado del botón de volumen para ajustar el minuto.



para avanzar

para retroceder



2 Pulse (DSPL).



El reloj se pone en funcionamiento.

Una vez realizado el ajuste del reloj, el visor volverá a mostrar el modo de reproducción normal.

Reproductor de cassettes

Escucha de cintas

Inserte un cassette.

La reproducción se iniciará de forma automática.



Si ya hay un cassette insertado, para iniciar la reproducción pulse (SRC) varias veces hasta que aparezca "TAPE".

Se reproduce la cara orientada hacia arriba.



Se reproduce la cara orientada hacia abajo.

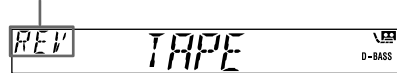

Consejo

Para cambiar el sentido de reproducción de la cinta, pulse (MODE) (◀▶).

Para	Pulse
Detener la reproducción	(OFF)
Expulsar el cassette	▲

Continúa en la página siguiente →

Bobinado rápido de la cinta

Durante la reproducción, pulse y mantenga pulsado cualquier lado de

(SEEK/AMS).



Avance rápido

Rebobinado

Para iniciar la reproducción durante el avance rápido o el rebobinado, pulse (MODE) (◀▶).

Localización de un tema específico

— Sensor de música automático (AMS)

Durante la reproducción, pulse cualquier lado de (SEEK/AMS) momentáneamente por cada tema que desee omitir.

Es posible omitir un máximo de nueve temas de una vez.



Para localizar temas posteriores

Para localizar temas anteriores

Nota

La función AMS puede no activarse si:

- los espacios en blanco entre los temas son inferiores a cuatro segundos
- hay ruido entre los temas
- existen largas secciones con volumen bajo o sin sonido.

Reproducción de cintas con distintas funciones

Puede reproducir la cinta con distintas funciones:

- REP (reproducción repetida), que permite repetir el tema actual.
- BL SKIP (omisión de espacios en blanco), que omite espacios en blanco superiores a ocho segundos.
- ATA (activación automática del sintonizador), que activa automáticamente el sintonizador durante el bobinado rápido de la cinta.
- MTL (Metal), que permite reproducir una cinta metálica o CrO₂.

Durante la reproducción de la cinta, pulse varias veces el botón de función que desee hasta que "ON" aparezca en el visor.

Botones de función

- ③ : REP
- ⑤ : BL SKIP
- ⑥ : ATA
- (BTM) : MTL

Ejemplo: Función ATA



Se inicia el modo ATA.

Para volver al modo de reproducción normal, seleccione "OFF".

Radio

Memorización automática de emisoras

— Memorización de la mejor sintonía (BTM)

Esta unidad selecciona las emisoras de señal más intensa y las memoriza por orden de frecuencia.

Es posible almacenar hasta 6 emisoras de cada banda (XR-CA420X: FM1, FM2, FM3, AM1 y AM2) (XR-CA420: FM1, FM2, FM3, MW, SW1 y SW2).

Precaución

Para sintonizar emisoras durante la conducción, utilice la función de memorización de la mejor sintonía para evitar accidentes.

1 Pulse (SRC) varias veces para seleccionar el sintonizador.

Cada vez que pulse (SRC), la fuente cambiará de la siguiente forma:

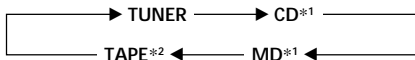

*1 Si el equipo opcional correspondiente no está conectado, el elemento no aparecerá.

*2 Si no se inserta ninguna cinta, este elemento no aparecerá.

2 Pulse (MODE) varias veces para seleccionar la banda.

Cada vez que pulse (MODE), la banda cambiará de la siguiente forma:

XR-CA420X:

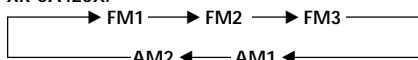

XR-CA420:

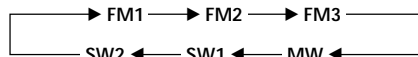

3 Pulse (BTM) durante dos segundos.

La unidad almacena las emisoras en los botones numéricos por orden de frecuencia. La unidad emite un pitido cuando el ajuste se almacena.

Notas

- La unidad no almacena emisoras de señales débiles. Si se reciben pocas emisoras, algunos botones numéricos conservarán su ajuste anterior.
- Si el visor muestra algún número, la unidad almacenará las emisoras a partir del número mostrado en el visor.

Memorización de las emisoras deseadas

XR-CA420X:

Es posible memorizar hasta 18 emisoras de FM (6 para cada una: FM1, 2 y 3), hasta 12 emisoras de AM (6 para cada una: AM1 y 2), en el orden que prefiera.

XR-CA420:

Es posible memorizar hasta 18 emisoras de FM (6 para cada una de las siguientes: FM1, 2, y 3), hasta 6 de MW y 12 de SW (6 cada una para SW1 y 2) en el orden que prefiera.

1 Pulse (SRC) varias veces para seleccionar el sintonizador.

2 Pulse (MODE) varias veces para seleccionar la banda.

3 Pulse cualquier lado de (SEEK/AMS) para sintonizar la emisora que desee almacenar en el botón numérico.

4 Pulse botón numérico que desee (de (1) a (6)) hasta que aparezca "MEM". En el visor aparecerá la indicación del botón numérico.

Nota

Si almacena otra emisora en el mismo botón numérico, la emisora previamente almacenada se borrará.

Recepción de emisoras memorizadas

1 Pulse (SRC) varias veces para seleccionar el sintonizador.

2 Pulse (MODE) varias veces para seleccionar la banda.

3 Pulse el botón numérico (de (1) a (6)) en el que esté almacenada la emisora que desee.

Continúa en la página siguiente →

Si no puede sintonizar una emisora programada

— Modo de sintonización automática/
Búsqueda local

Sintonización automática:

Pulse cualquier lado de (SEEK/AMS) para buscar la emisora.

La exploración se detiene cuando la unidad recibe una emisora. Pulse cualquier lado de (SEEK/AMS) varias veces hasta recibir la emisora deseada.

Modo de búsqueda local:

Si la sintonización automática se detiene con demasiada frecuencia, pulse (SENS) varias veces hasta que aparezca "LOCAL-ON".

Se muestra el indicador "LCL".

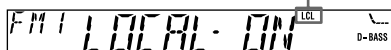

Sólo se sintonizarán las emisoras de señal relativamente intensa.

Consejo

Si sabe cuál es la frecuencia de la emisora que desea escuchar, pulse cualquier lado de (SEEK/AMS) hasta que aparezca la frecuencia deseada (sintonización manual).

Si la recepción de FM en estéreo es de mala calidad — Modo monofónico

Durante la recepción de la radio, pulse (SENS) varias veces hasta que aparezca "MONO-ON".



Se muestra el indicador "MONO".

El sonido mejorará, aunque será monofónico ("ST" desaparece).

Para volver al modo normal, seleccione "MONO-OFF".

Otras funciones

Ajuste de las características de sonido

Es posible ajustar los graves, los agudos, el balance, y el equilibrio entre altavoces e, igualmente, almacenar para cada fuente un nivel de graves y agudos.

1 Pulse (SEL) varias veces para seleccionar el elemento que desee ajustar.

Cada vez que pulse (SEL), los elementos cambian de la siguiente forma:

BAS (graves) → TRE (agudos) → BAL (izquierdo y derecho) → FAD (delantero y trasero)

2 Ajuste el elemento seleccionado pulsando cualquier lado del botón de volumen.

Realice el ajuste antes de que transcurran tres segundos después de seleccionar el elemento.

Atenuación del sonido

Pulse (ATT).

Después de que "ATT-ON" parpadee momentáneamente, la indicación "ATT" aparece en el visor.

Para restaurar el nivel de volumen anterior, vuelva a presionar (ATT). "ATT-OFF" aparece momentáneamente.

Cambio de los ajustes de sonido y visualización

Es posible ajustar los siguientes elementos:

- A.SCRL (Desplazamiento automático)* (página 13).
- M.DSPL (Desplazamiento de indicaciones) – el modo de demostración que aparece cuando la cinta se expulsa y no hay ninguna fuente seleccionada (por ejemplo, el sintonizador está apagado).
- BEEP – que permite activar o desactivar los pitidos.

Selección del elemento deseado

Pulse simultáneamente **(SEL)** y el botón numérico de memorización que desee.

(SEL) + **(3)**: A.SCRL*

(SEL) + **(4)**: M.DSPL

(SEL) + **(6)**: BEEP

* Cuando no se está reproduciendo ningún CD o MD, este elemento no aparece.

Una vez finalizado el ajuste de modo, el visor vuelve a la indicación de modo de reproducción normal.

Para cancelar el elemento, vuelva a pulsar simultáneamente **(SEL)** y el botón numérico de memorización.

Refuerzo de los graves

— D-Bass

Es posible disfrutar de graves nítidos e intensos. La función D-bass refuerza las señales de baja y alta frecuencia con una curva más marcada que la del refuerzo de graves convencional.

Es posible recibir la línea de graves con mayor nitidez aunque el volumen del sonido vocal no haya variado. Puede potenciar y ajustar los graves fácilmente con el botón D-BASS.

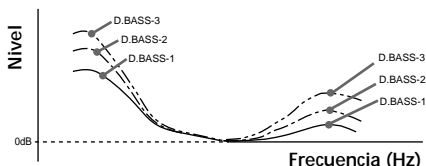

Ajuste de la curva de graves

Pulse **(D)** varias veces para seleccionar la curva de graves deseada.

Al aumentar el número D-BASS, también lo hará el efecto.

D.BASS-1 → D.BASS-2 → D.BASS-3 →
D.BASS-OFF

Nota

Los graves pueden distorsionarse con el mismo volumen. Si esto ocurre, seleccione una curva de graves menos efectiva.

Selección de la posición del sonido

— “Posición de mi mejor sonido”

Si viaja sin pasajeros, podrá disfrutar de un entorno acústico cómodo con “Posición de mi mejor sonido”.

“Posición de mi mejor sonido” dispone de dos ajustes predefinidos, que permiten ajustar el nivel de sonido del balance y del equilibrio entre altavoces. Es posible seleccionar uno de ellos muy fácilmente con el botón MBP.

Visor	Nivel de balance		Nivel de equilibrio entre altavoces	
	Derecho	Izquierdo	Frontal	Posterior
MBP-A	- 4dB	0	0	- 4dB
MBP-B	0	- 4dB	0	- 4dB
MBP-OFF	0	0	0	0

Pulse **(MBP)** varias veces hasta que aparezca la posición de audición deseada.

El modo de “Posición de mi mejor sonido” se mostrará en el visor según el orden que aparece en la tabla.

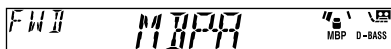

Transcurrido un segundo, el visor volverá al modo normal de reproducción.

Si desea ajustar el nivel de sonido del balance y del equilibrio entre altavoces con más precisión, puede hacerlo con el botón **(SEL)**. (Consulte “Ajuste de las características de sonido” en la página 10.)

Notas

- Al ajustar el elemento BAL (balance) o FAD (equilibrio entre altavoces) de “Ajuste de las características de sonido” (página 10), MBP recupera el valor OFF.
- Cuando MBP se ajusta en OFF, el valor de BAL y FAD se activa.

Equipo opcional

Unidad de CD/MD

Esta unidad puede controlar unidades de CD/MD externas.

Si conecta una unidad opcional de CD con la función CD TEXT, la información CD TEXT aparecerá en el visor al reproducir discos CD TEXT.

Reproducción de discos compactos (CD) o de minidiscos (MD)

1 Pulse **(SRC)** varias veces para seleccionar CD o MD.

2 Pulse **(MODE)** hasta que aparezca la unidad que desee.

Se inicia la reproducción de CD/MD.

Si una unidad de CD/MD se encuentra conectada, todos los temas se reproducen desde el principio.

Cambio de los elementos del visor

Cada vez que pulse **(DSPL)** durante la reproducción de CD, CD TEXT o MD, el elemento cambiará de la siguiente forma:

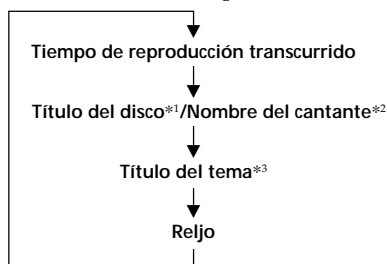

*1 Si no ha asignado título al disco o en el MD no se ha registrado ningún título de disco previamente, el visor mostrará “NO NAME”.

*2 Si reproduce un disco CD TEXT, el nombre del cantante aparecerá en el visor después del título del disco. (Sólo para discos CD TEXT con nombre del cantante).

*3 Si el título del tema de un disco CD TEXT o de un MD no se ha registrado previamente, el visor mostrará “NO NAME”.

Desplazamiento automático del título de un disco

— Desplazamiento automático

Si el título del disco, el nombre del artista o el título del tema de un disco CD TEXT o MD es superior a 8 caracteres y la función de desplazamiento automático está activada, la información se desplaza por el visor automáticamente como se indica a continuación:

- El título del disco aparece al cambiar éste (si se ha seleccionado el título de disco).
- El título del tema aparece al cambiar éste (si se ha seleccionado el título de tema).

Si pulsa **(DSPL)** para cambiar el elemento mostrado, el título del disco o del tema del CD TEXT o del disco MD se desplaza automáticamente, tanto si activa como si desactiva la función.

Selección de "A.SCRL-ON"

Durante la reproducción, pulse **(SEL)** y **(3)** simultáneamente.

Al cabo de dos segundos aparecerá automáticamente el visor normal.

Para seleccionar "A.SCRL-OFF", pulse de nuevo **(SEL)** y **(3)** simultáneamente.

Nota

En algunos discos con un gran número de caracteres, puede ocurrir lo siguiente:

- Algunos de los caracteres no se muestran.
- La función de desplazamiento automático no funciona.

Localización de un tema específico

— Sensor de música automático (AMS)

Durante la reproducción, pulse cualquier lado de **(SEEK/AMS)** momentáneamente por cada tema que desee omitir.



Para localizar temas posteriores

Para localizar temas anteriores

Localización de un punto específico de un tema — Búsqueda manual

Durante la reproducción, mantenga pulsado cualquier lado de **(SEEK/AMS)**. Deje de pulsarlo cuando encuentre el punto que desee.



Para buscar hacia delante

Para buscar hacia atrás

Comutación a otros discos

Durante la reproducción, pulse el botón **(1) (DISC -)** o **(2) (DISC +)**.

Se inicia la reproducción del disco que se encuentra en la unidad actual.

(1) (DISC -): Para discos anteriores

(2) (DISC +): Para discos posteriores

Número del disco



Número del tema

Reproducción repetida de temas — Reproducción repetida

Es posible seleccionar:

- REP-1 – para repetir un tema.
- REP-2 – para repetir un disco.

Durante la reproducción, pulse **③** (REP) varias veces hasta que aparezca el ajuste deseado.

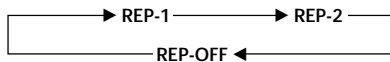

Se inicia la reproducción repetida.

Para volver al modo normal de reproducción, seleccione “REP-OFF”.

Reproducción de temas en orden aleatorio — Reproducción aleatorio

Es posible seleccionar:

- SHUF-1 – para reproducir los temas del disco actual en orden aleatorio.
- SHUF-2 – para reproducir los temas de la unidad actual en orden aleatorio.
- SHUF-ALL – para reproducir todos los temas de todas las unidades en orden aleatorio.

Durante la reproducción, pulse **④** (SHUF) varias veces hasta que aparezca el ajuste deseado.

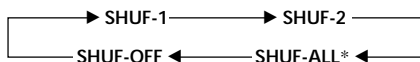

Se inicia la reproducción en orden aleatorio.

* “SHUF-ALL” sólo se encuentra disponible si conecta dos o más unidades de CD/MD opcionales.

Para volver al modo normal de reproducción, seleccione “SHUF-OFF”.

Información complementaria

Mantenimiento

Sustitución del fusible

Al sustituir el fusible, asegúrese de utilizar uno que coincida con el amperaje indicado en el fusible original. Si el fusible salta, compruebe la conexión de alimentación y sustitúyalo. Si después de sustituirlo vuelve a saltar, es posible que exista un funcionamiento interno defectuoso. En tal caso, póngase en contacto con el proveedor Sony más próximo.

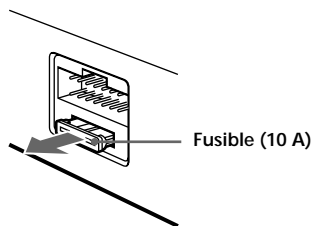

Advertencia

No utilice nunca un fusible con un amperaje superior al del suministrado con la unidad, ya que ésta podría dañarse.

Limpeza de los conectores

Es posible que la unidad no funcione correctamente si los conectores de la unidad y del panel frontal no están limpios. Para evitar que ocurra esto, abra el panel frontal pulsando **(RELEASE)** y, a continuación, extraígalo y limpie los conectores con un bastoncillo de algodón humedecido en alcohol. No aplique demasiada fuerza. De otro modo, podrían dañarse los conectores.

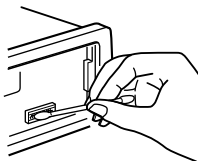

Unidad principal

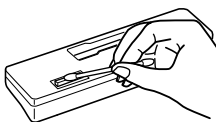

Parte posterior del panel frontal

Notas

- Como medida de seguridad, antes de limpiar los conectores, apague el motor y extraiga la llave del interruptor de encendido.
- No toque nunca los conectores directamente con los dedos o con cualquier dispositivo metálico.

Extracción de la unidad

- 1 Extraiga la cubierta frontal
 - 1 Desmonte el panel frontal (página 6).

- 2 Presione el clip del interior de la cubierta frontal con un destornillador fino.

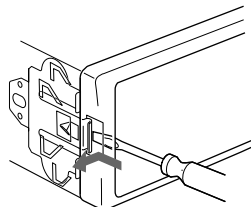

- 3 Repita el paso 2 en el otro lado.

- 2 Extraiga la unidad

- 1 Emplee un destornillador fino para ejercer presión sobre el clip de la parte izquierda de la unidad; a continuación, tire del lado izquierdo de la unidad hasta que el enganche salga del marco.

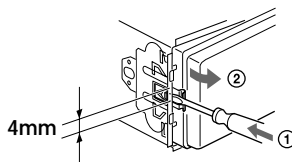

- 2 Repita el paso 1 en el lado derecho.
- 3 Deslice la unidad para extraerla del marco.

Especificaciones

Sección del reproductor de cassettes

Pista de cinta	4 pistas, 2 canales, estéreo
Fluctuación y trémolo	0,08 % (WRMS)
Respuesta de frecuencia	30 – 18.000 Hz
Relación señal-ruido	

Tipo de cassette

TYPE II, IV	61 dB
TYPE I	58 dB

Sección del sintonizador

FM

Gama de sintonía	Intervalo de sintonía de FM: 50 kHz/200 kHz conmutable 87,5 – 108,0 MHz (intervalo de 50 kHz) 87,5 – 107,9 MHz (intervalo de 200 kHz)
Terminal de antena	Conector para antena exterior
Frecuencia intermedia	10,7 MHz
Sensibilidad útil	11 dBf
Selectividad	75 dB a 400 kHz
Relación señal-ruido	63 dB (estéreo), 68 dB (monofónico)
Distorsión armónica a 1 kHz	0,7 % (estéreo), 0,5 % (monofónico)
Separación entre canales	33 dB a 1 kHz
Respuesta en frecuencia	30 – 15.000 Hz

XR-CA420X:

AM

Gama de sintonía	Intervalo de sintonía de AM: 9 kHz/10 kHz conmutable 531 – 1.602 kHz (intervalo de 9 kHz) 530 – 1.710 kHz (intervalo de 10 kHz)
Sensibilidad	30 µV

XR-CA420:

MW

Gama de sintonía	Intervalo de sintonía de MW: 9 kHz/10 kHz Conmutable 531 – 1.602 kHz (intervalo de 9 kHz) 530 – 1.710 kHz (intervalo de 10 kHz)
Sensibilidad	30 µV

SW

Gama de sintonía	Intervalo de sintonía de SW: SW1: 2.940 – 7.735 kHz SW2: 9.500 – 18.135 kHz (excepto para 10.140 – 11.575 kHz)
Sensibilidad	40 µV
Terminal de antena	Conector para antena exterior
Frecuencia intermedia	10.7 MHz/450 kHz

Sección del amplificador de potencia

Salidas	Salidas de altavoz (conectores de sellado seguro)
Impedancia de altavoz	4 – 8 ohmios
Salida máxima de potencia	50 W × 4 (a 4 ohmios)

Generales

Salidas	Salida de audio Cable de control de relé de antena motorizada Cable de control de amplificador de potencia Graves ±9 dB a 100 Hz Agudos ±9 dB a 10 kHz
Controles de tono	
Requisitos de alimentación	Batería de automóvil de 12 V DC (toma a tierra negativa)
Dimensiones	Aprox. 178 × 50 × 178 mm (an/al/prf)
Dimensiones de montaje	Aprox. 182 × 53 × 161 mm (an/al/prf)
Masa	Aprox. 1,2 kg
Accesorios suministrados	Componentes para instalación y conexiones (1 juego) Estuche para el panel frontal (1)
Accesorios opcionales	Cable BUS (suministrado con un cable de pines RCA) RC-61 (1 m), RC-62 (2 m) Cambiador de CD (10 discos) CDX-747X, CDX-646X, CDX-646 Cambiador de CD (6 discos) CDX-T68X, CDX-T67 Cambiador de MD (6 discos) MDX-65 Selector de fuente XA-C30
Equipo opcional	

Guía de solución de problemas

La siguiente lista de comprobaciones resulta útil para solucionar los problemas que puedan producirse al utilizar la unidad.

Antes de consultar la lista que aparece a continuación, compruebe los procedimientos de conexión y funcionamiento.

Generales

Problema	Causa/Solución
Ausencia de sonido.	<ul style="list-style-type: none">• Cancele la función ATT (página 10).• Ajuste el control de equilibrio entre los altavoces en la posición central para sistemas de 2 altavoces.• Ajuste el volumen con (+).
Se ha borrado el contenido de la memoria.	<ul style="list-style-type: none">• Ha desconectado el cable de alimentación o la batería.• Ha pulsado el botón RESET. → Vuelva a realizar el almacenamiento en la memoria.
El visor no muestra indicaciones.	Retire el panel frontal y limpie los conectores. Para obtener más información, consulte el apartado "Limpieza de los conectores" (página 15).

Reproducción de cintas

Problema	Causa/Solución
El sonido se distorsiona.	El cabezal de cinta está sucio. → Limpie el cabezal con un cassette de limpieza de tipo seco disponible en el mercado.

Recepción de radio

Problema	Causa/Solución
No es posible realizar la sintonización programada.	<ul style="list-style-type: none">• Memorice la frecuencia correcta.• La emisión es demasiado débil.
No es posible realizar la sintonización automática.	<ul style="list-style-type: none">• La emisión es demasiado débil. → Utilice la sintonización manual.• El modo de búsqueda local está ajustado en ON. → Ajústelo en OFF (página 10).
No es posible recibir las emisoras. Los ruidos obstaculizan el sonido.	Conecte un cable de control de antena motorizada (azul) o un cable de fuente de alimentación auxiliar (rojo) al cable de fuente de alimentación del amplificador de antena del automóvil. (Sólo si el automóvil incorpora una antena de recepción de FM/AM (MW/SW) en el cristal posterior/lateral.)
La indicación "ST" parpadea.	<ul style="list-style-type: none">• Sintonice la frecuencia con precisión.• La emisión es demasiado débil. → Realice el ajuste en el modo monofónico MONO (página 10).

Reproducción de CD/MD

Problema	Causa/Solución
El sonido se recibe entrecortado.	Disco sucio o defectuoso.

Indicaciones de error (con una unidad opcional de CD/MD conectada)

Las siguientes indicaciones parpadearán durante cinco segundos aproximadamente y se oirá una alarma.

Indicación	Causa	Solución
NO MAG	No ha insertado el cargador de discos en la unidad de CD/MD.	Inserte el cargador de discos en la unidad de CD/MD.
NO DISC	No ha insertado ningún disco en la unidad de CD/MD.	Inserte los discos en la unidad de CD/MD.
ERROR ^{*1}	El CD está sucio o se ha insertado al revés. ^{*2}	Limpie el CD o insértelo correctamente.
	No es posible reproducir un MD debido a algún problema. ^{*2}	Inserte otro MD.
	No es posible reproducir un CD/MD debido a algún problema.	Inserte otro CD/MD.
BLANK ^{*1}	No ha grabado ningún tema en el MD. ^{*2}	Reproduzca un MD con temas grabados.
RESET	No es posible emplear la unidad de CD/MD debido a algún problema.	Pulse el botón de restauración de la unidad.
NOT READY	La tapa de la unidad de MD está abierta o los minidisks no se han insertado correctamente.	Cierre la tapa o inserte los minidisks correctamente.
HI TEMP	La temperatura ambiente es superior a 50°C.	Espere hasta que la temperatura descienda por debajo de 50°C.

^{*1} Cuando se produce algún error durante la reproducción de un CD o MD, el número del CD o del MD no aparece en el visor.

^{*2} El visor mostrará el número del disco que causa el error.

Si el problema no se soluciona con las sugerencias anteriormente enumeradas, póngase en contacto con el proveedor Sony más próximo.

鳴謝惠顧！

感謝您惠購 Sony 牌卡式收音機。

除了播放卡式磁帶和收音機之外，您還可連接選購件 CD/MD 裝置*1 以擴大系統。

當您操作本機或連接一台選購的帶 CD TEXT 功能的 CD 裝置，並播放 CD TEXT 唱碟*2 時，該 CD TEXT 資訊將出現在顯示屏上。

*1 可連接一臺 CD 換碟機、一臺 MD 換碟機、一臺 CD 唱機或一臺 MD 唱機。

*2 CD TEXT 唱碟是一種音頻 CD，包含了諸如唱碟名稱，演唱者和曲目名稱之類的資訊。這些資訊記錄在唱碟上。

使用前須注意

- 若您的車停放在陽光直射的地方，導致車內升溫過高，則應使本機冷卻後再使用。
- 若本機沒有電源供給，請先檢查連接狀況。若一切正常，則請檢查保險絲。
- 若雙路揚聲器系統中的揚聲器不發聲，請將顯隱控制鍵置於中間位置。
- 長時間播放磁帶時，磁帶可能因內裝功率放大器而發熱。請放心，這並非故障。

若您有什麼疑問，或您的機器有什麼問題，而本說明書沒有提及，請向您附近的 Sony 經銷商諮詢。

要維持高音質時

在音響設備附近若裝有飲料架，則須特別注意別在此汽車音響設備上灑上果汁或其它飲料。在機器或磁帶上的糖份殘餘物，將弄髒放音磁頭而降低音質或妨礙聲音再現。

卡式磁帶清潔工具是不能去除磁頭上的糖分的。



卡式磁帶須知

磁帶的保護

- 請勿觸摸磁帶的表面，因為任何髒物或灰塵會沾污磁頭。
- 使磁帶遠離內含磁性物質的設備，若揚聲器、放大器等，以防止磁帶上所錄製的資訊被消除或失真。
- 請勿將磁帶暴露於陽光直射、極低溫度或潮濕的環境下。
- 鬆弛了的磁帶，可能會纏住走帶機構。因此，在裝磁帶前，請用鉛筆或類似的工具穿入磁帶的轉軸中旋緊鬆弛了的磁帶。

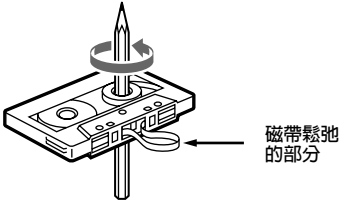

- 翹曲的磁帶和鬆開的標籤都可能在磁帶插入或退出時發生問題。
請除去或更換鬆開的標籤。



- 播放卡帶時，聲音可能會失真。每使用過 50 個小時，卡式收音機的磁頭便須加以清潔。

長度超過 90 分鐘的磁帶

除非需要長時間連續放音，否則不建議使用長度超過 90 分鐘的磁帶。這類磁帶所使用的磁帶條非常薄，很容易伸長變形。頻繁地操作播放及停止磁帶，可能使磁帶糾纏住卡帶座裡的機構。

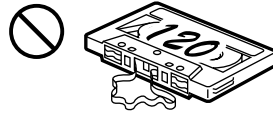

目錄

僅使用本機時

控制鍵的位置 5

準備工作

重調本機 6

拆卸前面板 6

設定時鐘 7

卡式收音機

收聽磁帶收音 7

用各種功能播放磁帶 8

收音機

自動記憶電臺

— 最佳調諧記憶功能 (BTM) 9

僅記憶所要的電臺 9

收聽所記憶的電臺 9

其它功能

調節音響特性 10

減弱音量 10

改變音響和顯示設定 11

增強低音

— D 式低音 11

選擇收听位置

— “我的最佳音響位置” 12

與選購的裝置一起使用時

CD/MD 裝置

播放 CD 或 MD 12

反覆播放曲目

— 反覆收音功能 14

以任意順序播放曲目

— 任意順序收音功能 14

附加資訊

保養 14

拆卸裝置 15

規格 16

故障排除指南 17

控制鍵的位置

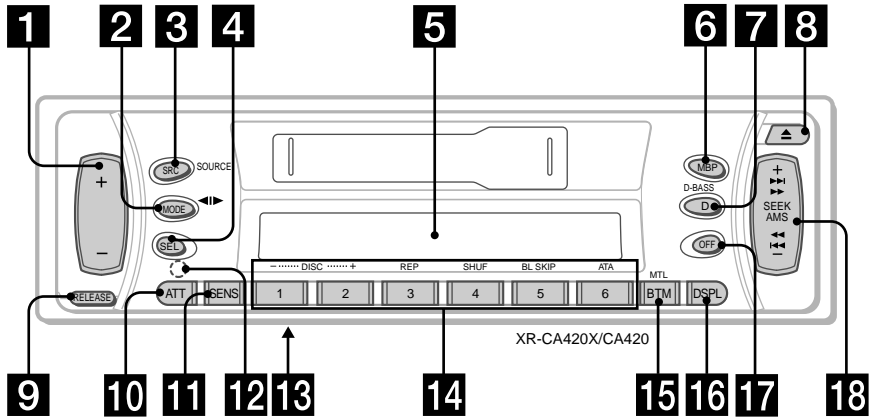

詳細說明，請參見有關頁面。

- 1** 音量 +/- 鍵 7,10
- 2** MODE (◀▶) 鍵
磁帶放音中：
走帶放向改變 7,8
收音機接收廣播中：
BAND 選擇 9
CD/MD 放音中：
CD/MD 裝置選擇 12
- 3** SRC (SOURCE) (TUNER/TAPE/CD/MD) 鍵 7, 9,12
- 4** SEL (選擇) 鍵 7,10,11,12,13
- 5** 顯示屏
- 6** MBP (我的最佳音響位置) 鍵 12
- 7** D (D-BASS) 鍵 11
- 8** ▲ (排出) 鍵 7
- 9** RELEASE (前面板釋放) 鍵 6,15
- 10** ATT (減弱音量) 鍵 10
- 11** SENS 鍵 10
- 12** RESET 鍵 (位於本機正面的前面板內) 6
- 13** 頻率選擇開關 (位於本機底部)
參照安裝／連接說明書裡的“頻率選擇開關”。
- 14** 號碼鍵 8,9,11,13,14
收音機接收廣播中：
預設號碼選擇 9
磁帶放音中：
③ REP 8
⑤ BL SKIP 8
⑥ ATA 8
CD/MD 放音中：
① DISC - 13
② DISC + 13
③ REP 14
④ SHUF 14
- 15** BTM/MTL (最佳調諧記憶功能/金屬) 鍵 8,9
- 16** DSPL (顯示模式變換) 鍵 7,12,13
- 17** OFF 鍵* 6,7
- 18** SEEK/AMS +/- 鍵 8,9,10,13
尋找 10
自動音樂傳感器 8,13
手動尋找 13

*警告：當把本機安裝在點火器鑰匙開關不具有補助位置的汽車中
請確認按下 (OFF) 鍵 2 秒鐘，以在關掉發動機後關閉時鐘顯示。
當您只按下 (OFF) 鍵短暫片刻，時鐘顯示將不能關閉，並且將消耗電池。

準備工作

重調本機

在第一次使用本機前或更換汽車電池後，必須使本機復位。

用帶尖頭的物體，如圓珠筆，取出前面板和按下復位鍵。

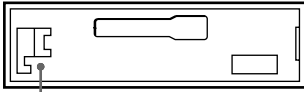

RESET 鍵

註

按下 RESET 鍵時，將抹去時鐘設定和一些存儲的功能。

安裝前面板

如圖所示將前面板的 (A) 部分裝到機器上的 (B) 部分，然後將左邊推入至卡住為止。

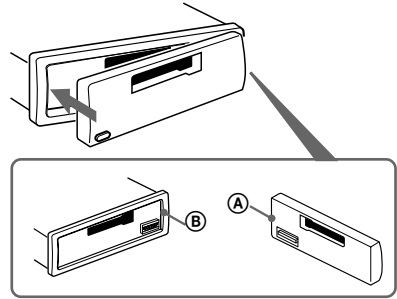

註

- 切勿顛倒安裝前面板。
- 安裝前面板時，切勿用過大勁按入本機。
- 切勿用力按壓前面板的顯示屏或對其施加過大的壓力。
- 切勿將前面板放在可直接照射到陽光的地方或熱氣管等熱源附近，也不要將它放在潮濕的地方。千万不要將它放在停泊在陽光直射下的或溫度會升到很高的汽車儀錶板上。

報警

若在不拆下前面板的情況下關閉汽車點火裝置，便將發出幾秒鐘的嘟嘟警報聲。

如果您不用內置的放大器而連接選購的功率放大器，則聽不到警報聲。

拆卸前面板

您可拆卸本機前面板，以防止本機被盜。

1 按下 (OFF) 鍵。

2 按下 (RELEASE) 鍵，然後將前面板略向左邊滑動並朝著自己的方向拉下來。

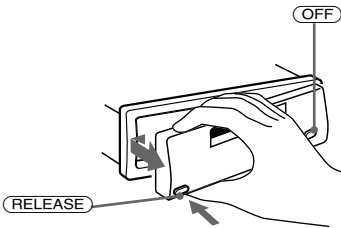

註

- 從本機拆下前面板時，切勿讓它掉下。
- 您如果在機器仍開著電源時拆下前面板，電源將會自動地關掉以防揚聲器受損。
- 隨身攜帶前面板移動時，請使用附帶的前面板盒子。

設定時鐘

時鐘採用 12 小時數字顯示。

例如：將時鐘設定為 10:08

1 按住 **(DSPL)** 鍵兩秒鐘。



點鐘顯示閃爍。

1 按下音量鍵的一側以設定小時。



2 按下 **(SEL)** 鍵。



分鐘顯示閃爍。

3 按下音量鍵的一側以設定分鐘。



2 按下 **(DSPL)** 鍵。



時鐘啟動。

當時鐘設定完成後，即顯示正常播放模式。

卡式收音機

收聽磁帶收音

插入磁帶。
即自動開始播放。



若已裝有磁帶，則要開始播放時，請反復按下 **(SRC)** 鍵至顯示“TAPE”。

朝上的面正在播放中。



朝下的面正在播放中。



要領

要改變走帶方向，請按 **(MODE)** (**◀▶**) 鍵。

要	請按下
停止播放	(OFF) 鍵
排出磁帶	▲ 鍵

續下頁 →

快繞磁帶

播放中，按住 **SEEK/AMS** 鍵的一側。



快進

重繞

要在快進或重繞中開始播放時，請按下 **MODE** (◀▶) 鍵。

尋找指定的曲目

— 自動音樂傳感器 (AMS)

播放中，對想要跳越的每首曲目，按下 **SEEK/AMS** 鍵的一側片刻。
一次最多可跳過 9 首曲目。



要尋找接下的曲目時

要尋找前面的曲目時

註

在下列情況下 AMS 功能可能不起作用：

- 曲間空白短於 4 秒鐘
- 有噪音
- 有一大段小音量部分或無聲間歇部分。

用各種功能播放磁帶

您可以用各種功能播放磁帶：

- REP (重復播放) 功能可用來重復播放當前曲目。
- BL SKIP (跳躍空白) 功能可用來跳過超過 8 秒的空白段。
- ATA (調諧器自動啟動) 功能在磁帶快卷中，可用來自動開啓調諧器。
- MTL (金屬) 功能可用來播放金屬磁帶或二氧化鉻磁帶。

在磁帶播放中，反復按所需要的功能鍵，直至“ON”在顯示屏上出現。

功能鍵

- ③ : REP
- ⑤ : BL SKIP
- ⑥ : ATA
- Ⓜ : MTL

例：ATA 功能



ATA 功能啓動。

要回到正常播放功能時，選擇“OFF”。

收音機

自動記憶電臺

— 最佳調諧記憶功能 (BTM)

本機可選擇信號最強的電臺，並按照它們的頻率順序加以記憶。

在每一波段上 (XR-CA420X: FM1, FM2, FM3, AM1 和 AM2) (XR-CA420: FM1, FM2, FM3, MW, SW1 和 SW2) 最多可存儲 6 個電臺。

注意

駕車中調諧電臺時，務請使用最佳調諧記憶功能，以防發生事故。

1 反覆按下 (SRC) 鍵，選擇調諧器。

每次按下 (SRC) 鍵，聲源即作如下變化：

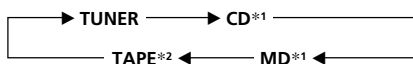

*1如果沒連接相應的選購設備，將不出現該項目。

*2如果磁帶未被插入，將不出現該項目。

2 反覆按下 (MODE) 鍵，選擇波段。

每次按下 (MODE) 鍵，波段變化如下：

XR-CA420X:

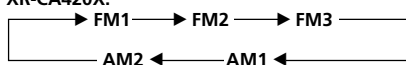

XR-CA420:

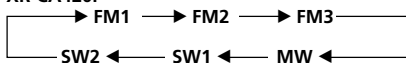

3 按住 (BTM) 鍵兩秒鐘。

本機按照電臺的頻率順序將電台存儲在數字鍵上。

存入了設定時，將響起“嘟嘟”聲。

註

- 本機不能夠存儲信號微弱的電臺。若僅接收到少數幾個電臺，則某些數字鍵仍將保留其以前的設定。
- 當顯示屏上已顯示一個數字時，本機即將從現在顯示的數字按順序開始存儲電臺。

僅記憶所要的電臺

XR-CA420X:

能按照您選擇的順序預約最多 18 個 FM 電臺 (FM1, 2 和 3 各 6 個) 和 12 個 AM 電臺 (AM1 和 2 各 6 個)。

XR-CA420:

能按照您選擇的順序預約最多 18 個 FM 電臺 (FM1, 2 和 3 各 6 個)，6 個 MW 電臺，和 12 個 SW 電臺 (SW1 和 2 各 6 個)。

1 反覆按下 (SRC) 鍵，選擇調諧器。

2 反覆按下 (MODE) 鍵，選擇波段。

3 按下 (SEEK/AMS) 鍵的一側，調入您想要存儲在數字鍵上的電臺。

4 按下所要的數字鍵 (① 至 ⑥)，至顯示“MEM”。

數字鍵指示即出現在顯示屏上。

註

若您試圖在已存儲有電臺的數字鍵上存儲另一個電臺，則以前存入的電臺將被新電臺所取代。

收聽所記憶的電臺

1 反覆按下 (SRC) 鍵，選擇調諧器。

2 反覆按下 (MODE) 鍵，選擇波段。

3 按下存儲有所要電臺的數字按鈕 (① 至 ⑥)。

續下頁→

若您不能調入預約電臺時

一 自動調諧/本地尋找模式

自動調諧：

按下 (SEEK/AMS) 鍵的一側以搜索電臺（自動調諧）。

當本機接收到電臺時，掃描即停止。按下 (SEEK/AMS) 鍵的一側，至接收到所要的電臺。

本地尋找模式：

若自動調諧停止過於頻繁，請反覆按下 (SENS) 鍵直至“LOCAL-ON”出現。

“LCL”指示顯示。

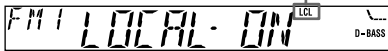

僅信號相對較強的電臺才會被調入。

要領

若您知道想要收聽的電臺頻率，請按下 (SEEK/AMS) 鍵的一側，至顯示所要的頻率（手動調諧）。

若 FM 立體聲的收音狀況不良

一 單聲道模式

收音機接收廣播中，反覆按下鍵 (SENS) 直至“MONO-ON”出現。



“MONO”指示顯示。

聲音狀況得到改善，但變成單聲道（“ST”顯示消失）。

要回到普通模式時，選擇“MONO-OFF”即可。

其它功能

調節音響特性

您可以調節低音、高音、平衡和音量漸減。每個聲源均可獨自存儲低音和高音電平。

1 反覆按下 (SEL) 鍵，選擇要調節的項目。每次按下 (SEL) 鍵，項目顯示變化如下：

BAS (低音) → TRE (高音) →
BAL (左-右) → FAD (前-後)

2 按下音量鍵的一側，調節所選擇的項目。項目選好後，應在 3 秒鐘之內進行調節。

減弱音量

按下 (ATT) 鍵。

在“ATT-ON”閃爍片刻後，“ATT”指示出現在顯示屏上。

若要恢復原先的音量水平，再按下 (ATT) 一次。“ATT-OFF”顯示片刻。

改變音響和顯示設定

您可設定：

- A. SCRL (自動滾動)* (第 13 頁)。
- M. DSPL (移動顯示)
在磁帶被退出，且未選擇任何音源時出現的顯示模式。(例如：調諧器被關閉。)
- BEEP - 打開或關閉“嘟嘟”警告聲功能。

選擇所需項目

同時按 **(SEL)** 鍵和所需的預設號碼鍵。

(SEL) + **(3)** : A. SCRL *

(SEL) + **(4)** : M. DSPL

(SEL) + **(6)** : BEEP

* 當 CD 或 MD 不在播放時，此項目將不顯示。

當模式設定完成後，即顯示正常播放模式。

若要取消此項目，再同時按 **(SEL)** 鍵和預設號碼鍵。

增強低音 — D 式低音

您能享受清皙而強勁的低音。D 式低音功能比傳統的增強低音更能增強帶有銳曲線的低頻和高頻信號。

即使歌聲處於同一音量上，您也能更清皙地聽到低音線，您可以很容易地用 D-BASS 鍵加強和調整低音。

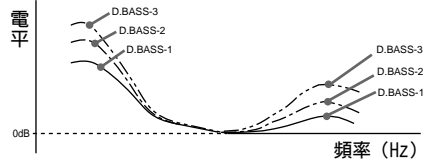

調整低音曲線

反覆按下 **(D)** 鍵，選擇所要的低音曲線。

隨著 D-BASS 數字的增加，將產生不同的效果。

D.BASS-1 → D.BASS-2 → D.BASS-3 →
D.BASS-OFF

註

同樣的音量水平，隨低音增加，其聲音可能會失真，此情況下，請選擇低音增加效果較少的低音曲線。

選擇收听位置 — “我的最佳音響位置”

當單人駕車時，您可以通過“我的最佳音響位置”享受舒適的音樂環境。

“我的最佳音響位置”有兩種預設，即調節平衡和音量控制器的聲音等級。您可以用 MBP 鍵很容易地選擇其中之一。

顯示窗	平衡等級		音量控制器等級	
	右	左	前	后
MBP-A	-4dB	0	0	-4dB
MBP-B	0	-4dB	0	-4dB
MBP-OFF	0	0	0	0

反覆按下 (MBP) 鍵至所要收听的位置。

“我的最佳音響位置”模式將在顯示屏上按列表依次顯示。



一秒鐘后，顯示回到正常播放模式。

若想更准确地調節平衡和音量控制器的聲音等級，您可在 (SEL) 鍵上進行操作。（參閱第 10 頁“調節音響特性”。）

註

- 當在“調節聲音特性”（第 10 頁）的操作中調節 BAL（均衡器）或 FAD（衰減器）時，MBP 的設置回復為 OFF。
- 當 MBP 設置為 OFF 時，BAL 和 FAD 的設置啟動。

與選購的裝置一起使用時 CD/MD 裝置

本機能控制外接 CD/MD 裝置。

若連接一臺選購的帶 CD TEXT 功能的 CD 裝置，當播放 CD TEXT 唱碟時，該 CD TEXT 資訊將出現在顯示屏上。

播放 CD 或 MD

1 反覆按下 (SRC) 鍵，選擇 CD 或 MD。

2 按下 (MODE) 鍵，至顯示所要的裝置。
CD/MD 即開始播放。

當連接好 CD/MD 裝置時，所有曲目都將從頭開始播放。

改變所顯示的項目

在播放 CD、CD TEXT 或 MD 時，每次按下 (DSPL) 鍵，項目即作如下變化：

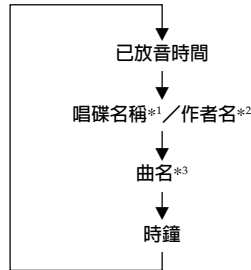

*1 若未標記唱碟或 MD 上未預先錄製唱碟名稱，顯示屏上出現“NO NAME”。

*2 若播放 CD TEXT 唱碟，作者名在唱碟名稱（僅限於有作者名的 CD TEXT 唱碟）之後出現於顯示屏上。

*3 若 CD TEXT 唱碟或 MD 的曲目名稱未預先錄製，顯示屏上出現“NO NAME”。

自動滾動唱碟名稱

— 自動滾動功能

若 MD 或 CD TEXT 唱碟上的唱碟名稱、作者名或曲目名稱超過 8 個字符，並且自動滾動功能已被打開時，它們將自動滾動顯示如下：

- 當唱碟已被更換時（若該唱碟名稱已被選定），顯示唱碟名稱。
- 當曲目已經改變時（若該曲目名稱已被選定），顯示曲目名稱。

若您按下 (DSPL) 鍵改變顯示項目，不論將功能設定在打開還是關閉，MD 或 CD TEXT 的唱碟名稱或曲目名稱將自動地滾動。

選擇“A.SCRL-ON”

在播放中，同時按 (SEL) 鍵和 (3) 鍵。

正常顯示在兩秒鐘內自動出現。

要選擇“A.SCRL-OFF”時，再同時按 (SEL) 鍵和 (3) 鍵。

註

對帶有很多字符的唱碟，可能會有下列情況：

- 有些字符不顯示。
- 自動滾動不起作用。

尋找指定的曲目

— 自動音樂傳感器 (AMS)

播放中，對想要跳越的每首曲目，按下 (SEEK/AMS) 鍵的一側片刻。



尋找接下的曲目時

尋找前面的曲目時

尋找曲目中的指定位置

— 手動尋找功能

播放中，按住 (SEEK/AMS) 鍵的一側。當找到所要的指定位置時即鬆開該鍵。



往前尋找時

往後尋找時

轉換至其它唱碟

在播放中，按下 (1) (DISC-) 鍵或 (2) (DISC+) 鍵。

當前裝置中的所要唱碟開始播放。

- (1) (DISC-)：之前唱碟
- (2) (DISC+)：之后唱碟



反覆播放曲目 — 反覆放音功能

您可以選擇：

- REP-1 – 反覆播放一首曲目。
- REP-2 – 反覆播放一張唱碟。

播放中，反覆按下 (3) (REP) 鍵，至顯示所要的設定。



反覆播放開始。

要回到正常放音模式時，選擇“REP-OFF”即可。

以任意順序播放曲目

— 任意順序放音功能

您可以選擇：

- SHUF-1 – 以任意順序播放現在唱碟上的曲目。
- SHUF-2 – 以任意順序播放現在裝置中的曲目。
- SHUF-ALL – 以任意順序播放所有的裝置中的所有曲目。

播放中，反覆按下 (4) (SHUF) 鍵，至顯示所要的設定。

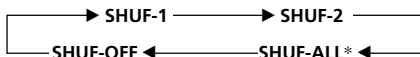

即開始任意順序播放曲目。

* “SHUF-ALL” 僅當您連接二台或二台以上選購的 CD/MD 裝置時有效。

要回到正常放音模式時，選擇“SHUF-OFF”即可。

附加資訊

保養

更換保險絲

更換保險絲時，必須確保所使用的保險絲與原保險絲的安培數相配。若保險絲燒斷，請檢查電源連接並再更換保險絲。若保險絲更換後又被燒斷，則可能是內部故障。在這種情況下，請洽詢附近的 Sony 經銷商。

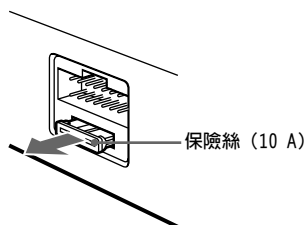

警告

切勿使用額定安培數超過本機附帶保險絲安培數的保險絲，否則會損壞本機。

清潔連接器

若本機與前板之間的連接器不乾淨，則本機可能不能正常工作。為防止這種情況發生，請按下 (RELEASE) 鍵，打開前面板，然後拆卸前面板，用蘸有酒精的棉棒清潔連接器。切勿用力過大。否則，連接器可能會被損壞。

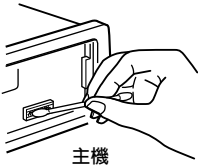

註

- 為了安全起見，在清潔連接器之前，應關閉發動機並從點火開關上取出鑰匙。
- 千万不要用手指直接觸摸連接器或任何金屬裝置。

拆卸裝置

1 拆卸前蓋

- ❶ 卸下前面板（第 6 頁）。
- ❷ 用一字螺絲起子按下前蓋內的卡子。

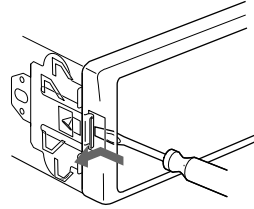

- ❸ 另外一邊可重复步驟 ❷。

2 拆卸裝置

- ❶ 用一字螺絲起子將裝置左邊的卡子往里推，然後拉出裝置的左邊，直至搭扣與機架分開。

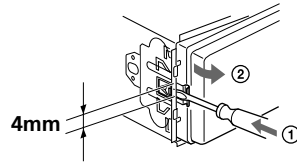

- ❷ 另外一邊可重复步驟 ❶。
- ❸ 將裝置從機架中滑出。

規格

卡式收音機部分

磁帶徑跡	4 徑跡 2 聲道立體聲
抖晃率	0.08 % (WRMS)
頻率響應	30-18,000 Hz
信噪比	

磁帶類型

TYPE II, IV	61 dB
TYPE I	58 dB

調諧器部分

FM

調諧範圍	FM 調諧間隔： 50 kHz/200 kHz 可轉換 87.5-108.0 MHz (50 kHz 步進時) 87.5-107.9 MHz (200 kHz 步進時) 外接天線連接器
天線端子 中頻	10.7 MHz
可用靈敏度	11 dBf
選擇度	75 dB (400 kHz 時)
信噪比	63 dB (立體聲)， 68 dB (單耳聲)
諧波失真，1 kHz 時	0.7 % (立體聲)， 0.5 % (單耳聲)
分離度	33 dB (1 kHz 時)
頻率響應	30-15,000 Hz

XR-CA420X:

AM

調諧範圍	AM 調諧間隔： 9 kHz/10 kHz 可轉換 531-1,602 kHz (9 kHz 步進時) 530-1,710 kHz (10 kHz 步進時)
靈敏度	30 μ V

XR-CA420:

MW

調諧範圍	MW 調諧間隔 9 kHz/10 kHz 可轉換 531-1,602 kHz (9 kHz 步進時) 530-1,710 kHz (10 kHz 步進時)
靈敏度	30 μ V

SW

調諧範圍	SW 調諧間隔 SW1：2,940-7,735 kHz SW2：9,500-18,135 kHz (10,140-11,575 kHz 除外)
靈敏度	40 μ V

天線端子
中頻

外接天線連接器
10.7 MHz/450 kHz

功率放大器部分

輸出	揚聲器輸出 (可靠密封連接器)
揚聲器阻抗	4-8 Ω
最大功率輸出	50 W \times 4 (4 Ω 時)

一般規格

輸出	線路輸出 電動天線繼電控制導線 功率放大器控制導線
音調控制	低音 \pm 9 dB (100 Hz 時) 高音 \pm 9 dB (10 kHz 時)
電源	12 V DC 汽車電池(負接地)
尺寸	約 178 \times 50 \times 178 mm (寬/高/深)
安裝尺寸	約 182 \times 53 \times 161 mm (寬/高/深)
質量	約 1.2 kg
提供的附件	安裝和連接用部件 (一套) 前面板盒 (1)
選購附件	BUS 電纜 (附帶一根 RCA 管腳導線) RC-61 (1 m)，RC-62 (2 m)
選購裝置	CD 換碟機 (10 碟式) CDX-747X, CDX-646X, CDX-646 CD 換碟機 (6 碟式) CDX-T68X, CDX-T67 MD 換碟機 (6 碟式) MDX-65 聲源選擇器 XA-C30

設計和規格若有變更，恕不另行通知。

故障排除指南

下列檢查表有助於解決您使用本機時可能遇到的問題。
在使用下面的檢查表之前，請檢查連接和操作步驟是否正確。

概述

故障	原因／解決方法
無聲。	<ul style="list-style-type: none">• 取消 ATT 功能（第 10 頁）。• 將雙路揚聲器系統的顯隱控制鍵設定在中心位置。• 用 (+) 調節音量。
存儲功能內容被消除。	<ul style="list-style-type: none">• 電源線或電池已被斷開。• RESET 鍵被按下了。 → 再將設定存入記憶功能。
顯示屏上不出現指示。	拆卸前板，並且清潔連接器。 詳細情況，請參見“清潔連接器”（第 15 頁）。

磁帶收音

故障	原因／解決方法
放音失真。	磁頭受污染了。 → 請用市售的乾式清潔磁頭用卡帶清洗磁頭。

廣播收音

故障	原因／解決方法
無法預約調諧。	<ul style="list-style-type: none">• 將正確的頻率存儲在記憶功能內。• 廣播信號太弱。
無法自動調諧。	<ul style="list-style-type: none">• 廣播信號太弱。 → 使用手動調諧。• 本地搜尋模式設定在“ON” → 將本地搜尋模式設定在“OFF”（第 10 頁）。
無法接收電台。 聲音有噪音。	請連接電動天線控制導線（藍色）或補助電源導線（紅色）至汽車天線昇壓器的電源導線。（當您的汽車僅在側窗上有內置 FM/AM (MW/SW) 天線時。）
“ST” 指示閃爍。	<ul style="list-style-type: none">• 精確地調諧電臺頻率。• 廣播信號太弱。 → 設定至 MONO 模式（第 10 頁）。

CD/MD 放音

故障	原因／解決方法
跳音。	塵埃污染或唱碟變形。

續下頁→

錯誤顯示（當連接一臺選購件 CD/MD 裝置時）

下述指示將閃爍 5 秒鐘左右，隨之將聽到警告聲。

顯示	原因	解決方法
NO MAG	唱碟盒未裝入 CD/MD 裝置。	將裝有唱碟的唱碟盒裝入 CD/MD 裝置。
NO DISC	CD/MD 裝置中未裝入唱碟。	將唱碟裝入 CD/MD 裝置。
ERROR * ¹	CD 髒了或 CD 裝反了。* ²	將 CD 擦拭乾淨或正確地裝入 CD。
	因某些原因 MD 不能放音。* ²	裝入另一張 MD。
ERROR * ¹	因某些原因 CD/MD 不能放音。	裝入另一張 CD/MD。
BLANK * ¹	MD 上沒錄曲目。* ²	播放錄有曲目的 MD。
RESET	因某些原因 CD/MD 裝置不能操作。	按下本機的復位鍵。
NOT READY	MD 裝置的蓋子被打開或 MD 未被正確地裝入。	關上蓋子或正確地裝入 MD。
HI TEMP	環境溫度超過 50°C。	等待溫度下降到 50°C 以下。

*¹ 在 CD 或 MD 播放時出現錯誤，顯示屏上就不會顯示 CD 或 MD 的唱碟號。

*² 在顯示屏上顯示造成錯誤的唱碟號。

若上述解決方法無助於改善狀況，即請洽詢附近的 Sony 經銷商。

Sony  line <http://www.world.sony.com/>

Sony Corporation Printed in Thailand

