



MP3/WMA/AAC CD Receiver

CDA-105

MP3



AAC



- **OWNER'S MANUAL**
Please read before using this equipment.
- **MODE D'EMPLOI**
Veuillez lire avant d'utiliser cet appareil.
- **MANUAL DE OPERACIÓN**
Léalo antes de utilizar este equipo.

ALPINE ELECTRONICS MARKETING, INC.
1-1-8 Nishi Gotanda,
Shinagawa-ku,
Tokyo 141-0031, Japan
Phone 03-5496-8231

ALPINE ELECTRONICS OF AMERICA, INC.
19145 Gramercy Place, Torrance,
California 90501, U.S.A.
Phone 1-800-ALPINE-1 (1-800-257-4631)

ALPINE ELECTRONICS OF CANADA, INC.
777 Superstest Road, Toronto,
Ontario M3J 2M9, Canada
Phone 1-800-ALPINE-1 (1-800-257-4631)

ALPINE ELECTRONICS OF AUSTRALIA PTY. LTD.
161-165 Princes Highway, Hallam
Victoria 3803, Australia
Phone 03-8787-1200

ALPINE ELECTRONICS GmbH
Frankfurter Ring 117, 80807 München, Germany
Phone 089-32 42 640

ALPINE ELECTRONICS OF U.K. LTD.
Alpine House
Fletchamstead Highway, Coventry CV4 9TW, U.K.
Phone 0870-33 33 763

ALPINE ELECTRONICS FRANCE S.A.R.L.
(RCS PONTOISE B 338 101 280)
98, Rue de la Belle Etoile, Z.I. Paris Nord II,
B.P. 50016, 95945 Roissy Charles de Gaulle
Cedex, France
Phone 01-48638989

ALPINE ITALIA S.p.A.
Viale C. Colombo 8, 20090 Trezzano
Sul Naviglio (MI), Italy
Phone 02-484781

ALPINE ELECTRONICS DE ESPAÑA, S.A.
Portal de Gamarra 36, Pabellón, 32
01013 Vitoria (Alava)-APDO 133, Spain
Phone 945-283588

ALPINE ELECTRONICS (BENELUX) GmbH
Leuvensesteenweg 510-B6,
1930 Zaventem, Belgium
Phone 02-725-13 15

EN

FR

ES



iPod
5th generation
(video)
30GB



iPod
5th generation
(video)
60GB 80GB



iPod nano
1st generation
1GB 2GB 4GB



iPod nano
2nd generation
(aluminum)
2GB 4GB 8GB



iPod nano
3rd generation
(video)
4GB 8GB



iPod classic
80GB 160GB



iPod touch
1st generation
8GB 16GB 32GB



iPhone
4GB 8GB 16GB



iPhone 3G
8GB 16GB

Índice

Manual de instrucciones

ADVERTENCIA

ADVERTENCIA	3
PRUDENCIA	3
PRECAUCIONES	3

Primeros pasos

Lista de accesorios	6
Conexión y desconexión de la alimentación	6
Extracción y fijación del panel frontal	6
Puesta en funcionamiento inicial del sistema ...	6
Ajuste del volumen	7
Reducción rápida del volumen	7
Ajuste de la hora	7

Radio

Funcionamiento de la radio	7
Almacenamiento manual de emisoras	8
Almacenamiento automático de emisoras	8
Sintonía de emisoras memorizadas	8
Función de búsqueda de frecuencia	8
Recepción de una emisora de multidifusión (Recepción de HD Radio™) (sólo en el modo de Radio HD)	8

CD/MP3/WMA/AAC

Reproducción	9
Repetición de reproducción	9
M.I.X. (reproducción aleatoria)	10
Búsqueda de texto de CD	10
Búsqueda de nombres de archivos/carpetas (relativo a MP3/WMA/AAC)	10
Búsqueda rápida	11
Acerca de MP3/WMA/AAC	11

Ajuste del sonido

Ajuste de nivel del subwoofer/nivel de graves/ nivel de agudos/balance (entre los altavoces derechos e izquierdos)/regulador (entre los altavoces delanteros y traseros)/anulación	12
Ajuste del nivel de subwoofer	13

Ajuste del control de graves	13
Ajuste de la frecuencia central de graves	13
Ajuste del ancho de banda de graves	13
Ajuste del nivel de graves	13
Ajuste del control de agudos	13
Ajuste de la frecuencia central de agudos ...	13
Ajuste del nivel de agudos	13
Ajuste del filtro de paso alto	14
Activación/desactivación de sonoridad	14
Activación/desactivación del subwoofer	14
Ajuste del sistema de subwoofer	14

Otras funciones

Visualización de texto	15
Visualización de la hora	16

AJUSTES

ENTRADA DE BLUETOOTH

Ajuste de la conexión Bluetooth	17
---------------------------------------	----

Configuración visual

Cambio del color de la iluminación	17
Ajuste del contraste de la pantalla	17
Control de atenuación	17
Ajuste de tipo de desplazamiento	17
Ajuste de desplazamiento (TEXT SCROLL) ...	17
Ajuste de fuentes de idioma	17
Demostración	17

MP3/WMA/AAC

Reproducción de datos MP3/WMA/AAC (PLAY MODE)	17
--	----

Dispositivo externo

Conexión a un amplificador externo	17
Activación/desactivación del modo de silenciamiento (INT MUTE)	18
Ajuste del modo AUX+ SETUP	18
Ajuste del nivel de AUX+ (AUX IN GAIN)	18
Ajuste de la entrada digital externa	18
Ajuste del modo AUX (V-Link)	18
Ajuste de nombre del cambiador	18

Recepción de HD Radio (sólo si se conecta el módulo sintonizador de HD Radio)

Ajuste de las letras de las emisoras de Radio HD (STATION CALL)	18
Ajuste de la búsqueda digital en ACTIVADA/ DESACTIVADA	18

Receptor de radio SAT (opcional)

Recepción de canales con el receptor de radio SAT (opcional)	19
Comprobación del número de ID de radio SAT	19

Almacenar memorizaciones de canales	19
Recepción de canales almacenados	20
Almacenamiento del equipo de deportes preferido (sólo SIRIUS)	20
Almacenamiento mientras se recibe la emisión de un partido	20
Ajuste de alerta de partido	20
Almacenamiento de la canción o el artista preferido (sólo SIRIUS)	20
Cambiar la información almacenada (sólo SIRIUS)	21
Si se encuentran más de 2 alertas (indicador ALERT parpadeante)	21
Cancelación de la memoria de alertas almacenadas (sólo SIRIUS)	21
Función de búsqueda	21
Modo de búsqueda por categoría	21
Modo de búsqueda de canal/artista/canción	21
Función de búsqueda rápida	21
Recepción de la información meteorológica o del tráfico de radio SAT	21
Función de reanudación instantánea (sólo SIRIUS)	22
Cambio de pantalla	22
Ajuste de la pantalla de campos de datos auxiliares (sólo XM)	22

LLave de memoria USB (opcional)

Control de la llave de memoria USB (opcional)	23
Reproducción de archivos MP3/WMA/AAC con la llave de memoria USB (opcional)	23

iPhone/iPod (Opcional)

Reproducción	24
Búsqueda de la canción deseada	24
Búsqueda rápida	25
Función de búsqueda directa	25
Selección de Lista de reproducción/Artista/ Álbum/Género/Compositor	25
Función de salto en orden alfabético	25
Reproducción aleatoria (M.I.X.)	26
Repetición de reproducción	26
Visualización de texto	26

Funcionamiento de IMPRINT (opcional)

Cambio del modo MultEQ	27
Ajuste del modo de nivel de subwoofer/nivel de graves/nivel de agudos/regulador (entre los altavoces delanteros y traseros)/balance (entre los altavoces derechos e izquierdos) en el modo MultEQ	27

Configuración del ajuste de sonido en modo Manual	28
Activación/desactivación del subwoofer	28
Ajuste del sistema de subwoofer	28
Ajuste de la fase del subwoofer	28
Ajuste del canal de Subwoofer (SUBW CHANNEL)	28
Preajustes del ecualizador (FACTORY'S EQ)	28
Ajuste de la inclinación de respuesta del altavoz de gama alta (TW SETUP)	28
Ajuste del tipo de filtro	29
Activación/desactivación de Media Xpander	29
Ajuste del nivel de MX	29
Ajuste del modo ECUALIZADOR	29
Ajuste de las unidades de corrección de tiempo (T.CORR PARA)	29
Ajuste del campo de sonido (SOUND ADJUST)	29
Ajuste de la curva del ecualizador paramétrico ...	29
Ajuste de la curva del ecualizador gráfico	30
Ajuste de la corrección de tiempo	30
Configuración de cruce	30
Almacenamiento de la configuración de ajuste de campo de sonido	31
Recuperación de la configuración de ajuste de campo de sonido	31
Acerca de la corrección de tiempo	32
Acerca del cruce	33
Acerca de IMPRINT	34

Cambiador (opcional)

Control de un cambiador de discos compactos (opcional)	35
Reproducción de archivos MP3 con el cambiador de CD (opcional)	35
Selección de cambiador múltiple (opcional) ...	35

Información

En caso de dificultad	36
Especificaciones	39

Instalación y conexiones

Advertencia	40
Prudencia	40
Precauciones	40
Instalación	41
Conexiones	43

Manual de instrucciones

ADVERTENCIA



ADVERTENCIA

Este símbolo indica que las instrucciones son importantes. De no tenerse en cuenta, podrían ocasionarse heridas graves o la muerte.

NO REALICE NINGUNA ACTIVIDAD QUE DISMINUYA LA ATENCIÓN NECESARIA PARA UNA CONDUCCIÓN SEGURA DEL VEHÍCULO.

Cualquier actividad que requiera una atención prolongada debe realizarse después de haber parado completamente el vehículo. Detenga siempre el vehículo en un lugar seguro antes de llevar a cabo esta clase de actividades. En caso contrario, podría provocar un accidente.

MANTENGA EL VOLUMEN A UN NIVEL QUE LE PERMITA OÍR EL RUIDO PROCEDENTE DEL EXTERIOR DURANTE LA CONDUCCIÓN.

Un volumen demasiado alto que impida escuchar el sonido exterior, por ejemplo, la sirena de un vehículo de emergencia o las señales viales de advertencia (pasos a nivel, etc.), puede ser peligroso y provocar accidentes. ADEMÁS, LOS NIVELES DE SONIDO EXCESIVAMENTE ALTOS EN UN HABITÁCULO PUEDEN CAUSAR DAÑOS AUDITIVOS.

EVITE MIRAR A LA PANTALLA MIENTRAS CONDUCE.

Mirar a la pantalla puede distraer al conductor que, en su lugar, no mira al frente y podría causar un accidente.

NO DESARMAR NI MODIFICAR.

En caso contrario, podría provocar un accidente, un incendio o una descarga eléctrica.

UTILICE LA UNIDAD SOLAMENTE EN VEHÍCULOS QUE TENGAN 12 VOLTIOS CON NEGATIVO A MASA.

(Consulte a su proveedor si no está seguro). De no respetar esta advertencia, se podría originar un incendio, etc.

MANTENGA LOS OBJETOS PEQUEÑOS, COMO LAS PILAS, FUERA DEL ALCANCE DE LOS NIÑOS.

La ingestión de estos objetos puede causar lesiones graves. En caso de ingestión, acuda a un médico inmediatamente.

UTILICE EL AMPERAJE ADECUADO A LA HORA DE SUSTITUIR LOS FUSIBLES.

De no respetar esta advertencia, se pueden ocasionar incendios o descargas eléctricas.

NO BLOQUEE LOS ORIFICIOS DE VENTILACIÓN NI LOS PANELES DEL RADIADOR.

En caso contrario, la temperatura interior podría elevarse y provocar un incendio.

UTILICE ESTE PRODUCTO PARA APLICACIONES MÓVILES DE 12 V.

El uso de este producto para aplicaciones para las que no ha sido diseñado puede causar incendios, descargas eléctricas y lesiones.

NO INTRODUZCA LAS MANOS, LOS DEDOS NI OBJETOS EXTRAÑOS EN LAS RANURAS DE INSERCIÓN NI EN LAS ABERTURAS.

En caso contrario, pueden producirse lesiones personales o el producto podría resultar dañado.



PRUDENCIA

Este símbolo indica que las instrucciones son importantes. De no tenerse en cuenta, podrían ocasionarse heridas graves o daños materiales.

DEJE DE USARLO INMEDIATAMENTE SI APARECE ALGÚN PROBLEMA.

En caso contrario, pueden producirse lesiones personales o el producto podría resultar dañado. Devuelva la unidad a su proveedor Alpine autorizado o al centro de servicio Alpine más cercano para que se la reparen.



PRECAUCIONES

Limpieza del producto

Limpie el producto periódicamente con un paño suave y seco. Para limpiar las manchas más difíciles, humedezca el paño únicamente con agua. Cualquier otro líquido puede disolver la pintura o deteriorar el plástico.

Temperatura

Cerciórese de que la temperatura del interior del vehículo esté entre +60 °C y -10 °C antes de conectar la alimentación de la unidad.

Condensación de humedad

Puede que oiga fluctuaciones en el sonido de reproducción de un disco compacto debido a la condensación de humedad. Cuando suceda esto, extraiga el disco del reproductor y espere aproximadamente una hora hasta que se evapore la humedad.

Disco dañado

No intente reproducir discos rayados, deformados o dañados. La reproducción de un disco en malas condiciones podría dañar el mecanismo de reproducción.

Mantenimiento

Si tiene problemas, no intente reparar la unidad por sí mismo. Devuélvala a su proveedor Alpine o a la estación de servicio Alpine más cercana para que se la reparen.

No intente realizar nunca lo siguiente

No tire del disco ni lo sujete mientras esté insertándose en el reproductor mediante el mecanismo de carga automática. No intente insertar un disco en el reproductor mientras la alimentación del mismo esté desconectada.

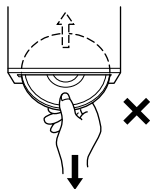

Inserción de los discos

El reproductor solamente aceptará un disco cada vez para su reproducción. No intente cargar más de un disco. Cerciñese de que la cara de la etiqueta esté hacia arriba cuando inserte el disco. Si inserta un disco incorrectamente, el reproductor mostrará "ERROR". Si continúa mostrándose el mensaje "ERROR" aun después de insertar el disco correctamente, presione el interruptor RESET con un objeto puntiagudo, como un bolígrafo. Si se reproduce un disco al conducir por una carretera con muchos baches pueden producirse saltos del sonido, aunque el disco no se rayará ni se dañará el reproductor.

Discos nuevos

Para evitar el atasco del CD, aparece "ERROR" si se insertan discos con superficies irregulares o no se insertan correctamente. Cuando se expulsa un disco nuevo inmediatamente después de la carga inicial, utilice un dedo para comprobar los bordes del orificio central y de la periferia. Si nota abultamientos o irregularidades, es posible que el disco no pueda cargarse apropiadamente. Para eliminar los abultamientos, frote el borde interior del orificio central y de la periferia con un bolígrafo u otro objeto similar, y después inserte de nuevo el disco.



Discos de forma irregular

Asegúrese de utilizar solamente discos de forma redonda en esta unidad y nunca utilice ningún otro disco de forma especial. El uso de discos de forma especial podría causar daños al mecanismo.

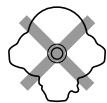

Ubicación de instalación

Asegúrese de que esta unidad no se instala en una ubicación expuesta a:

- La luz solar directa ni el calor
- Elevada humedad y agua
- Polvo excesivo
- Vibraciones excesivas

Manejo correcto

No deje caer los discos mientras los manipule. Sujete los discos de forma que no queden huellas dactilares en su superficie. No pegue cintas, papeles ni etiquetas adhesivas en los discos. No escriba sobre los discos.

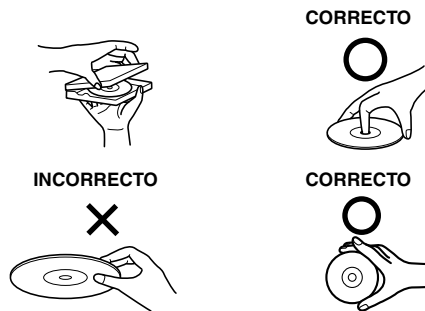

Limpieza de los discos

Las huellas dactilares, el polvo o la suciedad de la superficie de los discos podrían hacer que el reproductor saltase las pistas. Para la limpieza rutinaria, frote la superficie de reproducción con un paño suave y limpio del centro hacia los bordes. Si la superficie está muy manchada, humedezca un paño suave y limpio en una solución de detergente neutro y frote el disco.



Accesorios para discos

Existen varios accesorios disponibles en el mercado para proteger la superficie de los discos y mejorar la calidad acústica. Sin embargo, la mayoría de accesorios influirá en el grosor y/o el diámetro de dichos discos. La utilización de tales accesorios podría cambiar las especificaciones estándar de los discos y provocar problemas de funcionamiento. No se recomienda utilizar estos accesorios al reproducir discos en reproductores de discos compactos Alpine.

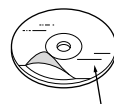

Hoja transparente

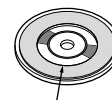

Estabilizador del disco

Manejo de discos compactos (CD/CD-R/CD-RW)

- No toque la superficie.
- No exponga el disco a la luz solar directa.
- No pegue etiquetas ni adhesivos.
- Limpie el disco cuando tenga polvo.
- Asegúrese de que no existen abultamientos en los bordes del disco.
- No utilice los accesorios para discos disponibles en el mercado.

No deje el disco en el vehículo o en la unidad durante mucho tiempo. No exponga nunca el disco a la luz solar directa. El calor y la humedad pueden dañar el CD y puede que no sea posible producirlo de nuevo.

Para clientes que utilizan CD-R/CD-RW

- Si no se puede reproducir un CD-R/CD-RW, asegúrese de que se cerró (finalizó) la última sesión de grabación.
- Finalice el CD-R/CD-RW si es necesario y vuelva a intentar reproducirlo.

Acerca de los soportes de medios que se pueden reproducir

Utilice únicamente discos compactos cuya cara de la etiqueta muestre debajo las marcas del logotipo del CD.



Si utiliza discos compactos sin especificar, no es posible garantizar un funcionamiento correcto.

Puede reproducir discos CD-R (CD-Recordable) y CD-RW (CD-ReWritable) que se hayan grabado únicamente en dispositivos de audio. También es posible reproducir discos CD-R/CD-RW que contengan archivos de audio de formato MP3/WMA/AAC.

- Puede que algunos de los siguientes CD no funcionen en esta unidad:
CD defectuosos, CD con huellas dactilares, CD expuestos a la luz del sol o a temperaturas extremas (por ejemplo, discos que se hayan dejado dentro del coche o dentro de la unidad), CD grabados en condiciones inestables, CD con errores de grabación o en los que se haya intentado regrabar, CD protegidos contra copia que no se ajusten a los estándares de CD audio.
- Utilice discos con archivos MP3/WMA/AAC cuyo formato sea compatible con esta unidad. Para obtener información más detallada, consulte páginas 11-12.
- Los datos de sólo lectura presentes en un disco que no sean archivos de audio no producirán sonido al ser reproducidos.

Protección del conector USB

- Sólo se puede conectar un iPhone/iPod con llave de memoria USB al conector USB de esta unidad. No se garantiza un rendimiento adecuado con otros productos USB.
- Si utiliza el conector USB, asegúrese de conectarlo a la unidad mediante un prolongador USB (se vende por separado). No se pueden conectar concentradores USB.
- En función del dispositivo de memoria USB conectado, tal vez la unidad no funcione o no se activen ciertas funciones.
- El formato del archivo de audio que se puede reproducir en la unidad es MP3/WMA/AAC.
- Se puede ver el nombre del artista, de la canción, etc., pero es posible que los caracteres no se lean bien.

PRUDENCIA

Alpine declina cualquier responsabilidad por datos perdidos, etc., incluso si los datos, etc., se pierden mientras se utiliza este producto.

Manejo de la llave de memoria USB

- Para evitar averías y errores de funcionamiento, tenga en cuenta lo siguiente.
Lea con atención el Manual del propietario de la llave de memoria USB.
No toque los terminales con la mano ni con metales.
Evite que la llave de memoria USB se vea sometida a demasiados golpes.
No doble, tire, desmonte, modifique ni moje en agua el dispositivo.
- Evite utilizarlo o almacenarlo en los lugares siguientes:
En el interior de un coche expuesto a la luz directa del sol o a altas temperaturas.
En lugares con mucha humedad o en los que haya sustancias corrosivas.
- Coloque la llave de memoria USB donde no altere la conducción del vehículo.
- La llave de memoria USB podría no funcionar correctamente a temperaturas muy altas o muy bajas.

- Utilice únicamente llaves de memoria USB certificadas. Tenga en cuenta que incluso las llaves de memoria USB certificadas podrían no funcionar correctamente en función de su tipo y su estado.
- No se garantiza el funcionamiento de la llave de memoria USB. Utilice la llave de memoria USB según lo descrito en el acuerdo.
- Según sea la configuración del tipo de llave de memoria USB, estado de la memoria o software de codificación, tal vez la unidad no pueda reproducir o mostrar los datos correctamente.
- No se pueden reproducir archivos con protección contra copias (protección de copyright).
- La llave de memoria USB puede tardar tiempo en empezar a reproducir. Si la llave de memoria USB contiene archivos que no sean de audio, tardará bastante más en comenzar a reproducir o a buscar.
- La unidad puede reproducir extensiones de archivo “mp3”, “wma” o “m4a”.
- No agregue estas extensiones a archivos que no sean de datos de audio. Los datos de no audio no se reconocerán. La reproducción resultante puede contener ruido que podría averiar los altavoces o los amplificadores.
- Se recomienda realizar copias de seguridad de los datos importantes en un ordenador.
- No extraiga el dispositivo USB con la reproducción en curso. Cambie la opción SOURCE a cualquier valor que no sea USB y, a continuación, extraiga el dispositivo USB para evitar posibles averías en la memoria.

- *Windows Media y el logotipo de Windows son marcas comerciales o marcas registradas de Microsoft Corporation en los Estados Unidos de América y/u otros países.*
- *iPod e iTunes son marcas comerciales de Apple Inc., registradas en EE. UU. y otros países.*
- *iPhone es una marca comercial de Apple Inc.*
- *“Made for iPod” significa que un accesorio electrónico se ha diseñado para ser conectado específicamente a un iPod y que el fabricante certifica que cumple con los estándares de rendimiento de Apple.*
- *“Works with iPhone” significa que un accesorio electrónico se ha diseñado para ser conectado específicamente a un iPhone y que el fabricante certifica que cumple con los estándares de rendimiento de Apple.*
- *Apple no se responsabiliza del funcionamiento de este dispositivo ni de su cumplimiento con los estándares de funcionamiento y seguridad.*
- *El nombre comercial Bluetooth y sus logotipos son propiedad de Bluetooth SIG, Inc. y cualquier uso de ellos por parte de Alpine Electronics, Inc. se realiza bajo licencia. El resto de marcas y nombres comerciales pertenecen a sus respectivos propietarios.*
- *HD Radio™ y los logotipos de HD y HD Radio Ready son marcas comerciales exclusivas de iBiquity Digital Corp.*
- *“Tecnología de codificación de audio MPEG Layer-3 con licencia de Fraunhofer IIS y Thomson.”*
- *“El suministro de este producto sólo cubre la licencia para uso privado y no comercial, y no implica una licencia ni ningún derecho de uso de este producto en ninguna difusión comercial (es decir, que genere ingresos) en tiempo real (terrestre, por satélite, por cable y/u otros medios), la difusión/reproducción mediante Internet, intranets y/u otras redes o mediante otros sistemas de distribución de contenido electrónico, como aplicaciones de audio de pago o a petición. Es necesaria una licencia independiente para dicho uso. Para obtener más información, visite <http://www.mp3licensing.com>”*
- *Audyssey MultEQ XT es una marca comercial registrada de Audyssey laboratories Inc.*

Primeros pasos

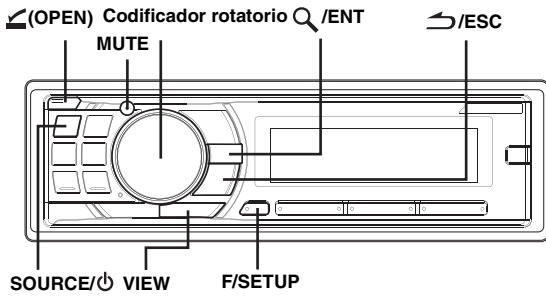

Lista de accesorios

- Unidad principal.....1
- Cable de alimentación.....1
- Funda de montaje.....1
- Maletín de transporte.....1
- Llave de soporte.....2
- Tornillo (M5 x 8).....4
- Manual del propietario.....1 copia

Conexión y desconexión de la alimentación

Pulse **SOURCE/⏻** para encender la unidad.

- La unidad puede encenderse pulsando cualquier otro botón excepto **VIEW**.

Mantenga pulsado **SOURCE/⏻** durante, al menos, **2 segundos** para apagar la unidad.

- La primera vez que se activa la alimentación, el volumen está ajustado al nivel 12.

Extracción y fijación del panel frontal

Extracción

- 1 Desconecte la fuente de alimentación de la unidad.
- 2 Pulse **(OPEN)** para abrir el panel frontal.

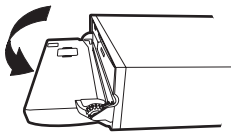

Para cerrar el panel frontal, presione la parte izquierda hasta que se bloquee tal y como se muestra en el siguiente dibujo.

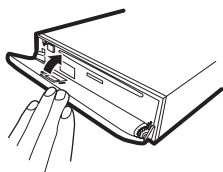

- 3 Sujete el panel frontal firmemente, deslícelo hacia la izquierda **1** y, a continuación, tire **2** para extraerlo.

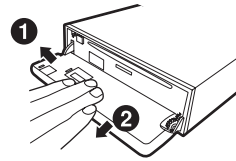

- El panel frontal puede que se caliente durante el uso normal (especialmente los terminales del conector del panel frontal). Este comportamiento no es síntoma de mal funcionamiento.
- Para proteger el panel frontal, métalo en la caja de transporte suministrada.
- Cuando extraiga el panel frontal, no lo fuerce, ya que podría averiarse.
- No deje el panel frontal abierto ni conduzca con el panel abierto, ya que podría provocar un accidente o un mal funcionamiento.

Fijación

- 1 Inserte la parte derecha del panel frontal en la unidad principal. Alinee la ranura del panel frontal con los salientes de la unidad principal.
- 2 Empuje la parte izquierda del panel frontal hasta que quede firmemente fijada en la unidad principal.

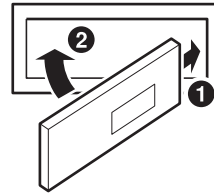

- Antes de fijar el panel frontal, cerciórese de que no haya suciedad ni polvo en los terminales del conector y de que no existan objetos extraños entre el panel frontal y la unidad principal.
- Fije el panel frontal con cuidado, sujetándolo por los lados para evitar pulsar cualquier botón por equivocación.

Puesta en funcionamiento inicial del sistema

Asegúrese de presionar el interruptor RESET cuando utilice la unidad por primera vez, después de cambiar la batería del coche, etc.

- 1 Desconecte la fuente de alimentación de la unidad.
- 2 Pulse **(OPEN)** para abrir el panel frontal y, a continuación, extráigalo.
- 3 Pulse **RESET** con un bolígrafo u otro objeto puntiagudo.

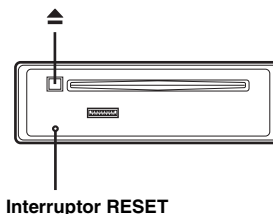

Ajuste del volumen

Gire el **codificador rotatorio** hasta obtener el sonido deseado.

Reducción rápida del volumen

Si activa la función de silenciamiento del audio, el nivel del volumen se reducirá de forma instantánea en 20 dB.

Pulse **MUTE** para activar el modo **MUTE**.

El nivel del audio se reducirá en unos 20 dB.

Si pulsa **MUTE** de nuevo, el audio volverá a su nivel anterior.

Ajuste de la hora

- 1 Mantenga pulsado **F/SETUP** durante al menos 2 segundos para activar el modo de selección **SETUP**.
- 2 Gire el **codificador rotatorio** para seleccionar **CLOCK ADJUST** y, a continuación, pulse **Q/ENT**.
- 3 Gire el **codificador rotatorio** para ajustar la hora.
- 4 Pulse **Q/ENT**.
- 5 Repita los pasos 3 y 4 para ajustar los minutos.
- 6 Si mantiene pulsado **F/SETUP** durante al menos 2 segundos, volverá al modo normal.

- Pulse **↵/ESC** para regresar al modo **SETUP** anterior.
- Si no se ha realizado ninguna operación durante 60 segundos **SETUP** se cancelará.
- Para sincronizar el reloj con otro reloj o anuncio horario de la radio, mantenga pulsado **Q/ENT** durante, al menos, 2 segundos después de ajustar la "hora." Los minutos se establecerán a 00. Si la pantalla muestra un número de minutos superior a "30" cuando lo haga, el reloj avanzará una hora.

Controlable con mando a distancia

Esta unidad se puede controlar con un mando a distancia opcional de Alpine. Para más detalles, consulte a su distribuidor Alpine.

Apunte el transmisor del mando a distancia opcional hacia el sensor del mismo.

Sensor del mando a distancia

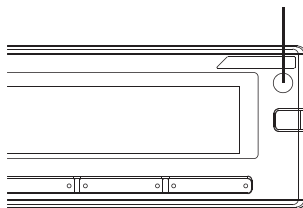

Se puede conectar a la caja de interconexión del mando a distancia

Esta unidad se puede controlar con los controles de audio del vehículo. También se puede utilizar una caja de interconexión de mando a distancia Alpine opcional. Para más detalles, consulte a su distribuidor Alpine.

Radio

SOURCE/⏻ Codificador rotatorio

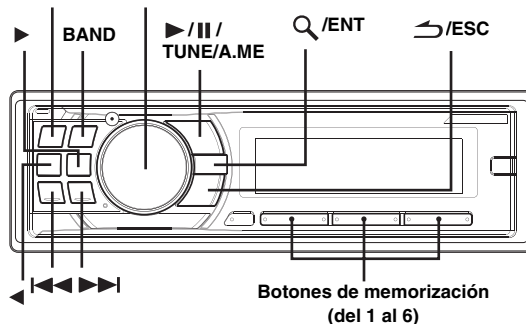

Esta unidad no puede recibir señales de Radio HD (radio digital terrestre). Para poder activar las funciones de radio digital que se describen a continuación, hay que conectar un módulo sintonizador de Radio HD mediante el bus Ai-NET.

La función de etiquetas de iTunes permite etiquetar las canciones que escuche en emisoras de HD Radio con el nuevo CDA-105 y, posteriormente, previsualizarlas, comprarlas y descargarlas desde su lista de reproducción de etiquetas de iTunes la próxima vez que sincronice el iPod. Si se conecta la unidad a un dispositivo compatible con el etiquetado, puede utilizar la función de etiquetado de iTunes. Para obtener más información, consulte el Manual del propietario del dispositivo compatible con el etiquetado.

Funcionamiento de la radio

- 1 Pulse **SOURCE/⏻** para seleccionar el modo **TUNER**.
- 2 Pulse repetidamente **BAND** hasta que se visualice la banda deseada.
- 3 Pulse **TUNE/A.ME** para seleccionar el modo de sintonización.

DX SEEK (modo distancia) → SEEK (modo local) → OFF (modo manual) → DX SEEK (modo distancia)

- El modo inicial es modo distancia.

Modo distancia:

Se sintonizarán automáticamente las emisoras de señal intensa y débil (sintonización con búsqueda automática).

Modo local:

Sólo se sintonizarán automáticamente las emisoras de señal intensa (sintonización con búsqueda automática).

Modo manual:

La frecuencia se sintoniza de forma manual en varios pasos (sintonización manual).

- 4 Pulse **◀◀** o **▶▶** para sintonizar la emisora deseada.
Si mantiene pulsado **◀◀** o **▶▶**, la frecuencia cambiará continuamente.
- Si **DIGITAL SEEK** está ajustado en **ON**, las funciones de **BUSCAR ARRIBA/ABAJO** sólo paran en las frecuencias de emisoras de radio de las que se reciban señales de emisión de HD Radio. Consulte "Ajuste de la búsqueda digital en ACTIVADA/DESACTIVADA" (página 18).

Almacenamiento manual de emisoras

- 1 **Seleccione la banda y sintonice la emisora que desee almacenar en la memoria.**
- 2 **Mantenga pulsado, durante al menos 2 segundos, uno de los botones de memorización (del 1 al 6) en el que desee almacenar la emisora.**
La emisora seleccionada se guarda.
En la pantalla aparecen la banda, el número de memorización y la frecuencia de la emisora almacenada.

- Es posible memorizar hasta un total de 18 emisoras en los números de memorización (6 emisoras por cada banda; FM1, FM2 y AM).
- Si almacena una emisora en un número de memorización que ya contiene otra emisora, la emisora anterior será reemplazada por la nueva.

Almacenamiento automático de emisoras

- 1 **Pulse repetidamente BAND hasta que se visualice la banda deseada.**
- 2 **Mantenga pulsado TUNE/A.ME durante, al menos, 2 segundos.**

Durante el proceso de almacenamiento automático, la frecuencia del visualizador cambiará continuamente. El sintonizador buscará y almacenará automáticamente 6 emisoras de señal intensa en la banda seleccionada. Se almacenarán en los botones de memorización del 1 al 6 según el orden de intensidad de la señal.
Cuando finalice el almacenamiento automático, el sintonizador volverá a la emisora almacenada en la ubicación de memorización 1.

- Si no hay emisoras almacenadas, el sintonizador volverá a la emisora original que estaba escuchando antes de iniciar el procedimiento de almacenamiento automático.

Sintonía de emisoras memorizadas

- 1 **Pulse repetidamente BAND hasta que se visualice la banda deseada.**
- 2 **Pulse cualquiera de los botones de memorización (del 1 al 6) en el que esté almacenada la emisora de radio que desee.**
En la pantalla aparecen la banda, el número memorización y la frecuencia de la emisora seleccionada.

Función de búsqueda de frecuencia

Puede buscar una emisora de radio por su frecuencia.

- 1 **Mantenga pulsado Q/ENT durante al menos 2 segundos, en modo Radio para activar el modo de búsqueda de frecuencia.**
- 2 **Gire el codificador rotatorio para seleccionar la frecuencia que desee.**
- 3* **Pulse Q/ENT para recibir la secuencia seleccionada.**

* No es necesaria ninguna operación durante la recepción de señales de Radio HD.

- Pulse ↵/ESC en el modo de búsqueda para cancelar la acción. El modo de búsqueda también se cancela cuando no se ha realizado ninguna operación durante 10 segundos.

Recepción de una emisora de multidifusión (Recepción de HD Radio™) (sólo en el modo de Radio HD)

La multidifusión es la capacidad de emitir varios programas en una sola frecuencia FM. De esta forma, se amplía la cantidad y la variedad del contenido a elegir. En esta unidad, se pueden seleccionar como máximo ocho canales de emisora de multidifusión.

Cuando se recibe la emisora de multidifusión, aparece el número de programa y se enciende el indicador SSP (servicio de sub-programación). Pulse ◀ o ▶ para seleccionar el servicio de programas deseado.

Recepción del servicio de programas de emisora de multidifusión.

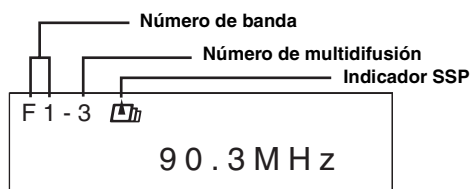

Ejemplo de servicio de programas:

Emisora de radio de multidifusión	Número de programa	Servicio de programas
90,3 MHz	Número 1	SPP: Servicio de programación principal
90,3 MHz	Número 2	SSP: Servicio de sub-programación
90,3 MHz	Número 3	SSP: Servicio de sub-programación
90,3 MHz	Número 8	SSP: Servicio de sub-programación

CD/MP3/WMA/AAC

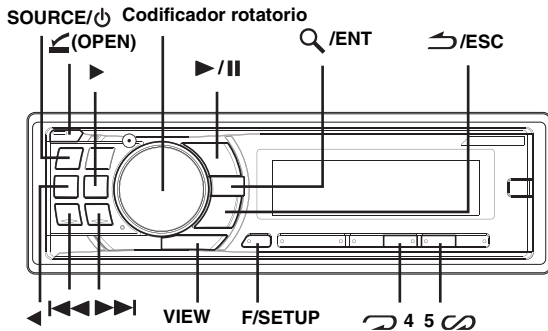

Reproducción

1 Pulse ◀ (OPEN).

Se abrirá el panel frontal.

2 Inserte un disco con la etiqueta hacia arriba.

El reproductor introducirá automáticamente el disco dentro de la unidad.

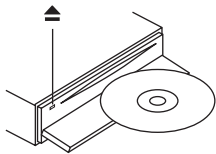

Cierre el panel frontal manualmente y el indicador "Ⓢ" se iluminará.

Si ya hay un disco insertado, pulse SOURCE/⏻ para cambiar al modo DISCO.

TUNER → XM RADIO/SIRIUS*¹ → DISC → USB AUDIO*²/
USB iPod*³ → BT AUDIO *⁴/AUX+*⁵ → CHANGER*⁶ →
TUNER

*¹ Sólo si están conectados XM Radio o SIRIUS Radio.

*² Se muestra sólo si no hay ningún iPhone/iPod conectado.

*³ Se muestra sólo si el iPhone/iPod está conectado.

*⁴ Se muestra sólo si la ENTRADA DE BLUETOOTH está ajustada en ADAPTAR. Consulte "Ajuste de la conexión Bluetooth" (página 17).

*⁵ Se muestra sólo si SETUP DE AUX+ está ajustado en ACTIVADO. Consulte "Ajuste del modo AUX+ SETUP" (página 18).

*⁶ Sólo cuando el cambiador de CD está conectado.

3 Cuando esté reproduciendo MP3/WMA/AAC, pulse ◀ o ▶ para seleccionar la carpeta que desee.

Manteniendo pulsado ◀ o ▶ las carpetas cambiarán continuamente.

4 Pulse ◀◀ o ▶▶ para seleccionar la pista (o archivo) deseado.

Para volver al principio de la pista (o archivo) actual:

Pulse ◀◀.

Retroceso rápido:

Mantenga pulsado ◀◀.

Para avanzar hasta el principio de la pista (o archivo) siguiente:

Pulse ▶▶.

Avance rápido:

Mantenga pulsado ▶▶.

5 Para hacer una pausa en la reproducción, pulse ▶/⏸.

Si vuelve a pulsar ▶/⏸ se reanudará la reproducción.

6 Después de pulsar ◀ (OPEN) para abrir el panel frontal, pulse ▲ para expulsar el disco.

- No extraiga el CD durante su proceso de expulsión. No cargue más de un disco a la vez. Cualquiera de estas operaciones puede provocar un mal funcionamiento.
- Si el CD no se expulsa, mantenga presionado ▲ durante al menos 2 segundos.
- El indicador "Ⓢ" se ilumina cuando se introduce un disco.
- No se pueden utilizar CD de 8 cm.
- El reproductor de CD puede reproducir discos con datos de audio, MP3, WMA y AAC.
- Durante la reproducción de MP3, aparece en pantalla "MP3".
- Durante la reproducción de WMA, aparece en pantalla "WMA".
- Durante la reproducción de AAC, aparece en pantalla "AAC".
- Los archivos con el formato WMA protegidos mediante DRM (Digital Rights Management, función de protección de derechos de propiedad intelectual), los archivos con el formato AAC adquiridos en iTunes Store y los archivos con protección contra copias (protección de copyright) no se pueden reproducir en esta unidad.
- El visualizador de pistas en la reproducción de datos MP3/WMA/AAC muestra el número de archivos grabados en el disco.
- El tiempo de reproducción puede no mostrarse correctamente cuando se reproduce un archivo grabado en VBR (velocidad variable de bits).

Visualización de reproducción de MP3/WMA/AAC

El número de carpeta y el de archivo se mostrarán como se describe a continuación.

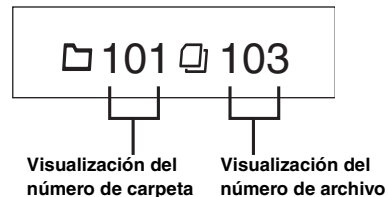

- Pulse VIEW para cambiar la visualización. Consulte "Visualización de texto" (página 15) para obtener información acerca del cambio de visualización.

Repetición de reproducción

Pulse ↶ 4 para reproducir de forma repetida la pista que esté reproduciéndose.

La pista (o el archivo) se reproducirá de forma repetida.

Pulse ↶ 4 de nuevo y seleccione OFF para desactivar el modo de repetición.

Modo de disco compacto (CD):

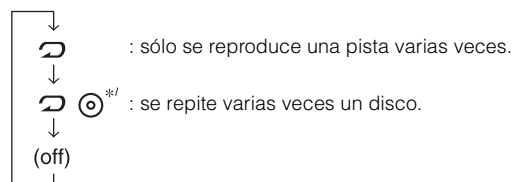

*¹ Si se ha conectado un cambiador de CD.

- Si se ajusta ↶ en la posición ON durante la reproducción M.I.X. en el modo de cambiador de CD, M.I.X. únicamente afectará al disco actual.

Modo MP3/WMA/AAC:

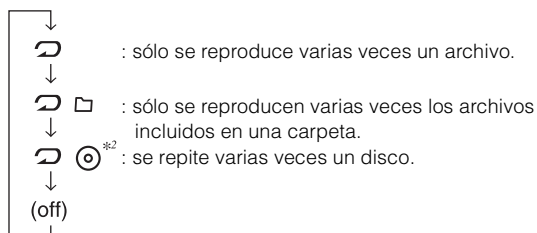

^{*2} Si se ha conectado un cambiador de CD compatible con MP3.

- Si se conecta un cambiador de CD o un cambiador de CD compatible con MP3: tras pulsar F/SETUP para seleccionar el modo de función (↺/↻), realice esta operación antes de que trascurren 10 segundos.

M.I.X. (reproducción aleatoria)

Pulse 5  en el modo de reproducción o pausa.

Las pistas (o archivos) del disco se reproducirán en secuencia aleatoria.

Para cancelar la reproducción M.I.X., pulse 5  de nuevo.

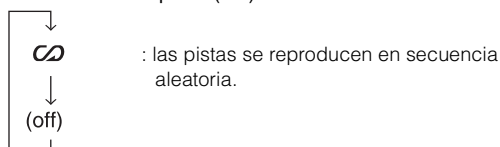

Modo de disco compacto (CD) interno:

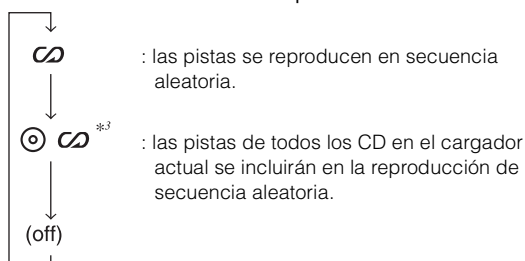

Modo de cambiador de discos compactos:



^{*3} Si está conectado un cambiador de CD equipado con la función M.I.X. TODO.

- Si M.I.X. se ajusta en la posición ACTIVADO durante la reproducción   (REPETIR TODO) en el modo de cambiador de CD, M.I.X. únicamente afectará al disco actual.

Modo MP3/WMA/AAC:

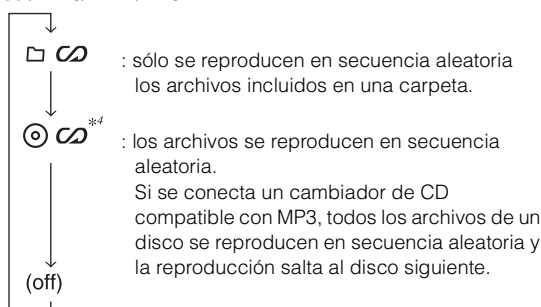

^{*4} En el modo USB, todos los archivos almacenados en la llave de memoria USB se reproducen en secuencia aleatoria y el indicador  se ilumina.

- Cuando se reproduce una canción en reproducción aleatoria (M.I.X.) en el modo USB, la canción se puede volver a reproducir aleatoriamente incluso si no se han reproducido aún el resto de las canciones de la llave de memoria USB.
- Si se conecta un cambiador de CD o un cambiador de CD compatible con MP3: tras pulsar F/SETUP para seleccionar el modo de función (↺/↻), realice esta operación antes de que trascurren 10 segundos.

Búsqueda de texto de CD

En los discos que utilicen texto de CD, se pueden buscar y reproducir canciones por sus títulos grabados. En los discos sin texto de CD, las búsquedas se realizan por el número de pista asociado a cada canción.

1 Pulse  /ENT durante la reproducción.

De esta forma, se activará el modo de búsqueda.

2 Gire el **codificador rotatorio para seleccionar la pista que desee y, a continuación, pulse  /ENT.**

Se reproducirá la pista seleccionada.

- Pulse  /ESC en el modo de búsqueda para cancelar la acción. El modo de búsqueda también se cancela cuando no se ha realizado ninguna operación durante 30 segundos.
- Si se realiza la búsqueda de texto de CD durante la reproducción M.I.X., el modo de reproducción M.I.X. se cancelará.

Búsqueda de nombres de archivos/ carpetas (relativo a MP3/WMA/AAC)

Es posible buscar y mostrar nombres de carpeta y de archivo durante la reproducción.



1 Durante la preproducción de MP3/WMA/AAC, pulse  /ENT para activar el modo de búsqueda.

2 Gire el **codificador rotatorio para seleccionar el modo de búsqueda de nombre de carpeta o de archivo y, a continuación, pulse  /ENT.**

Modo de búsqueda de nombres de carpetas

3 Gire el **codificador rotatorio para seleccionar la carpeta que desee.**

4 Mantenga pulsado  /ENT durante, al menos, 2 segundos para reproducir el primer archivo de la carpeta seleccionada.



- Mantenga pulsado  /ESC durante, al menos, 2 segundos en el modo de búsqueda para cancelarlo. El modo de búsqueda también se cancela cuando no se ha realizado ninguna operación durante 30 segundos.
- Para buscar archivos en el modo de búsqueda de nombres de carpetas, pulse  /ENT. Podrá buscar archivos en la carpeta.
- Pulse  /ESC para salir del modo de búsqueda de nombres de carpetas en el paso 3 y seleccionar el modo de búsqueda de nombres de archivos.
- La carpeta raíz se muestra como “-----”.
- Si se realiza la búsqueda de nombres de carpetas durante la reproducción M.I.X., el modo de reproducción M.I.X. se cancelará.

Modo de búsqueda de nombres de archivos

3 Pulse  o  para seleccionar otra carpeta.

4 Seleccione el archivo que desee girando el **codificador rotatorio.**

5 Pulse  /ENT para reproducir el archivo seleccionado.

- Mantenga pulsado  /ESC durante, al menos, 2 segundos en el modo de búsqueda para cancelarlo. El modo de búsqueda también se cancela cuando no se ha realizado ninguna operación durante 30 segundos.
- Pulse  /ESC en el modo de búsqueda para regresar al modo anterior.
- Si se realiza la búsqueda de nombres de archivos durante la reproducción M.I.X., el modo de reproducción M.I.X. se cancelará.

Búsqueda rápida

Es posible buscar pistas (o archivos).

1 Mantenga pulsado  /ENT durante, al menos, 2 segundos en el modo CD/Changer/MP3/WMA/AAC para activar el modo de búsqueda rápida.

2 Gire el codificador rotatorio para seleccionar la pista (o archivo) que desee.

Se reproducirá inmediatamente la pista que ha seleccionado.

- Pulse  /ESC en el modo de búsqueda para cancelar la acción. El modo de búsqueda también se cancela cuando no se ha realizado ninguna operación durante 10 segundos.

Acerca de MP3/WMA/AAC

PRECAUCIÓN

Excepto para uso personal, la duplicación de datos de audio (incluidos datos MP3/WMA/AAC) o su distribución, transferencia o copia, ya sea de forma gratuita o no, sin el permiso del propietario de copyright están estrictamente prohibidas por las leyes de copyright y por tratados internacionales.

¿Qué es MP3?

MP3, cuyo nombre oficial es "MPEG-1 Audio Layer 3", es un estándar de compresión formulado por ISO (International Standardization Organization) y MPEG, que es una institución adjunta a IEC.

Los archivos MP3 contienen datos de audio comprimidos. La codificación MP3 puede comprimir los datos de audio a relaciones notablemente altas comprimiendo archivos de música a una décima parte de su tamaño original. Esto es posible manteniendo a la vez una calidad similar a la del CD. El formato MP3 permite obtener relaciones de alta compresión eliminando los sonidos que son inaudibles para el oído humano o enmascarados por otros sonidos.

¿Qué es AAC?

AAC es la forma abreviada de "Advanced Audio Coding", un formato básico de compresión de audio utilizado por MPEG2 o MPEG4.

¿Qué es WMA?

WMA o "Windows Media™ Audio" son las siglas para datos de audio comprimidos. El formato WMA es similar a los datos de audio MP3 y puede conseguir la calidad de sonido de un CD en archivos de tamaño reducido.

Método de creación de archivos MP3/WMA/AAC

Los datos de audio se comprimen mediante el software con los codecs MP3/WMA/AAC. Para obtener información detallada sobre la creación de archivos MP3/WMA/AAC, consulte el manual del usuario del software.

Los archivos MP3/WMA/AAC que se pueden reproducir en este dispositivo tienen las siguientes extensiones de archivo.

MP3: "mp3"

WMA: "wma" (se admiten las versiones 7.1, 8 y 9).

AAC: "m4a"

Existen muchas versiones diferentes del formato AAC. Compruebe que el software utilizado se ajusta a los formatos aceptables enumerados a continuación. Es posible que el formato no pueda reproducirse aunque la extensión sea válida. Se admite la reproducción de archivos AAC codificados con iTunes.

Índices de muestreo y velocidades de bits de reproducción admitidos

MP3

Índices de muestreo: 48 kHz, 44,1 kHz, 32 kHz, 24 kHz, 22,05 kHz, 16 kHz, 12 kHz, 11,025 kHz, 8 kHz

Velocidades de bits: 8 - 320 kbps

WMA

Índices de muestreo: 48 kHz, 44,1 kHz, 32 kHz

Velocidades de bits: 48 - 192 kbps

AAC

Índices de muestreo: 48 kHz, 44,1 kHz, 32 kHz, 24 kHz, 22,05 kHz, 16 kHz, 12 kHz, 11,025 kHz, 8 kHz

Velocidades de bits: 16 - 320 kbps

Es posible que este dispositivo no se reproduzca correctamente según el índice de muestreo.

En el modo USB, el tiempo de reproducción puede no mostrarse correctamente cuando se reproduce un archivo grabado en VBR (velocidad variable de bits).

Etiquetas ID3/etiquetas WMA

Este dispositivo admite las versiones 1 y 2 de la etiqueta ID3 y la etiqueta WMA.

Si los datos de etiquetas ID3/etiquetas WMA se encuentran en un archivo MP3/WMA/AAC, este dispositivo podrá mostrar los datos de etiqueta ID3/etiqueta WMA de título (título de pista), de nombre de artista y de nombre de álbum.

Este dispositivo sólo puede mostrar caracteres alfanuméricos de un solo byte (hasta 30 para etiquetas ID3 y hasta 15 para etiquetas WMA) y el subrayado. En el caso de caracteres no admitidos, en la pantalla se muestra NO SUPPORT.

Si la información incluye caracteres distintos a los de las etiquetas ID3, es posible que el archivo de audio no se reproduzca.

La información de etiqueta puede que no se visualice correctamente, en función del contenido.

Reproducción de MP3/WMA/AAC

Los archivos MP3/WMA/AAC se preparan y luego se escriben en un disco CD-R, CD-RW mediante un software de escritura de CD-R o se guardan en una llave de memoria USB. Un disco puede contener hasta 510 archivos/carpetas (incluidas las carpetas raíz) y el número máximo de carpetas es 255. Esta unidad puede reconocer un mínimo de 100 carpetas (incluida la carpeta raíz) y 100 archivos por carpeta en la llave de memoria USB.

La reproducción puede que no se realice si un disco o una llave de memoria USB excede las limitaciones descritas anteriormente.

No reproduzca archivos con un tiempo de reproducción de más de 1 hora.

Medios admitidos

Los soportes que puede reproducir este dispositivo son discos CD-ROM, CD-R y CD-RW.

Este dispositivo también puede reproducir dispositivos de memoria USB.

Sistemas de archivo correspondientes

Este dispositivo admite discos formateados con ISO9660 nivel 1 ó 2.

En el estándar ISO9660, deben tenerse en cuenta ciertas restricciones.

La profundidad máxima de carpeta es 8 (incluido el directorio raíz). El número de caracteres de los nombres de carpeta/archivo es limitado.

Los caracteres válidos para nombres de carpeta/archivo son las letras de la A a la Z (mayúsculas), los números del 0 al 9 y '_' (guión bajo).

Este dispositivo puede reproducir también discos en estándar Joliet, Romeo, etc., y otros que cumplan con ISO9660. No obstante, en ocasiones los nombres de archivo, carpeta, etc. no se muestran correctamente.

Este dispositivo también es compatible con el sistema de archivos FAT 12/16/32 para dispositivos de memoria USB.

Formatos admitidos

Este dispositivo admite CD-ROM XA, discos compactos de modo mixto, mejorados (CD-Extra) y multisesión.

Este dispositivo no puede reproducir correctamente discos grabados con Track At Once o escritura de paquete.

Orden de archivos

Los archivos se reproducen en el orden en que el software de escritura los graba en el disco. Por tanto, el orden de reproducción puede no ser el esperado. Compruebe el orden de grabación en la documentación del software. El orden de reproducción de las carpetas y archivos se muestra a continuación.

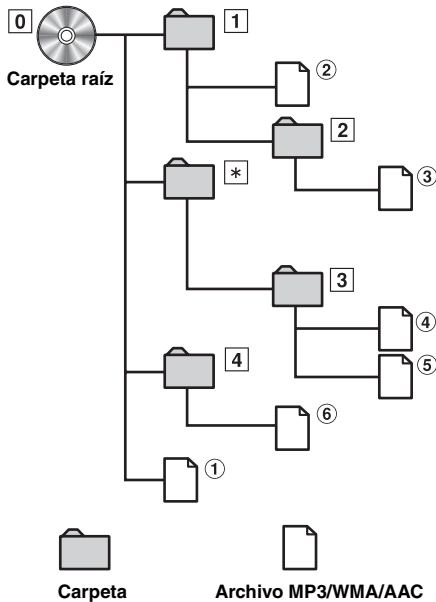

* No aparecerán ni el número de carpeta ni el nombre de carpeta si la carpeta no contiene ningún archivo.

Terminología

Velocidad de bits

Se trata de la velocidad de compresión de "sonido" especificada para la codificación. Cuanto mayor sea la velocidad de bits, mayor será la calidad de sonido, aunque los archivos serán más grandes.

Índice de muestreo

Este valor muestra las veces que los datos se muestrean (graban) por segundo. Por ejemplo, los discos compactos de música utilizan un índice de muestreo de 44,1 kHz, por lo que el nivel de sonido se muestrea (graba) 44.100 veces por segundo. Cuanto mayor sea el índice de muestreo, mayor será la calidad de sonido, aunque el volumen de datos también será mayor.

Codificación

Conversión de discos compactos de música, archivos WAVE (AIFF) y demás archivos de sonido en el formato de compresión de audio especificado.

Etiqueta

Información sobre las canciones como los títulos, nombres de los artistas, nombres de los álbumes, etc., escrita en archivos MP3/WMA/AAC.

Carpeta raíz

La carpeta raíz (o directorio raíz) se halla en el nivel superior del sistema de archivos. La carpeta raíz contiene todas las carpetas y archivos. Se crea automáticamente para todos los discos grabados.

Ajuste del sonido

SOURCE/⏻ Codificador rotatorio (AUDIO/LOUD)

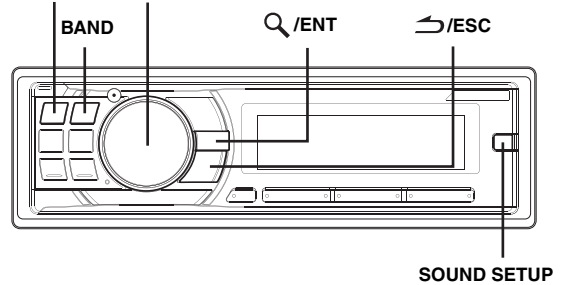

Ajuste de nivel del subwoofer/nivel de graves/nivel de agudos/balance (entre los altavoces derechos e izquierdos)/regulador (entre los altavoces delanteros y traseros)/anulación

1 Pulse el **codificador rotatorio (AUDIO)** varias veces para elegir el modo que desee.

Cada vez que presione se cambia el modo, como se indica a continuación:

SUBW LEVEL* → BASS LEVEL → TREBLE LEVEL →
BALANCE → FADER → DEFEAT → VOLUME →
SUBW LEVEL

Nivel de subwoofer: 0 ~ +15
Nivel de graves: -7 ~ +7
Nivel de agudos: -7 ~ +7
Balance: L15 ~ R15
Regulador: R15 ~ F15
Anulación: ON/OFF
Volumen: 0 ~ 35

• Si no se realiza ninguna operación dentro de los 5 segundos después de seleccionar el modo SUBW LEVEL, BASS LEVEL, TREBLE LEVEL, BALANCE, FADER o DEFEAT, la unidad volverá automáticamente al modo normal.

* Cuando el modo subwoofer está ajustado en OFF, no es posible ajustar su nivel.
Consulte "Activación/desactivación del subwoofer" (página 14).

2 Gire el **codificador rotatorio** hasta obtener el **sonido deseado en cada modo.**

Si ajusta DEFEAT ON, la configuración previa de BASS y TREBLE volverá a la configuración de fábrica.

• Dependiendo de los dispositivos conectados, algunas funciones e indicaciones del visualizador no funcionarán.

Ajuste del nivel de subwoofer

Puede cambiar el nivel de subwoofer para crear sus propias preferencias tonales.

- 1 Pulse **SOUND SETUP** para activar el modo de ajuste de sonido.
- 2 Gire el **codificador rotatorio** para seleccionar el modo de ajuste **SUBW LEVEL** y, a continuación, pulse **Q/ENT**.

SUBW LEVEL*¹ ↔ BASS*² ↔ TREBLE*² ↔ HPF*²
↔ SUBW LEVEL

- 3 Gire el **codificador rotatorio** para seleccionar el nivel de subwoofer que desee (0~+15).

- Si no se realiza ninguna operación en un espacio de 15 segundos, la unidad vuelve al modo normal automáticamente.
- Cuando el subwoofer está ajustado en **OFF** y **DEFEAT** en **ON**, si se pulsa el botón **SOUND SETUP** temporalmente no se realizará ninguna función.

*¹ Cuando el modo subwoofer está ajustado en **OFF**, no es posible ajustar su nivel. Consulte "Activación/desactivación del subwoofer" (página 14).

El ajuste también se puede realizar pulsando el **codificador rotatorio (AUDIO)**. Consulte "Ajuste de nivel del subwoofer/nivel de graves/nivel de agudos/balance (entre los altavoces derechos e izquierdos)/regulador (entre los altavoces delanteros y traseros)/anulación" (página 12).

*² La función no puede utilizarse cuando **DEFEAT** está ajustado en **ON**.

Ajuste del control de graves

Puede cambiar la intensidad de la frecuencia de graves para crear sus propias preferencias tonales.

- 1 Pulse **SOUND SETUP** para activar el modo de ajuste de sonido.
- 2 Gire el **codificador rotatorio** para seleccionar el modo de ajuste **BASS** y, a continuación, pulse **Q/ENT**.

SUBW LEVEL*³ ↔ BASS*⁴ ↔ TREBLE*⁴ ↔ HPF*⁴
↔ SUBW LEVEL

Ajuste de la frecuencia central de graves

- 3-1 Pulse **BAND** para seleccionar la frecuencia central de graves que desee.

80 Hz → 100 Hz → 200 Hz → 60 Hz → 80 Hz

Aumenta los rangos de frecuencias de graves mostrados.

Ajuste del ancho de banda de graves

- 3-2 Pulse **SOURCE/⏻** para seleccionar el ancho de banda de graves que desee.

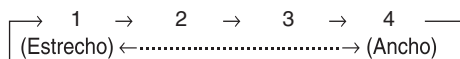

Cambia el ancho de banda de graves potenciado de ancho a estrecho. Un ajuste más ancho potenciará un mayor rango de frecuencias por encima y por debajo de la frecuencia central. Un ajuste más estrecho potenciará solamente las frecuencias cercanas a la central.

Ajuste del nivel de graves

- 3-3*⁵ Gire el **codificador rotatorio** para seleccionar el nivel de graves que desee (-7~+7).

Puede aumentar o reducir el nivel de graves.

- 4 Si mantiene pulsado **↵/ESC** durante al menos 2 segundos, volverá al modo normal.

- Si no se realiza ninguna operación en un espacio de 15 segundos, la unidad vuelve al modo normal automáticamente.
- El ajuste del nivel de graves se memoriza de forma individual para cada fuente (FM, AM, CD, etc.) hasta que cambia el ajuste. La frecuencia de graves y el ancho de banda de graves ajustados para una fuente se aplican a todas las demás (FM, AM, CD, etc.).
- Dependiendo de los dispositivos conectados, algunas funciones e indicaciones del visualizador no funcionarán. No obstante, el nivel de graves se puede seguir ajustando si se conecta un procesador de audio con función de ajuste de graves.
- Cuando el subwoofer está ajustado en **OFF** y **DEFEAT** en **ON**, si se pulsa el botón **SOUND SETUP** temporalmente no se realizará ninguna función.

*³ Cuando el modo subwoofer está ajustado en **OFF**, no es posible ajustar su nivel.

Consulte "Activación/desactivación del subwoofer" (página 14).

*⁴ La función no puede utilizarse cuando **DEFEAT** está ajustado en **ON**.

*⁵ El ajuste también se puede realizar pulsando el **codificador rotatorio (AUDIO)**. Consulte "Ajuste de nivel del subwoofer/nivel de graves/nivel de agudos/balance (entre los altavoces derechos e izquierdos)/regulador (entre los altavoces delanteros y traseros)/anulación" (página 12).

Ajuste del control de agudos

Puede cambiar la intensidad de la frecuencia de agudos para crear sus propias preferencias tonales.

- 1 Pulse **SETUP DE SONIDO** para activar el modo de ajuste de sonido.
- 2 Gire el **codificador rotatorio** para seleccionar el modo de ajuste **TREBLE** y, a continuación, pulse **Q/ENT**.

SUBW LEVEL*⁶ ↔ BASS*⁷ ↔ TREBLE*⁷ ↔ HPF*⁷
↔ SUBW LEVEL

Ajuste de la frecuencia central de agudos

- 3-1 Pulse **BANDA** para seleccionar la frecuencia central de agudos que desee.

10,0 kHz → 12,5 kHz → 15,0 kHz → 17,5 kHz → 10,0 kHz

Aumenta los rangos de frecuencias de agudos mostrados.

Ajuste del nivel de agudos

- 3-2*⁸ Gire el **codificador rotatorio** para seleccionar el nivel de agudos que desee (-7~+7).

Puede aumentar o reducir el nivel de agudos.

- 4 Si mantiene pulsado **↵/ESC** durante al menos 2 segundos, volverá al modo normal.

- Si no se realiza ninguna operación en un espacio de 15 segundos, la unidad vuelve al modo normal automáticamente.
- El ajuste del nivel de agudos se memoriza de forma individual para cada fuente (FM, AM, CD, etc.) hasta que cambia el ajuste. La frecuencia de agudos ajustada para una fuente se aplica a todas las demás (FM, AM, CD, etc.).

- Dependiendo de los dispositivos conectados, algunas funciones e indicaciones del visualizador no funcionarán. No obstante, el nivel de agudos se puede seguir ajustando si se conecta un procesador de audio con función de ajuste de agudos.
 - Cuando el subwoofer está ajustado en OFF y DEFEAT en ON, si se pulsa el botón SOUND SETUP temporalmente no se realizará ninguna función.
- ^{*6} Cuando el modo subwoofer está ajustado en OFF, no es posible ajustar su nivel. Consulte "Activación/desactivación del subwoofer" (página 14).
- ^{*7} La función no puede utilizarse cuando DEFEAT está ajustado en ON.
- ^{*8} El ajuste también se puede realizar pulsando el **codificador rotatorio (AUDIO)**. Consulte "Ajuste de nivel del subwoofer/nivel de graves/nivel de agudos/balance (entre los altavoces derechos e izquierdos)/regulador (entre los altavoces delanteros y traseros)/anulación" (página 12).

Ajuste del filtro de paso alto

El filtro de paso alto de esta unidad se puede ajustar según sus preferencias personales.

- 1 Pulse SOUND SETUP para activar el modo de ajuste de sonido.**
- 2 Gire el codificador rotatorio para seleccionar el modo de ajuste de filtro de paso alto (HPF) y, a continuación, pulse Q/ENT.**
SUBW LEVEL^{*9} ↔ BASS^{*10} ↔ TREBLE^{*10} ↔ HPF^{*10} ↔ SUBW LEVEL
- 3 Gire el codificador rotatorio para seleccionar la frecuencia de filtro de paso alto que desee.**
OFF ↔ 60 Hz ↔ 80 Hz ↔ 100 Hz
- 4 Si mantiene pulsado ↵/ESC durante al menos 2 segundos, volverá al modo normal.**

- Si no se realiza ninguna operación en un espacio de 15 segundos, la unidad vuelve al modo normal automáticamente.
- Si hay conectado un procesador de audio externo, no podrá realizar este ajuste.
- Cuando el subwoofer está ajustado en OFF y DEFEAT en ON, si se pulsa el botón SOUND SETUP temporalmente no se realizará ninguna función.

^{*9} Cuando el modo subwoofer está ajustado en OFF, no es posible ajustar su nivel. Consulte "Activación/desactivación del subwoofer" (página 14).

^{*10} La función no puede utilizarse cuando DEFEAT está ajustado en ON.

Activación/desactivación de sonoridad

La sonoridad enfatiza de forma especial las frecuencias altas y bajas en niveles bajos de escucha. De este modo, se compensa la sensibilidad reducida del oído humano en los graves y los agudos.

Mantenga pulsado el codificador rotatorio (LOUD) durante, al menos 2 segundos, para activar o desactivar el modo de sonoridad.

- Si hay conectado un procesador de audio externo, no podrá realizar este ajuste.
- La función no puede utilizarse cuando DEFEAT está ajustado en ON.

Activación/desactivación del subwoofer

Si el subwoofer está activado (ON), puede ajustar el nivel de salida del subwoofer (consulte la página 13).

- 1 Mantenga pulsado SOUND SETUP durante al menos 2 segundos para activar el modo de selección Subwoofer.**
 - 2 Gire el codificador rotatorio para seleccionar el modo SUBWOOFER y, a continuación, pulse Q/ENT.**
SUBWOOFER ↔ SUBW SYSTEM^{*11} ↔ SUBWOOFER
 - 3 Gire el codificador rotatorio para seleccionar SUBWOOFER ON/OFF y, a continuación, pulse Q/ENT.**
SUBW ON (ajuste inicial) ↔ SUBW OFF
 - 4 Si mantiene pulsado ↵/ESC durante al menos 2 segundos, volverá al modo normal.**
- Si no se realiza ninguna operación en un espacio de 15 segundos, la unidad vuelve al modo normal automáticamente.

^{*11} Se muestra sólo cuando SUBWOOFER está ajustado en ON.

Ajuste del sistema de subwoofer

Si el subwoofer está activado, puede seleccionar System1 o System2 como efecto de subwoofer deseado.

- 1 Mantenga pulsado SOUND SETUP durante al menos 2 segundos para activar el modo de selección Subwoofer.**
 - 2 Gire el codificador rotatorio para seleccionar el modo SUBW SYSTEM y, a continuación, pulse Q/ENT.**
SUBWOOFER ↔ SUBW SYSTEM ↔ SUBWOOFER
 - 3 Gire el codificador rotatorio para seleccionar SUBW SYS 1 o SUBW SYS 2 y, a continuación, pulse Q/ENT.**
Seleccione SYS 1 o SYS 2 para conseguir el efecto de subwoofer deseado.
SUBW SYS 1 (ajuste inicial) ↔ SUBW SYS 2
- | | |
|-------------|--|
| SUBW SYS 1: | el efecto de subwoofer depende del ajuste principal de volumen. |
| SUBW SYS 2: | el efecto de subwoofer es independiente del ajuste principal de volumen. Por ejemplo, aunque el volumen esté bajo, el subwoofer seguirá funcionando. |
- 4 Si mantiene pulsado ↵/ESC durante al menos 2 segundos, volverá al modo normal.**
- Si no se realiza ninguna operación en un espacio de 15 segundos, la unidad vuelve al modo normal automáticamente.
 - Esta función no puede utilizarse cuando SUBWOOFER está ajustado en OFF.

Otras funciones

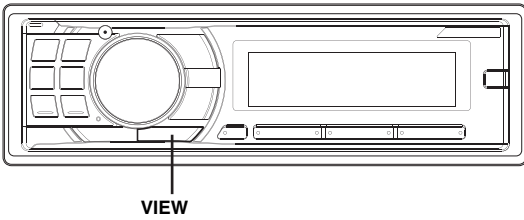

Visualización de texto

La información de texto, como el título de discos y canciones, aparecerá al reproducir discos compactos compatibles con texto. También es posible mostrar el nombre de la carpeta, del archivo y la etiqueta, etc. mientras se reproducen archivos MP3/WMA/AAC.

Pulse **VIEW**.

El visualizador cambiará cada vez que presione el botón.

- Si el **TEXT SCROLL** está ajustado en **SCROLL MANU**, mantenga pulsado **VIEW** durante, al menos, 2 segundos y el texto actual se desplazará una vez (excepto el modo de radio).

Visualizador en modo Radio:

FRECUENCIA → RELOJ → NOMBRE DE LA EMISORA DE RADIO*1/2
 → NOMBRE DEL ARTISTA*1 → NOMBRE DEL ÁLBUM*1 →
 TÍTULO DE LA CANCIÓN*1 → FRECUENCIA

Visualizador en modo de CD:

NÚMERO DE PISTA/TIEMPO TRANSCURRIDO →
 NÚMERO DE PISTA/RELOJ →
 TEXTO (NOMBRE DEL DISCO)*3 →
 TEXTO (NOMBRE DE LA PISTA)*3 →
 NÚMERO DE PISTA/TIEMPO TRANSCURRIDO

Visualizador en modo MP3/WMA/AAC:

NÚMERO DE ARCHIVO/TIEMPO TRANSCURRIDO →
 NÚMERO DE CARPETA/NÚMERO DE ARCHIVO →
 NÚMERO DE ARCHIVO/RELOJ → NOMBRE DE LA CARPETA*4
 → NOMBRE DEL ARCHIVO → NOMBRE DEL ARTISTA*5 →
 NOMBRE DEL ÁLBUM*5 → TÍTULO DE LA CANCIÓN*5 →
 NÚMERO DE ARCHIVO/TIEMPO TRANSCURRIDO

Visualización en modo Bluetooth Audio:

Se visualizará lo siguiente únicamente si hay conectado correctamente un teléfono o un dispositivo con capacidad Bluetooth y funcionalidad de metadatos mediante una INTERFAZ Bluetooth (KCE-400BT). Para obtener más información, consulte el Manual del propietario de la INTERFAZ Bluetooth (KCE-400BT).

BT AUDIO → RELOJ → NOMBRE DEL ARTISTA*6 →
 NOMBRE DEL ÁLBUM*6 → TÍTULO DE LA CANCIÓN*6 →
 BT AUDIO

- *1 Si se recibe una señal de HD, se muestra la información de texto como la emisora, el artista, etc.
 Si no hay información de texto, se mostrará "ARTIST"/"ALBUM"/"SONG"/"EMISORA".
- *2 NOMBRE DE LA EMISORA DE RADIO se puede cambiar entre "LARGO" y "CORTO" en "Ajuste de las letras de las emisoras de Radio HD (STATION CALL)" (página 18).
- *3 Se muestra durante la reproducción de un disco con texto de CD.
 Si no hay texto (el título del disco o de la canción), se muestra "DISC TEXT"/"TRACK TEXT", "DISC TEXT"/"TRACK TEXT" se muestra para el cambiador.
- *4 La carpeta raíz se muestra como "CARPETA". La carpeta raíz de la llave de memoria USB se muestra como "ROOT".
- *5 Etiqueta ID/etiqueta WMA
 Si un archivo MP3/WMA/AAC contiene información de etiqueta ID3 o de etiqueta WMA, se mostrará toda la información de dichas etiquetas (por ejemplo, el nombre de canción, de artista o de álbum).

Los datos de las demás etiquetas se ignorarán.

Si el ajuste de desplazamiento (página 17) se ajusta en "SCROLL AUTO," la información de la etiqueta se desplaza de forma automática.

Si no hay información de etiqueta, se muestra "ARTIST"/"ALBUM"/"SONG".

- *6 Cuando se recibe una señal de AUDIO BT, se muestra información de texto, como el nombre del artista, del álbum o de la canción.
 Si no hay información de texto, se mostrará "ARTIST"/"ALBUM"/"SONG".

Acerca del visualizador

Cuando aparezca el texto, se iluminarán los indicadores siguientes en función del modo.

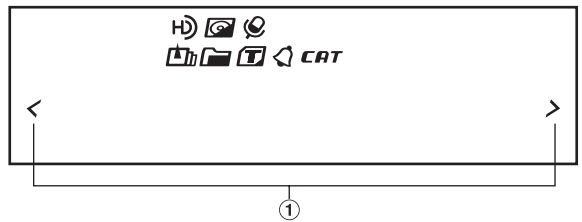

- ① Se ilumina en el modo SETUP, el modo de búsqueda y el modo de ajuste de sonido, etc.

Indicador/ Modo	Modo CD	Modo MP3/ WMA/AAC/ USB AUDIO	Modo RADIO SAT/ RADIO HD	Modo iPhone/ iPod/BT AUDIO
	—	Nombre de carpeta mostrado	—	—
	—	Nombre de artista mostrado	Nombre de artista mostrado	Nombre de artista mostrado
	—	Nombre de álbum mostrado	Nombre de álbum mostrado (sólo en modo HD Radio)	Nombre de álbum mostrado
	—	Nombre de canción/ Nombre de archivo mostrado	Título de canción/ nombre de canal mostrado	Nombre de la canción mostrado
CAT	—	—	Búsqueda de categoría mostrada (sólo XM/SIRIUS)	—
	—	—	Alerta mostrada (sólo Radio SIRIUS)	—
	—	—	SSP mostrado (sólo en modo HD Radio)	—
HD	—	—	Se está recibiendo la señal de HD Radio (sólo en modo HD Radio)	—

Acerca de "Text"

Texto:

Los CD compatibles con texto contienen texto informativo como el nombre del disco y el nombre de las pistas. Este texto informativo se denomina "texto".

- Dependiendo del tipo de caracteres, algunos caracteres podrán no visualizarse correctamente con este aparato.
- Para que la información de texto se visualice, el cambiador de discos compactos debe ser también compatible con discos compactos con texto.
- La información de texto o de etiqueta puede que no se visualice correctamente, en función del contenido.

Visualización de la hora

Pulse **VIEW** varias veces hasta que aparezca la hora.

Cada vez que pulse el botón, la pantalla cambiará.

Para obtener información más detallada, consulte "Visualización de texto" (página 15).

- Si selecciona cualquier función del sintonizador o del CD mientras se encuentra en modo de prioridad del reloj, la visualización de la hora se interrumpirá momentáneamente. La función seleccionada se mostrará durante unos 5 segundos antes de que vuelva a aparecer la visualización de la hora.
- Si la alimentación está desactivada pero la llave de contacto está activada, pulse **VIEW** para que se muestre o se apague la hora.

AJUSTES

Puede personalizar con flexibilidad la unidad para que se ajuste a sus propias preferencias de utilización. Desde el menú **SETUP**, se puede modificar la configuración de un dispositivo externo, la configuración visual, etc.

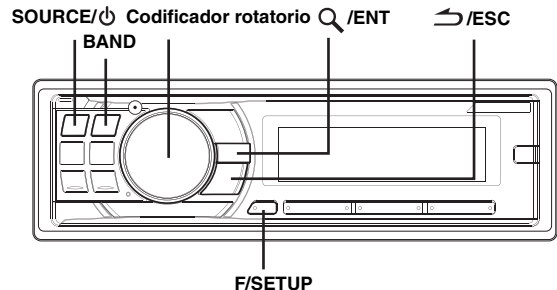

Siga los pasos de 1 a 4 para seleccionar uno de los modos de AJUSTES que desee modificar. Consulte la sección correspondiente a continuación si desea más información sobre el elemento de SETUP seleccionado.

- 1 Mantenga pulsado **F/SETUP** durante al menos 2 segundos para activar el modo **SETUP**.**
- 2 Gire el **codificador rotatorio** para seleccionar el elemento que desee y, a continuación, pulse **Q/ENT**.**

(por ejemplo, seleccione **POWER IC**)

BLUETOOTH IN^{*1} ↔ ILLUMINATION ↔ LCD CONTRAST ↔ DIMMER ↔ PLAY MODE ↔ SCROLL TYPE ↔ TEXT SCROLL ↔ INT MUTE^{*2} ↔ CLOCK ADJUST^{*3} ↔ AUX+ SETUP ↔ AUX+ NAME^{*4} ↔ AUX IN GAIN^{*4} ↔ DIGITAL AUX ↔ D-AUX NAME^{*5} ↔ AUX IN ↔ AUX NAME^{*6} ↔ CHANGER NAME ↔ POWER IC ↔ LANGUAGE ↔ XM ADF^{*7} ↔ GAME ALERT^{*8} ↔ STATION CALL^{*9} ↔ DIGITAL SEEK^{*9} ↔ DEMO ↔ BLUETOOTH IN

^{*1} Se muestra sólo cuando **INT MUTE** está en **OFF** y el modo está ajustado en otro que no sea **BT AUDIO**.

^{*2} Se muestra sólo cuando **BLUETOOTH IN** está en **OFF**.

^{*3} Consulte "Ajuste de la hora" (página 7).

^{*4} Se muestra sólo cuando **AUX+ SETUP** está en **ON**.

^{*5} Se muestra sólo cuando **DIGITAL AUX** está en **ON**.

^{*6} Se muestra sólo cuando **AUX IN** está en **ON**.

^{*7} Si está conectado **XM**, consulte "Ajuste de la pantalla de campos de datos auxiliares (sólo XM)" (página 22).

^{*8} Si está conectado **SIRIUS**, consulte "Ajuste de alerta de partido" (página 20).

^{*9} Si **Radio HD Módulo sintonizador** está conectado.

- 3 Gire el **codificador rotatorio** para cambiar el ajuste y, a continuación, pulse **Q/ENT**.**
(por ejemplo, seleccione **POWER IC ON** o **POWER IC OFF**)

- 4 Si mantiene pulsado **F/SETUP** durante al menos 2 segundos, volverá al modo normal.**

- Pulse **↵/ESC** para regresar al modo **SETUP** anterior.
- Si no se ha realizado ninguna operación durante 60 segundos **SETUP** se cancelará.

ENTRADA DE BLUETOOTH

Ajuste de la conexión Bluetooth

BT IN ADAPTE / BT IN OFF (ajuste inicial)





Si hay conectada una caja de INTERFAZ Bluetooth opcional (KCE-400BT), podrá realizar llamadas en modo manos libres si dispone de un teléfono móvil con Bluetooth. Realice este ajuste si hay conectada una caja de INTERFAZ Bluetooth (KCE-400BT) y se va a utilizar la función Bluetooth. Para obtener más información, consulte el Manual del propietario de la INTERFAZ Bluetooth (KCE-400BT). Ajuste ADAPTE si hay conectada una caja de INTERFAZ Bluetooth (KCE-400BT).

- El botón  únicamente se puede utilizar si está conectada la INTERFAZ Bluetooth opcional (KCE-400BT).
- Si está conectado el teléfono móvil compatible con la función Voice Dial (marcación de voz), esta función se puede utilizar.

Configuración visual

Cambio del color de la iluminación

ILLUMI TYPE1 (ajuste inicial) / ILLUMI TYPE2

Puede cambiar el color de la iluminación de los seis botones siguientes. SOURCE/, BAND , , , .

- TIPO 1: cuando el color de los seis botones es azul, el color de los otros es rojo.
- TIPO 2: cuando el color de los seis botones es rojo, el color de los otros es rojo.

Ajuste del contraste de la pantalla

CONTRASTE

Puede ajustar el contraste de la pantalla, para obtener una mejor visibilidad.

Puede ajustarlo entre -5 y +3.

- El ajuste inicial de fábrica es "0".

Control de atenuación

DIMMER AUTO (ajuste inicial) / DIMMER MANU

Establezca el control DIMMER en AUTO para atenuar el brillo de la unidad con las luces del coche encendidas. Este modo resulta útil si cree que, tras ajustar el nivel de oscurecimiento de la unidad, aún brilla demasiado por la noche.

Ajuste de tipo de desplazamiento

SCROLL TYPE1 / SCROLL TYPE2 (ajuste inicial)

Es posible seleccionar entre dos métodos de desplazamiento. Seleccione el tipo de desplazamiento que prefiera.

- SCROLL TYPE1: los caracteres se desplazan de derecha a izquierda, de uno en uno.
- SCROLL TYPE2: las palabras se escriben de izquierda a derecha, de carácter en carácter. Cuando la pantalla está llena, se borra y el resto de palabras aparecen del mismo modo hasta que se hayan mostrado todas las palabras del título.

Ajuste de desplazamiento (TEXT SCROLL)

SCROLL AUTO / SCROLL MANU (ajuste inicial)

El reproductor de CD puede desplazarse por el disco y los nombres de pista grabados en discos TEXTO DE CD, así como por la información de texto de los archivos, nombres de carpetas y etiquetas MP3/WMA/AAC.

- SCROLL AUTO: la información de texto de CD, los nombres de carpetas y archivos y el texto de Radio HD y SAT se desplazan continuamente. Además, toda la información de etiquetas rota continuamente de forma automática en la pantalla, sin tener que pulsar el botón VIEW.
- SCROLL MANU: la información anterior se desplaza cuando se carga un disco, cuando cambia un canal o una pista, etc.

- La unidad desplaza los nombres de texto del CD, los nombres de carpetas, los nombres de archivo o las etiquetas.

Ajuste de fuentes de idioma

LANGUAGE 1 (ajuste inicial) / LANGUAGE 2

Es posible seleccionar dos tipos de fuentes.

- LANGUAGE 1: fuente normal
- LANGUAGE 2: fuente europea

Demostración

DEMO ON / DEMO OFF (ajuste inicial)

Esta unidad cuenta con una función de demostración que incluye visualización.

- Para salir del modo Demo, ajústelo en DEMO OFF.

MP3/WMA/AAC

Reproducción de datos MP3/WMA/AAC (PLAY MODE)

CD-DA (ajuste inicial) / CD-DA&MP3

Esta unidad puede reproducir CD que contengan datos tanto de CD como de MP3/WMA/AAC (creados en el formato Enhanced CD o CD Extra). Sin embargo, en algunos casos la reproducción de un CD en formato Enhanced CD puede resultar complicada. Para estos casos, puede seleccionar la reproducción de una sola sesión de datos de CD. Si un disco contiene datos de CD y MP3/WMA/AAC, la reproducción comenzará por la parte de datos de CD del disco.

- CD-DA: sólo es posible reproducir los datos de CD de la sesión 1.
- CD-DA&MP3: pueden reproducirse datos de CD, archivos MP3/WMA/AAC en modo mixto y discos multisesión.

- Realice este ajuste antes de insertar un disco. Si ya hay un disco insertado, quítelo primero. (Si utiliza un cambiador MP3, tendrá que cambiar los discos.)

Dispositivo externo

Conexión a un amplificador externo

POWER IC ON (ajuste inicial) / POWER IC OFF

Al conectar un amplificador externo, la calidad del sonido mejora al desactivarse la fuente de alimentación del amplificador incorporado.

- POWER IC OFF: utilice este modo cuando la salida de esta unidad se utilice para conectar un amplificador externo. Con este ajuste, el amplificador interno principal de la unidad se apagará y no podrá accionar los altavoces.

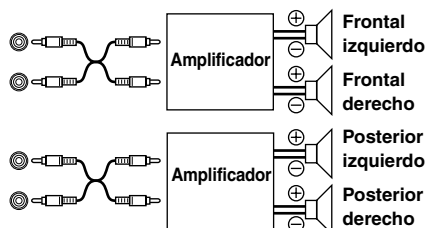

POWER IC ON: los altavoces reciben la señal desde el amplificador incorporado.

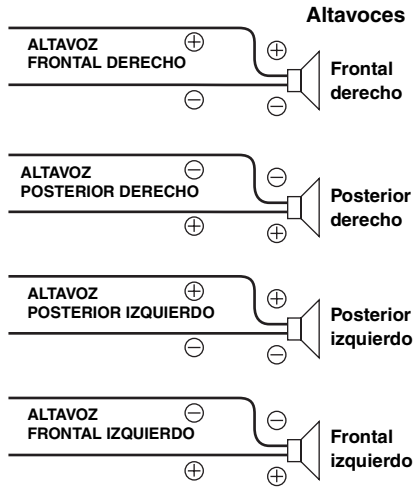

- Cuando la salida está establecida en DESACTIVADO, el sistema no produce ni reproduce ningún sonido.

Activación/desactivación del modo de silenciamiento (INT MUTE)

MUTE ON / MUTE OFF (ajuste inicial)

Si se conecta un dispositivo que disponga de la función de interrupción, el audio se silenciará automáticamente cada vez que se reciba la señal de interrupción procedente del dispositivo.

Ajuste del modo AUX+ SETUP

AUX+ ON / AUX+ OFF (ajuste inicial)

Puede recibir sonido de un dispositivo externo (como un reproductor de audio portátil) al conector de la interfaz Bluetooth de esta unidad. Es preciso utilizar un cable de conversión (KCE-237B) especial para poder utilizar el conector de interfaz Bluetooth como entrada AUX IN.

No se pueden conectar a la vez un dispositivo de música portátil y una INTERFAZ Bluetooth (KCE-400BT) al conector de interfaz Bluetooth.

AUX+ ON: Ajuste en ON cuando está conectado un dispositivo portátil. Si se pulsa SOURCE/⏻ y AUX+ está seleccionado, el sonido del dispositivo portátil se recibe en la unidad.

AUX+ OFF: La fuente AUX+ no se puede seleccionar cuando esté ajustada en OFF.

Puede cambiar la visualización del AUX+ NAME cuando AUX+ SETUP está ajustado en ACTIVADO. Pulse Q/ENT cuando AUX+ SETUP esté ajustado en ON y seleccione el AUX+ NAME girando el **codificador rotatorio**; a continuación, pulse Q/ENT. Cuando haya terminado, gire el **codificador rotatorio** para seleccionar el AUX+ NAME deseado.

Ajuste del nivel de AUX+ (AUX IN GAIN)

LOW (ajuste inicial) / HIGH

Tras ajustar "Ajuste del modo AUX+ SETUP" en ON, se puede realizar este ajuste.

LOW: reduce el nivel de audio de la entrada externa.
HIGH: aumenta el nivel de audio de la entrada externa.

Ajuste de la entrada digital externa

D-AUX ON / D-AUX OFF (ajuste inicial)

Si hay conectados un procesador de audio digital (PXA-H701) compatible con ALPINE Ai-NET y un reproductor de DVD (DVE-5207) no compatible con Ai-NET, ajuste AUX DIGITAL en ON para disfrutar del sonido envolvente del canal 5,1.

Puede cambiar la visualización del D-AUX NAME cuando D-AUX está ajustado en ON. Pulse Q/ENT cuando D-AUX esté ajustado en ON y seleccione el D-AUX NAME girando el **codificador rotatorio**; a continuación, pulse Q/ENT. Cuando haya terminado, gire el **codificador rotatorio** para seleccionar el D-AUX NAME deseado.

- Pulse SOURCE/⏻ y seleccione el modo DIGITAL-AUX, ajuste el volumen, etc.
- Una vez completada la selección de introducción, gire la llave de contacto a DESCONECTADO y de nuevo a CONECTADO. El ajuste del interruptor de entrada digital óptica se ha completado.
- Según el procesador de audio conectado, es posible que pueda seguir escuchando el sonido del reproductor de DVD, aunque la fuente haya cambiado. Si esto ocurre, ajuste el reproductor de DVD en DESCONECTADO.

Ajuste del modo AUX (V-Link)

AUX IN ON / AUX IN OFF (ajuste inicial)

Es posible recibir sonido de TV/vídeo conectando un cable opcional de interfaz Ai-NET/RCA (KCA-121B) o Versatile Link Terminal (KCA-410C) a este componente.

Puede cambiar la visualización del nombre de AUX cuando AUX IN está ajustado en ON. Pulse Q/ENT si AUX IN está ajustado en ON y seleccione el AUX NAME girando el **codificador rotatorio** y, a continuación, pulse Q/ENT.

Después, gire el **codificador rotatorio** para seleccionar el nombre de AUX deseado.

Si KCA-410C está conectado, se pueden seleccionar dos nombres de AUX.

- Mediante el KCA-410C, es posible conectar hasta dos dispositivos externos con salida RCA. En este caso, pulse SOURCE/⏻ para seleccionar el modo AUX y, a continuación, pulse BAND para seleccionar el dispositivo deseado.

Ajuste de nombre del cambiador

CHANGER (ajuste inicial) / USB / PORTABLE

Este ajuste se utiliza cuando la unidad central está conectada a un adaptador USB para MP3 (KCA-620M). Puede ajustar el nombre que se muestra en la unidad dependiendo del dispositivo al que esté conectado el adaptador USB para MP3 (KCA-620M).

Recepción de HD Radio (sólo si se conecta el módulo sintonizador de HD Radio)

Ajuste de las letras de las emisoras de Radio HD (STATION CALL)

SHORT (ajuste inicial) / LONG

En el modo Radio HD, se puede seleccionar el número de caracteres que se muestran para el nombre de la emisora de Radio HD.

SHORT: 7 caracteres (FM)
4 caracteres (AM)
LONG: 56 caracteres

Ajuste de la búsqueda digital en ACTIVADA/ DESACTIVADA

DIG SEEK ON / DIG SEEK OFF (ajuste inicial)

ON: BÚSQUEDA ARRIBA/ABAJO se utiliza sólo para emisoras de radio digital.
OFF: BÚSQUEDA ARRIBA/ABAJO se utiliza para todas las emisoras de radio.

Receptor de radio SAT (opcional)

SOURCE/⏻ Codificador rotatorio

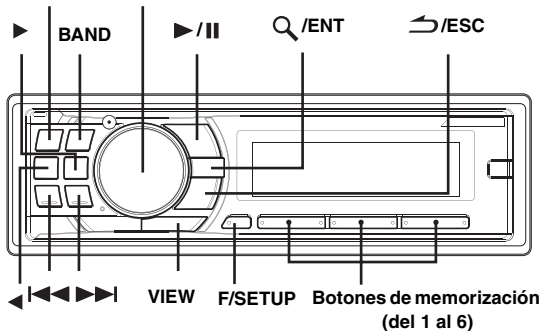

Receptor SAT: Receptor XM o SIRIUS
Si se conecta una caja opcional de receptor XM o SIRIUS utilizando el bus Ai-NET, se pueden realizar las siguientes operaciones. No obstante, el receptor XM y el receptor SIRIUS no se pueden conectar a la vez.

Receptor SIRIUS: Compruebe las funciones de la caja de receptor SIRIUS conectada. No todos los receptores SIRIUS tienen las mismas funciones y algunos no se pueden utilizar con esta unidad. Para obtener información más detallada acerca de las funciones, consulte el Manual del propietario del receptor SIRIUS.

Recepción de canales con el receptor de radio SAT (opcional)

Acerca de la radio SAT

La radio por satélite* es lo último en entretenimiento de audio, con más de 100 canales de audio digitales. Por una mínima tarifa al mes, los abonados pueden escuchar música, deportes, noticias y debates con una estupenda calidad de sonido vía satélite en todo el territorio nacional. Para más información, visite el sitio Web de XM, www.xmradio.com, o el sitio Web de SIRIUS, www.sirius.com.

Para recibir radio SAT, es necesario disponer del sintonizador de radio por satélite de XM Direct™ o SIRIUS, que se venden por separado y un adaptador de interfaz Ai-NET apropiado. Para obtener más información, póngase en contacto con su distribuidor Alpine más cercano.

* XM y sus logotipos correspondientes son marcas comerciales de XM Satellite Radio Inc.

* SIRIUS y sus logotipos correspondientes son marcas comerciales de SIRIUS Satellite Radio Inc.

• Los controles del receptor SAT de esta unidad sólo están disponibles cuando se conecta un receptor SAT.

1 Pulse SOURCE/⏻ para activar el modo Radio SAT.

2 Pulse BAND para seleccionar una de las tres bandas preajustadas de Radio SAT.

Cada vez que pulse el botón, la banda cambiará:

Modo XM:
X1 → X2 → X3 → X1

Modo SIRIUS:
S1 → S2 → S3 → S1

3 Pulse ◀ o ▶ para seleccionar la categoría deseada.

4 Pulse ◀◀ o ▶▶ para seleccionar el canal deseado.

Si mantiene pulsado ◀◀ o ▶▶, los canales cambiarán continuamente.

• Si se utiliza el mando a distancia opcional (RUE-4190, etc.), se puede pasar directamente a un canal de Radio SAT con el teclado numérico del mando a distancia.

1 Tanto en el modo de radio XM como SIRIUS, introduzca el número de canal al que quiera conectarse con el teclado numérico del mando a distancia.

2 Pulse Enter en el mando a distancia antes de que trascurren 5 segundos para recibir la señal del canal. Si el número del canal tiene 3 dígitos, se recibe automáticamente justo después de que se haya introducido el número del canal.

Comprobación del número de ID de radio SAT

Para suscribirse a la programación de radio SAT es necesario un número de ID de radio. Cada radio de terceros de XM o SIRIUS dispone de uno.

Este número tiene 8 caracteres (para radio XM) o 12 caracteres (para radio SIRIUS) alfanuméricos. Está impreso en la etiqueta del receptor SAT.

Además, también aparece en la pantalla de esta unidad de la siguiente forma.

XM:

1 Durante la recepción de una banda de radio SAT, pulse ◀◀ o ▶▶ para seleccionar el canal "0" de XM.

La unidad muestra "CH 0" durante 5 segundos y después muestra alternativamente "RADIO ID" durante 2 segundos y el número de ID durante 10 segundos.

Mientras aparece "RADIO ID" de la forma anteriormente descrita, la función de demostración (página 17) no funciona.

2 Para cancelar la visualización del número de ID, seleccione un canal que no sea el "0".

SIRIUS:

1 Durante la recepción de una banda de radio SAT, pulse ◀◀ o ▶▶ para seleccionar el canal "255" o "0" de SIRIUS.

2 Pulse VIEW hasta que el número de ID aparezca en la pantalla.

NÚMERO DE CANAL → NOMBRE DE LA CATEGORÍA → NOMBRE DEL CANAL → NÚMERO DE ID → NÚMERO DE ID → NOMBRE DEL COMPOSITOR → RELOJ → NÚMERO DE CANAL

3 Para cancelar la visualización del número de ID, seleccione un canal que no sea el "255" y "0".

• No puede utilizar "O", "S", "I" ni "F" para el número de ID (sólo receptor de radio XM).

• Puede comprobar el número de ID con el número impreso en la etiqueta del paquete del receptor de radio SAT de terceros.

Almacenar memorizaciones de canales

1 Pulse BAND para seleccionar la banda que desea almacenar.

2 Después de sintonizar el canal deseado, mantenga pulsado, durante al menos 2 segundos, uno de los botones de memorización (del 1 al 6) en el que desee almacenar la emisora.

La emisora seleccionada se guarda.

3 Repita el procedimiento para almacenar hasta un máximo de 5 canales más en la misma banda.

- Si desea utilizar este procedimiento en las demás bandas, sólo tiene que seleccionar la banda deseada y repetir los mismos pasos.
- Se pueden almacenar en la memoria hasta un total de 18 canales tanto para XM como para SIRIUS. Se pueden almacenar 6 canales en las bandas (X1, X2 y X3 para XM; S1, S2 y S3 para SIRIUS).
- Si almacena un canal en un número de memorización que ya contiene otra emisora, el canal anterior será reemplazado por el nuevo.

Recepción de canales almacenados

- 1 Pulse **BAND** para seleccionar la banda que desee.
- 2 Pulse el **botones de memorización (del 1 al 6)** en el que se encuentre el canal satélite que desea.

Almacenamiento del equipo de deportes preferido (sólo SIRIUS)

Almacene un equipo favorito de una de las ligas que SIRIUS cubre. Una vez almacenado, podrá ver las fechas y horas de los partidos y la puntuación de ese equipo en la pantalla de interrupción ALERTA mientras escucha otra programación. Para recibir estos anuncios, consulte página 20.

Esta función se activa tras realizar las siguientes dos operaciones.

Almacenamiento mientras se recibe la emisión de un partido

- 1 Seleccione el canal que emite el partido de su equipo favorito.
- 2 Pulse **F/SETUP** para activar el modo de selección **MEMORY/DELETE**.
- 3 Gire el **codificador rotatorio** para seleccionar el modo **MEMORY** y, a continuación, pulse **Q/ENT**.
MEMORY ↔ DELETE ↔ MEMORY
- 4 Gire el **codificador rotatorio** para seleccionar el equipo que desea del partido que se está emitiendo y, a continuación, pulse **Q/ENT**.
- 5 Gire el **codificador rotatorio** para seleccionar el tipo de interrupción y, a continuación, pulse **Q/ENT**.

TYPE INITIAL ↔ TYPE UPDATE (ajuste inicial)

INITIAL: La pantalla ALERTA hace una interrupción cuando comienza el juego.

UPDATE: La pantalla ALERTA hace una interrupción según el progreso del partido (cambio de puntuación, resultado del partido, etc.).

- 6 Si mantiene pulsado **↵/ESC** durante al menos 2 segundos, volverá al modo normal.

- Si intenta almacenar cuando la memoria está llena, se muestra "MEMORY FULL". Si quiere sustituir un equipo que ya se ha guardado en el paso 4, gire el **codificador rotatorio** para seleccionar "REPLACE YES" y, a continuación, pulse **Q/ENT**.
- El modo de ajuste se cancelará si no ha realizado ninguna operación durante 10 segundos.

Ajuste de alerta de partido

- 1 Mantenga pulsado **F/SETUP** durante al menos 2 segundos para entrar en el modo **SETUP**.
- 2 Gire el **codificador rotatorio** para seleccionar **GAME ALERT** y, a continuación, pulse **Q/ENT**.
- 3 Gire el **codificador rotatorio** para seleccionar la liga que desee y, a continuación, pulse **Q/ENT**.
- 4 Gire el **codificador rotatorio** para seleccionar un equipo que quiera almacenar y, a continuación, pulse **Q/ENT**.
- 5 Gire el **codificador rotatorio** para seleccionar un tipo de interrupción y, a continuación, pulse **Q/ENT**.

TYPE INITIAL ↔ TYPE UPDATE (ajuste inicial)

TYPE INITIAL: La pantalla ALERTA hace una interrupción cuando comienza el juego.

TYPE UPDATE: La pantalla ALERTA hace una interrupción según el progreso del partido (cambio de puntuación, resultado del partido, etc.).

- 6 Mantenga pulsado **F/SETUP** durante al menos 2 segundos para cancelar el modo **SETUP**.

- Pulse **↵/ESC** para regresar al modo **SETUP** anterior.
- Si no se ha realizado ninguna operación durante 60 segundos **SETUP** se cancelará.
- En este modo, se pueden almacenar un total de 4 equipos en la memoria (un equipo por liga).

Almacenamiento de la canción o el artista preferido (sólo SIRIUS)

El título de una canción almacenada o el nombre de un artista también almacenado se anuncia si se encuentra el mismo título o nombre en otro canal. Se muestra la pantalla de interrupción ALERTA mientras se escucha un programa de cualquier otro canal. Para obtener sobre la recepción de interrupciones, consulte "Cambiar la información almacenada (sólo SIRIUS)" (página 21).



- 1 Pulse **F/SETUP** para activar el modo de selección **MEMORY/DELETE** cuando se está emitiendo una canción o una canción del artista que desee almacenar.
- 2 Gire el **codificador rotatorio** para seleccionar el modo de memoria y, a continuación, pulse **Q/ENT**.
MEMORY ↔ DELETE
- 3 Gire el **codificador rotatorio** para seleccionar **MEMORIA DE CANCIONES** o **MEMORIA DE ARTISTAS** y, a continuación, pulse **Q/ENT**.
- 4 Si mantiene pulsado **↵/ESC** durante al menos 2 segundos, volverá al modo normal.

- Si intenta almacenar cuando la memoria está llena, se muestra "MEMORY FULL". Si quiere sustituir un título canción o un nombre de artista que ya se ha guardado en el paso 3, gire el **codificador rotatorio** para seleccionar "REPLACE YES" y, a continuación, pulse **Q/ENT**.
- El modo de ajuste se cancelará si no ha realizado ninguna operación durante 10 segundos.

Cambiar la información almacenada (sólo SIRIUS)

Siempre que juega un equipo deportivo que tenga almacenado en la memoria, que suena una determinada canción almacenada o un determinado artista, aparece la interrupción ALERTA en la pantalla de la unidad.

1 El indicador ALERT de interrupción puede estar fijo o parpadeando dependiendo de las siguientes condiciones.

El indicador  (ALERT) se ilumina:	se ha encontrado alerta.
El indicador  (ALERT) parpadea:	se han encontrado más de 2 alertas.

Si se encuentran más de 2 alertas (indicador ALERT parpadeante)

2 Gire el codificador rotatorio para seleccionar la información que desee.

3 Pulse /ENT.

- Si no se realiza ninguna operación en un espacio de 10 segundos, la unidad vuelve al modo normal.
- Únicamente se puede mostrar un solo equipo de deporte, canción o artista como ALERTA de interrupción. Por ejemplo, una canción y un artista no se pueden mostrar como alerta al mismo tiempo.

Cancelación de la memoria de alertas almacenadas (sólo SIRIUS)

1 Durante la recepción normal, pulse **F/SETUP** para activar el modo de selección MEMORY/DELETE.

2 Gire el codificador rotatorio para seleccionar el modo de eliminación y, a continuación, pulse /ENT.

MEMORY ↔ DELETE ↔ MEMORY

La lista de memoria aparece una vez que se muestra en pantalla DELETE MODE.

3 Gire el codificador rotatorio para seleccionar una lista que desee eliminar y, a continuación, pulse /ENT.

4 Gire el codificador rotatorio para seleccionar **SÍ ELIMINAR** y, a continuación, pulse /ENT.

NO ELIMINAR ↔ SÍ ELIMINAR

Selecione "NO" y la unidad vuelve a mostrar la lista de memoria.

5 Si mantiene pulsado /ESC durante al menos 2 segundos, volverá al modo normal.

- Se cancelará el modo de ajuste si no ha realizado ninguna operación durante 10 segundos.

Función de búsqueda

Puede buscar programas por categoría, canal, artista o canción.

1 Pulse /ENT en el modo XM o SIRIUS.

2 Gire el codificador rotatorio para seleccionar el modo de búsqueda y, a continuación, pulse /ENT.



CATEGORY ↔ CHANNEL ↔ ARTIST* ↔ SONG* ↔ CATEGORY

* Sólo SIRIUS.

Modo de búsqueda por categoría





3 Gire el codificador rotatorio para seleccionar la categoría que desee y, a continuación, pulse /ENT.

4 Gire el codificador rotatorio para seleccionar el nombre del canal que desee y, a continuación, pulse /ENT.

- En el modo de búsqueda por categoría, pulse  /ESC para volver al modo de selección de búsqueda.
- El modo de búsqueda se cancela si mantiene pulsado  /ESC durante al menos 2 segundos o no se realiza ninguna operación durante 10 segundos en el modo de búsqueda por categoría.
- Si se produce una interrupción de ALERTA en el modo de búsqueda, éste se cancela.

Modo de búsqueda de canal/artista/canción

3 Gire el codificador rotatorio para seleccionar el nombre del canal/artista/canción que desee y, a continuación, pulse /ENT.

- En el modo de búsqueda de canal, pulse  o  para seleccionar otra categoría.
- En el modo de búsqueda de canal/artista/canción, pulse  /ESC para volver al modo de selección de búsqueda.
- El modo de búsqueda se cancela si mantiene pulsado  /ESC durante al menos 2 segundos o no se realiza ninguna operación durante 10 segundos en el modo de búsqueda de canal/artista/canción.
- Si se produce una interrupción de ALERTA en el modo de búsqueda, éste se cancela.

Función de búsqueda rápida

Puede buscar todos los canales por orden de número.

1 Mantenga pulsado /ENT durante, al menos, 2 segundos, en el modo XM o SIRIUS para activar el modo de búsqueda rápida.

2 Gire el codificador rotatorio para seleccionar el canal que desee; tiene 10 segundos. Se recibe el canal seleccionado.

Recepción de la información meteorológica o del tráfico de radio SAT

1 Seleccione el canal de radio SAT que proporcione la información meteorológica o del tráfico de su zona.

2 Mantenga pulsado /II durante al menos 2 segundos en el modo SAT. Se almacena el canal de información meteorológica o del tráfico.

3 Mantenga pulsado **BAND** durante al menos 2 segundos. Se accederá al canal de información meteorológica o del tráfico almacenado.

4 Mantenga pulsado **BAND** durante al menos 2 segundos. Vuelve al modo normal.

- Se puede acceder a los canales almacenados manteniendo pulsado **BAND** durante al menos 2 segundos.
- También se pueden almacenar y se puede acceder a otros canales que no sean de información meteorológica o del tráfico.

Función de reanudación instantánea (sólo SIRIUS)

En el modo SIRIUS, el canal actual se guarda mediante la función de memoria de reanudación instantánea. Utilice esta función para pausar el contenido del canal en cualquier momento. Cuando la reproducción se reanuda, lo hace en el momento en que se detuvo. Esta función se puede utilizar para almacenar un máximo de 44 minutos de audio.

1 Mientras está recibiendo señal de SIRIUS, pulse ►/II para seleccionar el modo de reanudación instantánea.

Se muestra "REPLAY MODE" y la emisora recibida se almacena.

2 Pulse ►/II para activar el modo de reproducción.

Se reproduce el contenido almacenado.

En la reproducción de reanudación:

Retroceso Mantenga pulsado ◀◀◀.
rápido:

Avance rápido: Mantenga pulsado ▶▶▶.

Para volver al principio de la canción actual: pulse ◀◀◀.

Para avanzar al principio de la siguiente canción: pulse ▶▶▶.

- Si sigue pulsando el avance rápido hasta el final, se cancela el modo de REANUDACIÓN INSTANTÁNEA y la unidad cambia a la recepción normal.

3 Pulse ↵/ESC durante al menos 2 segundos para cancelar el modo INSTANT REPLAY.

La unidad vuelve al modo de emisión SIRIUS.

Ejemplo de pantalla de tiempo durante la reproducción de REANUDACIÓN (sólo modo de reanudación instantánea)

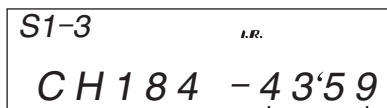

Tiempo de reproducción
(Tiempo restante para la
REANUDACIÓN INSTANTÁNEA)

Cambio de pantalla

La información de texto, como el nombre del canal, el nombre o la característica del artista y el título del programa o la canción, está disponible en cada canal de XM o Sirius. La unidad puede mostrar esta información de texto como se explica a continuación.

En el modo XM o SIRIUS, pulse VIEW.

Cada vez que pulsa este botón, la pantalla cambia tal y como puede ver a continuación.

NÚMERO DE CANAL/(TIEMPO RESTANTE)*1 →
NOMBRE DE LA CATEGORÍA → NOMBRE DEL CANAL →
NOMBRE DEL ARTISTA → TÍTULO DE LA CANCIÓN →
NOMBRE DEL COMPOSITOR*2 → CAMPO DE DATOS
AUXILIAR*3 → RELOJ →
NÚMERO DE CANAL/(TIEMPO RESTANTE)

*1 Se muestra sólo durante la reanudación instantánea.

*2 Sólo en modo SIRIUS.

*3 Sólo en modo XM:

si ADF está en OFF, esta información no se muestra (consulte "Ajuste de la pantalla de campos de datos auxiliares (sólo XM)" en la página 22).

- Si "Ajuste de desplazamiento (TEXT SCROLL)" (página 17) está ajustado en "SCROLL AUTO", la pantalla se desplaza de forma continua. Si el ajuste de desplazamiento está en "SCROLL MANU", la pantalla se desplaza sólo una vez después de que se realice cualquier función (MEMORIZAR, BANDA, BUSCAR, etc.). "CHANNEL No." y las pantallas de "CLOCK" no se desplazan.
- Dependiendo del modelo, la pantalla puede tener características diferentes de las que figuran arriba.

Ajuste de la pantalla de campos de datos auxiliares (sólo XM)

La pantalla de campos de datos auxiliares de XM (ADF) se puede activar o desactivar. No hay función campos de datos auxiliares para el receptor SIRIUS.

1 Mantenga pulsado F/SETUP durante al menos 2 segundos para activar el modo de selección SETUP.

2 Gire el codificador rotatorio para seleccionar el modo ADF de XM y, a continuación, pulse Q/ENT.

3 Gire el codificador rotatorio para seleccionar XM ADF ON/OFF y, a continuación, pulse Q/ENT.

Cuando se ajusta en ON, el campo de datos auxiliar se muestra pulsando VIEW. (Consulte la sección "Cambio de pantalla" en página 22).

4 Si mantiene pulsado F/SETUP durante al menos 2 segundos, volverá al modo normal.

- Pulse ↵/ESC para regresar al modo SETUP anterior.
- Si no se ha realizado ninguna operación durante 60 segundos, SETUP se cancelará.

Llave de memoria USB (opcional)

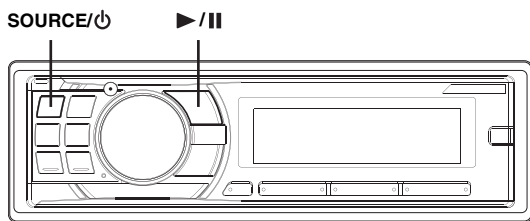

Control de la llave de memoria USB (opcional)

Es posible conectar un dispositivo de llave de memoria USB a esta unidad. Una vez conectado un dispositivo de llave de memoria USB a la unidad, los archivos de audio se pueden reproducir en ella.

- Los controles de esta unidad para operaciones de llave de memoria USB sólo pueden utilizarse cuando hay una llave de memoria conectada.

Reproducción de archivos MP3/WMA/AAC con la llave de memoria USB (opcional)

Si conecta un dispositivo de llave de memoria que contenga archivos MP3/WMA/AAC, podrá reproducirlos en esta unidad.

1 Pulse **SOURCE/⏻** para cambiar al modo **USB AUDIO**.

TUNER → XM RADIO/SIRIUS*¹ → DISC → USB AUDIO*²/
USB iPod*³ → BT AUDIO *⁴/AUX+*⁵ → CHANGER*⁶ →
TUNER

*¹ Sólo si están conectadas XM Radio o SIRIUS.

*² Se muestra sólo si no hay ningún iPhone/iPod conectado.

*³ Se muestra sólo si el iPhone/iPod está conectado.

*⁴ Se muestra sólo cuando BLUETOOTH IN está ajustado en ADAPTE. Consulte "Ajuste de la conexión Bluetooth" (página 17).

*⁵ Se muestra sólo cuando AUX+ SETUP está ajustado en ON.

Consulte "Ajuste del modo AUX+ SETUP" (página 18).

*⁶ Sólo cuando el cambiador de CD está conectado.

2 Para hacer una pausa en la reproducción, pulse **▶/||**.

Si vuelve a pulsar **▶/||** volverá a activarse la reproducción.

- La carpeta raíz se muestra como "ROOT" en el modo de búsqueda de nombres de carpetas.
- Esta unidad reproduce los archivos de la llave de memoria USB con los mismos controles y modos que la reproducción de discos que contienen archivos MP3/WMA/AAC. Para obtener más información, consulte "CD/MP3/WMA/AAC" en la página 9 en 12.
- Antes de desconectar la llave de memoria USB, asegúrese de cambiar a otra fuente o poner la unidad en pausa.
- El tiempo de reproducción puede no mostrarse correctamente cuando se reproduce un archivo grabado en VBR (velocidad variable de bits).

iPhone/iPod (Opcional)

SOURCE/⏻ Codificador rotatorio

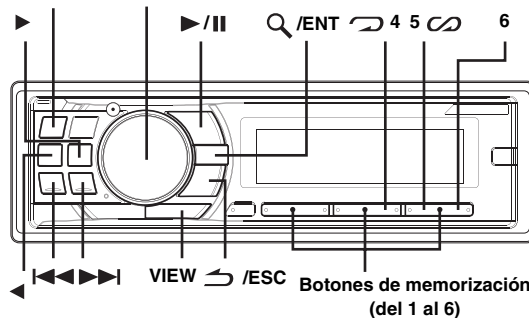

Mediante el Cable de interfaz para iPhone/iPod (KCU-440i, se vende por separado), puede conectar un iPhone/iPod a esta unidad. Si la unidad está conectada mediante el cable, los controles del iPod no están operativos.

- Las funciones de Internet y de teléfono de iTunes o de iPhone, etc., pueden utilizarse si se conectan a la unidad. No obstante, al utilizar estas funciones, las canciones en reproducción se pararán o pausarán. Para evitar que se produzcan daños, no utilice la unidad en estos momentos.
- Si conecta un iPhone a esta unidad no podrá usarlo como iPod. Si utiliza el iPhone como teléfono manos libres, necesitará la INTERFAZ Bluetooth opcional (KCE-400BT).

Modelos de iPhone/iPod que pueden utilizarse con esta unidad

- La unidad se puede utilizar con los siguientes modelos de iPhone/iPod.
 - iPhone 3G (versión 2.0)
 - iPhone (versión 1.1.4)
 - iPod touch (versión 1.0.4)
 - iPod classic (versión 1.1.1)
 - iPod nano (3ª generación) (versión 1.1)
 - iPod nano (2ª generación) (versión 1.1.3)
 - iPod con vídeo (versión 1.2.3)
 - iPod nano (1ª generación) (versión 1.3.1)
- Para identificar con claridad su modelo de iPod, consulte el documento de Apple "Cómo distinguir los modelos de iPod" en <http://support.apple.com/kb/HT1353>
- Esta unidad no es compatible con la reproducción de vídeo de iPhone/iPod, aunque se utilice un cable de vídeo compatible.
- Si la unidad se utiliza con versiones de iTunes anteriores a la versión 7.6, no se garantiza ni el rendimiento ni el correcto funcionamiento.

Reproducción

1 Pulse **SOURCE**/⏻ para cambiar al modo iPod USB.

TUNER → XM RADIO/SIRIUS*¹ → DISC → USB AUDIO*²/
USB iPod*³ → BT AUDIO *⁴/AUX+*⁵ → CHANGER*⁶ →
TUNER

*¹ Sólo si están conectadas XM Radio o SIRIUS.

*² Se muestra sólo si no hay ningún iPhone/iPod conectado.

*³ Se muestra sólo si el iPhone/iPod está conectado.

*⁴ Se muestra sólo cuando BLUETOOTH IN está ajustado en ADAPTE.

Consulte "Ajuste de la conexión Bluetooth" (página 17).

*⁵ Se muestra sólo cuando AUX+ SETUP está ajustado en ON.

Consulte "Ajuste del modo AUX+ SETUP" (página 18).

*⁶ Sólo cuando el cambiador de CD está conectado.

2 Pulse **◀◀** o **▶▶** para seleccionar la canción deseada.

Para volver al principio de la canción actual:

Pulse **◀◀**.

Retceso rápido en la canción actual:

Mantenga pulsado **◀◀**.

Para avanzar al principio de la siguiente canción:

Pulse **▶▶**.

Avance rápido en la canción actual:

Mantenga pulsado **▶▶**.

3 Para hacer una pausa en la reproducción, pulse **▶/||**.

Si vuelve a pulsar **▶/||** se reanudará la reproducción.

- Si se reproducía una canción en el iPhone/iPod mientras estaba conectado a la unidad, continuará reproduciéndose a partir del punto en que se interrumpió al desconectarse.
- Si escucha un episodio de un audiolibro o podcast seleccionado, puede cambiarlo pulsando **◀** o **▶**.
- Un episodio puede contener varios capítulos. Para cambiar de capítulo, pulse **◀◀** o **▶▶**.

Búsqueda de la canción deseada

Un iPhone/iPod puede contener cientos de canciones. Mediante el uso de información de etiqueta y la organización de las canciones en listas de reproducción, las funciones de búsqueda de la unidad pueden buscar las canciones fácilmente.

Cada categoría musical tiene su propia jerarquía individual. Utilice el modo de búsqueda PLAYLIST/ARTIST/ALBUM/SONG/PODCAST/GENRE/COMPOSER/AUDIOBOOK para restringir las búsquedas, según la tabla siguiente.

Jerarquía 1	Jerarquía 2	Jerarquía 3	Jerarquía 4
LISTA DE REPRODUCCIÓN (PLAYLIST)	CANCIÓN	—	—
ARTISTA (ARTIST)*	ÁLBUM*	CANCIÓN	—
ÁLBUM (ALBUM)*	CANCIÓN	—	—
CANCIÓN (SONG)	—	—	—
PODCAST	EPISODIO	—	—
GÉNERO (GENRE)*	ARTISTA*	ÁLBUM*	CANCIÓN
COMPOSITOR (COMPOSER)*	ÁLBUM*	CANCIÓN	—
AUDIOLIBRO (AUDIOBOOK)	—	—	—

Por ejemplo: búsqueda por nombre de artista

El ejemplo siguiente muestra cómo se realiza una búsqueda por ARTIST. Puede utilizarse otro modo de búsqueda para la misma operación, aunque la jerarquía será diferente.

1 Pulse **Q/ENT** para activar el modo de selección de búsqueda.

2 Gire el **codificador rotatorio** para seleccionar el modo de búsqueda por artista y, a continuación, pulse **Q/ENT**.

PLAYLIST ↔ ARTIST ↔ ALBUM ↔ SONG ↔
PODCAST ↔ GENRE ↔ COMPOSER ↔ AUDIOBOOK
↔ PLAYLIST

3 Gire el **codificador rotatorio** para seleccionar el artista que desee y, a continuación, pulse **Q/ENT**.

4 Gire el **codificador rotatorio** para seleccionar un álbum y, a continuación, pulse **Q/ENT**.

5 Gire el **codificador rotatorio** para seleccionar una canción y pulse **Q/ENT**.

Se reproducirá la canción seleccionada.

- Tras mantener pulsado **Q/ENT** durante al menos 2 segundos en cada jerarquía (salvo en SONG y AUDIOBOOK), se reproducirán todas las canciones de la jerarquía seleccionada.
- Tras seleccionar [ALL] en el modo de búsqueda con "*", mantenga pulsado **Q/ENT** durante al menos 2 segundos para reproducir todas las canciones en el iPhone/iPod o el modo de búsqueda seleccionado.
- En el modo de búsqueda, si mantiene pulsado **↵/ESC** durante al menos 2 segundos o no realiza ninguna operación durante 30 segundos, el modo de búsqueda se cancela.
- Si pulsa **↵/ESC** en modo de búsqueda, volverá al modo anterior.
- Si se realiza la búsqueda durante la reproducción M.I.X., el modo de reproducción M.I.X. se cancelará.
- "NO SONG" aparecerá si no existen canciones en la lista de reproducción seleccionada en el modo de búsqueda LISTA DE REPRODUCCIÓN.
- "NO PODCAST" aparecerá si no existen datos de podcast en el iPhone/iPod en el modo de búsqueda PODCAST.
- "NO AUDIOBOOK" aparecerá si no existen datos de audiolibros en el iPhone/iPod en el modo de búsqueda AUDIOLIBRO.
- Si se ha seleccionado "el nombre de iPod" almacenado en el iPhone/iPod en el modo de búsqueda por lista de reproducción deseado y si se pulsa **Q/ENT**, podrá buscar todas las canciones del iPhone/iPod. Además, si mantiene pulsado **Q/ENT** durante por lo menos 2 segundos, se reproducen todas las canciones del iPhone/iPod.
- En función del iPhone/iPod, la búsqueda por podcast no es compatible.
- Si la función de salto en orden alfabético está activada en el modo de búsqueda, se puede hacer una búsqueda rápida mediante esta función para encontrar el artista o la canción que se quiera, etc. Para obtener más información, consulte "Función de salto en orden alfabético" en la página 25.
- Si se pulsa alguno de los botones de memorización (del 1 al 6) en el modo de búsqueda, puede realizarse una búsqueda rápidamente saltando hasta la ubicación especificada. Para obtener más información, consulte "Función de búsqueda directa" en la página 25.
- Si no se realiza ninguna operación en un espacio de 30 segundos durante el modo de búsqueda, la unidad vuelve al modo normal.



Búsqueda rápida

Puede buscar una canción entre todas las canciones del iPhone/iPod sin seleccionar ningún álbum, artista, etc.

1 Mantenga pulsado  /ENT durante al menos 2 segundos para activar el modo de búsqueda rápida.

2 Gire el codificador rotatorio para seleccionar la canción que desee.

Se reproducirá inmediatamente la canción que ha seleccionado.

- En el modo de búsqueda, si pulsa  /ESC o no se realiza ninguna operación durante 10 segundos, el modo de búsqueda se cancela.
- Si el iPhone/iPod contiene muchas canciones, tardará algún tiempo en buscarlas.
- Si se pulsa alguno de los botones de memorización (del 1 al 6) en el modo de búsqueda, puede realizarse una búsqueda rápidamente saltando hasta la ubicación especificada. Para obtener más información, consulte “Función de búsqueda directa” en la página 25.
- Esta función está inactiva durante la reproducción en modo de reanudación ().

Función de búsqueda directa

Puede utilizar la función de búsqueda directa de la unidad para buscar álbumes, canciones, etc. de forma más eficaz. En el modo Lista de reproducción/Artista/Álbum/Canción/Podcast/Género/Compositor/Audiolibro, encontrará cualquier canción rápidamente.

En el modo de búsqueda, pulse cualquier botones de memorización (del 1 al 6) para saltar rápidamente un porcentaje designado del contenido de la canción.

Ejemplo de búsqueda en modo Song:

Si el iPhone/iPod contiene 100 canciones, estarán divididas en 6 grupos mediante porcentajes (que se muestran a continuación). Estos grupos se asignan a los botones de preajuste del 1 al 6.

Ejemplo 1:

Suponga que la canción que está buscando se encuentra más o menos a la mitad (50%) de su biblioteca: pulse el botón 4 para saltar a la canción número 50 y vuelva al **codificador rotatorio** para encontrar la canción que desea.

Ejemplo 2:

Suponga que la canción que está buscando se encuentra hacia el final (83%) de su biblioteca: pulse el botón 6 para saltar a la canción número 83 y vuelva al **codificador rotatorio** para encontrar la canción que desea.

		Las 100 canciones (100%)					
		0%	17%	33%	50%	67%	83%
Botones de memorización		1	2	3	4	5	6
Canciones		Primera canción	17 ^a canción	33 ^a canción	50 ^a canción	67 ^a canción	83 ^a canción

Selección de Lista de reproducción/Artista/Álbum/Género/Compositor

Se puede cambiar de un modo fácil la Lista de reproducción/Artista/Álbum/Género/Compositor.

Por ejemplo, si escucha una canción de un álbum seleccionado, el álbum se puede cambiar.

Pulse  o  para seleccionar la Lista de reproducción/Artista/Álbum/Género/Compositor que desee.

- Si se ha utilizado el modo de búsqueda por canción para seleccionar una canción, esta función no estará activa.
- Si se ha seleccionado un álbum durante la búsqueda de un artista, también pueden buscarse otros álbumes del mismo artista.
- Esta función está inactiva durante la reproducción aleatoria (M.I.X.).

Función de salto en orden alfabético

La función de salto básica es la de saltar al número, símbolo o letra siguiente, es decir, de la A a la B, de la B a la C, etc.

Puede saltar a la inversa, es decir, de la B a la A, pulsando .

En el modo de búsqueda, pulse  o  para realizar la función de salto en orden alfabético.

Se salta en una lista al número, símbolo o letra siguiente.

- Si se mantiene pulsado  o , la pantalla cambia continuamente.

Reproducción aleatoria (M.I.X.)

La función aleatoria del iPhone/iPod aparece como  en esta unidad.

Reproducir álbumes de forma aleatoria:





Las canciones de cada álbum se reproducen en el orden correcto. Al finalizar todas las canciones de un álbum, se selecciona el siguiente álbum de forma aleatoria. El mismo proceso continúa hasta que se han reproducido todos los álbumes.

Reproducir canciones de forma aleatoria:

La reproducción aleatoria de canciones reproduce las canciones de una categoría seleccionada (lista de reproducción, álbum, etc.). Las canciones de dicha categoría se reproducen sólo una vez hasta que todas las canciones se hayan reproducido.

1 Pulse 5 .

Las canciones se reproducen en secuencia aleatoria.

  →  → (desactivado) → 

(Reproducir álbumes de forma aleatoria) (Reproducir canciones de forma aleatoria)

2 Para cancelar el modo M.I.X., seleccione (off) con el mismo procedimiento que se describió antes.



- Si se ha seleccionado una canción en el modo de búsqueda por álbum antes de seleccionar la reproducción M.I.X., las canciones no se reproducirán de forma aleatoria aunque se haya seleccionado Reproducir álbum en forma aleatoria.

Reproducir TODO de forma aleatoria:

La reproducción de TODO de forma aleatoria reproduce todas las canciones del iPhone/iPod de forma aleatoria. Las canciones no se vuelven a reproducir hasta que todas se han reproducido.

1 Pulse 6.

Las canciones se reproducen en secuencia aleatoria.

 → (desactivado) → 

(Reproducir todo de forma aleatoria)

2 Para cancelar el modo M.I.X., seleccione (desactivado) con el mismo procedimiento que se describió antes.

- Si reproducir TODO de forma aleatoria está seleccionado, se cancelan las canciones seleccionadas que se reprodujeron en el modo de búsqueda.

Repetición de reproducción



Sólo está disponible la opción de repetición única para el iPhone/iPod.

Repetición única:

Una sola canción se reproduce de forma repetida.



1 Pulse 4.

Se reproducirá repetidamente la canción.

 → (desactivado) → 

(Repetición única)

2 Para cancelar el modo de repetición, seleccione (off) con el mismo procedimiento que se describió antes.

- Durante la reproducción en modo de repetición, no se podrán seleccionar más canciones pulsando  o .

Visualización de texto

Puede visualizar la información de la etiqueta de una canción en el reproductor iPhone/iPod.

Pulse VIEW.

Cada vez que pulse el botón, la pantalla cambiará.

- Si el TEXT SCROLL está ajustado en MANU, mantenga pulsado VIEW durante, al menos, 2 segundos y el texto actual se desplazará una vez.

NÚMERO DE PISTA/TIEMPO TRANSCURRIDO →
NÚMERO DE PISTA/RELOJ → NOMBRE DEL ARTISTA* →
NOMBRE DEL ÁLBUM* → NOMBRE DE LA CANCIÓN* →
NÚMERO DE PISTA/TIEMPO TRANSCURRIDO

* Información de etiquetas

“ARTIST”/“ALBUM”/“SONG” se muestra si no existe información de etiqueta.

- Sólo se pueden mostrar caracteres alfanuméricos (ASCII).
- Si el nombre del artista, álbum o canción creados en iTunes tiene demasiados caracteres, es posible que no se reproduzcan las canciones cuando estén conectadas al adaptador. Por tanto, se recomienda un máximo de 70 caracteres. El número máximo de caracteres de la unidad principal es 70 (70 bytes).
- Es posible que algunos caracteres no se visualicen correctamente.
- Si la información de texto no es compatible con la unidad, aparecerá “NO SUPPORT”.

Funcionamiento de IMPRINT (opcional)

Alpine presenta IMPRINT, la primera tecnología del mundo que elimina eficazmente los problemas acústicos de los vehículos que suelen degradar la calidad del sonido. Esta tecnología permite escuchar música tal y como la concibió el artista. Consulte "Acerca de IMPRINT" (página 34).

Si se conecta el procesador de audio IMPRINT (PXA-H100) (se vende por separado) a la unidad, se podrá configurar la función MultEQ y el siguiente ajuste de sonido.

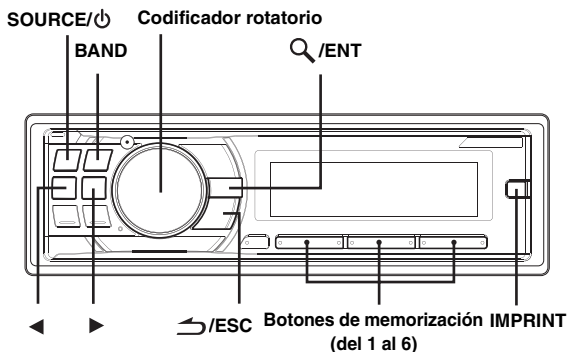

Cambio del modo MultEQ

La tecnología MultEQ, desarrollada por Audyssey Labs, corrige el audio para obtener un mejor entorno de escucha. El sistema se optimiza para las posiciones seleccionadas del vehículo. Para ello, MultEQ debe tomar mediciones de las características de respuesta del vehículo. Para obtener más información sobre el proceso de instalación, póngase en contacto con su distribuidor autorizado Alpine.

Si mantiene pulsado IMPRINT durante, al menos, 2 segundos, cambiará al modo MultEQ.

MULTEQ OFF (modo manual) → CURVE 1 (MultEQ-1) → CURVE 2 (MultEQ-2) → MULTEQ OFF (modo manual)

- El modo de curva se puede seleccionar únicamente si se han almacenado la curva 1 y la curva 2.
- Cuando se utilice MultEQ, MEDIAXPANDER, MX LEV MODE, CROSSOVER, T.CORR PARA, FACTORY'S EQ. Se ajustan automáticamente SUBW PHASE, SUBW CHANNEL, TW SETUP, EQ MODE, FILTER TYPE y PARAMETER EQ/GRAPHIC EQ. El usuario ya no puede ajustarlas.
- Cuando hay conectado un procesador de audio externo, no se puede utilizar la función MultEQ.

Ajuste del modo de nivel de subwoofer/ nivel de graves/nivel de agudos/ regulador (entre los altavoces delanteros y traseros)/balance (entre los altavoces derechos e izquierdos) en el modo MultEQ

Puede cambiar estos ajustes para crear sus propias preferencias en el modo MultEQ (CURVA 1 o CURVA 2).

- 1 Pulse IMPRINT para activar el modo de ajuste MultEQ.**
- 2 Gire el codificador rotatorio para seleccionar el elemento que desee y, a continuación, pulse Q/ENT.**
SUB LEVEL*1 ↔ BASS LEVEL ↔ TREBLE LEVEL ↔ FADER*2 ↔ BALANCE ↔ SUBW LEVEL
- 3 Gire el codificador rotatorio para cambiar el ajuste tal como se indica a continuación y, después, pulse Q/ENT.**

Nivel de subwoofer: 0 ~ +15
Nivel de graves: -7~+7
Nivel de agudos: -7~+7
Regulador: R15 ~ F15
Balance: L15 ~ R15

- Si no se realiza ninguna operación dentro de los 60 segundos después de seleccionar el modo SUBW LEVEL, BASS LEVEL, TREBLE LEVEL, FADER o BALANCE, la unidad volverá automáticamente al modo normal.
- *1 Cuando el modo SUBWOOFER está ajustado en OFF, no es posible ajustar su nivel. Tampoco se puede ajustar el SUBWOOFER ACTIVADO/DESACTIVADO en el modo MultEQ (CURVA 1 o CURVA 2).
- *2 Si se ajusta el conmutador de 2,2 canales (3WAY)/4,2 canales (FRONT/REAR/SUBW.) el procesador de audio IMPRINT (PXA-H100) en 2,2 canales (3WAY), no se puede ajustar el modo FADER. Para obtener más información, consulte el Manual del propietario de la PXA-H100.
- Dependiendo de los dispositivos conectados, algunas funciones e indicaciones del visualizador no funcionarán.

Configuración del ajuste de sonido en modo Manual

Puede cambiar estos ajustes de sonido para crear sus propias preferencias cuando el modo MultEQ está ajustado en MULTEQ DESACTIVADO (modo manual).

Siga los pasos de 1 a 4 para seleccionar uno de los modos de menú de sonido que desee modificar. Consulte la sección correspondiente a continuación si desea más información sobre el elemento seleccionado.

1 Pulse IMPRINT para activar el modo de selección del menú de sonido.

2 Gire el codificador rotatorio para seleccionar el elemento que desee y, a continuación, pulse Q/ENT.

SUBWOOFER ↔ SUBW SYSTEM*¹ ↔ SUBW PHASE*¹ ↔ SUBW CHANNEL*¹ ↔ FACTORY'S EQ ↔ TW SETUP*² ↔ FILTER TYPE ↔ MEDIAXPANDER ↔ MX LEV MODE*³ ↔ EQ MODE ↔ T.CORR PARA ↔ SOUND ADJUST*⁴ ↔ SUBWOOFER
(por ejemplo, seleccione SUBWOOFER)

*¹ Estas funciones no pueden utilizarse cuando SUBWOOFER está ajustado en OFF.

*² Esta función sólo está operativa si la PXA-H100 (se vende por separado) está conectada y se ha ajustado en el modo de 2,2 canales (3WAY). Para obtener más información, consulte el Manual del propietario de la PXA-H100.

*³ Esta función no puede utilizarse cuando MEDIAXPANDER está ajustado en OFF.

*⁴ En el paso 2, se pueden seleccionar tres elementos de ajuste de sonido (PARAMETER EQ/GRAPHIC EQ, T.CORRECTION, CROSSOVER) en el modo SOUND ADJUST. Gire el codificador rotatorio para seleccionar la opción que desee y, después, pulse Q/ENT para continuar con el paso 3.

3 Gire el codificador rotatorio para cambiar el ajuste y, a continuación, pulse Q/ENT.

(por ejemplo, seleccione SUBW ON o SUBW OFF)

4 Si mantiene pulsado ↵/ESC durante al menos 2 segundos, volverá al modo normal.

- MEDIAXPANDER El ajuste de FACTORY'S EQ, PARAMETER EQ/GRAPHIC EQ, EQ MODE y MX LEV MODE no se puede realizar si DEFEAT está ajustado en ON.
- Pulse ↵/ESC para regresar al modo del menú de sonido anterior.
- Se cancelará el modo de menú de sonido si no ha realizado ninguna operación durante 60 segundos.

Activación/desactivación del subwoofer

Si el subwoofer está activado, puede ajustar el nivel de salida del subwoofer (consulte la página 13).

SUBW OFF ↔ SUBW ON (ajuste inicial)

Ajuste del sistema de subwoofer

Si el subwoofer está activado, puede seleccionar Sistema 1 o Sistema 2 como efecto de subwoofer deseado.

SUBW SYS 1 (ajuste inicial) ↔ SUBW SYS 2

SUBW SYS 1 : el efecto de subwoofer depende del ajuste principal de volumen.

SUBW SYS 2 : el efecto de subwoofer es independiente del ajuste principal de volumen. Por ejemplo, incluso si el volumen está bajo, el subwoofer seguirá funcionando.

Ajuste de la fase del subwoofer

NORMAL (ajuste inicial) ↔ REVERSE

La fase de salida del subwoofer se puede cambiar entre SUBWOOFER NORMAL (0°) o SUBWOOFER REVERSE (180°). Para ajustar el nivel, gire el codificador rotatorio.

Ajuste del canal de Subwoofer (SUBW CHANNEL)

Se puede ajustar la salida del subwoofer en estéreo o monoaural. Es importante seleccionar la salida correcta para cada tipo de subwoofer.

STEREO (ajuste inicial) ↔ MONO

STEREO: Salida estéreo de subwoofer (L/R)

MONO: salida monoaural de subwoofer

Preajustes del ecualizador (FACTORY'S EQ)

El ecualizador viene con 10 ajustes típicos de fábrica que se pueden aplicar a una gran variedad de material original de música.

FLAT ↔ POPS ↔ ROCK ↔ NEWS ↔ JAZZ&BLUES ↔ ELEC DANCE ↔ HIP HOP&RAP ↔ EASY LISTEN ↔ COUNTRY ↔ CLASSICAL ↔ USER 1 ↔ USER 2 ↔ USER 3 ↔ USER 4 ↔ USER 5 ↔ USER 6

- Si se selecciona una opción entre USER 1 y 6, se puede recuperar el número de memorización guardado en "Ajuste de la curva del ecualizador gráfico" (página 30) o "Ajuste de la curva del ecualizador paramétrico" (página 29).

Ajuste de la inclinación de respuesta del altavoz de gama alta (TW SETUP)

"Si define la característica de respuesta del tweeter en FLAT en el modo de 2,2 canales (3WAY), podría dañar el altavoz. Asegúrese de que el corte del cruce es adecuado para el tweeter que se está utilizando (véase "Configuración de cruce" en la página 30)."

MAKER'S (ajuste inicial) ↔ USER'S

MAKER'S: Como protección frente a posibles averías, no se puede ajustar FLAT para la inclinación de respuesta del altavoz de gama alta en el modo de 2,2 canales (3WAY).

USER'S: Si se puede ajustar FLAT en el modo de 2,2 canales (3WAY).

Ajuste del tipo de filtro

NORMAL (ajuste inicial) ↔ INDIVIDUAL

NORMAL (L=R): los altavoces izquierdos y derechos se ajustan al mismo tiempo.

INDIVIDUAL (L/R): los altavoces izquierdos y derechos se ajustan por separado.

Activación/desactivación de Media Xpander

Si la función Media Xpander está activada, podrá ajustar el nivel de Media Xpander (consulte la página 29).

MX OFF (ajuste inicial) ↔ MX ON

Ajuste del nivel de MX

MX (MEDIAXPANDER) hace que las voces o instrumentos suenen diferentes independientemente de la fuente musical. La radio FM, el CD la llave de memoria USB y el iPhone/iPod pueden reproducir la música de un modo claro incluso en el coche cuando hay mucho ruido en el exterior.

Cambio de la fuente a la que desea aplicar Media Xpander.

FM (nivel de MX del 1 al 3):

Las frecuencias medias y altas se reproducen con más claridad y el sonido está equilibrado en todas las frecuencias.

CD (nivel de MX del 1 al 3):

El modo CD procesa una gran cantidad de datos durante la reproducción. MX aprovecha estos datos para obtener una salida con sonido más limpio y claro.

CMPM/SAT (nivel de MX del 1 al 3):

Este modo corrige la información que se pierde en el proceso de compresión. Se consigue una reproducción de sonido bien equilibrado que se aproxima mucho al original.

DVD (Video CD)

(nivel de PELÍCULA DE MX del 1 al 2):

Los diálogos de un video se reproducen con más claridad.

(MÚSICA EN DVD):

Un DVD o un Video CD contienen gran cantidad de datos, al igual que un clip de música. MX utiliza estos datos para reproducir el sonido con más precisión.

AUX (nivel de MX 1):

Seleccione el modo MX (CMPM, PELÍCULA o MÚSICA) correspondiente al medio conectado.

- Cada fuente musical, como sintonizador FM, CD y MP3/WMA/AAC, puede tener su propia configuración de MX.
- En discos con MP3/WMA/AAC y CD-DA, cuando la fuente cambia de "MP3/WMA/AAC a CD-DA" o de "CD-DA a MP3/WMA/AAC", el cambio del modo MX puede desfasar ligeramente la reproducción.
- Si se ajusta la opción EFFECT OFF, el modo MX de cada fuente de música se ajustará en OFF.
- La función no puede utilizarse cuando DEFEAT está ajustado en ON.
- No hay modo MX para radio AM.
- Si hay un procesador de audio con función MX (PXA-H701, etc.) conectado, se aplicará su propio procesamiento MX a la fuente de música. Como la configuración MX del procesador puede no coincidir con la unidad principal, es necesario ajustar el procesador de audio. Para obtener más información, consulte el Manual de operación del procesador de audio.
- "CMPM" se aplica a archivos MP3/WMA/AAC y al iPhone/iPod.
- "SAT" se aplica a la radio XM y la radio SIRIUS.

Ajuste del modo ECUALIZADOR

Este ajuste ofrece elegir entre un ecualizador gráfico de 7 bandas o uno paramétrico de 5 bandas.

PARAMETER EQ (ajuste inicial) ↔ GRAPHIC EQ

PEQ: ecualizador gráfico de 5 bandas

GEQ: ecualizador gráfico de 7 bandas

Ajuste de las unidades de corrección de tiempo (T.CORR PARA)

Puede cambiar las unidades (cm o pulg) de la corrección de tiempo.

CM (ajuste inicial) ↔ INCH

Ajuste del campo de sonido (SOUND ADJUST)

En este modo se puede realizar el ajuste de PARAMETER EQ/ GRAPHIC EQ, T.CORRECTION y CROSSOVER.

Ajuste de la curva del ecualizador paramétrico

Es posible modificar los ajustes del ecualizador para crear una curva de respuesta que se ajuste más a sus gustos personales. Para ajustar la curva del ecualizador paramétrico, ajuste el modo EQ MODE en PARAMETER EQ. Para obtener más información, consulte "Ajuste del modo ECUALIZADOR" (página 29).

1 Una vez seleccionado PARAMETER EQ en el modo SOUND ADJUST, pulse **BAND** para seleccionar la banda que desee ajustar.

B 1 → B 2 → B 3 → B 4 → B 5 → B 1

2 Pulse **◀** o **▶** para seleccionar las bandas de frecuencias.

Bandas de frecuencias ajustables:
de 20 Hz a 20 kHz (en pasos de 1/3 de octava)

Banda-1: 20 Hz~80 Hz (63 Hz)
Banda-2: 50 Hz~200 Hz (150 Hz)
Banda-3: 125 Hz~3,2 kHz (400 Hz)
Banda-4: 315 Hz~8 kHz (1 kHz)
Banda-5: 800 Hz~20 kHz (2,5 kHz)

3 Gire el **codificador rotatorio** para ajustar el nivel.

Nivel ajustable: de -6 a +6 dB

4 Pulse **SOURCE/⏻** para definir el ancho de banda (Q).

Ancho de banda ajustable: 1, 1,5, 3

5 Para ajustar otra banda, repita los pasos del 1 al 4 y realice los ajustes.

- Las frecuencias de las bandas adyacentes no se pueden ajustar en 4 pasos.
- Durante el ajuste del PARAMETER EQ, debe tener en cuenta la respuesta de frecuencia de los altavoces conectados.

Ajuste de la curva del ecualizador gráfico

Es posible modificar los ajustes del ecualizador para crear una curva de respuesta que se ajuste más a sus gustos personales. Para ajustar la curva del ecualizador gráfico, ajuste el modo EQ MODE en GRAPHIC EQ. Para obtener más información, consulte "Ajuste del modo ECUALIZADOR" (página 29).

1 Una vez seleccionado GRAPHIC EQ en el modo SOUND ADJUST, pulse **BAND** para seleccionar la banda que desee ajustar.

B 1 → B 2 → B 3 → B 4 → B 5 → B 6 → B 7 → B 1

Banda-1 (63 Hz) / Banda-2 (150 Hz) / Banda-3 (400 Hz) /
Banda-4 (1 kHz) / Banda-5 (2,5 kHz) / Banda-6 (6,3 kHz) /
Banda-7 (17,5 kHz)

2 Gire el codificador rotatorio para ajustar el nivel.

Nivel de salida ajustable: de -6 a +6 dB

3 Para ajustar otra banda, repita los pasos 1 y 2, y realice los ajustes.

Ajuste de la corrección de tiempo

Antes de realizar los siguientes procedimientos, consulte "Acerca de la corrección de tiempo" (página 32).

1 Una vez seleccionado T.CORRECTION en el modo SOUND ADJUST, pulse **BAND** para seleccionar el altavoz que desee ajustar.

Sistema de 2,2 canales (3WAY)

F-I (Ajuste inicial) → F-D → P-I → P-D →
(Med-I) (Med-D) (Alt-I) (Alt-D)
SW-I → SW-D → F-I
(Med-I)

Sistema de 4,2 canales (FRONT/REAR/SUBW.)

F-I (Ajuste inicial) → F-D → P-I → P-D →
(Front-I) (Front-D) (Post-I) (Post-D)
SW-I → SW-D → F-I
(Front-I)

2 Gire el codificador rotatorio para ajustar el valor de corrección de la distancia. (0,0 a 336,6 cm).

D = (distancia al altavoz más alejado) – (distancia al resto de altavoces)

Consulte "Lista de valores de corrección de tiempo" en la página 32.

3 Repita los pasos 1 y 2 para ajustar otro altavoz.

Ajuste estos valores para que el sonido llegue a la posición de escucha al mismo tiempo desde todos los altavoces.

Configuración de cruce

Antes de realizar los siguientes procedimientos, consulte "Acerca del cruce" (página 33).

Sistema de 2,2 canales (3WAY)

1 Una vez seleccionado CROSSOVER en el modo SOUND ADJUST, pulse **BAND** para seleccionar la banda que desee ajustar.

Sistema de 2,2 canales (3WAY) / NORMAL (L=R)

Elementos de configuración:

BAJO / M-BAJO / M-ALTO / ALTO

Sistema de 2,2 canales (3WAY) / INDIVIDUAL (L/R)

Elementos de configuración:

B-I / B-D / MB-I / MB-D / MA-I / MA-D / A-I / A-D

2 Pulse ◀ o ▶ para seleccionar la frecuencia de corte que desee (punto de cruce).

Bandas de frecuencias ajustables:

Sistema de 2,2 canales (3WAY)

Elementos de configuración:

BAJO / M-A 20 Hz~200 Hz

M-A 20 Hz~20 kHz

ALTO (1 kHz~20 kHz)^{*1} / (20 Hz~20 kHz)^{*2}

^{*1} Si está seleccionado MAKER'S, consulte "Ajuste de la inclinación de respuesta del altavoz de gama alta (TW SETUP)" (página 28).

^{*2} Si está seleccionado USER'S, consulte "Ajuste de la inclinación de respuesta del altavoz de gama alta (TW SETUP)" (página 28).

3 Pulse SOURCE/⏻ para ajustar la inclinación.

Inclinación ajustable: FLAT*, 6 dB/oct., 12 dB/oct., 18 dB/oct., 24 dB/oct.

* FLAT se puede ajustar para la inclinación HIGH únicamente si la opción USER'S está seleccionada en "Ajuste de la inclinación de respuesta del altavoz de gama alta (TW SETUP)" (página 28). En función de las características de respuesta del altavoz, se debe tener cuidado al ajustar la inclinación de respuesta en FLAT, ya que el altavoz podría averiarse. En esta unidad, aparece un mensaje si la inclinación de respuesta del altavoz de gama alta está ajustado en FLAT.

4 Gire el codificador rotatorio para ajustar el nivel de salida.

Nivel de salida ajustable: de -12 a 0 dB

5 Repita los pasos 1-4 para ajustar las otras bandas.

Sistema de 4,2 canales (FRONT/REAR/SUBW.)

- 1 Una vez seleccionado CROSSOVER en el modo SOUND ADJUST, pulse BAND para seleccionar la banda que desee ajustar.**

Sistema de 4,2 canales (FRONT/REAR/SUBW.) / NORMAL (L=R)

elementos de configuración:

BAJO (SUB-W) / MEDIO (TRASERO) / ALTO (FRONTAL)

Sistema de 4,2 canales (FRONT/REAR/SUBW.) / INDIVIDUAL (L/R)

elementos de configuración:

B (SUB-W)-I / B (SUB-W)-D / M (TRASERO)-I / M (TRASERO)-D / A (FRONTAL)-I / A (FRONTAL)-D

- 2 Pulse ◀ o ▶ para seleccionar la frecuencia de corte que desee (punto de cruce).**

Bandas de frecuencias ajustables:

Sistema de 4,2 canales (FRONT/REAR/SUBW.)

Elementos de configuración:

20 Hz~200 Hz

- 3 Pulse SOURCE/⏻ para ajustar la inclinación.**

Inclinación ajustable: FLAT, 6 dB/oct., 12 dB/oct., 18 dB/oct., 24 dB/oct.

- 4 Gire el codificador rotatorio para ajustar el nivel de salida.**

Nivel de salida ajustable: de -12 a 0 dB

- 5 Repita los pasos 1-4 para ajustar las otras bandas.**

- Durante el ajuste del CROSSOVER, debe tener en cuenta la respuesta de frecuencia de los altavoces conectados.
- En cuanto al sistema de 2,2 canales (3WAY)/4,2 canales (FRONT/REAR/SUBW.)

Puede cambiar al modo de sistema de 2,2 canales (3WAY)/4,2 canales (FRONT/REAR/SUBW.) con el interruptor de 2,2 canales (3WAY)/4,2 canales (FRONT/REAR/SUBW.) de la PXA-H100. Para obtener más información, consulte el Manual 'del propietario de la PXA-H100.

Almacenamiento de la configuración de ajuste de campo de sonido

Los ajustes de SOUND ADJUST que contienen los valores de PARAMETER EQ/GRAPHIC EQ, T.CORRECTION y CROSSOVER se pueden almacenar en la memoria.

- 1 Una vez finalizada la configuración de SOUND ADJUST, seleccione cualquiera de los botones de memorización (del 1 al 6) de cualquier elemento del modo SOUND ADJUST (por ejemplo, CROSSOVER) y mantenga pulsados los botones de memorización durante, al menos, 2 segundos.**

- 2 Gire el codificador rotatorio para seleccionar SÍ/NO PROTEGER y, a continuación, pulse Q/ENT para almacenar los contenidos ajustados.**

PROTECT YES (ajuste inicial) ↔ PROTECT NO

- Si selecciona SÍ, el contenido ajustado queda protegido y almacenado en los botones de memorización. Si desea almacenar el parámetro en un botón de memorización protegido, puede seleccionar "REPLACE NO/YES".
- Si se selecciona NO, se almacena el botón de memorización.
- Mientras realiza esta operación, todo el contenido ajustado de PARAMETER EQ, GRAPHIC EQ, T.CORRECTION y CROSSOVER se almacenará en los botones de memorización.
- El contenido almacenado no se elimina ni al restablecer la unidad o desconectar la batería.
- Para acceder al contenido almacenado realice el procedimiento descrito en "Recuperación de la configuración de ajuste de campo de sonido" (página 31).

Recuperación de la configuración de ajuste de campo de sonido

Los ajustes de SOUND ADJUST contienen los valores de PARAMETER EQ/GRAPHIC EQ, T.CORRECTION y CROSSOVER que se almacenan en la memoria.

- 1 Una vez seleccionado cualquier elemento del modo SOUND ADJUST (por ejemplo, CROSSOVER), pulse cualquiera de los botones de memorización (del 1 al 6) que presenten la característica que desee para recuperar la configuración almacenada.**

- 2 Vuelva a pulsar los botones de memorización para volver al modo SOUND ADJUST.**

- Mientras realiza esta operación, todo el contenido ajustado de PARAMETER EQ/GRAPHIC EQ, T.CORRECTION y CROSSOVER se almacenará en los botones de memorización.

Acerca de la corrección de tiempo

La distancia entre el oyente y los altavoces en un vehículo puede variar en gran medida, dada la compleja ubicación de los altavoces. Esta diferencia en las distancias entre los altavoces y el oyente crea un cambio en la imagen del sonido y en las características de frecuencia. Se trata de un desfase de tiempo que se produce entre la llegada del sonido a los oídos izquierdo y derecho del usuario.

Para corregirlo, esta unidad puede desfasar la señal de audio en los altavoces que estén más cerca del oyente. De este modo, se crea eficazmente una sensación de mayor distancia para dichos altavoces. El oyente se puede colocar a la misma distancia de los altavoces izquierdo y derecho para un mejor sonido.

El ajuste se realiza en cada altavoz en pasos de 3,4 cm.

Ejemplo 1. Posición de escucha: asiento delantero izquierdo

Ajuste el nivel de corrección de tiempo del altavoz delantero izquierdo con un valor más alto y el trasero derecho con un valor de cero o un valor bajo.

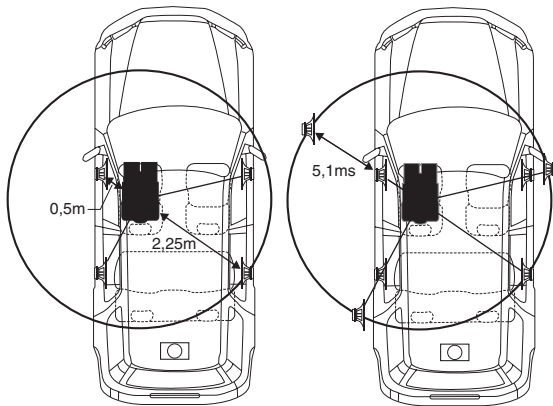

El sonido no está equilibrado porque la distancia entre la posición de escucha y los distintos altavoces es distinta.

La diferencia de distancia entre el altavoz delantero izquierdo y el altavoz trasero derecho es de 1,75 m.

A continuación se calcula el valor de corrección de tiempo para el altavoz delantero izquierdo en el diagrama.

Condiciones:

Altavoz más lejano – posición de escucha: 2,25 m

Altavoz delantero izquierdo – posición de escucha: 0,5 m

Cálculo: $D = 2,25 \text{ m} - 0,5 \text{ m} = 1,75 \text{ m}$

Corrección de tiempo = $1,75 \div 343^{*1} \times 1.000 = 5,1 \text{ (ms)}$

^{*1} Velocidad del sonido: 343 m/s a 20 °C

Dicho de otro modo, si se le da al altavoz delantero izquierdo un valor de corrección de tiempo de 5,1 ms, se obtiene la sensación de que la distancia al oyente es la misma que la del altavoz más alejado.

La corrección de tiempo elimina las diferencias de tiempo necesarias para que el sonido alcance la posición de escucha. El tiempo del altavoz delantero izquierdo se corrige 5,1 ms, de modo que su sonido alcance la posición de escucha al mismo tiempo que el sonido del resto de los altavoces.

Ejemplo 2. Posición de escucha: todos los asientos

Ajuste el nivel de corrección de tiempo de cada altavoz casi hasta el mismo nivel.

- 1 **Siéntese en la posición de escucha (asiento del conductor, etc.) y mida la distancia (en metros) entre su cabeza y los altavoces.**
- 2 **Calcule la diferencia entre el valor de corrección de la distancia con el altavoz más alejado y el resto de los altavoces.**

$D = (\text{distancia al altavoz más alejado}) - (\text{distancia al resto de altavoces})$

Estos valores serán los valores de corrección de tiempo para los distintos altavoces. Ajuste estos valores para que el sonido llegue a la posición de escucha al mismo tiempo desde todos los altavoces.

Lista de valores de corrección de tiempo

Número de desfase	Diferencia de tiempo (ms)	Distancia (cm)	Distancia (pulg)	Número de desfase	Diferencia de tiempo (ms)	Distancia (cm)	Distancia (pulg)
0	0,0	0,0	0,0	51	5,1	173,4	68,3
1	0,1	3,4	1,3	52	5,2	176,8	69,7
2	0,2	6,8	2,7	53	5,3	180,2	71,0
3	0,3	10,2	4,0	54	5,4	183,6	72,4
4	0,4	13,6	5,4	55	5,5	187,0	73,7
5	0,5	17,0	6,7	56	5,6	190,4	75,0
6	0,6	20,4	8,0	57	5,7	193,8	76,4
7	0,7	23,8	9,4	58	5,8	197,2	77,7
8	0,8	27,2	10,7	59	5,9	200,6	79,1
9	0,9	30,6	12,1	60	6,0	204,0	80,4
10	1,0	34,0	13,4	61	6,1	207,4	81,7
11	1,1	37,4	14,7	62	6,2	210,8	83,1
12	1,2	40,8	16,1	63	6,3	214,2	84,4
13	1,3	44,2	17,4	64	6,4	217,6	85,8
14	1,4	47,6	18,8	65	6,5	221,0	87,1
15	1,5	51,0	20,1	66	6,6	224,4	88,4
16	1,6	54,4	21,4	67	6,7	227,8	89,8
17	1,7	57,8	22,8	68	6,8	231,2	91,1
18	1,8	61,2	24,1	69	6,9	234,6	92,5
19	1,9	64,6	25,5	70	7,0	238,0	93,8
20	2,0	68,0	26,8	71	7,1	241,4	95,1
21	2,1	71,4	28,1	72	7,2	244,8	96,5
22	2,2	74,8	29,5	73	7,3	248,2	97,8
23	2,3	78,2	30,8	74	7,4	251,6	99,2
24	2,4	81,6	32,2	75	7,5	255,0	100,5
25	2,5	85,0	33,5	76	7,6	258,4	101,8
26	2,6	88,4	34,8	77	7,7	261,8	103,2
27	2,7	91,8	36,2	78	7,8	265,2	104,5
28	2,8	95,2	37,5	79	7,9	268,6	105,9
29	2,9	98,6	38,9	80	8,0	272,0	107,2
30	3,0	102,0	40,2	81	8,1	275,4	108,5
31	3,1	105,4	41,5	82	8,2	278,8	109,9
32	3,2	108,8	42,9	83	8,3	282,2	111,2
33	3,3	112,2	44,2	84	8,4	285,6	112,6
34	3,4	115,6	45,6	85	8,5	289,0	113,9
35	3,5	119,0	46,9	86	8,6	292,4	115,2
36	3,6	122,4	48,2	87	8,7	295,8	116,6
37	3,7	125,8	49,6	88	8,8	299,2	117,9
38	3,8	129,2	50,9	89	8,9	302,6	119,3
39	3,9	132,6	52,3	90	9,0	306,0	120,6
40	4,0	136,0	53,6	91	9,1	309,4	121,9
41	4,1	139,4	54,9	92	9,2	312,8	123,3
42	4,2	142,8	56,3	93	9,3	316,2	124,6
43	4,3	146,2	57,6	94	9,4	319,6	126,0
44	4,4	149,6	59,0	95	9,5	323,0	127,3
45	4,5	153,0	60,3	96	9,6	326,4	128,6
46	4,6	156,4	61,6	97	9,7	329,8	130,0
47	4,7	159,8	63,0	98	9,8	333,2	131,3
48	4,8	163,2	64,3	99	9,9	336,6	132,7
49	4,9	166,6	65,7				
50	5,0	170,0	67,0				

Acerca del cruce

Cruce (X-OVER):

Esta unidad está equipada con tecnología de cruce. El cruce limita las frecuencias que llegan a las salidas. Cada canal se controla de forma independiente. De este modo, cada pareja de altavoces se regula con las frecuencias para las que han sido diseñados.

El cruce ajusta el HPF (filtro de paso alto) o LPF (filtro de paso bajo) de cada banda y, también, la inclinación (velocidad con la que el filtro procesa los máximos y los mínimos).

Los ajustes deben realizarse según las características de reproducción de los altavoces. En función de los altavoces, tal vez no sea necesaria ninguna red pasiva. Si tiene dudas al respecto, póngase en contacto con su distribuidor autorizado Alpine.

Modo 4,2 canales (FRONT/REAR/SUBW.)

	Frecuencia de corte (pasos de 1/3 de octava)		Inclinación		Nivel
	HPF	LPF	HPF	LPF	
Altavoz de gama baja	----	20 Hz - 200 Hz	----	FLAT, 6, 12, 18, 24 dB/oct.	De 0 a -12 dB
Altavoz trasero de gama alta	20 Hz - 200 Hz	----	FLAT, 6, 12, 18, 24 dB/oct.	----	De 0 a -12 dB
Altavoz delantero de gama alta	20 Hz - 200 Hz	----	FLAT, 6, 12, 18, 24 dB/oct.	----	De 0 a -12 dB

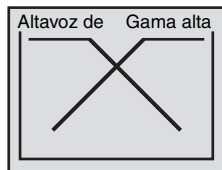

(No coinciden con la imagen real)

Modo 2,2 canales (3WAY)

	Frecuencia de corte (pasos de 1/3 de octava)		Inclinación		Nivel
	HPF	LPF	HPF	LPF	
Altavoz de gama baja	----	20 Hz - 200 Hz	----	FLAT, 6, 12, 18, 24 dB/oct.	De 0 a -12 dB
Altavoz de gama media	20 Hz - 200 Hz	20 Hz - 20 kHz	FLAT, 6, 12, 18, 24 dB/oct.	FLAT, 6, 12, 18, 24 dB/oct.	De 0 a -12 dB
Altavoz de gama alta	1 kHz - 20 kHz, (20 Hz ~ 20 kHz)*	----	FLAT* 6, 12, 18, 24 dB/oct.	----	De 0 a -12 dB

* Sólo si se selecciona USER'S en "Ajuste de la inclinación de respuesta del altavoz de gama alta (TW SETUP)" (página 28).

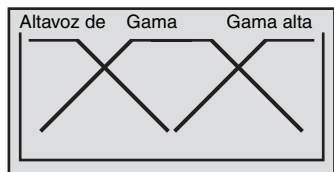

(No coinciden con la imagen real)

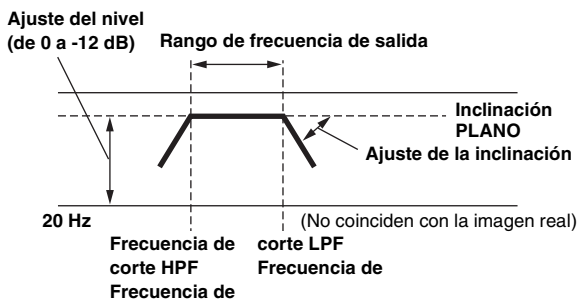

- **HPF (filtro de paso alto):** corta las frecuencias más bajas y permite que pasen las frecuencias más altas.
- **LPF (filtro de paso bajo):** corta las frecuencias más altas y permite que pasen las frecuencias más bajas.
- **Inclinación:** cambio del nivel (en dB) para un cambio de frecuencias de una octava.
- Cuando mayor es el valor de la inclinación, más acusada es la inclinación.
- Ajuste la inclinación en FLAT para omitir los filtros HP o LP.
- No utilice un tweeter sin activar el HPF o ajustado en baja frecuencia, ya que podría dañar el altavoz por la señal de baja frecuencia.
- No se puede ajustar una frecuencia de cruce superior al HPF o inferior que el LPF.
- El ajuste debe realizarse según las recomendaciones de frecuencia de cruce de los altavoces conectados. Determine cuál es la frecuencia de cruce recomendada para los altavoces. Si se ajusta un rango de frecuencias fuera de los valores recomendados, podría dañar los altavoces.

Para conocer las frecuencias de cruce recomendadas para los altavoces Alpine, consulte el Manual del propietario correspondiente.

No nos hacemos responsables de posibles daños o averías en los altavoces causados por una frecuencia de cruce fuera de los valores recomendados.

Acerca de IMPRINT

Alpine presenta IMPRINT, la primera tecnología del mundo que elimina eficazmente los problemas acústicos de los vehículos que suelen degradar la calidad del sonido. Esta tecnología permite escuchar música tal y como la concibió el artista.



VISIÓN Y REALIDAD

Toda la buena música tiene su origen en la visión del artista. Tras horas interminables de ensayos, grabación y mezclas, esa visión está lista para que podamos escucharla en discos, en la radio y en otros soportes. Pero, ¿realmente escuchamos la música creada por el artista? Por desgracia, la realidad demuestra que casi nunca es posible escuchar la música tal y como la concibió el artista. Especialmente cuando la escuchamos en el interior de un vehículo.

LOS VEHÍCULOS NO SON LUGARES ADECUADOS PARA ESCUCHAR MÚSICA

El interior del vehículo está plagado de materiales que interfieren y degradan la calidad del sonido. Las ventanas, por ejemplo, amplifican y reflejan las frecuencias altas. La tapicería de los asientos y el recubrimiento del salpicadero modifican determinadas frecuencias. Las alfombrillas absorben y suprimen las frecuencias medias. Los ecualizadores gráficos y paramétricos son sólo remedios parciales para este tipo de problemas. Además, los altavoces no se encuentran a la misma distancia de la persona que escucha, por lo que se crea un sonido sin equilibrar y descentrado. La corrección de tiempo puede ayudar a solucionar este problema, pero únicamente desde una posición de escucha.

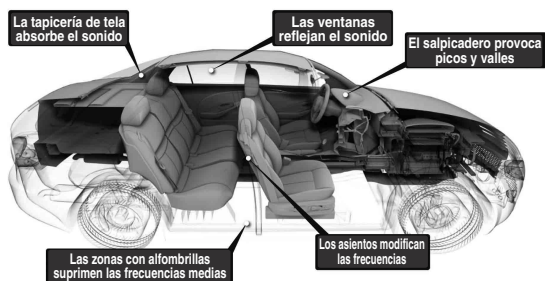

IMPRINT YA ESTÁ AQUÍ

Estos problemas acústicos son tan acusados que ningún sistema de corrección ha logrado solucionarlos. Hasta ahora, con la llegada de IMPRINT, Alpine ofrece una combinación de hardware/software que no sólo resuelve estos problemas, sino que incluso mejora el sonido, el equilibrio de tonos y la definición. Lo hace automáticamente y ¡en sólo unos minutos!

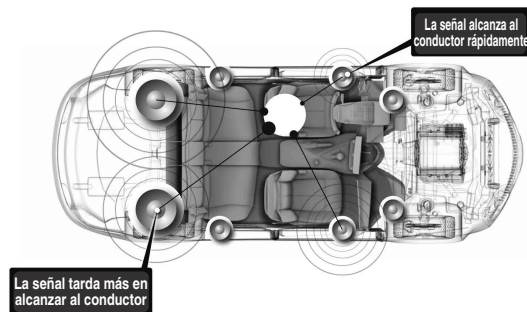

QUÉ DISTINGUE A IMPRINT

La combinación de IMPRINT y MultEQ supera los resultados de sistemas de ecualización en cinco aspectos.

- Es el único sistema que mide toda el área de escucha, capturando información del dominio del tiempo desde cada posición de escucha y aplicando un método propio para procesar y representar todas las ubicaciones de escucha. De este modo, las personas de cada asiento disfrutan de una experiencia óptima de escucha.
- Corrige los problemas de tiempo y de frecuencia para obtener un sonido general más suave y natural.
- Utiliza la asignación de frecuencias dinámicas para aplicar cientos de puntos de corrección a las áreas en las que se producen mayores problemas de sonido.
- Determina los puntos óptimos de combinación para los puntos de corte de frecuencias bajas.
- En cuestión de minutos, lleva a cabo una sintonización del sonido del vehículo que los técnicos profesionales consiguen tras días de trabajo.

Cambiador

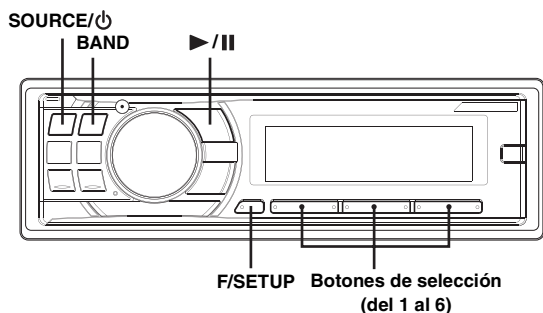

Control de un cambiador de discos compactos (opcional)

Es posible conectar un cambiador opcional de 6 ó 12 discos compactos si esta unidad es compatible con Ai-NET. Con un cambiador de discos compactos conectado a la entrada Ai-NET podrá controlar dicho cambiador CD desde esta unidad.

Mediante el uso del KCA-400C (dispositivo de conmutación de varios cambiadores) o del KCA-410C (Versatile Link Terminal) podrá controlar varios cambiadores desde esta unidad.

Consulte "Selección de cambiador múltiple (opcional)" en la página 35 para seleccionar los cambiadores de discos compactos.

- Los controles de esta unidad para operaciones de cambiador de discos compactos sólo pueden utilizarse cuando hay un cambiador conectado.
- El cambiador de DVD (opcional) también puede controlarse desde esta unidad.

1 Pulse SOURCE/⏻ para activar el modo CHANGER.

- El indicador de fuente varía en función de la fuente conectada.
- Pulse BANDA para cambiar el modo Disco en el modo Cambiador.

2 Pulse F/SETUP para activar el modo de selección de discos.

Disc Select Mode → Disc Select Mode * →
(Disc No. 1~6) (Disc No. 7~12)

RPT/M.I.X. Mode → Disc Select Mode
(Disc No. 1~6)

3 Pulse los botones de selección (del 1 al 6) correspondientes a uno de los discos cargados en el cambiador de discos compactos.

El número de disco seleccionado aparecerá en el visualizador y comenzará la reproducción de CD/MP3.

- Después de seleccionar el disco deseado, podrá manejarlo de la misma forma que con el reproductor de discos compactos de esta unidad. Para obtener información más detallada, consulte la sección CD/MP3/WMA/AAC.

* Si se ha conectado un cambiador de discos compactos de 12 discos.

Reproducción de archivos MP3 con el cambiador de CD (opcional)

Si conecta un cambiador compatible con MP3, podrá reproducir sus discos de CD-ROM, CD-R y CD-RW que contengan archivos MP3 en esta unidad.

1 Pulse SOURCE/⏻ para cambiar al modo Cambiador de MP3.

2 Pulse cualquiera de los botones de selección (del 1 al 6) correspondiente a uno de los discos cargados en el cambiador de discos compactos.

3 Para hacer una pausa en la reproducción, pulse ▶/||.

Si vuelve a pulsar ▶/|| se reanudará la reproducción.

- La unidad puede reproducir discos que contengan tanto datos de audio como datos MP3.
- Para obtener información acerca del funcionamiento del MP3 con un cambiador de CD compatible con MP3, consulte "CD/MP3/WMA/AAC" página 9 a 12.

Selección de cambiador múltiple (opcional)

El sistema Ai-NET Alpine podrá manejar hasta 6 cambiadores de discos compactos. Cuando quiera operar dos o más cambiadores, deberá usar el KCA-400C (dispositivo de conmutación de cambiadores múltiples). Si utiliza un dispositivo de conmutación, podrá conectar hasta 4 cambiadores de discos compactos. Si utiliza 2 dispositivos de conmutación, podrá conectar hasta 6 cambiadores de discos compactos. Al utilizar KCA-410C (Versatile Link Terminal), es posible conectar dos cambiadores y dos salidas externas (AUX).

1 Pulse SOURCE/⏻ de esta unidad para activar el modo de cambiador de discos compactos.

Otra posibilidad es pulsar SOURCE en el mando a distancia (RUE-4202) para activar el modo de cambiador de CD.

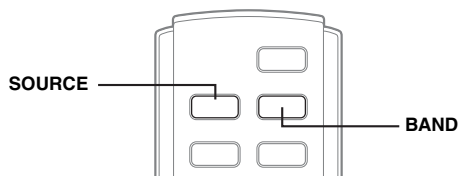

2 Pulse BAND en la unidad o el RUE-4202 para activar el modo de selección del cambiador de CD.

Este modo de selección permanecerá activo durante unos segundos.

3 Pulse BAND hasta que aparezca el indicador del cambiador de discos deseado.

Otra posibilidad es pulsar BAND en el mando a distancia hasta que el indicador del cambiador deseado aparezca en la pantalla.

- Si el cambiador de discos compactos seleccionado no está conectado, el visualizador mostrará "NO HAY CAMBIADOR (NÚMERO)".
- Para obtener información acerca del cambiador seleccionado, consulte "CD/MP3/WMA/AAC" (páginas 9 a la 12).
- Para obtener información detallada acerca de la entrada externa (AUX) cuando utilice el KCA-410C, consulte "Ajuste del modo AUX (V-Link)" en la página 18.

Información

En caso de dificultad

Si surge algún problema, apáguelo y vuelva a encenderlo. Si la unidad sigue sin funcionar correctamente, compruebe los puntos que aparecen en la lista siguiente. Esta guía le ayudará a aislar el problema si la unidad no funciona. Si el problema persiste, compruebe si el resto de su sistema está adecuadamente conectado o consulte a un proveedor autorizado por Alpine.

Cuestiones básicas

En la pantalla no aparece ningún elemento o función.

- La llave de encendido del automóvil está en DESCONECTADO.
 - Si ha realizado las conexiones de acuerdo con las instrucciones, la unidad no funcionará con la llave de encendido en DESCONECTADO.
- Las conexiones del conductor de alimentación (rojo) y el conductor de batería (amarillo) no son adecuadas.
 - Compruebe las conexiones del conductor de alimentación y el conductor de batería.
- Fusible quemado.
 - Compruebe el fusible de la unidad. Si fuera necesario, cámbielo por otro del valor apropiado.
- El microordenador interno funciona mal a causa de interferencias, ruido, etc.
 - Presione el interruptor RESET con un bolígrafo u otro objeto puntiagudo.

Radio

No se recibe ninguna emisora.

- La antena no está conectada o el cable está desconectado.
 - Asegúrese de que la antena está correctamente conectada; cambie la antena o el cable si es necesario.

No se pueden sintonizar emisoras en el modo de búsqueda.

- Se encuentra en un área de recepción débil.
 - Compruebe si el sintonizador está en el modo DX.
- Si se encuentra en una zona de señal intensa, es posible que la antena no esté puesta a tierra o conectada adecuadamente.
 - Compruebe las conexiones de la antena, si está bien conectada a tierra y si la ubicación de montaje es correcta.
- Es posible que la longitud de la antena no sea adecuada.
 - Compruebe si la antena está completamente desplegada. Si está rota, reemplácela por otra nueva.

La emisión es ruidosa.

- Es posible que la longitud de la antena no sea adecuada.
 - Extienda completamente la antena. Si está rota, reemplácela por otra.
- La antena está mal conectada a tierra.
 - Compruebe si la antena está bien conectada a tierra y si la ubicación de montaje es correcta.

CD

El reproductor/cambiador de CD no funciona.

- Se encuentra por encima del rango de temperatura para CD, de +50 °C.
 - Deje que se enfríe la temperatura en el interior (o en el maletero) del vehículo.

El sonido de reproducción de un CD oscila.

- Condensación de humedad en el módulo de CD.
 - Espere el tiempo necesario para que se evapore la humedad (aproximadamente 1 hora).

No es posible insertar CD.

- Ya hay un CD en el reproductor de CD.
 - Expulse el CD y retírelo.
- El CD no está correctamente insertado.
 - Asegúrese de insertar el CD de acuerdo con las instrucciones de la sección Funcionamiento del reproductor de CD.

El CD no avanza ni retrocede.

- El CD está dañado.
 - Extraiga el CD y tírelo. La utilización de un CD dañado en la unidad podría averiar el mecanismo.

El sonido salta debido a las vibraciones.

- Montaje inadecuado de la unidad.
 - Vuelva a montar la unidad firmemente.
- El disco está muy sucio.
 - Limpie el disco.
- El disco está rayado.
 - Cambie el disco.
- La lente del transductor está sucia.
 - No utilice cualquier disco limpiador de lentes disponible en el mercado. Consulte con su distribuidor de Alpine más cercano.

El sonido salta sin haber vibraciones.

- El disco está sucio o rayado.
 - Limpie el disco. Los discos dañados deberán reemplazarse.

Aparece Error (sólo reproductor de CD integrado).

- Error mecánico.
 - Pulse . Una vez que desaparezca la indicación de error, introduzca de nuevo el disco. Si el problema no desaparece mediante la solución mencionada, consulte con el proveedor Alpine más próximo.

No es posible reproducir el CD-R/CD-RW.

- No se ha realizado la sesión de cierre (finalización).
 - Finalice el disco y vuelva a intentar reproducirlo.

MP3/WMA/AAC

Los archivos MP3, WMA o AAC no se reproducen.

- Se ha producido un error de escritura. El formato de CD no es compatible.
 - Compruebe que el CD se ha grabado en un formato compatible. Consulte "Acerca de MP3/WMA/AAC" (páginas 11-12) y vuelva a grabar en el formato compatible con este dispositivo.

Audio

No sale el sonido por los altavoces.

- La unidad no recibe señal del amplificador interno.
 - POWER IC se ha cambiado a "ON" (página 17).

iPod

iPod no puede reproducir y no emite ningún sonido.

- El iPod no se ha reconocido.
 - Reinicie esta unidad y el iPod. Consulte "Puesta en funcionamiento inicial del sistema" (página 6). Para reiniciar el iPod, consulte el Manual del propietario del iPod.

Indicaciones para el reproductor de CD

NO DISC

- No se ha insertado ningún CD.
 - Inserte un CD.
- Aunque hay un disco introducido, aparece la indicación "NO DISC" y la unidad no reproduce ni expulsa el disco.
 - Extraiga el disco siguiendo estos pasos:
 - pulse el botón ▲ de nuevo durante al menos 2 segundos.
 - Si el disco no se expulsa, consulte a un distribuidor de Alpine.

ERROR

- Error del mecanismo.
 - 1) Pulse el botón ▲ y saque el CD.
 - Si no se expulsa, consulte a un distribuidor Alpine.
 - 2) Si la indicación de error no desaparece después de la expulsión, pulse el botón ▲ de nuevo.
 - Si la indicación de error no desaparece incluso después de pulsar el botón ▲ varias veces, consulte a un distribuidor de Alpine.
- Si se muestra "ERROR":
 - Si el disco no se puede extraer pulsando ▲, pulse el interruptor RESET (consulte página 6) y pulse ▲ otra vez.
 - Si el disco sigue sin salir, consulte a un distribuidor de Alpine.

PROTECT

- Se ha reproducido un archivo WMA con protección contra copias.
 - Sólo es posible reproducir archivos sin protección contra copias.

UNSUPPORTED

- Se utiliza un índice de muestreo/velocidad de bits no compatible con la unidad.
 - Utilice un índice de muestreo/velocidad de bits compatible con la unidad.

Indicaciones para el cambiador de CD

HIGH-TEMP

- Se ha activado el circuito protector debido a la alta temperatura.
 - El indicador desaparecerá cuando la temperatura vuelva a la gama de operación normal.

ERROR-01

- Mal funcionamiento del cambiador de CD.
 - Consulte a su proveedor Alpine. Presione el botón de expulsión del cargador y extráigalo.
 - Compruebe la indicación. Introduzca de nuevo el cargador.
 - Si no puede extraer el cargador, consulte a su proveedor Alpine.
- No es posible extraer el cargador.
 - Presione el botón de extracción del cargador. Si no puede extraer el cargador, consulte a su proveedor Alpine.

ERROR-02

- En el interior del cambiador de CD ha quedado un disco.
 - Presione el botón Eject para activar la función de expulsión.
 - Cuando el cambiador de CD termine de ejecutar la función, introduzca un cargador de CD vacío en el cambiador de CD para que recoja el disco que quedó en el cambiador de CD.

NO MAGAZINE

- No hay cargador insertado en el cambiador de CD.
 - Inserte un cargador.

NO DISC

- El disco indicado no existe.
 - Elija otro disco.

Indicación para el modo de receptor SAT

CHEK ANTENNA

- La antena de XM o SIRIUS no está conectada al módulo de radio XM o SIRIUS.
 - Compruebe si el cable de la antena de XM o SIRIUS está correctamente conectado al módulo de radio XM o SIRIUS.

UPDATING

- La radio se está actualizando con el último código de cifrado.
 - Espere hasta que se actualice el código de cifrado. Los canales 0 y 1 deberían funcionar con normalidad.

NO SIGNAL

(Modo XM)

ACQUIRING

(Modo SIRIUS)

- La señal XM o SIRIUS es muy débil en la ubicación actual.
 - Espere hasta que el coche llegue a una ubicación en la que la señal sea más fuerte.

LOADING

(Modo XM)

- La radio está incorporando información de audio o programas.
 - Espere hasta que la radio reciba la información.

CHAN OFF AIR

(Modo XM)

ACQUIRING

(Modo SIRIUS)

- El canal actualmente seleccionado ha dejado de emitirse.
 - Seleccione otro canal.

CH UNAVAIL

(Modo XM)

- El canal seleccionado no funciona correctamente.
 - Cambie de canal.



- El usuario ha seleccionado un canal que no existe o al que no está abonado.
 - La unidad volverá al canal seleccionado anteriormente.
- El nombre o las características del artista, el título de la canción o el programa y demás información relacionada con el canal no están disponibles en ese momento.
 - No tiene que hacer nada.

ERROR

- Si se produce un error o cualquier otro problema.
 - Cambie de canal o consulte al distribuidor Alpine.

Indicación para llaves de memoria USB

ERROR

- Error de comunicación
 - Apague la llave de contacto y ajuste la unidad en ACTIVADO de nuevo.

CURRENT ERROR

- El dispositivo del conector USB está anormalmente cargado con corriente.
 - Puede solucionar el problema cambiando la fuente, apagando la unidad o ajustando ACC a la posición de DESACTIVADO.

DEVICE ERROR

- Se ha conectado un dispositivo USB no compatible con la unidad.
 - Conecte un dispositivo USB compatible con la unidad.

NO USB UNIT

- No hay ninguna llave de memoria USB conectada.
 - Verifique que el dispositivo de memoria USB esté bien conectado y que el cable no esté demasiado doblado.

NO FILE

- No hay ninguna canción (archivo) almacenada en la llave de memoria USB.
 - Conecte el dispositivo de memoria USB con canciones (archivos) almacenadas.

UNSUPPORTED

- Se utiliza un índice de muestreo/velocidad de bits no compatible con la unidad.
 - Utilice un índice de muestreo/velocidad de bits compatible con la unidad.

PROTECT

- Se ha reproducido un archivo WMA con protección contra copias.
 - Sólo es posible reproducir archivos sin protección contra copias.

Indicación para el modo iPod

NO USB UNIT

- El iPhone/iPod no está conectado.
 - Asegúrese de que el iPhone/iPod esté bien conectado (consulte “Conexiones” en la página 43).
 - Asegúrese de que el cable no esté excesivamente doblado.

NO SONG

- El reproductor iPhone/iPod no contiene ninguna canción.
 - Descargue canciones en el reproductor iPhone/iPod y conéctelo a la unidad.

ERROR-01

- Error de comunicación
 - Apague la llave de contacto y ajuste la unidad en ACTIVADO de nuevo.
 - Compruebe la pantalla volviendo a conectar el reproductor iPhone/iPod y esta unidad mediante el cable de iPod.

ERROR-02

- Se debe a que la versión de software del iPhone/iPod no es compatible con la unidad.
 - Actualice la versión de software del iPhone/iPod a una compatible con la unidad.

ERROR-03

- No se ha verificado el iPhone/iPod.
 - Cámbielo por otro iPhone/iPod.

CURRENT ERROR

- El dispositivo del conector USB está anormalmente cargado con corriente.
 - Puede solucionar el problema cambiando la fuente, apagando la unidad o ajustando ACC a la posición de OFF.

DEVICE ERROR

- Se ha conectado un dispositivo USB no compatible con la unidad.
 - Conecte un dispositivo USB compatible con la unidad.

Indicación para todos los modos

DC ERROR

- Malfuncionamiento por el acortamiento del cable del altavoz en el chasis del automóvil.
 - Redirija el cable correctamente y establezca POWER IC en ON (página 17). Si esto no soluciona el problema, consulte con el distribuidor más cercano.

Especificaciones

SECCIÓN DEL SINTONIZADOR FM

Rango de sintonía	87,7-107,9 MHz
Sensibilidad útil en modo monoaural	9,3 dBf (0,8 μ V/75 ohmios)
Sensibilidad de silenciamiento de 50 dB	13,5 dBf (1,3 μ V/75 ohmios)
Selectividad de canal alternativo	80 dB
Relación de señal de ruido	65 dB
Separación estéreo	35 dB
Relación de captura	2,0 dB

SECCIÓN DEL SINTONIZADOR AM

Rango de sintonía	530-1,710 kHz
Sensibilidad (Estándar IEC)	22,5 μ V/27 dB

SECCIÓN DEL REPRODUCTOR DE CD

Respuesta de frecuencia	5-20.000 Hz (\pm 1 dB)
Trémolo y vibración (% WRMS)	Por debajo de los límites medibles
Distorsión armónica total	0,008% (a 1 kHz)
Gama dinámica	95 dB (a 1 kHz)
Relación de señal de ruido	105 dB
Separación de canales	85 dB (a 1 kHz)

SECCIÓN USB

Requisitos de USB	USB 1.1/2.0
Consumo máx. de energía	500 mA
Clase USB	Almacenamiento masivo
Sistema de archivos	FAT 12/16/32
Descodificación MP3	MPEG-1/2 AUDIO Layer-3
Descodificación WMA	Windows Media™ Audio
Descodificación AAC	Archivo “.m4a” con formato AAC-LC
Número de canales	2 canales (estéreo)
Respuesta de frecuencia*	5-20.000 Hz (\pm 1 dB)
Distorsión armónica total	0,008% (a 1 kHz)
Gama dinámica	95 dB (a 1 kHz)
Relación de señal de ruido	105 dB
Separación de canales	85 dB (a 1 kHz)

* La respuesta de frecuencia puede variar según el software de codificación/velocidad de bits.

RECEPCIÓN

Longitud de onda	795 nm
Potencia de láser	CLASS I

GENERAL

Alimentación	14,4 V CC (11-16 V permisible)
--------------	-----------------------------------

Salida de alimentación	18 W RMS \times 4*
------------------------	----------------------

*Índices principales de amplificador del Estándar CEA-2006.

- Salida de alimentación: medida a 4 ohmios y \leq 1% THD+N
- S/N: 80 dBA (referencia: 1 W en 4 ohmios)

Tensión de salida de preamplificación máxima	2 V/10 k ohmios
--	-----------------

Graves	\pm 14 dB a 100 Hz
--------	----------------------

Agudos	\pm 14 dB a 10 kHz
--------	----------------------

Peso	1,6 kg
------	--------

TAMAÑO DEL CHASIS

Anchura	178 mm
Altura	50 mm
Profundidad	160 mm

TAMAÑO DE LA PIEZA FRONTAL

Anchura	170 mm
Altura	46 mm
Profundidad	24 mm

- Debido a la mejora continua del producto, las especificaciones y el diseño están sujetos a cambios sin previo aviso.

Instalación y conexiones

Antes de instalar o conectar la unidad, lea atentamente lo siguiente y las páginas páginas 3 a 5 de este manual para poder hacer un uso adecuado de la misma.

Advertencia

REALICE LAS CONEXIONES CORRECTAMENTE.

Una conexión incorrecta puede producir un incendio o dañar el producto.

UTILICE LA UNIDAD SOLAMENTE EN VEHÍCULOS QUE TENGAN 12 VOLTIOS CON NEGATIVO A MASA.

(Consulte a su proveedor si no está seguro). De no respetar esta advertencia, se podría originar un incendio, etc.

ANTES DE EFECTUAR EL CABLEADO, DESCONECTE EL CABLE DEL TERMINAL NEGATIVO DE LA BATERÍA.

De no ser así, podrían producirse descargas eléctricas o heridas provocadas por cortocircuitos.

NO EMPALME CABLES ELÉCTRICOS.

No corte nunca el aislamiento de un cable para suministrar energía a otro equipo. Esto hace que la capacidad de carga eléctrica del cable se sobrepase, pudiendo ocasionar incendios y descargas eléctricas.

NO DAÑE LOS TUBOS O EL CABLEADO CUANDO TALADRE AGUJEROS.

Si taladra agujeros en el chasis durante la instalación, tenga especial cuidado de no tocar, dañar ni obstruir los tubos, las tuberías de alimentación de combustible, los depósitos y el cableado eléctrico. De lo contrario, podría producirse un incendio.

NO UTILICE TUERCAS O PERNOS EN EL SISTEMA DE FRENOS O DIRECCIÓN PARA REALIZAR LAS CONEXIONES A MASA.

Los pernos o tuercas empleados en los sistemas de freno o de dirección (o en cualquier otro sistema relacionado con la seguridad), o en los depósitos, NUNCA deben utilizarse para las instalaciones de las conexiones a masa. Si se utilizan estas piezas, se puede incapacitar el control del vehículo y provocar un incendio, etc.

MANTENGA LOS OBJETOS PEQUEÑOS, COMO LAS PILAS, FUERA DEL ALCANCE DE LOS NIÑOS.

La ingestión de estos objetos puede causar lesiones graves. En caso de ingestión, acuda a un médico inmediatamente.

NO INSTALE LA UNIDAD EN LUGARES EN LOS QUE PUEDA DIFICULTAR EL FUNCIONAMIENTO DEL VEHÍCULO, COMO EN EL VOLANTE DE DIRECCIÓN O EN EL CAMBIO DE MARCHAS.

En caso contrario, se puede obstruir la visión delantera u obstaculizar los movimientos, etc., lo que podría ocasionar un accidente grave.

IMPIDA QUE LOS CABLES SE ENREDEN EN LOS OBJETOS SITUADOS ALREDEDOR.

Disponga la instalación eléctrica y los cables conforme a lo descrito en el manual para evitar obstáculos durante la conducción. Los cables o los elementos del cableado que obstaculizan la conducción o que cuelgan de partes del vehículo como del volante de dirección, la palanca de cambio, los pedales de freno, etc., se consideran extremadamente peligrosos.

Prudencia

HAGA QUE UN EXPERTO REALICE EL CABLEADO Y LA INSTALACIÓN.

Para el cableado y la instalación de esta unidad son necesarias la experiencia y las habilidades técnicas de un especialista. Para garantizar la seguridad, póngase siempre en contacto con el distribuidor donde adquirió el producto para confiarle estas tareas.

UTILICE LOS ACCESORIOS ESPECIFICADOS E INSTÁLELOS DE FORMA SEGURA.

Asegúrese de utilizar únicamente los accesorios especificados. La utilización de otras piezas no diseñadas para tal efecto puede causar daños en el interior de la unidad o hacer que la instalación no sea segura. Por tanto, las piezas podrían aflojarse, con el consiguiente riesgo y la posibilidad de provocar averías.

DISPONGA EL CABLEADO DE MANERA QUE LOS CABLES NO SE DOBLEN NI QUEDEN PINZADOS POR UN BORDE METÁLICO AFILADO.

Aleje los cables y el cableado de partes móviles (como los raíles de los asientos) y de bordes puntiagudos o afilados. De esta forma, se evitan daños y pinzamientos en el cableado. Si los cables pasan por un orificio de metal, utilice un protector de goma para aislar los cables y evitar que se corten con el filo de metal del orificio.

NO INSTALE LA UNIDAD EN LUGARES MUY HÚMEDOS O LLENOS DE POLVO.

Evite instalar la unidad en lugares con un alto índice de humedad o con mucho polvo. Si entrase polvo o humedad en la unidad, podría averiarse.

Precauciones

- Asegúrese de desconectar el cable del polo (-) de la batería antes de instalar su CDA-105. Esto disminuye el riesgo de avería de la unidad en caso de cortocircuito.
- Asegúrese de conectar los conductores con claves de colores según el diagrama. Unas conexiones incorrectas pueden ocasionar un mal funcionamiento de la unidad o pueden dañar el sistema eléctrico del vehículo.
- Cuando haga las conexiones al sistema eléctrico del vehículo, tenga en cuenta los componentes que vienen instalados de fábrica (como un computador incorporado, por ejemplo). No conecte a estos conductores para proporcionar alimentación a esta unidad. Al conectar el CDA-105 a la caja de fusibles, asegúrese de que el fusible designado para el circuito del CDA-105 sea del amperaje adecuado. De lo contrario, la unidad y/o el vehículo podrán sufrir daños. En caso de duda, consulte a su distribuidor Alpine.
- El CDA-105 emplea conectores hembra tipo RCA para la conexión de otras unidades (ej.: amplificador) equipadas con conectores RCA. Algunas veces será necesario usar un adaptador para la conexión de otras unidades. En este caso, procure el asesoramiento de un distribuidor autorizado de Alpine.
- Asegúrese de conectar los cables negativos (-) de altavoces al terminal de altavoces (-). Nunca conecte los cables de altavoces de los canales derecho e izquierdo uno a otro, ni tampoco a la carrocería del vehículo.

IMPORTANTE

Anote el número de serie de la unidad en el espacio proporcionado a continuación y consérvelo como registro permanente. El número de serie impreso o grabado se encuentra en la base de la unidad.

NÚMERO DE SERIE: _____

FECHA DE INSTALACIÓN: _____

INSTALADOR: _____

LUGAR DE ADQUISICIÓN: _____

Instalación

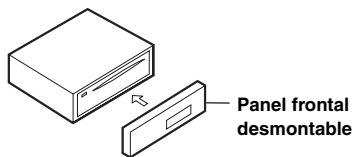

Precaución

Cuando instale esta unidad en el vehículo, no extraiga el panel frontal desmontable. Si lo hace durante la instalación, podría presionar demasiado y deformar la placa de metal que lo sujeta.

- Monte la unidad principal en un ángulo de 35 grados en relación con el plano horizontal, desde atrás hacia adelante.

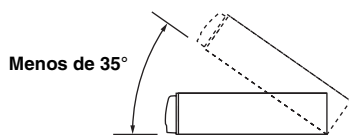

1 Manguito de montaje (incluido)

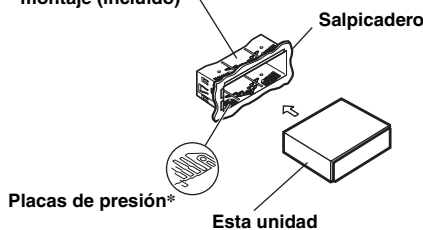

- * Si el manguito de montaje instalado queda suelto en el salpicadero, las placas de presión se pueden doblar ligeramente para solucionar el problema.

Extraiga el manguito de montaje de la unidad principal (consulte "Extracción" en la página 41).

2

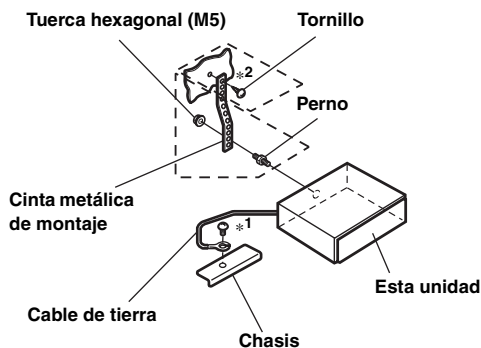

Refuerce la unidad principal con una brida de montaje metálica (no incluida). Asegure el cable de tierra de la unidad a un punto metálico limpio mediante un tornillo (*1) que ya esté sujeto al chasis del vehículo.

- Para el tornillo marcado como "*2", utilice un tornillo adecuado a la ubicación de montaje elegida.

Conecte cada uno de los cables de entrada provenientes de un amplificador o ecualizador con su correspondiente cable de salida proveniente de la parte posterior izquierda del CDA-105. Conecte todos los demás conectores del CDA-105 de acuerdo con las instrucciones descritas en la sección CONEXIONES.

3

Deslice el CDA-105 hacia el interior del salpicadero hasta que escuche un chasquido. Así se asegura que la unidad queda correctamente fijada y no se pueda salir accidentalmente del salpicadero.

Extracción

1. Extraiga el panel frontal desmontable.
2. Inserte las llaves de soporte en la unidad, junto con las guías de cada lado. Ahora se puede extraer la unidad del manguito de montaje.

Esta unidad

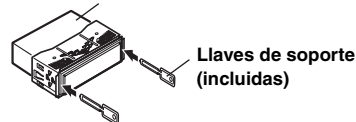

3. Tire de la unidad hacia fuera y manténgala desbloqueada mientras lo hace.

<VEHÍCULO JAPONÉS>

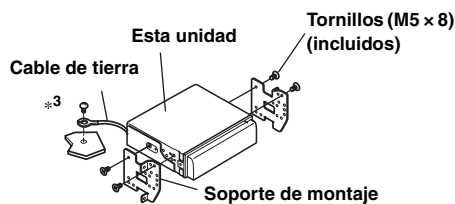
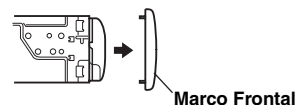

- Asegure el cable de tierra de la unidad a un punto metálico limpio mediante un tornillo (*3) que ya esté sujeto al chasis del vehículo.

Conexión a iPhone/iPod (se vende por separado)

Conecte el cable USB a un iPhone/iPod con el Cable de interfaz para iPod (KCU-440i, se vende por separado).

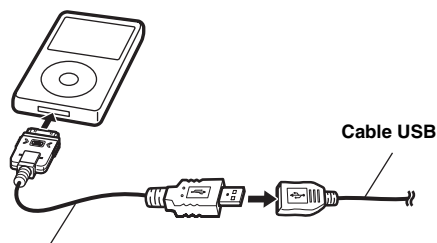

Cable de interfaz para iPod (KCU-440i, se vende por separado)

Extraiga el iPhone/iPod

Extraiga el iPhone/iPod el Cable de interfaz para iPod (KCU-440i, se vende por separado).

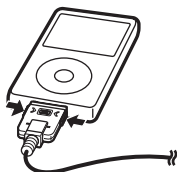

- Después de cambiar la unidad a otra fuente distinta del iPhone/iPod, quite el iPhone/iPod. Si extrae el iPhone/iPod en el modo iPod, se pueden dañar los datos.
- Si no se emite ningún sonido o si el iPhone/iPod no se reconoce al conectarlo, extraiga el iPhone/iPod y vuelva a conectarlo, o reinicie el iPhone/iPod.
- No deje el iPhone/iPod en el vehículo durante mucho tiempo. El calor y la humedad pueden dañar el iPhone/iPod que puede quedar inservible.

Conexión de llave de memoria USB (se vende por separado)

Conexión de llave de memoria USB

Conecte la llave de memoria USB al cable USB.

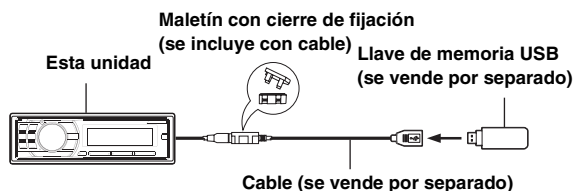

Extracción de la llave de memoria USB

Tire de la llave de memoria USB con firmeza para separarla del cable USB.

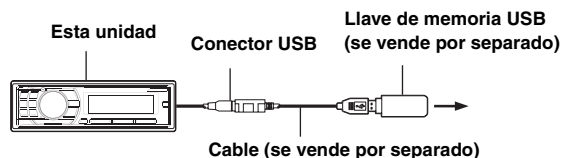

- Para extraer la llave de memoria USB, tire con firmeza.
- Si no se emite ningún sonido o si la llave de memoria USB no se reconoce al conectarla, extráigala y vuelva a conectarla.
- Cambie a otra fuente que no sea el modo de llave de memoria USB y, a continuación, extraiga la llave de memoria USB. Si extrae la llave de memoria USB en el modo de llave de memoria USB, los datos podrían dañarse.
- Evite que el cable USB se mezcle con otros cables, etc.

Conexiones

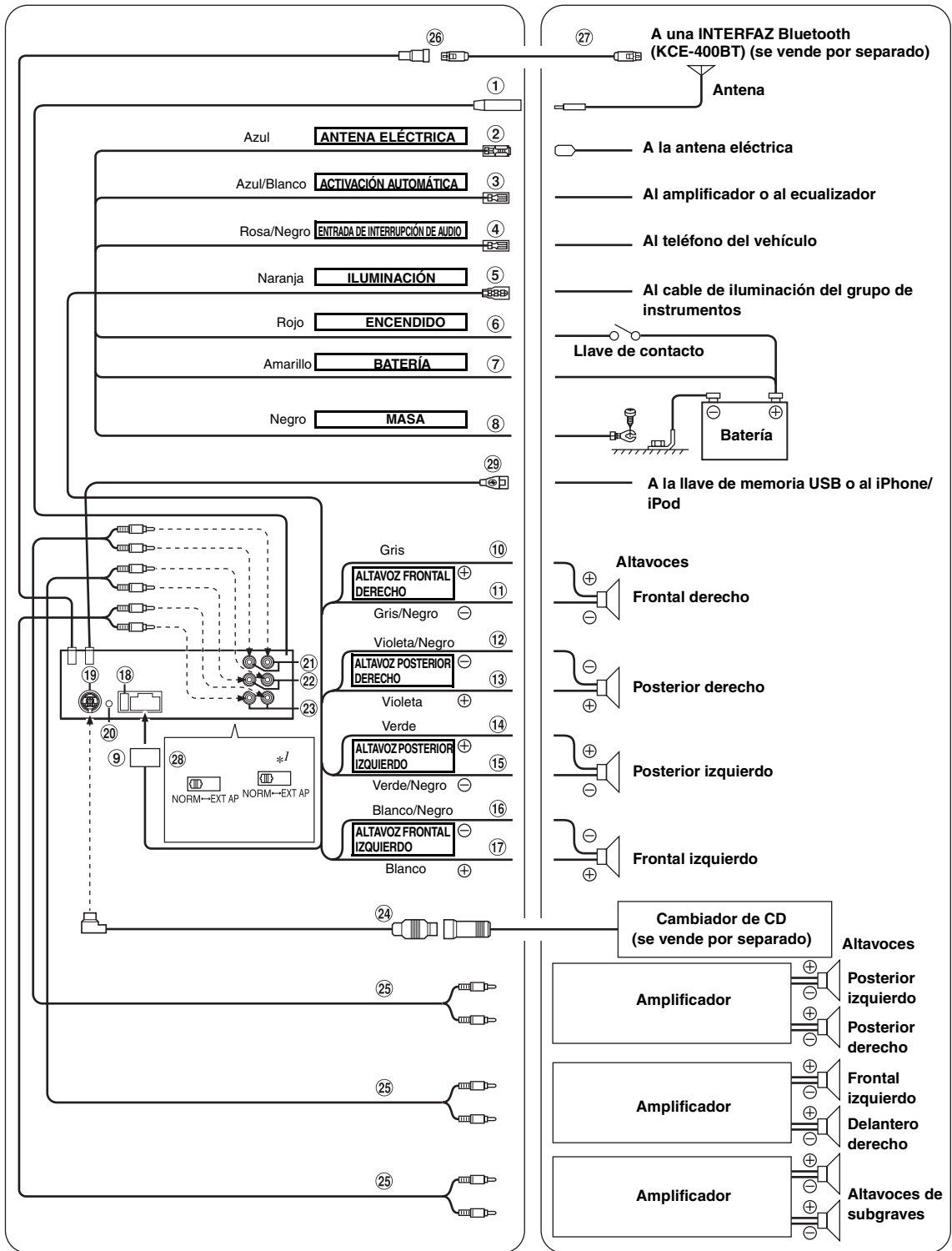

*I El interruptor del sistema se encuentra en la parte inferior del la unidad.

- ① **Receptáculo de la antena**
- ② **Cable para antena eléctrica (Azul)**
Si es necesario, conecte este cable al terminal +B de la antena eléctrica.
 - *Este cable sólo debe utilizarse para controlar la antena eléctrica del vehículo. No lo utilice para encender un amplificador o un procesador de señales, etc.*
- ③ **Toma de conexión remota (Azul/Blanca)**
Conecte este cable al cable de control remoto del amplificador o del procesador de señal. Si hay conectada una procesador de audio IMPRINT PXA-H100 (se vende por separado), utilice la toma de conexión remota de la PXA-H100 para conectarla al amplificador o al procesador de señal. Para obtener más información, consulte el Manual del propietario de la PXA-H100.
- ④ **Cable de entrada de interrupción de audio (Rosa/ Negro)**
Conecte este conector a la salida de interconexión de audio de un teléfono celular que ofrezca cortocircuitación a tierra al recibir una llamada.
- ⑤ **Cable de iluminación (Naranja)**
Este cable puede conectarse al cable de iluminación del grupo de instrumentos del vehículo. De esta forma, la luz de fondo del CDA-105 se atenúa cuando las luces del vehículo están apagadas.
- ⑥ **Cable de alimentación con interruptor (Encendido) (Rojo)**
Conecte este cable a un terminal abierto de la caja de fusibles del vehículo o a otra fuente de alimentación no utilizada que genere una potencia de (+) 12 V sólo cuando el contacto esté encendido o en posición auxiliar.
- ⑦ **Cable de la batería (Amarillo)**
Conecte este cable al borne positivo (+) de la batería del vehículo.
- ⑧ **Cable de tierra (Negro)**
Conecte este cable a una buena toma de tierra del vehículo. Asegúrese de realizar la conexión sólo en el metal y de que quede perfectamente sujeto utilizando el tornillo de chapa de metal incorporado.
- ⑨ **Conector de alimentación de energía**
- ⑩ **Cable de salida del altavoz delantero derecho (+) (Gris)**
- ⑪ **Cable de salida del altavoz delantero derecho (-) (Gris/Negro)**
- ⑫ **Cable de salida del altavoz trasero derecho (-) (Violeta/Negro)**
- ⑬ **Cable de salida deL altavoz derecho trasero (+) (Violeta)**
- ⑭ **Cable de salida deL altavoz izquierdo trasero (+) (Verde)**
- ⑮ **Cable de salida del altavoz trasero izquierdo (-) (Verde/Negro)**
- ⑯ **Cable de salida del altavoz delantero izquierdo (-) (Blanco/Negro)**
- ⑰ **Cable de salida deL altavoz izquierdo delantero (+) (Blanco)**
- ⑱ **Portafusibles (10A)**
- ⑲ **Conector Ai-NET**
Conéctelo al conector de salida o de entrada de otro dispositivo (cambiador de CD, equalizador de procesador de audio IMPRINT, MÓDULO SINTONIZADOR de Radio HD, etc.) equipado con Ai-NET.
 - *No se recomienda el uso con este producto del adaptador de interfaz para iPod (KCA-420i).*
 - *Es posible recibir sonido de TV/vídeo conectando un cable opcional de interfaz Ai-NET/RCA (KCA-121B) a este componente.*
 - *Asegúrese de establecer la "Configuración de la unidad central conectada (AJUSTES DEL MODELO)" en "CD CHG", si el DHA-S690 está conectado.*
- ⑳ **Conector de interconexión del mando a distancia del volante**
A la caja de interconexión del mando a distancia del volante.
- ㉑ **Conectores RCA traseros de salida y entrada**
Se pueden utilizar como conectores RCA traseros de salida o de entrada.
ROJO (derecha) y BLANCO (izquierda).
- ㉒ **Conectores RCA de salida y entrada delanteros**
Se pueden utilizar como conectores RCA delanteros de salida o de entrada.
ROJO (derecha) y BLANCO (izquierda).
- ㉓ **Conectores RCA del subwoofer**
ROJO (derecha) y BLANCO (izquierda).
- ㉔ **Cable Ai-NET (Incluido con el cargador de CD)**
- ㉕ **Prolongador eléctrico RCA (se vende por separado)**
- ㉖ **Conector de interfaz Bluetooth**
Conéctelo a una INTERFAZ Bluetooth opcional (KCE-400BT). Para utilizar un móvil manos libres, se requiere la conexión a una INTERFAZ Bluetooth opcional (KCE-400BT). Para obtener más información acerca de las conexiones, consulte el Manual del propietario de la INTERFAZ Bluetooth (KCE-400BT). También se puede conectar a un dispositivo externo (por ejemplo, un reproductor portátil) si se utiliza un cable de conversión (KCE-237B) para utilizar AUX IN (se vende por separado).
 - * *Consulte "Ajuste del modo AUX+ SETUP" (página 18).*
 - AUX+ ON : Cuando el dispositivo externo está conectado.
 - AUX+ OFF : La fuente AUX+ no se puede seleccionar cuando esté ajustada en OFF.
- ㉗ **Cable de conexión KCE-400BT (se incluye con KCE-400BT)**
- ㉘ **Interruptor de sistema**
Si conecta un procesador o divisor utilizando la función Ai-NET, ajuste los dos interruptores en la posición EXT AP. Si no hay ningún dispositivo conectado, deje el interruptor en posición NORM.
 - *No configure los dos interruptores de distinta manera.*
 - *Asegúrese de desactivar la alimentación de la unidad antes de cambiar la posición del interruptor.*
- ㉙ **Conector USB**
Conéctelo a una llave de memoria USB o a un iPhone/iPod. Para utilizar un iPhone/iPod, se requiere una conexión de Cable de interfaz para iPod (KCU-440i, se vende por separado).
 - *Evite que el cable USB se enrede con otros cables.*

Para evitar ruidos externos en el sistema de audio.

- Coloque la unidad y pase los cables a 10 cm por lo menos del conjunto de cables del automóvil.
- Mantenga los conductores de la batería lo más alejados posible de otros cables.
- Conecte el conductor de puesta a masa con seguridad a un punto metálico desnudo (si es necesario, elimine la pintura, suciedad o grasa) del chasis del automóvil.
- Si añade un supresor de ruido opcional, conéctelo lo más lejos posible de la unidad. Su proveedor Alpine ofrece distintos supresores de ruido; póngase en contacto con él para obtener más información.
- Su proveedor Alpine conoce la mejor forma de evitar el ruido. Solicítele más información.