

Instruction manual

Page 2 - 5

IMPORTANT: *Read and understand all instructions before using.*

Guide d'utilisation

Page 6 - 9

IMPORTANT: *Lire et comprendre toutes les instructions avant de démarrer les travaux.*

Manual de instrucciones

Página 10- 13

IMPORTANTE: *Lea y comprende todas las instrucciones antes de usar.*

KA-KS 120



Trimming attachment

KA-KS 120

2 x KA-KS 120

right

1 Scope of delivery

The trimming attachment consists of the following main components:

- (1.1) Stop profile
- (1.2) Tape measure clamp
- (1.3) Support
- (1.4) Support plate
- (1.5) Stop flag
- (1.6) Adjustable spacer
- (1.7) Extendable end piece
- (1.8) Leg support plate
- (1.9) Tape measure
- (1.13) Cross brace

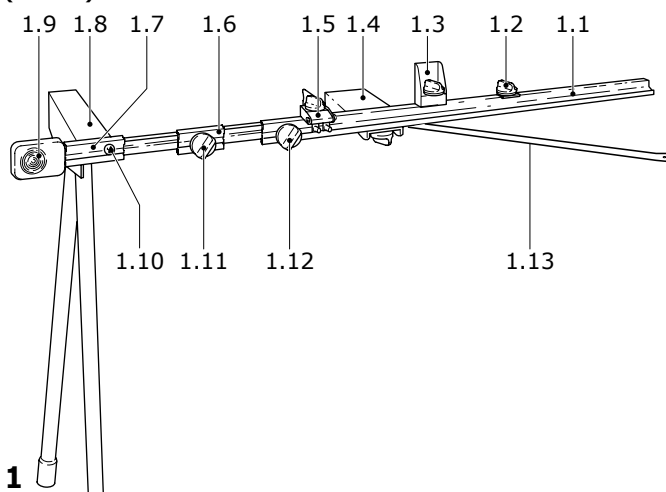

2 Set-up

When setting up the attachment, proceed in the sequence specified.

Important: you will require a crown moulding stop (AB-KS 120) to make the connection to the KS 120.

Refer to Figure 1 for the arrangement and positioning of the individual parts.

Fig. 1 shows a rear view of the trimming attachment.

The following section describes how to attach the **right trimming attachment**. Use the same procedure to attach the left trimming attachment! Fig. 2 shows the stop mounted on both sides!



2.1 Preparations

– Secure the KS 120 to a Festool multifunction table (MFT) or a work bench with a height of 31.1 in./790 mm (see operating manual KS 120).

2.2 Leg support plate

The leg support plate (1.8) is designed to support the trimming attachment and is fixed to the extendable end piece (1.7).

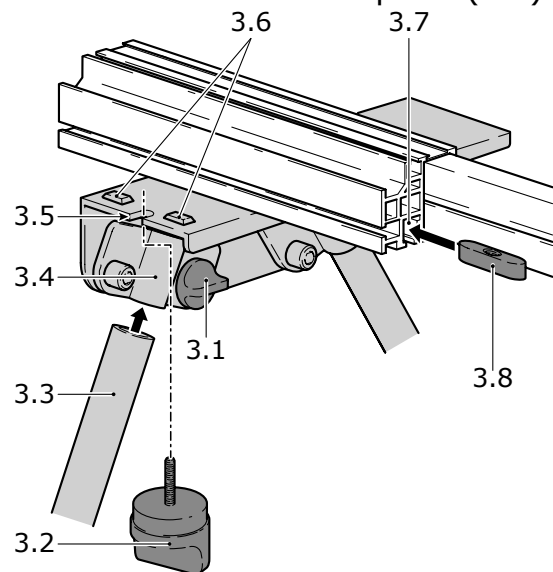

3

- Unscrew both rotary knobs (3.1) until the two support legs (3.3) can be inserted into the clamping sleeves (3.4).
- Insert the support legs until the leg support plate reaches the same height as your KS 120.
- Tighten the rotary knobs (3.1) to clamp the support legs in place.
- Screw the rotary knob (3.2) through the recess (3.5) and into the slot nut (3.8) in the bottom slot (3.7) on the extendable

end piece to secure the mounting plate.
Note: The two cams (3.6) must slot into the groove (3.7).

3.2 Cross brace

Secure the cross member (1.13) to the stop profile.

- Slide the slot nut (4.2) into the stop profile (4.1).

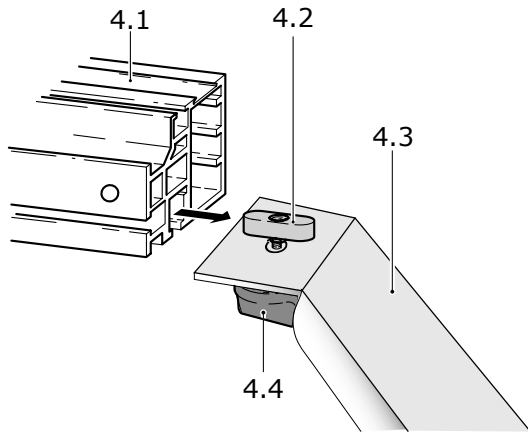

4

2.4 Stop profile

Secure the stop profile to the bench for the bracket support (AB-KS 120):

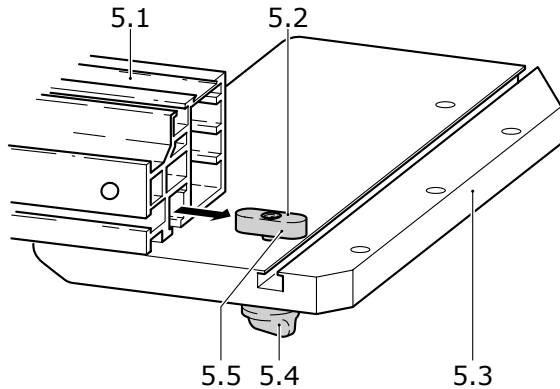

5

- Insert the rotary knob (5.4) through the hole (5.5) in the bracket support bench and secure the slot nut (5.2). Do not tighten the knob yet – you must be able to lift the slot nut approx. 0.2 in. above the bracket support.
- Slide the stop profile (5.1) onto the slot nut (5.2) until the stop profile is flush with the edge of the bench (5.3).
- Fit the bracket support bench to the KS 120 (see bracket support assembly instructions).
- Align the bracket support bench so that the stop profile is flush with the stop ruler on the KS 120. Clamp the bracket support bench in place (see bracket support as-

sembly instructions).

- Insert a clamp (6.3) in the hole (6.1) to secure the cross brace (6.2) to the MFT. Do not tighten yet!

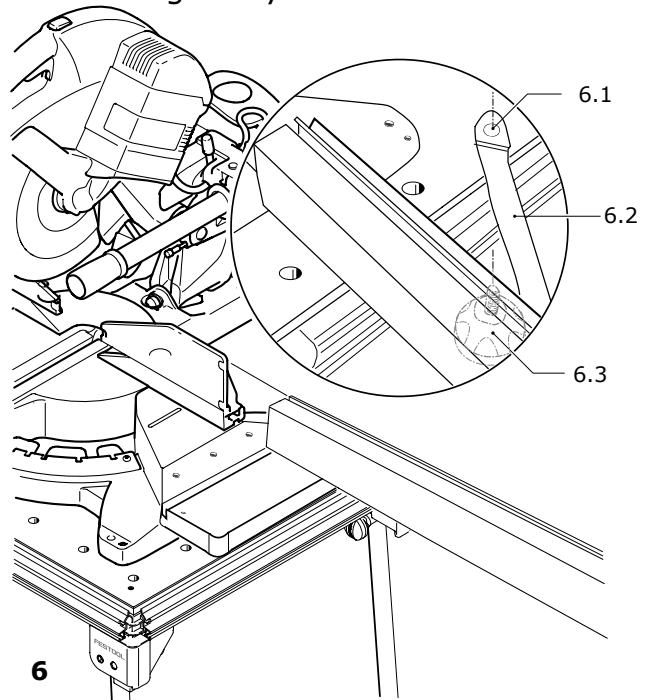

6

- Use a long workpiece to align the trimming attachment in relation to the compound mitre saw.
- Tighten the rotary knob (5.4).
- Now tighten the connections on the cross braces (4.4) and (6.3).

2.5 Tape measure, tape measure clamp

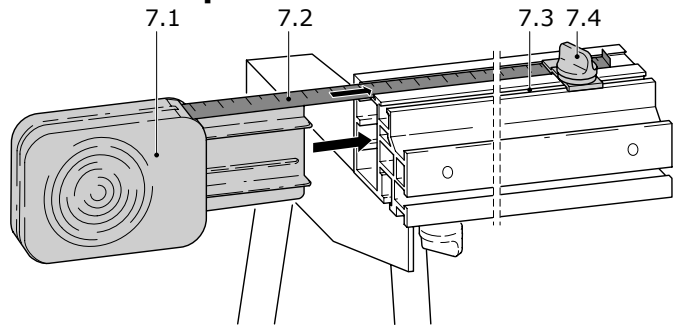

7

- Insert the tape measure (7.1) into the extendable end piece.
- Guide the tape measure (7.2) through the top grooves on the extendable end piece, the adjustable spacer and the stop profile in succession.
- Unscrew the rotary knob (7.4) for the tape measure clamp.
- Insert the slot nut for the tape measure clamp into the slot (7.3) on the stop profile.

- Secure the tape measure clamp towards the end of the tape measure by tightening the rotary knob (7.4).

2.6 Support plate

The support plate (1.4) is used to support longer workpieces.

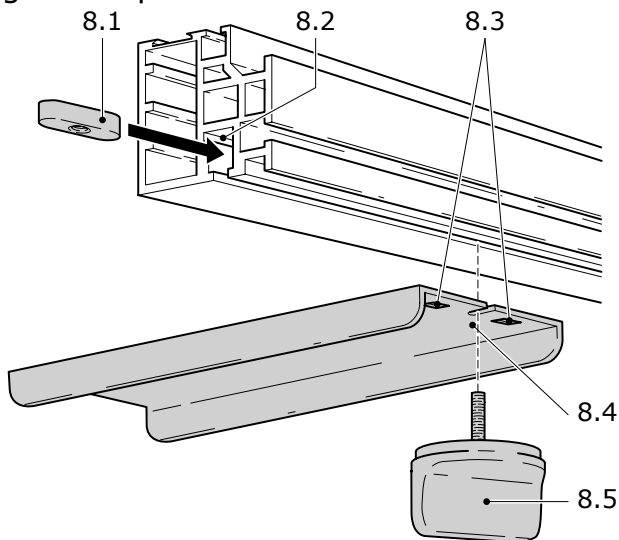

8

- Screw the rotary knob (8.5) through the recess (8.4) and into the slot nut (8.1) in the slot (8.2) on the stop profile to secure the support plate. **Note:** The two cams (8.3) must slot into the groove (8.2).
- If necessary, extend the telescopic section of the trimming attachment 4 in. to insert the support plate into the groove.

2.7 Support

The support (1.3) is used to support taller workpieces.

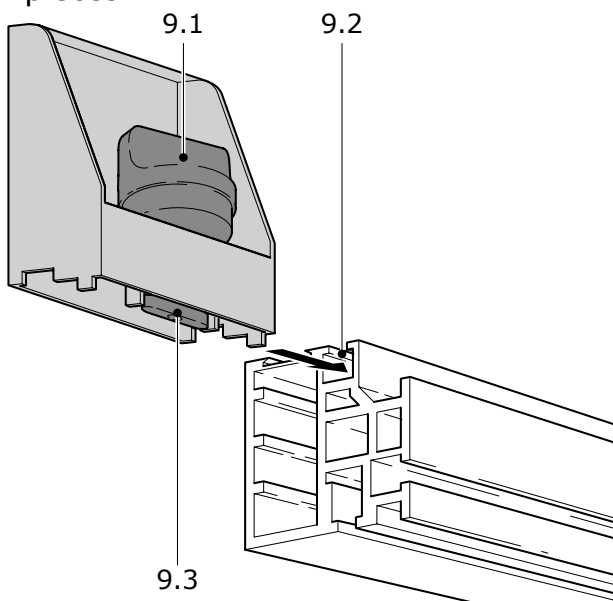

9

- Unscrew the rotary knob (9.1) that clamps the support.
- Insert the slot nut (9.3) into the top slot

(9.2) on the stop profile or the adjustable spacer.

- If necessary, extend the telescopic section of the trimming attachment 4 in. to insert the support plate into the groove.
- Slide the support to the required position.
- Tighten the rotary knob (9.1) to secure the support.

2.8 Stop flag

The stop flag (1.5) is used to adjust the distance between the saw blade and the workpiece so that the workpiece is cut to the required length.

- Unscrew the rotary knob (1.11) on the adjustable spacer.
- Move the stop profile (1.1) and the spacer (1.6) approx. 3.1 in. apart.

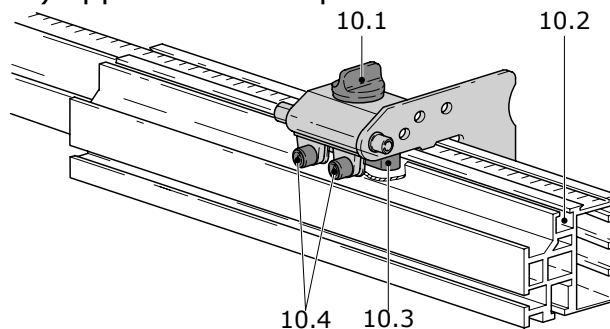

10

- Unscrew the rotary knob (10.1) that clamps the stop flag.
- Insert the slot nut (10.3) into the top slot (10.2) on the stop profile or the adjustable spacer.
- Slide the stop flag to the required position.
- Tighten the rotary knob (10.1) to secure the stop flag.

Adjusting play on the stop flag

- Turn (tighten or unscrew) the two screws (10.4) until the stop flag moves smoothly along the slot, but without play.

3 Adjustments

3.1 Tape measure

The tape measure starts at 11.81 in./30 cm so that it does not come into contact with the saw blade. Therefore, make sure that the distance between the tape measure and the saw blade is correct:

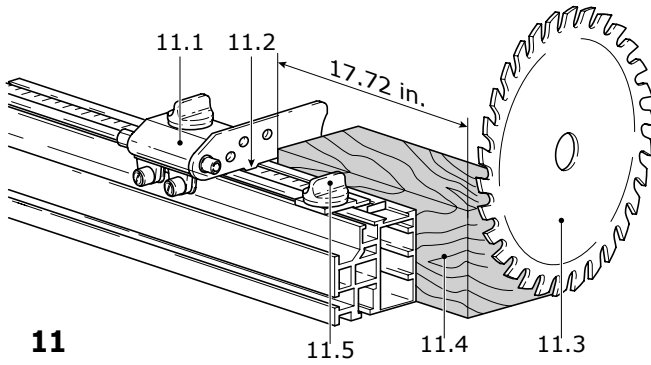

11

- Set both the horizontal and vertical mitre angles on the KS 120 to 0°.
- Place a workpiece (11.4) with a length of 18.72 in./450 mm on the KS 120 lengthways against the saw blade (11.3).
- Slide the stop flag (11.1) up to the workpiece. Clamp the stop flag in this position.
- Unscrew the rotary knob for the measuring tape clamp (11.5).
- Move the tape measure until the measurement at the edge (11.2) of the stop flag indicates 18.72 in./450 mm.

- Use the tape measure clamp (11.5) to secure the tape measure in this position. The tape measure now indicates the exact distance to the saw blade. The measurement at the edge (11.2) is the distance between the stop flag and the saw blade.

3.2 Length adjustment

- Unscrew the rotary knob (1.12) to extend and retract the end piece (1.7). The maximum extension length is 90.55 in./2300 mm. Unscrew the rotary knob (1.11) to move the spacer.

4 Working

- To trim a workpiece to a certain length, proceed as follows:
- Adjust the stop flag to the required dimension.
 - Place the workpiece against the stop flag.
 - Cut through the workpiece with the KS 120.

Guide butée

KA-KS 120

1 Éléments fournis

Le guide butée comprend les éléments principaux suivants :

- (1.1) Profilé de butée
- (1.2) Bloque-mètre
- (1.3) Support
- (1.4) Plaque d'appui
- (1.5) Curseur de butée
- (1.6) Pièce intermédiaire réglable
- (1.7) Embout coulissant
- (1.8) Support de pieds
- (1.9) Mètre
- (1.13) Renfort transversal

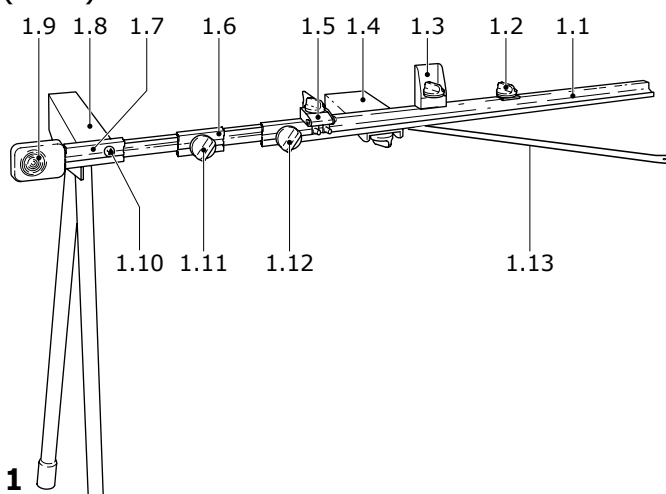

2 Montage

Lors du montage, procédez dans l'ordre indiqué.

Important : la butée inclinée (AB-KS 120) est additionnellement nécessaire pour le raccordement à l'unité KS 120.

Pour l'orientation et le positionnement des pièces, reportez-vous à l'illustration 1. La vue de la figure 1 correspond à la vue de derrière.

Le paragraphe suivant décrit le montage du **guide-butée droit**. Procédez de la même manière pour le guide-butée gauche ! A des fins de meilleure orientation, la butée est représentée montée des deux côtés sur la figure 2 !

2 x KA-KS 120



2.1 Opération préparatoire

– Fixez la KS 120 à une table multifonction Festool (MFT) ou à une table de travail d'une hauteur de 31.1 in./790 mm (voir la notice d'utilisation de la KS 120).

2.2 Support de pieds

Le support de pieds (1.8) est fixé à l'embout coulissant (1.7) et sert d'appui pour le guide butée.

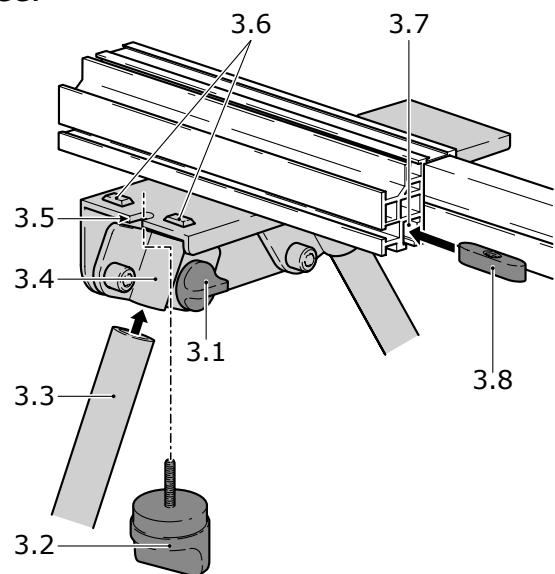

- Dévissez les deux molettes (3.1) jusqu'à ce que les deux pieds (3.3) puissent être insérés dans les fixations (3.4).
- Enfoncez les pieds jusqu'à ce que le support de pieds soit à la même hauteur que la KS 120.
- Bloquez les pieds à l'aide des molettes (3.1).
- Solidarisez la plaque de fixation et l'embout coulissant à l'aide de la molette (3.2) à visser au niveau de l'encoche (3.5) et du

coulisseau (3.8) à insérer dans la gorge inférieure (3.7) de l'embout coulissant.
Attention : les deux ergots (3.6) doivent s'enclencher dans la gorge (3.7).

2.3 Renfort transversal

Fixez le renfort transversal (1.13) sur le profilé de butée.

- Engagez le coulisseau (4.2) dans le profilé de butée (4.1).

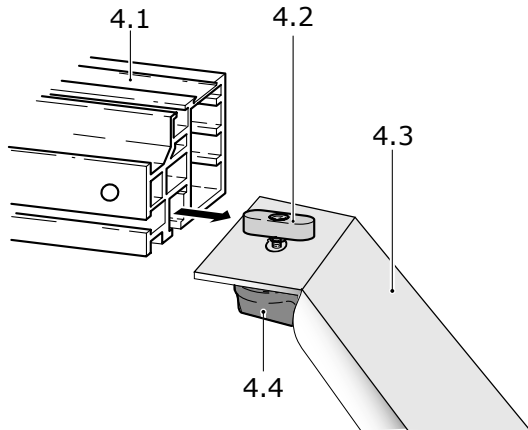

4

2.4 Profilé de butée

Fixez le profilé de butée à la tablette du support d'angle (AB-KS 120) :

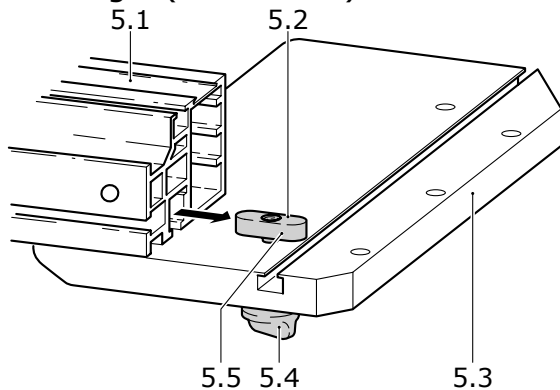

5

- Fixez le coulisseau (5.2) à l'aide de la molette (5.4) au niveau du trou (5.5) de la tablette du support d'angle. Ne serrez pas encore ! Le coulisseau doit pouvoir s'abaisser d'environ 0.2 in. par rapport au support d'angle.

- Poussez le profilé de butée (5.1) sur le coulisseau (5.2) jusqu'à ce que le profilé de butée soit au même niveau que le chant de la tablette (5.3).

- Montez la tablette du support d'angle sur la KS 120 (voir la notice de montage de la tablette du support d'angle).

- Orientez la tablette du support d'angle de telle sorte que le profilé de butée soit au même niveau que la réglette de butée de

la KS 120. Bloquez la tablette du support d'angle (voir la notice de montage du support d'angle).

- Fixez le perçage (6.1) du renfort transversal (6.2) à l'aide du dispositif de serrage (6.3) de l'unité MFT. Ne pas encore serrer !

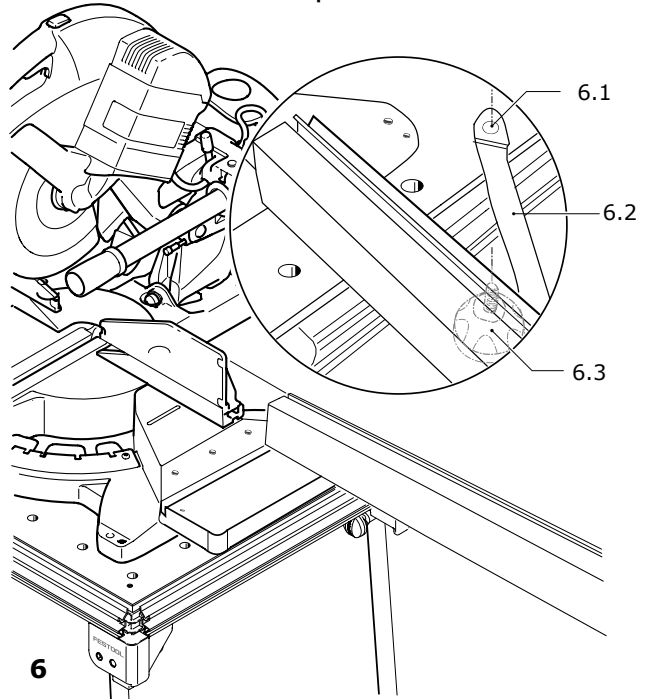

6

- Alignez à l'aide d'une pièce à travailler longue le guide-butée par rapport à la scie guidée.

- Serrez la molette (5.4).

- Serrez à présent les liaisons du renfort transversal (4.4) et (6.3).

2.5 Mètre, bloque-mètre

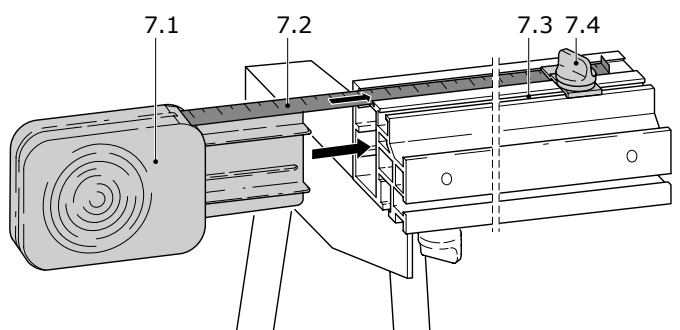

7

- Positionnez le mètre (7.1) sur l'embout coulissant.

- Déroulez le mètre (7.2) dans la gorge supérieure de l'embout coulissant, de la pièce intermédiaire réglable et du profilé de butée.

- Desserrez la molette (7.4) du bloque-mètre.

- Insérez le coulisseau du bloque-mètre dans

- la gorge (7.3) du profilé de butée.
- Bloquez le bloque-mètre à proximité de l'enrouleur du mètre en serrant la molette (7.4).

2.6 Plaque d'appui

La plaque d'appui (1.4) sert à soutenir les pièces longues.

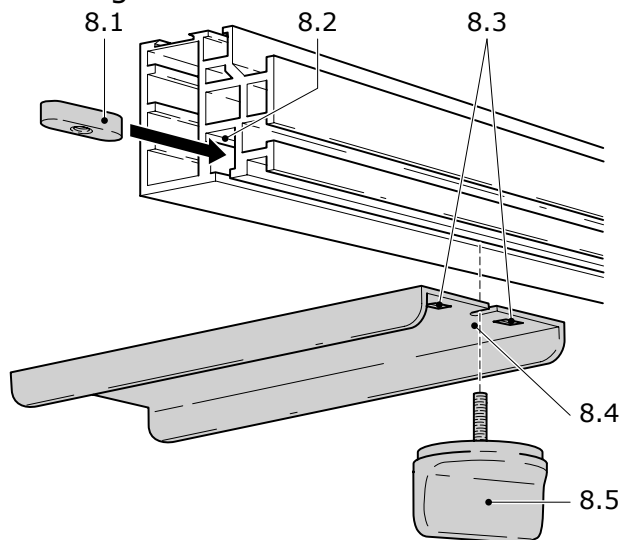

8

- Solidarisez la plaque d'appui et le profilé de butée à l'aide de la molette (8.5) à visser au niveau de l'encoche (8.4) et du coulisseau (8.1) à insérer dans le gorge (8.2) du profilé de butée. **Attention** : les deux ergots (8.3) doivent s'enclencher dans la gorge (8.2).
- Ecartez le cas échéant l'élément télescopique du guide-butée de 4 in., afin de guider la tôle-support dans la rainure.

2.7 Support

Le support (1.3) sert à soutenir les pièces hautes.

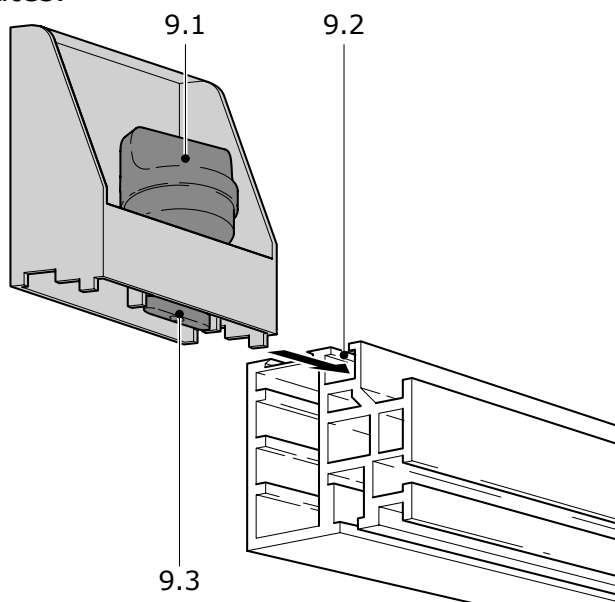

9

- Desserrez la molette (9.1) de fixation du support.
- Insérez le coulisseau (9.3) dans la gorge supérieure (9.2) du profilé de butée ou de la pièce intermédiaire réglable.
- Ecartez le cas échéant l'élément télescopique du guide-butée de 4 in., afin de guider la tôle-support dans la rainure.
- Amenez le support jusqu'à la position souhaitée.
- Fixez le support en vissant la molette (9.1).

2.8 Curseur de butée

Le curseur de butée (1.5) permet de régler la distance par rapport à la lame de scie et donc la longueur de la pièce à scier.

- Desserrez la molette (1.11) de la pièce intermédiaire réglable.
- Ecartez le profilé de butée (1.1) et la pièce intermédiaire (1.6) d'environ 3.1 in.

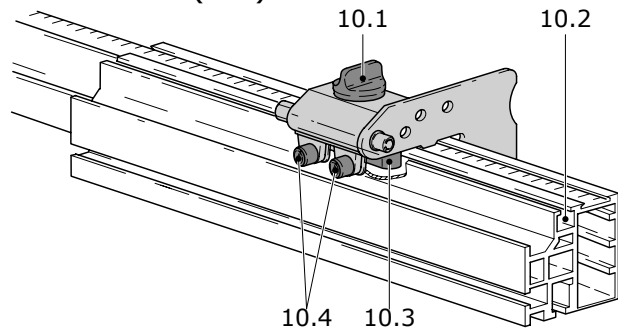

10

- Desserrez la molette (10.1) de blocage du curseur de butée.
- Insérez le coulisseau (10.3) dans la gorge supérieure (10.2) du profilé de butée ou de la pièce intermédiaire réglable.
- Amenez le curseur de butée dans la position souhaitée.
- Bloquez le curseur de butée en vissant la molette (10.1).

Réglage du jeu du curseur de butée

- Vissez ou dévissez les deux vis (10.4) jusqu'à ce que le curseur de butée se déplace sans jeu (mais librement) dans la gorge.

3 Réglages

3.1 Mètre

Afin que le mètre ne puisse pas entrer en contact avec la lame de scie, il commence à 11.81 in./30 cm. Il est donc important de régler correctement la distance par rapport à la lame de scie :

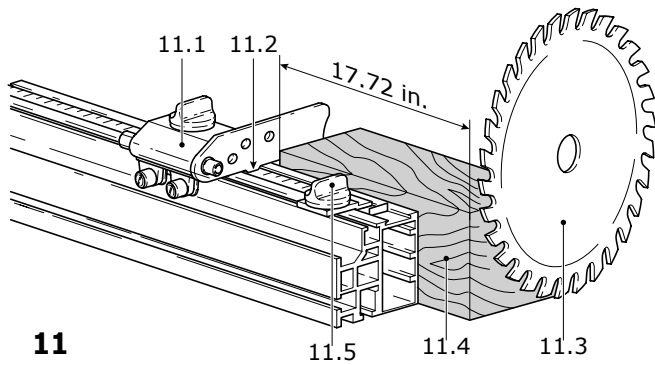

11

- Réglez l'inclinaison de la KS 120 à 0° (horizontale et verticale).
- Positionnez une pièce (11.4) de 18.72 in./450 mm de long contre la lame de scie (11.3) de la KS 120.
- Poussez le curseur de butée (11.1) contre la pièce. Bloquez le curseur de butée dans cette position.
- Desserrez la molette du bloque-mètre (11.5).
- Décalez le mètre jusqu'à ce que le bord (11.2) du curseur de butée indique la graduation 18.72 in./450 mm.

- Bloquez le mètre dans cette position à l'aide du bloque-mètre (11.5). Le mètre indique désormais la distance exacte par rapport à la lame de scie. La distance du curseur de butée par rapport à la lame de scie se lit au niveau du bord (11.2).

3.2 Réglage de la longueur

Une fois la molette (1.12) desserrée, il est possible de sortir ou de rentrer l'embout (1.7). La longueur maximale est de 90.55 in./2300 mm.

Une fois la molette (1.11) desserrée, il est possible de déplacer la pièce intermédiaire.

4 Travail

Pour scier une pièce à la longueur voulue, procédez comme suit :

- Réglez la longueur voulue à l'aide du curseur de butée.
- Positionnez la pièce contre le curseur de butée.
- Sciez la pièce avec la KS 120.

Tope para tronzar

KA-KS 120

2 x KA-KS 120

derecha

1 Dotación de suministro

El tope para tronzar se compone principalmente de los siguientes elementos:

- (1.1) Perfil de tope
- (1.2) Dispositivo de fijación de la cinta métrica
- (1.3) Apoyo
- (1.4) Chapa de apoyo
- (1.5) Tope de apoyo
- (1.6) Pieza intermedia ajustable
- (1.7) Pieza final extensible
- (1.8) Soporte
- (1.9) Cinta métrica
- (1.13) Traviesa

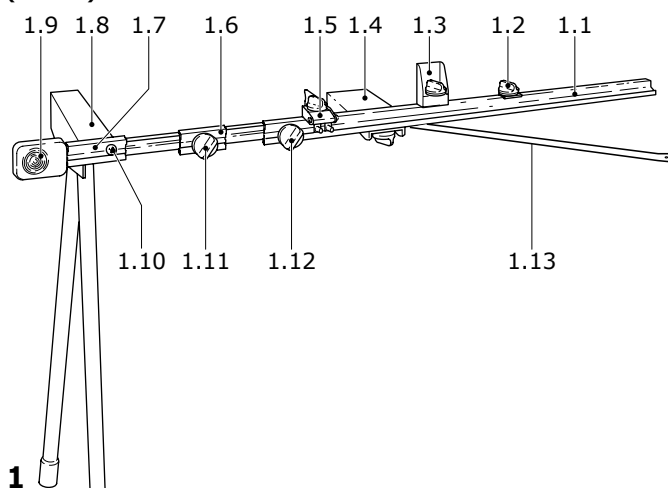

2 Estructura

Para el montaje de la estructura proceda en la secuencia descrita a continuación.

Importante: para unir a la sierra de tronzar KS 120 necesita adicionalmente el soporte angular (AB-KS 120).

Preste atención a la imagen 1 con objeto de llevar a cabo la alineación y el posicionamiento de las piezas sueltas.

La vista en la figura 1 se corresponde con la vista desde la parte posterior.

A continuación se describe **la estructura del tope derecho** para tronzar. Proceda de forma análoga para montar el tope izquierdo para tronzar. Para facilitar la orientación se representa en la figura 2 el tope montado en ambos lados.



2.1 Trabajos preliminares

– Fije la KS 120 a una mesa multifuncional de Festool (MFT) o a una mesa de trabajo con una altura de 31.1 in./790 mm (véase el manual de instrucciones de la KS 120).

2.2 Soporte

El soporte (1.8) sirve de apoyo para el tope para tronzar y se sujeta con la pieza final extensible (1.7).

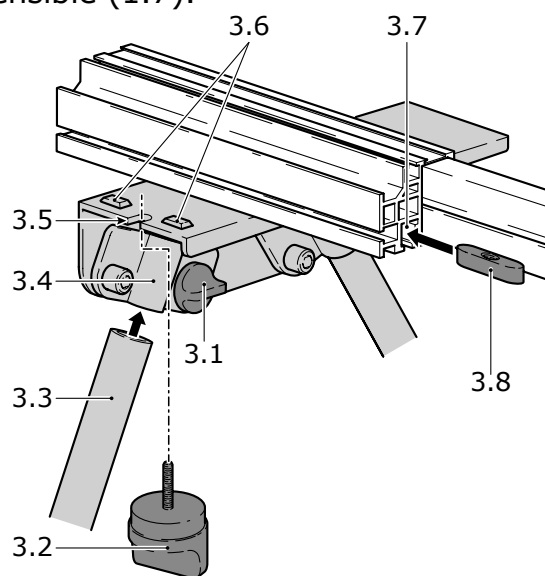

3

- Abra ambos botones giratorios (3.1) hasta que las patas de apoyo (3.3) puedan introducirse en las abrazaderas de tubo (3.4).
- Introduzca las patas hasta que el soporte quede a la misma altura que su KS 120.
- Inmovilice las patas de apoyo cerrando los botones giratorios (3.1).
- Atornille firmemente la chapa de sujeción en la entalladura (3.5) con el botón giratorio (3.2), así como la lengüeta insertada (3.8) en la ranura inferior (3.7) de la

pieza final extensible. **Atención:** los dos salientes (3.6) han de quedar enclavados en la ranura (3.7).

2.3 Traviesa

Fije la traviesa (1.13) al perfil de tope.

-Deslice la lengüeta insertada (4.2) sobre el perfil de tope (4.1).

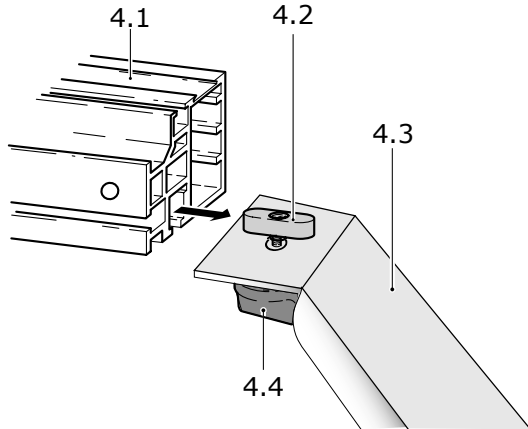

4

2.4 Perfil de tope

Afiance el perfil de tope a la mesa de apoyo angular (AB-KS 120) :

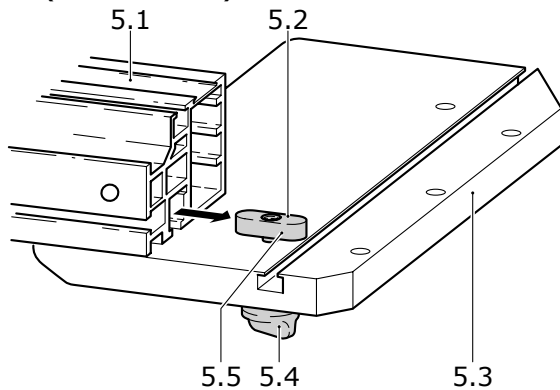

5

-Sujete la lengüeta insertada (5.2) con el botón giratorio (5.4) en el taladro (5.5) de la mesa de apoyo angular. No apriete el botón hasta su tope: la lengüeta debe poder separarse 0.2 in. aprox. del apoyo angular.

-Deslice el perfil de tope (5.1) por la lengüeta insertada (5.2) hasta que quede enrasado con el borde de la mesa (5.3).

-Monte la mesa de apoyo angular en la KS 120 (véanse las instrucciones de montaje del apoyo angular).

-Regule la mesa de apoyo angular de tal modo que el perfil de tope quede enrasado con la guía de tope de la KS 120. Inmovilice la mesa de apoyo angular (véanse las instrucciones de montaje del apoyo angular).

-Fije el taladro (6.1) de la traviesa (6.2) con la sujeción (6.3) a la MFT. ¡No apriete aún!

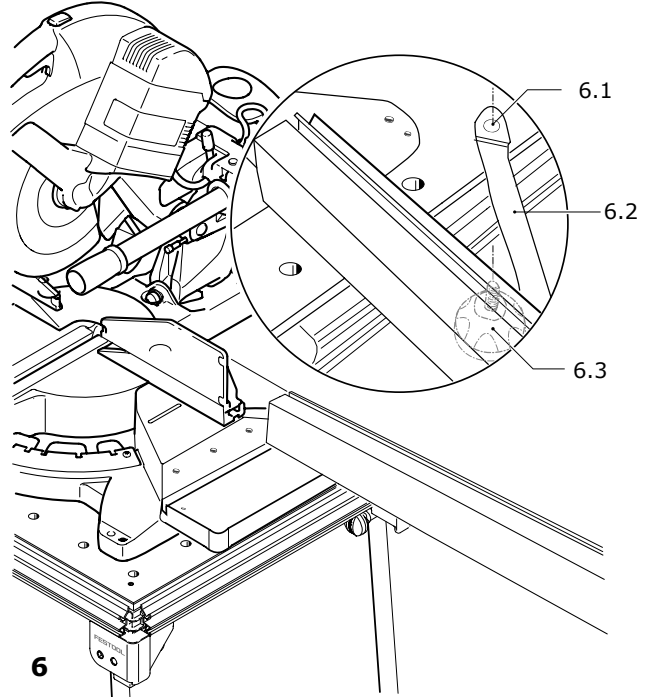

6

-Efectúe la alineación del tope para tronzar y la sierra tronçadora con la ayuda de una pieza de trabajo larga.

-Cierre el botón giratorio (5.4).

-Fije ahora las uniones de la traviesa (4.4) y (6.3).

2.5 Cinta métrica, dispositivo de fijación de la cinta métrica

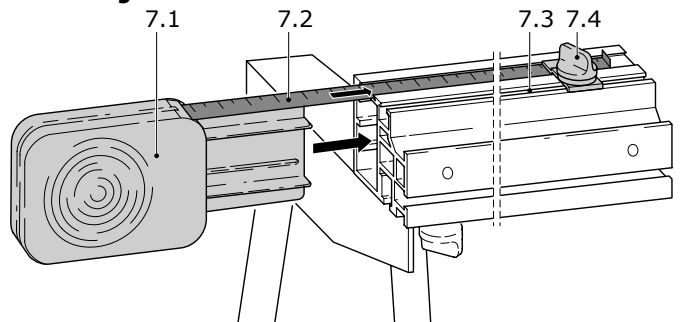

7

-Coloque la cinta métrica (7.1) sobre la pieza final extensible.

-Desenrolle la cinta métrica (7.2) por las ranuras superiores de la pieza final extensible, de la pieza intermedia ajustable y del perfil de tope.

-Abra el botón giratorio (7.4) del dispositivo de fijación de la cinta.

-Inserte la lengüeta del dispositivo de fijación de la cinta en la ranura (7.3) del perfil de tope.

-Fije el dispositivo en la zona anterior a la

cinta métrica cerrando el botón giratorio (7.4).

2.6 Chapa de apoyo

La chapa de apoyo (1.4) actúa como apoyo para piezas de trabajo de mayor longitud.

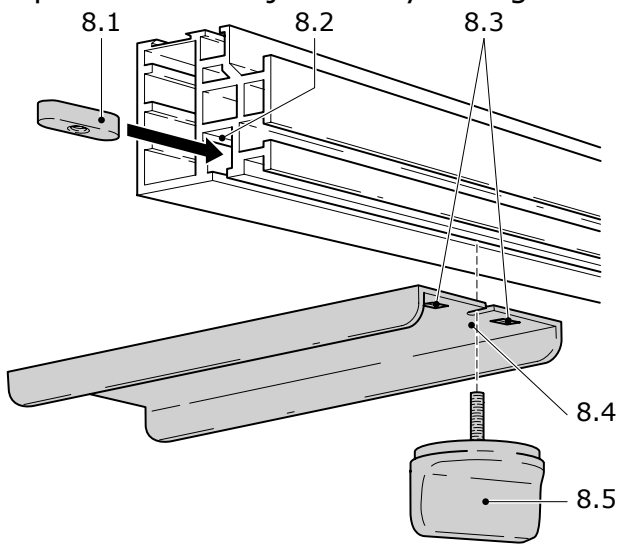

8

- Atornille firmemente la chapa de apoyo a la entalladura (8.4) con el botón giratorio (8.5) y el muelle de ajuste (8.1) a la ranura (8.2) del perfil de tope. **Atención:** los dos salientes (8.3) han de quedar enclavados en la ranura (8.2).
- En caso necesario, saque el telescopio del tope para tronzar 4 in. para introducir la chapa de apoyo en la ranura.

2.7 Apoyo

El apoyo (1.3) sirve, como su propio nombre indica, de apoyo para piezas de trabajo más altas.

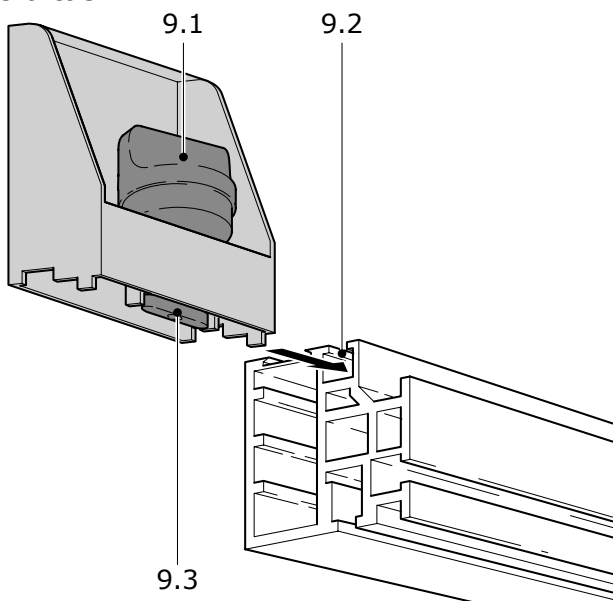

9

- Abra el botón giratorio (9.1) para la sujeción del apoyo.

- Introduzca la lengüeta (9.3) en la ranura superior (9.2) del perfil de tope o de la pieza intermedia ajustable.
- En caso necesario, saque el telescopio del tope para tronzar 4 in. para introducir la chapa de apoyo en la ranura.
- Desplace el apoyo hasta la posición deseada.
- Fije el apoyo cerrando el botón giratorio (9.1).

2.8 Tope de apoyo

El tope de apoyo (1.5) permite ajustar la distancia de separación con respecto a la hoja de sierra y, por consiguiente, la longitud de la pieza que vaya a serrarse.

- Abra el botón giratorio (1.11) de la pieza intermedia ajustable.
- Desplace el perfil de tope (1.1) y la pieza intermedia (1.6) hasta dejar entre ellos una separación de 3.1 in. aprox.

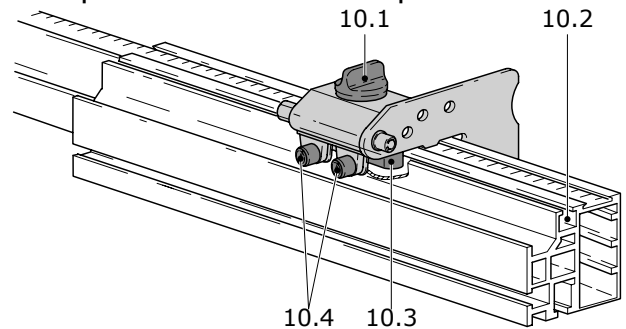

10

- Abra el botón giratorio (10.1) para la sujeción del tope de apoyo.
- Introduzca la lengüeta (10.3) en la ranura superior (10.2) del perfil de tope o de la pieza intermedia ajustable.
- Desplace el tope de apoyo hasta la posición deseada.
- Fije el tope de apoyo cerrando el botón giratorio (10.1).

Ajuste del juego del tope de apoyo

- Gire (abriendo o cerrando) ambos tornillos (10.4) hasta que el tope de apoyo esté exento de juego pero se pueda seguir moviendo con facilidad.

3 Ajustes

3.1 Cinta métrica

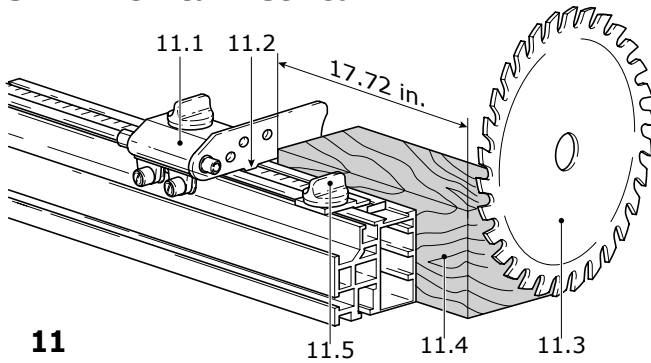

11

La cinta métrica parte de una medida de 11.81 in./30 cm para impedir que entre en contacto con la hoja de sierra. Debe, por tanto, ajustarse la distancia correcta entre la cinta métrica y la hoja de sierra:

- Utilice para la KS 120 una escuadra de inglete que forme un ángulo de 0° con los planos horizontal y vertical.
- Coloque la pieza de trabajo (11.4) de una longitud de 18.72 in./450 mm transversal con respecto a la hoja de sierra (11.3) de la KS 120.
- Aproxime el tope de apoyo (11.1) hasta la pieza de trabajo. Inmovilice el tope de apoyo en esta posición.
- Abra el botón giratorio (11.5) del dispositivo de fijación de la cinta métrica.

- Desplace la cinta métrica hasta que el borde (11.2) del tope de apoyo coincida con la marca de medida de 18.72 in./450 mm.
- Sujete la cinta métrica en esta posición con el dispositivo de fijación (11.5). La cinta métrica marca ahora la distancia exacta con respecto a la hoja de sierra. En el borde (11.2) podrá ver la distancia de separación entre el tope de apoyo y la hoja de sierra.

3.2 Ajuste de longitud

Con el botón giratorio (1.12) abierto es posible extender y retraer la pieza final (1.7). La máxima extensión que alcanza es de 90.55 in./2300 mm.

Con el botón giratorio (1.11) abierto es posible desplazar la pieza intermedia.

4 Trabajos

Para tronzar una pieza de trabajo a una longitud determinada, proceda como se describe a continuación:

- Ajuste la medida deseada en el tope de apoyo.
- Coloque la pieza de trabajo pegada al tope de apoyo.
- Sierre la pieza con la KS 120.

