

ENGLISH

Video Camcorder

8mm
COLOUR LCD

VP-L700U/L700/L710/
L750/L750D/L770

8 VP-L700U

Hi 8 VP-L700/L710/L750
L750D/L770

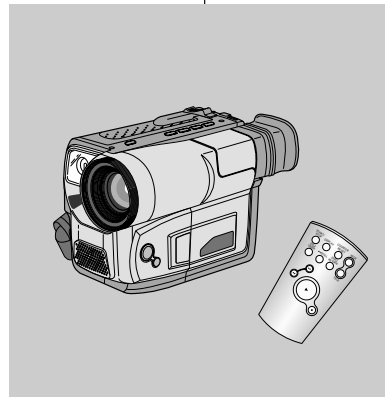

DEUTSCH

Camcorder

8mm
mit LCD-Farbmonitor

VP-L700U/L700/L710/
L750/L750D/L770

8 VP-L700U

Hi 8 VP-L700/L710/L750
L750D/L770

SAMSUNG

ELECTRONICS

Owner's Instruction Book

Before operating the unit, please read this instruction book thoroughly, and retain it for future reference.

 This product meets the intent of
Directive 89/336 CEE, 73/23 CEE, 93/68 CEE.

Bedienungsanleitung

Bitte lesen Sie die Bedienungsanleitung vor Inbetriebnahme des Camcorders vollständig durch. Bewahren Sie die Anleitung für den späteren Gebrauch auf.

 Dieses Produkt entspricht den Vorgaben der folgenden
Richtlinien: 89/336 EWG, 73/23 EWG, 93/68 EWG.

AD68-00441K

ENGLISH**Table of Contents**

Precautions and Safety Instructions	
Getting to Know Your Camcorder	
Features	8
Descriptions	
■ Front View/Side View/Rear View	9, 10, 11
■ OSD (On Screen Display)	12
Accessories Supplied with Your Camcorder	14
Remote Control (VP-L710/L750/L750D/L770 only)	15
■ Self Recording with the Remote Control	15
Preparing	
Adjusting the Hand Strap and Shoulder Strap	16
Lithium Battery Installation	17
Connecting a Power Source	18
■ To use the AC Power Adapter	18
■ To use the Battery Pack	19
Using the Battery Pack	20
■ The time table of Continuous Recording time	20
■ Display of Battery Level	21
Inserting and Ejecting a Cassette	22
Basic Shooting	
Making your first recording	23
Tips for Stable recording	25
■ Recording with the LCD display	25
■ Recording with the Viewfinder	25
Adjusting the LCD	26
Adjusting Focus of the VIEWFINDER	27
Playing back the tape on the LCD	28
■ Adjusting the LCD during PLAY	29
■ Controlling the Sound from the Speaker	29
■ Viewing a Still Picture	29
■ Picture Search	29
Advanced Shooting	
Zooming In and Out	30
Digital Zoom	31
EASY mode (for beginners)	33
CUSTOM-Creating your own customized recording settings	34

DEUTSCH**Inhalt**

Wichtige Informationen und Sicherheitshinweise	
Überblick über den Camcorder	
Funktionen und Merkmale	8
Beschreibung	
■ Vorderansicht/Seitenansicht/Rückansicht	9, 10, 11
■ Monitoranzeigen (On Screen Display)	12
Mit dem Camcorder geliefertes Zubehör	14
Fernbedienung (nur bei VP-L710/L750/L750D/L770)	15
■ Aufnahmen mit Selbstauslöser	15
Camcorder vorbereiten	
Halteschleife und Schultergurt einstellen	16
Lithiumbatterie in den Camcorder einlegen	17
Camcorder an eine Stromquelle anschließen	18
■ Camcorder an eine Steckdose anschließen	18
■ Akku an den Camcorder anschließen	19
Akku verwenden	20
■ Aufnahmezeit je nach Modell und Akkutyp	20
■ Ladezustandsanzeige des Akkus	21
Kassetten einlegen und entnehmen	22
Einfache Aufnahmen erstellen	
Ihre erste Aufnahme	23
Tipps für gute Aufzeichnungen	25
■ LCD-Monitor verwenden	25
■ Suchermonitor verwenden	25
LCD-Monitor einstellen	26
Fokus des Suchermonitors einstellen	27
Aufnahmen auf dem LCD-Monitor wiedergeben	28
■ LCD-Monitor während der Wiedergabe einstellen	29
■ Tonwiedergabe über Lautsprecher einstellen	29
■ Standbild anzeigen	29
■ Bildsuchlauf verwenden	29
Weiterführende Aufnahmefunktionen	
Zoomfunktion verwenden	30
Digitalen Zoom verwenden	31
Aufnahmemodus EASY (für Anfänger) verwenden	33
Aufnahmemodus CUSTOM (individuelle Einstellungen) verwenden	34

ENGLISH**Table of Contents**

DIS (Digital Image Stabilizer, VP-L750/L750D/L770 only)	35
MF/AF (Manual Focus/Auto Focus)	36
BLC (Back light compensation)	37
Program AE (Automatic Exposure)	38
DSE (Digital Special Effects) in CAMERA mode	40
Setting and Recording DATE/TIME	42
Selecting and Recording a Title	44
Fade In and Out	46
PIP (VP-L750/L750D/L770 only)	47
Snap Shot (VP-L750/L750D/L770 only)	48
White Balance	49
Demonstration	50
Setting the Date/Title Colour	51
Lighting Techniques	52
Playing back the Tape	
Viewing on the LCD	53
Viewing on a TV monitor	53
Various Functions in PLAYER mode	55
Adjusting the LCD	56
Setting the Speaker ON/OFF	56
DSE in PLAYER mode	57
Maintenance	
Cleaning and careing for your Camcorder	57
■ Cleaning the Viewfinder	57
■ Cleaning the LCD Panel	57
■ Cleaning the Video Heads	58
■ Storing the Camcorder	58
USB interface (VP-L770 only)	59
Installing USB Media 2.0 program	60
Using Your Camcorder Abroad	63
Troubleshooting Check	
Self Diagnosis Display	64
Checking	65
Moisture Condensation	67
Specifications	68
ndex	69

DEUTSCH**Inhalt**

Bildstabilisator DIS verwenden (nur bei VP-L750/L750D/L770)	35
Fokus automatisch oder manuell einstellen	36
Gegenlicht ausgleichen (BLC-Funktion)	37
Automatische Belichtungsprogramme verwenden	38
Digitale Effekte bei der Aufnahme	40
Datum und Uhrzeit einstellen und aufzeichnen	42
Untertitel auswählen und aufzeichnen	44
Einblenden und Ausblenden	46
Bild-im-Bild-Funktion PIP (nur bei VP-L750/L750D/L770)	47
Schnappschuss (nur bei VP-L750/L750D/L770)	48
Weißabgleich-Funktion (WHITE BALANCE)	49
Demo-Funktion	50
Farbe für Datum/Untertitel einstellen	51
Beleuchtungstechniken	52
Aufnahmen wiedergeben	
Aufnahmen auf dem LCD-Monitor wiedergeben	53
Aufnahmen auf dem Fernsehmonitor wiedergeben	53
Wiedergabefunktionen	55
LCD-Monitor einstellen	56
Lautsprecher ein-/ausschalten	56
Digitale Effekte bei der Wiedergabe	57
Empfehlungen für den Betrieb	
Camcorder reinigen und aufbewahren	57
■ Suchermonitor reinigen	57
■ LCD-Monitor reinigen	57
■ Videoköpfe reinigen	58
■ Camcorder aufbewahren	58
USB-Schnittstelle (nur bei VP-770)	59
Software USB Media 2.0 installieren	60
Camcorder im Ausland verwenden	63
Bei Problemen	
Diagnose von Fehleranzeigen	64
Fehlersuche	65
Kondensationsprobleme beheben	67
Technische Daten	68
Index	69

ENGLISH**Precautions and Safety Instructions****Precautions regarding rotation of LCD screen**

Please rotate the LCD screen carefully as illustrated. Over rotation may cause damage to the inside of the hinge that connects the LCD screen to the Camcorder.

- 1) LCD screen closed.
- 2) Standard recording by using the LCD screen.
- 3) Making a recording by looking at the LCD screen from the top.
- 4) Making a recording by looking at the LCD screen from the front.
- 5) Making a recording with the LCD screen closed.

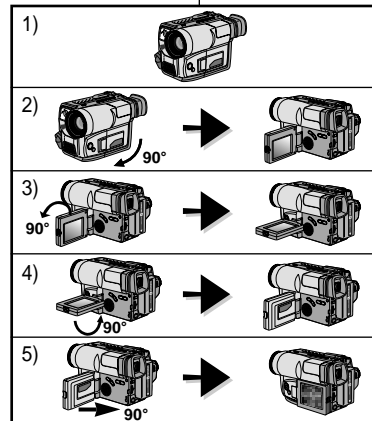
**DEUTSCH****Wichtige Informationen und Sicherheitshinweise****Hinweise zum drehbaren LCD-Monitor**

Drehen Sie den LCD-Monitor vorsichtig wie in den Abbildungen gezeigt. Gewaltames Drehen kann zu Schäden am Drehgelenk des Monitors führen.

- 1) Der LCD-Monitor ist eingeklappt
- 2) Standardaufnahme mit Verwendung des LCD-Monitors
- 3) Aufnahme mit nach oben gedrehtem LCD-Monitor
- 4) Aufnahme mit nach vorn gedrehtem LCD-Monitor
- 5) Aufnahme mit eingeklapptem LCD-Monitor.

Precautions regarding the LENS

⚠ Do not point the LENS toward the sun. Direct sunlight can damage the CCD (Charge Coupled Device).

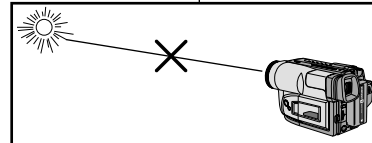
**Hinweis zum Objektiv**

⚠ Richten Sie das Objektiv nicht direkt auf die Sonne. Dies kann den CCD-Sensor beschädigen.

ENGLISH**Precautions and Safety Instructions****Precautions regarding the electronic viewfinder**

- 1) Do not place the camcorder so that the viewfinder is pointing towards the sun. Direct sunlight can damage the inside of the viewfinder. Be careful when placing the camcorder under sunlight or by a window.
- 2) Do not pick up the camcorder by the viewfinder.
- 3) Over rotation may cause damage to the viewfinder.

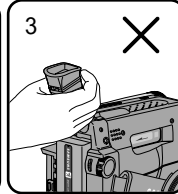
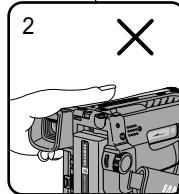
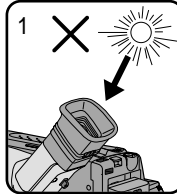
**Precautions regarding moisture condensation**

- 1) A sudden rise in atmospheric temperature may cause condensation to form inside the camcorder.

for example:

- When you take the camcorder from cold temperature outside to warm temperature inside during the winter.
- When you take the camcorder from cool temperature inside to hot temperature outside during the summer.

- 2) If the "DEW([DEW])" protection feature is activated, leave the camcorder in a dry, warm room with the cassette compartment opened and the battery removed.

- 3) If you want to override the "DEW([DEW])" protection feature after it has been unexpectedly activated, detach the battery pack and lithium battery and then replace them. Please make sure that the condensation has disappeared completely. (see page 67)

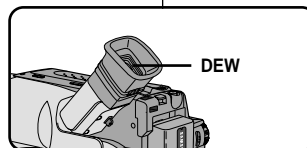
**DEUTSCH****Wichtige Informationen und Sicherheitshinweise****Hinweise zum Sucher**

- 1) Legen Sie den Camcorder nie so hin, dass der Sucher zur Sonne zeigt. Direktes Sonnenlicht kann das Innere des Suchers beschädigen. Lassen Sie den Camcorder nicht in der Sonne oder am Fenster liegen.
- 2) Ergreifen Sie den Camcorder nicht am Sucher.
- 3) Gewaltiges Drehen kann den Sucher beschädigen.

Hinweis: Abhilfe bei Feuchtigkeitskondensation

- 1) Ein plötzlicher Temperaturanstieg kann dazu führen, dass sich im Inneren des Camcorders Feuchtigkeit niederschlägt.

Beispielsituationen:

- Sie bringen den Camcorder bei kalten Außentemperaturen in einen beheizten Raum.
 - Sie nehmen den Camcorder aus einem klimatisierten Raum mit nach draußen, wo es sehr heiß ist.
- 2) Wenn auf dem Suchermonitor des Camcorders die Anzeige "DEW([DEW])" erscheint, nehmen Sie den Akku ab und öffnen das Kassettenfach. Dann lassen Sie den Camcorder in einem trockenen und warmen Raum.
 - 3) Wenn Sie sicher sind, dass der Camcorder vollständig trocken ist und die Warnanzeige "DEW([DEW])" trotzdem erscheint, können Sie die Anzeige wie folgt ausschalten: Nehmen Sie den Akku ab, und nehmen Sie die Lithiumbatterie aus dem Camcorder. Dann setzen Sie die Lithiumbatterie wieder ein und schließen den Akku wieder an (siehe auch Seite 67).

ENGLISH

Precautions and Safety Instructions

Precautions regarding the battery pack

- ⌘ Make sure that the battery pack is charged before shooting outdoors.
- ⌘ To preserve battery power, keep your camcorder turned off when you are not operating it.
- ⌘ When your camcorder is in CAMERA mode, if it is left in STANDBY for more than 5 minutes without operation, it will automatically turn off to protect against un-necessary battery discharge.
- ⌘ It is a good idea to use the viewfinder instead of the LCD when shooting for a long time because the LCD uses more battery.
- ⌘ Make sure that the battery pack is fitted firmly into place. Dropping the battery pack might damage it.
- ⌘ When the battery reaches the end of its life please contact your local dealer.
The batteries have to be dealt with as chemical waste.

Precautions regarding the Lithium battery

Warning: Keep the LITHIUM BATTERY out of the reach of children. Should the battery be swallowed, consult a doctor immediately.

- ⌘ The lithium battery maintains the clock function, TITLE, CUSTOM function and preset contents memory; even if the battery pack or AC power adapter is removed.
- ⌘ The lithium battery for the camcorder lasts about 8~10 months under normal operation from time of installation.
- ⌘ When the lithium battery becomes weak or dead, the date/time indicator will flash for about five seconds when you set the power switch to CAMERA. In this case, replace the lithium battery with CR2025 type. (see page 17)

WARNING:
LITHIUM BATTERY MUST BE
RECYCLED OR DISPOSED OF
PROPERLY.



*When the lithium battery becomes weak or dead please contact your local dealer. The batteries have to be disposed of as chemical waste.

DEUTSCH

Wichtige Informationen und Sicherheitshinweise

Hinweise zum Akku

- ⌘ Stellen Sie sicher, dass der Akku voll aufgeladen ist, wenn Sie Aufnahmen im Freien machen möchten.
- ⌘ Schalten Sie Ihren Camcorder aus, wenn Sie ihn nicht verwenden, damit der Akku möglichst lange hält.
- ⌘ Wenn der Camcorder im CAMERA-Modus länger als fünf Minuten im Bereitschaftsmodus ist, schaltet er sich automatisch aus, um Akkustrom zu sparen.
- ⌘ Da der LCD-Monitor mehr Energie benötigt und somit den Akku stärker beansprucht als der Suchermonitor, sollten Sie für längere Aufnahmen vorzugsweise den Suchermonitor verwenden.
- ⌘ Stellen Sie beim Anschließen des Akkus an den Camcorder sicher, dass der Akku fest sitzt.
Achten Sie darauf, dass der Akku nicht herunterfällt.
Der Akku kann dadurch beschädigt werden.
- ⌘ Wenn der Akku verbraucht ist, geben Sie ihn wieder bei dem Fachhändler ab, wo Sie ihn erworben haben, oder bringen ihn zu einer Sammelstelle. Akkus dürfen nicht über den normalen Hausmüll entsorgt werden.

Hinweise zur Lithiumbatterie

Achtung: Bewahren Sie Lithiumbatterien außer Reichweite von Kindern auf. Sollte eine Batterie verschluckt werden, konsultieren Sie sofort einen Arzt.

- ⌘ Wenn keine andere Stromquelle angeschlossen ist (Akku oder Netz), sichert die Lithiumbatterie folgende Daten: Datum und Uhrzeit, Untertitel, Einstellungen für die Aufnahmemodi CUSTOM sowie andere Einstellungen.
- ⌘ Bei normaler Verwendung des Camcorders hat die Lithiumbatterie eine Lebensdauer von etwa acht bis zehn Monaten nach Einsetzen in den Camcorder.
- ⌘ Wenn die Lithiumbatterie fast verbraucht ist, blinkt die Anzeige von Datum und Uhrzeit etwa fünf Sekunden lang beim Aktivieren des CAMERA-Modus. In diesem Fall setzen Sie eine neue Lithiumbatterie des Typs CR2025 ein (siehe Seite 17).

ACHTUNG :

Lithiumbatterien müssen
entweder zum Recycling
gebracht oder entsprechend
entsorgt werden.



*Wenn die Lithiumbatterie verbraucht ist, geben Sie sie wieder bei dem Fachhändler ab, wo Sie sie erworben haben, oder bringen sie zu einer Sammelstelle. Lithiumbatterien dürfen nicht über den normalen Hausmüll entsorgt werden.

ENGLISH**Precautions and Safety Instructions****Precautions when Recording or Playback using LCD**

- 1) High precision technology is used to manufacture the LCD display. However, there may be some tiny black specks (red, blue or green in colour) that constantly appear on the LCD display. These specks are normal and do not affect the recorded picture in anyway.
- 2) When using the LCD display outdoors or in direct sunlight, it may be difficult to see. In this case, we recommend that you use the viewfinder.
- 3) The LCD display's OSD is turned off when the LCD is turned to the forward facing position.

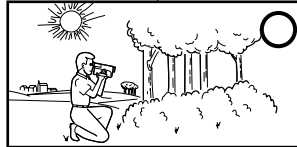
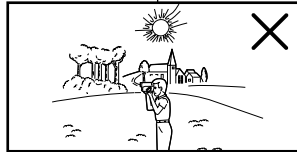
**Precautions when using the hand strap**

- ⌘ It is very important to adjust the hand strap correctly so that the camera can be held steady. (see page 16)
- ⌘ Do not insert your hand in the hand strap forcibly, as it may result in damaging the velcro locking system.

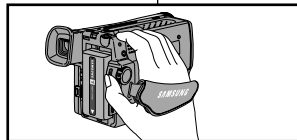
**Precautions when cleaning the video heads**

- ⌘ To ensure normal recording and clear pictures, ensure that the heads are kept clean. When playing back the pictures, if they are noisy or hardly visible, the video heads may be dirty. If this happens, clean the video heads with a dry type head cleaning tape.
- ⌘ Do not use the wet type of head cleaner as it may damage the video heads. (see page 58)

5 minutes off timer in STANDBY mode

- ⌘ To protect against tape and head-drum wear, your camcorder will automatically turn itself off if left in STANDBY mode without operation for more than 5 minutes.

DEUTSCH**Wichtige Informationen und Sicherheitshinweise****Hinweise zum Aufnehmen und Wiedergeben mit dem LCD-Monitor**

- 1) Der LCD-Monitor wird mit höchster Präzision gefertigt. Trotzdem kann es vorkommen, dass auf dem Monitor kleine Flecken (rot, blau oder grün) erscheinen. Dies deutet nicht auf eine Fehlfunktion hin und beeinträchtigt die Aufnahmen in keiner Weise.
- 2) Bei starkem Einfall von Sonnenlicht ist der LCD-Monitor eventuell nur schwer erkennbar. Verwenden Sie in diesem Fall den Suchermonitor.
- 3) Wenn der LCD-Monitor nach vorn (zum Objektiv hin) gedreht ist, erscheinen keine Monitoranzeigen.

Hinweise zur Halteschlaufe

- ⌘ Stellen Sie vor dem Aufnehmen die Halteschlaufe richtig ein; dies ermöglicht stabile Aufnahmen in bequemer Haltung (siehe Seite 16).
- ⌘ Ziehen oder reißen Sie nicht an der Halteschlaufe. Dies kann die Ösen oder die Schnalle beschädigen.

Hinweise zur Reinigung der Videoköpfe

- ⌘ Reinigen Sie die Videoköpfe in regelmäßigen Abständen, um stets optimale Aufnahmen und klare scharfe Bilder zu erhalten. Wenn das Wiedergabebild verrauscht oder unscharf ist, kann dies an verschmutzten Videoköpfen liegen. Reinigen Sie die Videoköpfe in diesem Fall mit einer Reinigungskassette (Trockenreinigungskassette).
- ⌘ Verwenden Sie keine Feuchtreinigungskassetten - sie können die Videoköpfe beschädigen (siehe Seite 58).

Ausschaltautomatik in Betriebsbereitschaft

- ⌘ Nach fünf Minuten im Betriebsbereitschaftsmodus schaltet sich der Camcorder automatisch aus. Dies dient zum Schutz des Bands und der Kopftrommel und spart Akkustrom.

ENGLISH

Getting to Know Your Camcorder

Features

Your camcorder has many features available when recording or during playback.

Snap Shot (VP-L750/L750D/L770 only)

The Snap Shot function allows you to take a still picture as well as time limited audio. (see page 48)

PIP (VP-L750/L750D/L770 only)

The PIP(Picture-In-Picture) function shows the whole shot while recording with the Digital Zoom in use. (see page 47)

BLC

When you shoot a subject with the light source behind the subject or a subject with a light background, the BLC function should be switched on. (see page 37)

■ BLC: Back Light Compensation

DSE (Digital Special Effects)

The DSE gives a creative look to your films by adding various special effects. (see page 40)

Program AE (Auto Exposure)

The Program AE allows the shutter speed and aperture to adjust to the type of picture to be filmed. (see page 38)

DIS (VP-L750/L750D/L770 only)

The DIS(Digital Image Stabilizer) compensates for unstable images caused by hand shake, particularly at high magnification. (see page 35)

22x High ratio zoom lens

This Video camera has a optical zoom capability of up to 22 times magnification of a normal image. (see page 30)

Digital Zoom

Zooms more than 22x are performed digitally. (see page 31)

Macro

The macro function allows you to shoot your subject at close range.

DEUTSCH

Überblick über den Camcorder

Funktionen und Merkmale

Ihr Camcorder verfügt über viele praktische Funktionen und Merkmale zum Aufzeichnen und Wiedergeben von Bildern:

Schnappschuß (nur VP-L750/L750D/L770)

Mit dieser Funktion können Sie ein Einzelbild (Standbild) aufnehmen (siehe Seite 48).

Bild-im-Bild-Funktion PIP (nur VP-L750/L750D/L770)

Mit der PIP-Funktion können Sie ein zweites kleines Bildfenster auf dem Monitor einblenden, wenn Sie den digitalen Zoom verwenden. Dies dient zur Orientierung bei Aufnahmen mit starker Vergrößerung (siehe Seite 47).

Gegenlichtausgleich (BLC)

Verwenden Sie die BLC-Funktion beim Aufnehmen zum Ausgleichen von Gegenlicht oder eines sehr hellen Hintergrunds (siehe Seite 37).

Digitale Effekte (DSE)

Mit den digitalen Effekten können Sie Ihre Aufnahmen individuell und kreativ gestalten (siehe Seite 40).

Automatische Belichtungsprogramme (AE)

Sie können zwischen verschiedenen automatischen Belichtungsprogrammen wählen, die für jede Situation die geeignete Belichtungszeit und Blendenöffnung bieten (siehe Seite 38).

Bildstabilisator DIS (nur bei VP-L750/L750D/L770)

Die DIS-Funktion kann ein Zittern des Bilds ausgleichen, z. B. bei Aufnahmen mit starker Vergrößerung oder bei anderen Aufnahmen ohne Stativ (siehe Seite 35).

Starkes 22x Zoom-Objektiv

Durch Verwendung der Zoomfunktion können Sie die Aufnahmegröße des Motivs einstellen und Ihre Aufnahmen professioneller gestalten (siehe Seite 30).

Digitaler Zoom

Eine noch stärkere Zoomfunktion wird mit Digitaltechnik erzielt (siehe Seite 31).

Makro-Funktion

Mit der Makro-Funktion können Sie Motive aus nächster Nähe aufnehmen. Dafür fahren Sie das Objektiv ganz in den Weitwinkelbereich (siehe Seite 30).

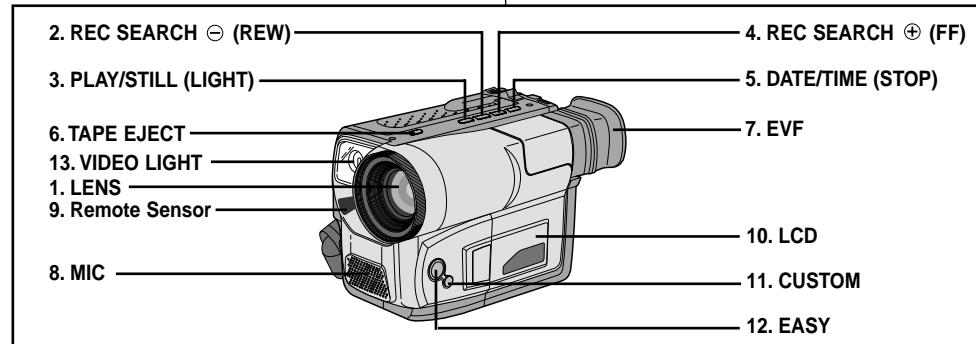
ENGLISH**Getting to Know Your Camcorder***Front View***DEUTSCH****Überblick über den Camcorder***Vorderansicht*

1. **Lens** (see page 68)
2. **REC SEARCH ⊖ (REW)**
REC SEARCH ⊖ works in STANDBY mode.
(see page 24)
REW works in PLAYER mode. (see page 55)
3. **PLAY/STILL (LIGHT)** (see page 54)
PLAY/STILL works in PLAYER mode.
LIGHT works in CAMERA mode.
4. **REC SEARCH ⊕ (FF)**
REC SEARCH ⊕ works in STANDBY mode.
(see page 24)
FF works in PLAYER mode. (see page 55)
5. **DATE/TIME (STOP)**
DATE/TIME works in CAMERA mode.
(see page 42)
STOP works in PLAYER mode. (see page 54)

6. **TAPE EJECT** (see page 22)
Use when ejecting the tape.
7. **EVF** (Electronic Viewfinder)
8. **MIC**
MIC works in CAMERA mode.
9. **Remote Sensor** (VP-L710/L750/L750D/L770 only)
10. **LCD** (see page 26)
11. **CUSTOM**
CUSTOM works in CAMERA mode.
12. **EASY**
EASY works in CAMERA mode.
13. **VIDEO LIGHT** (VP-L750/L750D/L770 only)

1. **Objektiv** (siehe Seite 68)
2. **REC SEARCH ⊖ (REW)**
Aufnahme-Bereitschaftsmodus: zum Überprüfen der letzten Bilder (siehe Seite 24); Wiedergabemodus: zum Zurückspulen der Kassette (siehe Seite 55).
3. **PLAY/STILL (LIGHT)** (siehe Seite 54/55)
Wiedergabemodus: zum Wiedergeben von Aufnahmen und zum Anzeigen eines Standbilds;
Aufnahmemodus: zum Ein- und Ausschalten der Videoleuchte.
4. **REC SEARCH ⊕ (FF)**
Aufnahme-Bereitschaftsmodus: zum Überprüfen der letzten Bilder (siehe Seite 24); Wiedergabemodus: zum Vorspulen der Kassette (siehe Seite 55).
5. **DATE/TIME (STOP)**
Aufnahme-Bereitschaftsmodus: zum Ein- und Ausblenden von Datum und Uhrzeit (siehe Seite 42); Wiedergabemodus: zum Stoppen des Bandlaufs (siehe Seite 54).
6. **TAPE EJECT** (siehe Seite 22)
Zum Ausgeben der Kassette.
7. **Sucher** (EVF; siehe Seite 27)
8. **Mikrofon** (MIC)
9. **IR-Sensor** (nur VP-L710/L750/L750D/L770)
10. **LCD-Monitor** (siehe Seite 26)
11. **CUSTOM** (siehe Seite 34)
Aufnahme-Bereitschaftsmodus: zum Ein- bzw. Ausschalten des Aufnahmemodus CUSTOM.
12. **EASY** (siehe Seite 33)
Aufnahme-Bereitschaftsmodus: zum Ein- bzw. Ausschalten des Aufnahmemodus EASY.
13. **Videoleuchte** (nur VP-L750/L750D/L770)

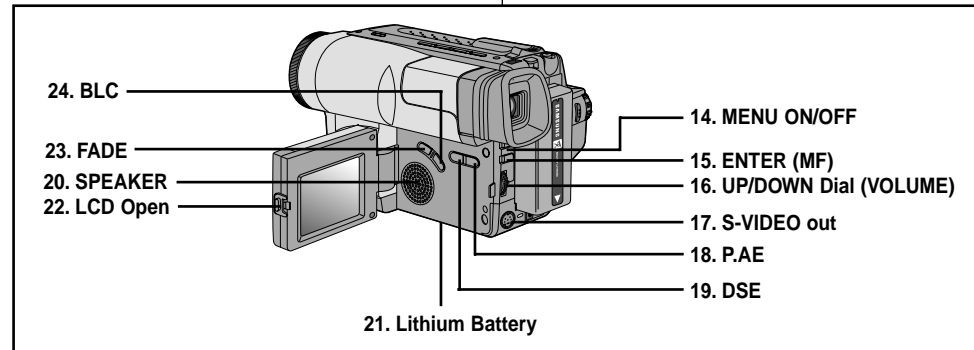
ENGLISH**Getting to Know Your Camcorder***Side View***DEUTSCH****Überblick über den Camcorder***Seitenansicht*

14. MENU ON/OFF (see page 26)
MENU ON/OFF works in CAMERA and PLAYER mode.

15. ENTER (MF) (see page 26)
ENTER works in MENU mode. MF works in CAMERA mode.

16. UP/DOWN dial (VOLUME)
UP/DOWN dial works in MENU mode. (see page 26)
VOLUME works in PLAYER mode. (see page 56)

17. S-VIDEO out (VP-L700/L710/L750/L750D/L770 only, see page 54)

18. PROGRAM AE (see page 38)
PROGRAM AE (Auto Exposure) works in CAMERA mode.

19. DSE (see page 40, 57)
DSE works in CAMERA and PLAYER mode.

20. SPEAKER (see page 56)
Speaker works in PLAYER mode.

21. Lithium Battery (see page 17)

22. LCD open

23. FADE (see page 46)
FADE works in CAMERA mode.

24. BLC (see page 37)
BLC works in CAMERA mode

14. MENU ON/OFF (siehe Seite 26)
Aufnahme- und Wiedergabemodus: zum Aufrufen des Menüs.

15. ENTER (MF/AF)
Aufnahmemodus: zum Umschalten zwischen manueller und automatischer Fokuseinstellung (siehe Seite 36);
bei Menüanzeige: zum Einstellen von Menüoptionen (siehe Seite 26).

16. UP/DOWN-Einsteller
Bei Menüanzeige: zum Auswählen einer Menüoption (siehe Seite 26); Aufnahmemodus: zur manuellen Fokuseinstellung; Wiedergabemodus: zum Einstellen der Lautstärke für die Wiedergabe (siehe Seite 56).

17. S-VIDEO-Ausgang (nur VP-L700/L710/L750/L750D/L770; siehe Seite 54)

18. P.AE (siehe Seite 38)
Aufnahmemodus: zur Auswahl eines Belichtungsprogramms.

19. DSE (siehe Seite 40, 57)
Aufnahme- und Wiedergabemodus: zum Auswählen eines digitalen Effekts.

20. Lautsprecher (siehe Seite 56)
Wiedergabemodus: zur Tonwiedergabe.

21. Fach für die Lithiumbatterie (siehe Seite 17)

22. Taste zum Ausklappen des LCD-Monitors

23. FADE (siehe Seite 46)
Aufnahmemodus: zum Ein- und Ausblenden von Bild und Ton.

24. BLC (siehe Seite 37)
Aufnahmemodus: zum Ausgleichen von Gegenlicht oder eines hellen Hintergrunds.

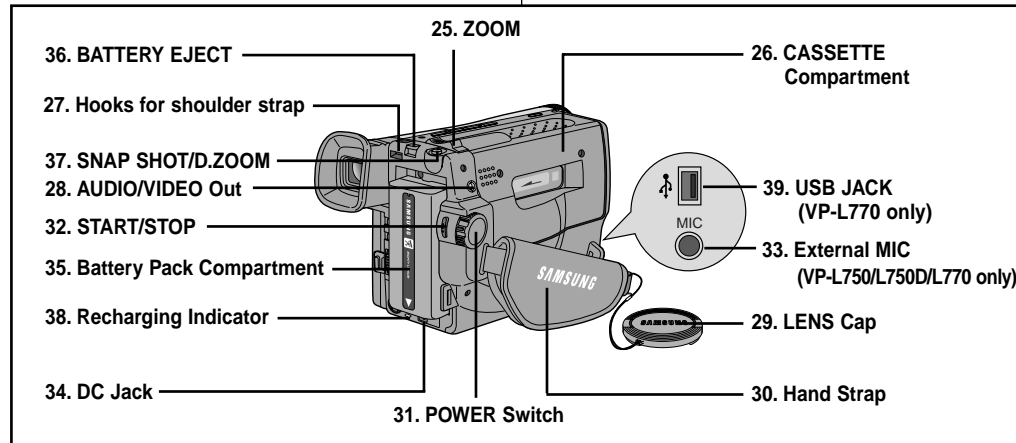
ENGLISH**Getting to Know Your Camcorder***Rear View***DEUTSCH****Überblick über den Camcorder***Rückansicht*

25. ZOOM (see page 30)
 26. Cassette Compartment
 27. Hooks for Shoulder Strap (see page 17)
 28. AUDIO/VIDEO out (see page 53)
 29. LENS Cap
 30. Hand Strap (see page 16)
 31. POWER Switch (see page 18)
 - CAMERA : Select to record.
 - OFF : Select to turn off the camcorder.
 - PLAYER : Select to playback.
 32. START/STOP (see page 23)
 START/STOP works in CAMERA mode.
 33. External MIC (see page 68)
 (VP-L750/L750D/L770 only)

34. DC Jack (see page 18)
 35. Battery Pack Compartment (see page 19)
 36. BATTERY EJECT
 37. SNAP SHOT/D.ZOOM
 SNAP SHOT works in CAMERA mode.
 D.ZOOM works in CAMERA mode.
 (VP-L700U/L700/L710 only, see page 32)
 38. Recharging Indicator (see page 19)
 39. USB JACK (see page 62)
 (VP-L770 only)

25. ZOOM W/T (siehe Seite 30)
 26. Kassettenfach
 27. Öse für Schultergurt (siehe Seite 17)
 28. Audio/Video-Ausgang (siehe Seite 53)
 29. Objektivkappe
 30. Halteschleife (siehe Seite 16)
 31. Schalter für Betriebsmodus (siehe Seite 18)
 - CAMERA: Für Aufnahmen
 - OFF: Camcorder ausschalten
 - PLAYER: Für Wiedergabe
 32. START/STOP (siehe Seite 23)
 Aufnahmemodus: zum Starten/ Stoppen einer Aufnahme.
 33. Anschluss für externes Mikrofon (siehe Seite 68)
 (nur VP-L750/L750D/L770)







34. DC-Anschluss (siehe Seite 18)
 35. Akku-Fach (siehe Seite 19)
 36. BATTERY EJECT
 Zum Abnehmen des Akkus vom Camcorder.
 37. SNAP SHOT/D.ZOOM
 Aufnahmemodus: SNAP SHOT (nur VP-L750/L750D/L770) zum Aufnehmen eines Standbilds (siehe Seite 48); D.ZOOM (nur VP-L700U/L700/L710) zum Ein-/Ausschalten des digitalen Zooms (siehe Seite 32).
 38. Ladeanzeige (siehe Seite 19)
 39. USB-Anschluss (siehe S. 62)
 (nur VP-L770)

ENGLISH

Getting to Know Your Camcorder

OSD (On Screen Display)

- ⌘ You can turn the OSD on/off by setting the Display menu on/off.
- ⌘ The TITLE, DATE/TIME, EASY and CUSTOM functions can be operated even after the OSD is turned off.
- ⌘ The OSD is displayed in the viewfinder and the LCD monitor.

- a. **Zoom position (see page 30)**
Indicates zoom position.
- b. **DIS (VP-L750/L750D/L770 only) (see page 35)**
Indicates DIS is activating.
- c. **Battery level (see page 21)**
Indicates the power left in the battery.

- d. **Manual Focus (see page 36)**
Indicates manual focus is on. Auto Focus is not displayed.
- e. **BLC (see page 37)**
Indicates BLC is activating.
- f. **Program AE (see page 38)**
Indicates Program AE mode is activating. (, , , , )
- g. **Self record waiting timer. (VP-L710/L750/L750D/L770 only) (see page 15)**
Indicates 10 seconds timer.
- h. **Self record recording timer. (VP-L710/L750/L750D/L770 only) (see page 15)**
(30 seconds or END).
- i. **Date (see page 42)**
Displays the date the recording was made.

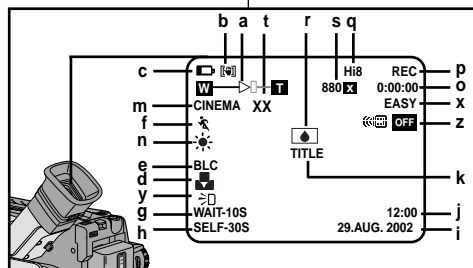
OSD in CAMERA mode

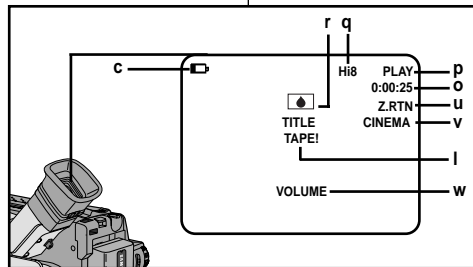

OSD in PLAYER mode









DEUTSCH

Überblick über den Camcorder

Monitoranzeigen (On Screen Display)

- ⌘ Zum Ein- bzw. Ausblenden der Monitoranzeigen stellen Sie die Menüoption DISPLAY auf ON (Ein) oder OFF (Aus).
- ⌘ Die folgenden Funktionen sind auch dann verfügbar, wenn die Monitoranzeigen ausgeblendet sind: Untertitel, Datum und Uhrzeit, die Aufnahmemodi EASY und CUSTOM.
- ⌘ Die Monitoranzeigen werden auf dem Suchermonitor und auf dem LCD-Monitor ausgegeben.

- a. **Zoomposition (siehe Seite 30)**
Zeigt die ZoomEinstellung an.
- b. **DIS (nur VP-L750/L750D/L770) (siehe Seite 35)**
Zeigt an, dass der Bildstabilisator aktiviert ist.
- c. **Akkuladestatus (siehe Seite 21)**
Zeigt an, wie weit der Akku entladen ist.

- d. **Manueller Fokus (siehe Seite 36)**
Zeigt an, dass die manuelle Fokuseinstellung aktiviert ist. Bei automatischer Fokuseinstellung erscheint keine Anzeige.
- e. **Gegenlichtausgleich BLC (siehe Seite 37)**
Zeigt an, dass die Gegenlichtfunktion eingeschaltet ist.
- f. **Belichtungsprogramm (siehe Seite 38)**
Zeigt an, welches Belichtungsprogramm aktiviert ist (, , , , )
- g. **Aufnahme mit Selbstauslöser (nur VP-L710/L750/L750D/L770) (siehe Seite 15)**
Zeigt an, dass eine Selbstauslöser-Aufnahme aktiviert ist.
- h. **Selbstauslöser-Modus (nur VP-L710/L750/L750D/L770) (siehe Seite 15)**
Zeigt an, welcher Selbstauslöser-Modus aktiviert ist (30 s oder END).
- i. **Datum (siehe Seite 42)**
Zeigt das aktuelle Datum an.

ENGLISH**Getting to Know Your Camcorder****OSD (On Screen Display)**

- j. Time (see page 42)**
Shows the time the recording was made.
- k. Title (see page 44)**
Shows the title of the recording.
It is superimposed on the scene.
- l. Self diagnosis (see page 64)**
(TAPE!, TAPE END!, PROTECTION!) Checks the operation of the Camcorder.
- m. DSE (Digital Special Effect) (see page 40)**
Indicates the DSE mode is activating.
The operation modes are GHOST, STROBE, SEPIA, B&W, NEG., MIRROR, ART, MOSAIC, 16:9(WIDE) and CINEMA.
- n. White Balance mode (see page 49)**
Indicates the White Balance mode is activating.
The White Balance modes are AUTO, INDOOR(☺) and OUTDOOR(☺).
- o. Tape counter**
Indicates amount of the tape used.
- p. Operation mode**
Indicates the operation mode is activating.
The operation modes are STBY, REC ●, STOP, PLAY(▶), FF(▶▶), REW(◀◀), EJECT.
- q. Hi8 (VP-L700/L710/L750/L750D/L770 only) (see page 54)**
Indicates the use of the Hi8 tape in recording or playing back modes.
- r. DEW(☹) condensation (see page 67)**
Monitors the moisture condensation.
- s. Digital zoom (see page 31)**
Indicates the digital zoom is active.
- t. Snap Shot (VP-L750/L750D/L770 only) (see page 48)**
Shows the remaining available space for Snap Shots.
- u. Z.RTN (VP-L710/L750/L750D/L770 only) (see page 55)**
Shows when the zero return is activated.
- v. PB DSE (see page 57)**
Shows that the PB DSE mode is active.
- w. VOLUME (see page 56)**
- x. EASY & CUSTOM**
Shows when the easy or custom mode is active.
- y. LIGHT (VP-L750/L750D/L770 only)**
Shows when the Light is switched on.
- z. Remocon (☹ OFF) (VP-L710/L750/L750D/L770 only)**
Indicates the remocon off mode is activated.

DEUTSCH**Überblick über den Camcorder****Monitoranzeigen (On Screen Display)**

- j. Uhrzeit (siehe Seite 42)**
Zeigt die aktuelle Uhrzeit an.
- k. Untertitel (siehe Seite 44)**
Zeigt den ausgewählten Untertitel an, der mit aufgezeichnet wird.
Der Untertitel wird über dem Bild eingeblendet.
- l. Diagnose- und Fehleranzeigen (siehe Seite 64)**
Beispiel: TAPE! - keine Kassette, TAPE END! - Bandende erreicht.
PROTECTION! - löschgeschützte.
- m. Digitale Effekte bei der Aufnahme (siehe Seite 40)**
Gibt an, welcher digitale Effekt aktiviert ist. Folgende Effekte stehen zur Auswahl: GHOST, STROBE, SEPIA, B&W, NEG., MIRROR, ART, MOSAIC, 16:9(WIDE) und CINEMA.
- n. Weißabgleich-Modus (siehe Seite 49)**
Zeigt an, welcher Weißabgleich-Modus aktiviert ist. Folgende Modi sind verfügbar: AUTO, INDOOR(☺) und OUTDOOR(☺).
- o. Bandzählwerk**
Zeigt den Zählerstand des Bandzählwerks an.
- p. Betriebsmodus**
Zeigt den Betriebszustand des Camcorders an: STBY (Aufnahme-Bereitschaft), REC (●) (Aufnahme), STOP (Bandlauf gestoppt), PLAY (▶) (Wiedergabe), FF (▶▶) (Vorspulen), REW (◀◀) (Rückspulen), EJECT (Kassette ausgeben).
- q. Hi8 (nur bei VP-L700/L710/L750/L750D/L770; siehe Seite 54)**
Zeigt an, dass auf eine Hi8-Kassette aufgenommen bzw. eine Hi8-Kassette wiedergegeben wird.
- r. Kondensationsproblem (☹) (siehe Seite 67)**
Erscheint, wenn sich Feuchtigkeit im Camcorder gebildet hat.
- s. Digitaler Zoom (siehe Seite 31)**
Zeigt an, dass der digitale Zoom eingeschaltet ist.
- t. Schnappschuß (nur bei VP-L750/L750D/L770; siehe Seite 48)**
Zeigt die verbleibende Aufnahmezeit für den Schnappschuss an.
- u. Nullpunkt-Rückkehrmodus (nur bei VP-L710/L750/L750D/L770; siehe Seite 55)**
Zeigt an, dass der Nullpunkt-Rückkehrmodus aktiv ist.
- v. Digitale Effekte bei der Wiedergabe (siehe Seite 57)**
Gibt an, welcher digitale Effekt aktiviert ist.
- w. Lautstärke (siehe Seite 56)**
- x. Aufnahmemodi EASY und CUSTOM (siehe Seite 33/34)**
Gibt an, ob einer der beiden Aufnahmemodi aktiviert ist.
- y. Videoleuchte (nur bei VP-L750/L750D/L770)**
Zeigt an, dass die Videoleuchte eingeschaltet ist.
- z. Fernbedienung (☹ OFF) (nur bei VP-L710/L750/L750D/L770)**
Zeigt an, dass die Fernbedienung deaktiviert ist.

ENGLISH**Getting to Know Your Camcorder****Accessories Supplied with Camcorder**

Make sure that the following basic accessories are supplied with your camcorder.

Basic Accessory









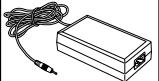

1. AC Power Adapter. (see page 18)
2. AC cord. (see page 18)
3. Battery Pack. (see page 19)
4. Audio/Video Cable. (see page 53)
5. Shoulder strap. (see page 17)
6. Instruction Book.
7. Remote Control. (VP-L710/L750/L750D/L770 only, see page 15)
8. Lithium Battery for Remote Control. (VP-L710/L750/L750D/L770 only, see page 15)
- Lithium Battery for Clock. (TYPE: CR2025, see page 17)
9. Scart adapter. (see page 53)
10. Software CD (VP-L770 only)
11. USB Cable (VP-L770 only)
12. USB AUDIO Cable (VP-L770 only)

Optional Accessory

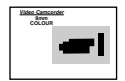
13. S-VIDEO cable. (see page 54) (VP-L700/L710/L750/L750D/L770 only)

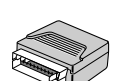
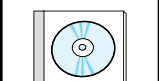
Note: Optional accessories may be included with the camcorder, depending on the country in which it is purchased.

14

1. AC Power Adapter 	2. AC cord 	3. Battery Pack 
4. AUDIO/VIDEO Cable 	5. Shoulder Strap 	6. Instruction Book 
7. Remote Control 	8. Lithium Batteries 	9. Scart adapter 
10. Software CD 	11. USB Cable 	12. USB AUDIO Cable 
13. S-VIDEO cable 		

DEUTSCH**Überblick über den Camcorder****Mit dem Camcorder geliefertes Zubehör**

Überprüfen Sie die Vollständigkeit der mitgelieferten Zubehörteile.

Mitgeliefertes Zubehör

1. Netzadapter (siehe Seite 18)
2. Netzanschlusskabel (siehe Seite 18)
3. Akku (siehe Seite 19)
4. Audio/Video-Kabel (siehe Seite 53)
5. Schultergurt (siehe Seite 17)
6. Bedienungsanleitung
7. Fernbedienung (nur bei VP-L710/L750/L750D/L770, siehe Seite 15)
8. Lithiumbatterie für die Fernbedienung (nur bei VP-L710/L750/L750D/L770, siehe Seite 15)
- Lithiumbatterie für den Camcorder (Typ CR2025, siehe Seite 17)
9. Scart-Adapter (siehe Seite 53)
10. CD-ROM mit Software (nur bei VP-L770)
11. USB-Kabel (nur bei VP-L770)
12. USB-Audiokabel (nur bei VP-L770)

Optionales Zubehör

13. S-Video-Kabel (siehe Seite 54) (nur bei VP-L700/L710/L750/L750D/L770)

Hinweis: In manchen Ländern wird der Camcorder evtl. mit optionalem Zubehör geliefert.

ENGLISH

Getting to Know Your Camcorder

Remote Control (VP-L710/L750/L750D/L770 only)

Description of Parts

1. Start/Stop (see page 23)
2. Self Timer
3. Still (see page 55)
4. WIDE (see page 30)
5. TELE (see page 30)
6. Display (see page 12)
7. ► (Play) (see page 54)
8. ►► (FF) (see page 55)
9. ◀◀ (REW) (see page 55)
10. ■ (Stop) (see page 54)
11. Counter Reset (see page 55)
12. Zero Return (see page 55)

Battery Installation to the Remote Control

- ⚠ You must insert or replace this battery when:
 - The remote works intermittently
 - The remote control doesn't work.
- ⚠ Insert Lithium Battery, following the + and - markings.
- ⚠ Be careful not to reverse the polarity of the battery.

Self Recording with the Remote Control

- ⚠ The Self Timer function on the remote control allows you to start and stop recording automatically.

Example: recording yourself

- ⚠ Two options are available
 - WAIT-10S/SELF-30S: wait 10 seconds, followed by 30 seconds of recording.
 - WAIT-10S/SELF-END: wait 10 seconds, followed by recording until you press the START/STOP button again.

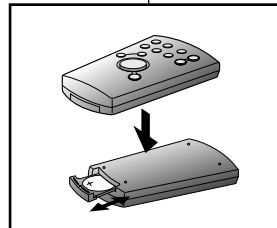
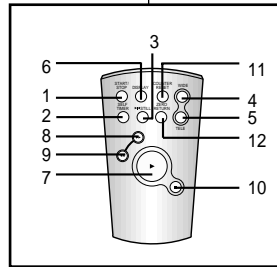

DEUTSCH

Überblick über den Camcorder

Fernbedienung (nur bei VP-L710/L750/L750D/L770)

Funktionstasten

1. Aufnahme starten/stoppen (siehe Seite 23)
2. Aufnahmen mit Selbstausröser (siehe unten)
3. Standbild anzeigen (siehe Seite 55)
4. Auszoomen (siehe Seite 30)
5. Einzoomen (siehe Seite 30)
6. Monitoranzeigen ein-/ausschalten (siehe Seite 12)
7. ► (Kassette wiedergeben; siehe Seite 54)
8. ►► (Kassette vospulen; siehe Seite 55)
9. ◀◀ (Kassette zuröckspulen; siehe Seite 55)
10. ■ (Kassette stoppen; siehe Seite 54)
11. Bandzählwerk zuröcksetzen (siehe Seite 55)
12. Zum Zähler-Nullpunkt zuröckkehren (siehe Seite 55)

Lithiumbatterie in die Fernbedienung einlegen

- ⚠ Legen Sie die Lithiumbatterie ein bzw. tauschen Sie die alten Batterie aus:
 - nach dem Kauf des Camcorders;
 - wenn die Fernbedienung nicht funktioniert.
- ⚠ Legen Sie die Lithiumbatterie entsprechend den Markierungen + und - ein.
- ⚠ Legen Sie die Batterie nicht mit verkehrter Polarität ein.

Entsorgung von Batterien

Batterien und Akkus gehören nicht in den Hausmüll. Als Verbraucher sind Sie gesetzlich verpflichtet, alte Batterien und Akkus zur umweltschonenden Entsorgung zuröckzugeben. Sie können alte Batterien und Akkus bei den öffentlichen Sammelstellen in Ihrer Gemeinde oder überall dort abgeben, wo Batterien und Akkus der betreffenden Art verkauft werden. Bitte achten Sie darauf, Akkus und Lithiumzellen nur im entladenen Zustand in die Sammelbehälter zu werfen. Sichern Sie nicht vollständig entladene Akkus gegen Kurzschlüsse.

Aufnahmen mit Selbstausröser

- ⚠ Mit der Fernbedienung können Sie die Selbstausröser-Funktion nutzen. Damit können Sie Aufnahmen automatisch starten und stoppen.

Beispiel: Familienbild

- ⚠ Es stehen zwei Optionen zur Auswahl:
 - WAIT-10S/SELF-30S: Vorbereitungszeit von 10 Sekunden, anschließend 30 Sekunden Aufnahme.
 - WAIT-10S/SELF-END: Vorbereitungszeit von 10 Sekunden, anschließend beginnt die Aufnahme. Zum Beenden der Aufnahme dröcken Sie die Taste START/STOP.

ENGLISH

Preparing

1. Set the power switch to CAMERA mode.
2. Press the Self Timer button on the remote until the appropriate setting is displayed on the LCD:
 - WAIT-10S/SELF-30S
 - WAIT-10S/SELF-END

3. To start the delayed recording, press the START/STOP button.
 - :After waiting for 10 seconds, recording starts.
 - : If you have selected SELF-30S, recording stops automatically after 30 seconds.
 - : If you have selected SELF-END, press START/STOP again when you wish to stop recording.

Note: When using the timer, pressing the START/STOP button again, cancel's the timer function.

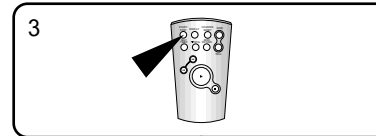
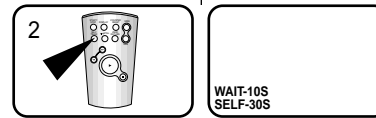
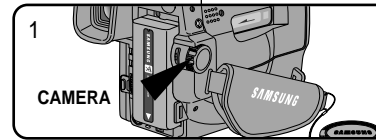

DEUTSCH

Camcorder vorbereiten

1. Stellen Sie den Schalter für den Betriebsmodus auf die Position CAMERA.
 2. Drücken Sie ein- oder zweimal die Taste für Selbstausslöser-Aufnahmen, bis die gewünschte Anzeige erscheint:
 - WAIT-10S/SELF-30S
 - WAIT-10S/SELF-END
 3. Drücken Sie die Aufnahmetaste START/STOP, um die Selbstausslöser-Funktion zu starten.
 - : Nach 10 Sekunden beginnt die Aufnahme.
 - : Bei Auswahl von SELF-30S stoppt die Aufnahme automatisch nach 30 Sekunden.
 - : Bei Auswahl von SELF-END drücken Sie die Taste START/STOP, um die Aufnahme zu beenden.
- Hinweis:** Zum Abbrechen einer Selbstausslöser-Aufnahme drücken Sie die Aufnahmetaste START/STOP ein zweites Mal.

Adjusting the Hand Strap and Shoulder Strap

Hand Strap

- ⚠ It is very important to adjust the hand strap correctly to ensure the camera can be held steady during use.
 - ⚠ The hand strap enables you to:
 - Hold the camcorder in a stable, comfortable position.
 - Press the Zoom and the red Record button without having to change the position of your hand.
1. Pull open the Hand Strap cover and release the Hand Strap, adjust its length and stick it back onto the Hand Strap cover.
 2. Close the Hand Strap cover back up again.

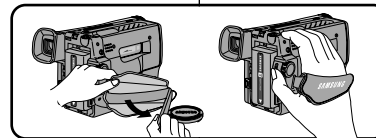

Halteschleife und Schultergurt einstellen

Halteschleife

- ⚠ Mit der Halteschleife können Sie:
 - den Camcorder ruhig und bequem halten;
 - den Zoom-Einsteller und die rote Aufnahmetaste START/STOP betätigen, ohne die Handposition zu ändern.
1. Ziehen Sie die Halteschleifenabdeckung auf. Lösen Sie das Klettband, stellen Sie die richtige Länge ein und befestigen Sie das Klettband wieder.
 2. Schließen Sie die Halteschleifenabdeckung.

ENGLISH

Preparing

Shoulder Strap

⌘ The Shoulder Strap allows you to carry your camcorder with complete safety.

1. Insert each end of the strap into the hooks on the camcorder.
2. Put the end of each strap through the buckle, adjust the length of the strap, then pull it tight in the buckle.

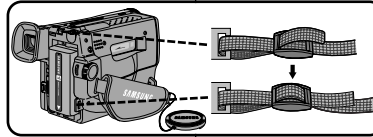

Lithium Battery Installation

⌘ The lithium battery maintains the clock function, title and preset contents of the memory; even if the battery pack or AC power adapter is removed.

- ⌘ The lithium battery for the camcorder lasts about 8~10 months from the time of installation under normal operation.
- ⌘ When the lithium battery becomes weak or dead, the date/time indicator flashes for about 5 seconds when you set the power switch to CAMERA. In this case, replace the lithium battery with CR2025 type.

1. Take out the holder from the lithium battery compartment.
2. Insert the ⊕ side of the lithium battery toward the bottom of the holder.
3. Reinsert the holder into the lithium battery compartment.

Note: The holder must be inserted in the correct direction or it will not fit properly.

Warning: Keep the LITHIUM BATTERY out of the reach of the children. Should the battery be swallowed, consult a doctor immediately.

DEUTSCH

Camcorder vorbereiten

Schultergurt

⌘ Mit dem Schultergurt können Sie Ihren Camcorder sicher transportieren.

1. Öffnen Sie die Schnallen und führen Sie die Enden durch die Ösen am Camcorder.
2. Führen Sie die Enden durch die Schnallen. Stellen Sie die Länge des Gurts ein. Ziehen Sie die Enden fest.

Lithiumbatterie in den Camcorder einlegen

⌘ Die Lithiumbatterie dient zur Sicherung von Datum, Uhrzeit und Untertiteln sowie anderen Daten im Speicher des Camcorders, wenn der Camcorder vom Netz getrennt bzw. der Akku abgenommen wird.

- ⌘ Die Lithiumbatterie hat bei normalem Betrieb eine Lebensdauer von etwa acht bis zehn Monaten (ab dem Zeitpunkt des Einsetzens).
- ⌘ Wenn die Lithiumbatterie fast verbraucht ist, blinkt die Anzeige von Datum und Uhrzeit beim Einschalten des Aufnahmemodus (CAMERA) ca. fünf Sekunden lang. In diesem Fall setzen Sie eine neue Lithiumbatterie des Typs CR2025 ein.

1. Ziehen Sie den Halter für die Lithiumbatterie aus dem Camcorder.
2. Legen Sie die Batterie so ein, dass die ⊕-Seite nach unten (zur Markierung ⊕ im Halter) zeigt.
3. Schieben Sie den Halter wieder in den Schlitz an der Camcorder-Unterseite ein.

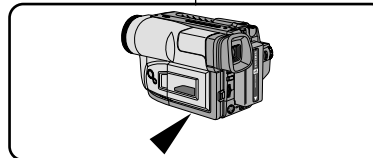

Hinweis: Wenn Sie versuchen, den Halter falsch herum in den Camcorder einzusetzen, passt er nicht richtig.

Achtung: Lithiumbatterien außerhalb der Reichweite von Kindern aufbewahren. Falls eine Batterie verschluckt wird, konsultieren Sie sofort einen Arzt.

ENGLISH

Preparing

Connecting the Power Source

- ⚠ There are two ways to connect to a power source.
 - Using the AC Power Adapter : used for indoor recording.
 - Using the Battery Pack: used for mobile/outdoor recording.

To use the AC Power Adapter

1. Connect the AC Power Adapter to the AC power cord.
2. Connect the AC cord to a wall socket.

Note: The plug and wall socket type can be different according to the regional conditions.

3. Connect the other end of the DC cable to DC jack of the camcorder.
4. Set the camcorder to CAMERA mode.
 - a. Hold down the tab of the power switch and push the switch up to CAMERA mode.
 - b. Make sure that the Lens Cap is removed and secured.
 - c. Open the LCD monitor and make sure that the image appears on the LCD display.
 - The LCD display will switch on automatically when opened more than 30 degrees.

Note: If the adapter is used next to a TV or the camcorder, it may cause interference on the TV or camcorder. Keep the adapter away from the TV, camcorder or the antenna cable during use.

DEUTSCH

Camcorder vorbereiten

Camcorder an eine Stromquelle anschließen

- ⚠ Sie können den Camcorder auf zwei Arten mit Strom versorgen:
 - Bei Innenaufnahmen können Sie den Camcorder über den Netzadapter an eine Steckdose anschließen.
 - Bei Außenaufnahmen schließen Sie einen Akku an den Camcorder an.

Camcorder an eine Steckdose anschließen

1. Verbinden Sie das Netzanschlusskabel mit dem Netzadapter.
2. Schließen Sie das Netzanschlusskabel an eine Steckdose an (Netzanschluss 100 - 240 V AC, 50/60 Hz).

Hinweis: Stecker und Steckdose können je nach Land unterschiedlich aussehen.

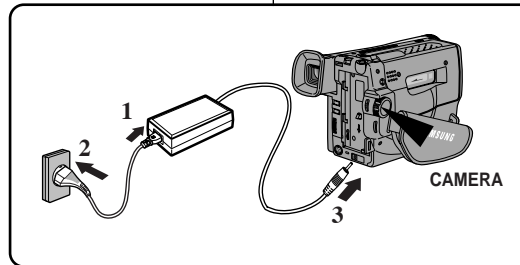

3. Verbinden Sie das vom Netzadapter kommende DC-Kabel mit dem DC-Anschluss am Camcorder.
4. Schalten Sie den Camcorder wie folgt in den Aufnahme-Bereitschaftsmodus:
 - a. Drücken Sie auf die Zunge am Schalter für den Betriebsmodus, und stellen Sie den Schalter auf CAMERA.
 - b. Stellen Sie sicher, dass die Objektivkappe abgenommen wurde.
 - c. Klappen Sie den LCD-Monitor auf und überprüfen Sie, ob ein Bild angezeigt wird.
 - Der LCD-Monitor schaltet sich automatisch ein, wenn er um mehr als 30° geöffnet wird.

Hinweis: Wird der Adapter in unmittelbarer Nähe eines Fernsehers oder des Camcorders eingesetzt, so können Störgeräusche im Fernseher oder Camcorder auftreten. Vergrößern Sie den Abstand zwischen Adapter und Fernseher, Camcorder oder Antennenkabel.

ENGLISH

Preparing

To use the Battery Pack

How long will the battery last for shooting?

- ⚠ Depends on how often you are likely to use the zoom feature during recording.

Recharging the Battery Pack

1. Attach the battery pack to the camcorder.
2. Connect the AC Power Adapter to an AC cord and connect the AC cord to a wall socket.
3. Connect DC cable to DC jack of the camcorder.
4. Switch the camcorder off. The charging LED next to the DC IN socket will start blinking to indicate the battery is charging.
 - Flashing once a second : The battery is less than 50% charged.
 - Flashing twice a second : The battery is 50% ~ 75% charged.
 - Flashing three times a second : The battery is 75% ~ 100% charged.
 - Constantly on : Charging is complete.
 - On for a second and off for a second: There is an error and the charger needs to be reset. Remove and replace the DC supply to the camera. If the problem continues, contact the nearest service agent.
5. If recharging is completed, separate the camcorder, AC power adapter, and battery pack.
 - Even if the power is turned off, battery will be discharged.

Note: The battery pack may be slightly charged at the time of purchase.

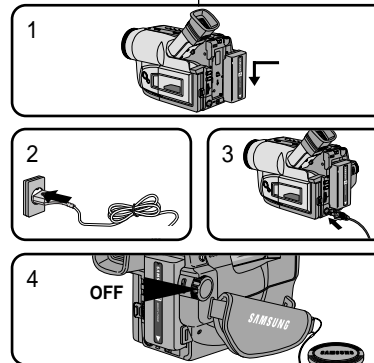

DEUTSCH

Camcorder vorbereiten

Akku an den Camcorder anschließen

Betriebsdauer eines Akkus

- ⚠ Die Betriebsdauer hängt u. a. davon ab, wie häufig Sie die Zoomfunktion verwenden.

Akku aufladen

1. Schließen Sie den Akku am Camcorder an.
 2. Verbinden Sie den Netzadapter mit dem Netzanschlusskabel. Schließen Sie das Netzanschlusskabel an eine Steckdose an (100 - 240 V AC, 50/60 Hz).
 3. Verbinden Sie das vom Netzadapter kommende DC-Kabel mit dem DC-Anschluss am Camcorder.
 4. Schalten Sie den Camcorder aus; die Ladeanzeige neben dem DC-Anschluss beginnt zu blinken; der Ladevorgang beginnt.
 - Blinkt einmal pro Sekunde: Der Akku ist zu weniger als 50 % geladen.
 - Blinkt zweimal pro Sekunde: Der Akku ist zu 50 % bis 75 % geladen.
 - Blinkt dreimal pro Sekunde: Der Akku ist zu 75 % bis 100 % geladen.
 - Wenn die Ladeanzeige aufhört zu blinken und kontinuierlich leuchtet, ist der Ladevorgang beendet.
 - Wenn die Ladeanzeige sehr langsam blinkt (eine Sekunde an und eine Sekunde aus), liegt ein Fehler vor. Lösen Sie Akku und Kabel vom Camcorder, und wiederholen Sie den Vorgang ab Schritt 1. Wenn das Problem weiterhin besteht, wenden Sie sich über Ihren Fachhändler an den Kundendienst.
 5. Wenn der Ladevorgang beendet ist, lösen Sie Akku und Kabel vom Camcorder.
 - Auch bei ausgeschaltetem Camcorder entlädt sich der angeschlossene Akku allmählich.
- Hinweis:** Der Akku ist zum Zeitpunkt des Kaufs eventuell bereits leicht geladen.

ENGLISH**Preparing***Using the Battery Pack***Table of continuous recording time based on model and battery type.**

Model Battery Type	VP-L700U/L700/L710		VP-L750/L750D/L770	
	LCD ON, EVF OFF	LCD OFF, EVF ON	LCD ON, EVF OFF	LCD OFF, EVF ON
SB-L110A	Approx- imately 90 minutes	Approx- imately 130 minutes	Approx- imately 80 minutes	Approx- imately 120 minutes
SB-L160	Approx- imately 130 minutes	Approx- imately 190 minutes	Approx- imately 120 minutes	Approx- imately 160 minutes
SB-L320	Approx- imately 260 minutes	Approx- imately 390 minutes	Approx- imately 240 minutes	Approx- imately 340 minutes

⚠ The continuous recording times given in the table are approximate. Actual recording time may differ depending on usage.

Notes:

- ⚠ The battery pack should be recharged in a room temperature that is between 0°C and 40°C. It should never be charged in a room temperature that is below 0°C.
- ⚠ The life and capacity of the battery pack will be reduced if it is used in temperatures below 0°C, even when it is fully charged.
- ⚠ The life and capacity of the battery pack will be reduced if the battery pack is left in temperatures above 40°C for a long period, even when it is fully recharged.
- ⚠ Do not put the battery pack near any heat source (fire or flames, for example) or leave in direct sunlight.
- ⚠ Do not connect +/- of the battery pack.

DEUTSCH**Camcorder vorbereiten***Akku verwenden***Aufnahmezeit je nach Modell und Akkutyp**

Modell Akkutyp	VP-L700U/L700/L710		VP-L750/L750D/L770	
	LCD AN, SU. AUS	LCD AUS, SU. AN	LCD AN, SU. AUS	LCD AUS, SU. AN
SB-L110A	etwa 90 Minuten	etwa 130 Minuten	etwa 80 Minuten	etwa 120 Minuten
SB-L160	etwa 130 Minuten	etwa 190 Minuten	etwa 120 Minuten	etwa 160 Minuten
SB-L320	etwa 260 Minuten	etwa 390 Minuten	etwa 240 Minuten	etwa 340 Minuten

* LCD - LCD-Monitor, SU. - Suchermonitor

⚠ Die in der Tabelle angegebenen Aufnahmezeiten sind Näherungswerte. Die tatsächliche Aufnahmezeit ist vom Gebrauch abhängig.

Hinweise:

- ⚠ Laden Sie den Akku bei einer Raumtemperatur zwischen 0°C und 40°C. Der Akku sollte auf keinen Fall bei einer Raumtemperatur unter 0°C aufgeladen werden.
- ⚠ Wenn Sie den Akku bei Temperaturen unter 0°C verwenden, beeinträchtigt dies die Lebensdauer und die Kapazität des Akkus (auch bei voll aufgeladenem Akku).
- ⚠ Wenn der Akku längere Zeit Temperaturen über 40°C ausgesetzt ist, beeinträchtigt dies die Lebensdauer und die Kapazität des Akkus (auch bei voll aufgeladenem Akku).
- ⚠ Halten Sie den Akku von Wärmequellen wie z. B. offenem Feuer oder Flammen fern.
- ⚠ Schließen Sie den Akku keinesfalls kurz (durch eine Verbindung zwischen Plus- und Minuspol).

ENGLISH

Preparing

Display of Battery Level

⌘ The battery level display indicates the amount of power remaining in the battery pack.

1. Fully charged
2. 10~40% consumed
3. 40~60% consumed
4. 60~80% consumed (prepare a charged one)
5. 80~95% consumed (change the battery)
6. 100% consumed (camcorder will turn off soon, change the battery as soon as possible)

- ⌘ Please refer to the table on page 20 for approximate continuous recording times.
- ⌘ The recording time is affected by environmental temperature and conditions. The recording time becomes very short in a cold environment. The continuous recording time in the operating instructions is measured using a fully charged battery pack in 77°F(25°C). As the environmental temperature and conditions may be different when you actually use the camcorder, the remaining battery time may not be the same as the approximate continuous recording times given in these instructions.

Tips for Battery Identification

A charge mark is provided on the battery pack to help you remember whether it has been charged or not. Two colours are provided (red and black)-you may choose which one indicates charged and which indicates discharged.

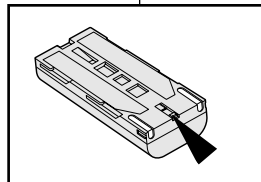
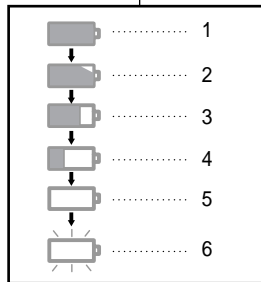

DEUTSCH

Camcorder vorbereiten

Ladezustandsanzeige des Akkus

⌘ Die Akku-Ladezustandsanzeige gibt an, wie weit der Akku bereits entladen ist.

1. Vollständig aufgeladen
2. 10~40% verbraucht
3. 40~60% verbraucht
4. 60~80% verbraucht (geladenen Akku bereithalten)
5. 80~95% verbraucht (Akku wechseln)
6. 100% verbraucht (Der Camcorder schaltet sich gleich automatisch aus, Akku möglichst bald wechseln.)

- ⌘ Die Aufnahmezeit des voll aufgeladenen Akkus finden Sie in der Tabelle auf Seite 20.
- ⌘ Die Aufnahmezeit hängt auch von der Umgebungstemperatur und anderen Bedingungen ab. In einer kalten Umgebung kann sich die Aufnahmezeit stark verkürzen. Die angegebene Aufnahmezeit basiert auf einer Umgebungstemperatur von 25°C (voll aufgeladener Akku). Da die Temperatur und die Umgebungsbedingungen beim Gebrauch des Camcorders jeweils unterschiedlich sein können, entspricht die verbleibende Aufnahmezeit eventuell nicht den in dieser Bedienungsanleitung angegebenen Werten.

Hinweis zum Markierungsschieber

Zwischen den Kontakten des Akkus finden Sie einen Markierungsschieber mit zwei Positionen: rot und grau (keine Markierung). Verwenden Sie diesen Schieber als Merkhilfe, um anzuzeigen, ob ein Akku frisch aufgeladen oder entladen ist.

ENGLISH

Preparing

Inserting and Ejecting a Cassette

- ⚠ There are several cassette types, depending on:
- Colour system used
 - Recording/playback time.
 - Hi8/8mm (VP-L700/L710/L750/L750D/L770 is Hi8).

Inserting and Ejecting a Cassette

- ⚠ Check to see if the battery pack is in place or AC adapter is connected.

1. Press EJECT button.

- The compartment opens automatically.
- Insert the cassette with the transparent window facing outward and the protection tab toward the top.

2. Press PUSH mark until the compartment clicks into place.

Note: When you have recorded a cassette that you wish to keep, you can protect it from being accidentally erased.

a. Recording Impossible (Protection):

Push the red tab on the cassette to cover up the opening.

b. Recording possible:

If you no longer wish to keep the recording on the cassette, move the red tab back so that it no longer covers the hole.

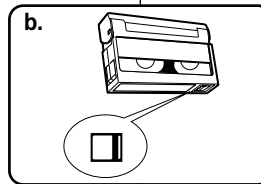
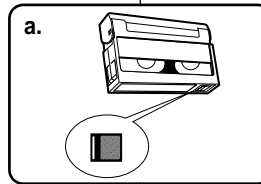
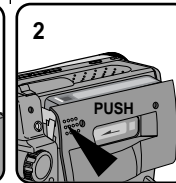
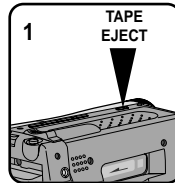

DEUTSCH

Camcorder vorbereiten

Kassetten einlegen und entnehmen

- ⚠ Es gibt verschiedene Kassettentypen. Der Typ der Kassette hängt von folgenden Faktoren ab:
- verwendetes Farbsystem
 - Aufnahme-/Wiedergabezeit.
 - Hi8/8mm (VP-L700/L710/L750/L750D/L770: Hi8; VP-L700U: 8mm).

Kassetten einlegen und entnehmen

- ⚠ Vergewissern Sie sich, dass der Akku angeschlossen ist.

1. Drücken Sie die TAPE EJECT.

- Das Kassettenfach öffnet sich automatisch.
- Legen Sie die Kassette mit dem transparenten Fenster nach außen ein. Die Löschschild-Lasche muss nach oben zeigen.

2. Drücken Sie auf die Markierung PUSH am Kassettenfach, bis das Fach sich schließt.

Hinweis: Aufnahmen auf Kassette, die Sie aufbewahren möchten, können Sie wie folgt vor versehentlichem Löschen schützen.

a. Löschschild der Kassette aktivieren:

Ziehen Sie die rote Lasche an der Kassetten-Schmalseite heraus, bis sie die Öffnung abdeckt.

b. Löschschild der Kassette aufheben:

Wenn Sie die Aufnahmen auf der Kassette wieder überspielen möchten, schieben Sie die rote Lasche zurück, bis die Öffnung wieder frei ist.

ENGLISH**Basic Shooting*****Making your First Recording***

Please make these preparations before shooting.

- Have you connected a power source? (Battery Pack or AC Power Adapter)

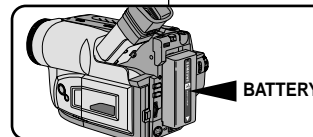

- Did you set power switch to CAMERA position?

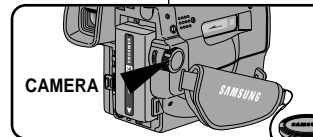

- Have you inserted a cassette? (see page 22)
- Open the LCD monitor and make sure that STANDBY is displayed in the OSD. (if the red tab of the cassette is closed, STANDBY will not be displayed)
- Did you open the LENS CAP?
- Make sure the image you want to shoot appears in the LCD monitor.
- Make sure the battery level indicates that there is enough remaining power for shooting. (see page 21)
- We recommend that beginners, who are using the camcorder for the first time, switch the EASY mode on.

- To start shooting, press the red START/STOP button. Shooting starts and REC should be displayed on the LCD.

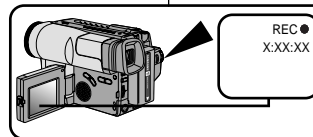
**DEUTSCH****Einfache Aufnahmen erstellen*****Ihre erste Aufnahme***

Überprüfen Sie vor einer Aufnahme die folgenden Punkte:

- Haben Sie eine Stromquelle angeschlossen? (Akku oder Netzanschluss)

- Haben Sie den Schalter für den Betriebsmodus auf Position CAMERA gesetzt?

- Haben Sie eine Kassette eingelegt? (Siehe Seite 22)
- Klappen Sie den LCD-Monitor aus. Überprüfen Sie, ob auf dem LCD-Monitor die Anzeige STBY (für Standby - betriebsbereit) erscheint. Wenn die eingelegte Kassette löschgeschützt ist, erscheint die Anzeige STBY nicht.
- Haben Sie die Objektivkappe abgenommen?
- Vergewissern Sie sich, dass Ihr Aufnahmemotiv auf dem LCD-Monitor angezeigt wird.
- Überprüfen Sie anhand der Akku-Ladezustandsanzeige, ob der Akku ausreichend geladen ist (siehe Seite 21).
- Wenn Sie den Camcorder zum ersten Mal verwenden, empfehlen wir den Aufnahmemodus EASY (siehe Seite 33).

- Um die Aufnahme zu starten, drücken Sie die rote Aufnahmetaste START/STOP. Die Aufnahme beginnt. Auf dem Monitor wird REC angezeigt.

ENGLISH

Basic Shooting

- b. To stop shooting, press the red START/STOP button again. When recording stops, STANDBY will be displayed on the LCD.

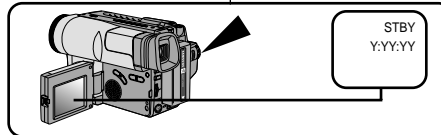

When a cassette is loaded and the camcorder is left in STANDBY mode for over 5 minutes without being used, it will turn off automatically. To use it again, push the red START/STOP button or set power switch to OFF and then back to CAMERA. This Auto Power Off feature is designed to save battery power and to protect the tape Head and tape.

REC SEARCH

- ☞ You can view a recorded picture with REC SEARCH ⊕, ⊖ function in STANDBY mode. REC SEARCH ⊖ allows you to reverse and REC SEARCH ⊕ allows you to forward, for as long as you keep the button pressed.
- ☞ If you press REC SEARCH ⊖ button briefly in STANDBY mode, your camcorder will playback in reverse for 3 seconds and return to the original position automatically.

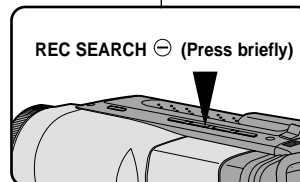
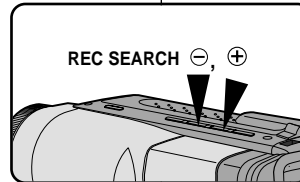

- ☞ Mit den REC SEARCH-Tasten können Sie Ihre Aufnahmen im Aufnahme-Bereitschaftsmodus (STBY) überprüfen. Zum Zurückspulen halten Sie die Taste REC SEARCH ⊖ gedrückt, zum Vorspulen die Taste REC SEARCH ⊕. Beim Spulen wird das Bild auf dem Monitor wiedergegeben.
- ☞ Wenn Sie die Taste REC SEARCH ⊖ im Aufnahme-Bereitschaftsmodus (STBY) kurz drücken, spult der Camcorder das Band drei Sekunden lang zurück. Dann gibt er die zuletzt aufgezeichneten Bilder wieder, bis die ursprüngliche Bandposition erreicht ist.

DEUTSCH

Einfache Aufnahmen erstellen

- b. Um die Aufnahme zu beenden, drücken Sie nochmals die Aufnahmetaste START/STOP. Die Aufnahme wird beendet. Auf dem Monitor wird wieder STBY (für Standby) angezeigt.

Bleibt der Camcorder mit eingelegter Kassette mehr als fünf Minuten im Betriebsbereitschaftsmodus (STBY), schaltet er sich automatisch aus. Um ihn wieder einzuschalten, drücken Sie die rote Taste START/ STOP oder stellen den Schalter für den Betriebsmodus auf OFF und anschließend wieder auf CAMERA. Diese Ausschaltfunktion spart nicht nur Akkustrom, sondern schont auch die Videoköpfe und das Band.

Aufzeichnungen kurz überprüfen

ENGLISH

Basic Shooting

Tips for Stable recording

- While recording, it is very important to hold the camcorder correctly.
- When recording, clip the LENS cap on the hand strap to avoid the risk of the lens cap swinging into shot. (refer to figure)

Recording with the LCD display

1. Hold the camcorder firmly using the hand strap. (see page 16)
2. Place your right elbow against your side.
3. Place your left hand under or next to the LCD to support and adjust it. Do not touch the built-in microphone.
4. Choose a comfortable, stable position for the shots. You can lean against a wall or on a table for greater stability. Do not forget to breathe gently.
5. Use the LCD frame as a guide to determine the horizontal plane.
6. Whenever possible, use a tripod.

Recording with the Viewfinder

1. Hold the camcorder firmly with the hand strap. (see page 16)
2. Place your right elbow against your side.
3. Place your left hand under the camcorder to support it.
Be sure to not touch the built-in microphone.
4. Choose a comfortable, stable position for the shots. You can lean against a wall or on a table for greater stability. Do not forget to breathe gently.
5. Put your eye firmly against the viewfinder.
6. Use the viewfinder frame as a guide to determine the horizontal plane.
7. Whenever possible, use a tripod.

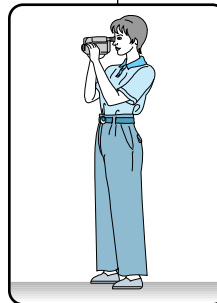
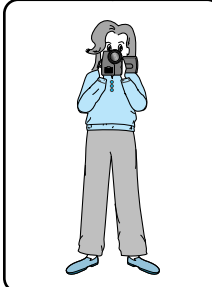

DEUTSCH

Einfache Aufnahmen erstellen

Tipps für gute Aufzeichnungen

- Beim Filmen ist es wichtig, den Camcorder richtig zu halten.
- Befestigen Sie die Objektivkappe an der Halteschleife, damit Sie sie nicht verlieren (siehe Abbildung).

LCD-Monitor verwenden

1. Greifen Sie mit der Hand durch die Halteschleife, um den Camcorder sicher und in stabiler Position zu halten (siehe Seite 16).
2. Stützen Sie den rechten Ellbogen an Ihrer Seite ab.
3. Mit der linken Hand können Sie die Position des LCD-Monitors einstellen. Berühren Sie das eingebaute Mikrofon nicht.
4. Nehmen Sie eine bequeme und stabile Haltung ein. Sie erzielen stabilere Aufnahmen, wenn Sie sich gegen eine Wand oder einen Tisch lehnen. Atmen Sie ruhig und gleichmäßig.
5. Verwenden Sie den Rahmen des LCD-Monitors als Anhaltspunkt für die horizontale Ausrichtung des Bildes.
6. Besonders ruhige Aufnahmen erzielen Sie bei Verwendung eines Stativs.

Suchermonitor verwenden

1. Greifen Sie mit der Hand durch die Halteschleife, um den Camcorder sicher und in stabiler Position zu halten (siehe Seite 16).
2. Stützen Sie den rechten Ellbogen an Ihrer Seite ab.
3. Mit der linken Hand halten Sie den Camcorder von unten. Berühren Sie das eingebaute Mikrofon nicht.
4. Nehmen Sie eine bequeme und stabile Haltung ein. Sie erzielen stabilere Aufnahmen, wenn Sie sich gegen eine Wand oder einen Tisch lehnen. Atmen Sie ruhig und gleichmäßig.
5. Drücken Sie die Gummilippe des Okulars an die Augenpartie, so dass Sie den Monitor direkt vor dem Auge haben.
6. Verwenden Sie den Rahmen des Suchers als Anhaltspunkt für die horizontale Ausrichtung des Bildes.
7. Besonders ruhige Aufnahmen erzielen Sie bei Verwendung eines Stativs.

ENGLISH

Basic Shooting

Adjusting the LCD

- ⌘ You can view the image you are recording or watch a playback of recordings made by using your camcorder's 2.5 inch colour Liquid Crystal Display (LCD) screen.
- ⌘ Under certain conditions you may need to adjust the settings for the LCD display (outdoors for example). Adjustment can be made to the:
 - Brightness
 - Colour

1. Make sure that the battery pack is in place.
2. Set power switch to CAMERA mode. (see page 18)
3. Open the LCD display, the LCD will come on.
4. Press the MENU ON/OFF button, the MENU list will be displayed.
5. Turn the UP/DOWN dial until LCD ADJUST is highlighted.

6. Press ENTER.
 - The LCD ADJUST MENU will appear.

7. Turn the UP/DOWN dial to adjust the LCD brightness.

8. Press ENTER.
 - The cursor will move to the next item.

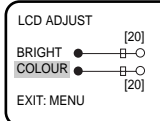
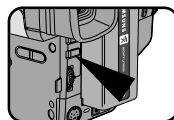
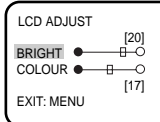
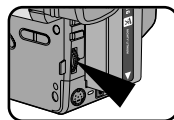
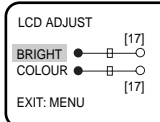
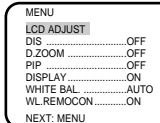
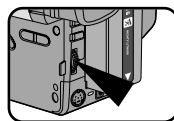
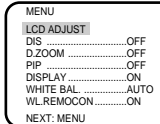
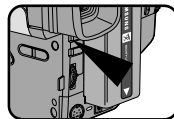

DEUTSCH

Einfache Aufnahmen erstellen

LCD-Monitor einstellen

- ⌘ Ihr Camcorder ist mit einem 2,5-Zoll-Farbmonitor ausgestattet, auf dem Sie direkt sehen können, was Sie aufnehmen oder wiedergeben.
- ⌘ Je nachdem, unter welchen Bedingungen Sie Ihren Camcorder einsetzen (zum Beispiel drinnen oder draußen), können Sie folgendes einstellen:
 - Helligkeit
 - Farbsättigung

1. Stellen Sie sicher, dass der Akku an den Camcorder angeschlossen ist.
2. Stellen Sie den Schalter für den Betriebsmodus auf Position CAMERA (siehe Seite 18).
3. Klappen Sie den LCD-Monitor aus. Der LCD-Monitor schaltet sich automatisch ein.
4. Drücken Sie die Taste MENU ON/OFF.
 - Das Menü erscheint auf dem Monitor.
5. Wählen Sie mit dem UP/DOWN-Einsteller die Option LCD ADJUST aus.
6. Drücken Sie die Taste ENTER.
 - Das Menü für die Einstellung des LCD-Monitors erscheint. Die Option BRIGHT (Helligkeit) ist markiert.
7. Stellen Sie die Helligkeit (BRIGHT) des LCD-Monitors mit dem UP/DOWN-Einsteller ein.
8. Drücken Sie die Taste ENTER.
 - Die Option COLOUR (Farbsättigung) ist markiert.

ENGLISH

Basic Shooting

9. Turn the UP/DOWN dial to adjust the LCD colour setting.
10. Press the ENTER.
 - For further adjustment, repeat steps 7, 8, 9.
11. Press the MENU ON/OFF button to exit the menus.

Notes:

- If you don't press a button within 30 seconds, the setting will disappear.
- The MENU ON/OFF function will not operate in EASY or REC mode.

Adjusting Focus of the VIEWFINDER

Focus:

Slide the focus adjustment knob on the bottom of the VIEWFINDER to focus the image in the viewfinder.

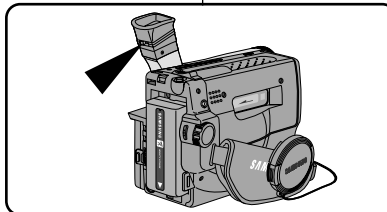

DEUTSCH

Einfache Aufnahmen erstellen

9. Stellen Sie die Farbsättigung (COLOUR) des LCD-Monitors mit dem UP/DOWN-Einsteller ein.
10. Drücken Sie die Taste ENTER.
 - Um die Einstellungen zu ändern, wiederholen Sie die Schritte 7 bis 9.
11. Drücken Sie die Taste MENU ON/OFF, um die Menüanzeige wieder auszublenden.

Hinweise:

- Wenn Sie 30 Sekunden lang keine Tasten drücken, wird das Einstellmenü automatisch ausgeblendet.
- Wenn der Aufnahmemodus EASY oder REC steht die Menüfunktion und somit auch die Taste MENU ON/OFF nicht zur Verfügung.

Fokus des Suchermonitors einstellen

Fokus:

Stellen Sie mit dem Schieber am Okular das Monitorbild ein, bis alle Anzeigen auf dem Suchermonitor scharf abgebildet werden.

ENGLISH

Basic Shooting

Playing back the tape on the LCD

- ⚠ You can watch a recording on the LCD display.
- ⚠ Make sure that the battery pack is in place.

1. Hold down the tab of the power switch and push the switch to select PLAYER mode.



2. Insert the tape you wish to play.



3. Open the LCD display and check that STOP is on the display. Adjust the angle of the LCD display and adjust the brightness or the colour as necessary.

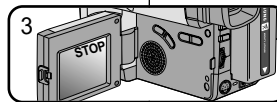

4. Press the ◀◀ (REW) button to rewind the tape to the beginning.

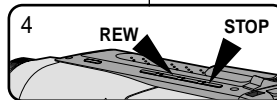

- To stop REWIND, press the ■ (STOP) button.

- Camcorder stops automatically after rewinding.

5. Press the ▶▶ (PLAY/STILL) button to start playback.

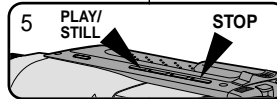

- You can see the video you shot on the LCD.

- To stop the PLAY operation, press the ■ (STOP) button.

Note: You can also watch a recording on a TV screen. For more on how to connect the camcorder to a TV or VCR see page 53.

DEUTSCH

Einfache Aufnahmen erstellen

Aufnahmen auf dem LCD-Monitor wiedergeben

- ⚠ Sie können Aufnahmen auf dem LCD-Monitor wiedergeben.
- ⚠ Vergewissern Sie sich, dass eine Stromquelle an den Camcorder angeschlossen ist (Akku oder Netzanschluss).

1. Drücken Sie auf die Zunge am Schalter für den Betriebsmodus, und stellen Sie den Schalter auf die Position PLAYER.

2. Legen Sie eine Kassette mit Aufnahmen ein.

3. Klappen Sie den LCD-Monitor auf. Überprüfen Sie, ob die Anzeige STOP erscheint. Stellen Sie die Position des LCD-Monitors und eventuell Helligkeit sowie Farbsättigung ein.

4. Drücken Sie die Rückspultaste ◀◀ (REW), und spulen Sie das Band zum Anfangspunkt der Aufnahme zurück.

- Zum Stoppen des Rücklaufs drücken Sie die Stoppaste ■ (STOP).

- Wenn der Bandanfang erreicht ist, schaltet der Camcorder automatisch auf den Stoppmodus um.

5. Drücken Sie die Wiedergabetaste ▶▶ (PLAY/STILL), um die Wiedergabe der Kassette zu starten.

- Die Aufnahme auf der Kassette wird auf dem LCD-Monitor wiedergegeben.

- Zum Stoppen der Wiedergabe drücken Sie die Stoppaste ■ (STOP).

Hinweis: Sie können Aufnahmen auch auf einem Fernsehbildschirm wiedergeben. Dazu schließen Sie den Camcorder an ein Fernsehgerät oder einen Videorecorder an (siehe Seite 53).

ENGLISH

Basic Shooting

Adjusting the LCD during PLAY

The procedure for adjusting the LCD display in PLAYER mode is the same as that for adjusting it in CAMERA mode, except that the power switch must be set to PLAYER instead of CAMERA. Please refer to page 26.

Controlling the sound from the speaker

- ⌘ You can hear your video's audio track through the built-in speaker when using the LCD display for playback.
- ⌘ The speaker's volume is controlled by the UP/DOWN dial on the camcorder.
- ⌘ The speaker will not work if the LCD display is closed.
- ⌘ If the speaker does not work properly, check the following:
 - Is the LCD monitor closed?
 - Is the volume level adjusted correctly?
 - Is the speaker switched off? (see page 56)

- Notes:**
- Lower the volume if vibration from the built-in speaker causes screen disturbance.
 - The Volume settings will automatically disappear 2 seconds if no further adjustments are made.

Viewing a Still Picture

- Press ►|| (PLAY/STILL) button during playback.
- To resume playback, press the ►|| (PLAY/STILL) button again.

Picture Search

- Keep pressing ►► (FF) or ◀◀ (REW) button during playback.
- To resume normal playback, release the button.

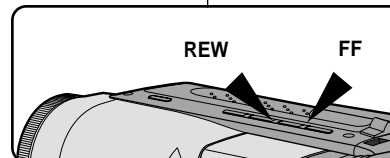
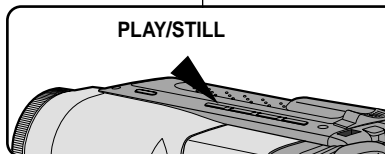
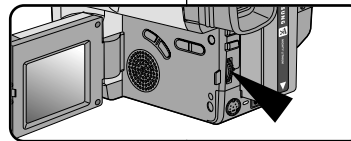

DEUTSCH

Einfache Aufnahmen erstellen

LCD-Monitor während der Wiedergabe einstellen

Zur Einstellung des LCD-Monitors während der Wiedergabe gehen Sie genauso vor wie auf Seite 26 unter "LCD-Monitor einstellen" beschrieben (ab Schritt 4).

Tonwiedergabe über Lautsprecher einstellen

- ⌘ Wenn Sie Aufnahmen auf dem LCD-Monitor wiedergeben, wird der Ton über den eingebauten Lautsprecher wiedergegeben.
 - ⌘ Sie können die Lautstärke mit Hilfe des UP/DOWN-Einstellers verändern.
 - ⌘ Wenn Sie den LCD-Monitor einklappen, werden LCD-Monitor und Lautsprecher automatisch ausgeschaltet.
 - ⌘ Überprüfen Sie folgende Punkte, falls der Lautsprecher nicht einwandfrei funktioniert:
 - Ist der LCD-Monitor eingeklappt?
 - Wurde die Lautstärke stark verringert?
 - Ist der Lautsprecher ausgeschaltet? (siehe Seite 56)
- Hinweise:**
- Sollten Vibrationen vom eingebauten Lautsprecher zu Störungen auf dem LCD-Monitor führen, verringern Sie die Lautstärke.
 - Die Lautstärke-Anzeige wird automatisch nach drei Sekunden wieder ausgeblendet (nach Einstellung).

Standbild anzeigen

- Drücken Sie während der Wiedergabe die Taste ►|| (PLAY/STILL), um ein Standbild anzuzeigen.
- Zum Fortsetzen der Wiedergabe drücken Sie erneut die Taste ►|| (PLAY/STILL).

Bildsuchlauf verwenden

- Drücken Sie während der Wiedergabe die Taste ►► (FF) oder ◀◀ (REW), und halten Sie die Taste gedrückt.
- Um zur normalen Wiedergabe zurückzukehren, geben Sie die gedrückte Taste frei.

ENGLISH

Advanced Shooting

Zooming In and Out

- ⚡ Zoom is only available in CAMERA mode.
- ⚡ Zooming is a technique that lets you magnify the size of the subject in the picture.
For a more professional looking recording, don't use the zoom function too often.
- ⚡ There are two zoom speeds to suit different needs :
 - Gradual zoom (9~12 seconds from TELE/WIDE to WIDE/TELE)
 - High-Speed zoom (3~6 seconds from TELE/WIDE to WIDE/TELE)
- ⚡ Use these features for different shots; please note that over use of the zoom feature can lead to a reduction in available battery time.

1. Move the zoom lever a little for a gradual zoom, move it further for a high-speed zoom.
Your zooming is monitored on the OSD.

2. T (Telephoto) side:
Subject appears closer.

3. W (Wide angle) side:
Subject appears further away.

Note: MACRO

You can record a subject that is at least 1 mm away from the lens surface in the wide angle position.
If you cannot get a sharp focus in telephoto zoom, move the lever to the "W" side until the focus is sharp.

30

DEUTSCH

Weiterführende Aufnahmefunktionen

Zoomfunktion verwenden

- ⚡ Die Zoomfunktion steht nur im CAMERA-Modus (Aufnahme/Aufnahme-Bereitschaft) zur Verfügung.
- ⚡ Mit der Zoomfunktion können Sie die Abbildungsgröße Ihres Motivs beim Aufnehmen einstellen. Aufnahmen wirken besonders gut, wenn Sie die Zoomfunktion nicht allzu häufig, aber gezielt einsetzen.
- ⚡ Sie können zwischen zwei verschiedenen Zoom-Geschwindigkeiten wählen:
 - langsamer Zoom (ca. 9-12 Sekunden für einen vollständigen Zoom-Durchlauf von W nach T);
 - schneller Zoom (ca. 3-6 Sekunden für einen vollständigen Zoom-Durchlauf von W nach T).
- ⚡ Achten Sie darauf, die Zoomfunktion nicht allzu häufig einzusetzen - dies kann unprofessionell wirken und führt außerdem zum vorzeitigen Entleeren des Akkus.

1. Wenn Sie den langsamen Zoom verwenden möchten, schieben Sie den Zoom-Einsteller ein Stück in die gewünschte Richtung (W oder T).
Zur Verwendung des schnellen Zooms schieben Sie den Zoom-Einsteller bis zum Anschlag nach W oder T. Die aktuelle Zoom-Position wird auf dem Monitor angezeigt.

2. T (Nahaufnahme):
Das Motiv wird größer abgebildet.

3. W (Weitwinkel):
Das Motiv wird kleiner abgebildet.

Hinweis: Makroaufnahmen

Wenn das Motiv bei einer extremen Nahaufnahme nicht scharf abgebildet wird, bewegen Sie den Zoom-Einsteller in Richtung W (Weitwinkel), bis das Bild scharf ist. Auf diese Weise können Sie Nahaufnahmen von Motiven mit einem Mindestabstand von 1 mm zum Objektiv erstellen.

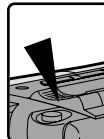
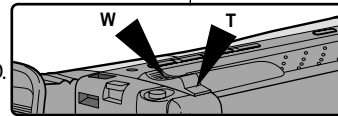

ENGLISH

Advanced Shooting

Digital Zoom

- ⚠ Digital Zoom is only available in CAMERA mode.
- ⚠ Magnification above 22x is achieved using digital technology.
- ⚠ The picture quality deteriorates as you go towards the "T" side.
- ⚠ It is recommended that you use the DIS (VP-L750/L750D/L770) feature with the DIGITAL ZOOM for picture stability. (see page 35)

DEUTSCH

Weiterführende Aufnahmefunktionen

Digitalen Zoom verwenden

- ⚠ Die Zoomfunktion steht nur im CAMERA-Modus (Aufnahme/Aufnahme-Bereitschaft) zur Verfügung.
- ⚠ Für eine mehr als 22fache Vergrößerung verwenden Sie den digitalen Zoom.
- ⚠ Wenn Sie mit dem digitalen Zoom in den T-Bereich (Nahaufnahme) zoomen, wird die Bildqualität geringfügig schlechter.
- ⚠ Verwenden Sie die Bildstabilisator-Funktion DIS (VP-L750/L750D/L770) zusammen mit dem digitalen Zoom. Auf diese Weise vermeiden Sie verwackelte, instabile Bilder (siehe Seite 35).

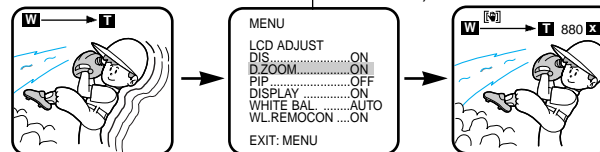

1. Set power switch to CAMERA mode. (see page 18)
 - Open the LCD display and adjust it so that you can see it comfortably.
2. Make sure that the DIGITAL ZOOM feature is switched on. (see page 32)
3. When you move the ZOOM lever to the side labeled "T", the picture will be magnified up to a maximum of 880 times normal size. (VP-L750D: 990x)

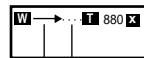

— shows the digital zoom area
— shows the optical zoom area

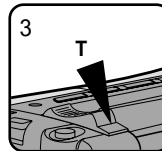

4. If you do not want to use the DIGITAL ZOOM, set the DIGITAL ZOOM function to OFF in the MENU list. (see page 32)

1. Stellen Sie den Schalter für den Betriebsmodus auf Position CAMERA (siehe Seite 18).
 - Klappen Sie den LCD-Monitor aus. Stellen Sie Position und Winkel des Monitors so ein, dass Sie ihn bequem im Blick haben.
2. Stellen Sie sicher, dass der digitale Zoom eingeschaltet ist (siehe Seite 32).
3. Schieben Sie den Zoom-Einsteller in Richtung T. Die Anzeige fährt in den digitalen Zoom-Bereich (bis zu 880fache Vergrößerung). (VP-L750D: 990x)

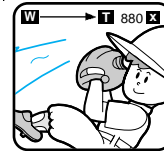

digitaler Zoom-Bereich
optischer Zoom-Bereich

4. Wenn Sie den digitalen Zoom nicht verwenden möchten, stellen Sie die Option D. ZOOM im Menü auf OFF (siehe Seite 32).

ENGLISH

Advanced Shooting

Switching the DIGITAL ZOOM ON/OFF (VP-L750/L750D/L770 only)

☞ The DIGITAL ZOOM feature is explained on page 31.

1. Set the power switch to CAMERA mode.
(see page 18)
2. Press the MENU ON/OFF button.
■ The MENU list will be displayed.
3. Turn the UP/DOWN dial to D. ZOOM.
4. Press ENTER.
■ The DIGITAL ZOOM setting will be changed.
5. Press the MENU ON/OFF button to exit.

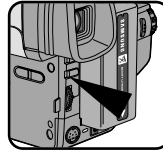
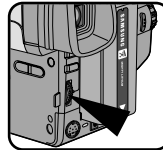
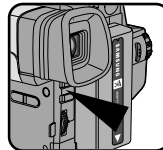

In case of VP-L700U/L700/L710

1. Set the power switch to CAMERA mode.
2. Press the D. ZOOM ON/OFF button.
■ The DIGITAL ZOOM will be displayed on the screen, and the DIGITAL ZOOM function will operate.
3. To deactivate the DIGITAL ZOOM function, press the D.ZOOM button again.
■ The DIGITAL ZOOM indicators disappear from the screen.

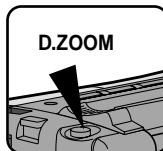

Note: The D.ZOOM ON/OFF function will not operate in EASY mode.

DEUTSCH

Weiterführende Aufnahmefunktionen

Digitalen Zoom ein-/ausschalten (VP-L750/L750D/L770)

☞ Die Funktion "Digitaler Zoom" ist auf Seite 31 erklärt.

1. Stellen Sie den Schalter für den Betriebsmodus auf Position CAMERA (siehe Seite 18).
2. Drücken Sie die Taste MENU ON/OFF.
■ Das Menü wird eingeblendet.
3. Wählen Sie mit dem UP/DOWN-Einsteller die Option D.ZOOM aus.
4. Drücken Sie die Taste ENTER, um zwischen den Einstellungen ON und OFF umzuschalten.
■ Der Status der Option D.ZOOM ändert sich; der digitale Zoom wird ein- bzw. ausgeschaltet.
5. Drücken Sie die Taste MENU ON/OFF, um die Menüanzeige wieder auszublenden.

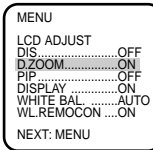
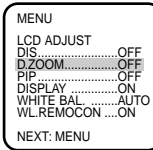
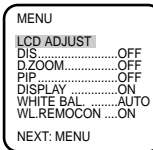

Digitalen Zoom ein-/ausschalten (VP-L700U/L700/L710)

1. Stellen Sie den Schalter für den Betriebsmodus auf CAMERA.
2. Drücken Sie die Taste D.ZOOM ON/OFF.
■ Die Anzeige für den digitalen Zoom erscheint (880x); der digitale Zoom ist aktiviert.
3. Um den digitalen Zoom wieder auszuschalten, drücken Sie nochmals die Taste D.ZOOM ON/OFF.
■ Die Anzeige für den digitalen Zoom (880x) wird ausgeblendet.



Hinweis: Im Aufnahmemodus EASY steht die Menüfunktion (D.ZOOM ON/OFF) nicht zur Verfügung.

ENGLISH

Advanced Shooting

EASY Mode (for Beginners)

- ☞ Even a beginner can easily make a recording using the EASY mode.
 - The EASY mode only operates in CAMERA mode.

1. Set the power switch to CAMERA mode (see page 18).

2. By pressing the EASY button, all the functions of the camera will be set to off and the recording settings will be set to the following basic mode.

- Battery level, recording mode, counter, date/time, DIS ([F5]) will be displayed as the camcorder starts to run.
- The word "EASY" will appear on the LCD at the same time. However, the Date/Time will only be seen if it has been previously set. (DIS ([F5]) will be displayed on VP-L750/L750D/L770 only)

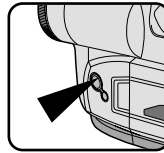

3. Press the START/STOP button to start recording.

- Recording will begin using the basic automatic environment settings.

4. Pressing the EASY button again turns the EASY mode off.

- The camera will return to the settings that were set prior to the EASY mode being switched on.

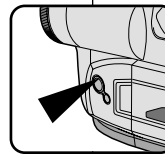

Notes:

- In the EASY mode, the MENU, MF, DSE, PAE and BLC functions are not available.
- If you want to use these functions, you must first switch the EASY mode off.
- The EASY mode settings are stored in the camera (provided a good lithium battery has been installed).

DEUTSCH

Weiterführende Aufnahmefunktionen

Aufnahmemodus EASY (für Anfänger) verwenden

- ☞ Der EASY-Modus bietet einen besonders leichten Einstieg in die Verwendung des Camcorders.
 - Der Aufnahmemodus EASY ist nur im CAMERA-Modus verfügbar.

1. Stellen Sie den Schalter für den Betriebsmodus auf Position CAMERA (siehe Seite 18).

2. Drücken Sie die Taste EASY, um die Funktionen des Camcorders auszu-schalten und die Aufnahmeeinstellungen für den EASY-Modus zu aktivieren.

- Akkuladestatus, Aufnahmemodus, Bandzählwerk, Datum und Uhrzeit sowie der Bildstabilisator ([F5]); nur bei VP-L750/L750D/L770)

- Auf dem LCD-Monitor erscheint die Anzeige EASY. Datum und Uhrzeit werden nur dann angezeigt, wenn sie zuvor eingestellt wurden. Der Bildstabilisator ([F5]) wird nur bei VP-L750/L750D/L770 angezeigt.

3. Drücken Sie die Aufnahmetaste START/STOP.

- Die Aufnahme startet. Dabei werden die vorgegebenen EASY-Aufnahmeeinstellungen verwendet.

4. Um den EASY-Modus wieder auszuschalten, drücken Sie nochmals die Taste EASY.

- Es werden wieder dieselben Einstellungen aktiviert, die vor dem Einschalten des EASY-Modus verwendet wurden.

Hinweise:

- Die folgenden Tasten haben im EASY-Modus keine Funktion: MENU ON/OFF (Menü), MF (manueller Fokus), DSE (digitale Effekte), PAE (Belichtungsprogramme), BLC (Gegenlichtausgleich).
- Wenn Sie eine dieser Funktionen verwenden möchten, müssen Sie den EASY-Modus zunächst ausschalten.
- Die Einstellungen für den EASY-Modus sind im Camcorder gespeichert (wenn eine Lithiumbatterie eingesetzt ist).

ENGLISH

Advanced Shooting

CUSTOM - Creating your own customized recording settings

- ☞ You can customize the settings and save them for future use.
 - The CUSTOM function only operates in CAMERA mode.

1. Set the power switch to CAMERA mode. (see page 18)
2. Press the MENU ON/OFF button, to bring up the MENU list.
3. Turn the UP/DOWN dial until CUSTOM SET is highlighted.
4. Press the ENTER button, the CUSTOM menu will appear.
 - Set the status of each item to what you want.
5. To exit the menu, press the MENU ON/OFF button twice.
6. By pressing the CUSTOM button, the CUSTOM settings will come up.
 - Date/Time and Title will only appear if these have been set in advance.
 - The word "CUSTOM" will be displayed on the LCD at the same time.

Example: When the CUSTOM SET is set as follows;

7. Press the START/STOP button to start recording.
 - Recording will begin using the new CUSTOM settings.
8. To switch Custom off, press the CUSTOM button once.
 - The camera will revert to the settings that were set prior to the CUSTOM mode being switched on.

Note:

- The CUSTOM settings will be stored in the camera (providing a good lithium battery has been installed).

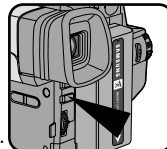
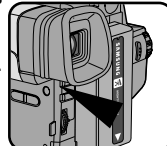

```
CUSTOM SETTING
DIS .....ON
D.ZOOM .....ON
PIP .....ON
WHITE BAL .....INDOOR
DATE/TIME .....DATE/TIME
TITLE .....CONTINUE
PROGRAM AE .....
DSE SELECT .....SEPIA
EXIT: MENU
```

Pressing the CUSTOM button, displays

```
880x STBY
SEPIA -0:00:03
CUSTOM
TITLE 13:00
CONTINUE 1.JAN.2002
```

DEUTSCH

Weiterführende Aufnahmefunktionen

Aufnahmemodus CUSTOM (individuelle Einstellungen) verwenden

- ☞ Sie können die von Ihnen bevorzugten Aufnahmeeinstellungen speichern und mit dem CUSTOM-Modus wieder aufrufen.
 - Der Aufnahmemodus CUSTOM ist nur im CAMERA-Modus verfügbar.
1. Stellen Sie den Schalter für den Betriebsmodus auf Position CAMERA (siehe Seite 18).
 2. Drücken Sie die Taste MENU ON/OFF, um das Menü aufzurufen.
 3. Wählen Sie mit dem UP/DOWN-Einsteller die Option CUSTOM SET aus.
 - Drücken Sie die Taste ENTER.Das CUSTOM-Menü wird angezeigt.
 - Stellen Sie die Optionen nach Wunsch ein.
 5. Drücken Sie zweimal die Taste MENU ON/OFF, um die Menüanzeige wieder auszublenden.
 6. Wenn Sie die Taste CUSTOM drücken, werden alle vorherigen Einstellungen mit den neuen Einstellungen überschrieben.
 - Datum und Uhrzeit sowie Untertitel werden nur dann angezeigt, wenn sie zuvor eingestellt wurden.
 - Auf dem LCD-Monitor erscheint die Anzeige CUSTOM.

Beispiel:

Wenn Sie im CUSTOM-Menü die ganz links abgebildeten Einstellungen getroffen haben, erscheinen im CUSTOM-Modus auf dem LCD-Monitor die links abgebildeten Anzeigen.

7. Drücken Sie die Aufnahmetaste START/STOP.
 - Die Aufnahme startet mit den CUSTOM-Aufnahmeeinstellungen.
 8. Um den CUSTOM-Modus wieder auszuschalten, drücken Sie nochmals die Taste CUSTOM.
 - Es werden wieder dieselben Einstellungen aktiviert, die vor dem Einschalten des CUSTOM-Modus verwendet wurden.
- Hinweis:**
- Die Einstellungen für den CUSTOM-Modus sind im Camcorder gespeichert (wenn eine Lithiumbatterie eingesetzt ist).

ENGLISH

Advanced Shooting

DIS (Digital Image Stabilizer, VP-L750/L750D/L770 only)

- ⌘ The DIS function only works in CAMERA mode.
- ⌘ DIS (Digital Image Stabilizer) is a handshake compensation function that compensates for any shaking or moving of the hand holding the camcorder (within reasonable limits).
- ⌘ It provides more stable pictures when:
 - Recording with the Zoom.
 - Recording small objects close-up
 - Recording and walking at the same time
 - Recording through the window of a vehicle



1. Set the power switch to CAMERA mode.
(See page 18)
 - Open the LCD display and adjust as necessary.
2. Press the MENU ON/OFF button.
 - The MENU list will be displayed.
3. Turn the UP/DOWN dial until DIS is highlighted.
4. Press ENTER.
 - The DIS setting will be changed.
5. Press MENU ON/OFF button to exit.
 - When the DIS is set, the DIS symbol () will be displayed in the display.

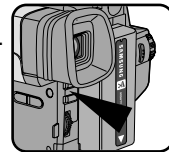

MENU
LCD ADJUST
DIS OFF
D.ZOOM OFF
PIP OFF
DISPLAY OFF
WHITE BAL AUTO
WL.REMOCON ... ON
NEXT: MENU



MENU
LCD ADJUST
DIS OFF
D.ZOOM OFF
PIP OFF
DISPLAY OFF
WHITE BAL AUTO
WL.REMOCON ... ON
NEXT: MENU

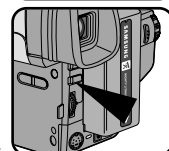

MENU
LCD ADJUST
DIS ON
D.ZOOM OFF
PIP OFF
DISPLAY ON
WHITE BAL AUTO
WL.REMOCON ... ON
NEXT: MENU

- Notes:**
- It is recommended to deactivate the DIS function when using a tripod.
 - The DIS function will not operate in DSE mode.
 - The MENU ON/OFF function will not operate in EASY mode.

DEUTSCH

Weiterführende Aufnahmefunktionen

Bildstabilisator DIS verwenden (nur bei VP-L750/L750D/L770)

- ⌘ Der Bildstabilisator (DIS) steht nur im CAMERA-Modus (Aufnahme/ Aufnahme-Bereitschaft) zur Verfügung.
- ⌘ Die Bildstabilisator-Funktion DIS (Digital Image Stabilizer) gleicht geringfügige Handbewegungen oder ein leichtes Zittern des Camcorders beim Aufnehmen aus.
- ⌘ Mit der Bildstabilisator-Funktion erzielen Sie in folgenden Situationen stabilere Bilder:
 - wenn Sie beim Aufnehmen in den T-Bereich einzoomen;
 - bei Aufnahmen aus nächster Nähe (Makroaufnahmen);
 - wenn Sie beim Gehen aufnehmen;
 - wenn Sie durch das Fenster eines Fahrzeugs aufnehmen.

1. Stellen Sie den Schalter für den Betriebsmodus auf CAMERA (siehe Seite 18).
 - Klappen Sie den LCD-Monitor aus. Stellen Sie Position und Winkel des Monitors so ein, dass Sie ihn bequem im Blick haben.
2. Drücken Sie die Taste MENU ON/OFF.
 - Das Menü wird eingeblendet.
3. Wählen Sie mit dem UP/DOWN-Einsteller die Option DIS aus.
4. Drücken Sie die Taste ENTER, um zwischen den Einstellungen ON und OFF umzuschalten.
 - Der Status der Option DIS ändert sich; der Bildstabilisator wird ein- bzw. ausgeschaltet.
5. Drücken Sie die Taste MENU ON/OFF, um die Menüanzeige wieder auszublenden.
 - Wenn DIS eingeschaltet ist, erscheint das Bildstabilisator-Symbol () auf dem Monitor.

Hinweise:

- Schalten Sie die Bildstabilisator-Funktion aus, wenn Sie ein Stativ verwenden.
- Die DIS-Funktion arbeitet nicht, während Sie digitale Effekte verwenden.
- Im Aufnahmemodus EASY steht die Menüfunktion (MENU ON/OFF) nicht zur Verfügung.

ENGLISH

Advanced Shooting

MF/AF (Manual Focus/Auto Focus)

- ⌘ The MF/AF function works only in CAMERA mode.
- ⌘ In most situations, it is better to use the Automatic Focus feature, as it enables you to concentrate on the creative side of your shooting.
- ⌘ Manual focusing may be necessary under certain conditions that make automatic focusing inadequate.

Auto Focusing

- ⌘ The AF (Auto Focus) mode is set automatically when you switch on the Power switch.
- ⌘ If you are inexperienced with camcorders, we recommend that you use the Auto Focus mode.

Manual Focusing

- ⌘ In the following situations, you should obtain better results by adjusting the focus manually.
 - Apicture containing several objects, some close to the camcorder, others further away.
 - Aperson enveloped in fog or surrounded by snow.
 - Very shiny or glossy surfaces like a car.
 - People or objects moving constantly or quickly like an athlete or crowd.

 - Set the power switch to CAMERA mode. (see page 18)
 - Press the MF button.
 - Zoom in on the subject to be shot by pushing the ZOOM tab to the "T" side.

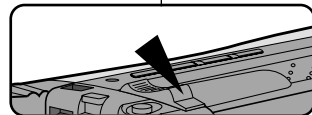
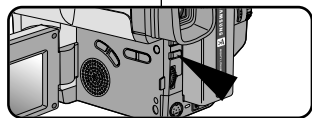
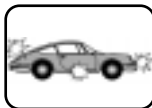
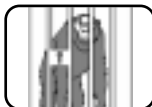

DEUTSCH

Weiterführende Aufnahmefunktionen

Fokus automatisch oder manuell einstellen

- ⌘ Die automatische oder manuelle Fokuseinstellung (MF/AF) steht nur im CAMERA-Modus (Aufnahme/Aufnahme-Bereitschaft) zur Verfügung.
- ⌘ Verwenden Sie vorzugsweise die automatische Fokuseinstellung, da Sie sich dann besser auf die kreative Seite Ihrer Aufnahme konzentrieren können.
- ⌘ Die manuelle Fokuseinstellung kann unter bestimmten Bedingungen erforderlich sein, bei denen eine automatische Fokuseinstellung nicht geeignet wäre.

Automatische Fokuseinstellung

- ⌘ Der Camcorder ist standardmäßig auf die automatische Fokuseinstellung (AF) voreingestellt.
- ⌘ Wenn Sie noch wenig Übung im Umgang mit dem Camcorder haben, empfehlen wir die Verwendung der automatischen Fokuseinstellung.

Manuelle Fokuseinstellung

- ⌘ In den folgenden Situationen erzielen Sie mit der manuellen Fokuseinstellung bessere Ergebnisse:
 - Bild mit mehreren Objekten in unterschiedlicher Entfernung zum Camcorder.
 - Eine Person im Nebel oder im Schnee.
 - Sehr helle oder glänzende Oberflächen (z. B. Autolack).
 - Personen oder Objekte in ständiger schneller Bewegung (z. B. Sportler, Menschenmenge).

 - Stellen Sie den Schalter für den Betriebsmodus auf CAMERA (siehe Seite 18).
 - Drücken Sie die Taste MF/AF.
 - Zoomen Sie in den Nahaufnahmen-Bereich (Zoom-Einsteller in Richtung T schieben).

ENGLISH

Advanced Shooting

4. Turn the UP/DOWN dial up or down until the object is focused.
5. If you can't get a sharp picture, zoom out until you can.

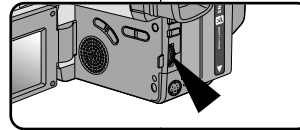

6. To return to AF (Auto Focus), press the MF button again.

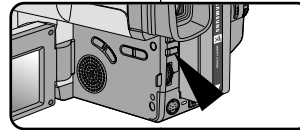

Note: The MF function will not operate in EASY mode.

BLC

BLC only works in CAMERA mode. Back lighting exists when the subject is darker than the background, such as when:

- The subject is placed in front of a window.
- The person to be shot is wearing white or shiny clothes or is wearing white or shiny clothes and is placed against a bright background; the person's face is too dark to distinguish their features.
- The subject is outdoors and the background is overcast.
- Any light sources are too bright.
- The subject is against a snowy background.

* BLC off



* BLC on



1. Set the power switch to CAMERA mode. (see page 18)
2. Press the BLC button.
 - Normal - BLC - Normal
 - BLC enhances only the subject.

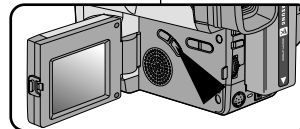

Note: BLC function will not operate in PAE or EASY mode.

DEUTSCH

Weiterführende Aufnahmefunktionen

4. Stellen Sie den Fokus mit dem UP/DOWN-Einsteller manuell ein.
5. Wenn Sie kein scharfes Bild erhalten, zoomen Sie aus, bis das Bild scharf wird.
6. Um zur automatischen Fokuseinstellung (AF) zurückzukehren, drücken Sie nochmals die Taste MF/AF.

Hinweis: Die manuelle Fokuseinstellung ist nicht verfügbar, wenn der Aufnahmemodus EASY bzw. wenn das Menü angezeigt wird.

Gegenlicht ausgleichen

Die Gegenlichtfunktion (BLC) steht nur im CAMERA-Modus (Aufnahme/Aufnahmebereitschaft) zur Verfügung.

Eine Gegenlichtaufnahme liegt vor, wenn das Motiv dunkler als der Hintergrund ist:

- Das Motiv befindet sich vor einer Glasscheibe.
- Die aufzunehmende Person trägt weiße oder glänzende Kleidung und befindet sich vor einem hellen Hintergrund; das Gesicht der Person ist zu dunkel, um Gesichtszüge zu erkennen.
- Das Motiv befindet sich im Freien vor einem bedeckten Himmel.
- Die Beleuchtung ist zu stark.
- Das Motiv befindet sich vor einem verschneiten Hintergrund.

1. Stellen Sie den Schalter für den Betriebsmodus auf CAMERA (siehe Seite 18).
2. Drücken Sie die Taste BLC, um eine andere Einstellung aufzurufen.
 - Normal - BLC - Normal
 - Mit BLC wird das Motiv heller abgebildet.

Hinweis: Bei den Belichtungsprogrammen SPORTS, PORTRAIT, SPOTLIGHT, SAND/SNOW und HSS sowie im EASY-Modus steht die Gegenlichtfunktion nicht zur Verfügung.

ENGLISH

Advanced Shooting

PROGRAM AE (Automatic Exposure)

- ⌘ The PROGRAM AE function only works in CAMERA mode.
- ⌘ The PROGRAM AE modes allow you to adjust shutter speeds and aperture to suit different recording conditions.
- ⌘ There are 6 automatic exposure modes.

1. AUTO mode

- Auto balance between the subject and the background.
- Used in normal conditions.
- The shutter speed automatically varies from 1/50 to 1/250 second, depending on the picture.

2. SPORTS mode ()

- For shooting people or objects moving quickly; you should be able to playback the picture in slow motion on an 8 mm VCR or stop on a given image with very little blur.

3. PORTRAIT mode ()

- For focusing on the subject and not the background. The PORTRAIT mode is most effective when used outdoors.
- The shutter speed automatically varies from 1/50 to 1/1000 second, depending on the picture.

4. SPOTLIGHT mode ()

- To shoot correctly when there is only light on the subject and not the rest of the picture.
- The shutter speed is 1/50 second.

5. SAND/SNOW mode ()

- For shooting when the people or objects are darker than the background because of reflected light from sand or snow.
- The shutter speed automatically varies from 1/50 to 1/250 second, depending on the picture.

6. HSS (High Speed Shutter) mode ()

- For shooting fast-moving subjects such as the players in golf or tennis games.
- You may need to light the shooting area.

DEUTSCH

Weiterführende Aufnahmefunktionen

Automatische Belichtungsprogramme verwenden (P.AE)

- ⌘ Die Belichtungsprogramme (PAE) stehen nur im CAMERA-Modus (Aufnahme/Aufnahme-Bereitschaft) zur Verfügung.
- ⌘ Durch die Auswahl des Belichtungsprogramms können Sie Belichtungszeit und Blendenöffnung an die Aufnahmeszene anpassen. Außerdem können Sie mit dem Belichtungsprogramm die Tiefenschärfe bestimmen.
- ⌘ Sechs Belichtungsprogramme stehen zur Auswahl.

1. Belichtungsprogramm AUTO

- Automatischer Abgleich zwischen Motiv und Hintergrund.
- Für normale Aufnahmebedingungen.
- Die Belichtungszeit liegt je nach Szene zwischen 1/50 und 1/250 Sekunde.

2. Belichtungsprogramm SPORTS ()

- Zum Filmen von Personen oder Objekten in schneller Bewegung. Wenn Sie die Aufnahme mit einem Videorecorder (8 mm) in Zeitlupe wiedergeben oder ein Standbild anzeigen, enthält das Wiedergabebild nur wenig Unschärfe.

3. Belichtungsprogramm PORTRAIT ()

- Das Motiv im Vordergrund wird scharf abgebildet, der Hintergrund ist unscharf. Dieses Belichtungsprogramm (PORTRAIT) eignet sich am besten für Außenaufnahmen.
- Die Belichtungszeit liegt je nach Szene zwischen 1/50 und 1/1000 Sekunde.

4. Belichtungsprogramm SPOTLIGHT ()

- Dieses Belichtungsprogramm gleicht starke Beleuchtung eines Objekts bei unbeleuchteter Umgebung aus.
- Die Belichtungszeit liegt bei 1/50 Sekunde.

5. Belichtungsprogramm SAND/SNOW ()

- Zum Filmen von Personen oder anderen Motiven, die aufgrund von Lichtreflexionen am Meer oder in Skigebieten dunkler sind als der Hintergrund.
- Die Belichtungszeit liegt je nach Szene zwischen 1/50 und 1/250 Sekunde.







6. Belichtungsprogramm HSS ()

- Zum Filmen von Personen oder Objekten in sehr schneller Bewegung (z. B. Golf-, Tennisspieler).
- In manchen Fällen ist es notwendig, die Szene zu beleuchten.

ENGLISH

Advanced Shooting

Setting the PROGRAM AE(Automatic Exposure) mode

1. Set the power switch to CAMERA mode. (see page 18)
2. Press the P.AE button, the () symbol will be displayed.
3. Press the P.AE button until the appropriate symbol is displayed.
( →  →  →  → )
■ No Display : Full Auto mode.

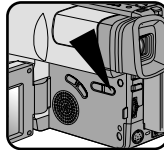







Notes:

- The screen status that is changed by the P.AE button will be recorded on the tape.
- To end the P.AE function, press the P.AE button once or several times, until the P.AE icon is no longer displayed.
- The P.AE function will not operate in EASY or CUSTOM mode.
- The BLC function will not operate in P.AE mode.

DEUTSCH

Weiterführende Aufnahmefunktionen

Automatisches Belichtungsprogramm einstellen

1. Stellen Sie den Schalter für den Betriebsmodus auf CAMERA (siehe Seite 18).
2. Drücken Sie die Taste P.AE. Das Symbol () wird angezeigt.
3. Drücken Sie so oft die Taste P.AE, bis das Symbol des gewünschten Belichtungsprogramms angezeigt wird.
( →  →  →  → )
■ Wenn kein Belichtungsprogramm-Symbol angezeigt wird, ist das Belichtungsprogramm AUTO eingestellt.

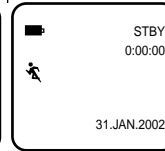

Hinweise:

- Sie können während einer Aufnahme die Taste P.AE drücken und das Belichtungsprogramm wechseln.
- Zum Aufrufen des Belichtungsprogramms AUTO drücken Sie so oft die Taste P.AE, bis kein Belichtungsprogramm-Symbol mehr angezeigt wird.
- Wenn der Aufnahmemodus EASY oder CUSTOM aktiviert ist, steht nur das Belichtungsprogramm AUTO zur Verfügung.
- Wenn die Belichtungsprogramme SPORTS, PORTRAIT, SPOTLIGHT, SAND/SNOW und HSS aktiviert sind, steht die Gegenlichtfunktion nicht zur Verfügung.

ENGLISH

Advanced Shooting

DSE (Digital Special Effects) in CAMERA mode

- ☒ The digital effects enable you to give a creative look to your recording by adding various special effects.
- ☒ Select the appropriate digital effect for the type of picture that you wish to shoot and the effect that you wish to give.
- ☒ There are several DSE modes. (VP-L700U/L700/L710: 8 modes, VP-L750/L750D/L770: 10 modes)

1. Normal picture.
2. GHOST: This mode gives the image a dragging effect. (VP-L750/L750D/L770 only)
3. STROBE: This mode shoots by inserting cutting effect on the image. There are 50 field in the normal picture. (VP-L750/L750D/L770 only)
4. SEPIA: This mode gives the image a reddish-brown pigment.
5. B&W(Black & White): This mode makes the image black and white.
6. NEG.(Negative): This mode reverses the colours of the image creating a negative image.
7. MIRROR: This mode cuts the image by half, using the mirror effect.
8. ART: Adds a paint-like effect, called solarization, to the image.
9. MOSAIC: This mode gives the image a checkered design.
10. 16:9(WIDE): This mode provides 16:9(WIDE) television display.
11. CINEMA: This mode covers upper/lower portion of the screen to give a movie-like effect.

- Notes:**
- DIS and PIP function will not operate in DSE mode.
 - DSE function will not operate in EASY mode.

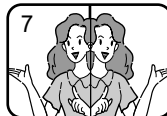
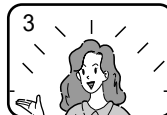

DEUTSCH

Weiterführende Aufnahmefunktionen

Digitale Effekte bei der Aufnahme

- ☒ Mit digitalen Effekten können Sie Ihre Aufnahmen kreativ und individuell gestalten.
- ☒ Wählen Sie einen zur Szene passenden digitalen Effekt aus.
- ☒ Zur Auswahl stehen die folgenden digitalen Effekte (VP-L700U/L700/L710: acht Effekte, VP-L750/L750D/L770: zehn Effekte):

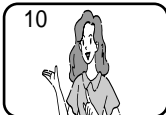

1. Normales Bild.
2. GHOST (nur VP-L750/L750D/L770): ergibt einen Bild-Nachzieh-Effekt ("Geisterbilder").
3. STROBE (nur VP-L750/L750D/L770): gibt weniger Einzelbilder wieder, so dass ein Stroboskop-Effekt entsteht. Normales Bild: 50 Felder.
4. SEPIA: gibt das Bild in Sepiatönen wieder.
5. B&W (Schwarzweiß): gibt ein Schwarzweiß-Bild wieder.
6. NEG (Negativ): invertiert die Bildfarben, so dass sich eine Negativdarstellung ergibt.
7. MIRROR: das Bild wird über die vertikale Mittelachse gespiegelt.
8. ART: das Bild wird wie ein Pop-Art-Gemälde dargestellt.
9. MOSAIC: ergibt einen mosaikartigen Effekt.
10. 16:9(WIDE): zur Wiedergabe mit einem Breitbild-Fernsehmonitor (16:9-Format).
11. CINEMA: durch Streifen am oberen und unteren Bildrand ergibt sich ein Bild ähnlich wie bei Kinofilmen.

Hinweise:

- Während Sie digitale Effekte verwenden, stehen die Funktionen DIS (Bildstabilisator) und PIP (Bild-im-Bild) nicht zur Verfügung.
- Wenn der Aufnahmemodus EASY aktiviert ist, stehen keine digitalen Effekte zur Verfügung.

ENGLISH

Advanced Shooting

Selecting and recording DSE effects

1. Set the power switch to CAMERA mode. (see page 18)
2. Press the DSE button, GHOST or SEPIA will be displayed.
3. Keep pressing the DSE button, until the desired mode is displayed.
4. Press the START/STOP button to start recording.
5. To exit the DSE functions, press the DSE button once or several times until no DSE mode is displayed on the LCD.

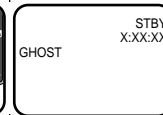

- Notes:**
- It is recommended that you set the DSE mode in STBY mode.
 - DSE functions will not operate in EASY mode.

DEUTSCH

Weiterführende Aufnahmefunktionen

Digitale Effekte auswählen und aufnehmen

1. Stellen Sie den Schalter für den Betriebsmodus auf CAMERA (siehe Seite 18).
2. Drücken Sie die Taste DSE. Auf dem Monitor wird GHOST oder SEPIA angezeigt.
3. Drücken Sie so oft die Taste DSE, bis der gewünschte digitale Effekt auf dem Monitor angezeigt wird.
4. Drücken Sie die Taste START/STOP, um die Aufnahme zu starten.
5. Wenn Sie keinen Effekt mehr verwenden möchten, schalten Sie die Funktion aus. Dazu drücken Sie so oft die Taste DSE, bis auf dem Monitor kein digitaler Effekt mehr angezeigt wird.

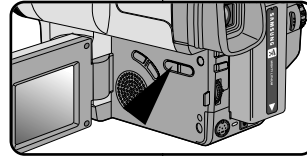

- Hinweise:**
- Stellen Sie den gewünschten digitalen Effekt vor der Aufnahme im Standby-Modus ein.
 - Im Aufnahmefokus EASY können Sie keine digitalen Effekte verwenden.

ENGLISH

Advanced Shooting

Setting and Recording DATE/TIME

- ⚠ Setting and recording the date/time is only available in CAMERA mode.
- ⚠ You can record the date/time on your recording, so you know when it was made. The date and time are recorded whenever they are displayed on the viewfinder or LCD.

Setting a DATE/TIME

- ⚠ Setting the DATE/TIME is possible in STANDBY of CAMERA mode only.

1. Make sure that you have installed the LITHIUM BATTERY. (see page 17)
(The LITHIUM BATTERY is needed to maintain the clock.)

2. Set the power switch to CAMERA mode. (see page 18)

3. Press the MENU ON/OFF button, the MENU list will be displayed.

4. Turn the UP/DOWN dial until CLOCK SET is highlighted.

5. Press ENTER.
 - The DATE and TIME are displayed.
 - The area blinking indicates which part of the DATE or TIME can be edited. The year will be the first area to blink.

6. Turn the UP/DOWN dial to set a desired year.

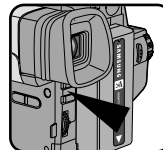

```
MENU
LCD ADJUST .....OFF
DIS .....OFF
D.ZOOM .....OFF
PIP .....OFF
DISPLAY .....ON
WHITE BAL .....AUTO
WL.REMOCON .....ON
NEXT: MENU
```

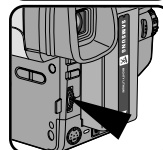

```
MENU
CUSTOM SET
CLOCK SET
TITLE SET
TITLE .....OFF
D/TITLE COLOUR ..WHITE
C.RESET .....0:00:00
NEXT: MENU
```

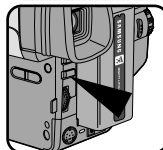

```
CLOCK SETTING
0:00
29. AUG. 2002
EXIT: MENU
```

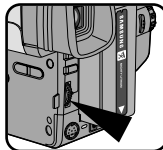

```
CLOCK SETTING
0:00
29. AUG. 2005
EXIT: MENU
```

DEUTSCH

Weiterführende Aufnahmefunktionen

Datum und Uhrzeit einstellen und aufzeichnen

- ⚠ Sie können Datum und Uhrzeit nur im CAMERA-Modus (Aufnahme/ Aufnahme-Bereitschaft) einstellen und aufzeichnen.
- ⚠ Sie können Datum und Uhrzeit bei Aufnahmen mit aufzeichnen, so dass bei der späteren Wiedergabe des Films der Zeitpunkt der Aufnahme angezeigt wird. Datum und Uhrzeit werden aufgenommen, wenn sie beim Aufnehmen auf dem LCD- oder Suchermonitor angezeigt werden.

Datum und Uhrzeit einstellen

- ⚠ Datum und Uhrzeit können nur im Aufnahme-Bereitschaftsmodus (CAMERA-Modus, Anzeige STBY) eingestellt werden.

1. Vergewissern Sie sich, dass bereits eine Lithiumbatterie eingelegt ist (siehe Seite 17). Die Lithiumbatterie dient zur Speicherung der eingestellten Uhrzeit und des Datums.

2. Stellen Sie den Schalter für den Betriebsmodus auf CAMERA (siehe Seite 18).

3. Drücken Sie die Taste MENU ON/OFF.
 - Das Menü wird angezeigt.

4. Wählen Sie mit dem UP/DOWN-Einsteller die Option CLOCK SET.

5. Drücken Sie die Taste ENTER.
 - Das Einstellmenü für Datum und Uhrzeit wird angezeigt.
 - Der einzustellende Wert blinkt. Zuerst blinkt die Jahreszahl.

6. Stellen Sie die Jahreszahl mit dem UP/DOWN-Einsteller ein.

ENGLISH

Advanced Shooting

7. Press ENTER.
 - The month setting will blink.
8. Turn the UP/DOWN dial to set the desired month.
9. Press ENTER.
 - The day setting will blink.
10. You set the day, hour and minute by following the same procedures used for setting the year and month.
11. Pressing ENTER after setting the minutes causes the clock setting screen to disappear. The entered date and time will then be displayed.

Recording a DATE/TIME

1. Make sure that you have set the DATE/TIME.
2. Set the power switch to CAMERA mode. (see page 18)
 - Open the LCD display and adjust it as necessary.
3. Press the DATE/TIME button the required number of times.
 - To record the date only, press the DATE/TIME button once.
 - To record the date and time, press the DATE/TIME button twice.
4. Press the START/STOP button to start recording with the DATE/TIME in your picture.

Notes:

- If your date and time settings are not maintained in the camcorder, it means the LITHIUM BATTERY is discharged and should be replaced. (see page 17)
- You cannot hide the recorded date or time during playback.
- The DATE/TIME function will not operate in EASY or CUSTOM mode.

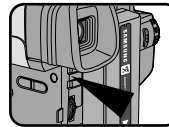

CLOCK SETTING

0:00
29 AUG 2005

EXIT: MENU

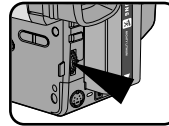

CLOCK SETTING

0:00
29 SEP 2005

EXIT: MENU

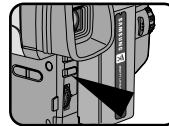

CLOCK SETTING

0:00
29 SEP 2005

EXIT: MENU

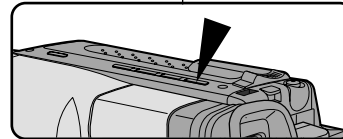

DEUTSCH

Weiterführende Aufnahmefunktionen

7. Drücken Sie die Taste ENTER, um die eingestellte Jahreszahl zu bestätigen.
 - Der Monat beginnt zu blinken.
8. Stellen Sie mit dem UP/DOWN-Einsteller den Monat ein.
9. Drücken Sie die Taste ENTER, um den eingestellten Monat zu bestätigen.
 - Der Tag beginnt zu blinken.
10. Stellen Sie den Tag, die Stunde und die Minute auf die gleiche Weise wie das Jahr und den Monat ein.
11. Nach dem Einstellen der Minute drücken Sie nochmals die Taste ENTER, um das Einstellmenü für Datum und Uhrzeit wieder auszublenden. Das eingestellte Datum und die Uhrzeit werden kurz auf dem Monitor angezeigt, dann erscheint das Menü.

Datum und Uhrzeit aufzeichnen

1. Vergewissern Sie sich, dass Datum und Uhrzeit korrekt eingestellt sind.
2. Stellen Sie den Schalter für den Betriebsmodus auf CAMERA (siehe Seite 18).
 - Klappen Sie den LCD-Monitor aus. Stellen Sie Position und Winkel des Monitors so ein, dass Sie ihn bequem im Blick haben.
3. Drücken Sie ein- oder mehrmals die Taste DATE/ TIME.
 - Nur Datum: DATE/TIME einmal drücken.
 - Datum und Uhrzeit: DATE/TIME ein zweites Mal drücken.
 - Nur Uhrzeit: DATE/TIME ein drittes Mal drücken.
 - Datum und Uhrzeit wieder ausblenden: DATE/TIME ein viertes Mal drücken.
4. Drücken Sie die Aufnahmetaste START/STOP, um die Aufzeichnung zu starten.

Hinweise:

- Wenn Datum und Uhrzeit vom Camcorder nicht gespeichert werden können, ist die eingelegte Lithiumbatterie leer und muss ausgetauscht werden (siehe Seite 17).
- Wenn Datum und/oder Uhrzeit mit aufgezeichnet wurden, können sie bei der Wiedergabe der Aufnahme nicht unterdrückt werden.
- Wenn der Aufnahmemodus EASY oder CUSTOM aktiviert ist, können Sie den Anzeigemodus von Datum und Uhrzeit nicht ändern.

ENGLISH

Advanced Shooting

Selecting and Recording a Title

- ⌘ Selecting and recording a TITLE is possible in the CAMERA mode only.
- ⌘ The TITLE feature allows you to select a preset title stored in the camcorder's memory.
- ⌘ You can also select the language of the titles.

Selecting a Language and setting a Title

- ⌘ Selecting a language is possible in STANDBY in CAMERA mode only.
 - ⌘ The factory default language is ENGLISH. You can change the language.
1. Make sure that you have installed the LITHIUM BATTERY or have the adapter attached. (see page 17)
 2. Set power switch to CAMERA mode. (see page 18)
 - Open the LCD monitor and adjust it so that you can see comfortably.
 3. Press MENU ON/OFF button. Then the MENU list will appear.
 4. Turn the UP/DOWN dial until TITLE SET is highlighted.
 5. Press ENTER.
 - A list of available languages will appear.

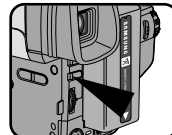
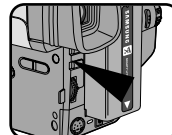

DEUTSCH

Weiterführende Aufnahmefunktionen

Untertitel auswählen und aufzeichnen

- ⌘ Sie können Untertitel nur im CAMERA-Modus (Aufnahme-/ Aufnahme-Bereitschaft) auswählen und aufzeichnen.
- ⌘ Im Speicher des Camcorders ist eine Auswahl von Untertiteln abgelegt. Sie können einen der gespeicherten Untertitel für die Aufnahme auswählen.
- ⌘ Sie können die Sprache einstellen, in der Untertitel ausgegeben werden.

Untertitelsprache einstellen und Untertitel auswählen

- ⌘ Sie können die Sprache für Untertitel nur im Aufnahme-Bereitschaftsmodus (CAMERA-Modus, Anzeige STBY) einstellen.
 - ⌘ Als Untertitel-Sprache wurde werkseitig Englisch voreingestellt. Sie können eine andere Sprache auswählen.
1. Vergewissern Sie sich, dass bereits eine Lithiumbatterie eingelegt wurde (siehe Seite 17).
 2. Stellen Sie den Schalter für den Betriebsmodus auf CAMERA (siehe Seite 18).

- Klappen Sie den LCD-Monitor aus. Stellen Sie Position und Winkel des Monitors so ein, dass Sie ihn bequem im Blick haben.

3. Drücken Sie die Taste MENU ON/OFF.
 - Das Menü wird eingeblendet.

4. Wählen Sie mit dem UP/DOWN-Einsteller die Option TITLE SET.

5. Drücken Sie die Taste ENTER.
 - Die Liste der verfügbaren Sprachen wird angezeigt.

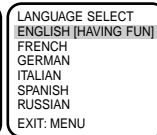
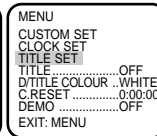
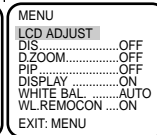

ENGLISH

Advanced Shooting

- Turn the UP/DOWN dial to select the appropriate language.
 - You may select languages from ENGLISH/FRENCH/GERMAN/ITALIAN/SPANISH/RUSSIAN.
- Press ENTER.
 - Then, the title list in the language you chose will appear.
- Turn UP/DOWN dial to whichever TITLE you desire.
- Press ENTER.
 - The selected title will appear on the screen for 2 ~ 3 seconds and will disappear. At the same time, the camcorder will return to the menu mode.



ENGLISH [HAVING FUN]
FRENCH
GERMAN
ITALIAN
SPANISH
RUSSIAN



ANNIVERSARY
CONGRATULATIONS
GRADUATION
HAPPY BIRTHDAY
HAPPY NEW YEAR
HAVING FUN

Recording a Title

Note: Make sure that you have selected a TITLE.

- Set power switch to CAMERA mode.
 - Open the LCD monitor and adjust it to see comfortably.
- Press MENU.
- Turn the UP/DOWN dial until TITLE.....OFF is highlighted.
- Press ENTER to choose between OFF, AUTO-10S, and CONTINUE.
- Press START/STOP button to title record the title with your picture.
 - If you want to change recording time, select title recording time (OFF, AUTO-10S, CONTINUE) on MENU.

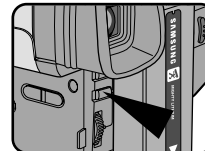

MENU
CUSTOM SET
CLOCK SET
TITLE SET
TITLECONTINUE
D/TITLE COLOUR ..WHITE
C.RESET0:00:00
DEMOOFF
EXIT: MENU

- Notes:**
- The title moves horizontally from the right side to the left side 10 seconds after you turn on the title.
 - MENU ON/OFF function will not operate in EASY or REC mode.

DEUTSCH

Weiterführende Aufnahmefunktionen

- Wählen Sie mit dem UP/DOWN-Einsteller die gewünschte Sprache für Untertitel aus.
 - Zur Auswahl stehen folgende Sprachen: Englisch, Französisch, Deutsch, Italienisch, Spanisch, Russisch.
- Drücken Sie die Taste ENTER.
 - Die Liste der Untertitel wird in der gewählten Sprache angezeigt.
- Wählen Sie mit dem UP/DOWN-Einsteller den gewünschten Untertitel aus.
- Drücken Sie die Taste ENTER.
 - Der ausgewählte Untertitel wird 2 ~ 3 Sekunden lang auf dem Monitor angezeigt und dann ausgeblendet. Danach wird wieder das Menü angezeigt.

Einen Untertitel aufzeichnen

Hinweis: Stellen Sie sicher, dass Sie über die Menüoption TITLE SET einen Untertitel ausgewählt haben.

- Stellen Sie den Schalter für den Betriebsmodus auf CAMERA (siehe Seite 18).
 - Klappen Sie den LCD-Monitor aus.
- Drücken Sie die Taste MENU ON/OFF.
 - Das Menü wird eingeblendet.
- Wählen Sie mit dem UP/DOWN-Einsteller die Option TITLE OFF/AUTO-10S/CONTINUE.
 - Nun können Sie mit der Taste ENTER die Aufnahmedauer für Untertitel einstellen: OFF - keine Aufnahme, AUTO-10S - der Untertitel wird 10 Sekunden lang aufgenommen, dann ausgeblendet, CONTINUE - der Untertitel wird fortlaufend aufgenommen; 10 Sekunden nach Aufnahmestart beginnt der Untertitel von rechts nach links durch das Bild zu laufen.
- Drücken Sie die Taste MENU ON/OFF, um das Menü auszublenden.
- Drücken Sie die Taste START/STOP, um die Aufnahme mit Untertitel zu starten.

Hinweise: Im Aufnahmehodus EASY oder REC steht die Menüfunktion (MENU ON/OFF) nicht zur Verfügung.

ENGLISH

Advanced Shooting

Fade In and Out

- ⚙ The FADE function works in CAMERA mode only.
- ⚙ You can give your films a professional look by using special effects such as fade in at the beginning of a sequence or fade out at the end of a sequence.

To Start Recording

1. Before shooting, hold down the FADE button.
The picture and sound gradually disappear (fade out).
2. Press the START/STOP button and at the same time release the FADE button.
Recording starts and the picture and sound gradually appear (fade in).

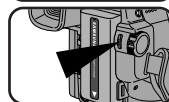
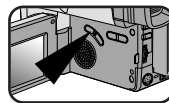

To Stop Recording (use FADE IN / FADE OUT)

3. When you wish to stop recording, hold down the FADE button.
The picture and sound gradually disappear (fade out).
4. When the picture has disappeared, press the START/STOP button to stop recording.

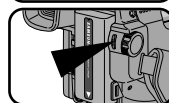
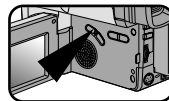

a. **FADE OUT**
(Approx. 4 seconds)

b. **FADE IN**
(Approx. 4 seconds)

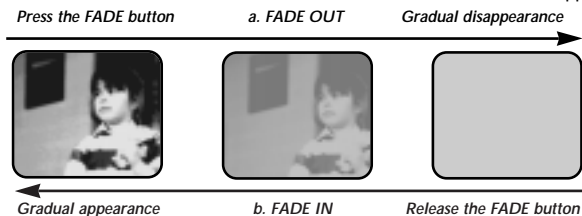

DEUTSCH

Weiterführende Aufnahmefunktionen

Einblenden und Ausblenden

- ⚙ Die Ein- und Ausblendfunktion (FADE) steht nur im CAMERA-Modus (Aufnahme/Aufnahme-Bereitschaft) zur Verfügung.
- ⚙ Setzen Sie die Ein- und Ausblendfunktion am Anfang bzw. am Ende einer Aufnahme ein. Ihre Filme wirken dadurch professioneller.

Am Anfang einer Aufnahme einblenden

1. Halten Sie vor einer Aufnahme die Taste FADE gedrückt, bis das Bild ausgeblendet ist. Der Ton wird zusammen mit dem Bild ausgeblendet.
2. Drücken Sie die rote Aufnahmetaste START/STOP, und geben Sie gleichzeitig die Taste FADE frei.
Die Aufnahme beginnt. Bild und Ton werden eingeblendet (FADE IN).

Am Ende einer Aufnahme ausblenden

3. Um Bild und Ton langsam wieder auszublenden, drücken Sie die Taste FADE und halten sie gedrückt.
4. Wenn das Bild ausgeblendet ist, drücken Sie die Aufnahmetaste START/STOP, um die Aufnahme zu stoppen.

ENGLISH

Advanced Shooting

PIP(Picture-In-Picture, VP-L750/L750D/L770 only)

- ⚠ The PIP(Picture-In-Picture) feature works in combination with the DIGITAL ZOOM function by using a small, super imposed screen to show an image that is wider than the image being shot. This should help you to get a clear idea of what you are recording.
 - The PIP function only works in CAMERA mode.

1. Set the power switch to CAMERA mode.
2. Turn on the DIGITAL ZOOM.
(see page 31)
3. Press the MENU ON/OFF button, the MENU List will be displayed.
4. Turn the UP/DOWN dial until PIP.....OFF is highlighted.
5. Press ENTER, the PIP ON and a small screen should appear.
6. Check which part you are shooting on the PIP screen, and move the Zoom button to the "T" position to activate the DIGITAL ZOOM mode.
 - Start recording by pressing the START/STOP button when the portion you want to shoot appears.
7. Setting PIP.....ON to OFF in the MENU will make the small screen disappear and switch the PIP mode off.

- Notes:**
- The PIP screen will be recorded if it is activated while recording.
 - The MENU ON/OFF function will not operate in EASY or REC mode.
 - PIP function will not operate in DSE mode.

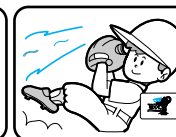
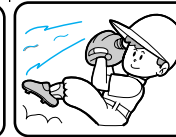
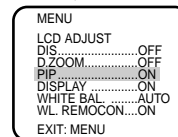
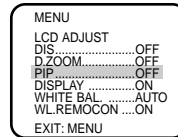
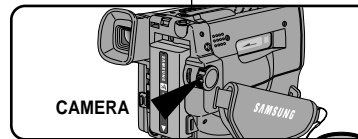

DEUTSCH

Weiterführende Aufnahmefunktionen

Bild-im-Bild-Funktion PIP (nur bei VP-L750/L750D/L770)

- ⚠ Verwenden Sie die PIP-Funktion (Picture-in-Picture: Bild-im-Bild), wenn Sie Aufnahmen mit digitalem Zoom erstellen. Mit der PIP-Funktion wird ein zusätzliches kleines Bild auf dem Suchermonitor eingeblendet, das einen größeren Bildbereich wiedergibt als das eingezoomte Originalbild. Dies dient zu Ihrer Orientierung.
 - Die PIP-Funktion steht nur im CAMERA-Modus (Aufnahme/ Aufnahme-Bereitschaft) zur Verfügung.

1. Stellen Sie den Schalter für den Betriebsmodus auf CAMERA.
2. Schalten Sie den digitalen Zoom ein (siehe Seite 31).
3. Drücken Sie die Taste MENU ON/OFF, um das Menü einzublenden.
4. Wählen Sie mit dem UP/DOWN-Einsteller die Option PIP OFF.
5. Drücken Sie die Taste ENTER, um die PIP-Funktion einzuschalten (PIP ON). Auf dem Monitor erscheint ein kleines Bildfenster.
6. Drücken Sie die Taste MENU ON/OFF, um das Menü auszublenden.
7. Schieben Sie den Zoom-Einsteller in Richtung T, um in den Zoombereich zu zoomen. Anhand des PIP-Bilds können Sie auch bei starker Vergrößerung erkennen, was Sie aufnehmen.
 - Starten Sie die Aufnahme, indem Sie die Taste START/STOP drücken, wenn das gewünschte Motiv im PIP-Bild erscheint.
8. Um das Bildfenster wieder auszublenden und die PIP-Funktion auszuschalten, stellen Sie die PIP-Option im Menü wieder auf OFF.

Hinweise:

- Wenn das PIP-Bild eingeblendet ist, wird es auch mit aufgezeichnet.
- Im Aufnahmemodus EASY oder REC steht die Menüfunktion (MENU ON/OFF) nicht zur Verfügung.
- Die PIP-Funktion ist nicht verfügbar, während Sie die Belichtungsprogramme SPORTS, PORTRAIT, SPOTLIGHT, SAND/SNOW oder HSS bzw. während Sie digitale Effekte verwenden.

ENGLISH

Advanced Shooting

Snap Shot (VP-L750/L750D/L770 only)

- ⌘ With the SNAP SHOT feature, your camcorder can function like a normal film camera, allowing you to take single still pictures.
 - The SNAP SHOT function only operates in CAMERA mode.

1. Set the power switch to CAMERA mode.
2. Press the SNAP SHOT button when you have the image you wish to photograph in the shot.
 - Be careful not to shake your camcorder because the image will be affected by any movement.
3. Once the SNAP SHOT button has been pressed, your camcorder will automatically return to STANDBY mode after approximately 6 seconds.
 - You can check the remaining available SNAP SHOT space by looking at the time displayed on the screen.
 - To stop SNAP SHOT shooting, press the SNAP SHOT button again.

Notes:

- If the camcorder is rocked or shaken while taking a SNAP SHOT, the image may be blurred.
- The SNAP SHOT is activated during shooting.
- The still image will be displayed on the display if the SNAP SHOT button is pressed in CAMERA mode but no tape has been inserted in your camcorder.

DEUTSCH

Weiterführende Aufnahmefunktionen

Schnappschuss (nur bei VP-L750/L750D/L770)

- ⌘ Mit der Schnappschuss-Funktion können Sie ähnlich wie mit einer normalen Fotokamera ein Einzelbild aufnehmen. Das Einzelbild wird vom Camcorder erfasst und sechs Sekunden lang aufgezeichnet.
 - Die Schnappschuss-Funktion steht nur im CAMERA-Modus (Aufnahme/Aufnahme-Bereitschaft) zur Verfügung.

1. Stellen Sie den Schalter für den Betriebsmodus auf CAMERA.
2. Richten Sie den Camcorder auf das gewünschte Motiv für das Einzelbild, und drücken Sie die Taste SNAP SHOT.
 - Achten Sie darauf, dass Sie den Camcorder nicht bewegen, wenn das Bild erfasst wird; andernfalls ist das Einzelbild verwackelt.
3. Nach Drücken der Taste SNAP SHOT wird das Bild erfasst. Das Einzelbild wird für sechs Sekunden aufgezeichnet. Dann schaltet der Camcorder automatisch zum Bereitschaftsmodus (STBY) um.
 - Die Aufzeichnungszeit für das Einzelbild wird auf dem Monitor angezeigt.
 - Wenn Sie das Einzelbild für weniger als sechs Sekunden aufzeichnen möchten, drücken Sie nochmals die Taste SNAP SHOT. Die Aufzeichnung wird dann beendet.

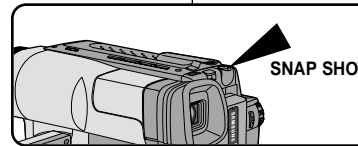
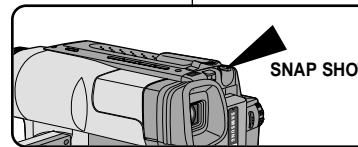
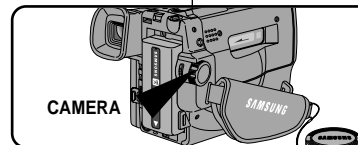

Hinweise:

- Wenn der Camcorder während der Bilderfassung (unmittelbar nach Drücken der Taste SNAP SHOT) bewegt oder angestoßen wird, kann das Schnappschuss-Bild verwackelt sein.
- Sie können auch während einer normalen Aufnahme ein Schnappschuss-Bild aufnehmen.
- Wenn Sie die Taste SNAP SHOT im CAMERA-Modus drücken, ohne dass eine Kassette eingelegt ist, wird ein Standbild angezeigt.

ENGLISH

Advanced Shooting

White Balance

- ⌘ WHITE BALANCE (WHITE BAL.) is a recording function that preserves the unique colour of the object in any shooting condition.
- ⌘ You may select the appropriate WHITE BALANCE mode to obtain good quality colour of the image.
 - AUTO: This mode is generally used to control the WHITE BALANCE automatically.
 - INDOOR (☼): It controls WHITE BALANCE according to the indoor ambience.
 - OUTDOOR (☀): It controls WHITE BALANCE according to the outdoor ambience.

Setting a White Balance Mode

1. Set the power switch to CAMERA mode.
2. Press the MENU ON/OFF button, the MENU list will be displayed.
3. Turn the UP/DOWN dial until WHITE BAL.AUTO is highlighted.
4. Press ENTER.
 - You can set it to INDOOR (☼) or OUTDOOR (☀) by pressing the ENTER button.
5. Press the MENU ON/OFF button to exit the WHITE BALANCE setting.

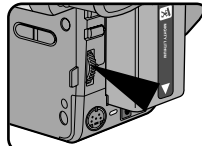

```
MENU
LCD ADJUST
DIS.....OFF
D.ZOOM.....OFF
PIP.....OFF
DISPLAY.....ON
WHITE BAL.....AUTO
WL.REMOCON ...ON
EXIT: MENU
```

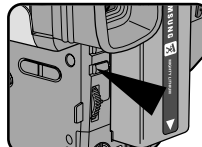

```
MENU
LCD ADJUST
DIS.....OFF
D.ZOOM.....OFF
PIP.....OFF
DISPLAY.....ON
WHITE BAL.....AUTO
WL.REMOCON ...ON
EXIT: MENU
```

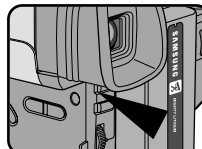

```
MENU
LCD ADJUST
DIS.....OFF
D.ZOOM.....OFF
PIP.....OFF
DISPLAY.....ON
WHITE BAL.....OUTDOOR☀
WL.REMOCON ...ON
EXIT: MENU
```

Note: The MENU ON/OFF function will not operate in EASY or REC mode.

DEUTSCH

Weiterführende Aufnahmefunktionen

Weißabgleich-Funktion (WHITE BALANCE)

- ⌘ Durch den Weißabgleich wird eine natürliche Farbwiedergabe bei unterschiedlichen Aufnahmebedingungen erzielt.
- ⌘ Für eine gute Farbwiedergabe wählen Sie den Weißabgleich-Modus, der sich für die Aufnahmesituation eignet:
 - AUTO: automatischer Weißabgleich;
 - INDOOR (☼): für Innenaufnahmen;
 - OUTDOOR (☀): für Außenaufnahmen.

Weißabgleich-Modus einstellen

1. Stellen Sie den Schalter für den Betriebsmodus auf CAMERA.
2. Drücken Sie die Taste MENU ON/OFF. Das Menü wird eingeblendet.
3. Wählen Sie mit dem UP/DOWN-Einsteller die Option WHITE BAL.AUTO aus.
4. Drücken Sie die Taste ENTER.
 - Um die Einstellung INDOOR (☼) oder OUTDOOR (☀) zu wählen, drücken Sie so oft die Taste ENTER, bis die Einstellung angezeigt wird.
5. Drücken Sie die Taste MENU ON/OFF, um die Menüanzeige wieder auszublenden.

Hinweis: Im Aufnahmemodus EASY oder REC steht die Menüfunktion (MENU ON/OFF) nicht zur Verfügung.

ENGLISH

Advanced Shooting

Demonstration

- ⌘ Demonstration automatically shows you the major functions that are included with your camcorder so that you may use them more easily.
- ⌘ The DEMO function is only available in CAMERA mode when tape is not in the camcorder.
- ⌘ The Demonstration operates repeatedly until the POWER switch is set to OFF.

1. Set the power switch to CAMERA mode.

2. Press MENU ON/OFF button, then the MENU list will appear.

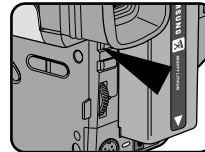

```
MENU
LCD ADJUST
DIS .....OFF
D.ZOOM.....OFF
PIP .....OFF
DISPLAY .....ON
WHITE BAL. ....AUTO
WL.REMOCON ...ON
EXIT: MENU
```

3. Turn the UP/DOWN dial until DEMO is highlighted.



```
MENU
CUSTOM SET
CLOCK SET
TITLE SET
TITLE .....OFF
D/TITLE COLOUR .WHITE
C.RESET .....0:00:00
DEMO .....OFF
EXIT: MENU
```

4. Press ENTER to select ON.
■ Demonstration will start.

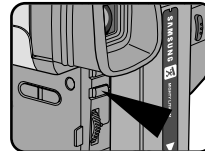

5. Set the POWER switch to OFF to end the Demonstration.

Note: The MENU ON/OFF function will not operate in EASY or REC mode.

DEUTSCH

Weiterführende Aufnahmefunktionen

Demo-Funktion

- ⌘ Die Demo-Funktion bietet Ihnen einen Überblick über die wichtigsten Funktionen Ihres Camcorders.
- ⌘ Die Demo-Funktion steht nur im CAMERA-Modus, wenn keine Kassette eingelegt ist, zur Verfügung.
- ⌘ Nach Einschalten der Demo-Funktion läuft diese kontinuierlich weiter. Sie können die Funktion ausschalten, indem Sie den Schalter für den Betriebsmodus auf OFF stellen.

1. Stellen Sie den Schalter für den Betriebsmodus auf CAMERA.

2. Drücken Sie die Taste MENU ON/OFF.
■ Das Menü wird eingeblendet.

3. Wählen Sie mit dem UP/DOWN-Einsteller die Option DEMO OFF aus.

4. Drücken Sie die Taste ENTER, um die Einstellung ON (Ein) zu wählen.
■ Die Demo-Funktion wird aktiviert.

5. Um die Demo-Funktion zu stoppen, stellen Sie den Schalter für den Betriebsmodus auf OFF.

Hinweis: Im Aufnahmemodus EASY oder REC steht die Menüfunktion (MENU ON/OFF) nicht zur Verfügung.

ENGLISH**Advanced Shooting****Setting the Date/Title Colour**

1. Set the power switch to CAMERA mode. (see page 22)
2. Press the MENU ON/OFF button.
 - The MENU list will appear.

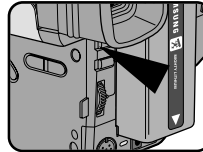

```

MENU
LCD ADJUST
DIS .....OFF
D.ZOOM.....OFF
PIF .....OFF
DISPLAY .....ON
WHITE BAL .....AUTO
WL.REMOCON ...ON
NEXT: MENU
  
```

3. Turn the UP/DOWN dial to D/TITLE COLOUR.....WHITE.

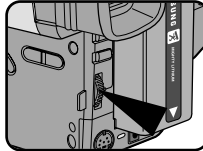

```

MENU
CUSTOM SET
CLOCK SET
TITLE SET
D/TITLE COLOUR .WHITE
C.RESET .....0:00:00
DEMO .....OFF
EXIT: MENU
  
```

4. Press ENTER.
 - A list of available colour will appear.

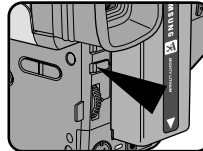

```

DATE/TITLE COLOUR SELECT
[WHITE]
WHITE
YELLOW
CYAN
MAGENTA
RED
GREEN
BLUE
EXIT: MENU
  
```

5. Turn the UP/DOWN dial to select the appropriate colour.

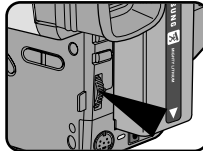

```

DATE/TITLE COLOUR SELECT
[YELLOW]
WHITE
YELLOW
CYAN
MAGENTA
RED
GREEN
BLUE
EXIT: MENU
  
```

6. Press ENTER.

7. Press the MENU ON/OFF button to end setting.
 - The Title and Date/Time will appear in the colour you chose.

DEUTSCH**Weiterführende Aufnahmefunktionen****Farbe für Datum/Untertitel einstellen**

1. Stellen Sie den Schalter für den Betriebsmodus auf CAMERA (siehe Seite 22).

2. Drücken Sie die Taste MENU ON/OFF.
 - Das Menü wird eingeblendet.

3. Wählen Sie mit dem UP/DOWN-Einsteller die Option D/TITLE COLOUR.....WHITE aus.

4. Drücken Sie die Taste ENTER.
 - Eine Liste der verfügbaren Farben wird angezeigt.

5. Wählen Sie mit dem UP/DOWN-Einsteller die gewünschte Farbe.

6. Drücken Sie die Taste ENTER.

7. Drücken Sie die Taste MENU ON/OFF, um die Menüanzeige wieder auszublenden.
 - Untertitel sowie Datum und Uhrzeit werden in der gewählten Farbe angezeigt.

ENGLISH**Advanced Shooting****Lighting Techniques**

- ⚡ When you use your camcorder, there are normally only two main recording environments.
 - You will be shooting outdoors (Normal recording or through an ND(Neutral Density) filter).
 - You will be shooting indoors (Video light recommended or required).
- ⚡ The single greatest influence on picture quality is the level of brightness, measured in lux.
- ⚡ The following table lists a few common situations, the corresponding level of brightness and any associated recommendations.

Situations	Brightness (lux)	Recommendations
◆ Snow-covered mountains or fields. ◆ Sandy beach on a hot summer's day.	100,000 100,000	ND filter recommended.
◆ On a sunny day in the middle of the afternoon. ◆ On a gloomy day, an hour after the sunrise. ◆ Office with fluorescent lighting near to a window. ◆ On a sunny day, an hour before the sunset. ◆ Department store counter.	35,000 2,000 1,000 1,000 500 to 700	Normal recording.
◆ Room lit by two 30W fluorescent lights.	300	Video light recommended.
◆ Arcade at night. ◆ Candle light.	150 to 200 10 to 15	Video light required.

After Shooting

1. Eject the tape that you have shot. (see page 22)
2. If you want to protect the tape against accidental erasing, move the red tab on the cassette over the hole.
3. Set the POWER switch to OFF.
4. Close the LENS cover.
5. Remove the BATTERY PACK from the camcorder.

DEUTSCH**Weiterführende Aufnahmefunktionen****Beleuchtungstechniken**

- ⚡ Bei der Verwendung des Camcorders treten hauptsächlich die beiden folgenden Situationen auf:
 - Sie filmen im Freien (normale Aufnahme oder Verwendung eines ND-Filters).
 - Sie filmen in einem Gebäude (Videoleuchte empfohlen oder erforderlich).
- ⚡ Die Helligkeit stellt den wichtigsten Einzelfaktor für die Bildqualität dar. Sie wird in Lux gemessen.
- ⚡ In der folgenden Tabelle finden Sie einige häufig anzutreffende Situationen, die zugehörige Helligkeitsstufe und etwaige Empfehlungen.

Situation	Helligkeit (in Lux)	Empfehlungen
◆ Schneebedeckte Berge oder Felder ◆ Sandstrand an einem heißen Sommertag	100000 100000	ND-Filter empfohlen
◆ Sonniger Tag, Mittagszeit	35000	Normale Aufnahme
◆ Bedeckter Tag, eine Stunde nach Sonnenaufgang	2000	“
◆ Büro mit Neonbeleuchtung, nahe dem Fenster	1000	“
◆ Sonniger Tag, eine Stunde vor Sonnenaufgang	1000	“
◆ Stand in einem Kaufhaus	500 bis 700	“
◆ Mit zwei 30-Watt-Neonröhren beleuchteter Raum	300	Videoleuchte empfohlen
◆ Einkaufsstraße bei Nacht ◆ Kerzenlicht	150 bis 200 10 bis 15	Videoleuchte erforderlich

Nach dem Aufnehmen

1. Geben Sie die Kassette mit den Aufnahmen aus (siehe Seite 22).
2. Wenn Sie die Aufnahmen vor versehentlichem Löschen schützen möchten, ziehen Sie die rote Löschschild-Lasche an der Kassettenschmalseite in die Löschschild-Position.
3. Stellen Sie den Schalter für den Betriebsmodus auf OFF (Aus).
4. Setzen Sie die Objektivkappe auf das Objektiv auf.
5. Nehmen Sie den Akku vom Camcorder ab.

ENGLISH

Playing back the Tape

- ⌘ To view a tape that you have recorded.
- ⌘ Playback function works in PLAYER mode only.
- ⌘ There are two ways to see a tape;
 - To view on the LCD: recommended for outdoor use.
 - To view on a TV monitor: recommended for indoor use.

To see with LCD

- ⌘ It is practical to view a tape using the LCD display if away from a tv or outdoors. (see page 28)

To see with TV monitor

- ⌘ It is better to use a TV monitor to view tapes indoors.
- ⌘ To play a tape back, the TV must feature a compatible colour system. (see page 63)

Connecting to a TV which has an Audio and Video input jack

- ⌘ Use the Audio/Video cable supplied with your camcorder.
 - The yellow one: Video
 - The white one: Audio(L)
- ⌘ You can use a SCART adapter, supplied optionally.
- ⌘ If provided, a SCART adapter would be one of the following two types.
 - Stereo type
 - Mono type

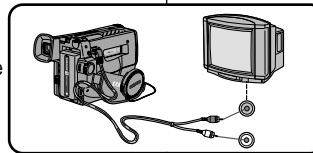

Connecting to a TV which has no Audio and Video input jack

- ⌘ You can connect your camcorder to a TV through a VCR.
 - Set the input selector on the VCR to LINE.
 - The yellow one: Video
 - The white one: Audio(L)
 - You can use a SCART adapter. (supplied optionally)

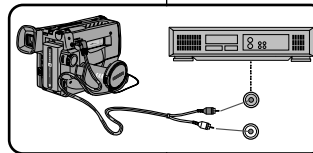

Note: To view the cassette on the television screen, select the channel reserved for your VCR on the television. (Refer to your VCR or television instruction book)

DEUTSCH

Aufnahmen wiedergeben

- ⌘ Die Wiedergabe ist nur im Wiedergabemodus PLAYER möglich.
- ⌘ Sie können die mit dem Camcorder erstellten Aufnahmen auf dem LCD-Monitor des Camcorders oder auf einem Fernsehmonitor (bei Anschluss an ein Fernsehgerät) wiedergeben:
 - Verwenden Sie den LCD-Monitor, wenn Sie sich im Freien befinden oder kein Fernsehgerät verfügbar ist.
 - Verwenden Sie einen Fernsehmonitor, wenn ein Fernsehgerät zur Verfügung steht.

Aufnahmen auf dem LCD-Monitor wiedergeben

- ⌘ Die Wiedergabe von Aufnahmen auf dem LCD-Monitor ist besonders praktisch, wenn Sie unterwegs oder auch im Freien sind (siehe Seite 28).

Aufnahmen auf dem Fernsehmonitor wiedergeben

- ⌘ Wenn ein Fernsehgerät verfügbar ist, können Sie Camcorder-Aufnahmen auf dem Fernsehmonitor wiedergeben.
- ⌘ Voraussetzung dafür ist, dass Camcorder und Fernsehgerät kompatible Farbsysteme verwenden (in diesem Fall PAL-Norm, siehe Seite 63).

Anschluss an ein Fernsehgerät mit AV-Eingang

- ⌘ Verwenden Sie das mitgelieferte Audio/Video-Kabel.
 - Gelber Anschluss: Video
 - Weißer Anschluss: Audio (L)
- ⌘ Zum Anschluss an eine Scartbuchse verwenden Sie einen Scart-Adapter (optionales Zubehör).

Anschluss an ein Fernsehgerät ohne AV-Eingang

- ⌘ Schließen Sie den Camcorder über einen Videorecorder an das Fernsehgerät an.
 - Gelber Anschluss: Video
 - Weißer Anschluss: Audio (L)
 - Zum Anschluss an eine Scartbuchse verwenden Sie einen Scart-Adapter (optionales Zubehör).

Hinweis: Wenn Sie die Kassette auf dem Fernsehmonitor wiedergeben möchten, wählen Sie am Fernsehgerät - je nach Anschluss des Videorecorders - entweder den für die Videowiedergabe eingestellten Programmplatz des Fernsehgeräts oder den entsprechenden AV-Eingang. Sehen Sie in der Bedienungsanleitung des Fernsehgeräts bzw. des Videorecorders nach.

ENGLISH

Playing back the Tape

Notes:

- VP-L700U/L700/L710/L750/L750D/L770 feature a monaural audio system. If your TV or VCR are stereo, connect the audio cable to the input "L" of TV or VCR.
- In case of VP-L700/L710/L750/L750D/L770, you can use an S-VIDEO cable to obtain better quality pictures if you have the S-VIDEO connector on your TV.
- Close the LCD panel while viewing playback on a TV screen in order to avoid picture distortion.

Playback

1. Use the TV/VIDEO button to select VIDEO on your TV.
2. Connect a power source (battery or AC Power Adapter) to the camcorder.
Set the power switch to PLAYER mode.
3. Insert the tape you want to watch.
 - Make sure that STOP is displayed.
4. Press the ►|| (PLAY/STILL) button.
 - The picture should appear on the TV after 2 to 3 seconds.
 - Press ■ (STOP) to stop playing.
 - If the tape reaches its end during playback, the tape will rewind automatically.

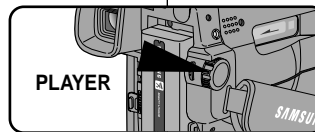

Notes:

- Vibration from the built-in speaker can cause picture distortion.
- It is best to turn the built-in speaker off when your camcorder is connected to the TV.
- The playback system (Hi8/8mm) is selected automatically, depending on the tape format.
- VP-L700/L710/L750/L750D/L770 can playback both Hi8 and 8mm.
- This camcorder does not support LP recording and playback.

DEUTSCH

Aufnahmen wiedergeben

Hinweise:

- Der Camcorder ist mit einem Mono-Tonsystem ausgestattet. Wenn das Fernsehgerät oder der Videorecorder über ein Stereo-Tonsystem verfügt, schließen Sie den weißen Stecker des Audio/Video-Kabels an den Audioeingang L des Fernsehgeräts oder des Videorecorders an.
- Verwenden Sie beim VP-L700/L710/L750/L750D/L770 ein S-Video-Kabel für den Anschluss, wenn das Fernsehgerät über einen S-Video-Anschluss verfügt (bessere Bildqualität).
- Klappen Sie den LCD-Monitor ein, wenn Sie Aufnahmen auf einem Fernsehmonitor wiedergeben. Andernfalls kann es zu Bildstörungen kommen.

Wiedergabe

1. Aktivieren Sie an Ihrem Fernsehgerät den Video- oder AV-Modus.
 2. Schließen Sie den Camcorder über den Netzadapter an eine Steckdose an, oder schließen Sie den Akku an. Stellen Sie den Schalter für den Betriebsmodus auf PLAYER.
 3. Legen Sie eine Kassette mit Aufnahmen in den Camcorder ein.
 - Vergewissern Sie sich, dass auf dem Monitor STOP angezeigt wird.
 4. Drücken Sie die Taste ►|| (PLAY/STILL).
 - Das Wiedergabebild der Aufnahme erscheint nach 2 bis 3 Sekunden auf dem Fernsehmonitor.
 - Drücken Sie die Taste ■ (STOP), um die Wiedergabe anzuhalten.
- Wenn während der Wiedergabe das Bandende erreicht wird, spult der Camcorder das Band automatisch zurück.

Hinweise:

- Vibrationen vom eingebauten Lautsprecher können zu Bildstörungen führen. Schalten Sie den eingebauten Lautsprecher deshalb aus, wenn Sie Ihren Camcorder an ein Fernsehgerät anschließen.
- Das Wiedergabesystem (Hi8/8mm) wird dem Bandformat entsprechend automatisch eingestellt.
- Der VP-L700/L710/L750/L750D/L770 kann sowohl im Hi8- als auch im 8mm-System wiedergeben.
- Der Camcorder kann keine LP-Aufnahmen (Long Play) erstellen oder wiedergeben.

ENGLISH

Playing back the Tape

Various Functions in PLAYER mode

To view a STILL picture (Playback pause)

- Press ►|| (PLAY/STILL) button during playback.
- To resume playback, press ►|| (PLAY/STILL) button again.



Note: Your camcorder will automatically stop if it is left for more than 5 minutes in STILL mode without operation in order to prevent tape and head-drum wear.

To locate a scene (picture search)

- Press ►► (FF) or ◀◀ (REW) buttons during playback. To resume normal playback, release the buttons.

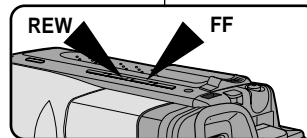

Zero RETURN (VP-L710/L750/L750D/L770)

- ⚡ The ZERO RETURN function works in STOP of PLAYER mode.
- ⚡ You can Fast Forward or Rewind to 0:00:00 automatically.

1. Set the power switch to PLAYER mode.
 - Make sure that STOP is displayed.
2. Press the Z.RTN button of the Remote Controller.
 - Z.RTN should displayed.
 - FF or REW works automatically.

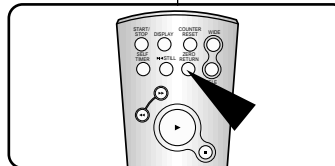

Notes:

- The Z.RTN button does not work when the TAPE COUNTER reads 0:00:00.
- Set the COUNTER RESET to "C.RESET 0:00:00" in MENU mode at the start of the cassette or the required sequence. When you wish to find this point on the tape again, press Z.RTN button when playback is stopped.

DEUTSCH

Aufnahmen wiedergeben

Wiedergabefunktionen

Standbild anzeigen (Wiedergabe-Pause)

- Drücken Sie während der Wiedergabe die Taste ►|| (PLAY/STILL). Es wird ein Standbild angezeigt.
- Zum Fortsetzen der Wiedergabe drücken Sie erneut die Taste ►|| (PLAY/STILL).

Hinweis: Nach fünf Minuten langer Standbildanzeige ohne Tastendruck schaltet der Camcorder automatisch in den Stoppmodus.

Szenen in einer Aufnahme suchen (Bildsuchlauf)

- Drücken Sie während der Wiedergabe die Taste ►► (FF) oder ◀◀ (REW), und halten Sie sie gedrückt. Um zur normalen Wiedergabe zurückzukehren, geben Sie die Taste wieder frei.

Zum Zähler-Nullpunkt (ZERO RETURN) zurückkehren (VP-L710/L750/L750D/L770)

- ⚡ Diese Funktion ist nur über die Fernbedienung bei VP-L710/L750/L750D/L770 im Wiedergabemodus PLAYER verfügbar.
- ⚡ Sie können automatisch zum Zähler-Nullpunkt 0:00:00 vor- oder zurückspulen.

1. Stellen Sie den Schalter für den Betriebsmodus auf PLAYER.
 - Vergewissern Sie sich, dass STOP angezeigt wird.
2. Drücken Sie die Taste ZERO RETURN auf der Fernbedienung.
 - Auf dem Monitor wird Z.RTN angezeigt.
 - Das Band wird automatisch zum Zähler-Nullpunkt vor- oder zurückgespult.

Hinweise:

- Beim Zählerstand 0:00:00 funktioniert die Taste Z.RETURN nicht.
- Setzen Sie den Zählerstand am Anfang einer bestimmten Aufnahme auf 0:00:00 (mit der Menüoption C.RESET 0:00:00). Sie können diese Stelle bequem wieder finden, indem Sie im Wiedergabe-Stopp-Modus die Taste ZERO RETURN drücken.

ENGLISH

Playing back the Tape

Adjusting the LCD

⌘ The procedure for adjusting the LCD display in PLAYER mode is the same as the procedure for adjusting the LCD display in CAMERA mode, except that the power switch must be set to PLAYER instead of CAMERA. Please refer to page 26.

Setting the Speaker ON/OFF

⌘ The speaker will be turned ON/OFF by opening/closing the LCD.
⌘ The speaker ON/OFF setting operates when the LCD is opened. When the SPEAKER setting is set to OFF, the speaker will be muted even after the LCD display has been opened.

1. Set power switch to PLAYER mode.
2. Press MENU ON/OFF button, then the MENU list will appear.
3. Turn UP/DOWN dial to SPEAKER.
4. Press ENTER to change the setting.
5. Press the MENU ON/OFF button again to exit the setting SPEAKER setting screen.

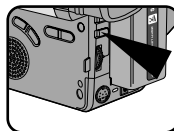
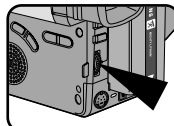

Volume control

⌘ The Speakers volume can be controlled by turning the UP/DOWN dial during playback.

Note: The volume cannot be changed while the MENU list is visible.

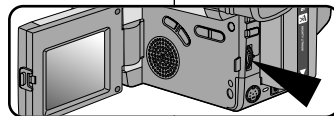

DEUTSCH

Aufnahmen wiedergeben

LCD-Monitor einstellen

⌘ Das Verfahren zum Einstellen des LCD-Monitors im PLAYER-Modus ist das gleiche wie im CAMERA-Modus, doch müssen Sie den Schalter für den Betriebsmodus auf PLAYER stellen anstatt auf CAMERA. Bitte sehen Sie auf Seite 26 nach.

Lautsprecher ein-/ausschalten

⌘ Der Lautsprecher wird beim Aus- und Einklappen des LCD-Monitors automatisch ein- bzw. ausgeschaltet.
⌘ Die Einstellung SPEAKER ON/OFF ist nur bei ausgeklapptem LCD-Monitor wirksam. Wenn Sie den Lautsprecher im Menü ausschalten, bleibt er auch bei ausgeklapptem LCD-Monitor deaktiviert.

1. Stellen Sie den Schalter für den Betriebsmodus auf PLAYER.
2. Drücken Sie die Taste MENU ON/OFF, um das Menü einzublenden.

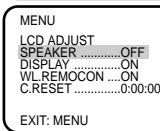
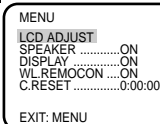

3. Wählen Sie mit dem UP/DOWN-Einsteller die Option SPEAKER aus.

4. Drücken Sie die Taste ENTER, um den Lautsprecher aus- (OFF) bzw. einzuschalten (ON).
5. Drücken Sie nochmals die Taste MENU ON/OFF, um die Menüanzeige wieder auszublenden.

Lautstärke einstellen

⌘ Sie können die Lautsprecher-Lautstärke während der Wiedergabe mit dem UP/DOWN-Einsteller einstellen.

Hinweis: Solange auf dem Monitor ein Menü angezeigt wird, funktioniert die Einstellung der Lautsprecher-Lautstärke nicht.

ENGLISH

Playing back the Tape

DSE in PLAYER mode

- ⌘ The procedure for using DSE in PLAYER mode is the same as the procedure for using DSE in CAMERA mode, except that the power switch must be set to PLAYER instead of CAMERA.
Please refer to pages 40 and 41.

Note: The GHOST, STROBE, NEG., MIRROR, MOSAIC, CINEMA and 16:9(WIDE) effects will not operate when your camcorder is in PLAYER mode.

- ⌘ Pressing the DSE button will scroll through the available settings. Stop at the one you require.

Maintenance

Cleaning and Careing for your Camcorder

Cleaning the Viewfinder

◆ Releasing the Eyepiece

1. Pull the viewfinder up and turn the screw counter-clock-wise.
2. Pull the eyepiece away from the viewfinder.
3. Clean the Eyepiece and the VIEWFINDER screen with a soft cloth and cotton swab or a blower.

◆ Reattaching the Eyepiece

4. Replace the Eyepiece on the VIEWFINDER.
5. Replace and tighten the screw.

Cleaning the LCD panel

Open the LCD display panel and wipe it gently with a soft cloth. Be careful not to damage the display.

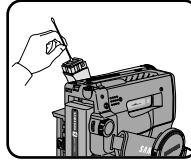
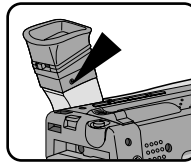

DEUTSCH

Aufnahmen wiedergeben

Digitale Effekte bei der Wiedergabe

- ⌘ Verwenden Sie die digitalen Effekte im PLAYER-Modus ebenso wie im CAMERA-Modus, stellen Sie jedoch den Schalter für den Betriebsmodus auf PLAYER anstatt auf CAMERA. Hinweise zu den digitalen Effekten finden Sie auf den Seiten 40 und 41.

Hinweis: Die digitalen Effekte GHOST, STROBE, NEG., MIRROR, MOSAIC, CINEMA und 16:9(WIDE) stehen nur im CAMERA-Modus zur Verfügung, nicht jedoch im PLAYER-Modus.

- ⌘ Drücken Sie so oft die Taste DSE, bis der gewünschte digitale Effekt auf dem Monitor angezeigt wird.

Empfehlungen für den Betrieb

Digitale Effekte bei der Wiedergabe

Suchermonitor reinigen

◆ Okular abnehmen

1. Stellen Sie den Sucher nach oben, und lösen Sie die Schraube an der Innenseite des Okulars (gegen den Uhrzeigersinn drehen).
2. Nehmen Sie das Okular ab.
3. Reinigen Sie das Okular und den Suchermonitor mit einem weichen Tuch und einem Wattestäbchen oder einem Luftpinsel.

◆ Okular wieder aufsetzen

4. Setzen Sie das Okular wieder auf den Sucher auf.
5. Schrauben Sie das Okular wieder fest.

LCD-Monitor reinigen

Klappen Sie den LCD-Monitor aus, und wischen Sie ihn mit einem weichen Tuch ab. Gehen Sie vorsichtig vor, um die Oberfläche nicht zu beschädigen.

ENGLISH

Maintenance

Cleaning the Video Heads

- ⌘ To ensure normal recording and clear pictures, clean the video heads.
- ⌘ When the playback pictures are noisy or hardly visible, the video heads may be dirty.

- a. Normal Picture
b, c. Noisy Picture
If this happens, clean the video heads with a dry type head cleaning cassette.

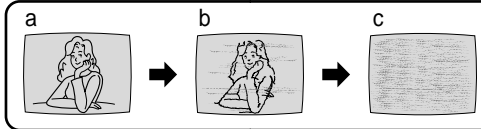

1. Set the power switch to PLAYER mode.
2. Insert the cleaning tape.
3. Press the ►|| (PLAY/STILL) button.
4. Press the ■ (STOP) button after about 30 seconds.

Check the quality of the picture using a video cassette.
If it is still bad, repeat the operation.
If the problem continues, contact your local authorized service centre.

Storing the Camcorder

1. You must detach the BATTERY PACK from the camcorder when storing.
2. Keep the camcorder in a ventilated, dry and warm place.
3. Do not keep the camcorder in a place where the temperature often changes, such as in a car.
4. Keep the camcorder in a stable place.

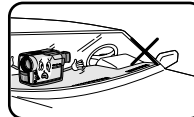
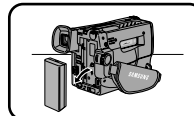

58

DEUTSCH

Empfehlungen für den Betrieb

Videoköpfe reinigen

- ⌘ Wenn die Wiedergabequalität nachlässt, reinigen Sie die Videoköpfe.
- ⌘ Verrauschte, unscharfe Wiedergabebilder deuten auf verschmutzte Videoköpfe hin.

- a. Normales Bild
b, c. Verrauschtes Bild
Reinigen Sie die Videoköpfe mit einer Trockenreinigungskassette.

1. Stellen Sie den Schalter für den Betriebsmodus auf Position PLAYER.
2. Legen Sie eine Trockenreinigungskassette ein.
3. Drücken Sie die Taste ►|| (PLAY/STILL).
4. Drücken Sie nach ca. 30 Sekunden die Taste ■ (STOP).

Überprüfen Sie die Bildqualität anhand einer Kassette mit Aufnahmen. Ist die Bildqualität noch immer schlecht, wiederholen Sie den Reinigungsvorgang. Lässt sich das Problem dadurch nicht beheben, wenden Sie sich über Ihren Fachhändler an den Kundendienst.

Camcorder aufbewahren

1. Wenn Sie den Camcorder längere Zeit nicht verwenden, lösen Sie den Akku vom Camcorder.
2. Bewahren Sie den Camcorder an einem gut belüfteten, warmen und trockenen Ort auf.
3. Bewahren Sie den Camcorder nicht an einem Platz auf, wo er großen Temperaturschwankungen ausgesetzt ist.
4. Stellen Sie den Camcorder auf eine stabile Unterlage.

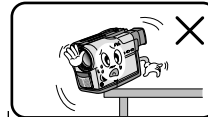
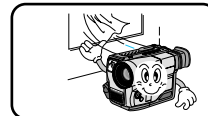

ENGLISH

USB interface (VP-L770 only)

● Transferring a Digital Image through a USB Connection

- ⌘ You can easily transfer a still image from a camera, tape, memory to a PC without additional add-on cards via a USB connection.
- ⌘ You can transfer an image to a PC via a USB connection.
- ⌘ If you transfer data to a PC, you need to install the software (Driver, Editing software) supplied with the camcorder.

System Requirements

- CPU : Intel® Pentium II™ processor compatible or better
- Operating system : Windows® 98/98SE/ME/2000/XP
- RAM : 64 MB or more
- CD-ROM: 4x CD-ROM drive
- VIDEO : 65,000-colour or better video display card
- Available USB port
- Hard Disc : 4GB (8GB recommended)

Reference

- Intel® Pentium II™ is a trademark of the Intel Corporation.
- Windows® is a registered trademark of the Microsoft® Corporation.
- All other brands and names are property of their respective owners.

DEUTSCH

USB-Schnittstelle (nur bei VP-770)

● Digitale Bilder über einen USB-Anschluss übertragen

- ⌘ Über den USB-Anschluss können Sie Einzelbilder vom Camcorder, von Kassette oder SmartMedia-Karte zum PC übertragen. Dazu benötigen Sie keine zusätzlichen Erweiterungskarten.
- ⌘ Bevor Sie Bilder über USB zum PC übertragen können, müssen Sie die mit dem Camcorder gelieferte Software (Treiber, Bearbeitungssoftware) auf dem PC installieren.

Systemanforderungen

- CPU: Prozessor mindestens Intel® Pentium II™-kompatibel
- Betriebssystem: Windows® 98/98SE/ME/2000/XP
- RAM: mindestens 64 MB
- CD-ROM: CD-ROM-Laufwerk 4x
- VIDEO: Videokarte für Anzeige von mindestens 65.000 Farben
- Freier USB-Anschluss
- Festplatte: 4 GB (8 GB empfohlen)

Hinweise

- Intel® Pentium II™ ist ein Warenzeichen der Intel Corporation.
- Windows® ist ein eingetragenes Warenzeichen der Microsoft Corporation.
- Alle anderen Markennamen und Eigennamen sind Eigentum ihrer jeweiligen Inhaber.



ENGLISH

USB interface (VP-L770 only)

Installing USB Media 2.0 Program

- ⌘ Do not connect the camcorder to PC before installing the program.
- ⌘ If another camera or scanner is connected, please disconnect it in advance.
- ⌘ This explanation is based on Windows® 98SE OS.

How to install the program

1. The install program automatically operate when the CD is inserted into CD-ROM.

Reference

If the install program does not operate, please double click Install.exe in CD-ROM Drive.

2. Click  to install the program.

3. Follow the instruction to install.

DEUTSCH

USB-Schnittstelle (nur bei VP-770)

Software USB Media 2.0 installieren

- ⌘ Schließen Sie den Camcorder erst nach Installation der Software an den PC an.
- ⌘ Falls eine andere Kamera oder ein Scanner angeschlossen ist, trennen Sie dieses Gerät vor der Installation vom PC.
- ⌘ Die nachstehenden Anweisungen beziehen sich auf die Installation unter Windows® 98SE. Wenn Sie eine andere Windows-Version verwenden, können die angezeigten Fenster und die Installationsschritte geringfügig anders aussehen.

Software installieren

1. Wenn Sie die Software-CD in das CD-ROM-Laufwerk einlegen, wird die CD automatisch gestartet und das Installations-Startfenster wird angezeigt.



Hinweis

Wenn die CD nicht automatisch gestartet wird, rufen Sie den Windows-Explorer auf, zeigen den Inhalt des CD-ROM-Laufwerks an und doppelklicken auf die Datei Install.exe.

2. Klicken Sie auf das Symbol , um die Software-Installation zu starten.

3. Folgen Sie den Anweisungen auf dem Bildschirm.

ENGLISH

USB interface (VP-L770 only)

- The below window displays the folder to install the program.
 - Basically the program is installed in the following folder:
C:\Programfiles\Samsung\
USB Media 2.0
 - Click  to change the folder.

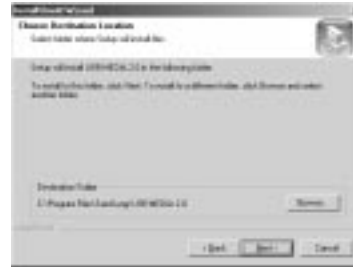

- Connect the camcorder to PC.
- PC finds a new hardware and install a driver automatically.
- If the driver is installed, the install is completed.
- Execute USB Media 2.0 player on the Windows wall paper.

Reference

- USB Media 2.0 User's Manual is included on the accompanying CD in Adobe's Portable Document Format (PDF). The user's manual can be viewed using Acrobat Reader software, which is also included on the CD. (The Acrobat Reader is a freeware product of Adobe Systems, Inc.)

DEUTSCH

USB-Schnittstelle (nur bei VP-770)

- Sie werden gefragt, in welchem Ordner Sie das Programm installieren möchten.
 - Standardordner für die Installation:
C:\Programfiles\Samsung\
USB Media 2.0
 - Klicken Sie auf , um einen anderen Ordner zu wählen.

- Schließen Sie den Camcorder an den PC an.
- Der PC erkennt ein neues Gerät ("Neue Hardware gefunden"), und installiert den Treiber automatisch.
- Nach Installation des Treibers ist die Installation abgeschlossen.
- Starten Sie das Programm USB Media 2.0 von der Windows-Oberfläche aus.



Hinweise

- Die Bedienungsanleitung für USB Media 2.0 liegt auf der Begleit-CD im Adobe Portable Document-Format (PDF) vor. Die Bedienungsanleitung kann mit der Acrobat-Reader-Software gelesen werden, die ebenfalls auf der CD enthalten ist. (Der Acrobat Reader ist ein kostenloses Software-Produkt von Adobe Systems, Inc.)

ENGLISH

USB interface (VP-L770 only)

Connecting to a PC

1. Connect a USB cable to the USB port on the PC.
2. Connect the other end of the USB cable into the proper terminal on the camcorder. (USB jack)
3. Connect the audio cable to the Line input jack of the PC.
If the PC has no Line input jack, connect the audio cable to the MIC input jack.
In this case, however, a noise may be produced depending on the PC.

Notes

- If you disconnect the USB cable from the PC or the camcorder while transferring, the data transmission will stop and the data may be damaged.
- If you connect the USB cable to a PC via a USB HUB or simultaneously connect the USB cable along with other USB devices, the camcorder may not work properly.
 - In this case, remove the other USB devices from the PC and reconnect the camcorder.

DEUTSCH

USB-Schnittstelle (nur bei VP-770)

Anschluss an einen PC

1. Schließen Sie ein USB-Kabel an den USB-Port des PCs an.
2. Schließen Sie das andere Ende des USB-Kabels an den USB-Anschluss des Camcorders an.
3. Schließen Sie das Audiokabel an den Line-Eingang des PCs an.
Wenn der PC keinen Line-Eingang hat, schließen Sie das Audiokabel an die MIC-Eingangsbuchse an.
In diesem Fall kann jedoch ein Rauschen in Abhängigkeit vom PC auftreten.

Hinweise

- Wenn Sie das USB-Kabel während einer Datenübertragung vom PC oder vom Camcorder abziehen, wird die Übertragung abgebrochen und die Daten können beschädigt sein.
- Wenn Sie das USB-Kabel über ein USB-Hub mit dem PC verbinden oder mehrere USB-Geräte gleichzeitig anschließen, funktioniert die Verbindung zum Camcorder eventuell nicht einwandfrei.
 - In solchen Fällen trennen Sie die anderen USB-Geräte vom PC und schließen den Camcorder neu an.

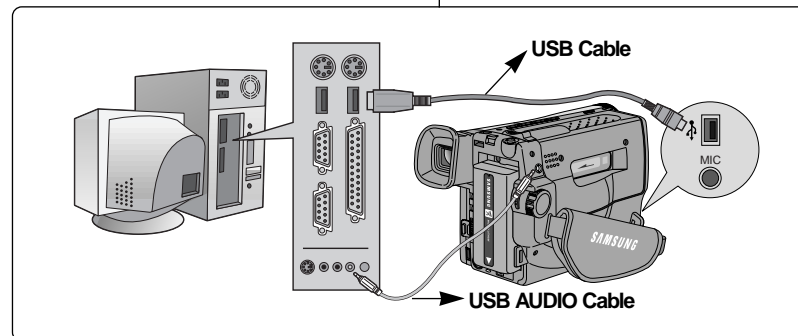

ENGLISH

Using Your Camcorder Abroad

Using Your Camcorder Abroad

- ⌘ Each country or area has its own electric and TV colour system.
- ⌘ Before using your camcorder abroad, check the following:

Power sources

- You can use your camcorder in any country or area that uses 100V to 240V, 50/60 Hz.
- Where necessary, use a commercially available AC plug adapter, depending on the power used.

Colour system

- You can view your recording on the LCD or viewfinder. However, to view a recording on a television or to make a copy to a video cassette recorder, the television or VCR must be PAL: VP-L700U/L700/710/L750/L750D/L770- compatible and have the appropriate audio/video jacks.

❖ PAL-compatible area

Australia, Austria, Belgium, Bulgaria, China, CIS, Czech Republic, Denmark, Egypt, Finland, France, Germany, Greece, Great Britain, Holland, Hong Kong, Hungary, India, Iran, Iraq, Kuwait, Libya, Malaysia, Mauritius, Rumania, Saudi Arabia, Singapore, Slovak Republic, Spain, Sweden, Switzerland, Syria, Thailand, Tunisia, etc.

❖ NTSC-compatible area

Bahamas, Canada, Central America, Japan, Mexico, Philippines, Korea, Taiwan, United States, etc.

Note: You can make recordings with your camcorder anywhere in the world and you can watch the playback picture on the LCD.

DEUTSCH

Camcorder im Ausland verwenden

Camcorder im Ausland verwenden

- ⌘ TV-Farbsystem und Netzspannung können von Land zu Land unterschiedlich sein.
- ⌘ Vor Verwendung des Camcorders im Ausland sollten Sie folgende Punkte überprüfen:

Netzspannung

- Schließen Sie den Netzadapter des Camcorders nur an eine Steckdose an, die eine Spannung von 100 bis 240 V, 50/60 Hz liefert.
- Je nach Typ der Steckdose benötigen Sie eventuell einen Adapter. Verwenden Sie nur handelsübliche Adapter.

Farbsystem

- Sie können Ihre Aufnahmen auf dem LCD-Monitor oder auf dem Suchermonitor wiedergeben. Wenn Sie Aufnahmen jedoch auf einem Fernsehmonitor ansehen oder mit einem Videorecorder kopieren möchten, muss das Fernsehgerät bzw. der Videorecorder je nach Modell des Camcorders PAL-kompatibel sein und über die passenden Audio/Video-Anschlüsse verfügen.

❖ Länder mit PAL-Norm

Ägypten, Australien, Belgien, Bulgarien, China, Dänemark, Deutschland, Finnland, Frankreich, Griechenland, Großbritannien, GUS, Hongkong, Indien, Irak, Iran, Italien, Kuwait, Libyen, Malaysia, Mauritius, Neuseeland, Niederlande, Norwegen, Österreich, Portugal, Rumänien, Saudi-Arabien, Schweden, Schweiz, Singapur, Slowakien, Spanien, Syrien, Thailand, Tschechien, Tunesien, Ungarn usw.

❖ Länder mit NTSC-Norm

Bahamas, Japan, Kanada, Korea, Mexiko, Mittelamerika, Philippinen, Taiwan, USA usw.

Hinweis: Sie können mit Ihrem Camcorder überall Aufnahmen erstellen und diese auf dem LCD-Monitor wiedergeben.

ENGLISH

Troubleshooting Check

Troubleshooting Check

⚠ Before contacting a service centre, perform the following simple checks. They might save you the time and expense of an unnecessary call.

Self Diagnosis Display

Display	Blinking	Inform that...	Action
	slow	the battery pack is almost discharged.	Exchange it with a charged one.
	fast	the battery pack is fully discharged.	Exchange it with a charged battery.
TAPE END!	slow	the tape has almost reached its end.	Prepare a new one.
TAPE END!	no	the tape reached its end.	Change to a new one.
TAPE!	slow	there is no tape in the camcorder.	Insert a tape.
PROTECTION!	slow	the tape is protected from recording.	Check the red tab on the tape is not pushed over the hole.
D.EMG C.EMG R.EMG L.EMG	slow	the camcorder has some mechanical fault.	1. Eject the tape. 2. Set to OFF. 3. Detach the battery. 4. Reattach the battery. * Please contact your local service center if the problem continues.
	slow	moisture condensation has formed in the camcorder.	see page 67.

DEUTSCH

Bei Problemen

Bei Problemen

⚠ Bevor Sie sich über Ihren Fachhändler an den Kundendienst wenden, sollten Sie folgende Punkte überprüfen. Damit können Sie unnötigen Zeit- und Geldaufwand vermeiden.

Diagnose von Fehleranzeigen

Anzeige	blinkt...	Bedeutung	Maßnahme
	langsam	Der Akku ist fast vollständig entladen.	Setzen Sie einen vollständig aufgeladenen Akku ein.
	schnell	Der Akku ist vollständig entladen.	Setzen Sie einen vollständig aufgeladenen Akku ein.
TAPE END!	langsam	Das Bandende ist fast erreicht.	Legen Sie eine neue Kassette bereit.
TAPE END!	leuchtet	Das Bandende ist erreicht.	Legen Sie eine neue Kassette ein.
TAPE!	langsam	Es wurde noch keine Kassette eingelegt.	Legen Sie eine Kassette ein.
PROTECTION!	langsam	Die Kassette ist löschgeschützt.	Schieben Sie die Löschschutz-Lasche der Kassette zur Seite.
D.EMG C.EMG R.EMG L.EMG	langsam	Der Camcorder weist einen mechanischen Defekt auf.	1. Geben Sie die Kassette aus. 2. Schalten Sie den Camcorder aus. 3. Nehmen Sie den Akku ab. 4. Setzen Sie den Akku wieder ein. * Bitte kontaktieren Sie den Kundendienst vor Ort, falls das Problem weiter besteht.
	langsam	Im Camcorder hat sich Feuchtigkeit abgesetzt.	Siehe Seite 67.

ENGLISH**Troubleshooting Check****Checking**

- ⌘ If you run into any problem using the camcorder, use the following table to try to resolve the problem.
- ⌘ If these instructions do not allow you to solve the problem, take a note of:
 - The model and serial number marked on the bottom of the camcorder.
 - Your warranty, if applicable.
- ⌘ Then contact your nearest authorized service centre.

Symptom	Explanation/Solution
You cannot switch the camcorder on.	<ul style="list-style-type: none"> ◆ Check the battery pack (see page 19) or the AC power adapter. (see page 18)
Start/Stop does not operate while shooting.	<ul style="list-style-type: none"> ◆ Check the POWER, set it to CAMERA. ◆ You have reached the end of the cassette. ◆ Check the record protection tab on the cassette. (see page 22)
The camcorder goes off automatically.	<ul style="list-style-type: none"> ◆ You have left the camcorder set to STANDBY for more than 5 minutes without using it. (see page 24) ◆ The battery pack is fully used up. (see page 21)
The battery pack is quickly exhausted.	<ul style="list-style-type: none"> ◆ The atmospheric temperature is too low. (see page 21) ◆ The battery pack has not been charged fully. (see page 19) ◆ The battery pack is completely dead, and cannot be recharged. Use another battery pack.
You cannot eject the cassette from the compartment.	<ul style="list-style-type: none"> ◆ The battery pack is fully discharged. ◆ A mechanical fault may have occurred. (see page 64)
The DATE/TIME indicator flashes more than 2 times when you set the camcorder to CAMERA.	<ul style="list-style-type: none"> ◆ The lithium battery is not installed or is fully used up. (see page 17)
The playback picture is poor.	<ul style="list-style-type: none"> ◆ The video heads might be dirty. (see page 58)
You can do nothing with the camcorder.	<ul style="list-style-type: none"> ◆ A mechanical fault may have occurred. (see page 64)

DEUTSCH**Bei Problemen****Fehlersuche**

- ⌘ Falls sich beim Betrieb des Camcorders ein Problem ergibt, können Sie zunächst die in der Tabelle aufgeführten Lösungsvorschläge anwenden.
 - ⌘ Wenn das Problem dadurch nicht behoben ist, gehen Sie wie folgt vor:
 - Notieren Sie Modell und Seriennummer (siehe Typenschild an der Camcorder-Unterseite).
 - Legen Sie die Garantie-Unterlagen bereit.
 - ⌘ Wenden Sie sich über Ihren Fachhändler an den Kundendienst.
- Samsung-Hotline: 0180-5 12 12 13 (EUR 0,12/Min.) Fax: 0180-5 12 12 14

Problem	Erklärung/Lösung
Der Camcorder lässt sich nicht einschalten.	<ul style="list-style-type: none"> ◆ Überprüfen Sie den Akku (siehe Seite 19), oder überprüfen Sie den Netzadapter (siehe Seite 18).
Die Aufnahmetaste START/STOP funktioniert nicht.	<ul style="list-style-type: none"> ◆ Stellen Sie sicher, dass der Betriebsmodus-Schalter auf CAMERA steht. ◆ Überprüfen Sie, ob das Bandende erreicht ist. ◆ Überprüfen Sie, ob die eingelegte Kassette löschgeschützt ist (siehe Seite 22).
Der Camcorder schaltet sich automatisch aus.	<ul style="list-style-type: none"> ◆ Der Camcorder war über fünf Minuten lang in Betriebsbereitschaft, ohne dass Sie eine Taste gedrückt haben (siehe Seite 24). ◆ Der angeschlossene Akku ist vollständig entladen (siehe Seite 21).
Der Akku entlädt sich zu schnell.	<ul style="list-style-type: none"> ◆ Die Umgebungstemperatur ist zu niedrig (siehe Seite 21). ◆ Der Akku wurde nicht vollständig aufgeladen (siehe Seite 19). ◆ Der Akku ist verbraucht und kann nicht mehr aufgeladen werden. Verwenden Sie einen anderen Akku.
Sie können die Kassette nicht aus dem Kassettenfach ausgeben.	<ul style="list-style-type: none"> ◆ Der Akku ist vollständig entladen. ◆ Es liegt ein mechanischer Fehler vor (siehe Seite 64).
Datum und Uhrzeit blinken auf dem Monitor, wenn Sie den Betriebsmodus-Schalter auf CAMERA stellen.	<ul style="list-style-type: none"> ◆ Es wurde keine Lithiumbatterie eingelegt, oder die Lithiumbatterie ist leer (siehe Seite 17).
Das Wiedergabebild ist schlecht.	<ul style="list-style-type: none"> ◆ Die Videoköpfe sind verschmutzt (siehe Seite 58).

ENGLISH**Troubleshooting Check**

Symptom	Explanation/Solution
A vertical stripe appears when you shoot a bright subject against a dark background (candle flame, for example).	◆ The contrast between the subject and the background is too great for the camcorder to operate normally. Make the background bright to reduce the contrast or use the BLC function while you are shooting. (see page 37)
The LCD image is poor.	◆ It is recommended that you use the VIEWFINDER when shooting in bright sunlight. (see page 7) ◆ Adjust the LCD (see page 26)
The image in the viewfinder is blurred.	◆ The viewfinder lens has not been adjusted. Turn the viewfinder focus ring until the screen comes into sharp focus. (see page 27)
The tape does not move when you press the Play, Fast Forward or Rewind buttons.	◆ Set the POWER switch to PLAYER. ◆ You have reached the beginning or end of the cassette.
The picture does not appear in the viewfinder.	◆ The LCD display is open.
There is no sound from the SPEAKER when playing back the tape.	◆ Make sure the SPEAKER is ON. (see page 56)
The Date Time or Title disappeared even though you had it set.	◆ The lithium battery is not installed or is fully used up. (see page 17)

DEUTSCH**Bei Problemen**

Problem	Erklärung/Lösung
Der Camcorder funktioniert nicht.	◆ Es liegt ein mechanischer Fehler vor (siehe Seite 64).
Wenn Sie ein helles Objekt vor dunklem Hintergrund (z. B. eine Kerzenflamme) aufnehmen, erscheint ein vertikaler Streifen.	◆ Der Kontrast zwischen dem Objekt und dem Hintergrund ist für normalen Einsatz des Camcorders zu stark. Verwenden Sie zur Verringerung des Kontrasts zum Beispiel eine zweite Lichtquelle, oder drücken Sie bei der Aufnahme die Taste BLC (siehe Seite 37).
Das Bild auf dem LCD-Monitor ist unscharf.	◆ Verwenden Sie den Suchermonitor, wenn Sie im hellen Sonnenlicht filmen (siehe Seite 7). ◆ Stellen Sie den LCD-Monitor ein (siehe Seite 26).
Das Bild auf dem Suchermonitor ist unscharf.	◆ Die Sucherlinse wurde nicht richtig eingestellt. Drehen Sie den Einstellring am Okular, bis das Bild scharf wird (siehe Seite 27).
Wenn Sie die Tasten für Wiedergabe, Vor- oder Rückspulen drücken, bewegt sich das Band nicht.	◆ Stellen Sie den Schalter für den Betriebsmodus auf Position PLAYER. ◆ Sie haben den Anfang oder das Ende der Kassette erreicht.
Auf dem Suchermonitor wird kein Bild angezeigt.	◆ Der LCD-Monitor ist ausgeklappt.
Bei der Wiedergabe von Aufnahmen gibt der Lautsprecher keinen Ton aus.	◆ Stellen Sie sicher, dass der Lautsprecher eingeschaltet ist (siehe Seite 56).
Datum und Uhrzeit sowie Untertitel werden nicht angezeigt, obwohl Sie diese Punkte eingestellt haben.	◆ Es wurde keine Lithiumbatterie eingelegt, oder die Lithiumbatterie ist leer (siehe Seite 17).

ENGLISH**Troubleshooting Check****Moisture Condensation**

⚠ If the camcorder is brought directly from a cold place to a warm place, moisture may form inside the camcorder, on the surface of the tape, or on the lens. In this condition, the tape may stick to the head drum and be damaged or the unit may not operate correctly.

To prevent possible damage under these circumstances, the camcorder has the built-in moisture sensor.

⚠ If there is moisture inside the camcorder, "DEW([●])" is displayed. If this happens, none of the functions except cassette ejection will work.

Open the cassette compartment and remove the battery for at least two hours in a warm dry room. If the DEW protection feature is unexpectedly activated and you want to override it: (Please make sure that the condensation has disappeared completely.)

1. Remove the battery pack.

2. Remove the lithium battery.

3. Put the lithium battery back.

4. Re-fit the battery pack.

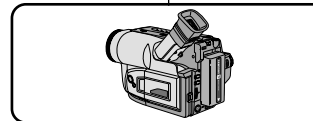
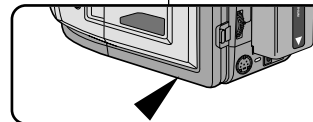
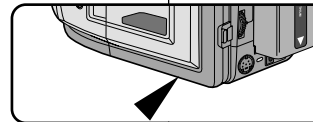
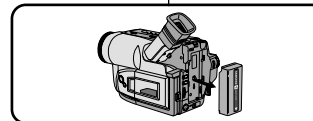
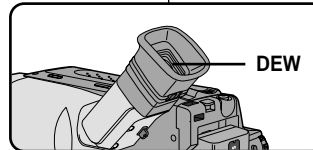
**DEUTSCH****Bei Problemen****Kondensationsprobleme beheben**

⚠ Wenn der Camcorder von einem kalten an einen warmen Ort gebracht wird, kann sich im Inneren des Camcorders, auf der Bandoberfläche oder auf dem Objektiv Feuchtigkeit niederschlagen. Dies kann dazu führen, dass das Band an der Kopftrommel klebt und dadurch Schäden verursacht. Eventuell funktioniert der Camcorder auch nicht mehr einwandfrei. Um auf Kondensfeuchtigkeit hinzuweisen und Schäden zu vermeiden, ist der Camcorder deshalb mit einem Feuchtigkeitssensor ausgestattet.

⚠ Wenn sich im Camcorder Feuchtigkeit gebildet hat, erscheint auf dem Monitor die Anzeige "DEW([●])". In diesem Fall sind alle Funktionen bis auf die Kassettenausgabe gesperrt. Öffnen Sie dann das Kassettenschubfach, nehmen Sie den Akku ab und lassen Sie den Camcorder zwei Stunden lang in einem warmen, trockenen Raum.

⚠ Wenn Sie sicher sind, dass der Camcorder vollständig trocken ist und die Warnanzeige "DEW" trotzdem erscheint, können Sie die Anzeige wie folgt ausschalten:

1. Nehmen Sie den Akku vom Camcorder ab.

2. Nehmen Sie die Lithiumbatterie aus dem Camcorder.

3. Legen Sie die Lithiumbatterie wieder ein.

4. Setzen Sie den Akku wieder ein.

ENGLISH**Specifications**

⚠ The design and technical specifications may be changed without notice.

System	VP-L700U/L700/L710/L750/L750D/L770
Recording system	Video: 2 rotary heads Helical scanning FM Audio: FM monaural system
Video signal	PAL colour, CCIR standard
Usable cassette	VP-L700U : 8 mm, VP-L700/L710/L750/L750D/L770 : Hi8 or 8 mm
Tape speed	SP: 20.051 mm/sec
Speed mode	Record: SP only Playback: SP only.
Recording time	P5-120: 120 min.
FF or REW time	P5-120: approx. 8 min.
Image device	CCD (Charge Coupled Device)
Optical zoom ratio	22x
Focal length: f	3.6-79.2 mm
F	1.6
Filter diameter	46 mm
Focus system	Inner
Macro	Auto wide macro
Min. Illumination	0.3 lux (visible)
LCD monitor	
Size/Pic. cell	2.5 inch/123k
Method	TFT
Connectors	
Video out	Mini jack, 1 Vp-p, 75 ohms, Unbalanced
Audio out	Mini jack, 7.7 dBs, imp.: less than 820 ohms
External mic	Monaural ø3.5 (VP-L750/L750D/L770)
General	
Power requirements	DC 8.4V (1.5A)
Power consumption	VP-L700U/L700/L710 : 5.4W, VP-L750/L750D/L770 : 5.9W
*Recording, LCD ON	
Built-in mic	Condenser mic, omni-directional
Built-in speaker	Dynamic, 0.5 W standard
Operating temperature	0°C to 40°C (32°F to 104°F)
Dimension (W x H x D)	101 x 104 x 174 mm
Weight	780 g

68

DEUTSCH**Technische Daten**

⚠ Änderungen der technischen Daten und der Bedienungsanleitung bleiben vorbehalten.

System	VP-L700U/L700/L710/L750/L750D/L770
Aufnahmesystem	Video: 2 rotierende Köpfe, FM-Schrägsपुरaufzeichnung Audio: FM-System (Mono)
Videosignal	PAL-System, CCIR-Norm
Kassettenformat	VP-L700U: 8 mm VP-L700/L710/L750/L750D/L770: Hi8/8mm
Bandgeschwindigkeit	SP: 20,051 mm/s
Geschwindigkeitsmodus	Aufnahme und Wiedergabe: nur SP
Aufnahmezeit	P5-120: 120 Minuten
Vor-/Rückspuldauer	P5-120: ca. 8 Minuten
Bildsystem	CCD (Charge Coupled Device)
Optischer Zoom	22x
Brennweite (f)	3,6-79,2 mm
F	1,6
Filterdurchmesser	46 mm
Fokus-System	Innenmessung
Makro	Automatischer Weitwinkel-Makro
Mindesthelligkeit	0,3 Lux (sichtbar)
LCD-Monitor	
Größe	2,5 Zoll/123 k
Typ	TFT
Anschlüsse	
Videoausgang	Minibuchse, 1 Vss, 75 Ω unsymmetrisch
Audioausgang	Minibuchse, 7,7 dBs, Impedanz unter 820 Ω
Externes Mikrofon	Mono, ø 3,5 mm (VP-L750/L750D/L770)
Allgemeines	
Stromversorgung	8,4 V Gleichspannung (1,5 A)
Stromverbrauch	VP-L700U/L700/L710: 5,4 W, VP-L750/L750D/L770: 5,9 W
*Aufnahme, LCD ein	
Eingebautes Mikrofon	Kondensatormikrofon, Kugelcharakteristik
Eingebauter Lautsprecher	Dynamisch, 0,5 W Standard
Temperaturbereich	0°C bis 40°C
Abmessungen (B x H x T)	101 x 104 x 174 mm
Gewicht	780 g



Dieses Zeichen ist auf dem Typenschild an der Camcorder-Unterseite abgebildet. CE steht für "Conformité Européenne" ("Europäische Normierung"). Produkte, die dieses Zeichen tragen, entsprechen den für dieses Produkt geltenden Richtlinien der Europäischen Union. Für Camcorder sind dies z. B. die Niederspannungsrichtlinie und die Richtlinie zur Elektromagnetischen Verträglichkeit (EMV).

ENGLISH**Index**

- A -	
ABROAD	63
AC POWER ADAPTER	18
ADJUST (LCD)	26
AF	36
AUDIO	53
AUTO FOCUSING	36
AUTO MODE	38
AUTO POWER OFF	24
- B -	
BATTERY	19
BATTERY LEVEL	21
BATTERY PACK	19
BLC	37
BRIGHTNESS	26
- C -	
CAMERA	18
CASSETTE	22
CASSETTE HOLDER	11
CLEANING	58
COLOUR (LCD)	26
CONTENTS	2
COUNTER	55
CUSTOM	34
- D -	
DATE	42
DATE/TIME	42
DC CABLE	18
DEMO	50
DEW	67
DIGITAL ZOOM	31
DIMENSION	68
DIS	35
DISPLAY	12
DSE	40

- E -	
EASY	33
EJECT	22
ENTER button	26
EXTERNAL MIC	68
- F -	
FADE IN	46
FADE OUT	46
FF (FAST FORWARD)	55
FILTER DIAMETER	68
FOCAL LENGTH	68
- G -	
GHOST	40
- H -	
HAND STRAP	16
Hi8	54
- L -	
LCD	26
LENS	9
LITHIUM BATTERY	17
- M -	
MIRROR	40
MOISTURE	67
MOSAIC	40
- N -	
ND FILTER	52
NEG	40
NTSC	63

DEUTSCH**Index**

- A -	
Abbildungen	
Monitoranzeigen	12
Rückansicht	11
Seitenansicht	10
Vorderseite	9
Akku	
aufladen	19
Aufnahmezeit	20
einsetzen	19
Hinweise zum ~	6
Ladezustandsanzeige	21
Anschluss an Steckdose	18
Anzeige DEW	5
ART (Effekt)	40
Aufnahmen	
auf Fernsehmonitor	
wiedergeben	53
auf LCD-Monitor	
wiedergeben	28, 53
kurz überprüfen	24
mit Selbstauslöser	15
wiedergeben	28, 53
Aufnahme-Tips	25
Ausblenden	46
Ausland, Verwendung im	63
Ausschaltautomatik	7, 24
AUTO (Weißabgleich-Modus)	49
AUTO-Belichtungsprogramm	38
- B -	
B/W (Effekt)	40
Batterie einlegen	
(Fernbedienung)	15
Beleuchtungsverhältnisse	52
Belichtungsprogramme	38
Betriebsmodus	23
Bild-im-Bild-Funktion	47
Bildstabilisator	35
Bildschielf	29, 55
BLC	37
Brennweite	68
- C -	
CAMERA-Modus	23
CINEMA (Effekt)	40
CUSTOM (Aufnahmemodus)	34
- D -	
Datum	
aufnehmen/einstellen	42
Demo-Funktion	50

DEW	5, 67
Digitale Effekte (Aufnahme)	40
Digitale Effekte (Wiedergabe)	57
Digitaler Zoom	31
ein-/ausschalten	32
DIS (Digital Image Stabilizer)	35
DSE	40
- E -	
EASY (Aufnahmemodus)	33
Effekte	40
Einblenden	46
- F -	
Farbsystem	63
Fehleranzeigen	64
Fehlersuche	65
Fernbedienung	15
Fernsehgerät, Anschluss an	52
Feuchtigkeitskondensation	5, 67
Fokus	
automatisch einstellen	36
manuell einstellen	36
- G -	
Gegenlichtausgleich	37
GHOST (Effekt)	40
- H -	
Halteschlaufe	
einstellen	16
Hinweise zum ~	7
Hinweise	
Akku	6
Halteschlaufe	7
Lithiumbatterie	6
Objektiv	4
Reinigung der Videoköpfe	7
Sucher	5
- I -	
INDOOR (Weißabgleich-Modus) 49	
- K -	
Kassetten	22
einlegen	22
entnehmen	22
Löschschutz	22

ENGLISH**Index**

- O -	
OPERATION MODE	13
OSD	12
- P -	
PAL	63
PIP	47
PLAY	55
PLAYER	55
PORTRAIT MODE	38
POWER CONSUMPTION	68
POWER REQUIREMENT	68
PROGRAM AE	38
- R -	
RECHARGING	19
REC SEARCH	24
REMOTE CONTROL	15
REW (REWIND)	55
- S -	
SAFETY INSTRUCTION	4
SAND/SNOW MODE	38
SELF-30S	15
SELF-END	15
SELF DIAGNOSIS	64
SELF RECORD	15
SELF TIMER	15
SEPIA	40
SHOOTING	23
SHOULDER STRAP	17
SNAP SHOT	48
SPEAKER	56
SPECIFICATION	68
SPORTS MODE	38
SPOTLIGHT MODE	38
START/STOP	23
STILL	55
STOP	54
STROBE	40
SYSTEM	68
S-VIDEO	54
- T -	
TAPE COUNTER	13
TAPE EJECT	22
TAPE END	64
TIME	42
TITLE	45
TROUBLE CHECK	65
TV MONITOR	53
- V -	
VIDEO	53
VIDEO HEAD	58
VOLUME	56
- W -	
WAIT-10S	15
WEIGHT	68
WHITE BALANCE	49
- Z -	
ZERO RETURN	55
ZOOM	30

DEUTSCH**Index**

- L -	
LCD-Monitor	25
~ einstellen	26
~ reinigen	57
Lithiumbatterie	17
einlegen	6
Hinweise zur ~	22
Löschschild-Lasche	22
- M -	
Makro-Funktion	30
Manuelle Fokussierung	36
Mindesthelligkeit	68
MIRROR (Effekt)	40
Monitoranzeigen ein-/	12
ausblenden	40
MOSAIC (Effekt)	40
- N -	
NEG (Effekt)	40
Netzadapter	14, 18
Netzanschluss	18
Netzanschlusskabel	14, 18
Netzspannung	63
NTSC-Norm	63
Nullpunkt-Rückkehr	55
- O -	
Objektiv, Hinweise zum	4
Okular abnehmen	57
Optionales Zubehör	14
Optischer Zoom	30
OUTDOOR	49
(Weißabgleich-Modus)	49
- P -	
PAE	38
PAL-Norm	63
PIP-Funktion	47
PLAYER-Modus	28
PORTRAIT-	38
Belichtungsprogramm	38
Probleme mit Camcorder	64
- R -	
Reinigung der Videoköpfe,	7
Hinweise zur	7
Reinigung des Camcorders	57
- S -	
SAND/SNOW-Belichtungs-	38
programm	38
Schnappschuss	48
Schultergurt einstellen	16
SEPIA (Effekt)	40
SNAP SHOT	48
SPORTS-Belichtungsprogramm	38
SPOTLIGHT-	38
Belichtungsprogramm	38
Standbild	29, 55
STROBE (Effekt)	40
Stromverbrauch	68
Sucher, Hinweise zum	5
Suchermonitor	25
Bildscharfe einstellen	25
reinigen	57
S-Video-Anschluss	54
- T -	
Technische Daten	68
Tonwiedergabe	29
- U -	
Uhrzeit	42
aufnehmen/einstellen	42
Untertitel	45
aufnehmen	45
auswählen	45
~sprache	44
- V -	
Videoköpfe reinigen	58
- W -	
Weißabgleich	49
WHITE BALANCE	49
WIDE (Effekt)	40
Wiedergabe auf Fernsehmonitor	53
Wiedergabe auf Suchermonitor	25
- Z -	
ZERO RETURN	55
Zoomfunktion	30
Zubehör	14
Optionales ~	14

ENGLISH

THIS CAMCORDER IS MANUFACTURED BY:



***Samsung Electronics' Internet Home Page**

United Kingdom	http://www.samsungelectronics.co.uk
France	http://www.samsung.fr
Australia	http://www.samsung.com.au
Germany	http://www.samsung.de
Sweden	http://www.samsung.se
Poland	http://www.samsung.com.pl
Spain	http://www.samsung.es
Italia	http://www.samsung.it

DEUTSCH

DIESER CAMCORDER WURDE HERGESTELLT VON:



***Samsung Electronics - Internet-Adressen**

Großbritannien	http://www.samsungelectronics.co.uk
Frankreich	http://www.samsung.fr
Australien	http://www.samsung.com.au
Deutschland	http://www.samsung.de
Schweden	http://www.samsung.se
Polen	http://www.samsung.com.pl
Spanien	http://www.samsung.es
Italien	http://www.samsung.it