

# Cocoon 400



**Handleiding**  
**Mode d'emploi**  
**User manual**  
**Bedienungsanleitung**

**NL** De in deze handleiding beschreven mogelijkheden worden gepubliceerd onder voorbehoud van wijzigingen.

**F** Les possibilités décrites dans ce manuel sont publiées sous réserve de modifications.

**GB** The features described in this manual are published with reservation to modifications.

**D** Die in dieser Bedienungsanleitung umschriebenen Möglichkeiten, werden vorbehaltlich Änderungen publiziert.

***!! Belangrijk !!***

*Om de 'Nummerweergave' te kunnen gebruiken, moet deze dienst geactiveerd zijn op uw telefoonlijn. Om deze dienst te activeren, hebt U hiervoor meestal een apart abonnement van uw telefoonmaatschappij nodig.*

***Indien U geen nummerweergavefunctie hebt op uw telefoonlijn, zullen de inkomende telefoonnummers NIET op de display van uw toestel verschijnen.***

***!! Important !!***

*Pour utiliser la fonction 'Caller ID/Clip' (affichage de l'appelant), ce service doit être activé sur votre ligne téléphonique. Généralement, vous avez besoin d'un abonnement séparé de votre compagnie de téléphone pour activer cette fonction.*

***Si vous n'avez pas la fonction 'Caller ID - Affichage Appelant' sur votre ligne téléphonique, les numéros de téléphone entrants n'apparaîtront PAS sur l'écran de votre téléphone.***

***!! Important !!***

*To use 'Caller ID' (display caller), this service has to be activated on your phone line. Normally you need a separate subscription from your telephone company to activate this function.*

***If you don't have the Caller ID function on your phone line, the incoming telephone numbers will NOT be shown on the display of your telephone.***

***!! Wichtig!!***

*Zur Verwendung der 'Rufnummernanzeige' muss dieser Dienst erst für Ihre Telefonleitung freigegeben werden. Zur Aktivierung dieser Dienstleistung benötigen Sie meistens ein separates Abonnement Ihrer Telefongesellschaft.*

***Wenn Sie für Ihre Telefonleitung keine Rufnummernanzeigefunktion haben, erscheinen die eingehenden Telefonnummern NICHT im Display Ihres Gerätes.***

### **Veiligheidsvoorschriften**

- Gebruik enkel de meegeleverde adapter. Geen vreemde adapters gebruiken, de accucellen kunnen hierdoor beschadigd worden.
- Gebruik enkel oplaadbare batterijen van hetzelfde type. Gebruik nooit gewone, niet oplaadbare batterijen. Let bij het plaatsen van de oplaadbare batterijen op de polariteit (aangeduid in de batterijruimte van de handset).
- Raak de laad- en stekkercontacten niet aan met scherpe en metalen voorwerpen.
- De werking van medische toestellen kan worden beïnvloed.
- De handset kan een onaangenaam gezoem veroorzaken in hoorapparaten.
- Het basisstation niet opstellen in vochtige ruimten en niet op minder dan 1,5 m van een waterbron. De handset niet in aanraking brengen met water.
- De telefoon niet gebruiken in explosieve omgevingen.
- Ontdoe u op een milieuvriendelijke wijze van de batterijen en de telefoon.
- Daar bij stroomuitval met dit toestel niet kan getelefoneerd worden, in geval van nood een telefoon gebruiken die geen netstroom nodig heeft bvb. een GSM.

### **Reinigen**

Veeg de telefoon met een licht vochtig doek of met een antistatische doek af. Gebruik nooit reinigingsmiddelen of agressieve oplosmiddelen.

<b>1. BESCHRIJVING VAN DE TELEFOON</b>	<b>7</b>
1.1 <i>Handset en basistoestel van de Cocoon 400</i>	7
1.2 <i>Display</i>	8
<b>2. TELEFOONINSTALLATIE</b>	<b>9</b>
2.1 <i>Aansluitingen</i>	9
2.2 <i>Herlaadbare batterijen</i>	10
2.3 <i>Riemclip</i>	11
<b>3. DE TELEFOON GEBRUIKEN</b>	<b>12</b>
3.1 <i>Handset AAN/UIT</i>	12
3.2 <i>Oproepen ontvangen</i>	12
3.3 <i>Een externe oproep</i>	12
3.4 <i>Een interne oproep (INT)</i>	12
3.5 <i>Handenvrij-modus</i>	13
3.6 <i>Interne oproep doorschakelen</i>	13
3.7 <i>Conferentiegesprek</i>	13
3.8 <i>Vermelding van de gespreksduur</i>	13
3.9 <i>Microfoon uitschakelen (mute)</i>	13
3.10 <i>Pauze-toets</i>	14
3.11 <i>Identificatie van de beller</i>	14
3.12 <i>Herkies-geheugen</i>	15
3.13 <i>Bellen vanuit het Telefoonboek</i>	16
3.14 <i>Het alfanumerieke klavier gebruiken</i>	16
3.15 <i>Het menu gebruiken</i>	17
<b>4. PERSONALISERING</b>	<b>17</b>
4.1 <i>Luidsprekervolume aanpassen</i>	17
4.2 <i>Belvolume aanpassen</i>	17
4.3 <i>Belmelodie kiezen</i>	18
4.4 <i>Bieptonen activeren/deactiveren</i>	19
4.5 <i>Naam van de handset wijzigen</i>	20
4.6 <i>Menutaal kiezen</i>	21
4.7 <i>De PIN-code wijzigen</i>	21
4.8 <i>De kiesmodus instellen</i>	21
4.9 <i>Automatisch opnemen</i>	22
4.10 <i>Weergave gespreksduur ON/OFF (timer)</i>	22
4.11 <i>Reset</i>	22
<b>5. GEAVANCEERDE FUNCTIES</b>	<b>23</b>
5.1 <i>Telefoonboek</i>	23
5.2 <i>VIP Belmelodie</i>	25
5.3 <i>Een intern toestel zoeken via het basistoestel</i>	25
5.4 <i>Nummervergrendeling</i>	25
5.5 <i>Klaviervergrendeling</i>	26
5.6 <i>Aansluiting koptelefoon</i>	26

<b>6. GEBRUIK VAN MEERDERE HANDSETS</b>	<b>27</b>
6.1 <i>Een bijkomende handset registreren</i>	27
6.2 <i>Een handset verwijderen</i>	28
6.3 <i>Een handset installeren op een ander basistoestel</i>	28
6.4 <i>Een basistoestel selecteren</i>	28
6.5 <i>Bewakingsfunctie</i>	29
<b>7. PROBLEMEN VERHELPEN</b>	<b>30</b>
<b>8. GARANTIE</b>	<b>31</b>
<b>9. TECHNISCHE KENMERKEN</b>	<b>31</b>

## 1. BESCHRIJVING VAN DE TELEFOON

### 1.1 HANDSET EN BASISTOESTEL VAN DE COCOON 400



## 1.2 DISPLAY

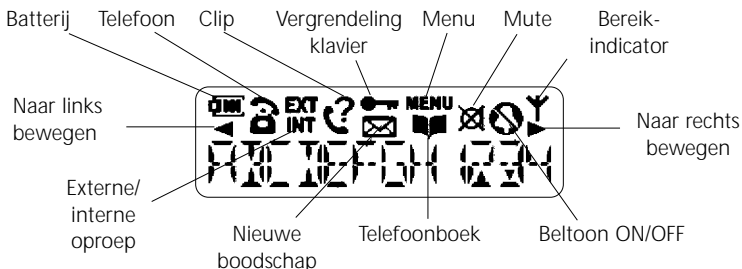

Voor elke functie is er een bijhorend pictogram

### Pictogram: Betekenis:

	In verbinding.
EXT	Er vindt een externe oproep plaats.
INT	Er vindt een interne oproep plaats.
	Nieuwe boodschap ontvangen in uw voice mail.
	Het Telefoonboek openen.
MENU	U bevindt zich in het menu.
	Laadniveau van de herlaadbare batterijen: 1 segment: zwak, 2 segmenten: laag, 3 segmenten: medium, 4 segmenten: vol Tijdens het laden ziet u het aantal blokjes toenemen en verdwijnen, waarna deze beweging wordt herhaald.
	Klaviervergrendeling geactiveerd.
	De antenne toont de kwaliteit van de ontvangst. De antenne knippert als de handset niet is aangemeld op de basis.
◀ of ▶	Geeft aan dat het getoonde nummer langer is dan het scherm (12 cijfers).
▲ of ▼	Mogelijke bladerrichting in het menu.
	Microfoon is uitgeschakeld.
	Beltoon handset OFF.
	Oproepidentificatie mogelijk / nieuwe nummers in de Oproeplijst.

### 1.2.1 Standby-scherm

In de standby-modus toont het scherm de naam en het nummer van de handset:  
C400 1



## 2. TELEFOONINSTALLATIE

### 2.1 AANSLUITINGEN

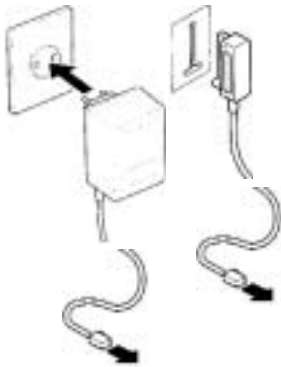

onderaanzicht van het basistoestel

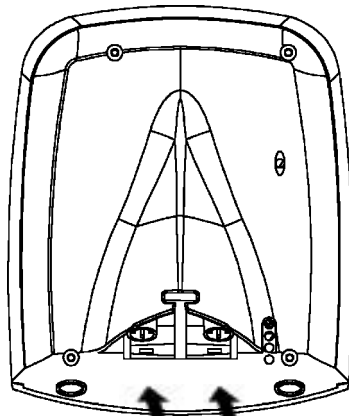

Stroomkabel



Telefoonkabel



## 2.2. HERLAADBARE BATTERIJEN

Vooraleer u uw Cocoon 400 de eerste keer gebruikt, moet u ervoor zorgen dat de batterijen 6 à 8 uur zijn opgeladen. Het telefoontoestel zal niet optimaal functioneren als het niet voldoende werd opgeladen.

Een oplaadbare batterij vervangen of plaatsen:

1. Schuif het kapje naar beneden en til het op.
2. Plaats de batterijen en houd daarbij rekening met de **polariteit (+ en -)**.
3. Plaats het kapje terug.



**Opmerking:** De batterijen gaan telkens zo'n 150 uur mee en de gesprekstijd is maximaal 12 uur. Na verloop van tijd raken de batterijen sneller leeg. De batterijen moeten dan worden vervangen. Nieuwe batterijen kunt u kopen bij elke doe-het-zelf-zaak (twee herlaadbare batterijen, type AAA NiMH).

### 2.3. RIEMCLIP

De riemclip kan u als volgt verwijderen en plaatsen:

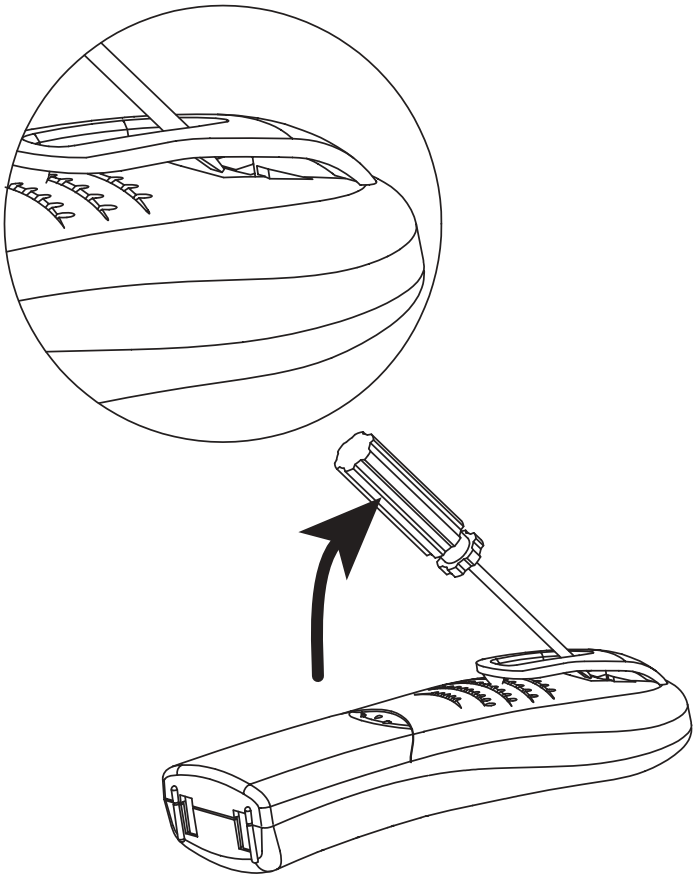

### 3. DE TELEFOON GEBRUIKEN

#### 3.1. HANDSET AAN/UIT

- De handset inschakelen (ON): OK-toets twee seconden lang indrukken. De handset zoekt het basistoestel.
- De handset uitschakelen (OFF): OK-toets twee seconden lang indrukken. Het display gaat uit.

#### 3.2. OPROEPEN ONTVANGEN

Bij ontvangst van een externe oproep, rinkelen zowel alle handsets als de basis. Het EXT-symbool verschijnt op de display en de -LED knippert op de basis. Als de handset belt, druk dan op  om de oproep te beantwoorden. U bent nu verbonden met de persoon aan de andere kant van de lijn. Als de handset in het basistoestel staat op het moment dat de telefoon rinkelt, hoeft u enkel de handset uit het basistoestel te nemen om de oproep te beantwoorden (als de optie automatisch beantwoorden ingeschakeld werd: zie 4.9 Automatisch opnemen).

Als u op  drukt wanneer de telefoon rinkelt, neemt u op en wordt er automatisch overgeschakeld op de handenvrij-modus.

#### 3.3. EEN EXTERNE OPROEP

##### Normale nummering:

1. Druk op .
2. Telefoonnummer ingeven.

##### Blokkiezen:

1. Druk het nummer van uw correspondent.
2. Druk op .

Als u een nummer wilt corrigeren, gebruik dan de toets  om een ingevoerd cijfer te wissen.

#### 3.4. EEN INTERNE OPROEP (INT)

Alleen mogelijk als meer dan één handset werd geregistreerd op het basistoestel!

##### Normale nummering:

1. Druk op de INT-toets.
2. Voer het nummer van het interne toestel in (1 tot 5).

##### Blokkiezen:

1. Voer het nummer van het interne toestel in (1 tot 5) .
2. Druk op de INT-toets.

### 3.5 HANDENVRIJE MODUS

U kunt met uw correspondent praten zonder de handset op te nemen.

Om de handenvrij-modus te activeren of te deactiveren, drukt u tijdens een oproep op de  toets.

Voor het aanpassen van het volume wordt verwezen naar het hoofdstuk "Personaliseren" - het luidsprekervolume aanpassen.

### 3.6 INTERNE OPROEP DOORSCHAKELEN

Interne gesprekken zijn enkel mogelijk als meer dan één handset werd geregistreerd op het basistoestel.

Een externe oproep doorschakelen naar een andere handset:

1. Druk op INT tijdens een gesprek.
2. Selecteer het nummer van het interne toestel, de externe beller wordt in de "wachtstand" geplaatst.
3. Als het andere interne toestel reageert, drukt u op  om de oproep door te schakelen.

Als de interne correspondent niet opneemt, druk dan opnieuw op INT om terug te schakelen naar de externe beller.

### 3.7. CONFERENTIEGESPREK

Conferentiegesprekken zijn enkel mogelijk als meer dan één handset werd geregistreerd op het basistoestel.

U kunt gelijktijdig met een interne en een externe correspondent spreken.

U bent in gesprek met een externe correspondent:

1. Druk op INT.
2. Voer het nummer in van de interne telefoon die u wilt oproepen.
3. Zodra de interne correspondent opneemt, # indrukken en vasthouden (2 sec.).
4. Als de interne correspondent de oproep niet beantwoordt, druk dan nogmaals op INT om weer over te schakelen naar de externe correspondent die aan de lijn is.

### 3.8 VERMELDING VAN DE GESPREKSDUUR

De gespreksduur wordt getoond na 10 seconden (eerst de minuten, dan de seconden): "00-20". Tijdens een gesprek kan u het gevormde nummer nog steeds zien door 2 seconden op de MENU-toets te drukken.

Aan het einde van elk gesprek wordt de totale gespreksduur getoond gedurende vijf seconden. U kan de gespreksduur (timer) aan- of uitschakelen (zie 4.10 Weergave gespreksduur ON/OFF (timer)).

### 3.9 MICROFOON UITSCHAKELEN (MUTE)

Het is mogelijk om de microfoon tijdens een gesprek uit te schakelen.

Druk op  tijdens het gesprek. De microfoon wordt gedeactiveerd en u kunt vrij spreken zonder dat de persoon aan de andere kant van de lijn u kan horen.

U krijgt het -symbool te zien.

Druk op  om terug te keren naar de normale modus.

### 3.10 PAUZE-TOETS

Als u een cijfertoets ingedrukt houdt, wordt een pauze achter dit cijfer toegevoegd. De letter 'P' verschijnt op de display.

### 3.11 IDENTIFICATIE VAN DE BELLER

De belleridentificatie is enkel beschikbaar als u bij uw telefoonmaatschappij een abonnement heeft op deze dienst.

Als u een externe oproep ontvangt, verschijnt het nummer van de beller op het scherm wanneer de telefoon rinkelt.

Als het netwerk ook de naam verstuurt of als de naam van de beller in het Telefoonboek is opgenomen, zal de beller worden geïdentificeerd aan de hand van zijn of haar naam.



Eerst wordt de identiteit van de beller getoond, na 15 seconden krijgt u de gespreksduur te zien.

#### 3.11.1 Nummerweergave tweede oproep

Als u een abonnement hebt op de dienst Nummerweergave Tweede Oproep (raadpleeg hiervoor uw telefoonmaatschappij) en u ontvangt een tweede oproep terwijl u reeds in gesprek bent, dan verschijnt het nummer van de tweede oproeper op de display. Als u een aanklopton hoort, verschijnt het telefoonnummer van de tweede oproeper gedurende 5 seconden op de display.

#### 3.11.2 Oproeplijst

Uw telefoon houdt een lijst bij in het geheugen van de laatste 30 ontvangen oproepen. Deze functie is alleen beschikbaar wanneer u een abonnement nam op de dienst voor belleridentificatie. De correspondenten die hebben gebeld, worden geïdentificeerd aan de hand van hun telefoonnummer of hun naam, op dezelfde manier zoals dat bij het belleridentificatiesysteem gebeurt.

Als er nieuwe/onbeantwoorde oproepen zijn, dan wordt dit in het scherm aangegevoerd door het knipperende pictogram  en het knipperende -LED op de basis. De lijst van de oproepen raadpleegt u als volgt:

1. Druk op . Als de lijst geen oproepen bevat, krijgt u 'EMPTY' (LEEG) te zien.
2. De oproepen kunt u doorbladeren met behulp van de pijltjestoetsen  of . De namen van de bellers worden getoond als de naam door het netwerk werd doorgestuurd of in het telefoonboek is opgeslagen. Als u het einde van de lijst heeft bereikt, krijgt u een bieptoon te horen.

3. Druk enkele keren op OK om de volgorde te zien: Naam, nummer, datum&uur\*\* .
4. Als u nogmaals op OK drukt, krijgt u de mogelijkheid de ingave te wissen. Druk op OK om de ingave te wissen of op C/⌫ om terug te keren naar het vorige menu.
5. Om een correspondent terug te bellen, drukt u gewoon op de -toets als hun telefoonnummer of naam op het scherm verschijnen.

Als een beller in het Telefoonboek is opgenomen, wordt hij geïdentificeerd aan de hand van zijn naam in de lijst van onbeantwoorde oproepen.

**\*\* ALLEEN WANNEER HET NETWERK HET TIJDSTIP/DATUM SAMEN MET HET TELEFOONNUMMER VERSTUURT! Bij sommige netwerken met ID van de beller, krijgt u geen tijdstip en datum te zien.**

### 3.11.3 Een nummer van de oproeplijst in het Telefoonboek opslaan.

Als u de Oproeplijst doorloopt, kan u een nummer in het Telefoonboek opslaan door op de Telefoonboektoets  te drukken. 'CONFIRM' verschijnt op de display. Druk op OK ter bevestiging of op C/⌫ om terug te keren.

Als u het nummer met een naam wil opslaan (in geval het nummer zonder naam in de Oproeplijst staat) of met een andere andere naam, ga dan naar het Telefoonboek-menu en kies EDIT (zie 5.1 Telefoonboek).



### 3.11.4 De Oproeplijst volledig leeg maken

U kan de Oproeplijst volledig leeg maken:

- Druk op MENU.
- Druk enkele keren op de Omlaagtoets ▼ tot 'HANDSET' op de display verschijnt.
- Druk enkele keren op de Omlaagtoets ▼ tot 'DEL CID' (WIS CID) op de display verschijnt.
- Druk op OK. 'CONFIRM' verschijnt op de display.
- Druk op OK om de lijst volledig leeg te maken of op C/⌫ om deze operatie te annuleren.

### 3.11.5 Voice mail indicatie

Deze functie werkt enkel als u beschikt over de Voice Mail of Phone Mail dienst, en als het netwerk deze indicatie doorstuurt samen met de Caller-ID/CLIP informatie!

Als u een nieuwe boodschap ontvangen hebt in uw Voice Mail systeem, zal het -icoon op de display verschijnen. Nadat u uw boodschappen beluisterd hebt, zal het -icoon verdwijnen.

## 3.12 HERKIES-GEHEUGEN

Uw telefoon houdt een lijst bij van de 10 laatste oproepen (van telkens 20 cijfers) die u deed. Als ze opgenomen zijn in het Telefoonboek, worden de gebelde correspondenten geïdentificeerd aan de hand van hun telefoonnummer of hun naam.





De herkies-lijst opent u als volgt:

1. Druk op .
2. U kunt de oproepen doorbladeren met behulp van de pijltjestoetsen  en .
3. Om de geselecteerde correspondent op te bellen, drukt u gewoon op  zodra hun telefoonnummer of naam wordt getoond.

**Opmerking:** Als de naam wordt getoond, kunt u heen en weer schakelen tussen de naam en het nummer met behulp van de OK-toets. Als u nogmaals op OK drukt, krijgt u de mogelijkheid deze ingave uit de Herkieslijst te wissen. Druk op OK ter bevestiging of op  om terug te keren!

### 3.13 BELLEN VANUIT HET TELEFOONBOEK

Een correspondent bellen wiens naam u in het Telefoonboek heeft opgeslagen, doet u als volgt:

1. Druk op  om het Telefoonboek te openen.
2. Voer de eerste letter van de naam in. De eerste naam die begint met deze letter of met de dichtstbijzijnde letter van het alfabet wordt nu getoond.
3. Doorloop de lijst met behulp van de toetsen  en . De lijst wordt weergegeven in alfabetische volgorde. Bij een nummer zonder naam, verschijnt '  ' op de display!
4. Druk op  om het nummer te kiezen van de correspondent wiens naam wordt getoond.

Om het nummer te zien vooraleer u de oproep daadwerkelijk doet, voert u de vermelde stappen 1 tot 3 uit en drukt u op OK. Nu verschijnt het nummer. Met behulp van de toets  kunt u het wijzigen vooraleer u belt.

### 3.14 HET ALFANUMERIEKE KLAVIER GEBRUIKEN

Met uw telefoon kunt u ook alfanumerieke karakters invoeren. Dat is nuttig om een naam in te voeren, om een intern toestel een naam te geven, ...

Om een letter te selecteren drukt u het vereiste aantal keren op de bijhorende toets. Om bijvoorbeeld een 'A' te selecteren, drukt eenmaal op '2', om een 'B' te selecteren drukt u tweemaal op '2', enz. Om achtereenvolgens een 'A' en een 'B' te selecteren, wacht u tot de cursor na het invoeren van de 'A' naar het volgende karakter springt. Daarna drukt u opnieuw op '2'.

Om een spatie te selecteren drukt u op '1'.

Om een streepje te selecteren drukt u tweemaal op '1'.



De karakters van het toetsenbord zijn als volgt:

Toets	1x drukken	2x drukken	3x drukken	4x drukken	5x drukken
1	spatie	-	1		
2	A	B	C	2	
3	D	E	F	3	
4	G	H	I	4	
5	J	K	L	5	
6	M	N	O	6	
7	P	Q	R	S	7
8	T	U	V	8	
9	W	X	Y	Z	9

### 3.15 HET MENU GEBRUIKEN

Dankzij een gebruiksvriendelijk menu heeft u toegang tot een groot aantal telefoonfuncties.

1. Om het menu te openen, drukt u op MENU.
2. Doorloop de selectiemogelijkheden met de toetsen ▲ en ▼. Zodra u de laatste heeft bereikt, springt het menu weer naar de eerste. De pijltjes rechts in het scherm geven aan dat er verschillende selecties zijn waar u kan doorheen bladeren.
3. Druk op OK om een selectie te bevestigen.
4. Om terug te keren naar het vorige menu drukt u op  $\text{⌂}$  / c .

## 4. PERSONALISERING

### 4.1 LUIDSPREKERVOLUME AANPASSEN

Er zijn twee manieren om het luidspreekervolume in te stellen:

#### 4.1.1 Luidspreekervolume tijdens oproep

Druk tijdens het gesprek op de toets ▲ of ▼ om het volume aan te passen. Druk op OK ter bevestiging.

**Opmerking:** Het volume voor het handenvrij bellen met de Cocoon 400 worden samen aangepast met dat van de handset zoals hierboven is uiteengezet.

### 4.2 BELVOLUME AANPASSEN

#### 4.2.1 Belvolume van de handset

U kan het belvolume tijdens een inkomende oproep aanpassen door op de Omhoog- ▲ of Omlaagtoetsen ▼ te drukken. Het belvolume kan als volgt ingesteld worden.

1. Open het menu met een druk op MENU.
2. Selecteer HANDSET.
3. Druk op OK.
4. Selecteer VOLUME.
5. Druk op OK.
6. Selecteer het gewenste volume (OFF of van 1 tot 5) met behulp van de Omhoog- ▲ en Omlaagtoetsen ▼.
7. Druk op OK om te bevestigen of op  $\otimes/c$  om terug te keren naar het vorige menu.

**Opmerking:** Bij elke programmatie hoort u aan het einde een enkele of dubbele lange bieptoon. Een dubbele bieptoon geeft aan dat uw keuze is aanvaard. Een lange bieptoon geeft aan dat met de wijziging geen rekening werd gehouden.

#### 4.2.2 Belvolume van het basistoestel

1. Open het menu met een druk op MENU.
2. Selecteer BASE (BASIS).
3. Druk op OK.
4. Selecteer UNPROTEC (ONBEVEIL).
5. Druk op OK.
6. Select VOLUME.
7. Selecteer het gewenste volume (OFF of van 1 tot 5) met behulp van de Omhoog- ▲ en Omlaagtoetsen ▼.
8. Druk op OK om te bevestigen of op  $\otimes/c$  om terug te keren naar het vorige menu.

**Opmerking:** Bij elke programmatie hoort u aan het einde een enkele of dubbele lange bieptoon. Een dubbele bieptoon geeft aan dat uw keuze is aanvaard. Een lange bieptoon geeft aan dat met de wijziging geen rekening werd gehouden.

### 4.3 BELMELODIE KIEZEN

Het basistoestel en de handsets kunnen allen een andere melodie hebben. De handsets kunnen een verschillende melodie hebben al naargelang de ingaande oproep intern of extern is.

#### 4.3.1 Belmelodie van het basistoestel

1. Open het menu met een druk op MENU.
2. Selecteer BASE (BASIS).
3. Druk op OK.
4. Selecteer UNPROTEC (ONBEVEIL).
5. Druk op OK.
6. Selecteer MELODIES (MELODIE).
7. Druk op OK.

8. Selecteer een melodie (1 tot 10).
9. Druk op OK om te bevestigen of op  $\cancel{0}/c$  om terug te keren naar het vorige menu.

**Opmerking:** Bij elke programmatie hoort u aan het einde een enkele of dubbele lange biepton. Een dubbele biepton geeft aan dat uw keuze is aanvaard.  
Een lange biepton geeft aan dat met de wijziging geen rekening werd gehouden.

#### 4.3.2 Belmelodie handset, externe oproep

1. Open het menu met een druk op MENU.
2. Selecteer HANDSET.
3. Druk op OK.
4. Selecteer EXT RING (EXT BEL).
5. Druk op OK.
6. Selecteer een melodie (1 tot 10).
7. Druk op OK om te bevestigen of op  $\cancel{0}/c$  om terug te keren naar het vorige menu.

**Opmerking:** Bij elke programmatie hoort u aan het einde een enkele of dubbele lange biepton. Een dubbele biepton geeft aan dat uw keuze is aanvaard.  
Een lange biepton geeft aan dat met de wijziging geen rekening werd gehouden.

#### 4.3.3 Belmelodie handset, interne oproep

1. Open het menu met een druk op MENU.
2. Selecteer HANDSET.
3. Druk op OK.
4. Selecteer INT RING (INT BEL).
5. Druk op OK.
6. Selecteer een melodie (1 tot 10).
7. Druk op OK om te bevestigen of op  $\cancel{0}/c$  om terug te keren naar het vorige menu.

**Opmerking:** Bij elke programmatie hoort u aan het einde een enkele of dubbele lange biepton. Een dubbele biepton geeft aan dat uw keuze is aanvaard.  
Een lange biepton geeft aan dat met de wijziging geen rekening werd gehouden.

#### **4.4 BIEPTONEN ACTIVEREN/DEACTIVEREN**

De handsets kunnen een biepton laten horen als een toets wordt ingedrukt, wanneer de batterijen bijna leeg zijn en als het toestel te ver van het basistoestel is verwijderd.

#### 4.4.1 Bieptoon bij indrukken van toets aan- en uitzetten

1. Open het menu met een druk op MENU.
2. Selecteer HANDSET.
3. Druk op OK.
4. Selecteer TONES (TOON).
5. Druk op OK.
6. Selecteer KEY (TOETSTN).
7. Druk op OK.
8. Selecteer ON om de bieptoon in te schakelen, OFF om hem uit te schakelen.
9. Druk op OK om te bevestigen.

**Opmerking:** Bij elke programmatie hoort u aan het einde een enkele of dubbele lange bieptoon. Een dubbele bieptoon geeft aan dat uw keuze is aanvaard. Een lange bieptoon geeft aan dat met de wijziging geen rekening werd gehouden.

#### 4.4.2 Batterij bijna leeg

Ga te werk zoals hierboven wordt uiteengezet maar selecteer bij punt 6 "LOW BATT" (BATTERIJ) in plaats van "KEYTONE" (TOETSTN).

#### 4.4.3 Handset te ver van basistoestel (buiten bereik)

Ga te werk zoals hierboven wordt uiteengezet maar selecteer bij punt 6 "RANGE" (BEREIK) in plaats van "KEYTONE" (TOETSTN).

#### 4.4.4 Bevestigingstonen

Ga te werk zoals hierboven wordt uiteengezet, maar selecteer bij punt 6 "CONFIRM" in plaats van "KEYTONE" (TOETSTN).

### **4.5 NAAM VAN DE HANDSET WIJZIGEN**

Met deze functie kunt u elke handset personaliseren.

1. Open het menu met een druk op MENU.
2. Selecteer HANDSET.
3. Druk op OK.
4. Selecteer LABEL (NAAM).
5. Druk op OK.
6. Voer de naam in.
7. Druk op OK om te bevestigen.

**Opmerking:** Bij elke programmatie hoort u aan het einde een enkele of dubbele lange bieptoon. Een dubbele bieptoon geeft aan dat uw keuze is aanvaard. Een lange bieptoon geeft aan dat met de wijziging geen rekening werd gehouden.

Bij het invoeren van de naam drukt u op  $\text{⌫}/\text{c}$  om een karakter te wissen of houdt u  $\text{⌫}/\text{c}$  ingedrukt om het menu te verlaten zonder enige wijzigingen aan te brengen.

#### 4.6 MENUTAAL KIEZEN

U kan kiezen tussen twee talen (zie talentabel op de verpakking):

1. Open het menu met een druk op MENU.
2. Selecteer LANGUAGE (TAAL).
3. Druk op OK.
4. Selecteer de taal met behulp van de toetsen  $\blacktriangle$  en  $\blacktriangledown$ .
5. Druk op OK.

*Een dubbele bieptoon geeft aan dat uw keuze is aanvaard.*

*Een lange bieptoon geeft aan dat met de wijziging geen rekening werd gehouden.*

#### 4.7 DE PIN-CODE WIJZIGEN

Sommige functies zijn enkel beschikbaar voor gebruikers die de PIN-code kennen. Deze PIN-code is standaard 0000.

De PIN-code wijzigen:

1. Open het menu met een druk op MENU.
2. Selecteer BASE (BASIS).
3. Druk op OK.
4. Selecteer PIN PROT (PIN BEV).
5. Druk op OK.
6. Geef de PIN-code in (0000)..
7. Druk op OK.
8. Selecteer PIN CODE.
9. Druk op OK.
10. Geef de PIN-code in (0000)
11. Druk op OK.
12. Voer de nieuwe PIN-code een tweede keer in.
13. Druk op OK om te bevestigen.

**Opmerking:** *Bij elke programmatie hoort u aan het einde een enkele of dubbele lange bieptoon. Een dubbele bieptoon geeft aan dat uw keuze is aanvaard.*

*Een lange bieptoon geeft aan dat met de wijziging geen rekening werd gehouden.*

#### 4.8 DE KIESMODUS INSTELLEN

Er zijn twee kiesmodi:

- DTMF/toonsysteem (het meest gebruikelijke)
- Pulssysteem (bij oudere installaties)

De kiesmodus wijzigen:

1. Open het menu met een druk op MENU.
2. Selecteer BASE (BASIS).
3. Druk op OK.
4. Selecteer PIN PROT (PIN BEV).
5. Druk op OK.
6. Geef de PIN-code in (0000).
7. Druk op OK.
8. Selecteer DIAL MODE (KIESMOD).
9. Druk op OK
10. Selecteer TONE (TOON) of PULSE (PULS).
11. Druk op OK om te bevestigen.

*Een dubbele bieptoon geeft aan dat uw keuze is aanvaard.*

*Een lange bieptoon geeft aan dat met de wijziging geen rekening werd gehouden.*

#### **4.9. AUTOMATISCH OPNEMEN**

Als een ingaande oproep plaatsvindt en de handset zich op het basistoestel bevindt, zal de telefoon automatisch de oproep beantwoorden als de handset uit de basis wordt genomen. Dit is de standaardinstelling, die u echter kunt uitschakelen (OFF):

1. Open het menu met een druk op MENU.
2. Selecteer HANDSET.
3. Druk op OK.
4. Selecteer AUTO ANS (AUTO OPN).
5. Selecteer ON (AAN) (voor automatisch beantwoorden) of OFF (UIT).
6. Druk op OK.

#### **4.10 WEERGAVE GESPREKSDUUR ON/OFF (TIMER)**

1. Open het menu met een druk op MENU.
2. Selecteer HANDSET.
3. Druk op OK.
4. Selecteer TIMER.
5. Druk op OK.
6. Selecteer ON (AAN) of OFF (UIT) met behulp van de Omhoog- ▲ of Omlaag- ▼ toetsen.
7. Druk op OK.

#### **4.11 RESET**

U heeft de mogelijkheid om de telefoon weer om te schakelen naar de oorspronkelijke standaardconfiguratie. Dat is de configuratie die reeds was geïnstalleerd toen u de telefoon in gebruik nam.

### Handset

Belvolume: 5  
Ext. Melodie: 1  
Int. Melodie: 5  
Monitor: OFF  
Timer: ON  
Klaviertonen: allemaal ON  
Auto Answer: ON  
Selectie Basis: Auto  
Klaviervergrendeling: OFF  
Telefoonboek: Geen verandering  
Oproeplijst: Leeg  
Handset Volume: 3

### Basis

Belvolume: 5  
Melodie: 1  
Nummervergrendeling: OFF voor alle handsets  
PIN-Code: 0000

Terugkeren naar de standaardinstellingen doet u als volgt:

1. Open het menu met een druk op MENU.
2. Selecteer BASE (BASIS).
3. Druk op OK.
4. Selecteer PIN PROT (PIN BEV).
5. Druk op OK.
6. Geef de PIN-code in (0000).
7. Druk op OK.
8. Selecteer DEFAULT.
9. Druk op OK.
10. Druk op OK om te bevestigen of  $\cancel{OK}$  om terug te keren.

**Opmerking:** Bij elke programmatie hoort u aan het einde een enkele of dubbele lange bieptoon. Een dubbele bieptoon geeft aan dat uw keuze is aanvaard. Een lange bieptoon geeft aan dat met de wijziging geen rekening werd gehouden.

## 5. GEAVANCEERDE FUNCTIES

### 5.1 TELEFOONBOEK

Met behulp van het Telefoonboek kunnen 40 telefoonnummers en namen worden opgeslagen. U kunt namen invoeren die tot 8 karakters lang zijn. Nummers mogen max. 18 cijfers lang zijn.

Om een correspondent op te bellen die in het Telefoonboek is opgeslagen, wordt verwezen naar hoofdstuk 3.13. Bellen vanuit het Telefoonboek.

Om alfanumerieke karakters in te voeren verwijzen we naar hoofdstuk 3.14. Het Alfanumerieke klavier gebruiken.

### 5.1.1 Een correspondent toevoegen aan het telefoonboek

1. Open het menu met een druk op MENU.
2. Selecteer PHONEBK (TEL BOEK).
3. Druk op OK.
4. Selecteer STORE (OPSLAAN).
5. Druk op OK.
6. Voer de naam in.
7. Druk OK om te bevestigen.
8. Voer het telefoonnummer in.
9. Druk op OK om te bevestigen.

**Opmerking:** Bij elke programmatie hoort u aan het einde een enkele of dubbele lange biepton. Een dubbele biepton geeft aan dat uw keuze is aanvaard. Een lange biepton geeft aan dat met de wijziging geen rekening werd gehouden.

### 5.1.2 Een naam of nummer wijzigen

Een nummer in het telefoonboek wijzigen:

1. Open het menu met een druk op MENU.
2. Selecteer PHONEBK (TEL BOEK).
3. Druk op OK.
4. Selecteer EDIT.
5. Druk op OK.
6. Doorloop de namenlijst met behulp van de toetsen ▲ en ▼. De lijst wordt weergegeven in alfabetische volgorde.
7. Druk op OK als u de naam heeft gevonden die u wil wijzigen.
8. Gebruik de toets ⌫ om terug te gaan en de nieuwe naam in te voeren.
9. Druk op OK om te bevestigen.
10. Voer het nieuwe telefoonnummer in.
11. Druk op OK om te bevestigen.

**Opmerking:** Bij elke programmatie hoort u aan het einde een enkele of dubbele lange biepton. Een dubbele biepton geeft aan dat uw keuze is aanvaard. Een lange biepton geeft aan dat met de wijziging geen rekening werd gehouden.

### 5.1.3 Een correspondent wissen

Correspondenten wissen:

1. Open het menu met een druk op MENU.
2. Selecteer PHONEBK (TEL BOEK).
3. Druk op OK.
4. Selecteer DELETE (WISSEN).
5. Druk op OK.
6. Doorloop de namenlijst met behulp van behulp van de toetsen ▲ en ▼. De lijst wordt weergegeven in alfabetische volgorde.



7. Druk op OK als u de naam heeft gevonden die u wil wissen.
8. Het telefoonnummer wordt getoond. Druk op OK.
9. CONFIRM verschijnt. Druk op OK om te bevestigen of op  $\otimes/c$  om het wissen te stoppen.

**Opmerking:** Bij elke programmatie hoort u aan het einde een enkele of dubbele lange biepton. Een dubbele biepton geeft aan dat uw keuze is aanvaard.

Een lange biepton geeft aan dat met de wijziging geen rekening werd gehouden.

## 5.2 VIP BELMELODIE

U kan speciale belmelodieën linken aan bepaalde nummers in het Telefoonboek. Zodra u een oproep krijgt van een oproeper die in het Telefoonboek vermeld staat, hoort u de belmelodie die u voor deze oproeper gespecificeerd hebt.

Om een bepaalde melodie aan een Telefoonboek-nummer te linken, gaat u als volgt te werk:

1. Open het menu met een druk op MENU.
2. Selecteer PHONEBK (TEL BOEK).
3. Druk op OK.
4. Druk enkele keren op de Omhoogtoets  $\blacktriangle$  tot MELODY (MELODIE) verschijnt.
5. Druk op OK.
6. Selecteer de naam waaraan u een melodie wil linken en druk op OK.
7. Gebruik de Omhoog-  $\blacktriangle$  en Omlaag-  $\blacktriangledown$  toetsen om een melodie te selecteren en druk op OK.

## 5.3 EEN INTERN TOESTEL ZOEKEN VIA HET BASISTOESTEL

Als de Paging-toets  $\bullet\bullet$  op het basistoestel wordt ingedrukt, beginnen alle handsets te rinkelen. Dankzij het belsignaal kunt u de verloren handset lokaliseren. U stopt het belsignaal door op een van de toetsen van de handset te drukken.

## 5.4 NUMMERVERGREDELING

De volgende opties kunnen per handset geselecteerd worden:

OFF (UIT):	Alle oproepen zijn toegelaten.
INTERNAL (INTERN):	Alle externe oproepen zijn vergrendeld.
LOCAL (LOKAAL):	Internationale en nationale oproepen zijn vergrendeld, enkel lokale oproepen zijn toegelaten, de gebruiker kan de prefix voor de lokale oproepen specificeren.
NATIONAL:	Internationale oproepen zijn vergrendeld (beginnende met 00).
CUSTOM:	Een op voorhand gedefinieerd nummer is vergrendeld.

Om nummervergrendeling in te stellen, doet u het volgende:

1. Open het menu met een druk op MENU.
2. Selecteer BASE (BASIS).
3. Druk op OK.
4. Selecteer PIN PROT (PIN BEV).

5. Druk op OK.
6. Geef de PIN-code in (0000).
7. Druk op OK.
8. Selecteer CALL BAR (BARRING).
9. Druk op OK.
10. Selecteer de handset (1-5).
11. Druk op OK.
12. Selecteer OFF (UIT), INTERNAL (INTERN), LOCAL (LOKAAL), NATIONAL, of CUSTOM.  
Voor OFF (UIT), INTERNAL (INTERN), LOCAL (LOKAAL), en NATIONAL, druk op OK.
  - Voor LOCAL (LOKAAL), druk op OK voor de PREFIX. Geef het prefix-nummer in voor plaatselijke nummers (nummers met deze prefix worden niet vergrendeld!).
  - Voor CUSTOM, druk op OK en BAR (BARRING). verschijnt. Geef de eerste cijfers van het telefoonnummer in dat u wil vergrendelen. Bvb. '0': alle nummers beginnende met '0' zijn vergrendeld!
13. Om CALL BAR (BARRING) te verlaten, druk op **C/ⓧ**.

## 5.5 KLAVIERVERGREDELING

Als u het klavier vergrendelt, kan u niet per ongeluk een nummer vormen. Dit kan handig zijn als er kinderen in de buurt zijn.

Als het klavier vergrendeld is, kan u enkel nog de MENU -toets gebruiken, alle andere toetsen zijn vergrendeld.

### 5.5.1 Activating the keypad lock

1. Open het menu met een druk op MENU.
2. Selecteer KEY LOCK (TOETSBL).
3. Druk op OK.
4. Selecteer ON (AAN).
5. Druk op OK ter bevestiging.

Een dubbele bieptoon bevestigt uw keuze.

Een lange bieptoon betekent dat de aanpassing niet uitgevoerd werd.

### 5.5.2 Deactivating the keypad lock



1. Open het menu met een druk op MENU.
2. Selecteer KEY LOCK (TOETSBL).
3. Druk op OK.
4. Selecteer OFF (UIT).
5. Druk op OK ter bevestiging.

Een dubbele bieptoon bevestigt uw keuze.

Een lange bieptoon betekent dat de aanpassing niet uitgevoerd werd.

## 5.6 AANSLUITING KOPTELEFOON

U kan een koptelefoon met een 3-polige pack plug van 2,5mm aansluiten aan de rechterkant van de handset. Als de koptelefoon is aangesloten, kan u enkel via de koptelefoon spreken en luisteren. De microfoon van de koptelefoon kan uitgeschakeld

worden met de Mute-toets . De handenvrij luidspreker kan nog steeds geactiveerd worden door de Handenvrij-toets  te drukken.

## 6. GEBRUIK VAN MEERDERE HANDSETS

### 6.1. EEN BIJKOMENDE HANDSET REGISTREREN

U kan nieuwe handsets toevoegen aan het basistoestel op voorwaarde dat deze handsets met het DECT-GAP-protocol werken.

Het basistoestel kan maximaal met vijf handsets werken. Als u reeds vijf handsets heeft en u er meer wilt toevoegen of een toestel wilt vervangen, moet u eerst een handset wissen en het nieuwe vervolgens toevoegen.

Om een handset te kunnen registreren, moet het basistoestel eerst in de speciale registratiemodus worden gezet:

Eerst zet u het basistoestel in de registratiemodus, daarna start u de procedure bij de nieuwe handset:

1. Houd de Paging-toets  van het basistoestel 6 seconden lang ingedrukt.
2. Het basistoestel geeft dan een pieptoon. Het basistoestel is nu klaar om een nieuwe handset te registreren. Na het indrukken van de knop heeft u 90 seconden tijd om een nieuwe handset te registreren.

#### Als de bijkomende handset een Cocoon 400 is

3. Open het menu met een druk op MENU.
4. Selecteer REGISTER (AANMELD).
5. Druk op OK.
6. Voer het nummer van een basistoestel in (1 tot 4). Nummers die knipperen zijn reeds in gebruik op andere DECT-basistoestellen.
7. Druk op OK.
8. Voer de PIN-code van het basistoestel in (standaard: 0000).
9. Als de handset het basistoestel heeft gelokaliseerd, wordt het identificatienummer van het basistoestel getoond. De registratie bij het basistoestel bevestigt u met een druk op OK. Stoppen is mogelijk met een druk op de toets .
10. Als de handset het basistoestel niet lokaliseert, keert het na enkele seconden automatisch terug naar de standbymodus. Probeer het nogmaals door het nummer van het basistoestel te wijzigen en te controleren of er zich in de omgeving geen interferentiebronnen bevinden. Ga dichterbij het basistoestel staan.

#### 6.1.2 Uw handset is een ander model

Nadat u de registratieprocedure heeft gestart bij het basisstation, registreert u de handset (zie in de handleiding van de handset). De handset moet GAP-compatibel zijn.

Het pictogram  en de tekst "NOT SUB" (NT AANGE) knipperen in het scherm als de handset niet op het basistoestel is geregistreerd.

Als een handset op een basistoestel wordt geregistreerd, kent het basistoestel een handset nummer toe. Dit nummer verschijnt op de handset na de naam en moet worden gebruikt voor interne oproepen.

## 6.2 EEN HANDSET VERWIJDEREN

U kunt een handset verwijderen van een basistoestel om een andere handset te registreren.

1. Open het menu met een druk op MENU.
2. Selecteer BASE (BASIS).
3. Druk op OK
4. Selecteer PIN PROT (PIN BEV).
5. Druk op OK.
6. Geef de PIN-code in (0000).
7. Druk op OK.
8. Selecteer DEL HS (HS AFM).
- 9 Druk op OK.
10. Selecteer de te verwijderen handset.
11. Druk op OK om te bevestigen.
12. CONFIRM verschijnt op de display. Druk nogmaals op OK ter bevestiging of op  om terug te keren.

## 6.3 EEN HANDSET INSTALLEREN OP EEN ANDER BASISTOESTEL

Wanneer u een Cocoon 400 handset wil gebruiken met het basistoestel van een ander model, moet het basistoestel GAP-compatibel zijn.

1. Zie de gebruikershandleiding van het basistoestel voor het activeren van de registratiemodus.
2. Voer de stappen 3 tot 10 uit die in de paragraaf 6.1 worden beschreven.

## 6.4 EEN BASISTOESTEL SELECTEREN

De handsets kunnen bij maximaal vier basistoestellen geregistreerd zijn.

Om de basis te veranderen, selecteer "B SELECT" (SELECT B) in het menu. Selecteer een optie:

AUTO: Om de beste basis te kiezen

FIXED (VAST): Om een bepaalde basis te kiezen. De handset kiest geen andere basis als hij buiten bereik komt.

PREFER (VOORKEUR): Begint eerst met het zoeken naar een bepaalde basis en dan naar andere beschikbare basissen als hij buiten bereik komt.

En druk op OK.

Als u FIXED (VAST) of PREFER (VOORKEUR) kiest, verschijnt 'BS1 2 3 4' op de display. De huidig geregistreerde basis zal knipperen. Druk op 1-4 om een basis te selecteren.

Als u 'AUTO' selecteert, zal de handset automatisch naar een ander basistoestel zoeken als u uit het zendbereik bent.

## 6.5 BEWAKINGSFUNCTIE

Als meer dan 1 handset is geregistreerd, kan één van de handsets als bewakings-toetsel (baby) gebruikt worden.

Om deze functie te activeren:

1. Open het menu met een druk op MENU.
2. Selecteer MONITOR.
3. Druk op OK.
4. Selecteer ON (AAN).
5. Druk op OK.

Als de bewakingsfunctie is geactiveerd, verschijnt "MONITOR" (knippert) op de display van de handset. Een andere handset kan deze handset oproepen (intern), waardoor de microfoon in de handset geactiveerd wordt. Op deze manier kan u elk geluid horen in de desbetreffende kamer.

**Opmerking:** De handset in bewakings-modus zal niet rinkelen bij een inkomende externe oproep.

Om deze functie te deactiveren:

1. Open het menu met een druk op MENU.
2. MONITOR verschijnt.
3. Druk op OK.
4. Selecteer OFF (UIT).
5. Druk op OK.

## 7. PROBLEMEN VERHELPEN

<b>Symptoom</b>	<b>Mogelijke oorzaak</b>	<b>Oplossing</b>
Geen scherm	Batterijen niet opgeladen	Controleer de positie van de batterijen Herlaad de batterijen
	Handset uitgeschakeld (OFF)	Handset inschakelen (ON)
Geen kiestoon	Telefoonkabel verkeerd aangesloten	Controleer de aansluiting van de telefoonkabel
	De lijn wordt gebruikt door een andere handset	Wacht tot de andere handset het gesprek beëindigt
Het pictogram  knippert	Handset buiten bereik	Breng de handset dichterbij het basistoestel
	Het basistoestel krijgt geen stroom.	Controleer de netaansluiting van het basistoestel.
	De handset is niet geregistreerd bij het basistoestel	Registreer de handset bij het basistoestel
Het basistoestel of de handset geven geen belsignaal.	Er is geen belsignaal of de beltoon is nauwelijks hoorbaar.	Belvolume aanpassen
Er is kiestoon, maar men kan geen nummer vormen.	Verkeerd kiessysteem.	Kiessysteem aanpassen (puls/toon).
De telefoon reageert niet op toetsindrukken.	Manipulatiefout.	Verwijder de batterijen en plaats ze weer in het toestel.
	Klaviervergrendeling AAN	Schakel de klaviervergrendeling uit
Flash (R)-toets werkt niet	Verkeerde flashtijd	Bel het hotline nummer om de flashtijd in te stellen

## 8. GARANTIE

- De garantieperiode bedraagt 24 maanden. De garantie wordt verleend na voorlegging van de originele factuur of betalingsbewijs waarop de datum van aankoop en het toesteltype staan vermeld.
- Gedurende de garantieperiode verhelpt Topcom kosteloos alle defecten die te wijten zijn aan materiaal- of productiefouten. Topcom kan, naar keuze, het defecte toestel ofwel herstellen ofwel vervangen.
- De garantie vervalt bij ingrepen door de koper of onbevoegde derden.
- Schade te wijten aan onoordeelkundige behandeling, bediening of aan het gebruik van wisselstukken en accessoires die niet origineel of door Topcom aanbevolen zijn, valt niet onder de garantie.
- Niet gedekt door de garantie is schade ten gevolge van externe invloedfactoren: bliksem, water, brand e.d. of wanneer het toestelnummer op het toestel werd gewijzigd, verwijderd of onleesbaar gemaakt.

*Opgelet: Als u uw toestel terugstuurt, vergeet uw aankoopbewijs niet mee te sturen.*

## 9. TECHNISCHE KENMERKEN

- Standaard: DECT (**D**igital **E**nhanced **C**ordless **T**elecommunications)  
GAP (**G**eneric **A**ccess **P**rofile)
- Frequentieband: 1880 MHz tot 1900 MHz
- Aantal kanalen: 120 duplexkanalen
- Modulatie: GFSK
- Codering: 32 kbit/s
- Zendervermogen: 10 mW (gemiddeld vermogen per kanaal)
- Bereik: 300 m in openlucht / max. 50 m binnenshuis
- Voeding basistoestel: 220 V / 50 Hz (basistoestel)
- Handsetbatterijen: 2 oplaadbare batterijen AAA, NIMh 600mAh
- Autonomie basistoestel: 150 uur in standby
- Gesprekstijd: 12 uur
- Laadduur: 6-8 uur
- Normale gebruiksomstandigheden: +5 °C tot +45 °C
- Kiessysteem: Puls / toon

### **Consignes de sécurité**

- Utilisez uniquement l'adaptateur fourni à la livraison. Ne pas utiliser des adaptateurs étrangers, les cellules de charge pourraient être endommagées.
- Installez uniquement des batteries rechargeables du même type. N'utilisez en aucun cas des batteries normales non rechargeables. Placez correctement les pôles des batteries rechargeables (comme indiqué dans le compartiment à batteries du combiné).
- Ne touchez pas les contacts des chargeurs et des prises à l'aide d'objets contendants et métalliques.
- Le fonctionnement des appareils médicaux peut être perturbé.
- Le combiné peut provoquer des grésillements désagréables dans des écouteurs.
- Ne pas placer le poste de base dans une pièce humide ou à moins de 1,5 m d'un point d'eau. Le combiné ne peut être en contact avec l'eau.
- N'utilisez pas le téléphone dans un endroit où une explosion est susceptible de se produire.
- Respectez les directives relatives à la mise en décharge et au retraitement des batteries et du téléphone.
- Etant donné qu'il n'est pas possible d'utiliser le téléphone pendant une panne d'électricité, employez un téléphone indépendant de l'alimentation sur secteur, par exemple un téléphone portable, pour tout appel d'urgence.

### **Entretien**

Frottez le téléphone avec un chiffon légèrement humide ou avec un linge antistatique. N'utilisez jamais de produits détergents ou agressifs.



<b>1. DESCRIPTION DU TELEPHONE</b>	<b>35</b>
1.1 <i>Combiné Base Cocoon 400</i>	35
1.2 <i>Ecran</i>	36
<b>2. INSTALLATION DU TELEPHONE</b>	<b>37</b>
2.1 <i>Connexions</i>	37
2.2 <i>Piles rechargeables</i>	38
2.3 <i>Clip ceinture</i>	39
<b>3. UTILISATION DU TELEPHONE</b>	<b>40</b>
3.1 <i>Combiné ON/OFF</i>	40
3.2 <i>Recevoir un appel</i>	40
3.3 <i>Appel externe</i>	40
3.4 <i>Appel interne</i>	40
3.5 <i>Mode mains-libres</i>	41
3.6 <i>Transfert interne d'un appel</i>	41
3.7 <i>Appel du type conférence</i>	41
3.8 <i>Affichage de la durée de l'appel</i>	41
3.9 <i>Coupure du son du microphone</i>	42
3.10 <i>Touche pause</i>	42
3.11 <i>Identification de l'appelant</i>	42
3.12 <i>Mémoire de recomposition de numéros</i>	44
3.13 <i>Appeler depuis le Répertoire téléphonique</i>	44
3.14 <i>Utilisation du clavier alphanumérique</i>	44
3.15 <i>Utilisation du Menu</i>	45
<b>4. PERSONNALISATION</b>	<b>45</b>
4.1 <i>Réglage du volume du haut-parleur</i>	45
4.2 <i>Réglage du volume de la sonnerie</i>	45
4.3 <i>Choix de la mélodie de la sonnerie</i>	46
4.4 <i>Activation / désactivation des bips</i>	47
4.5 <i>Désignation des combinés</i>	48
4.6 <i>Choix de la langue du menu</i>	49
4.7 <i>Modifier le code pin</i>	49
4.8 <i>Réglage du mode de composition des numéros</i>	49
4.9 <i>Répondeur automatique</i>	50
4.10 <i>Affichage de la durée de la communication ON/OFF (timer)</i>	50
4.11 <i>Remise à zero</i>	50
<b>5. FONCTIONS DE POINTE</b>	<b>51</b>
5.1 <i>Répertoire téléphonique</i>	51
5.2 <i>Mélodie d'appel VIP</i>	53
5.3 <i>Rechercher un combiné à partir de la base</i>	53
5.4 <i>Verrouillage d'appels</i>	53
5.5 <i>Verrouillage du clavier</i>	54
5.6 <i>Connexion d'un casque</i>	55
<b>6. GESTION DE PLUSIEURS COMBINES</b>	<b>55</b>
6.1 <i>Installer un combiné supplémentaire</i>	55

6.2	<i>Éliminer un combiné</i>	56
6.3	<i>Installer un combiné sur une autre base</i>	56
6.4	<i>Sélectionner une base</i>	57
6.5	<i>Surveillance de pièce</i>	57
<b>7.</b>	<b>DETECTION DE PANNES</b>	<b>58</b>
<b>8.</b>	<b>GARANTIE</b>	<b>59</b>
<b>9.</b>	<b>CARACTERISTIQUES TECHNIQUES</b>	<b>59</b>

## 1. DESCRIPTION DU TELEPHONE

### 1.1 COMBINE BASE COCOON 400

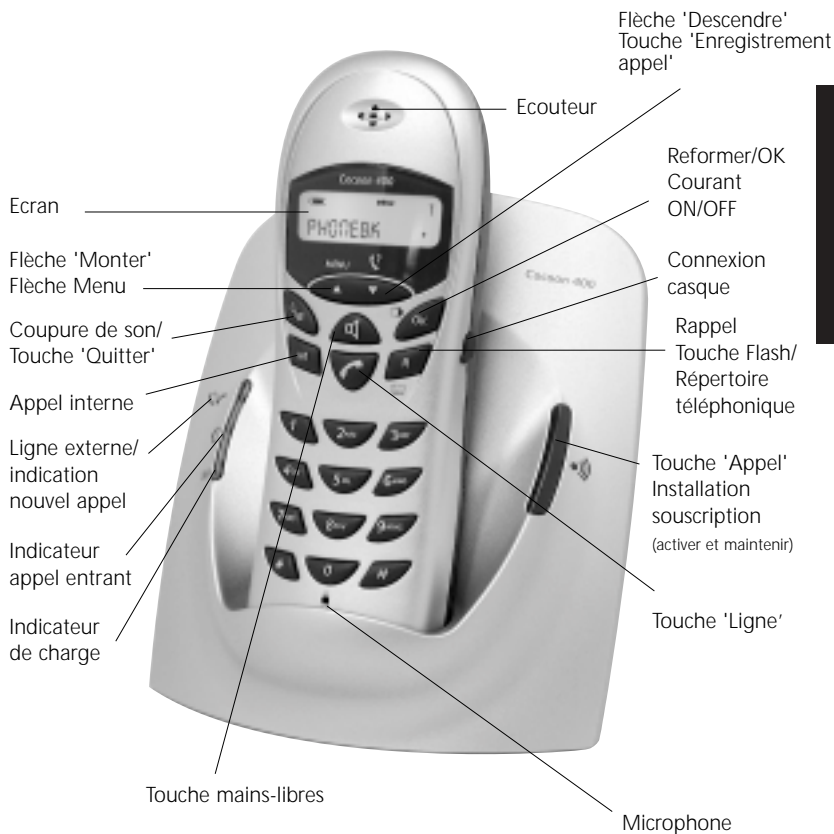

## 1.2 ECRAN

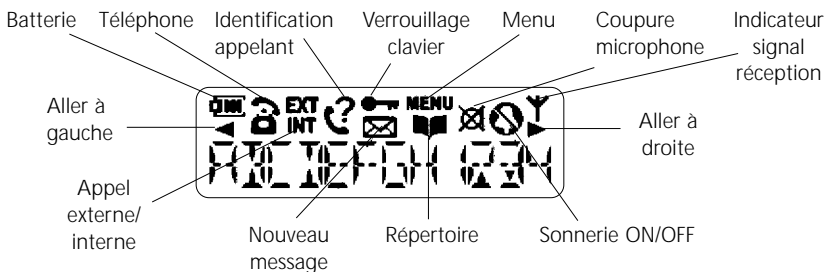

Chaque opération est associée à une icône.

**Icône: Signification:**

	Vous avez décroché la ligne.
EXT	Vous avez une communication externe.
INT	Vous avez une communication interne.
	Nouveau message dans votre boîte vocale.
	Vous ouvrez votre répertoire téléphonique.
MENU	Vous êtes dans le menu.
	Indicateur de niveau de la pile rechargeable. 1 segment: faible, 2 segments: bas, 3 segments: moyen, 4 segments: bon. Les segments se déroulent pendant le chargement de la pile.
	Clavier du combiné verrouillé.
	L'antenne indique la qualité de la réception. L'antenne clignote lorsque le combiné n'est pas enregistré dans la base.
◀ or ▶	Indique que le numéro affiché dépasse la largeur de l'écran (12 caractères).
▲ or ▼	Directions de défilement possibles dans le menu.
	Microphone est désactivé
	Volume de la sonnerie du combiné désactivé (OFF)
	Identification appelant disponible/nouveaux numéros dans la Liste des appels

**1.2.1 Affichage en stand-by**

En mode stand-by, l'écran affiche le nom du combiné et le numéro du combiné:  
C400 HS1

## 2. INSTALLATION DU TELEPHONE

### 2.1 CONNEXIONS

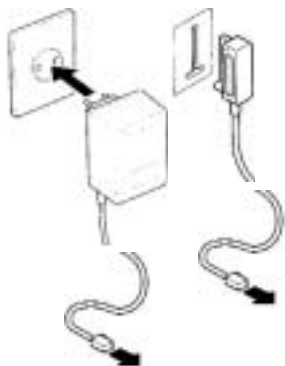

Face inférieure de la base

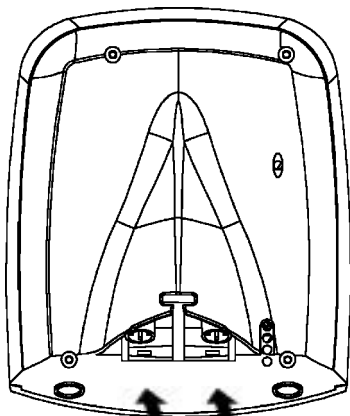

Câble de courant



Câble du téléphone



## 2.2. PILES RECHARGEABLES

Avant d'utiliser votre Cocoon 400 pour la première fois, vous devez vous assurer que les piles ont été chargées pendant 6-8 heures. Le téléphone ne fonctionnera pas de façon optimale si les piles ne sont pas correctement chargées.

Pour changer ou insérer les piles rechargeables:

1. Faites glisser le couvercle vers le bas et soulevez-le ensuite.
2. Insérez les piles **en respectant la polarité (+ et -)**.
3. Remplacez le couvercle à piles.

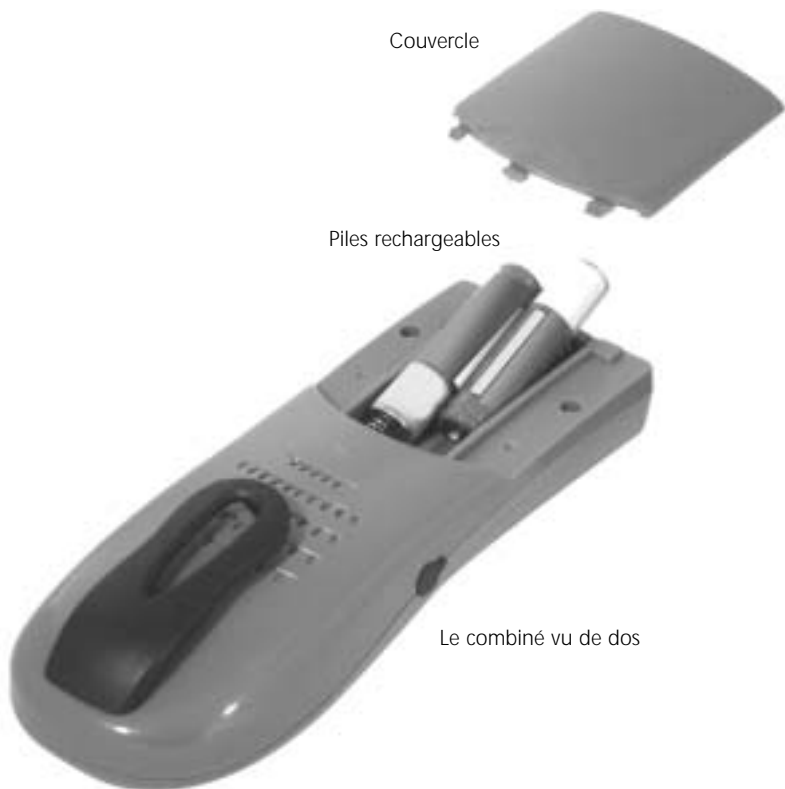

**Remarque:** la durée d'utilisation maximale des piles est d'environ 150 heures et la durée maximale de communication est de 12 heures! Au fil du temps, les piles se déchargeront plus rapidement. Les piles doivent alors être remplacées. Vous pouvez acheter les piles dans n'importe quel magasin de bricolage (2 piles rechargeables du type AAA NiMH)!

### 2.3. CLIP CEINTURE

Vous pouvez placer et enlever le clip ceinture comme suit:

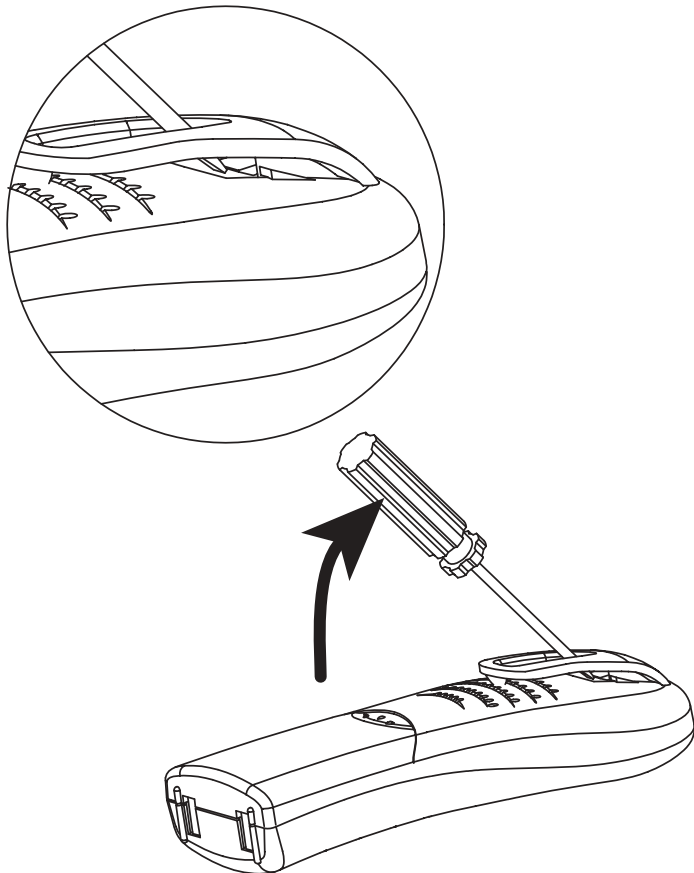



### 3. UTILISATION DU TELEPHONE

#### 3.1 COMBINE ON/OFF

- Brancher le combiné MARCHE (ON): appuyez sur la touche OK pendant 2 secondes. Le combiné recherchera sa base.
- Débrancher le combine ARRET (OFF): appuyez sur la touche OK pendant 2 secondes. L'écran s'éteindra.

#### 3.2 RECEVOIR UN APPEL

Lorsque vous recevez un appel externe, tous les combinés et la base sonneront. Le symbol 'EXT' apparaîtra sur l'écran et l'indicateur  (LED) clignotera sur la base.

Lorsque le combiné sonne, vous appuyez sur la touche  pour répondre. Vous êtes alors en communication avec votre correspondant. Si le combiné est posé sur la base lorsque le téléphone sonne, vous devez simplement décrocher le combiné pour répondre (si l'option 'Répondeur automatique' est activée: voir 4.10 Répondeur automatique).



Si vous appuyez sur la touche  lorsque le téléphone sonne, vous décrochez la ligne et vous passez automatiquement en mode 'Mains libres' (uniquement la version Cocoon 400).

#### 3.3 APPEL EXTERNE

##### NUMEROTATION NORMALE:

1. Appuyez sur la touche .
2. Introduisez le numéro de téléphone.

##### NUMEROTATION BLOQUEE:

1. Composez le numéro de votre correspondant.
  2. Appuyez sur la touche .
- Pour corriger un numéro, utilisez la touche  pour effacer un caractère enregistré.

#### 3.4. APPEL INTERNE

Uniquement possible lorsque plus d'un combiné est enregistré dans la base!!

##### NUMEROTATION NORMALE:

1. Appuyez sur la touche INT.
2. Introduisez le numéro du combiné interne (1 à 5).

##### PRE-NUMEROTATION:

1. Introduisez le numéro du combiné interne (1 à 5).
2. Appuyez sur la touche INT.



### 3.5 MODE MAINS-LIBRES

Vous pouvez avoir une conversation avec votre correspondant sans décrocher le combiné.

Pour activer ou désactiver le mode 'Mains-libres', appuyez sur la touche  pendant l'appel.

Pour régler le volume, référez-vous au chapitre " Personnalisation " - réglage du volume du haut-parleur.

### 3.6 TRANSFERT INTERNE D'UN APPEL

Uniquement possible lorsque plus d'un combiné est enregistré dans la base!!

Lorsque vous voulez transférer un appel externe vers un autre combiné:

1. Au cours d'une conversation, vous appuyez sur la touche INT.
2. Sélectionnez le numéro du combiné interne pendant que l'appelant externe est en attente.
3. Lorsque l'autre combiné décroche, appuyez sur la touche  pour raccrocher et transférer ainsi l'appel.

Si le correspondant interne ne décroche pas, appuyez sur la touche INT et reconnectez-vous avec l'appelant externe qui est en ligne.

### 3.7. APPEL DU TYPE CONFÉRENCE

Uniquement possible lorsque plus d'un combiné est enregistré dans la base!!

Vous pouvez tenir une conversation simultanée avec un correspondant interne et un correspondant externe.

Lorsque vous êtes en ligne avec un correspondant externe:

1. Appuyez sur la touche INT.
2. Introduisez le numéro du combiné interne que vous voulez appeler.
3. Lorsque le correspondant interne décroche, appuyez sur et maintenez la touche #.
4. Si le correspondant interne ne décroche pas, appuyez à nouveau sur la touche INT et reconnectez-vous avec l'appelant externe qui est en ligne.



### 3.8 AFFICHAGE DE LA DUREE DE L'APPEL

La durée de l'appel est affichée après 10 secondes, exprimée en minutes & secondes: "00-15". Pendant la communication vous pouvez encore voir le numéro composé en appuyant sur la touche MENU pendant 2 secondes..

A la fin de chaque appel, la durée totale de l'appel est affichée pendant 5 secondes.

Vous pouvez activer (ON) ou désactiver (OFF) le timer (voir 4.10 Affichage de la durée de la communication ON/OFF)

### 3.9 COUPURE DU SON DU MICROPHONE

Il est possible de couper le son du microphone pendant une conversation. Appuyez sur la touche  en cours de conversation, le microphone est alors désactivé et vous pouvez parler librement sans être entendu par l'appelant. Le symbol affiche "". Appuyez une nouvelle fois sur la touche  pour revenir au mode normal.

### 3.10 TOUCHE PAUSE

Si vous maintenez enfoncée une touche numérique, une pause est ajoutée derrière ce chiffre. La lettre 'P' apparaît à l'écran.

### 3.11 IDENTIFICATION DE L'APPELANT

L'identification de l'appelant n'est disponible que si vous avez souscrit un abonnement en ce sens auprès de votre opérateur téléphonique. Lorsque vous recevez un appel externe, le numéro de l'appelant s'affichera sur l'écran pendant que le téléphone sonne.

Si le réseau le transmet, ou si le nom de l'appelant se trouve dans le répertoire téléphonique, l'appelant sera identifié par son nom.

L'identité de l'appelant est remplacée par la durée de l'appel après 15 secondes de communication.



#### 3.11.1 Affichage du 2ième appel entrant

Si vous êtes abonné au service Affichage 2ième Appel Entrant (consultez votre compagnie de téléphone) et vous recevez un deuxième appel externe quand vous êtes déjà en ligne avec un autre appelant, le numéro de téléphone du deuxième appelant apparaît sur l'écran.



Lorsque vous entendez une tonalité d'appel, le numéro de téléphone du deuxième appelant s'affiche pendant 5 secondes sur l'écran.

#### 3.11.2 Liste des Appels

Votre téléphone conserve en mémoire la liste des 30 derniers appels reçus. Cette fonction n'est disponible que si vous avez souscrit un abonnement pour la fonction 'Caller ID'. Les correspondants qui ont appelé sont identifiés par leur numéro de téléphone et leur nom de la même façon que pour la fonction 'Caller ID'.



La présence de nouveaux appels ou d'appels auxquels il n'a pas été répondu est indiquée par le clignotement de l'icône  sur l'écran et l'indicateur  (LED) clignotant sur la base. Pour consulter la liste des appels:

1. Appuyez sur la touche . S'il n'y a pas d'appels dans la liste, l'écran affichera 'VIDE' (EMPTY).

2. Parcourez les appels à l'aide des touches ▲ ou ▼. Les noms des appelants seront affichés s'ils ont été envoyés par le réseau ou s'ils sont stockés dans le répertoire téléphonique. En atteignant la fin de la liste, vous percevrez un bip sonore.
  3. Appuyez plusieurs fois sur OK pour voir la séquence: Nom, numéro, date&heure\*\*
  4. Vous pouvez effacer cette entrée en appuyant 'OK' de nouveau. Appuyez OK pour effacer cette entrée ou sur  pour retourner au menu précédent.
  5. Pour rappeler un correspondant, appuyez simplement sur la touche  lorsque son numéro de téléphone ou son nom est affiché à l'écran.
- Si l'appelant est dans le Répertoire téléphonique, il est identifié par son nom dans la liste des appels.

**\*\* UNIQUEMENT LORSQUE LE RESEAU TRANSMET L'HEURE/LA DATE EN MEME TEMPS QUE LE NUMERO DE TELEPHONE!!! Aucune heure, ni date ne seront affichées dans le cas d'une fonction 'Caller ID' en DTMF.**

### 3.11.3 Sauvegarder un numéro de la Liste des Appels dans le Répertoire

Lorsque vous parcourez la Liste des Appels, vous pouvez sauvegarder un numéro dans le Répertoire en appuyant sur la touche Répertoire . 'CONFIRME' (CONFIRM) s'affiche à l'écran. Appuyez sur OK pour confirmer ou sur  pour retourner.



*Si vous voulez sauvegarder le numéro avec un nom (si le numéro dans la Liste des Appels est sans nom) ou avec un autre nom, choisissez 'MODIFIER' (EDIT) dans le menu du Répertoire (voir 5.1 Address book)*

### 3.11.4 Effacer toutes les entrées de la Liste des Appels

Vous pouvez effacer toutes les entrées de la liste des appels:

1. Appuyez sur la touche MENU.
2. Appuyez plusieurs fois sur la touche Descendre ▼ jusqu'à l'affichage de 'COMBINE' (HANDSET) sur l'écran.
3. Appuyez plusieurs fois sur la touche Descendre ▼ jusqu'à l'affichage de 'EFF CID' (DEL CID) sur l'écran.
4. Appuyez sur OK. 'CONFIRME' (CONFIRM) s'affiche.
5. Appuyez sur la touche OK pour effacer toutes les entrées ou la touche  pour annuler l'opération d'effacement.



### 3.11.5 Indication voice mail

Vous ne pouvez utiliser cette fonction que si vous disposez du service Voice mail ou Phone mail et si le réseau transmet cette indication en même temps que les informations concernant le code Caller ID (Affichage Appelant/Clip) ! Si vous avez reçu un nouveau message dans votre système de Voice mail, l'écran affichera l'icône . Lorsque vous aurez écouté vos messages, l'icône  disparaîtra.

### 3.12 MEMOIRE DE RECOMPOSITION DE NUMEROS

Votre téléphone conserve une liste des 10 derniers appels (de 20 caractères) que vous avez effectués; les correspondants sont identifiés par leur numéro de téléphone ou leur nom s'ils apparaissent dans le Répertoire téléphonique.





Pour consulter la liste de recomposition des numéros:

1. Appuyez sur la touche .
2. Parcourez les appels avec les touches  et .
3. Pour appeler le correspondant sélectionné, appuyez simplement sur la touche  lorsque le numéro de téléphone ou le nom est affiché.

*Remarque: Lorsque le nom est affiché, vous pouvez voir le numéro de téléphone en appuyant sur la touche OK! Lorsque vous appuyez de nouveau sur la touche OK, vous pouvez effacer cette entrée de la liste. Appuyez sur OK pour confirmer ou sur  pour annuler!*

### 3.13 APPELER DEPUIS LE REPERTOIRE TELEPHONIQUE

Pour appeler un correspondant dont le nom est conservé dans le Répertoire téléphonique:

1. Appuyez sur la touche  pour avoir accès au Répertoire téléphonique.
2. Introduisez la première lettre du nom. Le premier nom commençant par cette lettre ou la prochaine lettre de l'alphabet apparaîtra à l'écran.
3. Parcourez la liste de noms avec les touches  et . La liste est parcourue dans l'ordre alphabétique. S'il y a une entrée sans nom,  s'affiche!
4. Appuyez sur la touche  pour composer le numéro du correspondant dont le nom est affiché.

Pour consulter le numéro avant d'appeler, vous reprenez les étapes 1 à 3 ci-dessus et vous appuyez sur la touche OK. Le numéro apparaît alors à l'écran.

### 3.14 UTILISATION DU CLAVIER ALPHANUMÉRIQUE

Votre téléphone vous permet également d'introduire des caractères alphanumériques. Cette fonction est utile pour introduire un nom dans le répertoire téléphonique, donner un nom à un combiné,...

Pour sélectionner une lettre, appuyez sur la touche correspondante autant de fois que nécessaire. Par exemple: pour sélectionner un 'A', vous appuyez une seule fois sur la touche '2', pour sélectionner un 'B', vous appuyez deux fois sur la touche '2' et ainsi de suite. Pour composer successivement un 'A' et un 'B', sélectionnez 'A', attendez que le curseur se soit déplacé vers le caractère suivant et appuyez deux fois sur la touche '2'.

Pour sélectionner un espace, appuyez sur la touche '1'.

Pour sélectionner un trait, appuyez deux fois sur la touche '1'.

Les caractères du clavier se présentent comme suit:

	Premier appui	Second appui	Troisième appui	Quatrième appui	Cinquième appui
1	espace	-	1		
2	A	B	C	2	
3	D	E	F	3	
4	G	H	I	4	
5	J	K	L	5	
6	M	N	O	6	
7	P	Q	R	S	7
8	T	U	V	8	
9	W	X	Y	Z	9

### 3.15 UTILISATION DU MENU

Une vaste gamme de fonctions téléphoniques est accessible par un menu très facile à manipuler.

1. Pour avoir accès au menu, appuyez sur la touche MENU.
2. Parcourez les sélections avec les touches ▲ et ▼. Les sélections défilent en boucle (vous revenez à la première fonction après la dernière). Les flèches à droite de l'écran indiquent qu'il existe d'autres sélections possibles à parcourir.
3. Pour valider une sélection, appuyez sur la touche OK.
4. Pour revenir au menu précédent, appuyez sur la touche ⌘/C.

## 4. PERSONNALISATION

### 4.1 REGLAGE DU VOLUME DU HAUT-PARLEUR

Il existe deux façons de régler le volume du haut-parleur:

#### 4.1.1 Volume du haut-parleur en cours d'appel

Pendant la conversation, vous appuyez sur les touches ▲ et ▼ pour modifier le volume dans un sens ou dans l'autre. Appuyez sur OK pour confirmer.

*Remarque: Le volume 'Mains libres' peut également être réglé au niveau du combiné comme décrit plus haut!*

### 4.2 REGLAGE DU VOLUME DE LA SONNERIE

#### 4.2.1 Sonnerie du combiné

Vous pouvez modifier le volume de la sonnerie en appuyant sur la touche Monter ▲ ou Descendre ▼. Vous pouvez régler le volume de la sonnerie comme suit:

1. Entrez dans le menu en appuyant sur la touche MENU.
2. Sélectionnez COMBINE (HANDSET).

3. Appuyez sur la touche OK.
4. Sélectionnez VOLUME.
5. Appuyez sur la touche OK.
6. Sélectionnez le volume souhaité (OFF ou 1 à 5) avec les touches ▲ et ▼.
7. Appuyez sur la touche OK pour confirmer ou  $\text{ø}/\text{c}$  pour revenir au menu précédent.

**Remarque:** Toute programmation est confirmée à la fin par un double bip ou par un seul bip prolongé. Un double bip confirme la validation de votre choix. Un bip prolongé signifie que la modification n'a pas été prise en compte.

#### 4.2.2 Sonnerie de la base

1. Entrez dans le menu en appuyant sur la touche MENU.
2. Sélectionnez BASE.
3. Appuyez sur la touche OK.
4. Sélectionnez 'NON PROT' (UNPROTEC).
5. Appuyez sur la touche OK.
6. Sélectionnez VOLUME.
7. Sélectionnez le volume souhaité (OFF ou 1 à 5) en utilisant les touches Monter ▲ et Descendre ▼.
8. Appuyez sur la touche OK pour confirmer ou  $\text{ø}/\text{c}$  pour revenir au menu précédent.

**Remarque:** Toute programmation est confirmée à la fin par un double bip ou par un seul bip prolongé. Un double bip confirme la validation de votre choix. Un bip prolongé signifie que la modification n'a pas été prise en compte.

### **4.3 CHOIX DE LA MELODIE DE LA SONNERIE**

La base et chaque combiné peuvent être réglés en vue de reproduire une mélodie différente.

Les combinés peuvent également reproduire une mélodie différente selon s'il s'agit d'un appel interne ou externe.

#### 4.3.1 Mélodie de la base

1. Entrez dans le menu en appuyant sur la touche MENU.
2. Sélectionnez BASE.
3. Appuyez sur la touche OK.
4. Sélectionnez 'NON PROT' (UNPROTEC).
5. Appuyez sur la touche OK.
6. Sélectionnez 'MELODIE' (MELODIES).
7. Appuyez sur la touche OK.
8. Sélectionnez la mélodie de votre choix (1 à 10).

9. Appuyez sur la touche OK pour confirmer ou  $\text{ø}/\text{c}$  pour revenir au menu précédent.

**Remarque:** Toute programmation est confirmée à la fin par un double bip ou par un seul bip prolongé. Un double bip confirme la validation de votre choix. Un bip prolongé signifie que la modification n'a pas été prise en compte.

#### 4.3.2 Mélodie du combiné, appel externe

1. Entrez dans le menu en appuyant sur la touche MENU.
2. Sélectionnez COMBINE (HANDSET).
3. Appuyez sur la touche OK.
4. Sélectionnez SON EXT (EXT RING).
5. Appuyez sur la touche OK.
6. Sélectionnez la mélodie souhaitée (1 à 10).
7. Appuyez sur la touche OK pour confirmer ou  $\text{ø}/\text{c}$  pour revenir au menu précédent.

**Remarque:** Toute programmation est confirmée à la fin par un double bip ou par un seul bip prolongé. Un double bip confirme la validation de votre choix. Un bip prolongé signifie que la modification n'a pas été prise en compte.

#### 4.3.3 Mélodie du combiné, appel interne

1. Entrez dans le menu en appuyant sur la touche MENU.
2. Sélectionnez COMBINE (HANDSET).
3. Appuyez sur la touche OK.
4. Sélectionnez SON INT (INT RING).
5. Appuyez sur la touche OK.
6. Sélectionnez la mélodie de votre choix (1 à 10).
7. Appuyez sur la touche OK pour confirmer ou  $\text{ø}/\text{c}$  pour revenir au menu précédent.

**Remarque:** Toute programmation est confirmée à la fin par un double bip ou par un seul bip prolongé. Un double bip confirme la validation de votre choix. Un bip prolongé signifie que la modification n'a pas été prise en compte.

### **4.4 ACTIVATION / DESACTIVATION DES BIPS**

Le combiné peut émettre un bip quand une touche est activée, lorsque les piles sont faibles ou lorsque le combiné est hors de portée.

#### 4.4.1 Bip sonore 'touche activée' on/off

1. Entrez dans le menu en appuyant sur la touche MENU.
2. Sélectionnez COMBINE (HANDSET).
3. Appuyez sur la touche OK.
4. Sélectionnez BIPS (TONES).
5. Appuyez sur la touche OK.
6. Sélectionnez TOUCHE (KEYTONE).
7. Appuyez sur la touche OK.
8. Sélectionnez MARCHÉ (ON) pour activer, (ARRÊT) OFF pour désactiver
9. Appuyez sur la touche OK pour confirmer.

**Remarque:** Toute programmation est confirmée à la fin par un double bip ou par un seul bip prolongé. Un double bip confirme la validation de votre choix. Un bip prolongé signifie que la modification n'a pas été prise en compte.

#### 4.4.2 Piles faibles

Procédez comme ci-dessus, mais sélectionnez BATT BAS (LOW BATT) au point 6 au lieu de TOUCHE (KEYTONE).

#### 4.4.3 Combiné hors de portée

Procédez comme ci-dessus, mais sélectionnez H-PORTEE (RANGE) au point 6 au lieu de TOUCHE (KEYTONE).

#### 4.4.4. Confirmations des tones

Procédez comme ci-dessus, mais sélectionnez CONFIRME (CONFIRM) au point 6 au lieu de TOUCHE (KEYTONE).

### **4.5 DESIGNATION DES COMBINES**

Cette fonction vous permet de personnaliser chaque combiné.

1. Entrez dans le menu en appuyant sur la touche MENU.
2. Sélectionnez COMBINE (HANDSET).
3. Appuyez sur la touche OK.
4. Sélectionnez NOM (LABEL).
5. Appuyez sur la touche OK.
6. Introduisez le nom.
7. Appuyez sur la touche OK pour valider.

**Remarque:** Toute programmation est confirmée à la fin par un double bip ou par un seul bip prolongé. Un double bip confirme la validation de votre choix. Un bip prolongé signifie que la modification n'a pas été prise en compte.



Pendant que vous introduisez le nom, vous pouvez appuyer la touche  $\text{⌫}$  pour effacer un caractère et appuyez sur & maintenir la touche  $\text{⌫}$  pour quitter le menu sans prendre en compte une quelconque modification.

#### 4.6 CHOIX DE LA LANGUE DU MENU

1. Entrez dans le menu en appuyant sur la touche MENU.
2. Sélectionnez LANGUE (LANGUAGE).
3. Appuyez sur la touche OK.
4. Sélectionnez la langue de votre choix avec les touches ▲ et ▼.
5. Appuyez sur la touche OK pour valider.

*Un double bip confirme la validation de votre choix. Un bip prolongé signifie que la modification n'a pas été prise en compte.*

#### 4.7 MODIFIER LE CODE PIN

Certaines fonctions ne sont disponibles qu'aux utilisateurs informés du code PIN. Par défaut, ce code PIN = 0000.

Pour modifier le code PIN:

1. Entrez dans le menu en appuyant sur la touche MENU.
2. Sélectionnez BASE.
3. Appuyez sur OK.
4. Sélectionnez PIN PROT.
5. Appuyez sur OK.
6. Entrez le code PIN (0000).
7. Appuyez sur OK.
8. Sélectionnez CODE PIN (PIN CODE).
9. Appuyez sur OK.
10. Introduisez le nouveau code PIN à 4 chiffres.
11. Appuyez sur OK.
12. Introduisez une deuxième fois le nouveau code PIN.
13. Appuyez sur la touche OK pour valider.

*Remarque: Toute programmation est confirmée à la fin par un double bip ou par un seul bip prolongé. Un double bip confirme la validation de votre choix. Un bip prolongé signifie que la modification n'a pas été prise en compte.*

#### 4.8 REGLAGE DU MODE DE COMPOSITION DES NUMEROS

Il existe deux types de composition des numéros:

- DTMF/composition par tonalité (le mode le plus commun)
- Composition par pulsations (pour les installations plus anciennes)

Pour modifier le mode de composition des numéros:

1. Entrez dans le menu en appuyant sur la touche MENU.
2. Sélectionnez BASE.
3. Appuyez sur la touche OK.
4. Sélectionnez PIN PROT.
5. Appuyez sur la touche OK.
6. Entrez le code PIN (0000).
7. Appuyez sur la touche OK.
8. Sélectionnez MODE APP (DIALMODE).
9. Appuyez sur la touche OK.
10. Sélectionnez TONALITE (TONE) ou IMPULS (PULSE).
11. Appuyez sur la touche OK pour valider.

*Un double bip confirme la validation de votre choix. Un bip prolongé signifie que la modification n'a pas été prise en compte.*

#### **4.9. REPONDEUR AUTOMATIQUE**

Si le combiné est posé sur la base lors d'un appel entrant, le téléphone prend automatiquement la ligne. Ceci est un réglage par défaut, mais vous pouvez le désactiver:

1. Entrez dans le menu en appuyant sur la touche MENU.
2. Sélectionnez COMBINE (HANDSET).
3. Appuyez sur la touche OK.
4. Sélectionnez DEC AUTO (AUTO ANS).
5. Sélectionnez MARCHÉ (ON) pour une réponse automatique ou ARRÊT (OFF).
6. Appuyez sur la touche OK.

#### **4.10. AFFICHAGE DE LA DUREE DE LA COMMUNICATION ON/OFF (TIMER)**

1. Entrez dans le menu en appuyant sur la touche MENU.
2. Sélectionnez 'COMBINE' (HANDSET).
3. Appuyez sur OK.
4. Sélectionnez TIMER.
5. Appuyez sur OK.
6. Sélectionnez MARCHÉ (ON) ou ARRÊT (OFF) en utilisant les touches Monter ▲ et Descendre ▼.
7. Appuyez sur OK.

#### **4.11. REMISE A ZERO**

Il est toujours possible de revenir à la configuration d'origine par défaut. Il s'agit de la configuration telle qu'elle était prévue lors de la livraison du téléphone.

**Combiné**

Volume de sonnerie: 5  
 Mélodie ext.: 1  
 Mélodie int.: 5  
 Monitor: OFF  
 Timer: ON  
 Tons: Tous sur ON  
 Auto Answer: ON  
 Sélection de la base: Auto  
 Verrouillage clavier: OFF  
 Répertoire: Pas de changement  
 Liste des Appels: Vide  
 Volume du combiné: 3

**Base**

Volume de sonnerie: 5  
 Mélodie: 1  
 Verrouillage des appels: OFF pour tous les combinés  
 Code PIN: 0000

Pour revenir aux réglages par défaut:

1. Entrez dans le menu en appuyant sur la touche MENU.
2. Sélectionnez BASE.
3. Appuyez sur la touche OK.
4. Sélectionnez PIN PROT.
5. Appuyez sur la touche OK.
6. Entrez le code PIN (0000).
7. Appuyez sur la touche OK.
8. Sélectionnez 'RESET' (DEFAULT).
9. Appuyez sur la touche OK.
10. Appuyez sur la touche OK pour valider ou  $\backslash$ /c pour retourner

**Remarque:** Toute programmation est confirmée à la fin par un double bip ou par un seul bip prolongé. Un double bip confirme la validation de votre choix. Un bip prolongé signifie que la modification n'a pas été prise en compte.

## 5. FONCTIONS DE POINTE

### 5.1 REPERTOIRE TELEPHONIQUE

Le répertoire téléphonique vous permet de mémoriser 40 numéros de téléphone et noms. Vous pouvez introduire des noms de 8 caractères maximum et des numéros de 18 chiffres maximum.

Pour appeler un correspondant dont le numéro est stocké dans le répertoire téléphonique, référez-vous à la section 3.13 Appeler depuis le répertoire téléphonique.

Pour introduire des caractères alphanumériques, référez-vous à la section 3.14 Utilisation du clavier alphanumérique.

### 5.1.1 Ajouter une entrée dans le répertoire téléphonique

1. Entrez dans le menu en appuyant sur la touche MENU.
2. Sélectionnez REPERTOI (PHONEBK).
3. Appuyez sur la touche OK.
4. Sélectionnez SAUVEGAR (STORE).
5. Appuyez sur la touche OK.
6. Introduisez le nom.
7. Appuyez sur la touche OK pour valider.
8. Introduisez le numéro de téléphone.
9. Appuyez sur la touche OK pour valider.

**Remarque:** Toute programmation est confirmée à la fin par un double bip ou par un seul bip prolongé. Un double bip confirme la validation de votre choix. Un bip prolongé signifie que la modification n'a pas été prise en compte.

### 5.1.2 Modifier un nom ou un numéro

Pour modifier un nom ou un numéro dans le répertoire téléphonique:

1. Entrez dans le menu en appuyant sur la touche MENU.
2. Sélectionnez REPERTOI (PHONEBK).
3. Appuyez sur la touche OK.
4. Sélectionnez MODIFIER (EDIT).
5. Appuyez sur la touche OK.
6. Déplacez-vous dans la liste de noms avec les touches ▲ et ▼. La liste défile dans l'ordre alphabétique.
7. Appuyez sur la touche OK lorsque vous trouvez le nom à modifier.
8. Utilisez la touche ⌫ pour reculer et introduisez le nouveau nom.
9. Appuyez sur la touche OK pour valider.
10. Introduisez le nouveau numéro de téléphone.
11. Appuyez sur la touche OK pour valider.

**Remarque:** Toute programmation est confirmée à la fin par un double bip ou par un seul bip prolongé. Un double bip confirme la validation de votre choix. Un bip prolongé signifie que la modification n'a pas été prise en compte.

### 5.1.3 Effacer une entrée

Pour effacer une entrée:

1. Entrez dans le menu en appuyant sur la touche MENU.
2. Sélectionnez REPERTOI (PHONEBK).
3. Appuyez sur la touche OK.
4. Sélectionnez EFFACER (DELETE).
5. Appuyez sur la touche OK.
6. Déplacez-vous dans la liste des noms avec les touches ▲ et ▼. La liste défile dans l'ordre alphabétique.

- Appuyez sur la touche OK dès que vous avez trouvé le nom que vous voulez effacer.
- Le numéro de téléphone est affiché, appuyez sur la touche OK.
- L'écran affiche 'CONFIRME' (CONFIRM), appuyez sur la touche OK pour confirmer ou  $\cancel{OK}$  pour interrompre l'opération.

**Remarque:** Toute programmation est confirmée à la fin par un double bip ou par un seul bip prolongé. Un double bip confirme la validation de votre choix. Un bip prolongé signifie que la modification n'a pas été prise en compte.

## 5.2 MÉLODIE D'APPEL VIP

Vous pouvez attribuer des mélodies d'appel spéciales à certains numéros du Répertoire. Dès que vous recevez un appel d'un appelant mentionné dans le répertoire, vous entendez la mélodie d'appel que vous avez spécifiée pour cet appelant. Procédez comme suit pour attribuer une certaine mélodie à un numéro de téléphone du Répertoire :

- Entrez dans le menu en appuyant sur la touche MENU.
- Sélectionnez REPERTOI (PHONEBK).
- Appuyez sur OK.
- Appuyez plusieurs fois sur la touche Monter ▲ jusqu'à l'affichage de 'MELODIE' (MELODY) sur l'écran.
- Appuyez sur OK.
- Sélectionnez un nom auquel vous voulez attacher une mélodie et appuyez sur OK.
- Utilisez les touches Monter ▲ et Descendre ▼ pour sélectionner une mélodie et appuyez sur OK.

## 5.3 RECHERCHER UN COMBINÉ A PARTIR D'UNE BASE

Si vous appuyez sur la touche 'Appel' •» sur la base, tous les combinés se mettront à sonner. Cette sonnerie vous aidera à localiser un combiné égaré. La sonnerie est interrompue en appuyant sur simplement l'une des touches du combiné.

## 5.4 VERROUILLAGE D'APPELS

Les options suivantes peuvent être sélectionnées par combiné :

- |                     |  |
|---------------------|--|
| ARRET (OFF):        | Tous les appels sont autorisés   |
| APP INT (INTERNAL): | Tous les appels externes sont verrouillés  |
| LOCAL:              | Les appels internationaux et nationaux sont verrouillés ; seuls les appels locaux sont autorisés ; l'utilisateur est en mesure de spécifier le préfixe pour les appels locaux. |
| NATIONAL:           | Les appels internationaux sont verrouillés (commençant par 00)   |
| SPECIAL (CUSTOM):   | Un numéro de téléphone défini à l'avance est verrouillé  |

Pour activer le verrouillage:

1. Entrez dans le menu en appuyant sur la touche MENU.
2. Sélectionnez BASE.
3. Appuyez sur OK.
4. Sélectionnez VERR APPEL (PIN PROT).
5. Appuyez sur OK.
6. Entrez le code PIN (0000).
7. Appuyez sur OK.
8. Sélectionnez CALL BAR.
9. Appuyez sur OK.
10. Sélectionnez le combiné (1-5).
11. Appuyez sur OK.
12. Sélectionnez ARRET (OFF), APP INT (INTERNAL), LOCAL, NATIONAL, ou SPECIAL (CUSTOM). Pour ARRET (OFF), APP INT (INTERNAL), LOCAL, et NATIONAL, appuyez sur OK.
  - Pour LOCAL, appuyez sur OK pour le PREFIX. Entrez le préfixe utilisé pour des numéros locaux (numéros composés avec ce préfixe ne seront pas verrouillés!)
  - Pour SPECIAL (CUSTOM), appuyez sur OK pour lire VERR APP (BAR). Entrez les premiers chiffres du numéro de téléphone qui doivent être verrouillés, par ex. '0': tous les numéros commençant avec '0' seront verrouillés!
13. Pour quitter le mode 'VERR APPEL' (CALL BAR), appuyez sur *↵*.

## 5.5 VERROUILLAGE DU CLAVIER

Lorsque le clavier est verrouillé, il est impossible de former un numéro par accident. Cela peut se révéler utile lorsque des enfants sont dans les parages.

Lorsque le clavier est verrouillé, seule la touche MENU peut encore être utilisée ; toutes les autres touches sont verrouillées.

### 5.5.1 Activation du verrouillage

1. Entrez dans le menu en appuyant sur la touche MENU.
  2. Sélectionnez VERR CLAV (KEY LOCK).
  3. Appuyez sur OK.
  4. Sélectionnez MARCHÉ (ON).
  5. Appuyez sur OK pour confirmer.
- Un double bip confirme votre choix.  
Un long bip signifie que l'adaptation n'a pas été effectuée.



### 5.5.2 Désactivation du verrouillage

1. Entrez dans le menu en appuyant sur la touche MENU.
2. Sélectionnez VERR CLAV (KEY LOCK) .
3. Appuyez sur OK.
4. Sélectionnez ARRET (OFF).
5. Appuyez sur OK pour confirmer.

Un double bip confirme votre choix.

Un long bip signifie que l'adaptation n'a pas été effectuée.

## 5.6 CONNEXION D'UN CASQUE

Vous pouvez raccorder le casque à l'aide d'une fiche jack à trois pôles de 2,5mm sur le côté droit du combiné. Lorsque le casque est raccordé, vous pouvez uniquement parler et entendre par le biais du casque. Le microphone du casque peut être désactivé à l'aide de la touche Mute . Le haut-parleur mains-libres peut encore être activé en appuyant sur la touche mains-libres .

## 6. GESTION DE PLUSIEURS COMBINES

### 6.1. INSTALLER UN COMBINÉ SUPPLÉMENTAIRE

Vous pouvez enregistrer de nouveaux combinés dans la base si ces combinés soutiennent le protocole DECT GAP.

La base peut soutenir un maximum de 5 combinés. Si vous disposez déjà de 5 combinés et si vous souhaitez ajouter ou remplacer un combiné, vous devrez d'abord effacer un combiné avant d'associer le nouveau combiné à la base.

1. Appuyez sur et maintenez la touche  sur la base pendant 6 secondes.
2. La base émettra alors un bip. La base est maintenant prête pour l'enregistrement d'un nouveau combiné. Vous disposez de 90 secondes après avoir activé le bouton pour enregistrer un nouveau combiné.

Pour enregistrer un combiné, la base doit être placée en mode d'enregistrement. Après avoir placé la base en mode d'enregistrement, vous lancez la procédure sur le nouveau combiné:

#### 6.1.1 Si votre combiné supplémentaire est un Cocoon 400

3. Entrez dans le menu en appuyant sur la touche MENU.
4. Sélectionnez ENREGIST (REGISTER).
5. Appuyez sur la touche OK.
6. Introduisez un numéro de base (de 1 à 4). Les numéros clignotants sont déjà utilisés par d'autres bases DECT.
7. Appuyez sur la touche OK.
8. Introduisez le code PIN de la base (0000 par défaut).
9. Dès que le combiné aura localisé la base, il affichera le numéro d'identification de la base. Validez l'enregistrement de la base en appuyant sur la touche OK ou interrompez l'opération en appuyant sur la touche .
10. Si le combiné ne localise pas la base, il retournera en mode stand-by après quelques secondes. Essayez encore une fois en modifiant le numéro de la base et en vérifiant si vous ne vous trouvez pas dans un environnement générant des interférences. Rapprochez-vous de la base.

### 6.1.2 Si votre combiné est d'un autre modèle

Après avoir lancé la procédure d'enregistrement sur la base, référez-vous au mode d'emploi du combiné pour découvrir comment vous devez l'enregistrer. Le combiné doit être compatible avec le protocole GAP.

L'icône  et le texte "NON ENRE' (NOT SUB) clignotent sur l'écran lorsque le combiné n'a pas été associé à la base.

Lorsqu'un combiné a été associé à une base, il se voit attribuer un numéro de combiné par la base. C'est ce numéro qui est affiché sur le combiné derrière le nom et qu'on devra utiliser pour les appels internes.

## **6.2 ELIMINER UN COMBINE**

Vous pouvez éliminer un combiné d'une base pour permettre à un autre combiné d'être enregistré:

1. Entrez dans le menu en appuyant sur la touche MENU.
2. Sélectionnez BASE.
3. Appuyez sur la touche OK.
4. Sélectionnez PIN PROT.
5. Appuyez sur la touche OK.
6. Entrez le code PIN (0000).
7. Appuyez sur la touche OK.
8. Sélectionnez SUP COMB (DEL HS).
9. Appuyez sur OK.
10. Select the handset to be cancelled.
11. Appuyez sur la touche OK.
12. CONFIRME (CONFIRM) apparaîtra. Appuyez de nouveau sur OK pour confirmer ou sur  pour retourner.

*Remarque: Toute programmation est confirmée à la fin par un double bip ou par un seul bip prolongé. Un double bip confirme la validation de votre choix. Un bip prolongé signifie que la modification n'a pas été prise en compte.*

## **6.3 INSTALLER UN COMBINE SUR UNE AUTRE BASE**

Si vous voulez utiliser un Cocoon 400 avec une base d'un autre modèle, cette base doit être compatible avec le protocole GAP.

1. Pour placer la base en mode d'enregistrement, référez-vous au mode d'emploi de la base.
2. Effectuez les opérations 3 à 10 du paragraphe 6.1. Installer un combiné supplémentaire.



## 6.4 SELECTIONNER UNE BASE

Les combinés peuvent être enregistrés simultanément sur 4 bases.

Pour changer la base, sélectionnez 'SEL BASE' (B SELECT) dans le menu.

Sélectionnez une option :

AUTO : pour sélectionner la meilleure base.

FIXE (FIXED) : pour sélectionner une certaine base. Le combiné ne choisit aucune autre base lorsque vous êtes hors de portée.

PREFER : commence d'abord à chercher une base spécifiée et recherche ensuite les autres bases disponibles lorsque vous êtes hors de portée.

Et appuyez sur OK.

Si vous sélectionnez 'FIXE' (FIXED) ou PREFER, 'BS1 2 3 4' apparaît à l'écran. La base actuellement enregistrée se met à clignoter. Appuyez sur les touches 1-4 pour sélectionner une base.

Si vous sélectionnez 'AUTO', le combiné cherchera automatiquement une autre base dès que vous êtes hors de portée!

## 6.5 SURVEILLANCE DE PIÈCE

Si plus d'un combiné est enregistré, un des combinés peut être utilisé comme appareil de surveillance (bébé).

Pour activer cette fonction:

1. Entrez dans le menu en appuyant sur la touche MENU.
2. Sélectionnez 'SURVEILL' (MONITOR).
3. Appuyez sur OK.
4. Sélectionnez 'MARCHE' (ON).
5. Appuyez sur OK.

Lorsque l'option surveillance de pièce est activée, 'SURVEILL' (MONITOR) (clignote) apparaît à l'écran du combiné. Un autre combiné peut appeler ce combiné (interne), activant ainsi le microphone du combiné. De cette manière, vous êtes en mesure d'entendre tous les bruits dans la pièce concernée.

**Remarque :** Le combiné en mode monitor ne sonnera pas en cas d'appel entrant externe.

Pour désactiver cette fonction:

1. Entrez dans le menu en appuyant sur la touche MENU.
2. 'SURVEILL' (MONITOR) apparaît sur l'écran.
3. Appuyez sur OK.
4. Sélectionnez ARRET (OFF).
5. Appuyez sur OK.

## 7. DETECTION DE PANNES

Symptôme	Cause possible	Solution
Pas d'écran	Piles non-chargées	Vérifiez la position des piles. Rechargez les piles.
	combiné sur ARRET (OFF)	Branchez le combiné MARCHÉ (ON).
Pas de tonalité	Câble téléphonique mal connecté	Vérifiez la connexion du câble téléphonique.
	La ligne est occupée par un autre combiné	Attendez que l'autre combiné raccroche.
L'icône  clignote	combiné hors de portée	Rapprochez le combiné de la base.
	La base ne reçoit pas de courant	Vérifiez les connexions électriques à la base.
	Le combiné n'est pas enregistré dans la base	Procédez à l'enregistrement du combiné dans la base.
La base ou le combiné ne sonne pas	Le volume de la sonnerie est coupé ou faible	Réglez le volume de la sonnerie.
La tonalité est bonne, mais il n'y a pas de communication	Le mode de composition du numéro est incorrect	Réglez le mode de composition du numéro (pulsation/tonalité).
Le téléphone ne réagit pas à l'activation des touches	Erreur de manipulation	Enlevez les piles et remettez-les en place.
	Verrouillage du clavier ACTIVE	Désactivez le verrouillage du clavier.
Touche Flash R ne marche pas	Temps flash incorrect	Appelez le service technique pour changer le temps flash.

## 8. GARANTIE

- La durée de la garantie est de 24 mois. La garantie est assurée sous présentation de la facture originale ou d'une preuve de paiement mentionnant la date d'achat ainsi que le type d'appareil.
- Topcom prend en charge pendant la durée de la garantie toutes les défaillances issues de défauts des matériaux ou de défauts de fabrication. Topcom décide s'il souhaite remplacer ou réparer l'appareil défectueux sous garantie.
- La garantie prend fin lors de toute intervention de l'acheteur ou de tout tiers non-habilité.
- Des dégâts découlant d'une utilisation inappropriée, par exemple l'utilisation de pièces de rechange ou d'accessoires n'étant pas d'origine ou n'étant pas recommandés par Topcom, ne peuvent faire l'objet de recours à la garantie.
- La garantie ne couvre pas les dommages dus à des phénomènes extérieurs: foudre, eau, feu, etc. ou tout évènement qui aurait modifié, effacé ou rendu illisible le numéro de série.

**Attention:** N'oubliez pas de joindre une preuve d'achat à l'envoi de votre appareil.

## 9. CARACTERISTIQUES TECHNIQUES

- |  |   |
|--|---|
| • Standard:<br>Telecommunications)                 | DECT ( <b>D</b> igital <b>E</b> nhanced <b>C</b> ordless<br><b>G</b> AP ( <b>G</b> eneric <b>A</b> ccess <b>P</b> rofile) |
| • Gamme de fréquences:                             | 1880 MHz à 1900 MHz   |
| • Nombre de canaux:                                | 120 canaux duplex   |
| • Modulation:                                      | GFSK  |
| • Encodage de la parole:                           | 32 kbit/s   |
| • Puissance d'émission:                            | 10 mW (puissance moyenne par canal)   |
| • Portée:<br>maximum à l'intérieur<br>de la maison | 300 m dans un espace ouvert /50 m   |
| • Alimentation électrique de la base:              | 220 V / 50 Hz pour la base  |
| • Piles pour le combiné:<br>600mAh                 | 2 piles rechargeables AAA, NiMh   |
| • Autonomie du combiné:                            | 150 heures en stand-by  |
| • Temps de conversation:                           | 12 heures   |
| • Durée de charge:                                 | 6-8 heures  |
| • Conditions normales d'utilisation:               | +5 °C à +45 °C  |
| • Mode de composition du numéro:                   | pulsation/tonalité (IWW/MFV)  |

### **Safety Instructions**

- Only use the charger plug supplied. Do not use other chargers, as this may damage the battery cells.
- Only insert rechargeable batteries of the same type. Never use ordinary, non-rechargeable batteries. Insert rechargeable batteries so they connect to the right poles (indicated in the battery compartment of the handset).
- Do not touch the charger and plug contacts with sharp or metal objects.
- The operation of some medical devices may be affected.
- The handset may cause an unpleasant buzzing sound in hearing aids.
- Do not place the basic unit in a damp room or at a distance of less than 1.5 m away from a water source. Keep water away from the handset.
- Do not use the telephone in environments where there is a risk of explosions.
- Dispose of the batteries and maintain the telephone in an environment-friendly manner.
- As this telephone cannot be used in case of a power cut, you should use a mains-independent telephone for emergency calls, e.g. a mobile phone.

### **Cleaning**

Clean the telephone with a slightly damp cloth or with an anti-static cloth. Never use cleaning agents or abrasive solvents.

<b>1. DESCRIPTION OF TELEPHONE</b>	<b>63</b>
1.1 Handset/base Cocoon 400	63
1.2 Display	64
<b>2. TELEPHONE INSTALLATION</b>	<b>65</b>
2.1 Connections	65
2.2 Rechargable batteries	66
2.3 Belt clip	67
<b>3. USING THE TELEPHONE</b>	<b>68</b>
3.1 Handset ON/OFF	68
3.2 Receiving a call	68
3.3 Making an external call	68
3.4 Making an internal call	68
3.5 Handsfree mode	68
3.6 Internal call transfer	69
3.7 Conference Call	69
3.8 Display of call duration	69
3.9 Microphone mute	69
3.10 Pause Key	69
3.11 Caller Identification	70
3.12 Redial the last 10 numbers called	71
3.13 Calling from the Phonebook	71
3.14 Using the alphanumerical keypad	72
3.15 Using the menu	72
<b>4. PERSONALISATION</b>	<b>73</b>
4.1 Adjusting speaker volume	73
4.2 Adjusting ring volume	73
4.3 Choosing the ring melody	74
4.4 Activation / Deactivation of beeps	74
4.5 Handset name	75
4.6 Choosing menu language	75
4.7 Choosing the confidential code for the base	76
4.8 Setting the dialling mode	76
4.9 Automatic answer	77
4.10 Call duration timer on/off	77
4.11 Return to default adjustment parameters	77
<b>5. ADVANCED FUNCTIONS</b>	<b>78</b>
5.1 Phonebook	78
5.2 VIP Ringing melody	79
5.3 Locating a handset from the base	79
5.4 Call Barring	79
5.5 Locking the keypad	80
5.6 Headset connection	81
<b>6. MANAGING MULTIPLE HANDSETS</b>	<b>81</b>
6.1 Setting up an additional handset	81

6.2	<i>Removing a handset</i>	82
6.3	<i>Setting up a handset to another base</i>	82
6.4	<i>Selecting a base</i>	82
6.5	<i>Room monitoring</i>	83
7.	<b>TROUBLE SHOOTING</b>	<b>84</b>
8.	<b>GUARANTEE</b>	<b>85</b>
9.	<b>TECHNICAL CHARACTERISTICS</b>	<b>85</b>

## 1. DESCRIPTION OF TELEPHONE

### 1.1 HANDSET/BASE COCOON 400



## 1.2 DISPLAY

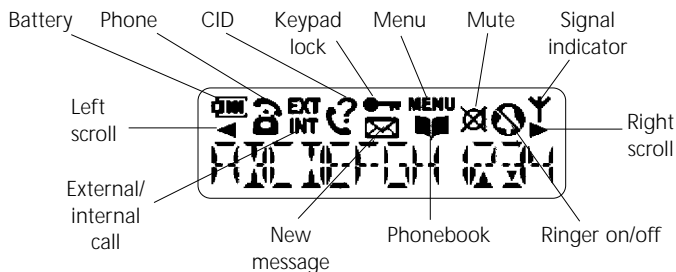

Each operation has an associated icon

### ICON: MEANING:

	You are online
EXT	You are in external communication
INT	You are in internal communication
	New message in your voice mail
	You are consulting your address book.
MENU	You are in the menu.
	Rechargeable battery level indicator 1 segment: weak, 2 segments: low, 3 segments: medium, 4 segments: full. The segments scroll during battery recharging
	Handset keypad locked.
	The antenna indicates the quality of reception. The antenna flashes when the handset is not registered to the base.
	Indicates that the displayed number is longer than the screen (12 digits)
	Possible scroll direction in the menu
	Microphone is muted
	Handset ringer volume OFF
	Caller identification available /new numbers in Call List

### 1.3.1 Standby display

In standby mode, the display shows the handset name and the handset number:  
C400 1



## 2. TELEPHONE INSTALLATION

### 2.1 CONNECTIONS

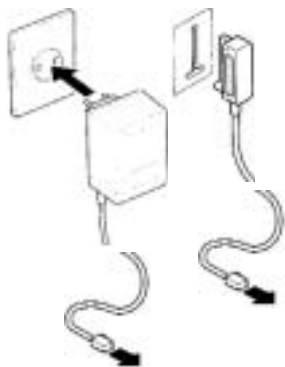

Back view of base

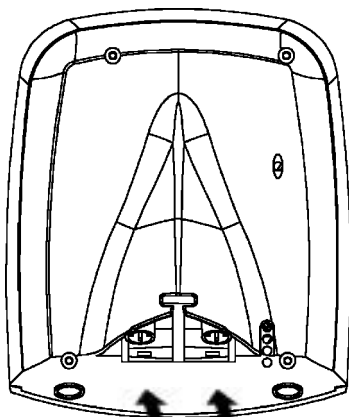

Power cable



Telephone Line



## 2.2. RECHARGABLE BATTERIES

Before you use your Cocoon 400 for the first time, you must first make sure that the batteries are charged for 6-8 hours. The telephone will not work optimally if not properly charged.

To change or insert a rechargeable battery:

1. Slide the cover towards the bottom and then lift it up.
2. Insert the batteries **respecting the (+ and -) polarity.**
3. Replace the battery cover



**Note:** The maximum working time of the batteries is approx. 150 hours and the maximum talk time is 12 hours! In the course of time the batteries will start to drain faster. The batteries must be replaced. You can buy new batteries from any DIY outlet (2 rechargeable batteries, type AAA NiMH)!

### 2.3. BELT CLIP

The belt clip can be removed and placed as described on the following drawings:

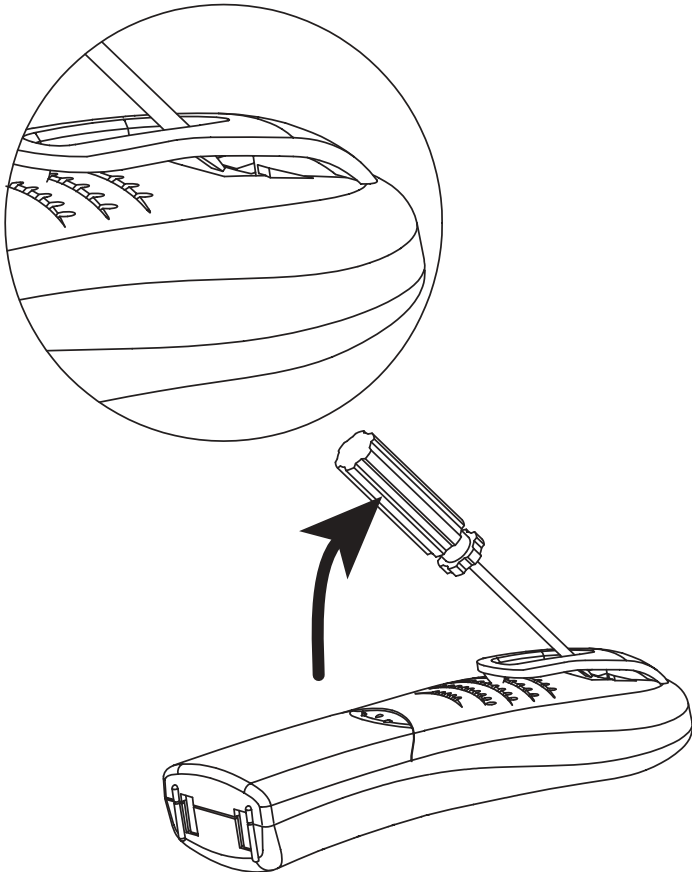

### 3. USING THE TELEPHONE

#### 3.1 HANDSET ON/OFF

- Turn ON handset: Press OK key for 2s. The handset will search the base.
- Turn OFF handset: Press OK key for 2s. The display will go OFF.

#### 3.2 RECEIVING A CALL

When receiving an external call, all handsets including the base unit will ring. The EXT icon will appear on the display and the LED will flash on the base.

When the handset rings, press  to answer. You are then connected to your correspondent. If the handset is lying on the base when the telephone rings, you just need to pick up the handset to answer the call (if the option autoanswer is set to ON: See 4.9. Automatic answer).

If you press  when the telephone rings, you pick up the line and automatically change to handsfree mode.

#### 3.3 MAKING AN EXTERNAL CALL

##### Normal numeration:

1. Press .
2. Enter telephone number.

##### Block dialling:

1. Dial your correspondent's number.
2. Press .

To correct a number use the  key to delete an entered digit.

#### 3.4. MAKING AN INTERNAL CALL

*Only possible when more than one handset is registered to the base!!*

##### Normal numeration:

1. Press INT.
2. Enter the number of the internal handset (1 to 5).

##### Prenumeration:

1. Enter the number of the internal handset (1 to 5).
2. Press INT.

#### 3.5 HANDSFREE MODE

You can converse with your correspondent without picking up the handset. To activate or deactivate the handsfree mode, press the  key during a call.

To adjust the volume, refer to the chapter " Personalisation " - adjusting speaker volume.

### 3.6 INTERNAL CALL TRANSFER

*Only possible when more than one handset is registered to the base!!*

When you want to transfer an external call to another handset:

1. During a conversation press INT.
  2. Select the number of the internal handset, the external caller is put on hold.
  3. When the other handset picks up, press  to hang up and transfer the call.
- If the internal correspondent does not pick-up, press INT again to reconnect to the external caller.

### 3.7. CONFERENCE CALL

*Only possible when more than one handset is registered to the base!!*

You can converse simultaneously with an internal and external correspondent .  
When you are on line with an external correspondent:

1. Press INT.
2. Enter the number of the internal handset that you want to call.
3. When the internal correspondent picks up, press and hold #.
4. If the internal correspondent does not answer, press INT again to reconnect to the external correspondent.

### 3.8 DISPLAY OF CALL DURATION

The communication duration is displayed after 10 seconds, in minutes - seconds: "00-15" . During the call you can still see the dialled number by pressing the MENU key for 2 seconds.

At the end of each call, the duration of communication is displayed for 5 seconds.  
You can turn the timer ON or OFF (see 4.10 Call duration timer ON/OFF)

### 3.9 MICROPHONE MUTE

It is possible to mute the microphone during a conversation.

Press  during the conversation, the microphone is then deactivated, you can talk freely without being heard by the calling party.

The  -icon is displayed.

Press  again to return to normal mode.

### 3.10 PAUSE KEY

When you press and hold the digit, a pause will be added after the digit. A 'P' will be shown on the display.

### 3.11 CALLER IDENTIFICATION

Caller identification is only available if you are subscribed to this service with your telephone operator.

When you receive an external call, the caller's identity will appear on the display as soon as the telephone rings.

You can therefore choose whether or not to answer the call.

If the network allows it, or if the name of the caller is in the address book, the caller is identified by his or her name.

The caller's identity is replaced by the conversation duration after 15 seconds of communication.



#### 3.11.1. Call waiting caller ID





If you have a subscription to the call waiting caller ID service (please consult your telephone service provider for details about the service), your phone will display and store the caller ID information during the telephone conversation.

When you hear the call waiting tones, you can see the 2nd caller's telephone number on the display for about 5 seconds.

#### 3.11.2 Call List

Your telephone keeps a list in memory of the last 30 calls received. This function is only available if you are subscribed to the caller ID information. The correspondents that have called are identified by their telephone number or name in the same way as in caller identification.

The presence of new calls received and unanswered is indicated by the flashing icon  on the display and the flashing LED  on the base. To consult the Call List:

1. Press . If there are no calls in the list 'EMPTY' will appear.
2. Scroll through the calls using the Up  or Down  arrows. The caller's name will be shown if the name is sent by the network or is stored in the Phonebook. If you are at the end of the list you will hear a beep tone.
3. If you press OK a few times to see the sequence: Name, number, date&time\*\*
4. Pressing OK again will give you the option to delete this entry. Press OK to delete this entry, or  to return to the previous menu.
5. To call back a correspondent, simply press the  key when their telephone number or name is displayed.

If a caller is in the Phonebook, they are identified by their name in the Call List.

**\*\* ONLY WHEN THE NETWORK SENDS THE TIME/DATE TOGETHER WITH THE TELEPHONE NUMBER!!! On some networks with caller ID, time and date will not be displayed.**

### 3.11.3 Storing a number from the Call List into the Phonebook

When you scroll through the Call List, you can store a number into the Phonebook by pressing the Phonebook key . 'CONFIRM' will appear. Press OK to confirm or C/⌫ to return.

If you want to store the number with a name (in case the number in the Call List is without name) or with a different name, you have to go to the Phonebook menu and choose EDIT (see 5.1 Phonebook).



### 3.11.4. Delete all entries in the Call List

You can delete all entries in the Call List:

- 1 Press MENU.
- 2 Press the Down ▼ key a few times until 'HANDSET' is shown.
- 3 Press the Down ▼ key a few times until 'DEL CID' is shown.
- 4 Press OK. 'CONFIRM' is shown.
5. Press OK to delete all entries, or C/⌫ to cancel the delete operation.

### 3.11.5. Voice mail indication



This function only works if you have the voice mail or phone mail service and if the network sends this indication along with the FSK caller ID (CLIP) information!

When you receive a new message in your voice mail system, the  icon will appear on the display. Once you have listened to your message, the  icon will disappear.

## **3.12 REDIAL THE LAST 10 NUMBERS CALLED**

Your telephone keeps a list of the 10 last calls (of 20 digits) you have made in memory. The correspondents that called are identified by their telephone number or by their name if they appear in the Phonebook.

To consult the redial list:

1. Press .
2. Scroll through the calls with the Up ▲ and Down ▼ arrows.
3. To call by the selected correspondent, simply press  when their telephone number or name is displayed.

**Note:** When the name is displayed, you can see the number by pressing the OK key! Pressing OK again will give you the option to delete this entry from the redial list. Press OK to confirm or C/⌫ to cancel.

## **3.13 CALLING FROM THE PHONEBOOK**

To call a correspondent whose name you have saved in the Phonebook:

1. Press  to enter the Phonebook.
2. Press the first letter of the name. The first name that starts with this letter will be displayed.

- Go through the list of names with the ▲ and ▼ keys. The list scrolls in alphabetical order. If there is an entry without name, '↔' is shown!
- Press  to dial the number of the correspondent whose name is displayed.

To see the number before dialling, carry out steps 1 to 3 from before and press OK. The number then appears.

### 3.14 USING THE ALPHANUMERICAL KEYPAD

With your telephone you can also enter alphanumeric characters. This is useful for entering a name into the Phonebook, giving a name to a handset, ...

To select a letter, press the corresponding key as many times as is necessary. For example to select an 'A', press '2' once, to select a 'B', press '2' twice and so on.

To select 'A' and then B consecutively, select 'A', wait until the cursor moves to the next character, then press '2' twice.

To select a space, press 1.

To select a dash, press '1' twice

The keypad characters are as follows:

Key	First press	Second press	Third press	Fourth press	Fifth press
1	space	-	1		
2	A	B	C	2	
3	D	E	F	3	
4	G	H	I	4	
5	J	K	L	5	
6	M	N	O	6	
7	P	Q	R	S	7
8	T	U	V	8	
9	W	X	Y	Z	9
0	0				

### 3.15 USING THE MENU

A wide range of telephone functions are accessible through a user-friendly menu.

- To enter the menu, press MENU.
- Scroll through the selections using the ▲ and ▼ keys, the selections scroll in a loop ( you return to the first after the last). The arrows on the right of the display indicate that there are other possible selections to scroll through.
- To validate a selection, press OK.
- To return to the previous menu, press C/ⓧ .



## 4. PERSONALISATION

### 4.1 ADJUSTING SPEAKER VOLUME

There are two ways to set the speaker volume:

#### 4.1.1 Speaker volume during call

During conversation, press the ▲ or ▼ key to change the volume accordingly (1-5). Press OK to confirm.

**Note:** *The handsfree volume is also adjusted together with the receiver in the handset as described above!*

### 4.2 ADJUSTING RING VOLUME

#### 4.2.1 Handset ring

You can adjust the ring volume during a incoming call by pressing the Up ▲ or Down ▼ keys. The default ring volume can be set as follows:

1. Enter the menu by pressing MENU.
2. Select HANDSET using the ▲ and ▼ keys.
3. Press OK.
4. Select VOLUME using the ▲ and ▼ keys.
5. Press OK.
6. Select the desired volume OFF or 1 to 5).
7. Press OK to confirm or C/⊗ to return to the previous menu.

**Note:** *Every setting is confirmed at the end by a double or single long beep. A double beep confirms the validation of your choice.*

*A long beep signifies that the modification has not been taken into account.*

#### 4.2.2 Base ring

1. Enter the menu by pressing MENU.
2. Select BASE.
3. Press OK.
4. Select UNPROTEC.
5. Press OK.
6. Select VOLUME.
7. Press OK.
8. Select the desired volume (OFF or 1 to 5) by means of the Up ▲ and Down ▼ keys.
9. Press OK to confirm or C/⊗ to return to the previous menu.

A double beep confirms the validation of your choice.

A long beep that the modification has not been taken into account.

### 4.3 CHOOSING THE RING MELODY

The base and each handset can ring with a different melody.

The handsets can ring with a different melody according to whether the incoming call is internal or external.

#### 4.3.1 Base melody

1. Enter the menu by pressing MENU.
  2. Select BASE.
  3. Press OK.
  4. Select UNPROTEC.
  5. Press OK.
  6. Select MELODIES.
  7. Press OK.
  8. Select the melody of your choice (1 to 10).
  9. Press OK to confirm or **C/⊗** to return to the previous menu.
- A double bleep confirms the validation of your choice.  
A long bleep signifies that the modification has not been taken into account.

#### 4.3.2 Handset melody, external call

1. Enter the menu by pressing MENU.
  2. Select HANDSET.
  3. Press OK.
  4. Select EXT RING.
  5. Press OK.
  6. Select the melody of your choice (1 to 10).
  7. Press OK to confirm or **C/⊗** to return to the previous menu.
- A double bleep confirms the validation of your choice.  
A long bleep signifies that the modification has not been taken into account.

#### 4.3.3 Handset melody, internal call

1. Enter the menu by pressing MENU.
  2. Select HANDSET.
  3. Press OK.
  4. Select INT RING.
  5. Press OK.
  6. Select the melody of your choice (1 to 10).
  7. Press OK to confirm or **C/⊗** to return to the previous menu.
- A double bleep confirms the validation of your choice.  
A long bleep signifies that the modification has not been taken into account.

### 4.4 ACTIVATION / DEACTIVATION OF BEEPS

The handsets can emit beeptones when a key is pressed, when the batteries are low, when the handset is out of range and when a setting/choice is made.

#### 4.4.1 Key pressed beeptone on/off

1. Enter the menu by pressing MENU.
2. Select HANDSET.
3. Press OK.
4. Select TONES.
5. Press OK.
6. Select KEY.
7. Press OK.
8. Select ON to activate or OFF to deactivate.
9. Press OK to confirm.

A double bleep confirms the validation of your choice.

A long bleep signifies that the modification has not been taken into account.

#### 4.4.2 Low battery

Proceed as before, but select at point 6 "LOW BATT" instead of "KEYTONE".

#### 4.4.3 Handset out of range

Proceed as before, but select at point 6 "RANGE" instead of "KEYTONE".

#### 4.4.4. Confirmation tones

Proceed as before, but select at point 6 "CONFIRM" instead of "KEYTONE".

### **4.5 HANDSET NAME**

This function allows you to personalise each handset.

1. Enter the menu by pressing MENU.
2. Select HANDSET.
3. Press OK.
4. Select LABEL.
5. Press OK.
6. Enter the name.
7. Press OK to validate.

A double bleep confirms the validation of your choice.

A long bleep signifies that the modification has not been taken into account.

While entering the name, press  $\text{⌫}$  to delete a character and press and hold  $\text{C/⌫}$  to exit the menu without taking any modifications into account.

### **4.6 CHOOSING MENU LANGUAGE**

You can choose two languages (see language table on the packing box):

1. Enter the menu by pressing MENU.
2. Select LANGUAGE.
3. Press OK.
4. Select the language of your choice by means of the  $\blacktriangle$  and  $\blacktriangledown$  keys.

5. Press OK to validate.

A double bleep confirms the validation of your choice.

A long bleep signifies that the modification has not been taken into account.

#### 4.7 CHOOSING THE CONFIDENTIAL CODE FOR THE BASE

Certain functions are only available to users who know the PIN code. By default this PIN code = 0000.

To change the PIN code:

1. Enter the menu by pressing MENU.
2. Select BASE.
3. Press OK.
4. Select PIN PROT.
5. Press OK.
6. Enter PIN code (0000).
7. Press OK.
8. Select PIN CODE.
9. Press OK.
10. Enter the new 4 digit confidential code.
11. Press OK.
12. Enter the new confidential code a second time.
13. Press OK to validate.

A double bleep confirms the validation of your choice.

A long bleep signifies that the modification has not been taken into account.

#### 4.8 SETTING THE DIALLING MODE

There are two types of dialling mode:

- DTMF/Tone dialling (the most common)
- Pulse dialling (for older installations)

To change the mode of numeration:

1. Enter the menu by pressing MENU.
2. Select BASE.
3. Press OK.
4. Select PIN PROT.
5. PRESS OK.
6. Enter PIN code (0000).
7. Press OK.
8. Select DIALMODE.
9. Press OK.
10. Select Tone or PULSE.
11. Press OK to validate.

A double bleep confirms the validation of your choice.

A long bleep signifies that the modification has not been taken into account.

#### 4.9. AUTOMATIC ANSWER

When there is a incoming call and the handset is lying on the base, the phone automatically takes the line when lifted. This is the default setting, but can be set OFF:

- 1 Enter the menu by pressing MENU.
- 2 Select HANDSET.
- 3 Press OK.
- 4 Select AUTO ANS.
- 5 Select ON (for automatic answer) or OFF.
- 6 PRESS OK.

#### 4.10. CALL DURATION TIMER ON/OFF

- 1 Enter the menu by pressing MENU.
- 2 Select HANDSET.
- 3 Press OK.
- 4 Select TIMER.
- 5 Press OK.
6. Select ON or OFF by means of the Up ▲ and Down ▼ keys.
7. Press OK.

#### 4.11 RETURN TO DEFAULT ADJUSTMENT PARAMETERS

If you can no longer deactivate certain undesirable functions, it is still possible to return to the original telephone configuration. This is the configuration which was installed when you first received the telephone:

Handset	Base
Ring volume: 5	Ring volume: 5
Ext. Melody: 1	Melody:1
Int. Melody: 5	Call Barring: OFF for all Handsets
Monitor: OFF	PIN Code: 0000
Timer: ON	
Tones: All ON	
Auto Answer: ON	
Base selection: Auto	
Keypad lock: OFF	
Phonebook: No change	
Call log: Empty	
Handset Volume: 3	

To return to default adjustments:

1. Enter the menu by pressing MENU.
2. Select BASE.
3. Press OK.

4. Select PIN PROT.
5. Press OK.
6. Enter PIN-code (0000).
7. Press OK.
8. Select DEFAULT.
9. Press OK.
10. Press OK to validate or C to skip back.

A double bleep confirms the validation of your choice.

A long bleep signifies that the modification has not been taken into account.

## 5. ADVANCED FUNCTIONS

### 5.1 PHONEBOOK

The Phonebook allows you to memorise the telephone numbers of 40 correspondents. You can enter names up to 8 characters and numbers up to 18 digits.

To call a correspondent whose number you have memorised, refer to section 3.13. Calling from the Phonebook.

To enter alphanumerical characters, refer to section 3.14 Using the alphanumerical keypad.

#### 5.1.1 Add an entry into the Phonebook

1. Enter the menu by pressing MENU.
2. Select PHONEBK.
3. Press OK.
4. Select STORE.
5. Press OK.
6. Enter the new name.
7. Press OK to validate.
8. Enter the new telephone number.
9. Press OK to validate.

A double bleep confirms the validation of your choice.

A long bleep signifies that the modification has not been taken into account.

#### 5.1.2 Modify a name or number

In order to modify a number in the Phonebook:

1. Enter the menu by pressing MENU.
2. Select PHONEBK.
3. Press OK.
4. Select EDIT.
5. Press OK.
6. Move through the list of names with the ▲ and ▼ keys. The list scrolls in alphabetical order.
7. Press OK when you find the name to modify.

8. Use the **C/ⓧ** key to go back and enter the new name.
  9. Press OK to validate.
  10. Enter the new telephone number.
  11. Press OK to validate.
- A double bleep confirms the validation of your choice.  
A long bleep signifies that the modification has not been taken into account.

### 5.1.3 Deleting an entry

To delete an entry:

1. Enter the menu by pressing MENU.
  2. Select PHONEBK.
  3. Press OK.
  4. Select DELETE.
  5. Press OK.
  6. Move through the list of names using the ▲ and ▼ keys the list scrolls in alphabetical order.
  7. Press OK when you find the name you wish to delete.
  8. The phone number is displayed, press OK.
  9. CONFIRM appears, press OK to confirm or **C/ⓧ** to stop.
- A double bleep confirms the validation of your choice.  
A long bleep signifies that the modification has not been taken into account.

## 5.2. VIP RINGING MELODY

You can link special ring melodies to specified callers in the Phonebook. When an incoming call is listed in the Phonebook, the handset will ring with the melody specified to this caller.

To link a certain melody to an entry in the Phonebook:

- 1 Enter the menu by pressing MENU.
- 2 Select PHONEBK.
- 3 Press OK.
- 4 Press the Up ▲ key a few times until MELODY appears.
- 5 Press OK.
- 6 Select the name you want to attach a melody to and press OK.
- 7 Use the Up ▲ and Down ▼ key to select a melody and press OK.

## 5.3. LOCATING A HANDSET FROM THE BASE

When the Paging button **Ⓜ** on the base is pressed, all the handsets will ring. This ringing will help you locate a lost handset. By simply pressing one of the handset keys the ringing stops.

## 5.4. CALL BARRING

The following call barring options can be selected per handset:

- OFF: All calls are allowed  
INTERNAL: All external calls are barred

Local:	International and national calls are barred except local calls, the user can define prefix for local numbers
National:	International calls are barred (starting with 00)
Custom:	Pre-defined number is barred

**To select call barring:**

1. Enter the menu by pressing MENU.
2. Select BASE.
3. Press OK.
4. Select PIN PROT.
5. PRESS OK.
6. Enter PIN-code (0000).
7. Press OK.
8. Select CALL BAR.
9. Press OK.
10. Select the handset (1-5).
11. Press OK.
12. Select OFF, INTERNAL, LOCAL, NATIONAL, or CUSTOM. For OFF, INTERNAL, LOCAL, and NATIONAL, press OK.
  - For LOCAL, press OK to read the PREFIX. Enter the prefix used for local numbers (numbers dialled with this prefix will not be barred!).
  - For CUSTOM, press OK to read BAR. Enter the desired first digits of the telephone number which must be barred. For example '0': all numbers starting with '0' will be barred!
- 13 To exit CALL BAR mode, press **C/ⓧ**.

## **5.5. LOCKING THE KEYPAD**

Locking the keypad prevents you from dialling a number accidentally. This can be useful when small children are around.

When the keypad is locked, only the MENU key is available, all the others are locked.

### **5.5.1. Activating the keypad lock**

- 1 Enter the menu by pressing MENU.
- 2 Select KEY LOCK.
- 3 Press OK.
- 4 Select ON.
- 5 Press OK to validate.

A double beep confirms the validation of your choice.

A long beep signifies that the modification has not been taken into account.

### **5.5.2. Deactivating the keypad lock**

1. Enter the menu by pressing MENU.
2. Select KEY LOCK.



3. Press OK.
  4. Select OFF.
  5. Press OK to validate.
- A double bleep confirms the validation of your choice.  
A long bleep signifies that the modification has not been taken into account.

## 5.6. HEADSET CONNECTION

You can connect a headset with a 3 pole jack plug of 2,5mm on the right side of the handset. When the headset is connected, you can only hear and talk through the headset. The headset microphone can still be muted by the Mute key. The handsfree speaker can still be activated by pressing the handsfree key .

## 6. MANAGING MULTIPLE HANDSETS

### 6.1. SETTING UP AN ADDITIONAL HANDSET

You can subscribe more handsets to the base if they have the DECT GAP protocol. The base can support a maximum of 5 handsets. If you already have 5 handsets, and you wish to change one of them, you must first delete one handset, then subscribe a new one.

1. Put the base into registration mode, by pressing and holding the Paging key  on the base for 6 seconds.
2. The base will then emit a bleep. It is now ready to be associated with a new handset, during the 90 seconds after pressing the button only.

#### 6.1.1 If your additional handset is a Cocoon 400

3. Enter the menu by pressing MENU.
4. Select REGISTER.
5. Press OK.
6. Enter the base number for this handset, (from 1 to 4). The flashing numbers are the numbers already used for other bases.
7. Press OK.
8. Enter the PIN code for the base (0000 by default).
9. If the handset has located the base, it will display the base identification number. Validate the base association by pressing OK or invalidate by pressing .
10. If the handset does not locate the base, it will return to the previous configuration after a few seconds. Try again by changing the base number and check that you are not in an environment where there is interference.

#### 6.1.2 If your handset is another model

After starting the registration procedure on the base, refer to the handset manual to find out how to register the handset. The handset must be GAP compatible.

The icon  and the text "NOT REG" flashes on the display when the handset is not associated with the base.

When a handset is associated with a base, it is attributed a handset number by the base. It is the number displayed on the handset behind the name and must be used for internal calls.

## 6.2 REMOVING A HANDSET

You can remove a handset from a base to allow another handset to be registered:

- 1 Enter the menu by pressing MENU.
- 2 Select BASE.
- 3 Press OK.
- 4 Select PIN PROT.
- 5 PRESS OK.
- 6 Enter PIN-code (0000).
- 7 Press OK.
- 8 Select DEL HS.
- 9 Press OK.
10. Select the handset to be cancelled.
11. Press OK to validate.
12. CONFIRM will appear. Press OK again to confirm or **C/❌** to return.

A double bleep confirms the validation of your choice.

A long bleep signifies that the modification has not been taken into account.

## 6.3 SETTING UP A HANDSET ON ANOTHER BASE

You wish to use a Cocoon 400 handset with a base of another model. The base must be GAP compatible.

1. To put the base in registration mode, refer to the base user manual.
2. Carry out operations 3 to 10 from paragraph 6.1. Setting up an additional handset.

Each handset attributes a number from 1 to 4 the base it is associated with. By default this number is 1.

## 6.4 SELECTING A BASE

The handsets can be registered to up to 4 bases simultaneously.

To change the base, select "B SELECT" in the menu. Select the base option:

AUTO: To choose the best base

FIXED: Choose a particular base. The handset will not search for another base when going out of range.

PREFER: Start with searching a particular base first and then the others when going out of range.

And press OK.

When selecting FIXED or PREFER, the display shows 'BS1 2 3 4'. The current registered base will blink. Press 1-4 to select the base.

If you select 'AUTO' the handset will automatically search for another base when you are out of range!

## 6.5. ROOM MONITORING

When more than one handset is registered, one of the handsets can be used as a (baby) monitor device.

To activate this function:

1. Enter the menu by pressing MENU.
2. Select MONITOR.
3. Press OK.
4. Select ON.
5. Press OK.

The display will show Monitor (blinking) on the handset when room monitoring is activated. Another handset can call this handset (internally), which will activate the microphone on this handset. That way, you can monitor every sound in that room.

**Note:** *The handset in monitor mode will not ring when an external call comes in.*

To deactivate this function:

1. Enter the menu by pressing MENU.
2. MONITOR is shown.
3. Press OK.
4. Select OFF.
5. Press OK.

## 7. TROUBLE SHOOTING

Symptom	Possible cause	Solution
No display	Batteries uncharged	Check the position of the batteries Recharge the batteries
	Handset turned OFF	Turn ON the handset
No tone	Telephone cord badly connected	Check the telephone cord connection
	The line is occupied by another handset	Wait until the other handset hangs up
The icon  flashes	Handset out of range	Bring the handset closer to the base
	The base has no power supply	Check the mains connection to the base
Base or handset do not ring	The handset is not registered to the base	Register the handset to the base
	The ringing volume is zero or low	Adjust the ringing volume
Tone is good, but there is no communication	The dialling mode is wrong	Adjust the dialling mode (pulse/tone)
Telephone does not react to pressing the keys	Manipulation error	Remove the batteries and but them back in place
	Keypad lock ON	Turn OFF the Keypad Lock
Flash (R) Key does not work	Wrong Flash time	Call Hotline to change the flash time

## 8. GUARANTEE

- This equipment comes with a 24-month warranty. The warranty will be honoured on presentation of the original bill or receipt, provided the date of purchase and the unit type are indicated.
- During the time of the warranty Topcom will repair free of charge any defects caused by material or manufacturing faults. Topcom will at its own discretion fulfil its warranty obligations by either repairing or exchanging the faulty equipment.
- Any warranty claims will be invalidated as a result of intervention by the buyer or unqualified third parties.
- Damage caused by inexpert treatment or operation, and damage resulting from the use of non-original parts or accessories not recommended by Topcom is not covered by the warranty.
- The warranty does not cover damage caused by outside factors, such as lightning, water and fire, nor does it apply if the unit numbers on the equipment have been changed, removed or rendered illegible.

**Note:** Please do not forget to enclose your receipt if you return the equipment.

## 9. TECHNICAL CHARACTERISTICS

- Standard: DECT ( **D**igital **E**nhanced **C**ordless **T**elecommunications )  
GAP ( **G**eneric **A**ccess **P**rofile )
- Frequency range: 1880 MHz to 1900 MHz
- Number of channels: 120 duplex channels
- Modulation: GFSK
- Speech coding: 32 kbit/s
- Emission power: 10 mW ( average power per channel )
- Range: 300 m in open space /50 m maximum inhouse
- Base power supply: 220 V / 50 Hz for the base
- Handset Batteries: 2 rechargeable batteries AAA, NiMH 600mAh
- Handset autonomy: 150 hours in standby
- Talk time: 12 hours
- Charging time: 6-8 hours
- Normal conditions of use: +5 °C to +45 °C
- Dialling mode: Pulse / Tone

### **Sicherheitshinweise**

- Verwenden Sie nur das mitgelieferte Steckernetzgerät. Keine fremden Adapter verwenden, die Akkuzellen können sonst beschädigt werden.
- Legen Sie nur, aufladbare Akkus des gleichen Typs ein. Verwenden Sie auf keinen Fall normale nicht aufladbare Batterien. Wiederaufladbare Akkus richtig gepolt einlegen (Hinweisschild ist in den Akkufächern des Mobilteils angebracht).
- Berühren Sie nicht die Lade- und Steckerkontakte mit spitzen und metallischen Gegenständen.
- Medizinische Geräte können in ihrer Funktion beeinflusst werden.
- Das Handgerät kann in Hörgeräten einen unangenehmen Brummtönen verursachen.
- Die Basisstation nicht in feuchten Räumen und nicht weniger als 1,5 m entfernt von einer Wasserstelle aufstellen. Das Mobilteil nicht mit Wasser in Berührung bringen.
- Nutzen Sie das Telefon nicht in explosionsgefährdeten Umgebungen.
- Entsorgen Sie Akkus und Telefon umweltgerecht.
- Da bei Stromausfall das Telefonieren mit diesem Gerät nicht möglich ist, verwenden Sie bitte im Falle eines Notrufes ein Telefon, daß netzstromunabhängig ist, also z.B. ein Handy.

### **Reinigen**

Wischen Sie das Telefon mit einem leicht feuchtigen Tuch oder mit einem Antistatiktuch ab. Niemals Reinigungsmittel oder gar aggressive Löschungsmittel verwenden.

<b>1. BESCHREIBUNG DES TELEFONS</b>	<b>89</b>
1.1 <i>Handgerät/Basisstation Cocoon 400</i>	89
1.2 <i>Display</i>	90
<b>2. INSTALLATION DES TELEFONS</b>	<b>91</b>
2.1 <i>Anschlüsse</i>	91
2.2 <i>Wiederaufladbare Batterien</i>	92
2.3 <i>Gürtelklipp</i>	93
<b>3. VERWENDUNG DES TELEFONS</b>	<b>94</b>
3.1 <i>Handgerät AN/AUS</i>	94
3.2 <i>Einen Anruf annehmen</i>	94
3.3 <i>Extern Telefonieren</i>	94
3.4 <i>Intern Telefonieren</i>	94
3.5 <i>Freisprechmodus</i>	95
3.6 <i>Internes Weiterleiten eines externen Anrufs</i>	95
3.7 <i>Konferenzschaltung</i>	95
3.8 <i>Anzeige der Gesprächsdauer</i>	95
3.9 <i>Stummschaltung (mute)</i>	96
3.10 <i>Pausentaste</i>	96
3.11 <i>Rufnummernanzeige</i>	96
3.12 <i>Wahlwiederholungsspeicher</i>	98
3.13 <i>Eine Nummer aus dem Telefonbuch anrufen</i>	98
3.14 <i>Verwendung der alphanumerischen Tastatur</i>	98
3.15 <i>Verwendung des Menüs</i>	99
<b>4. PERSÖNLICHE EINSTELLUNGEN</b>	<b>99</b>
4.1 <i>Einstellung der Lautsprecherlautstärke</i>	99
4.2 <i>Einstellen der Klingellautstärke</i>	100
4.3 <i>Auswahl der Klingelmelodie</i>	100
4.4 <i>Aktivieren/Deaktivieren von Pieptönen</i>	102
4.5 <i>Handgerät einen Namen geben</i>	103
4.6 <i>Wahl der Menüsprache</i>	103
4.7 <i>Den PIN-Code ändern</i>	103
4.8 <i>Den Wahlmodus einstellen</i>	104
4.9 <i>Automatisches Annehmen</i>	105
4.10 <i>Gesprächsdaueranzeige</i>	105
4.11 <i>Reset</i>	105
<b>5. WEITERE FUNKTIONEN</b>	<b>106</b>
5.1 <i>Telefonbuch</i>	106
5.2 <i>VIP Klingelmelodie</i>	108
5.3 <i>Handgerät von der Basisstation aus suchen</i>	108
5.4 <i>Sperren von Anrufen</i>	108
5.5 <i>Tastenverriegelung</i>	109
5.6 <i>Anschluss Kopfhörer</i>	110

<b>6. MEHRERE HANDGERÄTE VERWALTEN</b>	<b>110</b>
6.1 <i>Ein zusätzliches Handgerät einstellen</i>	110
6.2 <i>Handgerät entfernen</i>	111
6.3 <i>Handgerät auf einer anderen Basisstation anmelden</i>	111
6.4 <i>Basisstation auswählen</i>	112
6.5 <i>Zimmerüberwachung</i>	112
<b>7. PROBLEMLÖSUNG</b>	<b>113</b>
<b>8. GARANTIE</b>	<b>114</b>
<b>9. TECHNISCHE EIGENSCHAFTEN</b>	<b>114</b>



## 1. BESCHREIBUNG DES TELEFONS

### 1.1. HANDGERÄT/BASISSTATION COCOON 400



## 1.2. DISPLAY

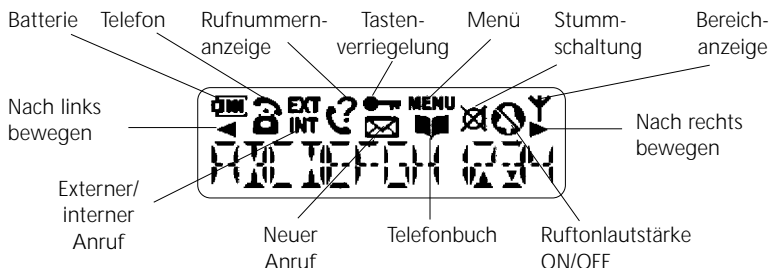

Zu jeder Funktion gehört ein Symbol

Symbol:	Bedeutung:
	Sie sind in Verbindung
EXT	Sie führen ein externes Gespräch
INT	Sie führen ein internes Gespräch
	Neue Nachricht in Ihrer Voice Mail erhalten
	Sie öffnen Ihr Telefonbuch.
MENU	Sie befinden sich im Menü.
	Anzeige wiederaufladbare Batterien 1 Abschnitt: schwach, 2 Abschnitte: starker, 3 Abschnitte: mittel, 4 Abschnitte: voll Die Abschnitte blinken beim Aufladen.
	Tastatur des Handgeräte verriegelt.
	Die Antenne zeigt die Qualität des Empfangs an. Die Antenne blinkt, wenn das Handgerät bei der Basisstation nicht angemeldet ist oder Außerhalb des Bereich ist.
◀ oder ▶	Zeigt an, dass die angezeigte Nummer länger als der Bildschirm ist (12 Ziffern)
▲ or ▼	Mögliche Scroll-Richtung im Menü
	Mikrofon nicht aktiviert
	Ruftonlautstärke Handgerät nicht aktiviert
	Identifikation Anrufer verfügbar/ neue Nummern in der Anrufliste

### 1.2.1 Stand-by-Display

Im Stand-by-Modus zeigt das Handgerät die Bezeichnung und die Nummer des Handgerätes an:

C400 HS1

## 2. INSTALLATION DES TELEFONS

### 2.1. ANSCHLÜSSE

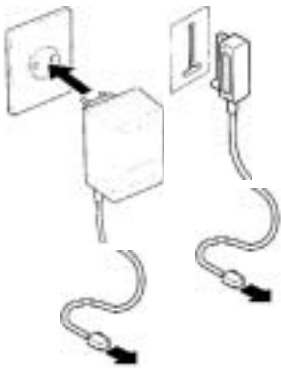

Unterseite der Basisstation

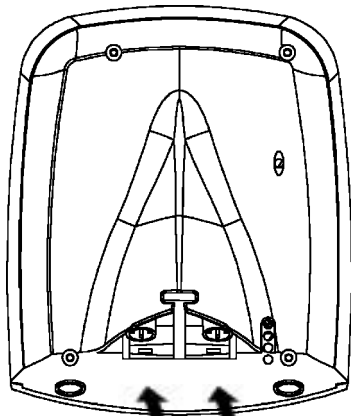

Stromkabel



Telefonkabel



## 2.2. WIEDERAUFLADBARE BATTERIEN

Bevor Sie Ihr Cocoon 400 zum ersten Mal verwenden, müssen Sie erst dafür sorgen, dass die Batterien 6-8 Stunden lang aufgeladen werden. Wenn Sie das nicht tun, funktioniert das Gerät nicht optimal.

Zum Austausch oder Einlegen der wiederaufladbaren Batterien:

1. Schieben Sie die Abdeckung nach unten und heben Sie sie dann an.
2. Legen Sie die Batterien ein. **Achten Sie auf die Polarität (+ und -)**.
3. Schließen Sie das Batteriefach wieder.



**Beachten Sie:** Die maximale Funktionszeit der Batterien ist ungefähr 150 Stunden und die maximale Sprechdauer ist 12 Stunden! Mit der Zeit werden die Batterien schneller leer sein. Die Batterien müssen dann ersetzt werden. Sie können in jedem Elektrogeschäft neue Batterien kaufen (2 wiederaufladbare Batterien, Typ AAA NIMH)!

### 2.3. GÜRTELKLIPP

Der Gürtelklipp kann wie folgt entfernt und plaziert werden:

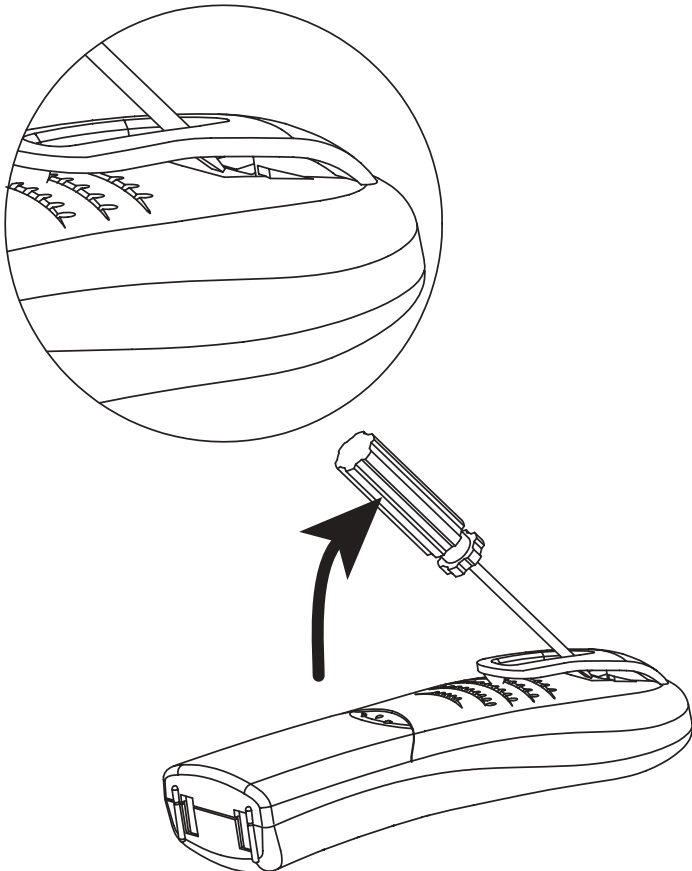



### 3. VERWENDUNG DES TELEFONS

#### 3.1 HANDGERÄT AN/AUS

- Handgerät anschalten: Drücken Sie OK-Taste 2 Sekunden lang. Das Handgerät sucht die Basisstation.
- Handgerät ausschalten: Drücken Sie OK-Taste 2 Sekunden lang. Das Display geht AUS.

#### 3.2 EINEN ANRUF ANNEHMEN

Bei Empfang eines externen Anrufs klingeln sowohl alle Handsets als auch die Basis. Das EXT-Symbol erscheint im Display und die -LED blinkt an der Basiseinheit. Wenn das Handgerät klingelt, drücken Sie  um den Anruf anzunehmen. Sie sind dann mit Ihrem Anrufer verbunden. Wenn sich das Handgerät auf der Basisstation befindet und das Telefon klingelt, müssen Sie nur das Handgerät aufnehmen, um den Anruf anzunehmen (wenn die Option Automatisches Annehmen eingeschaltet ist: Siehe 4.10 Gesprächsdaueranzeige).

Wenn Sie  drücken, wenn das Telefon klingelt, nehmen Sie den Anruf an und schalten automatisch in den Freisprechmodus.

#### 3.3 EXTERN TELEFONIEREN

##### Normales Wählen:

1. Drücken Sie .
2. Geben Sie die Telefonnummer ein.

##### Blockwählen:

1. Wählen Sie die Nummer.
2. Drücken Sie .

Zum Korrigieren der Nummer verwenden Sie die Taste  um eine eingegebene Ziffer zu löschen.

#### 3.4. INTERN TELEFONIEREN

Nur möglich, wenn mehr als ein Handgerät auf der Basisstation angemeldet ist!!

##### Normales Wählen:

1. Drücken Sie **INT**-Taste.
2. Geben Sie die Nummer des internen Handgerätes ein (1 bis 5).

##### Blockwählen:

1. Geben Sie die Nummer des internen Handgerätes ein (1 bis 5).
2. Drücken Sie **INT**-Taste.

### 3.5 FREISPRECHMODUS

Sie können mit Ihrem Gesprächspartner sprechen, ohne das Handgerät aufnehmen zu müssen.

Zum Aktivieren oder Deaktivieren des Freisprechmodus drücken Sie während eines Telefonats die -Taste.

Zum Einstellen der Lautstärke siehe Kapitel " Persönliche Einstellungen " - Einstellung der Lautsprecherlautstärke 4.1.

### 3.6 INTERNES WEITERLEITEN EINES EXTERNEN ANRUFES

Nur möglich, wenn mehr als ein Handgerät auf der Basisstation angemeldet ist!!

Wenn Sie einen externen Anruf zu einem anderen Handgerät weiterschalten möchten:

1. Drücken Sie während eines Gesprächs **INT**-Taste.
2. Wählen Sie die Nummer des internen Handgerätes, der externe Anrufer ist dann in der Warteschleife.
3. Wenn das andere Handgerät annimmt, drücken Sie  zum Auflegen und übertragen so den Anruf.

Wenn der interne Gesprächspartner nicht annimmt, drücken Sie erneut **INT**, um den externen Anrufer wieder zu übernehmen.

### 3.7. KONFERENZSCHALTUNG

Nur möglich, wenn mehr als ein Handgerät auf der Basisstation angemeldet ist!!

Sie können gleichzeitig mit einem internen und einem externen Gesprächspartner sprechen.

Wenn Sie mit einem externen Anrufer verbunden sind:

1. Drücken Sie **INT**-Taste.
2. Geben Sie die Nummer des internen Handgerätes ein, das Sie anrufen möchten
3. Wenn der interne Gesprächspartner aufnimmt, betätigen Sie die Taste # und lassen Sie sie eingedrückt
4. Wenn der interne Gesprächspartner nicht aufnimmt, drücken Sie erneut **INT**, um den externen Anrufer wieder zu übernehmen..

### 3.8 ANZEIGE DER GESPRÄCHSDAUER

Die Gesprächsdaueranzeige wird nach 10 Sekunden in Minuten – Sekunden angezeigt: "00-15". Sie können die gewählte Nummer noch immer sehen wenn Sie die MENU-Taste 2 Sekunden gedrückt halten.

Am Ende jedes Anrufs wird 5 Sekunden lang die Gesamtanruferdauer angezeigt. Sie können die Gesprächsdaueranzeige an- oder ausschalten (siehe 4.10 Gesprächsdaueranzeige ON/OFF.

### 3.9 STUMMSCHALTUNG (MUTE)

Es ist möglich, das Mikrofon während eines Gesprächs auszuschalten.

Wenn Sie während des Gesprächs  Taste betätigen, wird das Mikrofon deaktiviert und Sie können frei sprechen ohne, dass Sie von dem Gesprächspartner am anderen Ende gehört werden.

Das symbol  (MUTE) angezeigt.

Drücken Sie erneut  um zum normalen Modus zurückzukehren.

### 3.10 PAUSENTASTE

Wenn Sie eine Zifferntaste eingedrückt halten, wird eine Pause hinter dieser Ziffer eingefügt. Der Buchstabe 'P' erscheint im Display.

### 3.11 RUFNUMMERNANZEIGE

Die Rufnummernanzeige ist nur verfügbar, wenn Sie diesen Service (CLIP) bei Ihrem Telefonanbieter abonniert haben.

Wenn Sie einen externen Anruf erhalten, erscheint die Telefonnummer des Anrufers im Display, wenn das Telefon klingelt.

Der Anrufer kann mit seinem Namen identifiziert werden, wenn das Netzwerk diesen mitschickt oder der Anrufer im Telefonbuch gespeichert ist.

Die Rufnummernanzeige wird nach 15 Sekunden von der Gesprächsdaueranzeige ersetzt. Die Rufnummernanzeige (Name und Telefonnummer) kann nach dieser Zeit durch mehrmaliges Betätigen der OK-Taste aktiviert werden.



#### 3.11.1 Rufnummernanzeige zweiter anruf

Wenn Sie ein Abonnement auf Rufnummernanzeige Zweiter Anruf haben (kontaktieren Sie dazu Ihre Telefongesellschaft) und Sie erhalten einen zweiten Anruf weil Sie schon in Gespräch sind, dann erscheint die Nummer des zweiten Anrufers auf dem Display.





Wenn Sie ein sog. Anklopfen hören, erscheint die Telefonnummer des zweiten Anrufers 5 Sekunden auf dem Display.

#### 3.11.2 Anrufliste

Ihr Telefon speichert eine Liste der 30 zuletzt eingegangenen Anrufe. Diese Funktion ist nur erhältlich, wenn Sie die Rufnummernanzeige abonniert haben. Die eingegangenen Anrufe werden über ihre Telefonnummer oder ihren Namen in der selben Art und Weise wie bei der Rufnummernanzeige identifiziert.

Das Vorhandensein von neuen/nicht angenommenen Anrufen wird durch das blinkende -Symbol im Display angezeigt und das blinkende -LED an der Basiseinheit. Zum Befragen der Anrufliste:





1. Drücken Sie . Wenn keine Anrufe in der Liste gespeichert sind, erscheint LEER (EMPTY).
2. Durchsuchen Sie die Einträge mit den Nach-oben-  oder Nach-unten-  Pfeiltasten. Die Namen der Anrufer werden angezeigt, wenn der Name vom Netzwerk mitgeschickt wurde oder im Telefonbuch gespeichert ist. Wenn Sie das Ende der Liste erreicht haben, hören Sie einen Piepton.
3. Drücken Sie einige Male auf OK um die Reihenfolge zu sehen: Name, Nummer, Datum&Zeit\*\* .
4. Wenn Sie nochmals auf OK drücken, erhalten Sie die Möglichkeit eine Eingabe zu löschen. Drücken Sie auf OK um die Eingabe zu löschen oder auf  um zum vorigen Menü zurückzukehren.
5. Um einen Anrufer zurückzurufen, müssen Sie nur die Taste  drücken, wenn sein Name oder seine Telefonnummer angezeigt wird.

Wenn ein Anrufer im Adressbuch steht, wird er anhand seines Namens in der Liste der nicht angenommenen Anrufe identifiziert.

**\*\* Nur wenn das Netzwerk die Zeit und das Datum mit der Telefonnummer mit-schickt!!! Bei denselben Netzwerken mit Rufnummernanzeige wird keine Zeit und kein Datum angezeigt.**



### 3.11.3 Eine Nummer der Anrufliste im Telefonbuch speichern

Wenn Sie die Anrufliste durchlaufen, können Sie eine Nummer im Telefonbuch speichern, indem Sie die Telefonbuchtaste  eindrücken. Im Display erscheint 'BESTAET' (CONFIRM). Drücken Sie zur Bestätigung auf OK oder zum Zurückkehren auf .

Wenn Sie die Nummer mit einem Namen (wenn die Nummer ohne Name in der Anrufliste steht) oder mit einem anderen Namen speichern möchten, gehen Sie dann zum Telefonbuch-Menü und wählen Sie 'BEARBEIT' (EDIT) (siehe 5.1 Telefonbuch).

### 3.11.4 Alle Einträge der Anrufliste löschen

Sie können alle Einträge der Anrufliste löschen:

- Betätigen Sie die MENU-Taste.
- Betätigen Sie mehrmals die Nach-Unten-Taste  bis 'MOB TEIL' (HANDSET) auf dem Display erscheint.
- Betätigen Sie mehrmals die Nach-Unten-Taste  bis 'CLIP LOE' (DEL CID) erscheint.
- Betätigen Sie OK. 'BESTAET' (CONFIRM) erscheint.
- Betätigen Sie zum Löschen aller Einträge OK oder zum Beenden der Löschfunktion .

### 3.11.5 Voice mail Anzeige.

Diese Funktion funktioniert nur, wenn Sie über den Voice Mail- oder Phone Mail-

Dienst verfügen und wenn das Netzwerk diese Anzeige mit der Rufnummernanzeige/CLIP-Information mitschickt! Wenn Sie in Ihrem Voice Mail-System eine neue Botschaft erhalten haben, erscheint im Display das '☒'-Symbol. Das '☒'-Symbol verschwindet, wenn Sie Ihre Nachrichten abgehört haben.

### 3.12 WAHLWIEDERHOLUNGSSPEICHER

Ihr Telefon speichert eine Liste der 10 letzten Anrufe (mit 20 Ziffern), die Sie getätigt haben; Die angerufenen Gesprächspartner werden über ihre Telefonnummer oder ihren Namen identifiziert, wenn sie im Telefonbuch gespeichert sind.

Um die Wahlwiederholungsliste zu öffnen:

1. Drücken Sie auf die **OK**-Taste.
2. Durchsuchen Sie die Einträge mit den Nach-oben- **▲** oder Nach-unten- **▼** Pfeiltasten.
3. Um den ausgewählten Gesprächspartner anzurufen müssen Sie nur die **☎**-Taste betätigen, wenn seine Telefonnummer oder sein Name angezeigt wird.

**Beachten Sie:** Wenn der Name angezeigt wird können Sie zwischen Namen und Telefonnummer wechseln, indem Sie die **OK**-Taste drücken! Wenn Sie nochmals auf **OK** drücken, erhalten Sie die Möglichkeit diese Eingabe aus der Wahlwiederholungsliste zu löschen. Drücken Sie als Bestätigung auf **OK** oder zum Zurückkehren auf **↶/C** !

### 3.13 EINE NUMMER AUS DEM TELEFONBUCH ANRUFEN

Wenn Sie einen Gesprächspartner anrufen möchten, dessen Namen Sie im Telefonbuch gespeichert haben:

1. Drücken Sie die **☎**-Taste um das Telefonbuch zu öffnen.
2. Drücken Sie den ersten Buchstaben des Namens. Der erste Name, der mit diesem Buchstaben oder dem nächsten Buchstaben im Alphabet beginnt, wird angezeigt.
3. Überlaufen Sie die Liste der Namen mit den Nach-oben- **▲** oder Nach-unten- **▼** Pfeiltasten. Die Liste wird in alphabetischer Reihenfolge überlaufen. Eine Nummer ohne Name, wird mit '**↷**' angezeigt.
4. Drücken Sie **☎** um die Nummer des Gesprächspartners zu wählen, die angezeigt wird.

Um vor dem Wählen die Nummer zu sehen, führen Sie die oben genannten Schritte 1 bis 3 aus und drücken Sie **OK**. Die Nummer erscheint und Sie können sie von dem Wählen mit der **↶/C** -Taste ändern.

### 3.14 VERWENDUNG DER ALPHANUMERISCHEN TASTATUR

Sie können mit Ihrem Telefon ebenfalls alphanumerische Zeichen eingeben. Das wird benötigt zum Eingeben von Namen in das Adressbuch, zum Eingeben eines Namens für ein Handgerät, ...

Zur Auswahl eines Buchstabens drücken Sie die entsprechende Taste so oft, wie notwendig. So müssen Sie zum Eingeben von 'A' einmal die Taste '2' drücken, zum Eingeben von 'B' zweimal die Taste '2' drücken und so weiter. Um 'A' und dann B nacheinander einzugeben, selektieren Sie erst 'A', warten dann, bis der Cursor auf die nächste Stelle springt und drücken dann zweimal '2'.

Zum Einfügen eines Leerzeichens drücken Sie 1.

Um einen Strich einzufügen, drücken Sie zweimal '1'.

Die folgenden Zeichen sind auf der Tastatur verfügbar:

	Erstes Drücken	Zweites Drücken	Drittes Drücken	Viertes Drücken	Fünftes Drücken
1	Leerzeichen	-	1		
2	A	B	C	2	
3	D	E	F	3	
4	G	H	I	4	
5	J	K	L	5	
6	M	N	O	6	
7	P	Q	R	S	7
8	T	U	V	8	
9	W	X	Y	Z	9

### 3.15 VERWENDUNG DES MENÜS

Mit unserem benutzerfreundlichen Menü sind viele Telefonfunktionen zugänglich.

1. Zum Öffnen des Menüs drücken Sie MENU.
2. Durchsuchen Sie die Auswahlmöglichkeiten durch Verwendung der Nach-oben-▲ oder Nach-unten-▼ Pfeiltasten, die Auswahlmöglichkeiten bewegen sich in einer Schleife (Sie kehren nach der letzten zur ersten zurück). Die Pfeile rechts im Display zeigen an, dass noch mögliche andere Auswahlmöglichkeiten zu durchlaufen sind.
3. Um eine Auswahl zu bestätigen, drücken Sie auf die OK-Taste.
4. Um zum vorigen Menü zurückzukehren, drücken Sie *ESC*.

## 4. PERSÖNLICHE EINSTELLUNGEN

### 4.1 EINSTELLUNG DER LAUTSPRECHERLAUTSTÄRKE

Es gibt zwei Möglichkeiten die Lautsprecherlautstärke einzustellen:

#### 4.1.1 Lautsprecherlautstärke während eines Anrufs

Drücken Sie während des Gesprächs die Nach-oben-▲ oder Nach-unten-▼ Pfeiltasten, um die Lautstärke entsprechend einzustellen. Betätigen Sie die OK-Taste zur Bestätigung

**Beachten Sie:** Die Freisprechlautstärke wird zusammen mit dem Empfänger im Handgerät, wie

*oben beschreiben, eingestellt!*

## 4.2 EINSTELLEN DER KLINGELLAUTSTÄRKE

### 4.2.1 Klingeln des Handgerätes

Sie können der Klingellautstärke ändern während eines Anrufs durch Verwendung der Nach-Oben- ▲ oder Nach-Unten- ▼ Pfeiltasten. Die Lautstärke kann man auf diese Weise einstellen:

1. Öffnen Sie das Menü durch Betätigen der Taste MENU.
2. Selektieren Sie mit den Nach-oben-▲ oder Nach-unten- ▼ Pfeiltasten MOB TEIL (HANDSET).
3. Drücken Sie auf die OK-Taste.
4. Selektieren Sie mit den Nach-oben-▲ oder Nach-unten- ▼ Pfeiltasten LAUTST (VOLUME).
5. Drücken Sie auf die OK-Taste.
6. Selektieren Sie die gewünschte Lautstärke (AUS oder 1 bis 5).
7. Drücken Sie auf die OK um zu Bestätigen oder auf die  $\text{⌂}/\text{c}$  -Taste um zum vorigen Menü zurückzukehren.

**Beachten Sie:** Jede Programmierung wird am Ende mit einem doppelten oder einzelnen langen Piepton bestätigt. Ein doppelter Piepton bestätigt die Gültigkeit Ihrer Wahl. Ein langer Piepton bedeutet, dass die Änderung nicht gültig ist.

### 4.2.2 Klingeln der Basisstation

1. Öffnen Sie das Menü durch Betätigen der Taste MENU.
2. Selektieren Sie mit den Nach-oben-▲ oder Nach-unten- ▼ Pfeiltasten BASIS (BASE).
3. Drücken Sie auf die OK-Taste.
4. Selektieren Sie mit den Nach-oben-▲ oder Nach-unten- ▼ Pfeiltasten UNGESICH (UNPROTEC).
5. Drücken Sie auf die OK-Taste.
6. Selektieren Sie LAUTST (VOLUME).
7. Drücken Sie auf die OK-Taste.
8. Selektieren Sie die gewünschte Lautstärke (AUS oder 1 bis 5).
9. Drücken Sie auf OK um zu Bestätigen oder auf die  $\text{⌂}/\text{c}$  -Taste um zum vorigen Menü zurückzukehren.

**Beachten Sie:** Jede Programmierung wird am Ende mit einem doppelten oder einzelnen langen Piepton bestätigt. Ein doppelter Piepton bestätigt die Gültigkeit Ihrer Wahl. Ein langer Piepton bedeutet, dass die Änderung nicht gültig ist.

## 4.3 AUSWAHL DER KLINGELMELODIE

Die Basisstation und jedes Handgerät können mit verschiedenen Klingelmelodien klingeln.

Die Handgeräte können mit verschiedenen Melodien klingeln, je nachdem, ob der eingehende Anruf ein interner oder externer Anruf ist.

#### 4.3.1 Melodie der Basisstation

1. Öffnen Sie das Menü durch Betätigen der Taste MENU.
2. Selektieren Sie mit den Nach-oben-▲ oder Nach-unten- ▼ Pfeiltasten BASIS (BASE).
3. Drücken Sie auf die OK-Taste.
4. Selektieren Sie mit den Nach-oben-▲ oder Nach-unten- ▼ Pfeiltasten UNGESICH (UNPROTEC).
5. Drücken Sie auf die OK-Taste.
6. Selektieren Sie MELODIEN (MELODIES).
7. Drücken Sie auf die OK-Taste.
8. Selektieren Sie die Melodie Ihrer Wahl (1 bis 10).
9. Drücken Sie auf OK um zu Bestätigen oder auf die  $\text{ø}/c$  -Taste um zum vorigen Menü zurückzukehren.

**Beachten Sie:** Jede Programmierung wird am Ende mit einem doppelten oder einzelnen langen Piepton bestätigt. Ein doppelter Piepton bestätigt die Gültigkeit Ihrer Wahl. Ein langer Piepton bedeutet, dass die Änderung nicht gültig ist.

#### 4.3.2 Melodie des Handgeräte, externer Anruf

1. Öffnen Sie das Menü durch Betätigen der Taste MENU.
2. Selektieren Sie mit den Nach-oben-▲ oder Nach-unten- ▼ Pfeiltasten MOB TEIL (HANDSET).
3. Drücken Sie auf die OK-Taste.
4. Selektieren Sie mit den Nach-oben-▲ oder Nach-unten- ▼ Pfeiltasten EXT RUF (EXT RING).
5. Drücken Sie auf die OK-Taste.
6. Selektieren Sie die Melodie Ihrer Wahl (1 bis 10).
7. Drücken Sie auf OK um zu Bestätigen oder auf die  $\text{ø}/c$  -Taste um zum vorigen Menü zurückzukehren.

**Beachten Sie:** Jede Programmierung wird am Ende mit einem doppelten oder einzelnen langen Piepton bestätigt. Ein doppelter Piepton bestätigt die Gültigkeit Ihrer Wahl. Ein langer Piepton bedeutet, dass die Änderung nicht gültig ist.

#### 4.3.3 Melodie des Handgeräte, interner Anruf

1. Öffnen Sie das Menü durch Betätigen der Taste MENU.

2. Selektieren Sie mit den Nach-oben-▲ oder Nach-unten- ▼ Pfeiltasten MOB TEIL (HANDSET).
3. Drücken Sie auf die OK-Taste.
4. Selektieren Sie mit den Nach-oben-▲ oder Nach-unten- ▼ Pfeiltasten INT RUF (INT RING).
5. Drücken Sie auf die OK-Taste.
6. Selektieren Sie die Melodie Ihrer Wahl (1 bis 5).
7. Drücken Sie auf OK um zu Bestätigen oder auf die  $\alpha/c$  -Taste um zum vorigen Menü zurückzukehren.

**Beachten Sie:** Jede Programmierung wird am Ende mit einem doppelten oder einzelnen langen Piepton bestätigt. Ein doppelter Piepton bestätigt die Gültigkeit Ihrer Wahl. Ein langer Piepton bedeutet, dass die Änderung nicht gültig ist.

#### 4.4 AKTIVIEREN/DEAKTIVIEREN VON PIEPTÖNEN

Die Handgeräte können Pieptöne von sich geben, wenn eine Taste gedrückt wird, wenn die Batterien leer sind und wenn das Handgerät außerhalb der Reichweite ist.

##### 4.4.1 Tastenton AN/AUS

1. Öffnen Sie das Menü durch Betätigen der Taste MENU.
2. Selektieren Sie mit den Nach-oben-▲ oder Nach-unten- ▼ Pfeiltasten MOB TEIL (HANDSET).
3. Drücken Sie auf die OK-Taste.
4. Selektieren Sie mit den Nach-oben-▲ oder Nach-unten- ▼ Pfeiltasten TOENE (TONES).
5. Drücken Sie auf die OK-Taste.
6. Selektieren Sie mit den Nach-oben-▲ oder Nach-unten- ▼ Pfeiltasten TAST TON (KEY).
7. Drücken Sie auf die OK-Taste.
8. Selektieren Sie zum Aktivieren der Tastentöne EIN (ON) und zum Deaktivieren AUS (OFF).
9. Drücken Sie zum Bestätigen auf OK.

**Beachten Sie:** Jede Programmierung wird am Ende mit einem doppelten oder einzelnen langen Piepton bestätigt. Ein doppelter Piepton bestätigt die Gültigkeit Ihrer Wahl. Ein langer Piepton bedeutet, dass die Änderung nicht gültig ist.

##### 4.4.2 Batterie fast leer

Gehen Sie wie oben genannt vor, aber selektieren Sie bei Punkt 6 BATTWARN (LOW BATT) anstatt TAST TON (KEY).

##### 4.4.3 Handgerät außer Reichweite

Gehen Sie wie oben genannt vor, aber selektieren Sie bei Punkt 6 "BESTAET"

anstatt "KEY".

#### 4.4.4 Bestätigungstöne

Gehen Sie wie oben genannt vor, aber selektieren Sie bei Punt 6 'BESTAET' (CONFIRM) anstatt 'TAST TON' (KEY).

### 4.5 HANDGERÄT EINEN NAMEN GEBEN

Diese Funktion ermöglicht Ihnen, jedes Handgerät zu personalisieren.

1. Öffnen Sie das Menü durch Betätigen der Taste MENU.
2. Selektieren Sie mit den Nach-oben-▲ oder Nach-unten- ▼ Pfeiltasten MOB TEIL (HANDSET).
3. Drücken Sie auf die OK-Taste.
4. Selektieren Sie mit den Nach-oben-▲ oder Nach-unten- ▼ Pfeiltasten MT-BEL (LABEL)
5. Drücken Sie auf die OK-Taste.
6. Geben Sie den Namen ein.
7. Drücken Sie zum Bestätigen auf OK.

**Beachten Sie:** Jede Programmierung wird am Ende mit einem doppelten oder einzelnen langen Piepton bestätigt. Ein doppelter Piepton bestätigt die Gültigkeit Ihrer Wahl. Ein langer Piepton bedeutet, dass die Änderung nicht gültig ist.

Beim Eingeben des Namens können Sie ein Zeichen löschen, indem Sie  $\backslash$ /c -Taste betätigen und wenn Sie das Menü verlassen möchten, ohne irgendwelche Änderungen zu übernehmen, halten Sie die Taste  $\backslash$ /c eingedrückt.

### 4.6 WAHL DER MENÜSPRACHE

Sie können zwei Sprachen wählen (siehe Sprachentabelle auf der Verpackung).

1. Öffnen Sie das Menü durch Betätigen der Taste MENU.
2. Selektieren Sie mit den Nach-oben-▲ oder Nach-unten- ▼ Pfeiltasten SPRACHE (LANGUAGE).
3. Drücken Sie auf die OK-Taste.
4. Selektieren Sie mit den Nach-oben-▲ oder Nach-unten- ▼ Pfeiltasten die Sprache Ihrer Wahl.
5. Drücken Sie zum Bestätigen auf OK.

**Beachten Sie:** Jede Programmierung wird am Ende mit einem doppelten oder einzelnen langen Piepton bestätigt. Ein doppelter Piepton bestätigt die Gültigkeit Ihrer Wahl. Ein langer Piepton bedeutet, dass die Änderung nicht gültig ist.

### 4.7 DEN PIN-CODE ÄNDERN

Einige Funktionen sind nur für Benutzer zugänglich, die den PIN-Code kennen.

Dieser PIN-Code ist standardmäßig auf 0000 eingestellt.

Um den PIN-Code zu ändern:

1. Öffnen Sie das Menü durch Betätigen der Taste MENU.
2. Selektieren Sie mit den Nach-oben-▲ oder Nach-unten-▼ Pfeiltasten BASIS (BASE).
3. Drücken Sie auf die OK-Taste.
4. Selektieren Sie PIN-GES (PIN PROT).
5. Drücken Sie auf die OK-Taste.
6. Geben Sie den PIN-Code ein (0000).
7. Drücken Sie auf die OK-Taste.
8. Selektieren Sie PIN CODE.
9. Drücken Sie auf die OK-Taste.
10. Geben Sie den neuen vierstelligen PIN-Code ein.
11. Drücken Sie auf die OK-Taste.
12. Geben Sie den neuen PIN-Code ein zweites Mal ein.
13. Drücken Sie zum Bestätigen auf OK.

**Beachten Sie:** Jede Programmierung wird am Ende mit einem doppelten oder einzelnen langen Piepton bestätigt. Ein doppelter Piepton bestätigt die Gültigkeit Ihrer Wahl. Ein langer Piepton bedeutet, dass die Änderung nicht gültig ist.

#### 4.8 DEN WÄHLMODUS EINSTELLEN

Es gibt zwei Wahlmodusarten:

- MFV/TONWAHL (die meisten üblichen Anlagen)
- Impulswahl IWW (für ältere Anlagen)

Zum Ändern des Wahlmodus:

1. Öffnen Sie das Menü durch Betätigen der Taste MENU.
2. Selektieren Sie mit den Nach-oben-▲ oder Nach-unten-▼ Pfeiltasten BASIS (BASE).
3. Drücken Sie auf die OK-Taste.
4. Selektieren Sie mit den Nach-oben-▲ oder Nach-unten-▼ Pfeiltasten PIN-GES (PIN PROT).
5. Drücken Sie auf die OK-Taste.
6. Geben Sie den PIN-Code ein (0000).
7. Drücken Sie auf die OK-Taste.
8. Selektieren Sie WAHLVERF (DIALMODE).
9. Drücken Sie auf die OK-Taste.
10. Selektieren Sie mit den Nach-oben-▲ oder Nach-unten-▼ Pfeiltasten MFV TON (TONE) oder IWW IMP (PULSE).



11. Drücken Sie zum Bestätigen auf OK.

#### 4.9 AUTOMATISCHES ANNEHMEN

Wenn ein Anruf eingeht und das Handgerät sich auf der Basisstation befindet, nimmt das Telefon automatisch den Anruf an. Das ist die Standardeinstellung. Sie kann aber auch ausgeschaltet werden:

1. Öffnen Sie das Menü durch Betätigen der Taste MENU.
2. Selektieren Sie mit den Nach-oben-▲ oder Nach-unten- ▼ Pfeiltasten MOB TEIL (HANDSET).
3. Drücken Sie auf die OK-Taste.
4. Selektieren Sie mit den Nach-oben-▲ oder Nach-unten- ▼ Pfeiltasten AUTO RAN (AUTO ANS).
5. Selektieren Sie EIN (ON) (für automatisches Annehmen) oder AUS (OFF).
6. Drücken Sie auf die OK-Taste.

#### 4.10 GESPRÄCHSDAUERANZEIGE ON/OFF

1. Öffnen Sie das Menü durch Betätigen der MENU-Taste.
2. Selektieren Sie MOB TEIL (HANDSET).
3. Drücken Sie auf die OK-Taste.
4. Selektieren Sie DAUER (TIMER).
5. Drücken Sie auf die OK-Taste.
6. Selektieren Sie EIN (ON) or AUS (OFF) mit den Nach-Oben ▲ und Nach-Unten ▼ -Tasten.
7. Drücken Sie auf die OK-Taste.

#### 4.11 RESET

Es ist möglich das Telefon in die Standardkonfiguration zurückzusetzen. Das ist die Konfiguration, die installiert war, als Sie das Telefon erworben haben.

Handgerät	Basisstation
Klingellautstärke: 5	Ring volume: 5
Ext. Melodie: 1	Melody:1
Int. Melodie: 5	Call Barring: OFF for all Handsets
Monitor: AUS	PIN-Code: 0000
Gesprächsdaueranzeige: AN	
Tastentönen: Alle AN	
Auto Answer: AN	
Wahl Basisstation : Auto	
Keypad lock: OFF	
Telefonbuch: keine Änderung	
Anrufliste : leer	

Lautstärke Handgerät : 3

Zum Zurücksetzen der Standardeinstellungen:

1. Öffnen Sie das Menü durch Betätigen der Taste MENU.
2. Selektieren Sie BASIS (BASE).
3. Drücken Sie auf die OK-Taste.
4. Selektieren Sie PIN-GES (PIN PROT).
5. Drücken Sie auf die OK-Taste.
6. Geben Sie den PIN-Code ein (0000).
7. Drücken Sie auf die OK-Taste.
8. Selektieren Sie mit den Nach-oben-▲ oder Nach-unten- ▼ Pfeiltasten GRUNDWTE (DEFAULT).
9. Drücken Sie auf die OK-Taste
10. Drücken Sie zum Bestätigen auf die OK-Taste oder auf  $\emptyset/c$  um zurück zu kehren.

**Beachten Sie:** Jede Programmierung wird am Ende mit einem doppelten oder einzelnen langen Piepton bestätigt. Ein doppelter Piepton bestätigt die Gültigkeit Ihrer Wahl. Ein langer Piepton bedeutet, dass die Änderung nicht gültig ist.

## 5. WEITERE FUNKTIONEN

### 5.1. TELEFONBUCH

Im Telefonbuch können Sie 40 Telefonnummern und Namen speichern. Sie können Namen mit bis zu 8 Zeichen Länge und Nummern mit bis zu 18 Ziffern Länge eingeben.

Um einen Gesprächspartner anzurufen, dessen Nummer im Telefonbuch gespeichert ist, siehe Abschnitt 3.13. Ein nummer aus dem Telefonbuch anrufen.

Um alphanumerische Zeichen einzugeben, siehe Verwendung der alphanumerischen Tastatur 3.14 Verwendung der alphanumerischen Tastatur.

#### 5.1.1 Einen Eintrag ins Telefonbuch einfügen

1. Öffnen Sie das Menü durch Betätigen der Taste MENU.
2. Selektieren Sie mit den Nach-oben-▲ oder Nach-unten- ▼ Pfeiltasten TEL-BUCH (PHONEBK).
3. Drücken Sie auf die OK-Taste.
4. Selektieren Sie mit den Nach-oben-▲ oder Nach-unten- ▼ Pfeiltasten SPEICHRN (STORE).
5. Drücken Sie auf die OK-Taste.
6. Geben Sie den Namen ein.
7. Drücken Sie zum Bestätigen auf die OK-Taste.
8. Geben Sie die Telefonnummer ein.

9 Drücken Sie zum Bestätigen auf die OK-Taste.

**Beachten Sie:** Jede Programmierung wird am Ende mit einem doppelten oder einzelnen langen Piepton bestätigt. Ein doppelter Piepton bestätigt die Gültigkeit Ihrer Wahl. Ein langer Piepton bedeutet, dass die Änderung nicht gültig ist.

### 5.1.2 Einen Namen oder eine Nummer ändern

Zum Ändern einer Nummer im Telefonbuch:

1. Öffnen Sie das Menü durch Betätigen der Taste MENU.
2. Selektieren Sie mit den Nach-oben-▲ oder Nach-unten- ▼ Pfeiltasten TEL-BUCH (PHONEBK).
3. Drücken Sie auf die OK-Taste.
4. Selektieren Sie mit den Nach-oben-▲ oder Nach-unten- ▼ Pfeiltasten BEARBEIT (EDIT).
5. Drücken Sie auf die OK-Taste.
6. Durchlaufen Sie die Namensliste mit den Nach-oben-▲ oder Nach-unten- ▼ Pfeiltasten. Die Liste scrollt in alphanumerischer Reihenfolge.
7. Drücken Sie auf OK, wenn Sie den zu ändernden Namen gefunden haben.
8. Verwenden Sie die Taste  $\leftarrow$ /c um zurückzugehen und den neuen Namen einzugeben.
9. Drücken Sie zum Bestätigen auf die OK-Taste.
10. Geben Sie die neue Telefonnummer ein.
11. Drücken Sie zum Bestätigen auf OK.

**Beachten Sie:** Jede Programmierung wird am Ende mit einem doppelten oder einzelnen langen Piepton bestätigt. Ein doppelter Piepton bestätigt die Gültigkeit Ihrer Wahl. Ein langer Piepton bedeutet, dass die Änderung nicht gültig ist.

### 5.1.3 Einen Eintrag löschen

Zum Löschen eines Eintrags:

1. Öffnen Sie das Menü durch Betätigen der Taste MENU.
2. Selektieren Sie mit den Nach-oben-▲ oder Nach-unten- ▼ Pfeiltasten TEL-BUCH (PHONEBK).
3. Drücken Sie auf die OK-Taste.
4. Selektieren Sie mit den Nach-oben-▲ oder Nach-unten- ▼ Pfeiltasten LOESCHN (DELETE).
5. Drücken Sie auf die OK-Taste.
6. Bewegen Sie sich mit den Nach-oben-▲ oder Nach-unten- ▼ Pfeiltasten durch die Liste der Namen, die Liste scrollt in alphabetischer Reihenfolge.
7. Drücken Sie auf OK, wenn sie den zu löschenden Namen finden.
8. Die Telefonnummer wird angezeigt, drücken Sie OK.
9. OK BESTAET (CONFIRM) erscheint. Drücken Sie auf OK um zu Bestätigen oder

auf die  $\text{end}$  -Taste zum Beenden.

**Beachten Sie:** Jede Programmierung wird am Ende mit einem doppelten oder einzelnen langen Piepton bestätigt. Ein doppelter Piepton bestätigt die Gültigkeit Ihrer Wahl. Ein langer Piepton bedeutet, dass die Änderung nicht gültig ist.

## 5.2. VIP KLINGELMELODIE

Sie können bestimmte Anrufmelodien mit bestimmten Telefonnummern im Telefonbuch verbinden. Sobald Sie einen Anruf von einem Anrufer erhalten, der im Telefonbuch gespeichert ist, hören Sie die Klingelmelodie, die Sie für diesen Anrufer festgelegt haben.

Um eine bestimmte Klingelmelodie mit einer Telefonbuchnummer zu verbinden, gehen Sie wie folgt vor:

1. Öffnen Sie das Menü durch Betätigen der MENU-Taste.
2. Selektieren Sie TEL BUCH (PHONEBK).
3. Drücken Sie auf die OK-Taste.
4. Drücken Sie mehrmals die Nach-Oben-Taste  $\blacktriangle$  bis MELODIE (MELODY) erscheint.
5. Drücken Sie auf die OK-Taste.
6. Selektieren Sie den Namen, mit dem Sie eine Melodie verbinden möchten und drücken Sie auf OK.
7. Benutzen Sie die Nach-Oben  $\blacktriangle$  und Nach Unten-  $\blacktriangledown$  Tasten um eine Melodie zu selektieren und betätigen Sie OK.

## 5.3 HANDGERÄT VON DER BASISSTATION AUS SUCHEN (PAGING)

Wenn die Paging-Taste  $\blacktriangleright$  auf der Basisstation gedrückt wird, klingeln alle Handgeräte. Dieser Klingelton hilft Ihnen ein verlorenes Handgerät zu orten. Drücken Sie eine der Tasten des Handgeräts, um das Klingeln zu beenden.

## 5.4 SPERREN VON ANRUFEN

Die folgenden Optionen können pro Handset selektiert werden:

AUS (OFF):	Alle Anrufe sind zugelassen.
INTERN (INTERNAL):	Alle externen Anrufe sind gesperrt.
ORTSGESP (LOCAL):	Internationale und nationale Anrufe sind gesperrt, nur Ortsgespräche sind zugelassen, der Benutzer kann die Vorwahl für Ortsgespräche angeben.
FERNGESP (NATIONAL):	Internationale Anrufe sind gesperrt (mit 00 beginnend).
SPEZIELL (CUSTOM):	Eine vorher definierte Nummer ist gesperrt.

Um Anrufverriegelung zu selektieren:

1. Öffnen Sie das Menü durch Betätigen der MENU-Taste.
2. Selektieren Sie BASIS (BASE).
3. Drücken Sie auf die OK-Taste.

4. Selektieren Sie PIN-GES (PIN PROT).
5. Drücken Sie auf die OK-Taste.
6. Geben Sie den PIN-Code ein (0000).
7. Drücken Sie auf die OK-Taste.
8. Selektieren Sie WAHLSPERR (CALL BAR).
9. Drücken Sie auf die OK-Taste.
10. Selektieren Sie das Handgerät (1-5).
11. Drücken Sie auf die OK-Taste.
12. Selektieren Sie AUS (OFF), INTERN (INTERNAL), ORTSGESP (LOCAL), FERNGESP (NATIONAL) oder SPEZIAL (CUSTOM).  
Für AUS (OFF), INTERN (INTERNAL), ORTSGESP (LOCAL) und FERNGESP (NATIONAL), drücken Sie auf OK.
  - Für LOCAL: Drücken Sie auf OK für die SPEZKZIF (PREFIX). Geben Sie die Vorwahl für Ortsnummern ein (Nummern mit dieser Vorwahl werden nicht gesperrt!).
  - Für SPEZIAL (CUSTOM): Drücken Sie auf OK und SPERRE (BAR). erscheint. Geben Sie die ersten Ziffern der Telefonnummer ein, die Sie sperren möchten. Z.B. '0': alle Nummern, die mit '0' beginnen, sind gesperrt!
13. Um WAHLSPER (CALL BAR)-modus zu verlassen, drücken Sie **C** .

## 5.5. TASTENVERRIEGELUNG

Wenn Sie die Tastatur verriegeln, können Sie nicht aus Versehen eine Nummer wählen. Das kann praktisch sein, wenn Kinder in Reichweite sind. Wenn die Tastatur verriegelt ist, können Sie nur noch die MENÜ-Taste verwenden, alle anderen Tasten sind verriegelt.

### ANSCHALTUNG DER TASTENVERRIEGELUNG

1. Öffnen Sie das Menü durch Betätigen der MENU-Taste.
2. Selektieren Sie TASTSPER (KEY LOCK).
3. Drücken Sie auf die OK-Taste.
4. Selektieren Sie EIN (ON).
5. Drücken Sie auf die OK-Taste zur Bestätigung.  
Ein doppelter Piepton bestätigt Ihre Auswahl.  
Ein langer Piepton bedeutet, dass die Anpassung nicht ausgeführt wurde.



### AUSSCHALTUNG DER TASTENVERRIEGELUNG

1. Öffnen Sie das Menü durch Betätigen der MENU-Taste.
2. Selektieren Sie TASTSPER (KEY LOCK).
3. Drücken Sie auf die OK-Taste.
4. Selektieren Sie AUS (OFF).
5. Drücken Sie auf die OK-Taste zur Bestätigung.

Ein doppelter Piepton bestätigt Ihre Auswahl.

Ein langer Piepton bedeutet, dass die Anpassung nicht ausgeführt wurde.

## 5.6. ANSCHLUSS KOPFHÖRER

Sie können einen Kopfhörer mit einem 3-poligen Stecker von 2,5mm an der rechten Seite des Handsets anschließen. Wenn der Kopfhörer angeschlossen ist, können Sie nur über den Kopfhörer sprechen und hören. Das Mikrofon des Kopfhörers kann mit der Mute-Taste  ausgeschaltet werden. Der Freisprechlautsprecher kann noch immer mit der Freisprechtaste  aktiviert werden.

## 6. MEHRERE HANDGERÄTE VERWALTEN

### 6.1. EIN ZUSÄTZLICHES HANDGERÄT EINSTELLEN

Sie können neue Handgeräte auf der Basisstation anmelden, wenn diese Handgeräte das DECT GAP-Protokoll unterstützen.

Die Basisstation kann maximal 5 Handgeräte verwalten. Wenn Sie bereits 5 Handgeräte haben und ein anderes hinzufügen möchten oder eines austauschen möchten, müssen Sie erst ein Handgerät löschen und dann das neue Handgerät anmelden.

Um ein Handgerät anzumelden muss die Basisstation in einen speziellen Anmeldemodus geschaltet werden:

1. Betätigen Sie die Paging-Taste  der Basisstation und halten Sie sie 6 Sekunden lang gedrückt.
2. Die Basisstation erzeugt dann einen Piepton. Jetzt ist die Basisstation zum Anmelden eines neuen Handgerätes bereit. Nach Eindrücken der Taste haben Sie 90 Sekunden Zeit um ein neues Handgerät anzumelden.

Nachdem sich die Basisstation im Anmeldemodus befindet, beginnen Sie mit dem Verfahren auf dem neuen Handgerät:

#### Wenn Ihr zusätzliches Handgerät ein Cocoon 400:

3. Öffnen Sie das Menü durch Betätigen der Taste MENU.
4. Selektieren Sie mit den Nach-oben- oder Nach-unten- Pfeiltasten ANMELDEN (REGISTER).
5. Drücken Sie auf OK-Taste.
6. Geben Sie die Nummer einer Basisstation ein (von 1 bis 4). Die blinkenden Zahlen sind bereits von anderen DECT-Basiseinheiten in Benutzung.
7. Drücken Sie auf OK-Taste.
8. Geben Sie den PIN-Code der Basisstation ein (Standardmäßig 0000)
9. Wenn das Handgerät die Basisstation gefunden hat, zeigt es die Identifikationsnummer der Basisstation an. Bestätigen Sie die Anmeldung auf der Basisstation durch Drücken der OK-Taste oder beenden Sie durch

Betätigen der Taste  $\otimes/c$  .

10. Wenn das Handgerät die Basisstation nicht lokalisieren kann, kehrt es nach einigen Sekunden in den Stand-by-Modus zurück. Versuchen Sie es erneut, indem Sie die Nummer der Basisstation ändern und überprüfen Sie, ob Sie sich in einer Umgebung mit Interferenzen befinden. Gehen Sie dichter an die Basisstation heran.

### Wenn Ihr Handgerät ein anderes Modell ist

Nach Starten des Anmeldeverfahrens auf der Basisstation, siehe für die Anmeldung des Handgeräts die Gebrauchsanweisung des Handgeräts. Das Handgerät muss GAP-kompatibel sein.

Das Symbol  $\Psi$  und der Text 'N AKZEPT' (NOT REG) leuchtet im Display auf, wenn das Handgerät nicht mit der Basisstation verbunden ist.

Wenn ein Handgerät mit einer Basisstation verbunden ist, wird ihm von der Basisstation eine Handgerätnummer zugeordnet. Diese Nummer wird im Handgerät nach dem Namen angezeigt und muss für interne Anrufe verwendet werden.

## 6.2 HANDGERÄT ENTFERNEN

Sie können ein Handgerät abmelden, um ein anderes Handgerät anmelden zu können

1. Öffnen Sie das Menü durch Betätigen der Taste MENU.
2. Selektieren Sie BASIS (BASE).
3. Drücken Sie auf die OK-Taste.
4. Selektieren Sie PIN-GES (PIN PROT).
5. Drücken Sie auf die OK-Taste.
6. Geben Sie den PIN-Code ein (0000).
7. Drücken Sie auf die OK-Taste.
8. Selektieren Sie MT LOE (DEL HS).
9. Drücken Sie auf die OK-Taste.
10. Selektieren Sie das abzumeldende Handgerät.
11. BESTAET (CONFIRM) erscheint. Drücken Sie erneut OK zur Bestätigung oder  $C/\otimes$  um zurückzukehren.

**Beachten Sie:** Jede Programmierung wird am Ende mit einem doppelten oder einzelnen langen Piepton bestätigt. Ein doppelter Piepton bestätigt die Gültigkeit Ihrer Wahl. Ein langer Piepton bedeutet, dass die Änderung nicht gültig ist.

## 6.3 HANDGERÄT AN EINER ANDEREN BASISSTATION ANMELDEN

Wenn Sie ein Handgerät Cocoon 400 an der Basisstation eines anderen Modells verwenden möchten, muss die Basisstation GAP-kompatibel sein.

1. Um die Basisstation in den Anmeldemodus zu schalten beachten Sie die

Gebrauchsanweisung der Basisstation.

2. Führen Sie die Schritte 3 bis 10 aus Abschnitt 6.1 aus.

## 6.4 BASISSTATION AUSWÄHLEN

Die Handgeräte können bei bis zu 4 Basisstationen gleichzeitig registriert sein.

Um die Basiseinheit zu verändern, selektieren Sie 'BS EINST' (B SELECT) im Menü. Selektieren Sie eine Option:

AUTO: Um die beste Basis zu wählen.

FESTE BS (FIXED): Um eine bestimmte Basis zu wählen. Das Handset wählt keine andere Basis, wenn es außer Reichweite kommt.

BEVORZUG (PREFER): Beginnt erst mit Suchen nach einer bestimmten Basis und dann nach anderen verfügbaren Basiseinheiten, wenn es außer Reichweite kommt.

Wenn Sie 'FESTE BS' (FIXED) oder BEVORZUG (PREFER) wählen, erscheint 'BS1 2 3 4' im Display. Die aktuell registrierte Basis blinkt. Drücken Sie auf 1-4 um eine Basiseinheit zu selektieren.

Wenn Sie 'AUTO' selektieren, sucht das Handgerät automatisch eine andere Basisstation, wenn Sie außer Reichweite sind!

## 6.5 ZIMMERÜBERWACHUNG

Wenn mehr als 1 Handset registriert ist, kann eines der Handsets als Überwachungsgerät (Babyphon) verwendet werden.

Um diese Funktion zu aktivieren:

1. Öffnen Sie das Menü durch Betätigen der MENU-Taste.
2. Selektieren Sie RAUMUEBW (MONITOR).
3. Drücken Sie auf die OK-Taste.
4. Selektieren Sie EIN (ON).
5. Drücken Sie auf die OK-Taste.

Wenn die Zimmerüberwachung aktiviert ist, erscheint Monitor (blinken) im Display des Handsets. Ein anderes Handset kann dieses Handset anrufen (intern), wodurch das Mikrophon im Handset aktiviert wird. So können Sie jedes Geräusch im betreffenden Raum hören.

**Anmerkung:** Das Handset im Monitor-Modus klingelt nicht bei einem eingehenden externen Anruf.

Um diese Funktion auszuschalten:

1. Öffnen Sie das Menü durch Betätigen der MENU-Taste.
2. RAUMUEBW (MONITOR) erscheint.
3. Drücken Sie auf die OK-Taste.
4. Selektieren Sie AUF (OFF).
5. Drücken Sie auf die OK-Taste.





## 7. PROBLEMLÖSUNG

<b>Anzeichen</b>	<b>Mögliche Ursache</b>	<b>Lösung</b>
Kein Display	Batterien nicht geladen	Überprüfen Sie die Position der Batterien Batterien aufladen
	Handgerät ist ausgeschaltet	Handgerät einschalten
Kein Ton	Telefonkabel schlecht angeschlossen	Überprüfen Sie die Verbindung des Telefonkabels
	Die Leitung ist von einem anderen Handgerät besetzt	Warten Sie bis das andere Handgerät auflegt
Das Symbol  blinkt	Handgerät außer Reichweite	Gehen Sie mit dem Handgerät dichter zur Basisstation
	Die Basisstation hat keine Stromzufuhr	Überprüfen Sie die Stromverbindung zur Basisstation
	Das Handgerät ist bei der Basisstation nicht angemeldet	Melden Sie das Handgerät bei der Basisstation an
Basisstation oder Handgerät klingeln nicht	Die Klingellautstärke ist null oder zu gering	Stellen Sie die Klingellautstärke ein
Ton ist gut, aber es gibt keine Kommunikation	Der Wählmodus ist falsch	Stellen Sie den Wählmodus ein IWW/MFV
Telefon reagiert nicht auf Tastendrucke	Bedienfehler	Entfernen Sie die Batterien und legen Sie sie erneut ein
	Tastenverriegelung AN	Tastenverriegelung ausschalten
Flash-Taste funktioniert nicht	Falsche Flashzeit	Hotline-Nummer anrufen um die Flashzeit einzustellen

## 8. GARANTIE

- Die Garantiezeit beträgt 24 Monate. Die Garantie wird auf Grund der Vorlage der Originalrechnung bzw. Zahlungsbestätigung, welche das Datum des Kaufes sowie die Geräte-Typ zu tragen hat, gewährt.
- Während der Garantiezeit behebt Topcom unentgeltlich alle Mängel, die auf Material- oder Herstellungsfehler beruhen. Topcom leistet nach eigener Wahl Garantie durch Reparatur oder durch Austausch des defekten Gerätes.
- Der Garantieanspruch erlischt bei Eingriffen durch Käufer oder unbefugte Dritte.
- Schäden, die durch unsachgemäße Behandlung oder Bedienung auftreten, bzw. die entstehen durch die Verwendung von Ersatzteilen und Zubehör, die nicht Original oder von Topcom empfohlenen sind, fallen nicht unter die Garantieleistung.
- Die Garantie wird nicht gewährt, wenn Schäden durch äußere Einflüsse: Blitz, Wasser, Feuer u. ä. entstanden sind oder die Geräte-Nummer am Gerät geändert, gelöscht oder unleserlich gemacht wurde.

**Achtung:** Vergessen Sie bei einem Zurückschicken ihres Gerätes nicht Ihren Kaufbeleg beizufügen.

## 9. TECHNISCHE EIGENSCHAFTEN

- Standard: DECT (**D**igital **E**nhanced **C**ordless **T**elecommunications)  
GAP (**G**eneric **A**ccess **P**rofile)
- Frequenzbereich: 1880 Mhz bis 1900 Mhz
- Anzahl Kanäle: 120 Duplexkanäle
- Modulation: GFSK
- Codiergeschwindigkeit: 32 kbit/s
- Emissionsleistung: 10 mW (durchschnittliche Leistung pro Kanal)
- Reichweite: 300 m im freien Gelände /50 m maximal im Gebäude
- Basisstation Stromzufuhr: 220 V / 50 Hz für die Basisstation
- Handgerät Batterien: 2 wiederaufladbare Batterien AAA, NiMh  
600mAh
- Handgerät Bereitschaft: 150 Stunden im Stand-by
- Sprechzeit: 12 Stunden
- Ladezeit: 6-8 Stunden
- Normale Gebrauchsbedingungen: +5 °C bis +45 °C
- Wählmodus: IWW/MFV



**TOPCOM<sup>®</sup>**

it's nice t@lking to you

[www.topcom.be](http://www.topcom.be)