

# Pioneer

## AUDIO/VIDEO MULTI-CHANNEL RECEIVER

## RECEPTEUR AUDIOVISUEL A VOIES MULTI-CANAUX

# VSX-518

Register your product at:

[www.pioneerelectronics.com](http://www.pioneerelectronics.com) (US)

[www.pioneerelectronics.ca](http://www.pioneerelectronics.ca) (Canada)

- **Protect your new investment**

The details of your purchase will be on file for reference in the event of an insurance claim such as loss or theft.

- **Receive free tips, updates and service bulletins on your new product**

- **Improve product development**

Your input helps us continue to design products that meet your needs.

- **Receive a free Pioneer newsletter**

Registered customers can opt in to receive a monthly newsletter.

Enregistrez votre produit sur le site Web:

[www.pioneerelectronics.com](http://www.pioneerelectronics.com) (US)

[www.pioneerelectronics.ca](http://www.pioneerelectronics.ca) (Canada)

- **Protégez votre nouveau matériel**

Les renseignements relatifs à votre matériel seront conservés pour référence en cas de sinistre, tel que la perte ou le vol.

- **Recevez des conseils, des informations d'entretien et de mise à jour sur votre nouveau matériel**

- **Contribuez au développement de nos produits**

Votre participation nous aide à concevoir des produits qui répondent à vos besoins.

- **Recevez gratuitement le bulletin d'informations de Pioneer**

Les clients enregistrés peuvent, s'ils le désirent, recevoir un bulletin d'informations mensuel.

## Operating Instructions

## Mode d'emploi

## WARNING

**This equipment is not waterproof. To prevent a fire or shock hazard, do not place any container filled with liquid near this equipment (such as a vase or flower pot) or expose it to dripping, splashing, rain or moisture.**

D3-4-2-1-3\_B\_En

## WARNING

*Before plugging in for the first time, read the following section carefully.*

**The voltage of the available power supply differs according to country or region. Be sure that the power supply voltage of the area where this unit will be used meets the required voltage (e.g., 230 V or 120 V) written on the rear panel.**

D3-4-2-1-4\_A\_En

This product contains mercury. Disposal of this material may be regulated due to environmental considerations. For disposal or recycling information, please contact your local authorities or the Electronics Industries Alliance : [www.eiae.org](http://www.eiae.org).

K057\_En

If the AC plug of this unit does not match the AC outlet you want to use, the plug must be removed and appropriate one fitted. Replacement and mounting of an AC plug on the power supply cord of this unit should be performed only by qualified service personnel. If connected to an AC outlet, the cut-off plug can cause severe electrical shock. Make sure it is properly disposed of after removal. The equipment should be disconnected by removing the mains plug from the wall socket when left unused for a long period of time (for example, when on vacation).

D3-4-2-2-1a\_A\_En

**WARNING:** Handling the cord on this product or cords associated with accessories sold with the product will expose you to chemicals listed on proposition 65 known to the State of California and other governmental entities to cause cancer and birth defect or other reproductive harm.

***Wash hands after handling***

D36-P4\_A\_En

**IMPORTANT NOTICE** – THE SERIAL NUMBER FOR THIS EQUIPMENT IS LOCATED IN THE REAR. PLEASE WRITE THIS SERIAL NUMBER ON YOUR ENCLOSED WARRANTY CARD AND KEEP IN A SECURE AREA. THIS IS FOR YOUR SECURITY.

D1-4-2-6-1\_En

**NOTE:** This equipment has been tested and found to comply with the limits for a Class B digital device, pursuant to Part 15 of the FCC Rules. These limits are designed to provide reasonable protection against harmful interference in a residential installation. This equipment generates, uses, and can radiate radio frequency energy and, if not installed and used in accordance with the instructions, may cause harmful interference to radio communications. However, there is no guarantee that interference will not occur in a particular installation. If this equipment does cause harmful interference to radio or television reception, which can be determined by turning the equipment off and on, the user is encouraged to try to correct the interference by one or more of the following measures:

- Reorient or relocate the receiving antenna.
- Increase the separation between the equipment and receiver.
- Connect the equipment into an outlet on a circuit different from that to which the receiver is connected.
- Consult the dealer or an experienced radio/TV technician for help.

D8-10-1-2\_En

This Class B digital apparatus complies with Canadian ICES-003.

Cet appareil numérique de la Classe B est conforme à la norme NMB-003 du Canada.

D8-10-1-3\_EF

## Information to User

Alteration or modifications carried out without appropriate authorization may invalidate the user's right to operate the equipment.

D8-10-2\_En

**CAUTION:** This product satisfies FCC regulations when shielded cables and connectors are used to connect the unit to other equipment. To prevent electromagnetic interference with electric appliances such as radios and televisions, use shielded cables and connectors for connections.

D8-10-3a\_En

## FEDERAL COMMUNICATIONS COMMISSION DECLARATION OF CONFORMITY

This device complies with part 15 of the FCC Rules. Operation is subject to the following two conditions: (1) This device may not cause harmful interference, and (2) this device must accept any interference received, including interference that may cause undesired operation.

Product Name: AUDIO/VIDEO MULTI-CHANNEL RECEIVER  
Model Number: VSX-518-K, VSX-518-S  
Responsible Party Name: PIONEER ELECTRONICS SERVICE INC.  
Address: 1925 E. DOMINGUEZ ST. LONG BEACH, CA 90801-1760, USA  
Phone: 1-800-421-1404

## IMPORTANT



The lightning flash with arrowhead symbol, within an equilateral triangle, is intended to alert the user to the presence of uninsulated "dangerous voltage" within the product's enclosure that may be of sufficient magnitude to constitute a risk of electric shock to persons.

## CAUTION

**RISK OF ELECTRIC SHOCK  
DO NOT OPEN**



**CAUTION:**  
TO PREVENT THE RISK OF ELECTRIC SHOCK, DO NOT REMOVE COVER (OR BACK). NO USER-SERVICEABLE PARTS INSIDE. REFER SERVICING TO QUALIFIED SERVICE PERSONNEL.

The exclamation point within an equilateral triangle is intended to alert the user to the presence of important operating and maintenance (servicing) instructions in the literature accompanying the appliance.

D3-4-2-1-1\_En-A

# IMPORTANT SAFETY INSTRUCTIONS

- 1) Read these instructions.
- 2) Keep these instructions.
- 3) Heed all warnings.
- 4) Follow all instructions.
- 5) Do not use this apparatus near water.
- 6) Clean only with dry cloth.
- 7) Do not block any ventilation openings. Install in accordance with the manufacturer's instructions.
- 8) Do not install near any heat sources such as radiators, heat registers, stoves, or other apparatus (including amplifiers) that produce heat.
- 9) Do not defeat the safety purpose of the polarized or grounding-type plug. A polarized plug has two blades with one wider than the other. A grounding type plug has two blades and a third grounding prong. The wide blade or the third prong are provided for your safety. If the provided plug does not fit into your outlet, consult an electrician for replacement of the obsolete outlet.
- 10) Protect the power cord from being walked on or pinched particularly at plugs, convenience receptacles, and the point where they exit from the apparatus.

- 11) Only use attachments/accessories specified by the manufacturer.
- 12) Use only with the cart, stand, tripod, bracket, or table specified by the manufacturer, or sold with the apparatus. When a cart is used, use caution when moving the cart/apparatus combination to avoid injury from tip-over.



- 13) Unplug this apparatus during lightning storms or when unused for long periods of time.
- 14) Refer all servicing to qualified service personnel. Servicing is required when the apparatus has been damaged in any way, such as power-supply cord or plug is damaged, liquid has been spilled or objects have fallen into the apparatus, the apparatus has been exposed to rain or moisture, does not operate normally, or has been dropped.

P1-4-2-2\_En

## WARNING

**To prevent a fire hazard, do not place any naked flame sources (such as a lighted candle) on the equipment.**

D3-4-4-1-7a\_A\_En

## VENTILATION CAUTION

**When installing this unit, make sure to leave space around the unit for ventilation to improve heat radiation (at least 20 cm at top, 10 cm at rear, and 30 cm at each side).**

## WARNING

**Slots and openings in the cabinet are provided for ventilation to ensure reliable operation of the product, and to protect it from overheating. To prevent fire hazard, the openings should never be blocked or covered with items (such as newspapers, table-cloths, curtains) or by operating the equipment on thick carpet or a bed.**

D3-4-2-1-7b\_A\_En

## Operating Environment

Operating environment temperature and humidity:  
+5 °C to +35 °C (+41 °F to +95 °F); less than 85 %RH (cooling vents not blocked)

Do not install this unit in a poorly ventilated area, or in locations exposed to high humidity or direct sunlight (or strong artificial light)

D3-4-2-1-7c\_A\_En

## CAUTION

The STANDBY/ON switch on this unit will not completely shut off all power from the AC outlet. Since the power cord serves as the main disconnect device for the unit, you will need to unplug it from the AC outlet to shut down all power. Therefore, make sure the unit has been installed so that the power cord can be easily unplugged from the AC outlet in case of an accident. To avoid fire hazard, the power cord should also be unplugged from the AC outlet when left unused for a long period of time (for example, when on vacation).

D3-4-2-2-2a\_A\_En

## CAUTION

To prevent fire hazard, the Class 2 Wiring Cable should be used for connection with speaker, and should be routed away from hazards to avoid damage to the insulation of the cable.

For U.S. and Australia Model



Thank you for buying this Pioneer product. Please read through these operating instructions so you will know how to operate your model properly. After you have finished reading the instructions, put them away in a safe place for future reference.

## Contents

### 01 Before you start

Checking what's in the box	5
Loading the batteries	5
Installing the receiver	5
Ventilation	5

### 02 5 minute guide

Introduction to home theater	6
Listening to Surround Sound	6
Using the Quick Setup	7

### 03 Connecting up

Making cable connections	8
Analog audio cables	8
Digital audio cables	8
Video cables	8
Connecting a TV and DVD player	9
Connecting the multichannel analog outputs	10
Connecting a satellite receiver or other digital set-top box	10
Connecting other audio components	11
About the WMA9 Pro decoder	11
Connecting to the front panel audio mini jack	12
Connecting other video components	12
Using the component video jacks	13
Connecting antennas	14
Using external antennas	14
Connecting the speakers	15
Hints on speaker placement	16
Speaker placement diagrams	16

### 04 Controls and displays

Front panel	17
Display	18
Remote control	20
Direct function	23
Operating range of remote control unit	23

### 05 Listening to your system

Auto playback	24
Listening in surround sound	24
Using the Advanced surround effects	25
Listening in stereo	25
Using Front Stage Surround Advance	26
Using Stream Direct	26
Using the Sound Retriever	26
Using Phase Control	27
Using Virtual Surround Back (VSB)	27

Setting the AV options	28
Playing other sources	30
Choosing the input signal	30
Selecting the multichannel analog inputs	30

### 06 The System Setup menu

Using the System Setup menu	31
Manual speaker setup	31
Speaker setting	31
Crossover network	32
Channel level	32
Speaker Distance	32
The Input Assign menu	33

### 07 Using the tuner

Listening to the radio	34
Improving FM stereo sound	34
Tuning directly to a station	34
Saving station presets	35
Naming station presets	35
Listening to station presets	35

### 08 Making recordings

Making an audio or a video recording	36
--------------------------------------	----

### 09 Additional information

Troubleshooting	37
Resetting the main unit	38
Switching the speaker impedance	39
Power cord caution	39
Specifications	39
Cleaning the unit	40

*Manufactured under license from Dolby Laboratories. "Dolby", "Pro Logic" and the double-D symbol are trademarks of Dolby Laboratories.*

*"DTS" is a registered trademark of DTS, Inc. and "DTS 96/24" is a trademark of DTS, Inc.*

# Chapter 1: Before you start

## Checking what's in the box

Please check that you've received the following supplied accessories:

- Remote control
- AA size IEC R6 dry cell batteries (to confirm system operation) x2
- AM loop antenna
- FM wire antenna
- These operating instructions

## Loading the batteries

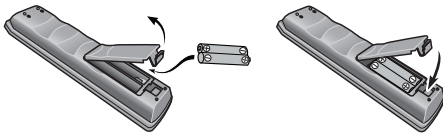

### Caution

Incorrect use of batteries may result in such hazards as leakage and bursting. Observe the following precautions:

- Never use new and old batteries together.
- Insert the plus and minus sides of the batteries properly according to the marks in the battery case.
- Batteries with the same shape may have different voltages. Do not use different batteries together.
- When disposing of used batteries, please comply with governmental regulations or environmental public instruction's rules that apply in your country or area.
- Do not use or store batteries in direct sunlight or other excessively hot place, such as inside a car or near a heater. This can cause batteries to leak, overheat, explode or catch fire. It can also reduce the life or performance of batteries.

## Installing the receiver

- When installing this unit, make sure to put it on a level and stable surface.

Don't install it on the following places:

- on a color TV (the screen may distort)
- near a cassette deck (or close to a device that gives off a magnetic field). This may interfere with the sound.
- in direct sunlight
- in damp or wet areas
- in extremely hot or cold areas
- in places where there is vibration or other movement
- in places that are very dusty
- in places that have hot fumes or oils (such as a kitchen)

## Ventilation

When installing this unit, make sure to leave space around the unit for ventilation to improve heat dispersal (at least 20 cm (8 in.) at the top). If not enough space is provided between the unit and walls or other equipment, heat will build up inside, interfering with performance and/or causing malfunctions.

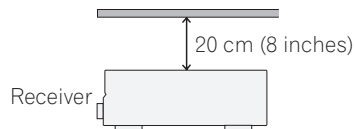

Slot and openings in the cabinet are provided for ventilation and to protect the equipment from overheating. To prevent fire hazard, do not place anything directly on top of the unit, make sure the openings are never blocked or covered with items (such as newspapers, table-cloths and curtains), and do not operate the equipment on thick carpet or a bed.

## Chapter 2: 5 minute guide

### Introduction to home theater

Home theater refers to the use of multiple audio tracks to create a surround sound effect, making you feel like you're in the middle of the action or concert. The surround sound you get from a home theater system depends not only on your speaker setup, but also on the source and the sound settings of the receiver.

This receiver will automatically decode multichannel Dolby Digital, DTS, or Dolby Surround sources according to your speaker setup. In most cases, you won't have to make changes for realistic surround sound, but other possibilities (like listening to a CD with multichannel surround sound) are explained in *Listening to your system* on page 24.

### Listening to Surround Sound

This receiver was designed with the easiest possible setup in mind, so with the following quick setup guide, you should have your system hooked up for surround sound in no time at all. In most cases, you can simply leave the receiver in the default settings.

- Be sure to complete all connections before connecting to an AC power source.

#### 1 Connect your TV and DVD player.

See *Connecting a TV and DVD player* on page 9 to do this. For surround sound, you'll want to hook up using a digital connection from the DVD player to the receiver.

#### 2 Connect your speakers and place them for optimal surround sound.

See *Connecting the speakers* on page 15.

#### Note

<sup>1</sup> Depending on your DVD player or source discs, you may only get digital 2 channel stereo and analog sound. In this case, the listening mode must be set to **STANDARD** (it should already be set—see *Listening in surround sound* on page 24 if you need to do this) if you want multichannel surround sound.

Where you place the speakers will have a big effect on the sound. Place your speakers as shown below for the best surround sound effect. Also see *Hints on speaker placement* on page 16 for more on this.

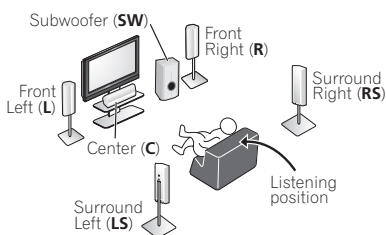

#### 3 Plug in and switch on the receiver, followed by your DVD player, subwoofer and TV.

Make sure you've set the video input on your TV to this receiver. Check the manual that came with the TV if you don't know how to do this.

#### 4 Press QUICK SETUP to specify your speaker setup, room size and listening position.

Use **←/→** and **ENTER** to confirm your selection. See *Using the Quick Setup* below for more on this.

#### 5 Play a DVD, and adjust the volume.

Make sure that **DVD/BD** is showing in the receiver's display, indicating that the DVD input is selected. If it isn't, press **DVD** on the remote to set the receiver to the DVD input.

There are several other sound options you can select. See *Listening to your system* on page 24 for more on this.<sup>1</sup> See also *The System Setup menu* on page 31 for more setup options.

## Using the Quick Setup

You can use the Quick Setup to get your system up and running with just a few button presses. The receiver automatically makes the necessary settings after you have selected your speaker setup, room size and listening position.

If you want to make more specific settings, refer to *The System Setup menu* on page 31.

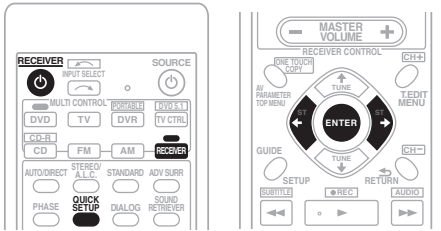

**1** If the receiver is off, press **RECEIVER** to turn the power on.

**2** Press **RECEIVER** on the remote control, then press **QUICK SETUP**.

**3** Use **←/→** to choose your subwoofer setting.

Select **YES** or **NO**, depending on whether you've connected a subwoofer.

**4** Press **ENTER**.

**5** Use **←/→** to choose your speaker setup.

If you selected **YES** for the subwoofer setting in step 3, the following choices are available:

**2.1ch – 3.1ch – 4.1ch – 5.1ch**

If you selected **NO** for the subwoofer setting in step 3, the following choices are available:

**2.0ch – 3.0ch – 4.0ch – 5.0ch**

- Check the table below to find the speaker setup that corresponds with your system.

	Front Speakers	Center Speaker	Surround Speakers	Sub Woofer
<b>2.0 ch</b>	✓			
<b>2.1 ch</b>	✓			✓
<b>3.0 ch</b>	✓	✓		
<b>3.1 ch</b>	✓	✓		✓
<b>4.0 ch</b>	✓		✓	
<b>4.1 ch</b>	✓		✓	✓
<b>5.0 ch</b>	✓	✓	✓	
<b>5.1 ch</b>	✓	✓	✓	✓

**6** Press **ENTER**.

**7** Use **←/→** to choose your room size.

Depending on the distance of your speakers from the listening position, choose between small, medium, or large (**S**, **M** or **L**), **M** being an average-sized room.

**8** Press **ENTER**.

**9** Use **←/→** to choose your listening position.

You can cycle between the following choices:

- **FWD** – If you are nearer to the front speakers than the surround speakers
- **MID** – If you are equal distance from the front and surround speakers
- **BACK** – If you are nearer to the surround speakers than the front speakers

**10** Press **ENTER** to confirm your setup.

The display shows the speaker setup, room size and listening position that you have selected.

## Chapter 3: Connecting up

### Making cable connections

Make sure not to bend the cables over the top of this unit (as shown in the illustration). If this happens, the magnetic field produced by the transformers in this unit may cause a humming noise from the speakers.

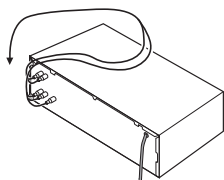

#### Important

- Before making or changing any connections, switch off the power and disconnect the power cord from the AC outlet.
- Before unplugging the power cord, switch the power into standby.

### Analog audio cables

Use stereo RCA phono cables to connect analog audio components. These cables are typically red and white, and you should connect the red plugs to R (right) terminals and white plugs to L (left) terminals.

Analog audio cables

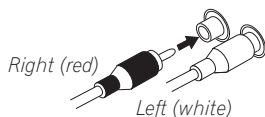

### Digital audio cables

Commercially available coaxial digital audio cables or optical cables should be used to connect digital components to this receiver.<sup>1</sup>



Coaxial digital audio cable

Optical cable

### Video cables

#### Standard RCA video cables

These cables are the most common type of video connection and should be used to connect to the composite video terminals. They have yellow plugs to distinguish them from cables for audio.

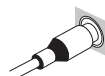

Standard RCA video cable

#### Component video cables

Use component video cables to get the best possible color reproduction of your video source. The color signal of the TV is divided into the luminance (**Y**) signal and the color (**Pb** and **Pr**) signals and then output. In this way, interference between the signals is avoided.

Component video cables

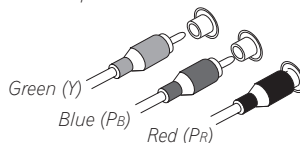

#### Note

- 1 When connecting optical cables, be careful when inserting the plug not to damage the shutter protecting the optical socket.
- When storing optical cable, coil loosely. The cable may be damaged if bent around sharp corners.
- You can also use a standard RCA video cable for coaxial digital connections.



## Connecting a TV and DVD player

This page shows you how to connect your DVD player and TV to the receiver.

### 1 Connect a coaxial digital audio output on your DVD player to the DIGITAL COAX 1 (DVD/BD) input on this receiver.

Use a coaxial digital audio cable for the connection.<sup>1</sup>

### 2 Connect the composite video output and the stereo analog audio outputs<sup>2</sup> on your DVD player to the DVD/BD inputs on this receiver.

Use a standard RCA video cable<sup>3</sup> and a stereo RCA phono cable for the connection.

- If your DVD player has multichannel analog outputs, see *Connecting the multichannel analog outputs* below for how to connect it.

### 3 Connect the analog audio outputs from your TV to the TV/SAT inputs on this receiver.

This will allow you to play the sound from the TV's built-in tuner. Use a stereo RCA phono cable to do this.

- If your TV has a built-in digital decoder, you can also connect an optical digital audio output from your TV to the **DIGITAL OPT 1 (CD)** input on this receiver. Use an optical cable for the connection.<sup>4</sup>

### 4 Connect the MONITOR OUT video jack on this receiver to a video input on your TV.

Use a standard RCA video cable to connect to the composite video jack.<sup>5</sup>

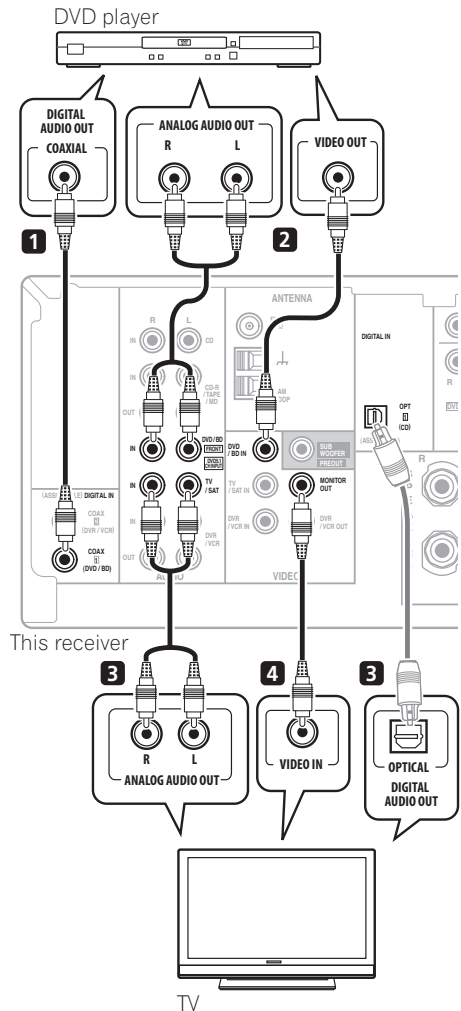

#### Note

- 1 If your DVD player only has an optical digital output, you can connect it to the optical input on this receiver using an optical cable. When you set up the receiver you'll need to tell the receiver which input you connected the player to (see *The Input Assign menu* on page 33).
- 2 This connection will allow you to make analog recordings from your DVD player.
- 3 If your player also has a component video output, you can connect this too. See *Using the component video jacks* on page 13.
- 4 In this case, you'll need to tell the receiver which digital input you connected the TV to (see *The Input Assign menu* on page 33).
- 5 See *Using the component video jacks* on page 13 if you want to use the component video outputs to connect this receiver to your TV.

## Connecting the multichannel analog outputs

For DVD Audio and SACD playback, your DVD player may have 5.1 channel analog outputs. In this case, you can connect them to the multichannel inputs of this receiver as shown below.<sup>1</sup>

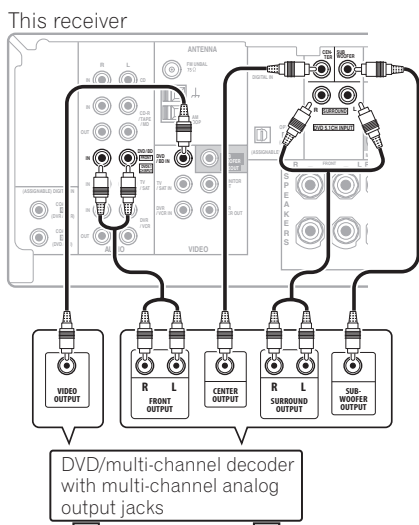

## Connecting a satellite receiver or other digital set-top box

Satellite and cable receivers, and terrestrial digital TV tuners are all examples of so-called 'set-top boxes'.

**1** Connect a set of audio/video outputs on the set-top box component to the TV/SAT AUDIO and VIDEO inputs on this receiver.<sup>2</sup>

Use a stereo RCA phono cable for the audio connection and a standard RCA video cable for the video connection.<sup>3</sup>

**2** If your set-top box has a digital output, connect it to a digital input on this receiver.

The example shows an optical connection to the **DIGITAL OPT 1 (CD)** input.<sup>4</sup>

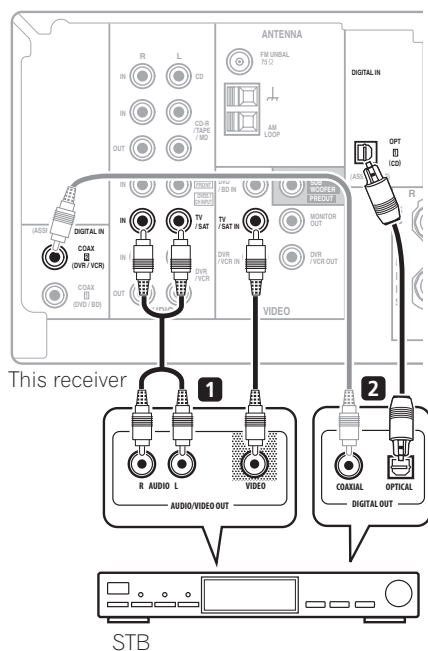

### Note

- 1 The multichannel input can only be used when **DVD 5.1ch** is selected (see page 30).
- 2 If you've already connected your TV to the **TV/SAT** inputs, simply choose another input. However, you'll need to remember which input you connected the set-top box to.
- 3 See *Using the component video jacks* on page 13 if your set-top box also has a component video output.
- 4 In this case, you'll need to tell the receiver which digital input you connected the set-top box to (see *The Input Assign menu* on page 33).

## Connecting other audio components

The number and kind of connections depends on the kind of component you're connecting.<sup>1</sup> Follow the steps below to connect a CD-R, MD, DAT, tape recorder or other audio component.

**1 If your component has a digital output, connect this to a digital input on the receiver.**

The example shows an optical connection to the **DIGITAL OPT 1 (CD)** input.

**2 If necessary, connect the analog audio outputs of the component to a set of spare audio inputs on this receiver.**

You'll need to make this connection for components without a digital output, or if you want to record from a digital component. Use a stereo RCA phono cable as shown.

**3 If you're connecting a recorder, connect the analog audio outputs to the analog audio inputs on the recorder.**

The example shows an analog connection to the **CD-R/TAPE/MD** analog output jack using a stereo RCA phono cable.

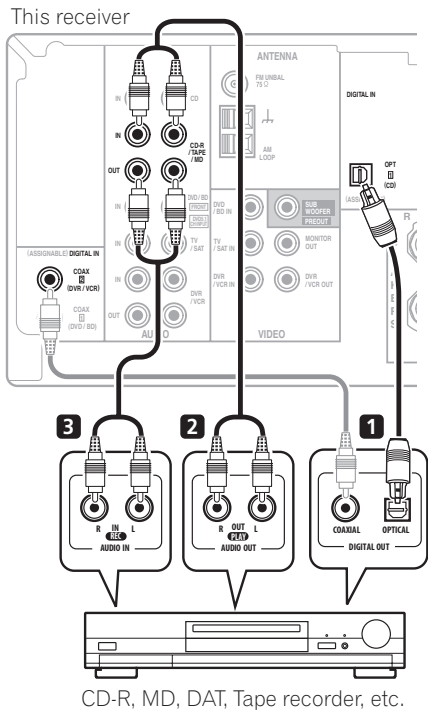

## About the WMA9 Pro decoder

This unit has an on-board Windows Media<sup>®</sup> Audio 9 Professional (WMA9 Pro) decoder, so it is possible to playback WMA9 Pro-encoded audio using a coaxial or optical digital connection when connected to a WMA9 Pro-compatible player. However, the connected DVD player, set-top box, etc. must be able to output WMA9 Pro format audio signals through a coaxial or optical digital output.



**Note**

<sup>1</sup> Note that you must connect digital components to analog audio jacks if you want to record to/from digital components (like an MD) to/from analog components.

Windows Media and the Windows logo are trademarks or registered trademarks of Microsoft Corporation in the United States and/or other countries.

## Connecting to the front panel audio mini jack

Front audio connections are accessed via the front panel using the **PORTABLE** button. Use a stereo mini-jack cable to connect a digital audio player, etc.

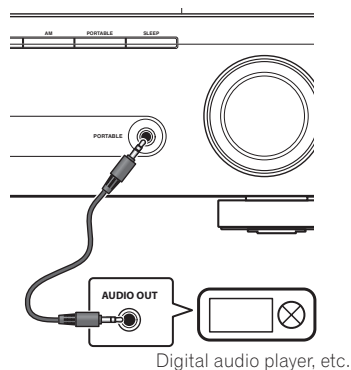

Digital audio player, etc.

## Connecting other video components

This receiver has audio/video inputs and outputs suitable for connecting analog or digital video recorders, including VCRs and HDD/DVD recorders.

### 1 Connect a set of audio/video outputs on the recorder to the DVR/VCR AUDIO and VIDEO inputs on this receiver.

Use a stereo RCA phono cable for the audio connection and a standard RCA video cable for the video connection.

### 2 Connect a set of audio/video inputs on the recorder to the DVR/VCR AUDIO and VIDEO outputs on this receiver.

Use a stereo RCA phono cable for the audio connection and a standard RCA video cable for the video connection.

### 3 If your video component has a digital audio output, connect it to a digital input on this receiver.

The example shows a recorder connected to the **DIGITAL COAX 2 (DVR/VCR)** input.<sup>1</sup>

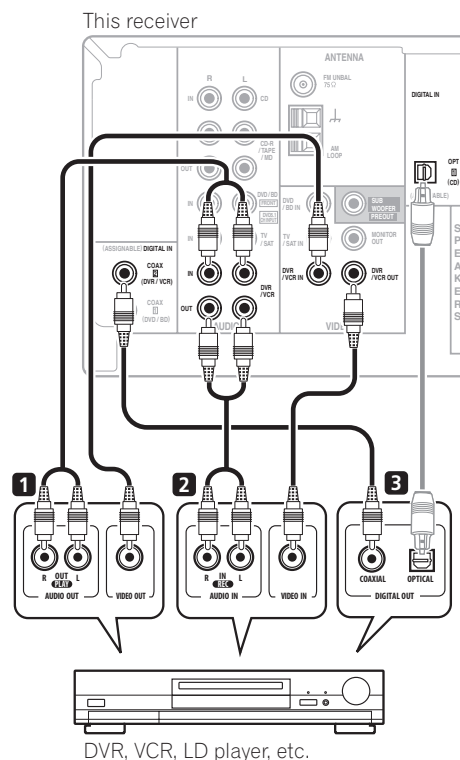

DVR, VCR, LD player, etc.

#### Note

<sup>1</sup> If your video component only has an optical digital output, you can connect it to the optical input on this receiver using an optical cable. When you set up the receiver you'll need to tell the receiver which input you connected the component to (see *The Input Assign menu* on page 33).

## Using the component video jacks

Component video should deliver superior picture quality when compared to composite video. A further advantage (if your source and TV are both compatible) is progressive-scan video, which delivers a very stable, flicker-free picture. See the manuals that came with your TV and source component to check whether they are progressive-scan video compatible.



### Important

- If you connect any source component to the receiver using a component video input, you must also have your TV connected to this receiver's **COMPONENT VIDEO MONITOR OUT** jacks.

### 1 Connect the component video outputs of your source to a set of component video inputs on this receiver.

Use a three-way component video cable.

### 2 If necessary, assign the component video inputs to the input source you've connected.

This only needs to be done if you didn't connect according to the following defaults:

- **COMP 1** – DVD
- **COMP 2** – TV
- **COMP 3** – DVR

See *Assigning the component video inputs* on page 33.

### 3 Connect the COMPONENT VIDEO MONITOR OUT jacks on this receiver to the component video inputs on your TV or monitor.

Use a three-way component video cable.

## Connecting antennas

Connect the AM loop antenna and the FM wire antenna as shown below. To improve reception and sound quality, connect external antennas (see *Using external antennas* below).

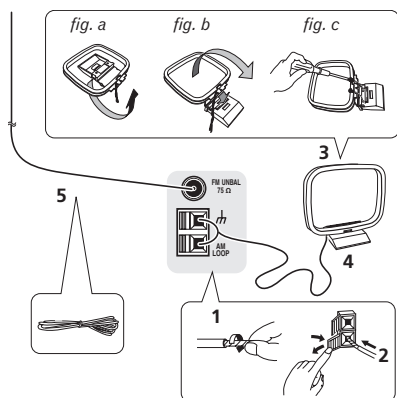

**1 Pull off the protective shields of both AM antenna wires.**

**2 Push open the tabs, then insert one wire fully into each terminal, then release the tabs to secure the AM antenna wires.**

**3 Fix the AM loop antenna to the attached stand.**

To fix the stand to the antenna, bend in the direction indicated by the arrow (*fig. a*) then clip the loop onto the stand (*fig. b*).

- If you plan to mount the AM antenna to a wall or other surface, secure the stand with screws (*fig. c*) before clipping the loop to the stand. Make sure the reception is clear.

**4 Place the AM antenna on a flat surface and in a direction giving the best reception.**

**5 Connect the FM wire antenna in the same way as the AM loop antenna.**

For best results, extend the FM antenna fully and fix to a wall or door frame. Don't drape loosely or leave coiled up.

## Using external antennas

### To improve FM reception

Use an F connector to connect an external FM antenna.

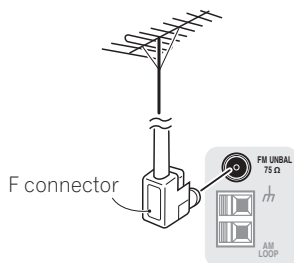

### To improve AM reception

Connect a 5 m to 6 m (15 ft. to 18 ft.) length of vinyl-coated wire to the AM antenna terminal without disconnecting the supplied AM loop antenna.

For the best possible reception, suspend horizontally outdoors.

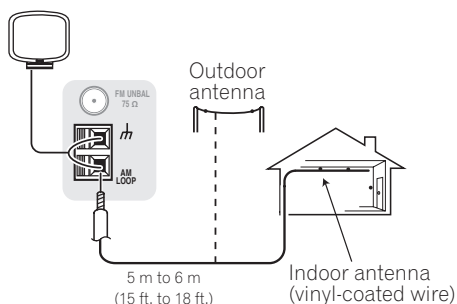

## Connecting the speakers

A complete setup of six speakers (including the subwoofer) is shown below, but everyone's home setup will vary. Simply connect the speakers you have in the manner shown below. The receiver will work with just two stereo speakers (the front speakers in the diagram) but using at least three speakers is recommended, and a complete setup is best for surround sound. If you're not using a subwoofer, change the front speaker setting (see *Speaker setting* on page 31) to **LARGE**.

Make sure you connect the speaker on the right to the right terminal and the speaker on the left to the left terminal. Also make sure the positive and negative (+/-) terminals on the receiver match those on the speakers. You can use speakers with a nominal impedance between 6 Ω to 16 Ω (please see *Switching the speaker impedance* on page 39 if you plan to use speakers with an impedance of less than 8 Ω).

*Be sure to complete all connections before connecting this unit to the AC power source.*

### Bare wire connections

*Front speaker terminals:*

- 1 **Twist exposed wire strands together.**
- 2 **Loosen terminal and insert exposed wire.**
- 3 **Tighten terminal.**

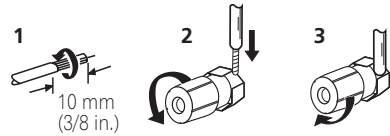

*Center and surround speaker terminals:*

- 1 **Twist exposed wire strands together.**
- 2 **Push open the tabs and insert exposed wire.**
- 3 **Release the tabs.**

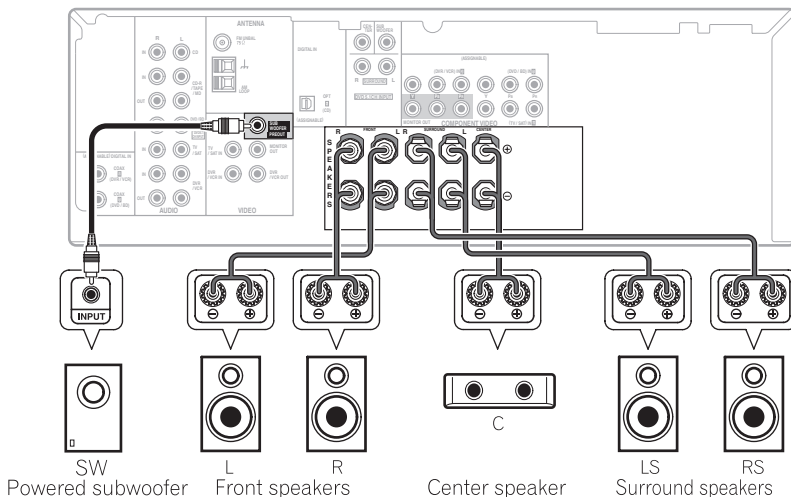
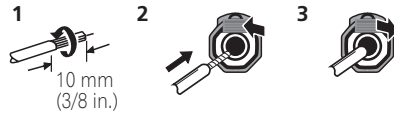

### Caution

- These speaker terminals carry **HAZARDOUS LIVE voltage**. To prevent the risk of electric shock when connecting or disconnecting the speaker cables, disconnect the power cord before touching any uninsulated parts.
- Make sure that all the bare speaker wire is twisted together and inserted fully into the speaker terminal. If any of the bare speaker wire touches the back panel it may cause the power to cut off as a safety measure.

### Hints on speaker placement

Speakers are usually designed with a particular placement in mind. Some are designed to be floorstanding, while others should be placed on stands to sound their best. Some should be placed near a wall; others should be placed away from walls. We have provided a few tips on getting the best sound from your speakers (following), but you should also follow the guidelines on placement that the speaker manufacturer provided with your particular speakers to get the most out of them.

- Place the front left and right speakers at equal distances from the TV.
- When placing speakers near the TV, we recommend using magnetically shielded speakers to prevent possible interference, such as discoloration of the picture when the TV is switched on. If you do not have magnetically shielded speakers and notice discoloration of the TV picture, move the speakers farther away from the TV.
- Place the center speaker above or below the TV so that the sound of the center channel is localized at the TV screen.
- If possible, place the surround speakers slightly above ear level.

- Try not to place the surround speakers further away from the listening position than the front and center speakers. Doing so can weaken the surround sound effect.
- To achieve the best possible surround sound, install your speakers as shown below. Be sure all speakers are installed securely to prevent accidents and improve sound quality.

### Caution

- If you choose to install the center speaker on top of the TV, be sure to secure it with putty, or by other suitable means, to reduce the risk of damage or injury resulting from the speaker falling from the TV in the event of external shocks such as earthquakes.
- Make sure no exposed speaker wire is touching the rear panel, this may cause the receiver to turn off automatically.

### Speaker placement diagrams

The following illustrations show 5.1 channel speaker setups.

#### 3-D view of 5.1 channel speaker setup



#### Overhead view of speaker setup

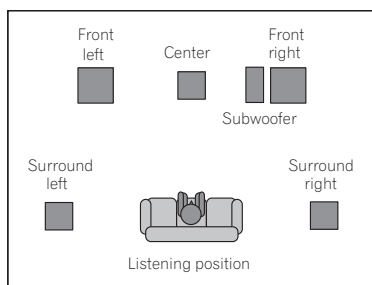



# Chapter 4: Controls and displays

## Front panel

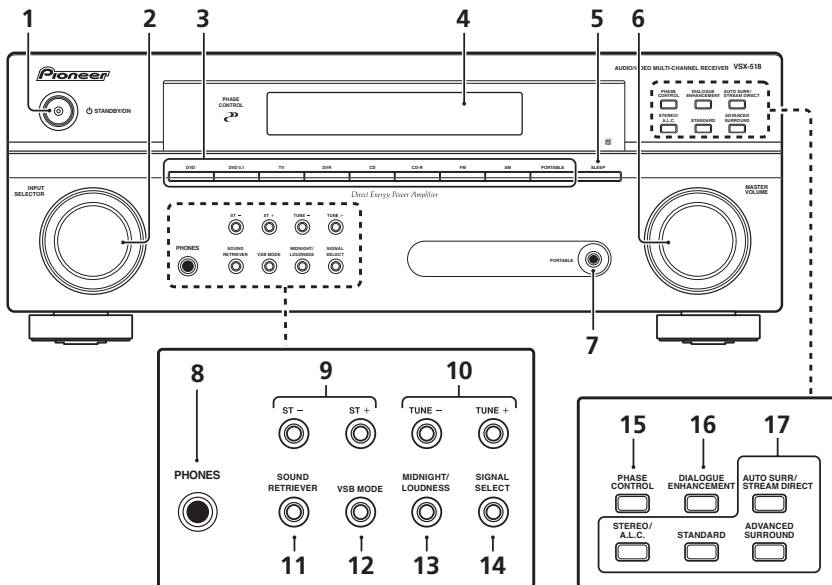

**1** **STANDBY/ON**

**2** **INPUT SELECTOR dial**  
Selects an input source.

**3** **Input select buttons**  
Selects an input source.

**4** **Character display**  
See *Display* on page 18.

**5** **SLEEP**  
Press to change the amount of time before the receiver switches into standby (**30 min – 60 min – 90 min – Off**). You can check the remaining sleep time at any time by pressing **SLEEP** once.

**6** **MASTER VOLUME dial**

**7** **PORTABLE audio input jack**  
Connect an auxiliary component using a stereo mini-jack cable (page 12).

**8** **PHONES jack**  
Use to connect headphones (when connected, there is no sound output from the speakers).

**9** **ST +/-**  
Use to select preset radio stations (page 35).

**10** **TUNE +/-**  
Used to find radio frequencies (page 34).

**11 SOUND RETRIEVER**

Press to restore CD quality sound to compressed audio sources (page 26).

**12 VSB MODE**

Press to switch on/off Virtual Surround Back (VSB) mode (page 27).

**13 MIDNIGHT/LOUDNESS**

Switches to Midnight/Loudness listening (page 28).

**14 SIGNAL SELECT**

Selects an input signal (page 30).

**15 PHASE CONTROL**

Press to switch on/off Phase Control (page 27).

**16 DIALOGUE ENHANCEMENT**

Use to make dialog stand out when watching TV or a movie (page 29).

**17 Listening mode buttons****AUTO SURR/STREAM DIRECT**

Switches between Auto surround mode (*Auto playback* on page 24) and Stream Direct playback. Stream Direct playback bypasses the tone controls for the most accurate reproduction of a source (page 26).

**STEREO/A.L.C.**

Switches between stereo playback, Auto level control stereo mode (page 25) and Front Stage Surround Advance modes (page 26).

**STANDARD**

Press for Standard decoding and to switch between the various  Pro Logic II options (page 24).

**ADVANCED SURROUND**

Switches between the various surround modes (page 25).

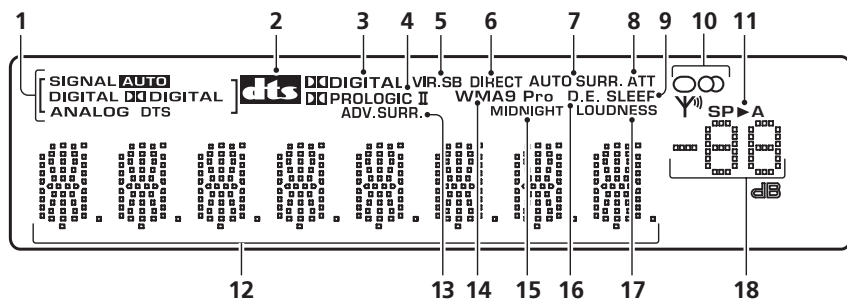
**Display****1 SIGNAL SELECT indicators**

Lights to indicate the type of input signal assigned for the current component:

**AUTO**

Lights when **AUTO** signal select is on.

**DIGITAL**

Lights when a digital audio signal is detected.

 **DIGITAL**

Lights when a Dolby Digital encoded signal is detected.

**ANALOG**

Lights when an analog signal is detected.

**DTS**

Lights when a source with DTS encoded audio signals is detected.

## 2 **DTS**

Lights to indicate decoding of a DTS multichannel signal.

## 3 **DIGITAL**

Lights to indicate decoding of a Dolby Digital multichannel signal.

## 4 **PRO LOGIC II**

Lights to indicate Pro Logic II decoding (see *Listening in surround sound* on page 24 for more on this).

## 5 **VIR.SB**

Lights during Virtual surround back processing (page 27).

## 6 **DIRECT**

Lights when source Stream Direct playback is in use. Direct playback bypasses the tone controls for the most accurate reproduction of a source.

## 7 **AUTO SURR.**

Lights when the Auto Surround feature is switched on (see *Auto playback* on page 24).

## 8 **ATT**

Lights when **ANALOG ATT** is used to attenuate (reduce) the level of the analog input signal (page 22).

## 9 **SLEEP**

Lights when the receiver is in sleep mode (page 22).

## 10 **Tuner indicators**

### / **MONO**

Lights when the mono mode is set using the **MPX** button.

### / **STEREO**

Lights when a stereo FM broadcast is being received in auto stereo mode.

### / **TUNED**

Lights when a broadcast is being received.

## 11 **Speaker indicator**

Shows if the speaker system is on or not.

**SP▶A** means the speakers are switched on.

**SP▶** means the headphones are connected.

## 12 **Character display**

### 13 **ADV.SURR. (Advanced Surround)**

Lights when one of the Advanced Surround modes has been selected.

### 14 **WMA9 Pro**

Lights to indicate decoding of a WMA9 Pro signal.

### 15 **MIDNIGHT**

Lights during Midnight listening (page 28).

### 16 **D.E.**

Lights when Dialog Enhancement is switched on (page 29).

### 17 **LOUDNESS**

Lights during Loudness listening (page 28).

### 18 **Master volume level**

## Remote control

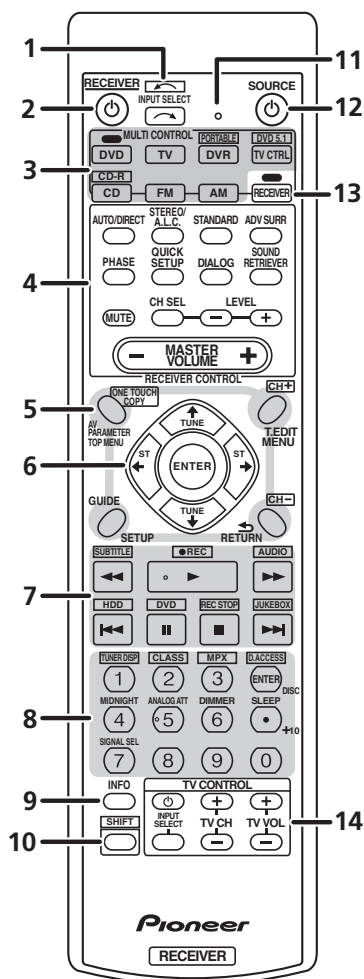

### 1 INPUT SELECT

Use to select the input source (use **SHIFT** for **INPUT SELECT** ).

### 2 RECEIVER

Switches the receiver between standby and on.

### 3 MULTI CONTROL buttons

Press to select control of other components (see *Direct function* on page 23).

**PORTABLE, DVD 5.1** and **CD-R** buttons can be used with **SHIFT** button.

### 4 RECEIVER CONTROL buttons

#### AUTO/DIRECT

Switches between Auto surround mode (*Auto playback* on page 24) and Stream Direct playback. Stream Direct playback bypasses the tone controls for the most accurate reproduction of a source (page 26).

#### STEREO/A.L.C.

Switches between stereo playback, Auto level control stereo mode (page 25) and Front Stage Surround Advance modes (page 26).

#### STANDARD

Press for Standard decoding and to switch between Pro Logic II options (page 24).

#### ADV SURR

Switches between the various surround modes (page 25).

#### PHASE

Press to switch on/off Phase Control (page 27).

#### QUICK SETUP

See *Using the Quick Setup* on page 7.

#### DIALOG

Use to make dialog stand out when watching TV or a movie (page 29).

#### SOUND RETRIEVER

Press to restore CD quality sound to compressed audio sources (page 26).

#### MUTE

Mutes/unmutes the sound.

#### CH SEL

Press repeatedly to select a channel, then use **LEVEL +/-** to adjust the level (page 32).

**LEVEL +/-**

Use to adjust the channel levels.

**MASTER VOLUME +/-**

Use to set the listening volume.

**5 System Setup and Component control buttons**

The following button controls can be accessed after you have selected the corresponding

**MULTI CONTROL** button (**DVD**, **DVR**, **RECEIVER**, etc.).

**AV PARAMETER**

Use to access the AV options.

**TOP MENU**

Displays the disc 'top' menu of a DVD.

**ONE TOUCH COPY\***

Copies the currently playing title from DVD to HDD or vice-versa.

**GUIDE**

Displays/changes the subtitles on multilingual DVDs.

**SETUP**

Press to access the System Setup menu (page 31). Also functions as the **SETUP** button for DVD/DVR units.

**T.EDIT**

Memorizes/names stations for recall (page 35).

**MENU**

Displays the disc menu of DVD-Video discs.

**RETURN**

Confirm and exit the current menu screen.

**CH +/-\***

Use to select channels for DVD/DVR units.

**6 ↑↓←→ (TUNE↑/↓, ST←/→), ENTER**

Use the arrow buttons when setting up your surround sound system (page 31). Also used to control DVD menus/options.

Use the **TUNE↑/↓** buttons can be used to find radio frequencies (page 34) and the **ST←/→** buttons can be used to select preset radio stations (page 35).

**7 Component control buttons**

Use these buttons to control a Pioneer DVD player or recorder connected to your system. These buttons can be accessed after the **DVD** or **DVR** button is pressed.

Button	What it does
▶	Starts/resumes normal playback.
II	Pauses/unpauses a disc.
■	Stops playback.
◀◀/▶▶	Press to start fast reverse/forward scanning.
◀◀	Skips to the start of the current track or chapter, then previous tracks/chapters.
▶▶	Skips to the next track or chapter.
●REC*	Starts recording.
REC STOP*	Stops recording.
SUBTITLE*	Displays/changes the subtitles on multilingual DVD-Video discs.
AUDIO*	Changes the audio language or channel on DVD discs.
HDD*, DVD*	Switch between the hard disk and DVD controls for DVR.
JUKEBOX*	Display the jukebox screen.

## 8 Number buttons and other component controls

Use the number buttons to directly select a radio frequency (page 34) or the tracks on a Pioneer DVD/DVR units. There are other buttons that can be accessed after the **RECEIVER** button is pressed. (For example **MIDNIGHT**, etc.)

### TUNER DISP\*

Switches between named station presets and radio frequencies (page 35).

### CLASS\*

Switches between the three banks (classes) of radio station presets (page 35).

### MPX\*

Switches between stereo and mono reception of FM broadcasts. If the signal is weak then switching to mono will improve the sound quality (page 34).

### D.ACCESS\*

After pressing, you can access a radio station directly using the number buttons (page 34).

### MIDNIGHT

Switches to Midnight or Loudness listening (page 28).

### ANALOG ATT

Attenuates (lowers) the level of an analog input signal to prevent distortion.

### DIMMER

Dims or brightens the display.

### SLEEP

Press to change the amount of time before the receiver switches into standby (**30 min – 60 min – 90 min – Off**). You can check the remaining sleep time at any time by pressing **SLEEP** once.

### SIGNAL SEL

Use to select an input signal (page 30).

## 9 INFO

Displays additional EPG information on a DVD/DVR.

## 10 SHIFT

Press to access the 'boxed' commands (above the buttons) on the remote. These buttons are marked with an asterisk (\*) in this section.

## 11 Remote control LED

Lights when a command is sent from the remote control.

## 12 SOURCE

Turns on or off the power of the Pioneer DVD/DVR units when **DVD** or **DVR** is selected using the **MULTI CONTROL** buttons.

## 13 RECEIVER

Switches the remote to control the receiver (used to select the green commands above the number buttons (**SETUP**, etc)). Also use this button to set up surround sound (page 31).

## 14 TV CONTROL buttons

These buttons can control only be used with Pioneer flat panel TVs.



Use to turn on/off the power of the TV.

### INPUT SELECT

Use to select the TV input signal.

### TV CH +/-

Use to select channels.

### TV VOL +/-

Use to adjust the volume on your TV.

## Direct function

- Default setting: **ON**

You can use the direct function feature to control one component using the remote control while at the same time, using your receiver to playback a different component. When direct function is on, any component you select (using the **MULTI CONTROL** buttons) will be selected by both the receiver and the remote control. When you turn direct function off, you can operate the remote control without affecting the receiver.

### 1 While pressing the RECEIVER button, press and hold the 4 button.

The LED blinks.

### 2 Press the MULTI CONTROL button for the component you want to control.

The LED lights on continuously.

### 3 Use the number buttons to enter either 1 (direct on) or 2 (direct off).

The LED blinks again.

### 4 Repeat steps 2 through 3 for the other components you want to control.

### 5 When you're done, press RECEIVER.

## Operating range of remote control unit

The remote control may not work properly if:

- There are obstacles between the remote control and the receiver's remote sensor.
- Direct sunlight or fluorescent light is shining onto the remote sensor.
- The receiver is located near a device that is emitting infrared rays.
- The receiver is operated simultaneously with another infrared remote control unit.

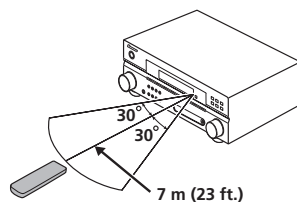

## Chapter 5:

## Listening to your system

**Important**

- Certain features explained in this section will not be possible depending on the source (for example, PCM 88.2 kHz/96 kHz, DTS 96 kHz (24 bit) or WMA9 Pro sources).

**Auto playback**

The simplest, most direct listening option is the Auto Surround feature. With this, the receiver automatically detects what kind of source you're playing and selects multichannel or stereo playback as necessary.<sup>1</sup>

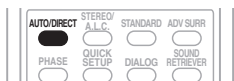

- **While listening to a source, press AUTO/DIRECT<sup>2</sup> for auto playback of a source.**

Press repeatedly until **AUTOSURR.** shows briefly in the display (it will then show the decoding or playback format). Check the digital format indicators in the display to see how the source is being processed.

**Listening in surround sound**

Using this receiver, you can listen to any source in surround sound. However, the options available will depend on your speaker setup and the type of source you're listening to.

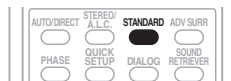

- **While listening to a source, press STANDARD.**

If the source is Dolby Digital, DTS, or Dolby Surround encoded, the proper decoding format will automatically be selected and shows in the display.

With two channel sources, press **STANDARD** repeatedly to select from:

- **Pro Logic II MOVIE** – Up to 5.1 channel sound, especially suited to movie sources
- **Pro Logic II MUSIC<sup>3</sup>** – Up to 5.1 channel sound, especially suited to music sources
- **Pro Logic II GAME** – Up to 5.1 channel sound, especially suited for video games
- **PRO LOGIC** – 4.1 channel surround sound

**Note**

- 1 • Stereo surround (matrix) formats are decoded accordingly using **Pro Logic II MOVIE** (see *Listening in surround sound* above for more on these decoding formats).
  - The Auto Surround feature is canceled if you connect headphones or select the multichannel analog inputs.
- 2 For more options using this button, see *Using Stream Direct* on page 26.
- 3 When listening to 2-channel sources in Dolby Pro Logic II Music mode, there are three further parameters you can adjust: Center Width, Dimension, and Panorama. See *Setting the AV options* on page 28 to adjust them.



## Using the Advanced surround effects

The Advanced surround feature creates a variety of surround effects. Try different modes with various soundtracks to see which you like.<sup>1</sup>



- **Press ADV SURR repeatedly to select a listening mode.**
  - **ACTION** – Designed for action movies with dynamic soundtracks.
  - **DRAMA** – Designed for movies with lots of dialog.
  - **MONOFILM** – Creates surround sound from mono soundtracks.
  - **ENT.SHOW** – Suitable for musical sources.
  - **EXPANDED** – Creates an extra wide stereo field.<sup>2</sup>
  - **TV SURR.** – Provides surround sound for both mono and stereo TV sources.
  - **ADV.GAME** – Suitable for video games.
  - **SPORTS** – Suitable for sports programs.
  - **ROCK/POP** – Creates a live concert sound for rock and/or pop music.
  - **UNPLUGGED** – Suitable for acoustic music sources.
  - **X-STEREO** – Gives multichannel sound to a stereo source, using all of your speakers.
  - **PHONESUR.** – Creates the effect of overall surround with headphones.

## Listening in stereo

When you select **STEREO** you will hear the source through just the front left and right speakers (and possibly your subwoofer depending on your speaker settings). Dolby Digital and DTS multichannel sources are downmixed to stereo.

In the Auto level control stereo mode (A.L.C.), this unit equalizes playback sound levels if each sound level varies with the music source recorded in a portable audio player.



- **While listening to a source, press STEREO/A.L.C. for stereo playback.** Press repeatedly to switch between:
  - **STEREO** – The audio is heard with your surround settings and you can still use the Midnight, Loudness, and Tone functions.
  - **A.L.C.** – Listening in Auto level control stereo mode.
  - **F.S.S.FOCUS** – See *Using Front Stage Surround Advance* on page 26 for more on this.
  - **F.S.S. WIDE** – See *Using Front Stage Surround Advance* on page 26 for more on this.

### Note

- If you press **ADV SURR** with the headphones connected, **PHONESUR.** will automatically be selected.
- When an Advanced Surround listening mode is selected, the effect level can be adjusted using the **EFFECT** parameter in *Setting the AV options* on page 28.
- Use with Dolby Pro Logic for a stereo surround effect (stereo field is wider than Standard modes with Dolby Digital sources).

## Using Front Stage Surround Advance

The Front Stage Surround Advance function allows you to create natural surround sound effects using just the front speakers and the subwoofer.



• While listening to a source, press **STEREO/A.L.C.** to select Front Stage Surround Advance modes.

- **STEREO** – See *Listening in stereo* on page 25 for more on this.
- **A.L.C.** – See *Listening in stereo* on page 25 for more on this.
- **F.S.S.FOCUS** – Use to provide a rich surround sound effect directed to the center of where the front left and right speakers sound projection area converges.
- **F.S.S. WIDE** – Use to provide a surround sound effect to a wider area than **FOCUS** mode.<sup>1</sup>

**FOCUS** position (Recommend)

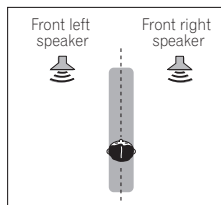

**WIDE** position

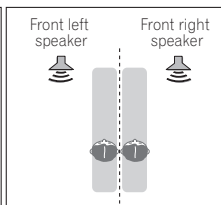

## Using Stream Direct

Use the Stream Direct modes when you want to hear the truest possible reproduction of a source. All unnecessary signal processing is bypassed.

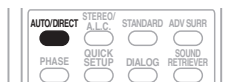

• While listening to a source, press **AUTO/DIRECT** to select Stream Direct mode.

- **AUTOSURR.** – See *Auto playback* on page 24.
- **DIRECT** – Sources are heard according to the settings made in the Surround Setup (speaker setting, channel level, speaker distance), as well as with dual mono settings. You will hear sources according to the number of channels in the signal. For analog sources, only Channel Level can be set. All other digital processing can not be set.

## Using the Sound Retriever

When audio data is removed during the compression process, sound quality often suffers from an uneven sound image. The Sound Retriever feature employs new DSP technology that helps bring CD quality sound back to compressed 2-channel audio by restoring sound pressure and smoothing jagged artifacts left over after compression.<sup>2</sup>

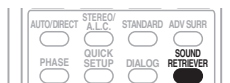

• Press **SOUND RETRIEVER** to switch the sound retriever on or off.

### Note

- <sup>1</sup> When using **F.S.S. WIDE**, a better effect can be obtained if Quick Setup is performed (see *Using the Quick Setup* on page 7).  
<sup>2</sup> The Sound Retriever is only applicable to 2-channel sources.

## Using Phase Control

This receiver's Phase Control feature uses phase correction measures to make sure your sound source arrives at the listening position in phase, preventing unwanted distortion and/or coloring of the sound (see illustration below).

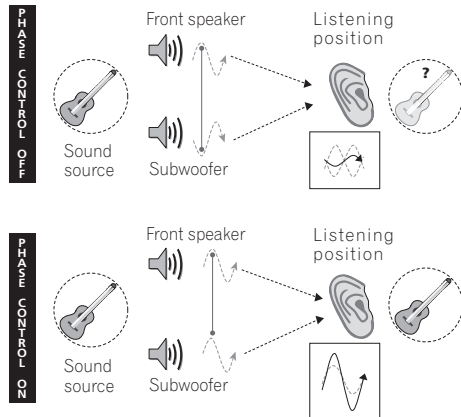

Phase Control technology provides coherent sound reproduction through the use of phase matching<sup>1</sup> for an optimal sound image at your listening position. The default setting is on and we recommend leaving Phase Control switched on for all sound sources.

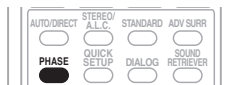

- Press **PHASE (PHASE CONTROL)** to switch on phase correction.

## Using Virtual Surround Back (VSB)

Selecting this mode allows you to hear a virtual surround back channel through your surround speakers. For example, you can choose to listen to sources with no surround back channel information (for example, 5.1 encoded material) with emulated 6.1 encoding (**VSB ON**). Sometimes the material may sound better in the 5.1 format for which it was originally encoded. In this case you can simply switch it off (**VSB OFF**).<sup>2</sup>

Depending on the input signal and the Listening Mode, the Virtual Surround Back mode may not be effective.

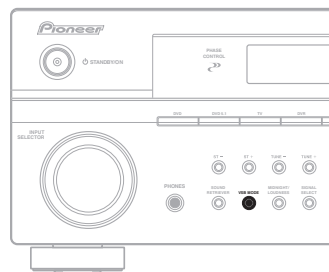

- Press **VSB MODE (front panel)** to select a virtual surround back channel option.

Each press cycles through the options as follows:

- **VSB ON** – Virtual Surround Back is always used (for example, on 5.1 encoded material)
- **VSB OFF** – Virtual Surround Back mode is switched off

### Note

<sup>1</sup> Phase matching is a very important factor in achieving proper sound reproduction. If two waveforms are 'in phase', they crest and trough together, resulting in increased amplitude, clarity and presence of the sound signal. If a crest of a wave meets a trough (as shown in the upper section of the diagram above) then the sound will be 'out of phase' and an unreliable sound image will be produced.

<sup>2</sup> The Virtual Surround Back mode is not effective when using headphones, Stream Direct, Stereo, Auto level control stereo mode, Front Stage Surround Advance mode. It is also unavailable if the surround speaker is set to **NO** in *Speaker setting* on page 31.

## Setting the AV options

There are a number of additional sound settings you can make using the AV Parameter menu. The defaults, if not stated, are listed in bold.



### Important

- The AV Parameter menu is not available with **DVD 5.1ch** selected by **SIGNAL SEL (SIGNAL SELECT)** (see *Choosing the input signal* on page 30).
- Note that if a setting doesn't appear in the AV Parameter menu, it is unavailable due to the current source, settings and status of the receiver.

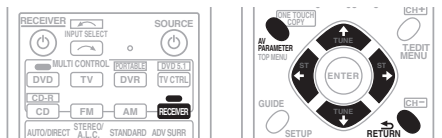

- 1 Press RECEIVER on the remote control, then press AV PARAMETER button.**
- 2 Use ↑/↓ to select the setting you want to adjust.**  
Depending on the current status/mode of the receiver, certain options may not be able to be selected. Check the table below for notes on this.
- 3 Use ←/→ to set it as necessary.**  
See the table below for the options available for each setting.
- 4 Press RETURN to confirm and exit the menu.**

Setting	What it does	Option(s)
<b>MIDNIGHT<sup>a</sup></b>	Allows you to hear effective surround sound of movies at low volumes.	<b>M/L OFF</b> <i>MIDNIGHT</i>
<b>LOUDNESS<sup>a</sup></b>	Used to get good bass and treble from music sources at low volumes.	<i>LOUDNESS</i>
<b>BASS<sup>b</sup></b>	Depending on what you are listening to, you may want to adjust the bass or treble.	-6 to +6 (dB) Default: <b>0</b> (dB)
<b>TREBLE<sup>b</sup></b>		-6 to +6 (dB) Default: <b>0</b> (dB)
<b>CENTER WIDTH<sup>c</sup></b> (Applicable only when using a center speaker)	Spreads the center channel between the front right and left speakers, making it sound wider (higher settings) or narrower (lower settings).	0 to 7 Default: <b>3</b>
<b>DIMENSION<sup>c</sup></b>	Adjusts the surround sound balance from front to back, making the sound more distant (minus settings), or more forward (positive settings).	-3 to +3 Default: <b>0</b>
<b>PANORAMA<sup>c</sup></b>	Extends the front stereo image to include surround speakers for a 'wraparound' effect.	<b>OFF</b> <i>ON</i>
<b>EFFECT</b>	Sets the effect level for the currently selected Advanced Surround mode (each mode can be set separately).	10 to 90

Setting	What it does	Option(s)
<b>DUAL MONO<sup>d</sup></b>	Specifies how dual mono encoded Dolby Digital soundtracks should be played.	<b>ch1</b> – Channel 1 is heard only <hr/> <b>ch2</b> – Channel 2 is heard only <hr/> <i>Lch1.Rch2</i> – Both channels heard from front speakers
<b>DRC (Dynamic Range Control)</b>	Adjusts the level of dynamic range for movie soundtracks optimized for Dolby Digital and DTS (you may need to use this feature when listening to surround sound at low volumes).	<b>OFF</b> <hr/> <i>MAX</i> <hr/> <i>MID</i>
<b>Dialog Enhancement<sup>e</sup></b>	Localizes dialog in the center channel to make it stand out from other background sounds in a TV or movie soundtrack.	<b>OFF</b> <hr/> <i>ON</i>
<b>LFE ATT (LFE Attenuate)</b>	Some Dolby Digital and DTS audio sources include ultra-low bass tones. Set the LFE attenuator as necessary to prevent the ultra-low bass tones from distorting the sound from the speakers. The LFE is not limited when set to 0 dB, which is the recommended value. When set to -10 dB, the LFE is limited by the respective degree. When OFF is selected, no sound is output from the LFE channel.	<b>LFEATT 0</b> (0 dB) <hr/> <i>LFEATT 10 (-10 dB)</i> / <i>LFEATT ** (OFF)</i>

- a. You can change the MIDNIGHT/LOUDNESS options at any time by using **MIDNIGHT** button.
- b. The tone controls are only available when Stereo, Auto level control stereo mode or Front Stage Surround Advance mode are selected (except when **STEREO** is selected using **AUTOSURR.**).
- c. Only available with 2-channel sources in Dolby Pro Logic II Music mode.
- d. This setting works only with dual mono encoded Dolby Digital and DTS soundtracks.
- e. You can change the Dialog Enhancement options at any time by using **DIALOG** button.

## Playing other sources

- 1 Turn on the power of the playback component.
- 2 Turn on the power of the receiver.
- 3 Select the source you want to playback. Use the **MULTI CONTROL** buttons (**INPUT SELECTOR**).
- 4 Start playback of the component you selected in step 1.

## Choosing the input signal

- Default setting: **AUTO**

You need to hook up a component to both analog and digital inputs on the rear of the receiver to select between input signals.<sup>1</sup>

- 1 Press **RECEIVER** on the remote control.
- 2 Press **SIGNAL SEL (SIGNAL SELECT)** to select the input signal corresponding to the source component.

Each press cycles through the following:

- **AUTO** – This automatically switches to **DIGITAL** if a digital source is detected, otherwise it remains on **ANALOG**.
- **ANALOG** – Selects the analog inputs.
- **DIGITAL** – Selects the digital input.

When set to **DIGITAL** or **AUTO**, **DD DIGITAL** lights when a Dolby Digital signal is input, and **DTS** lights when a DTS signal is input.

## Selecting the multichannel analog inputs

If you have connected a decoder or a DVD player with multichannel analog outputs to this receiver (page 10), you must select the analog multichannel inputs for surround sound.<sup>2</sup>

- Press **DVD 5.1 (SHIFT+TV CTRL)** on the remote control or **DVD 5.1** on the front panel. To cancel playback from the multichannel inputs, use the **INPUT SELECTOR** buttons to select a different input signal.

### Note

- 1 This receiver can only playback Dolby Digital, PCM (32 kHz to 96 kHz), DTS and WMA9 Pro digital signal formats. With other digital signal formats, set to **ANALOG**.
  - You may get digital noise when a LD or CD player compatible with DTS is playing an analog signal. To prevent noise, make the proper digital connections (page 9) and set the signal input to **DIGITAL**.
  - Some DVD players don't output DTS signals. For more details, refer to the instruction manual supplied with your DVD player.
- 2 During playback from the multichannel inputs, you can't use any of the sound features/modes and only the volume and channel levels can be set.

## Chapter 6:

# The System Setup menu

## Using the System Setup menu

The following section shows you how to make detailed settings to specify how you're using the receiver. It also explains how to fine-tune individual speaker system settings.

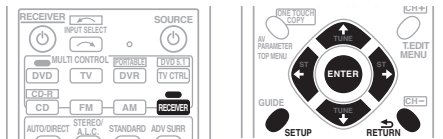

- 1 Press **RECEIVER** on the remote control, then press the **SETUP** button.
- 2 Use **↑/↓** to select the setting you want to adjust then press **ENTER**.
  - **SP SETUP** – Specify the size, number, distance and overall balance of the speakers you've connected (see *Manual speaker setup* below).
  - **IN ASSIG.** – Specify what you've connected to the digital and component video inputs (see *The Input Assign menu* on page 33).

## Manual speaker setup

These settings optimize surround sound performance (if you're satisfied with the settings made in *Using the Quick Setup* on page 7, adjustment may not be necessary). You only need to make these settings once (unless you change the placement of your current speaker system or add new speakers).

- 1 Select **SP SETUP** from the System Setup menu.

- 2 Use **↑/↓** to select the setting you want to adjust then press **ENTER**.

- **SP SET** – Specify size / number of speakers connected (see *Speaker setting* below).
- **X.OVER** – Specify which frequencies will be sent to the subwoofer (see *Crossover network* on page 32).
- **CH LEVEL** – Adjust overall balance of your speaker system (see *Channel level* on page 32).
- **SP DISTN.** – Specify the distance of your speakers from the listening position (see *Speaker Distance* on page 32).

- 3 Press **RETURN** after making the adjustments necessary for each setting.

## Speaker setting

Use this setting to specify your speaker configuration (size, number of speakers).

- 1 Select **SP SET** from the **SP SETUP** menu.

- 2 Use **↑/↓** to choose the speaker(s) that you want to set then select a speaker size.

Use **←/→** to select the size (and number) of each of the following speakers:

- **Front (F)** – Select **LARGE** if your front speakers reproduce bass frequencies effectively, or if you didn't connect a subwoofer. Select **SMALL** to send the bass frequencies to the subwoofer.<sup>1</sup>
- **Center (C)** – Select **LARGE** if your center speaker reproduces bass frequencies effectively, or select **SMALL** to send bass frequencies to the other speakers or subwoofer. If you didn't connect a center speaker, choose **NO** (the center channel is sent to the other speakers).

### Note

<sup>1</sup> If you select **SMALL** for the front speakers the subwoofer is fixed to **YES**. Also, the center and surround speakers can't be set to **LARGE** if the front speakers are set to **SMALL**. In this case, all bass frequencies are sent to the subwoofer.

- **Surround (S)** – Select **LARGE** if your surround speakers reproduce bass frequencies effectively. Select **SMALL** to send bass frequencies to the other speakers or subwoofer. If you didn't connect surround speakers choose **NO** (the sound of the surround channels is sent to the other speakers).
- **Subwoofer (SW)** – LFE signals and bass frequencies of channels set to **SMALL** are output from the subwoofer when **YES** is selected.<sup>1</sup> Choose the **PLUS** setting if you want the subwoofer to output bass sound continuously or you want deeper bass (the bass frequencies that would normally come out the front and center speakers are also routed to the subwoofer). If you did not connect a subwoofer choose **NO** (the bass is output from other speakers).

### Crossover network

- Default setting: **100Hz**

This setting decides the cutoff between bass sounds playing back from the speakers selected as **LARGE**, or the subwoofer, and bass sounds playing back from those selected as **SMALL**.<sup>2</sup> It also decides where the cutoff will be for bass sounds in the LFE channel.

- 1 Select '**X.OVER**' from the **SP SETUP** menu.
- 2 Use **←/→** to choose the frequency cutoff point.

Frequencies below the cutoff point will be sent to the subwoofer (or **LARGE** speakers).

### Channel level

Using these settings, you can adjust the overall balance of your speaker system.

- 1 Select **CH LEVEL** from the **SP SETUP** menu.
- 2 Use **←/→** to select a setup option.
  - **T. TONE M.** – Move the test tone manually from speaker to speaker and adjust individual channel levels.
  - **T. TONE A.** – Adjust channel levels as the test tone moves from speaker to speaker automatically.
- 3 Confirm your selected setup option. The test tones will start after you press **ENTER**.<sup>3</sup>
- 4 Adjust the level of each channel using **←/→**.

If you selected **T. TONE M.**, use **↑/↓** to switch speakers.

The **T. TONE A.** setup outputs test tones in the following order (depends on speaker settings):

**L → C → R → RS → LS → SW**

Adjust the level of each speaker as the test tone is emitted.<sup>4</sup>

### Speaker Distance

For good sound depth and separation from your system, you need to specify the distance of your speakers from the listening position. The receiver can then add the proper delay needed for effective surround sound.

- 1 Select '**SP DISTN.**' from the **SP SETUP** menu.

#### Note

<sup>1</sup> If you can't get good bass results, listen to the bass response with the subwoofer set to **PLUS** and **YES** or the front speakers set to **LARGE** and **SMALL** alternatively and let your ears judge which sounds best. If you're having problems, the easiest option is to route all the bass sounds to the subwoofer by selecting **SMALL** for the front speakers.

<sup>2</sup> For more on selecting the speaker sizes, see *Speaker setting* above.

<sup>3</sup> After the volume increases to the reference level, test tones will be output.

<sup>4</sup> • If you are using a Sound Pressure Level (SPL) meter, take the readings from your main listening position and adjust the level of each speaker to 75 dB SPL (C-weighting/slow reading).

• The subwoofer test tone is output at low volumes. You may need to adjust the level after testing with an actual soundtrack.

• You can change the channel levels at any time by using **CH SEL** and **LEVEL+/-** on the remote control. You can set two channel levels: one for **DVD 5.1** and one for the listening modes.



**2 Use ↑/↓ to choose the speaker that you want then set the distance.**

Use ←/→ to adjust the distance of each speaker (in 0.5 ft. (15 cm) increments).

## The Input Assign menu

You only need to make settings in the Input Assign menu if you didn't hook up your digital equipment according to the default settings for the digital inputs, or if you have connected equipment using component video cables.

**1 Select 'IN ASSIG.' from the System Setup menu.**

**2 Use ↑/↓ to select the setting you want to adjust then press ENTER.**

- **DIG. IN** – See *Assigning the digital inputs* below.
- **COMP. IN** – See *Assigning the component video inputs* below.

**3 Press RETURN after making the adjustments necessary for each setting.**

### Assigning the digital inputs

- Default settings:  
**COAX 1** (coaxial) – **DVD**  
**COAX 2** (coaxial) – **DVR**  
**OPT 1** (optical) – **CD**

You only need to do this if you didn't connect your digital components according to the defaults above. This tells the receiver what component is connected to which terminal so it corresponds to the buttons on the remote.

**1 Select 'DIG. IN' from the IN ASSIG. menu.**

**2 Use ↑/↓ to select the number of the digital input to which you've connected your digital component.**

The numbers correspond with the numbers beside the inputs on the rear of the receiver.

**3 Select the component that corresponds with the one you connected to that input.**

- Use the ←/→ buttons and **ENTER** to select **DVD, TV, CD, CDR, DVR** or **OFF**.
- If you assign a digital input to a certain function (for example, **DVD**) then any digital inputs previously assigned to that function will automatically be switched off.

### Assigning the component video inputs

- Default settings:  
**COMP 1** – **DVD**  
**COMP 2** – **TV**  
**COMP 3** – **DVR**

If you didn't make component video connections according to the defaults above, you must assign the numbered input to the component you've connected (or else you may see the video signal of a different component). For more on this, see *Using the component video jacks* on page 13.

**1 Select 'COMP. IN' from the IN ASSIG. menu.**

**2 Use ↑/↓ to select the number of the component video input to which you've connected your video component.**

The numbers match the numbers beside the inputs on the rear of the receiver.

**3 Select the component that corresponds with the one you connected to that input.**

- Use the ←/→ buttons and **ENTER** to select **DVD, TV, DVR** or **OFF**.
- If you assign a component input to a certain function, any component inputs previously assigned to that function will automatically be switched off.
- Make sure you have connected the audio from the component to the corresponding inputs on the rear of the receiver.
- If you connect any source component to the receiver using a component video input, you should also have your TV connected to this receiver's **COMPONENT VIDEO MONITOR OUT** jacks.

## Chapter 7: Using the tuner

### Listening to the radio

The following steps show you how to tune in to FM and AM radio broadcasts using the automatic (search) and manual (step) tuning functions. If you already know the frequency of the station you want, see *Tuning directly to a station* below. Once you are tuned to a station you can memorize the frequency for recall later—see *Saving station presets* on page 35 for more on how to do this.

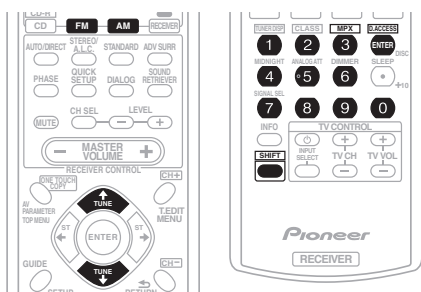

- 1 Press FM or AM to select the band.
- 2 Tune to a station.

There are three ways to do this:

#### Automatic tuning

To search for stations in the currently selected band, press and hold **TUNE**  $\uparrow/\downarrow$  for about a second. The receiver will start searching for the next station, stopping when it has found one. Repeat to search for other stations.

#### Manual tuning

To change the frequency one step at a time, press **TUNE**  $\uparrow/\downarrow$ .

#### High speed tuning

Press and hold **TUNE**  $\uparrow/\downarrow$  for high speed tuning. Release the button at the frequency you want.

#### Improving FM stereo sound

If the  $\Psi$  (tuned) or  $\odot$  (stereo) indicators don't light when tuning to an FM station because the signal is weak, press the **MPX (SHIFT+3)** button to switch the receiver into mono reception mode. This should improve the sound quality and allow you to enjoy the broadcast.

#### Tuning directly to a station

Sometimes, you'll already know the frequency of the station you want to listen to. In this case, you can simply enter the frequency directly using the number buttons on the remote control.

- 1 Press FM or AM to select the band.
- 2 Press **D.ACCESS (SHIFT+ENTER)**.
- 3 Use the number buttons to enter the frequency of the radio station.  
For example, to tune to **106.00** (FM), press **1, 0, 6, 0, 0**.

If you make a mistake halfway through, press **D.ACCESS** twice to cancel the frequency and start over.

## Saving station presets

If you often listen to a particular radio station, it's convenient to have the receiver store the frequency for easy recall whenever you want to listen to that station. This saves the effort of manually tuning in each time. This unit can memorize up to 30 stations, stored in three banks, or classes, (A, B and C) of 10 stations each. When saving an FM frequency, the **MPX** setting (see *Improving FM stereo sound* on page 34) is also stored.<sup>1</sup>

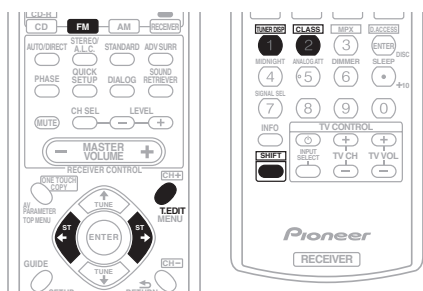

### 1 Tune to a station you want to memorize.

See *Listening to the radio* on page 34 for more on this.

### 2 Press T.EDIT (TUNER EDIT).

The display shows **ST. MEMORY**, then a blinking memory class.

### 3 Press CLASS (SHIFT+2) to select one of the three classes then press ST ◀/▶ to select the station preset you want.

You can also use the number buttons.

### 4 Press ENTER.

After pressing **ENTER**, the preset class and number stop blinking and the receiver stores the station.

## Naming station presets

For easier identification, you can name your station presets.

### Note

<sup>1</sup> If the receiver is left disconnected from the AC power outlet for over a month, the station memories will be lost and will have to be reprogrammed.

### 1 Choose the station preset you want to name.

See *Listening to station presets* below for how to do this.

### 2 Press T.EDIT (TUNER EDIT).

The display shows **ST. NAME**, then a blinking cursor at the first character position.

### 3 Input the name you want.

Choose a name up to four characters long.

- Use the **ST ◀/▶** buttons to select characters.
- Press **ENTER** to confirm a character. If no character is input, a space is input.
- The name is stored when **ENTER** is pressed after choosing the fourth character.

### Tip

- To erase a station name, simply repeat steps 1 to 3 and input four spaces instead of a name.
- Once you have named a station preset, you can press **TUNER DISP (SHIFT+1)** when listening to a station to switch the display between name and frequency.

## Listening to station presets

You will need to have some presets stored to do this. See *Saving station presets* above if you haven't done this already.

### 1 Press FM, then press CLASS (SHIFT+2) to select the class in which the station is stored.

Press repeatedly to cycle through classes A, B and C.

### 2 Press ST ◀/▶ to select the station preset you want.

- You can also use the number buttons on the remote control to recall the station preset.

## Chapter 8: Making recordings

### Making an audio or a video recording

You can make an audio or a video recording from the built-in tuner, or from an audio or video source connected to the receiver (such as a CD player or TV).<sup>1</sup>

Keep in mind you can't make a digital recording from an analog source or vice-versa, so make sure the components you are recording to/from are hooked up in the same way (see *Connecting up* on page 8 for more on connections).

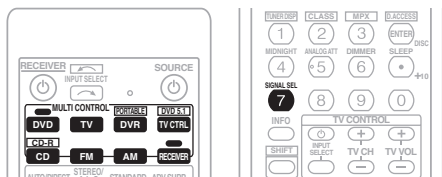

#### 1 Select the source you want to record.

Use the **MULTI CONTROL** buttons (**INPUT SELECTOR**).

#### 2 Select the input signal (if necessary).

Press the **RECEIVER** button then press **SIGNAL SEL** to select the input signal corresponding to the source component (see page 30 for more on this).

#### 3 Prepare the source you want to record.

Tune to the radio station, load the CD, video, DVD etc.

#### 4 Prepare the recorder.

Insert a blank tape, MD, video etc. into the recording device and set the recording levels.<sup>2</sup>

Refer to the instructions that came with the recorder if you are unsure how to do this. Most video recorders set the audio recording level automatically—check the component's instruction manual if you're unsure.

#### 5 Start recording, then start playback of the source component.

#### Note

<sup>1</sup> If you are recording a video source, you need to use the same type of connection for the source as for the recorder. For example, you can't record a component hooked up to composite video jacks with a recorder hooked up to the component video outputs (see *Connecting other video components* on page 12 for more on video connections).

<sup>2</sup> The receiver's volume, balance, tone (bass, treble, loudness), and surround effects have no effect on the recorded signal.

## Chapter 9: Additional information

### Troubleshooting

Incorrect operations are often mistaken for trouble and malfunctions. If you think that there is something wrong with this component, check the points below. Sometimes the trouble may lie in another component. Investigate the other components and electrical appliances being used. If the trouble cannot be rectified even after exercising the checks listed below, ask your nearest Pioneer authorized service center or your dealer to carry out repair work.

- If the unit does not operate normally due to external effects such as static electricity disconnect the power plug from the outlet and insert again to return to normal operating conditions.

Problem	Remedy
The power does not turn on.	<ul style="list-style-type: none"> <li>• Disconnect the power plug from the outlet, and insert again.</li> <li>• Make sure there are no loose strands of speaker wire touching the rear panel. This could cause the receiver to shut off automatically.</li> <li>• If the power shuts off automatically, take the unit to your nearest Pioneer authorized service center or your dealer for servicing.</li> </ul>
No sound is output when a function is selected.	<ul style="list-style-type: none"> <li>• Make sure the component is connected correctly (refer to <i>Connecting up</i> on page 8).</li> <li>• Press <b>MUTE</b> on the remote control to turn muting off.</li> </ul>
No image is output when a function is selected.	<ul style="list-style-type: none"> <li>• Make sure the component is connected correctly (refer to <i>Connecting up</i> on page 8).</li> <li>• Select the correct component (use the input select buttons).</li> </ul>
Considerable noise in radio broadcasts.	<ul style="list-style-type: none"> <li>• Connect the antenna (page 14) and adjust the position for best reception.</li> <li>• Route any loose cables away from the antenna terminals and wires.</li> <li>• Fully extend the FM wire antenna, position for best reception, and secure to a wall (or connect an outdoor FM antenna).</li> <li>• Connect an additional internal or external AM antenna (page 14).</li> <li>• Turn off equipment causing interference or move it away from the receiver (or move antennas farther away from equipment causing noise).</li> </ul>
Broadcast stations cannot be selected automatically.	<ul style="list-style-type: none"> <li>• Connect an outdoor antenna (refer to page 14).</li> </ul>
No sound from surround or center speakers.	<ul style="list-style-type: none"> <li>• Connect the speakers properly (refer to page 15).</li> <li>• Refer to <i>Speaker setting</i> on page 31 to check the speaker settings.</li> <li>• Refer to <i>Channel level</i> on page 32 to check the speaker levels.</li> </ul>

Problem	Remedy
No sound from subwoofer.	<ul style="list-style-type: none"> <li>• Make sure the subwoofer is switched on.</li> <li>• If the subwoofer has a volume knob, make sure it's turned up.</li> <li>• The Dolby Digital or DTS source you are listening to may not have an LFE channel.</li> <li>• Switch the subwoofer setting in <i>Speaker setting</i> on page 31 to <b>YES</b> or <b>PLUS</b>.</li> <li>• Switch the <i>LFEATT (LFE Attenuate)</i> on page 29 to <b>LFEATT 0</b> or <b>LFEATT 10</b>.</li> </ul>
The <b>PHASE CONTROL</b> feature doesn't seem to have an audible effect.	<ul style="list-style-type: none"> <li>• If applicable, check that the lowpass filter switch on your subwoofer is off, or the lowpass cutoff is set to the highest frequency setting. If there is a <b>PHASE</b> setting on your subwoofer, set it to 0° (or depending on the subwoofer, the setting where you think it has the best overall effect on the sound).</li> <li>• Make sure the speaker distance setting is correct for all speakers (see <i>Speaker Distance</i> on page 32).</li> </ul>
Noise during playback of a cassette deck.	<ul style="list-style-type: none"> <li>• Move the cassette deck further from your receiver, until the noise disappears.</li> </ul>
No sound is output or a noise is output when software with DTS is played back.	<ul style="list-style-type: none"> <li>• Set the digital volume level of the player to full, or to the neutral position.</li> </ul>
During a playback search, noise is output from a DTS compatible CD player.	<ul style="list-style-type: none"> <li>• This is not a malfunction, but be sure to turn the volume down to prevent the output of loud noise from your speakers.</li> </ul>
Can't operate the remote control.	<ul style="list-style-type: none"> <li>• Replace the batteries (refer to page 23).</li> <li>• Operate within 7 m (23 ft.), 30° of the remote sensor on the front panel (refer to page 5).</li> <li>• Remove the obstacle or operate from another position.</li> <li>• Avoid exposing the remote sensor on the front panel to direct light.</li> </ul>
The display is dark or off.	<ul style="list-style-type: none"> <li>• Press <b>DIMMER</b> on the remote repeatedly to return to the default.</li> </ul>

## Resetting the main unit

Use this procedure to reset all the receiver's settings to the factory default. Use the front panel controls to do this.

**1 Switch the receiver into standby.**

**2 While holding down the **ADVANCED SURROUND** button, press and hold the **STANDBY/ON** button for about three seconds.**

**3 When you see **RESET?** appear in the display, press the '**ST -**' button. **OK?** shows in the display.**

**4 Press **SOUND RETRIEVER** to confirm. **OK** appears in the display to indicate that the receiver has been reset to the factory default settings.**

## Switching the speaker impedance

We recommend using speakers of 8 Ω with this system, but it is possible to switch the impedance setting if you plan to use speakers with a 6 Ω impedance rating.

- **With the receiver in standby, press  $\odot$  STANDBY/ON while holding down the MIDNIGHT/LOUDNESS button.**

Each time you do this, you switch between the impedance settings:

- **SP 6 OHM** – Use this setting if your speakers are rated at 6 Ω.
- **SP 8 OHM** – Use this setting if your speakers are rated at 8 Ω or more.

## Power cord caution

Handle the power cord by the plug. Do not pull out the plug by tugging the cord and never touch the power cord when your hands are wet as this could cause a short circuit or an electric shock. Do not place the unit, a piece of furniture, etc., on the power cord, or pinch the cord. Never make a knot in the cord or tie it with other cords. The power cords should be routed such that they are not likely to be stepped on. A damaged power cord can cause a fire or give you an electrical shock. Check the power cord once in a while. When you find it damaged, ask your nearest Pioneer authorized service center or your dealer for a replacement.

## Specifications

### Amplifier section

- **Continuous power output (stereo)**

Front. . . . . 95 W (20 Hz to 20 kHz, THD 0.2 %, 8 Ω)<sup>1</sup>

- **Rated power output (surround / 20 Hz to 20 kHz, THD 0.06 %, 8 Ω)**

Front. . . . . 95 W per channel

Center . . . . . 95 W

Surround . . . . . 95 W per channel

- **Rated power output (surround / 1 kHz, THD 0.05 %, 8 Ω)**

Front. . . . . 120 W per channel

Center . . . . . 120 W

Surround . . . . . 120 W per channel

### Audio section

- **Input (Sensitivity/Impedance)**

CD, CD-R/TAPE/MD, DVD/BD,

TV/SAT, DVR/VCR. . . . . 335 mV/47 kΩ

- **Frequency response**

CD, CD-R/TAPE/MD, DVD/BD,

TV/SAT, DVR/VCR. . . . . 5 Hz to 100 000 Hz  $\pm 3$  dB

- **Output (Level/Impedance)**

CD-R/TAPE/MD, DVR/VCR . . . . . 335 mV/2.2 kΩ

- **Tone control**

Bass . . . . .  $\pm 6$  dB (100 Hz)

Treble . . . . .  $\pm 6$  dB (10 kHz)

Loudness . . . . . +10 dB/+5 dB (100 Hz/10 kHz)  
(at volume level -50 dB)

- **Signal-to-Noise Ratio (IHF, short circuited, A network)**

CD, CD-R/TAPE/MD, DVD/BD,

TV/SAT, DVR/VCR. . . . . 96 dB

- **Signal-to Noise Ratio [EIA, at 1 W (1 kHz)]**

CD, CD-R/TAPE/MD, DVD/BD,

TV/SAT, DVR/VCR. . . . . 79 dB

### Note

<sup>1</sup> Continuous average power output of 95 watts\* per channel, min., at 8 ohms, from 20 Hz to 20 000 Hz with no more than 0.2%\*\* total harmonic distortion (front).

\* Measured pursuant to the Federal Trade Commission's Trade Regulation rule on Power Output Claims for Amplifiers.

\*\* Measured by Audio Spectrum Analyzer.

## Video Section

- **Input (Sensitivity/Impedance)**  
DVR/VCR, DVD/BD, TV/SAT . . . . . 1 V<sub>p-p</sub>/75 Ω
- **Output (Level/Impedance)**  
DVR/VCR, MONITOR OUT . . . . . 1 V<sub>p-p</sub>/75 Ω
- **Frequency response**  
DVR/VCR, DVD/BD,  
TV/SAT ⇔ MONITOR . . . . . 5 Hz to 7 MHz ±<sub>3</sub> dB  
Signal-to-Noise Ratio . . . . . 55 dB  
Crosstalk . . . . . 50 dB

## Component video section

- **Input (Sensitivity/Impedance)**  
DVD/BD, TV/SAT, DVR/VCR . . . . . 1 V<sub>p-p</sub>/75 Ω
- **Output (Level/Impedance)**  
MONITOR OUT . . . . . 1 V<sub>p-p</sub>/75 Ω
- **Frequency response**  
DVD/BD, TV/SAT,  
DVR/VCR ⇔ MONITOR . . . . . 5 Hz to 40 MHz ±<sub>3</sub> dB  
Signal-to-Noise Ratio . . . . . 60 dB

## FM Tuner Section

- Frequency Range . . . . . 87.5 MHz to 108 MHz  
Usable Sensitivity . . . . . Mono: 13.2 dBf, IHF  
(1.3 μV/75 Ω)  
50 dB Quieting Sensitivity . . . . . Mono: 20.2 dBf  
Stereo: 38.6 dBf  
Signal-to-Noise Ratio . . Mono: 73 dB (at 85 dBf)  
Stereo: 70 dB (at 85 dBf)  
Distortion . . . . . Stereo: 0.5 % (1 kHz)  
Alternate Channel Selectivity. . . 60 dB (400 kHz)  
Stereo Separation . . . . . 40 dB (1 kHz)  
Frequency Response . . . . . 30 Hz to 15 kHz  
(±1 dB)  
Antenna Input (DIN) . . . . . 75 Ω unbalanced

## AM Tuner Section

- Frequency Range . . . . . 530 kHz to 1700 kHz  
Sensitivity (IHF, Loop antenna) . . . . . 350 μV/m  
Signal-to-Noise Ratio . . . . . 50 dB  
Antenna . . . . . Loop antenna

## Miscellaneous

- Power requirements . . . . . AC 120 V/60 Hz  
Power consumption . . . . . 280 W  
In standby . . . . . 0.5 W  
Dimensions  
. . . . . 420 mm (W) x 158 mm (H) x 352.5 mm (D)  
16<sup>9</sup>/<sub>16</sub> in. (W) x 6<sup>1</sup>/<sub>4</sub> in. (H) x 13<sup>7</sup>/<sub>8</sub> in. (D)  
Weight (without package) . . . . . 7.9 kg (17 lb 4 oz)

## Furnished Parts

- Remote control . . . . . 1  
Dry cell batteries (AA size IEC R6) . . . . . 2  
AM loop antenna . . . . . 1  
FM wire antenna . . . . . 1  
These operating instructions



## Note

- Specifications and the design are subject to possible modifications without notice, due to improvements.

## Cleaning the unit

- Use a polishing cloth or dry cloth to wipe off dust and dirt.
- When the surface is dirty, wipe with a soft cloth dipped in some neutral cleanser diluted five or six times with water, and wrung out well, and then wipe again with a dry cloth. Do not use furniture wax or cleansers.
- Never use thinners, benzene, insecticide sprays or other chemicals on or near this unit, since these will corrode the surface.

This product is for general household purposes. Any failure due to use for other than household purposes (such as long-term use for business purposes in a restaurant or use in a car or ship) and which requires repair will be charged for even during the warranty period.

K041\_En





*Dear Customer:*

Selecting fine audio equipment such as the unit you've just purchased is only the start of your musical enjoyment. Now it's time to consider how you can maximize the fun and excitement your equipment offers. This manufacturer and the Electronic Industries Association's Consumer Electronics Group want you to get the most out of your equipment by playing it at a safe level. One that lets the sound come through loud and clear without annoying blaring or distortion-and, most importantly, without affecting your sensitive hearing.

Sound can be deceiving. Over time your hearing "comfort level" adapts to higher volumes of sound. So what sounds "normal" can actually be loud and harmful to your hearing. Guard against this by setting your equipment at a safe level BEFORE your hearing adapts.

**To establish a safe level:**

- Start your volume control at a low setting.
- Slowly increase the sound until you can hear it comfortably and clearly, and without distortion.

**Once you have established a comfortable sound level:**

- Set the dial and leave it there.

Taking a minute to do this now will help to prevent hearing damage or loss in the future. After all, we want you listening for a lifetime.

**We Want You Listening For A Lifetime**

Used wisely, your new sound equipment will provide a lifetime of fun and enjoyment. Since hearing damage from loud noise is often undetectable until it is too late, this manufacturer and the Electronic Industries Association's Consumer Electronics Group recommend you avoid prolonged exposure to excessive noise. This list of sound levels is included for your protection.

**Decibel Level Example**

30	Quiet library, soft whispers
40	Living room, refrigerator, bedroom away from traffic
50	Light traffic, normal conversation, quiet office
60	Air conditioner at 20 feet, sewing machine
70	Vacuum cleaner, hair dryer, noisy restaurant
80	Average city traffic, garbage disposals, alarm clock at two feet.

**THE FOLLOWING NOISES CAN BE DANGEROUS UNDER CONSTANT EXPOSURE**

90	Subway, motorcycle, truck traffic, lawn mower
100	Garbage truck, chain saw, pneumatic drill
120	Rock band concert in front of speakers, thunderclap
140	Gunshot blast, jet plane
180	Rocket launching pad

Information courtesy of the Deafness Research Foundation.



5001\_En

## AVERTISSEMENT

**Cet appareil n'est pas étanche. Pour éviter les risques d'incendie et de décharge électrique, ne placez près de lui un récipient rempli d'eau, tel qu'un vase ou un pot de fleurs, et ne l'exposez pas à des gouttes d'eau, des éclaboussures, de la pluie ou de l'humidité.**

D3-4-2-1-3\_A\_Fr

## AVERTISSEMENT

*Avant de brancher l'appareil pour la première, lisez attentivement la section suivante.*

**La tension de l'alimentation électrique disponible varie selon le pays ou la région. Assurez-vous que la tension du secteur de la région où l'appareil sera utilisé correspond à la tension requise (par ex. 230 V ou 120 V), indiquée sur le panneau arrière.**

D3-4-2-1-4\_A\_Fr

Ce produit contient du mercure. La mise au rebut de cette matière peut être soumise à une réglementation spéciale pour la protection de l'environnement. Pour la mise au rebut ou le recyclage de cette matière, veuillez contacter les autorités locales ou l'Alliance des Industries Électroniques : [www.eiae.org](http://www.eiae.org).

K057\_Fr

Si la fiche d'alimentation secteur de cet appareil ne convient pas à la prise secteur à utiliser, la fiche doit être remplacée par une appropriée.

Ce remplacement et la fixation d'une fiche secteur sur le cordon d'alimentation de cet appareil doivent être effectués par un personnel de service qualifié.

En cas de branchement sur une prise secteur, la fiche de coupure peut provoquer une sérieuse décharge électrique. Assurez-vous qu'elle est éliminée correctement après sa dépose.

L'appareil doit être déconnecté en débranchant sa fiche secteur au niveau de la prise murale si vous prévoyez une période prolongée de non utilisation (par exemple avant un départ en vacances).

D3-4-2-1a\_A\_Fr

**AVERTISSEMENT :** La manipulation du cordon de ce produit ou des cordons associés aux accessoires vendus avec ce produit vous expose aux produits chimiques mentionnés dans la proposition 65, reconnu par l'état de Californie et par d'autres entités gouvernementales comme produits cancérigènes susceptibles, entre autres, de causer des anomalies congénitales et des malformations.

**Se laver les mains après utilisation**

D36-P4\_A\_Fr

**AVIS IMPORTANT** – LE NUMÉRO DE SÉRIE DE CET APPAREIL SE TROUVE À L'ARRIÈRE. PRIÈRE D'INSCRIRE CE NUMÉRO DE SÉRIE SUR VOTRE CARTE DE GARANTIE ET DE LE CONSERVER EN LIEU SÛR, POUR DES RAISONS DE SÉCURITÉ.

D1-4-2-6-1\_Fr

**REMARQUE :** Cet appareil a été testé et déclaré conforme aux limites imposées aux appareils numériques de Classe B, telles que définies dans l'article 15 de la Réglementation de la FCC. Ces limites sont destinées à protéger de façon raisonnable des interférences pouvant apparaître dans une installation résidentielle. Cet appareil génère, utilise et peut diffuser de l'énergie fréquence radio et, s'il n'est pas installé et utilisé conformément aux instructions, peut causer des interférences graves sur les communications radio. Toutefois, il n'est pas garanti que des interférences ne se produiront pas dans une installation particulière. Si cet appareil devait causer des interférences graves sur la réception radio ou TV, ce qui peut être constaté en mettant l'appareil sous et hors tension, l'utilisateur devra essayer d'éliminer ces interférences en prenant une des mesures suivantes :

- Réorienter l'antenne ou la changer de place.
- Eloigner l'appareil du récepteur.
- Raccorder l'appareil sur un autre circuit électrique que celui du récepteur.
- Consulter le revendeur ou un professionnel radio/TV.

D8-10-1-2\_Fr

This Class B digital apparatus complies with Canadian ICES-003.

Cet appareil numérique de la Classe B est conforme à la norme NMB-003 du Canada.

D8-10-1-3\_EF

**ATTENTION :** Ce produit est conforme à la réglementation de la FCC s'il est relié à d'autres appareils par des câbles et connecteurs. Pour éviter toute interférence électromagnétique avec d'autres appareils électriques, tels que les postes de radio et de télévision, utilisez des câbles et connecteurs blindés pour les liaisons.

D8-10-3a\_Fr

## IMPORTANT



Ce symbole de l'éclair, placé dans un triangle équilatéral, a pour but d'attirer l'attention de l'utilisateur sur la présence, à l'intérieur du coffret de l'appareil, de "tensions dangereuses" non isolées d'une grandeur suffisante pour représenter un risque d'électrocution pour les êtres humains.

## ATTENTION

**DANGER D'ÉLECTROCUTION  
NE PAS OUVRIR**

**ATTENTION:**  
POUR ÉVITER TOUT RISQUE D'ÉLECTROCUTION, NE PAS ENLEVER LE COUVERCLE (NI LE PANNEAU ARRIÈRE). AUCUNE PIÈCE RÉPARABLE PAR L'UTILISATEUR NE SE TROUVE À L'INTÉRIEUR. CONFIER TOUT ENTRETIEN À UN PERSONNEL QUALIFIÉ UNIQUEMENT.



Ce point d'exclamation, placé dans un triangle équilatéral, a pour but d'attirer l'attention de l'utilisateur sur la présence, dans les documents qui accompagnent l'appareil, d'explications importantes du point de vue de l'exploitation ou de l'entretien.

D3-4-2-1-1\_Fr

## CONSIGNES DE SÉCURITÉ IMPORTANTES

- 1) Lire attentivement ces instructions.
- 2) Conserver ces instructions.
- 3) Lire toutes les mises en garde.
- 4) Suivre toutes les instructions.
- 5) Ne pas utiliser cet appareil près d'une source d'eau.
- 6) Ne nettoyer qu'avec un chiffon sec.
- 7) Ne pas bloquer les événements d'aération. Installer l'appareil selon les instructions du fabricant.
- 8) Ne pas installer l'appareil près d'un appareil de chauffage tel qu'un radiateur, une résistance électrique, une cuisinière ou tout dispositif émettant de la chaleur (y compris un amplificateur).
- 9) Pour des raisons de sécurité, ne pas modifier la fiche polarisée ou celle de mise à la terre. Une fiche polarisée est une fiche à deux lames, dont une plus large que l'autre. Une fiche de mise à la terre est une fiche à deux lames avec une broche de masse. La lame plus large ou la broche de masse procure une protection accrue. Si ce genre de fiche ne peut être inséré dans une prise de courant, adressez-vous à un électricien pour faire remplacer la prise.
- 10) S'assurer que le cordon est placé à un endroit où il ne risque pas d'être piétiné ou coincé et faire particulièrement attention aux fiches et prises.

- 11) N'utiliser que les accessoires ou périphériques recommandés par le fabricant.
- 12) N'utiliser l'appareil qu'avec un chariot, meuble, trépied, support ou table recommandé par le fabricant ou vendu avec l'appareil. Si un chariot est utilisé, le déplacer avec le plus grand soin afin d'éviter de le renverser.



- 13) Débrancher cet appareil en cas d'orage ou s'il ne doit pas être utilisé pendant longtemps.
- 14) Confier l'appareil à un technicien qualifié pour toute réparation. Une réparation s'impose lorsque l'appareil a été endommagé, par exemple lorsque le cordon d'alimentation ou la fiche est endommagé, du liquide a été renversé ou un objet est tombé dans l'appareil, l'appareil a été exposé à la pluie ou à une humidité excessive, ou bien encore l'appareil fonctionne mal ou est tombé.

P1-4-2-2\_Fr

### AVERTISSEMENT

**Pour éviter les risques d'incendie, ne placez aucune flamme nue (telle qu'une bougie allumée) sur l'appareil.**

D3-4-2-1-7a\_A\_Fr

### PRÉCAUTION DE VENTILATION

**Lors de l'installation de l'appareil, veillez à laisser un espace suffisant autour de ses parois de manière à améliorer la dissipation de chaleur (au moins 20 cm sur le dessus, 10 cm à l'arrière et 30 cm de chaque côté).**

### AVERTISSEMENT

**Les fentes et ouvertures du coffret sont prévues pour la ventilation, pour assurer un fonctionnement stable de l'appareil et pour éviter sa surchauffe. Pour éviter les risques d'incendie, ne touchez jamais les ouvertures et ne les recouvrez pas d'objets, tels que journaux, nappes ou rideaux, et n'utilisez pas l'appareil posé sur un tapis épais ou un lit.**

D3-4-2-1-7b\_A\_Fr

### Milieu de fonctionnement

Température et humidité du milieu de fonctionnement :  
De +5 °C à +35 °C (de +41 °F à +95 °F); Humidité relative inférieure à 85 % (orifices de ventilation non obstrués) N'installez pas l'appareil dans un endroit mal ventilé ou un lieu soumis à une forte humidité ou en plein soleil (ou à une forte lumière artificielle).

D3-4-2-1-7c\_A\_Fr

### ATTENTION

L'interrupteur STANDBY/ON de cet appareil ne coupe pas complètement celui-ci de sa prise secteur. Comme le cordon d'alimentation fait office de dispositif de déconnexion du secteur, il devra être débranché au niveau de la prise secteur pour que l'appareil soit complètement hors tension. Par conséquent, veillez à installer l'appareil de telle manière que son cordon d'alimentation puisse être facilement débranché de la prise secteur en cas d'accident. Pour éviter tout risque d'incendie, le cordon d'alimentation sera débranché au niveau de la prise secteur si vous prévoyez une période prolongée de non utilisation (par exemple avant un départ en vacances).

D3-4-2-2-2a\_A\_Fr

### ATTENTION

Pour éviter les risques d'incendie, des fils de câblage de Classe 2 doivent être utilisés pour le branchement de haut-parleurs et ils doivent être acheminés à l'écart de dangers potentiels afin d'éviter d'endommager leur isolant.

Nous vous remercions pour cet achat d'un produit Pioneer. Nous vous demandons de lire soigneusement ce mode d'emploi ; vous serez ainsi à même de faire fonctionner l'appareil correctement. Après avoir bien lu le mode d'emploi, le ranger dans un endroit sûr pour pouvoir s'y référer ultérieurement.

## Table des matières

### 01 Préparatifs

Vérification des accessoires livrés avec l'appareil . . . . .	5
Chargement des piles . . . . .	5
Installation du récepteur . . . . .	5
Ventilation . . . . .	5

### 02 Guide en 5 minutes

Présentation de l'appareil de cinéma à domicile . . . . .	6
Écoute en son surround . . . . .	6
Utilisation de la touche de réglage rapide Quick Setup . . . . .	7

### 03 Raccordements

Raccordements des câbles . . . . .	8
Câbles audio analogiques . . . . .	8
Câbles audio numériques . . . . .	8
Câbles vidéo . . . . .	8
Raccordement d'un téléviseur et d'un lecteur de DVD . . . . .	9
Raccordement des sorties analogique(s) multicanaux . . . . .	10
Raccordement d'un récepteur satellite ou d'un boîtier décodeur numérique . . . . .	10
Raccordement d'autres appareils audio . . . . .	11
A propos du décodeur WMA9 Pro . . . . .	11
Raccordement à la mini-prise audio du panneau frontal . . . . .	12
Raccordement d'autres appareils vidéo . . . . .	12
Utilisation des prises femelles vidéo en composantes . . . . .	12
Raccordement des antennes . . . . .	14
Utilisation des antennes externes . . . . .	14
Raccordement des enceintes . . . . .	15
Conseils d'installation des enceintes . . . . .	16
Schéma de disposition des enceintes . . . . .	16

### 04 Commandes et affichages

Panneau frontal . . . . .	17
Affichage . . . . .	18
Télécommande . . . . .	20
Fonction directe . . . . .	23
Portée de la télécommande . . . . .	23

### 05 Écoute de sources à l'aide de votre système

Lecture en mode Auto . . . . .	24
Écoute d'une source en son surround . . . . .	24
Utilisation des effets surround avancés . . . . .	25
Écoute en mode stéréo . . . . .	25
Utilisation de la fonction Front Stage Surround Advance . . . . .	26
Utilisation des modes Stream Direct . . . . .	26

Utilisation de la fonction Sound Retriever . . . . .	26
Utilisation de la fonction Phase Control . . . . .	27
Utilisation de l'effet surround arrière virtuel (VSB) . . . . .	27
Réglage des options audiovisuelles (AV) . . . . .	28
Lecture d'autres sources . . . . .	30
Choix du signal d'entrée . . . . .	30
Sélection des entrées analogiques multicanaux . . . . .	30

### 06 Menu de configuration du système

Utilisation du menu de configuration du système . . . . .	31
Réglage manuel des enceintes . . . . .	31
Réglage des enceintes . . . . .	31
Réseau de recouvrement . . . . .	32
Niveau des canaux . . . . .	32
Distance des enceintes . . . . .	32
Menu d'affectation d'entrée . . . . .	33

### 07 Utilisation du tuner

Pour écouter la radio . . . . .	34
Amélioration du son FM stéréo . . . . .	34
Réglage direct d'une station de radio . . . . .	34
Mémorisation de stations pré-réglées . . . . .	35
Pour nommer les stations pré-réglées . . . . .	35
Pour écouter les stations pré-réglées . . . . .	35

### 08 Pour faire un enregistrement

Faire un enregistrement audio ou vidéo . . . . .	36
--	----

### 09 Information complémentaire

Guide de dépannage . . . . .	37
Réinitialisation de l'appareil principal . . . . .	38
Permutation de l'impédance des enceintes . . . . .	39
Précautions d'usage pour le cordon d'alimentation . . . . .	39
Spécifications . . . . .	39
Nettoyage de l'appareil . . . . .	40

*Fabriqué sous licence de Dolby Laboratories. "Dolby", "Pro Logic" et le symbole double-D sont des marques commerciales de Dolby Laboratories.*

*"DTS" est une marque déposée de DTS, Inc. et "DTS 96/24" est une marque commerciale de DTS, Inc.*

# Chapitre 1:

# Préparatifs

## Vérification des accessoires livrés avec l'appareil

Veillez vérifier que les accessoires suivants sont livrés avec l'appareil:

- Télécommande
- Piles à anode sèche AA IEC R6 (pour vérifier le bon fonctionnement du système) x 2
- Antenne cadre AM
- Antenne filaire FM
- Ce mode d'emploi

## Chargement des piles

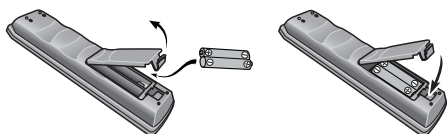

### Attention

Une mauvaise utilisation des piles peut provoquer des accidents tels que fuites ou explosions.

Veillez observer les recommandations suivantes:

- N'utilisez jamais des piles neuves et usagées dans le même appareil.
- Insérez les piles en respectant les indications de polarité situées à l'intérieur du boîtier.
- Des piles de même forme peuvent avoir des voltages différents. N'utilisez jamais des piles de voltage différent dans le même appareil.
- Au moment d'éliminer les piles usagées, veuillez respecter les réglementations gouvernementales ou les recommandations publiques relatives à la protection de l'environnement en vigueur dans votre pays ou région.
- N'utilisez ni ne conservez les piles sous la lumière directe du soleil ou dans un endroit excessivement chaud, comme une voiture ou à proximité d'un appareil de chauffage. Les piles risqueraient de fuir, de surchauffer, d'exploser ou de s'enflammer. Leur durée de vie ou leur performance pourrait également être réduite.

## Installation du récepteur

- Lors de l'installation de l'appareil, assurez-vous que ce dernier est posé sur une surface plane et stable.

N'installez pas l'appareil dans les endroits suivants:

- sur un téléviseur couleur (les images à l'écran pourraient être déformées)
- à proximité d'une platine à cassettes (ou d'un appareil qui produit un champ magnétique). Le son pourrait s'en trouver affecté.
- à la lumière directe du soleil
- à l'humidité
- à des températures extrêmes
- en présence de vibrations ou autres mouvements
- à la poussière
- à la fumée ou aux émanations graisseuses (cuisine par ex.)

## Ventilation

En installant cet appareil, veuillez vous assurer de bien laisser un espace de ventilation suffisant autour afin de permettre une meilleure dispersion de la chaleur (au moins 20 cm sur le dessus). Si l'espace entre l'appareil et le mur ou un autre appareil est insuffisant, la chaleur s'accumulera à l'intérieur, ce qui peut amoindrir sa performance et/ou provoquer des dysfonctionnements.

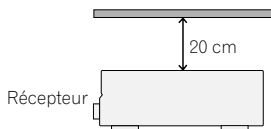

Le coffret est pourvu de fentes et d'ouvertures pour permettre une bonne ventilation et pour empêcher la surchauffe. Pour éviter tout risque d'incendie, ne rien placer directement au-dessus de l'appareil, s'assurer que les ouvertures ne soient jamais bloquées ou couvertes (par des journaux, des nappes ou des rideaux), et ne pas utiliser l'appareil sur un tapis épais ou sur un lit.

## Chapitre 2:

# Guide en 5 minutes

### Présentation de l'appareil de cinéma à domicile

Le système de cinéma à domicile repose sur l'utilisation de pistes audio multiples qui permettent de créer un son surround, et vous donne ainsi l'impression d'être au centre de l'action ou du concert. La qualité du son surround émise par le système de cinéma à domicile dépend non seulement de la configuration de vos enceintes, mais également de la source et des réglages sonores du récepteur.

Ce récepteur décodera automatiquement des sources Dolby Digital, DTS ou Dolby Surround multicanaux, en fonction de la configuration de vos enceintes. Le plus souvent, vous n'aurez pas à modifier les réglages pour obtenir un son fidèle; ceci dit, les diverses possibilités qui s'offrent à vous (écoute d'un CD avec son surround à canaux multiples par ex.) sont expliquées dans *Écoute de sources à l'aide de votre système* à la page 24.

### Écoute en son surround

Ce récepteur a été conçu en vue d'un réglage le plus simple possible; ainsi, grâce au guide rapide d'installation suivant, vous devriez pouvoir régler votre appareil en mode surround en un rien de temps. Le plus souvent, vous pouvez laisser votre récepteur sur les réglages par défaut.

- Assurez-vous que tous les raccordements ont été effectués correctement avant de raccorder le récepteur au secteur.

#### 1 Raccordez votre téléviseur et votre lecteur de DVD.

Reportez-vous à la section *Raccordement d'un téléviseur et d'un lecteur de DVD* à la page 9 pour ce faire. Pour bénéficier de l'effet surround, vous devez raccorder le lecteur de DVD au récepteur à l'aide d'un cordon numérique.

#### 2 Raccordez vos enceintes et positionnez-les de sorte à bénéficier d'un son surround optimal.

Consultez *Raccordement des enceintes* à la page 15.

L'emplacement des enceintes aura un effet déterminant sur la qualité du son. Positionnez-les comme indiqué dans l'illustration suivante pour optimiser l'effet de son surround. Reportez-vous également à la section *Conseils d'installation des enceintes* à la page 16 pour plus d'informations à ce sujet.

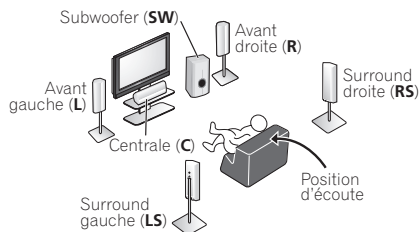

#### 3 Branchez et allumez le récepteur, suivi du lecteur de DVD, du subwoofer et du téléviseur.

Assurez-vous d'avoir bien raccordé la sortie vidéo du téléviseur au récepteur. Veuillez consulter le mode d'emploi du téléviseur en cas de doute.

#### 4 Appuyez sur la touche QUICK SETUP pour définir la configuration des enceintes, la taille de la pièce et la position d'écoute.

Utilisez les touches  $\leftarrow/\rightarrow$  et **ENTER** pour confirmer votre sélection. Consultez *Utilisation de la touche de réglage rapide Quick Setup* ci-dessous pour de plus amples informations à ce sujet.

#### 5 Lancez la lecture d'un DVD et réglez le volume.

Assurez-vous que le message **DVD/BD**, indiquant que l'entrée du lecteur de DVD est sélectionnée, s'affiche sur le récepteur. Si ce n'est pas le cas, appuyez sur la touche **DVD** de la télécommande pour régler le récepteur sur l'entrée du lecteur de DVD.

Vous avez la possibilité de sélectionner d'autres options sonores. Consultez *Écoute de sources à l'aide de votre système* à la page 24 pour de plus amples informations à ce sujet.<sup>1</sup> Reportez-vous également à la section *Menu de configuration du système* à la page 31 pour plus d'options de configuration.

#### Remarque

<sup>1</sup> En fonction de votre lecteur de DVD ou des disques sources, il est possible que vous n'obteniez qu'un son stéréo deux canaux numérique et analogique. Si tel est le cas, le mode d'écoute doit être réglé sur **STANDARD** (ceci devrait déjà être fait—sinon, consultez *Écoute d'une source en son surround* à la page 24) si vous désirez obtenir un son surround multicanal.

## Utilisation de la touche de réglage rapide Quick Setup

La touche Quick Setup vous permet de mettre en marche votre système en appuyant sur un minimum de touches. Le récepteur définit automatiquement les réglages nécessaires lorsque vous avez sélectionné la configuration des enceintes, la taille de la pièce et la position d'écoute.

Si vous désirez procéder à des réglages plus spécifiques, reportez-vous à la section *Menu de configuration du système* à la page 31.

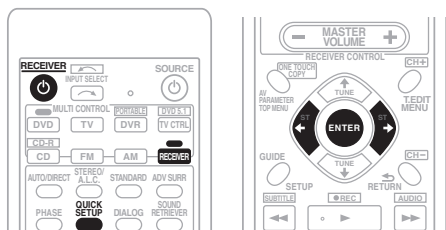

**1** Si le récepteur est éteint, appuyez sur **RECEIVER** pour le mettre sous tension.

**2** Appuyez sur la touche **RECEIVER** de la télécommande, puis sur la touche **QUICK SETUP**.

**3** Utilisez les touches **←/→** pour choisir le réglage du subwoofer.

Sélectionnez **YES** ou **NO**, selon si vous avez ou non raccordé un subwoofer.

**4** Appuyez sur la touche **ENTER**.

**5** Utilisez les touches **←/→** pour définir la configuration des enceintes.

Si vous avez sélectionné **YES** comme réglage du subwoofer à l'étape 3, les choix suivants s'offrent à vous :

**2.1ch – 3.1ch – 4.1ch – 5.1ch**

Si vous avez sélectionné **NO** comme réglage du subwoofer à l'étape 3, les choix suivants s'offrent à vous :

**2.0ch – 3.0ch – 4.0ch – 5.0ch**

- Consultez le tableau ci-dessous pour définir la configuration des enceintes qui correspond à votre système.

	Enceintes avant	Enceinte centrale	Enceintes surround	Sub Woofer
<b>2.0 ch</b>	✓			
<b>2.1 ch</b>	✓			✓
<b>3.0 ch</b>	✓	✓		
<b>3.1 ch</b>	✓	✓		✓
<b>4.0 ch</b>	✓		✓	
<b>4.1 ch</b>	✓		✓	✓
<b>5.0 ch</b>	✓	✓	✓	
<b>5.1 ch</b>	✓	✓	✓	✓

**6** Appuyez sur la touche **ENTER**.

**7** Utilisez les touches **←/→** pour définir la taille de la pièce.

En fonction de la distance entre vos enceintes et la position d'écoute, sélectionnez Small (petite), Medium (moyenne) ou Large (grande) (**S**, **M** ou **L**), **M** correspondant à une pièce de taille moyenne.

**8** Appuyez sur la touche **ENTER**.

**9** Utilisez les touches **←/→** pour définir votre position d'écoute.

Vous avez le choix entre les options suivantes:

- FWD** – Si votre position d'écoute est plus proche des enceintes avant que des enceintes surround
- MID** – Si votre position d'écoute est à égale distance des enceintes avant et des enceintes surround
- BACK** – Si votre position d'écoute est plus proche des enceintes surround que des enceintes avant

**10** Appuyez sur **ENTER** pour confirmer votre configuration.

La fenêtre affiche la configuration des enceintes, la taille de la pièce et la position d'écoute que vous avez sélectionnées.

# Chapitre 3:

## Raccordements

### Raccordements des câbles

Veillez à ne pas plier les câbles par dessus l'appareil (conformément à l'illustration). Dans ce cas, le champ magnétique produit par les transformateurs de l'appareil pourrait provoquer le ronflement des enceintes.

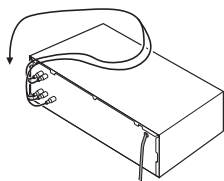

#### Important

- Avant tout raccordement ou toute modification de raccordement, mettez l'appareil hors tension et débranchez le cordon d'alimentation de la prise secteur.
- Avant de débrancher le cordon d'alimentation, mettez l'appareil en veille.

### Câbles audio analogiques

Utilisez des câbles phono stéréo RCA pour raccorder les appareils audio analogiques. Ces câbles sont le plus souvent rouges et blancs ; les fiches rouges doivent être raccordées aux bornes R (côté droit) et les fiches blanches aux bornes L (côté gauche).

Câbles audio analogiques

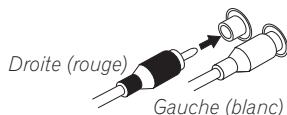

### Câbles audio numériques

Les câbles audio numériques coaxiaux ou les câbles optiques disponibles dans le commerce doivent être utilisés pour raccorder les appareils numériques au récepteur.<sup>1</sup>

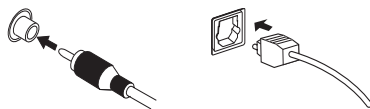

Câbles audio numérique coaxial Câbles optiques

### Câbles vidéo

#### Câbles vidéo RCA standard

Ces câbles sont couramment utilisés pour les raccordements vidéo et ils sont indispensables pour tout raccordement à des bornes vidéo composites. Des fiches jaunes les distinguent des câbles audio.



Câbles vidéo RCA standard

#### Câbles vidéo en composantes

Les câbles vidéo en composantes permettent d'obtenir la meilleure reproduction couleur possible de votre source vidéo. Le signal couleur de votre téléviseur regroupe le signal de luminance (**Y**) et la couleur (**Pb**, les signaux **Pr**) et la sortie. Les interférences entre les signaux sont ainsi évitées.

Câbles vidéo en composantes

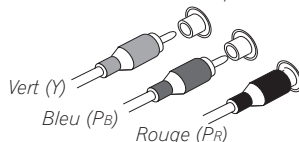

#### Remarque

- <sup>1</sup>
- Lors du raccordement des câbles optiques, prenez soin de ne pas endommager le volet de protection de la prise optique au moment d'insérer la fiche.
  - Si vous devez entreposer le câble optique, enroulez-le sans serrer. Vous pourriez endommager le câble en l'enroulant de façon trop serrée.
  - Vous pouvez également utiliser un câble vidéo RCA standard pour les raccordements numériques coaxiaux.



## Raccordement d'un téléviseur et d'un lecteur de DVD

Cette page décrit la façon de raccorder votre lecteur de DVD et votre téléviseur au récepteur.

### 1 Raccordez la sortie audio numérique coaxiale de votre lecteur de DVD à l'entrée DIGITAL COAX 1 (DVD/BD) du récepteur.

Utilisez un câble audio numérique coaxial pour ce raccordement.<sup>1</sup>

### 2 Raccordez la sortie vidéo composite et les sorties audio stéréo analogiques<sup>2</sup> de votre lecteur de DVD aux entrées DVD/BD du récepteur.

Utilisez un câble vidéo RCA standard<sup>3</sup> et un câble phono RCA stéréo pour ce raccordement.

- Si votre lecteur de DVD est équipé de sorties analogiques multicanaux, consultez *Raccordement des sorties analogiques multicanaux* ci-dessous pour obtenir des informations sur la façon d'effectuer les raccordements.

### 3 Raccordez les sorties audio analogiques de votre téléviseur aux entrées TV/SAT du récepteur.

Le son pourra alors être émis par le syntoniseur intégré de votre téléviseur. Utilisez un câble phono RCA stéréo dans ce but.

- Si votre téléviseur est équipé d'un décodeur numérique intégré, vous pouvez également raccorder une sortie audio numérique optique du téléviseur à l'entrée **DIGITAL OPT 1 (CD)** du récepteur. Utilisez un câble optique pour ce raccordement.<sup>4</sup>

### 4 Raccordez la prise vidéo MONITOR OUT du récepteur à une entrée vidéo de votre téléviseur.

Utilisez un câble vidéo RCA standard pour le raccordement à la prise vidéo composite.<sup>5</sup>

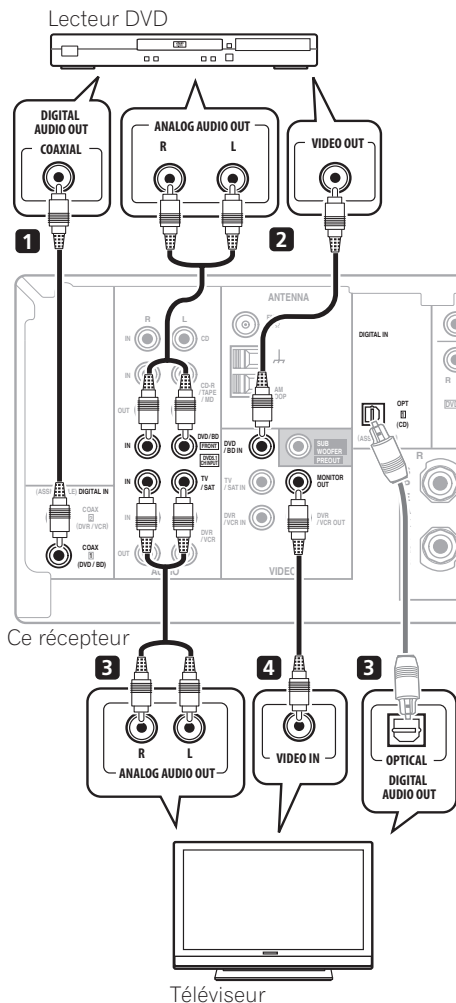

#### Remarque

- 1 Si votre lecteur de DVD ne possède qu'une sortie numérique optique, elle peut être raccordée à l'entrée optique du récepteur à l'aide d'un câble optique. Lors du réglage du récepteur, vous devez lui indiquer l'entrée que vous avez utilisée pour raccorder le lecteur (reportez-vous à la section *Menu d'affectation d'entrée* à la page 33).
- 2 Ce raccordement vous permettra de faire des enregistrements analogiques à partir de votre lecteur de DVD.
- 3 Si votre lecteur est également équipé d'une sortie vidéo en composantes, vous pouvez aussi la raccorder. Consultez *Utilisation des prises femelles vidéo en composantes* à la page 13.
- 4 Dans ce cas, vous devrez indiquer au récepteur l'entrée numérique que vous avez raccordée au téléviseur (reportez-vous à la section *Menu d'affectation d'entrée* à la page 33).
- 5 Reportez-vous à la section *Utilisation des prises femelles vidéo en composantes* à la page 13 si vous souhaitez utiliser les sorties vidéo en composantes pour raccorder le récepteur à votre téléviseur.

## Raccordement des sorties analogiques multicanaux

Votre lecteur de DVD peut être pourvu de sorties analogiques à 5.1 canaux pour la lecture de DVD audio et de SACD. Dans ce cas, vous pouvez les raccorder aux entrées multicanaux du récepteur comme indiqué sur l'illustration ci-dessous.<sup>1</sup>

Ce récepteur

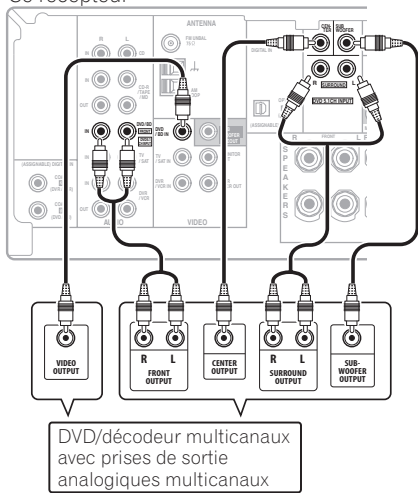

## Raccordement d'un récepteur satellite ou d'un boîtier décodeur numérique

Les récepteurs satellites et par câble, ainsi que les syntoniseurs de téléviseur numérique terrestre sont tous des exemples de ce que l'on appelle boîtiers décodeurs.

### 1 Raccordez un ensemble de sorties audio/vidéo du boîtier décodeur aux entrées TV/SAT AUDIO et VIDEO du récepteur.<sup>2</sup>

Utilisez un câble phono RCA stéréo pour le raccordement audio et un câble vidéo RCA standard pour le raccordement vidéo.<sup>3</sup>

### 2 Si votre boîtier décodeur possède une sortie numérique, raccordez-la à une entrée numérique de ce récepteur.

L'exemple ci-dessous illustre un raccordement optique vers l'entrée **DIGITAL OPT 1 (CD)**.<sup>4</sup>

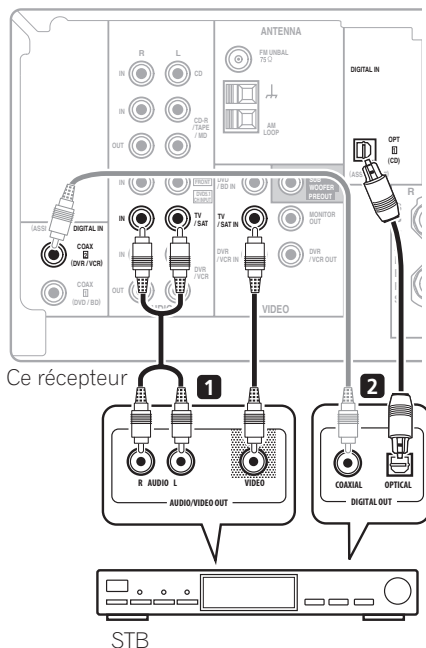

### Remarque

- 1 L'entrée multicanal peut être utilisée uniquement si **DVD 5.1 ch** est sélectionné (voir page 30).
- 2 Si votre téléviseur est déjà raccordé aux entrées **TV/SAT**, choisissez alors une autre entrée. Cependant, vous devrez vous rappeler l'entrée à laquelle vous avez raccordé le boîtier décodeur.
- 3 Reportez-vous à la section *Utilisation des prises femelles vidéo en composantes* à la page 13 si votre boîtier décodeur possède également une sortie vidéo en composantes.
- 4 Dans ce cas, vous devrez indiquer au récepteur l'entrée numérique que vous avez raccordée au boîtier décodeur numérique (reportez-vous à la section *Menu d'affectation d'entrée* à la page 33).

## Raccordement d'autres appareils audio

Le nombre et le type de raccordement dépendent des appareils que vous désirez raccorder.<sup>1</sup> Suivez les étapes ci-dessous pour raccorder un lecteur CD-R, MD, DAT, un magnétoSCOPE ou tout autre appareil audio.

### 1 Si votre appareil est équipé d'une sortie numérique, raccordez-la à une entrée numérique du récepteur.

L'exemple ci-dessous montre un raccordement optique vers l'entrée **DIGITAL OPT 1 (CD)**.

### 2 Si nécessaire, raccordez les sorties audio analogiques de l'appareil à un groupe d'entrées audio libres du récepteur.

Ce type de raccordement devra être réalisé pour les appareils sans sortie numérique, ou si vous désirez enregistrer à partir d'un appareil numérique. Utilisez un câble phono RCA stéréo comme indiqué ci-dessous.

### 3 Dans le cas d'un magnétoSCOPE, raccordez les sorties audio analogiques aux entrées audio analogiques du magnétoSCOPE.

L'exemple montre un raccordement analogique à la prise de la sortie analogique du lecteur de **CD-R/TAPE/MD** à l'aide d'un câble phono RCA stéréo.

Ce récepteur

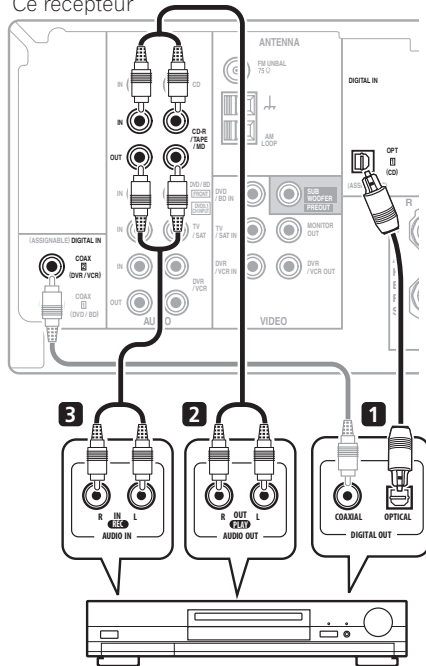

CD-R, MD, DAT, magnétoSCOPE, etc.

## A propos du décodeur WMA9 Pro

Cet appareil possède un décodeur WMA9 Pro (Windows Media® Audio 9 Professional) intégré ; il est donc possible de lire des supports audio WMA9 Pro encodés grâce à un raccordement numérique coaxial ou optique si un lecteur compatible avec le système WMA9 Pro est raccordé. Toutefois, les appareils connectés (lecteur DVD, boîtier décodeur, etc.) doivent posséder une sortie audio de type coaxial ou optique numérique, produisant des signaux audio au format WMA9 Pro.



### Remarque

<sup>1</sup> Pensez à raccorder les appareils numériques aux prises femelles audio analogiques si vous désirez enregistrer à partir d'appareils numériques (lecteur MD par ex.) vers des appareils analogiques et réciproquement.

Windows Media et le logo Windows sont des marques commerciales, ou des marques déposées de Microsoft Corporation aux Etats-Unis et/ou dans le reste du monde.

## Raccordement à la mini-prise audio du panneau frontal

Les raccordements audio avant sont accessibles via le panneau frontal à l'aide de la touche **PORTABLE**. Utilisez un câble pour mini-prise stéréo pour raccorder un lecteur audio numérique, etc.

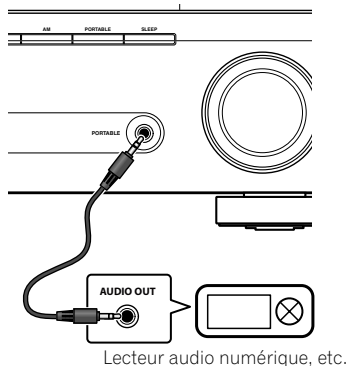

## Raccordement d'autres appareils vidéo

Ce récepteur est muni d'entrées et de sorties audio/vidéo adaptées au raccordement d'enregistreurs analogiques ou numériques, tels que des magnétoscopes ou des enregistreurs de disque dur/DVD.

### 1 Raccordez un groupe de sorties audio/vidéo du magnéscope/graveur aux entrées DVR/VCR AUDIO et VIDEO du récepteur.

Utilisez un câble phono RCA stéréo pour le raccordement audio et un câble vidéo RCA standard pour le raccordement vidéo.

### 2 Raccordez un groupe d'entrées audio/vidéo du magnéscope/graveur aux sorties DVR/VCR AUDIO et VIDEO du récepteur.

Utilisez un câble phono RCA stéréo pour le raccordement audio et un câble vidéo RCA standard pour le raccordement vidéo.

### 3 Si votre appareil vidéo est équipé d'une sortie audio numérique, raccordez-la à une entrée numérique du récepteur.

L'exemple montre un magnéscope/graveur raccorder à l'entrée **DIGITAL COAX 2 (DVR/VCR)**.<sup>1</sup>

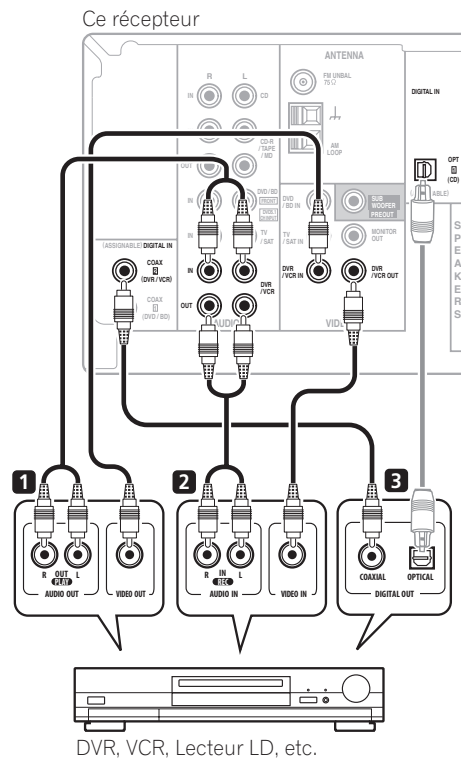

#### Remarque

<sup>1</sup> Si votre appareil vidéo ne comporte qu'une seule sortie numérique optique, vous pouvez la raccorder à l'entrée optique de ce récepteur au moyen d'un câble optique. Lors du réglage du récepteur, vous devrez lui indiquer à quelle entrée l'appareil a été raccorder (consultez *Menu d'affectation d'entrée* à la page 33).

## Utilisation des prises femelles vidéo en composantes

Les prises femelles vidéo en composantes offrent généralement une qualité d'image supérieure aux prises vidéo composites. De plus, la fonction de balayage progressif permet d'obtenir des images extrêmement stables et sans scintillement (si la source et le téléviseur sont compatibles). Consultez les modes d'emploi de votre téléviseur et de votre appareil source pour vous assurer qu'ils sont compatibles avec la fonction de balayage progressif.



### Important

- Si vous raccordez un appareil source au récepteur via une entrée vidéo en composantes, votre téléviseur doit également être raccordé aux prises **COMPONENT VIDEO MONITOR OUT** du récepteur.

### 1 Raccordez les sorties vidéo de votre appareil source à un groupe d'entrées vidéo en composantes du récepteur.

Utilisez un câble vidéo en composantes trois voies.

### 2 Si nécessaire, affectez les entrées vidéo en composantes aux entrées de la source que vous venez de raccorder.

Cette étape doit être exécutée uniquement si vos raccordements ne respectent pas les raccordements par défaut suivants:

- **COMP 1 – DVD**
- **COMP 2 – TV**
- **COMP 3 – DVR**

Consultez *Affectation des entrées de l'appareil vidéo* à la page 33.

### 3 Raccordez les prises femelles COMPONENT VIDEO MONITOR OUT du récepteur aux entrées vidéo en composantes de votre téléviseur ou écran d'ordinateur.

Utilisez un câble vidéo en composantes trois voies.

## Utilisation des antennes externes

### Raccordement des antennes

Raccordez l'antenne cadre AM et l'antenne filaire FM comme indiqué ci-dessous. Pour améliorer la réception et la qualité du son, raccordez les antennes externes (consultez *Utilisation des antennes externes* ci-dessous).

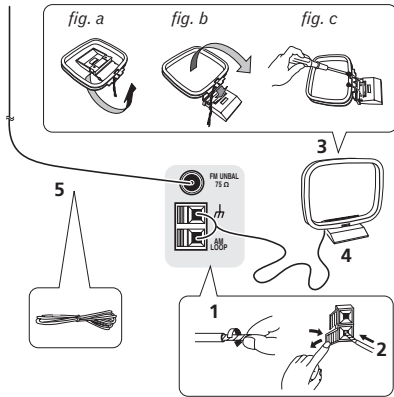

**1 Retirez les écrans protecteurs des deux fils de l'antenne AM.**

**2 Poussez sur les languettes pour les ouvrir, puis insérez complètement un fil dans chaque borne avant de relâcher les languettes pour mettre en place les fils de l'antenne AM.**

**3 Reliez l'antenne cadre AM au pied joint.** Pour relier le pied à l'antenne, courbez-le dans le sens indiqué par la flèche (*fig. a*), puis attachez le cadre sur le pied (*fig. b*).

- Si vous projetez de monter l'antenne AM sur le mur ou sur une autre surface, fixez le pied avec des vis (*fig. c*) avant d'attacher le cadre au pied. Assurez-vous que la réception est claire.

**4 Placez l'antenne AM sur une surface plane en l'orientant vers une direction qui offre la meilleure réception.**

**5 Raccordez l'antenne filaire FM de la même manière que pour l'antenne cadre AM.**

Pour de meilleurs résultats, déroulez l'antenne FM et fixez-la sur un mur ou sur un encadrement de porte. Tendez-la, elle ne doit pas être enroulée.

### Pour améliorer la réception FM

Utilisez un connecteur de type F pour raccorder une antenne FM externe.

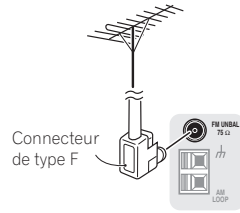

### Pour améliorer la réception AM

Connectez un fil recouvert de vinyle de 5 à 6 mètres de long à la borne d'antenne AM sans déconnecter l'antenne cadre AM fournie.

Pour obtenir la meilleure réception possible, fixez ce fil métallique horizontalement, à l'extérieur.

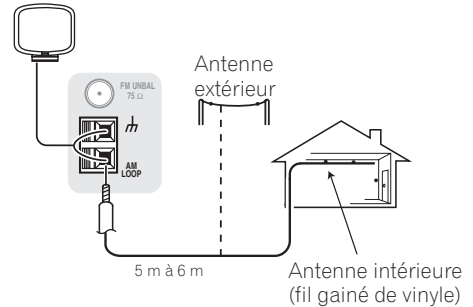

## Raccordement des enceintes

Une configuration complète des six enceintes (y compris le subwoofer) est illustrée ci-après; toutefois, la configuration varie pour chaque installation. Raccordez tout simplement vos enceintes de la façon suivante: Le récepteur fonctionnera avec seulement deux enceintes stéréo (les enceintes avant sur le schéma), mais il est recommandé d'en utiliser au moins trois; une configuration complète de huit enceintes est cependant idéale pour la production du son surround. Si vous n'utilisez pas de subwoofer, modifiez le réglage des enceintes avant (consultez *Réglage des enceintes* à la page 31) sur **LARGE**.

Veillez à raccorder l'enceinte droite à la borne droite et l'enceinte gauche à la borne gauche. Assurez-vous également que les bornes positive et négative (+/-) du récepteur sont reliées aux bornes positive et négative des enceintes. Vous pouvez utiliser des enceintes présentant une impédance nominale comprise entre 6  $\Omega$  et 16  $\Omega$  (reportez-vous à la section *Permutation de l'impédance des enceintes* à la page 39 si vos enceintes ont une impédance inférieure à 8  $\Omega$ ).

*Assurez-vous que tous les branchements ont été effectués correctement avant de raccorder cet appareil au secteur.*

## Branchement des fils nus

*Bornes des enceintes avant :*

- 1 Torsadez ensemble les brins de fil dénudés.
- 2 Libérez la borne de l'enceinte et insérez-y le fil.
- 3 Refermez la borne.

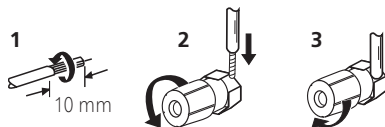

*Bornes de l'enceinte centrale et des enceintes surround :*

- 1 Torsadez ensemble les brins de fil dénudés.
- 2 Poussez sur les languettes pour les ouvrir et insérez le fil dénudé.
- 3 Relâchez les languettes.

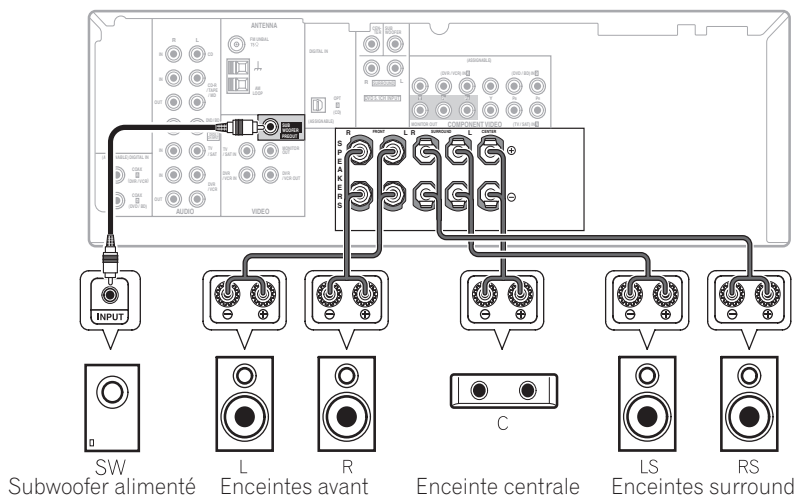

## Attention

- Les bornes d'enceinte peuvent présenter un **DANGER lorsque l'appareil est sous tension**. Pour éviter tout risque de choc électrique lors du raccordement ou du débranchement des câbles d'enceintes, débranchez le cordon d'alimentation avant de toucher des parties non isolées.
- Assurez-vous que tous les brins de fil dénudés du câble d'enceinte sont torsadés ensemble et insérés complètement dans la borne de l'enceinte. Si une partie du fil d'enceinte exposé entre en contact avec le panneau arrière, l'alimentation peut être coupée par mesure de sécurité.

## Conseils d'installation des enceintes

Les enceintes sont généralement conçues pour être placées à un endroit précis. Certaines sont conçues pour être posées à même le sol, alors que d'autres doivent être placées sur des pieds pour produire une qualité sonore irréprochable. Certaines doivent être placées à proximité d'un mur; d'autres loin des murs. Les quelques conseils ci-après vous permettront d'obtenir une qualité sonore excellente; cependant, pour utiliser vos enceintes au mieux, vous devriez également suivre les recommandations du fabricant relatives à l'installation des enceintes que vous avez choisies.

- Placez les enceintes avant gauche et avant droite à égale distance du téléviseur.
- Lorsque vous placez des enceintes à proximité du téléviseur, nous vous recommandons d'utiliser des enceintes protégées contre les interférences électromagnétiques de façon à éviter ainsi la décoloration de l'image lorsque le téléviseur est allumé. Si vous ne possédez pas d'enceintes protégées contre les interférences électromagnétiques et si vous remarquez une décoloration de l'image, éloignez les enceintes du téléviseur.
- Placez l'enceinte centrale au-dessus ou en dessous du téléviseur de sorte que le son du canal central semble provenir de l'écran du téléviseur.
- Si possible, placez les enceintes surround légèrement au-dessus du niveau des oreilles des spectateurs.

- Essayez de placer les enceintes surround à la même distance de la position d'écoute que les enceintes avant et centrale. Sinon, l'effet de son surround sera affaibli.
- Pour obtenir le meilleur son surround possible, installez vos enceintes conformément à l'illustration ci-dessous. Assurez-vous que toutes les enceintes sont sécurisées afin d'éviter des accidents d'une part et améliorer la qualité du son d'autre part.

## Attention

- Si vous choisissez d'installer l'enceinte centrale sur le téléviseur, veillez à la fixer avec du mastic, ou de quelque façon que ce soit, afin de réduire le risque de détérioration ou de blessure si l'enceinte venait à tomber du téléviseur en raison d'un choc externe comme un tremblement de terre par exemple.
- Assurez-vous qu'aucun fil d'enceinte dénudé ne touche le panneau arrière, le récepteur pourrait se mettre automatiquement hors tension.

## Schéma de disposition des enceintes

Les illustrations suivantes montrent des configurations d'enceinte à 5.1 canaux.

### Vue en trois dimensions de la configuration d'enceintes 5.1 canaux



### Vue d'ensemble de la configuration des enceintes

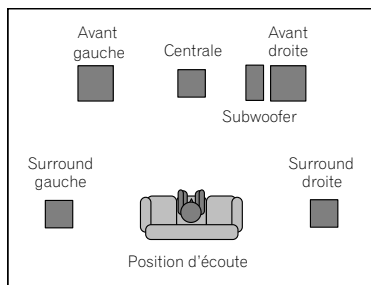



# Commandes et affichages

## Panneau frontal

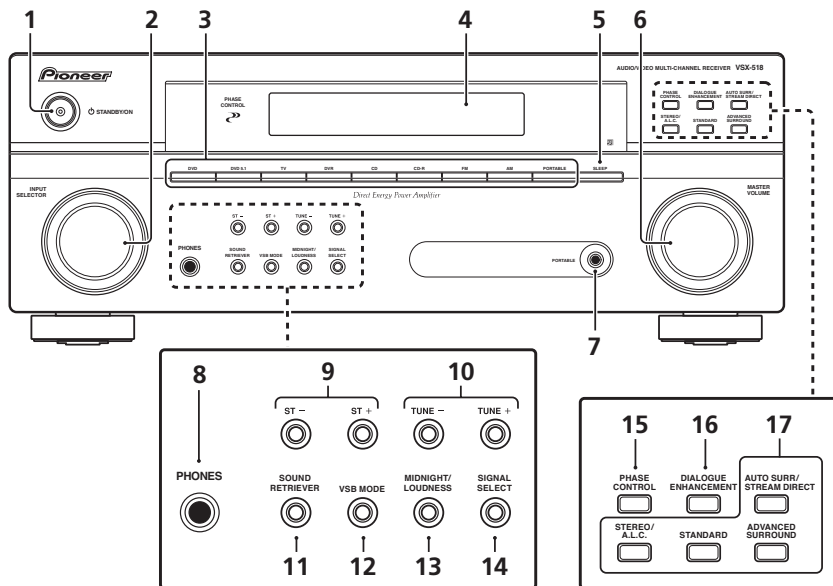

1 **STANDBY/ON**

2 **INPUT SELECTOR**

Permet de sélectionner une source d'entrée.

3 **Touches de sélection d'entrée**

Permet de sélectionner une source d'entrée.

4 **Écran à caractères**

Consultez *Affichage* à la page 18.

5 **SLEEP**

Appuyez sur cette touche pour modifier le délai qui s'écoule avant que le récepteur ne passe en mode veille (**30 min – 60 min – 90 min – Off**). Vous pouvez vérifier le temps restant avant le passage en mode veille en appuyant une fois sur la touche **SLEEP**.

6 **Cadran MASTER VOLUME**

7 **PORTABLE prise d'entrée audio**

Connectez un composant auxiliaire à l'aide d'un câble pour mini-prise stéréo (page 12).

8 **Prise PHONES**

Utilisez une prise pour raccorder un casque d'écoute (lorsqu'il est raccordé, les enceintes n'émettent aucun son).

9 **ST +/-**

Ces touches permettent de sélectionner des stations de radio pré-réglées (page 35).

10 **TUNE +/-**

Ces touches servent à atteindre la fréquence radio voulue (page 34).

## 11 SOUND RETRIEVER

Appuyez sur cette touche pour restaurer un son de qualité CD vers des sources audio compressées (page 26).

## 12 VSB MODE

Appuyez sur cette touche pour activer/désactiver le mode Virtual Surround Back (VSB) (page 27).

## 13 MIDNIGHT/LOUDNESS

Permet de sélectionner le mode d'écoute Midnight/Loudness (page 28).

## 14 SIGNAL SELECT

Permet de sélectionner un signal d'entrée (page 30).

## 15 PHASE CONTROL

Appuyez sur cette touche pour activer/désactiver Phase Control (page 27).

## 16 DIALOGUE ENHANCEMENT

Cette touche permet de mettre les dialogues en relief lorsque vous regardez un programme de télévision ou un film (page 29).

## 17 Touches Mode d'écoute

### AUTO SURR/STREAM DIRECT

Permet d'alterner entre les modes de lecture Auto surround (*Lecture en mode Auto* à la page 24) et Stream Direct. La lecture en mode Stream Direct contourne les commandes de tonalité afin d'obtenir une reproduction extrêmement fidèle de la source (page 26).

### STEREO/A.L.C.

Permet d'alterner entre la lecture stéréo, le mode stéréo avec contrôle automatique du niveau (page 25) et les modes de lecture Front Stage Surround Advance (page 26).

### STANDARD

Appuyez pour le décodage standard et pour naviguer parmi les nombreuses options de  Pro Logic II (page 24).

### ADVANCED SURROUND

Permet de naviguer entre les divers modes surround (page 25).

## Affichage

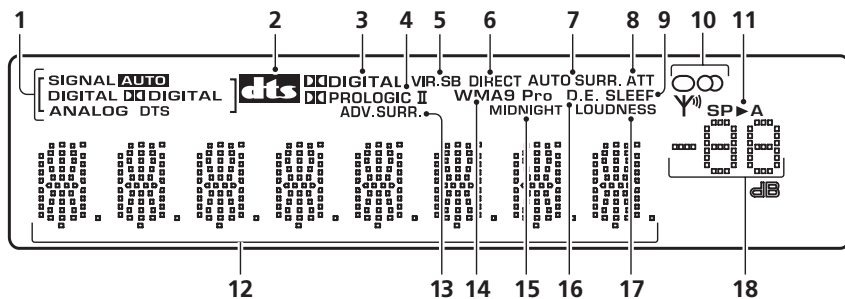

### 1 Indicateurs SIGNAL SELECT

Ils s'allument pour indiquer le type de signal d'entrée affecté à l'appareil concerné:

#### AUTO

S'allume lorsque le signal **AUTO** est sélectionné.

#### DIGITAL

S'allume lorsqu'un signal audio numérique est détecté.

#### DIGITAL

S'allume lorsqu'un signal Dolby Digital encodé est détecté.

#### ANALOG

S'allume lorsqu'un signal analogique est détecté.

#### DTS

S'allume lorsqu'une source comportant des signaux audio DTS encodés est détectée.

**2** 

S'allume pour indiquer le décodage d'un signal DTS multivoie.

**3**  **DIGITAL**

S'allume pour indiquer le décodage d'un signal multivoie Dolby Digital.

**4**  **PRO LOGIC II**

S'allume pour indiquer le décodage d'un signal Pro Logic II (reportez-vous à la section *Écoute d'une source en son surround* à la page 24 pour plus d'informations).

**5** **VIR.SB**

S'allume pendant le traitement de l'effet surround arrière virtuel (page 27).

**6** **DIRECT**

S'allume lors de la lecture de la source en mode Stream Direct. La lecture en mode direct contourne les commandes de tonalité afin d'obtenir une reproduction extrêmement fidèle de la source.

**7** **AUTO SURR.**

S'allume lorsque l'option Auto Surround est sélectionnée (consultez *Lecture en mode Auto* à la page 24).

**8** **ATT**

S'allume lorsque l'option **ANALOG ATT** (entrée ATT) est utilisée pour atténuer (réduire) le niveau du signal d'entrée analogique (page 22).

**9** **SLEEP**

S'allume lorsque le récepteur est en mode minuterie de veille (page 22).

**10 Indicateurs du Syntoniseur** / **MONO**

S'allume lorsque le mode mono est sélectionné à l'aide de la touche **MPX**.

 / **STEREO**

S'allume lorsque la bande d'émission FM stéréo est captée en mode stéréo auto.

 / **TUNED**

S'allume lorsqu'une fréquence radio est captée.

**11 Indicateur d'enceinte**

Indique si le système d'enceintes est utilisé ou non.

**SP▶A** signifie que les enceintes sont utilisées.

**SP▶** signifie que le casque d'écoute est branché.

**12 Écran à caractères****13 ADV.SURR. (Advanced Surround)**

S'allume lorsqu'un des modes Advanced Surround a été sélectionné.

**14 WMA9 Pro**

S'allume pour indiquer le décodage d'un signal WMA9 Pro.

**15 MIDNIGHT**

S'allume pendant l'écoute Midnight (page 28).

**16 D.E.**

S'allume lorsque l'option Dialog Enhancement (enrichissement du dialogue) est sélectionnée (page 29).

**17 LOUDNESS**

S'allume lorsque Loudness (contour) est sélectionné (page 28).

**18 Niveau du volume principal**

## Télécommande

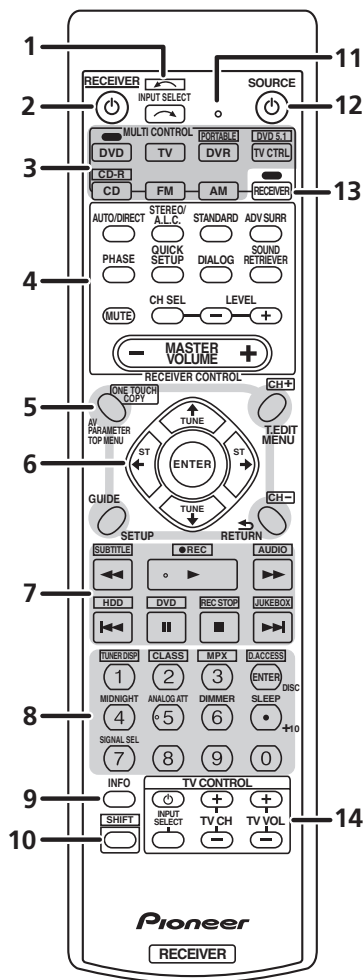

### 1 INPUT SELECT

Permet de sélectionner l'entrée (appuyez d'abord sur la touche **SHIFT** pour utiliser la touche **INPUT SELECT** .

### 2 RECEIVER

Cette touche permet d'allumer le récepteur et de le mettre en veille.

### 3 Touches MULTI CONTROL

Ces touches permettent de commander un autre composant (voir *Fonction directe* à la page 23).

Les touches **PORTABLE**, **DVD 5.1** et **CD-R** sont accessibles à l'aide de la touche **SHIFT**.

### 4 Touches RECEIVER CONTROL

#### AUTO/DIRECT

Permet d'alterner entre les modes de lecture Auto surround (*Lecture en mode Auto* à la page 24) et Stream Direct. La lecture en mode Stream Direct contourne les commandes de tonalité afin d'obtenir une reproduction extrêmement fidèle de la source (page 26).

#### STEREO/A.L.C.

Permet d'alterner entre la lecture stéréo, le mode stéréo avec contrôle automatique du niveau (page 25) et les modes de lecture Front Stage Surround Advance (page 26).

#### STANDARD

Appuyez sur ces touches pour accéder au décodage Standard et naviguer entre les options  Pro Logic II (page 24).

#### ADV SURR

Permet de naviguer entre les divers modes surround (page 25).

#### PHASE

Appuyez sur cette touche pour activer/désactiver Phase Control (page 27).

#### QUICK SETUP

Consultez *Utilisation de la touche de réglage rapide Quick Setup* à la page 7.

#### DIALOG

Cette touche permet de mettre les dialogues en relief lorsque vous regardez un programme de télévision ou un film (page 29).

#### SOUND RETRIEVER

Appuyez sur cette touche pour restaurer un son de qualité CD vers des sources audio compressées (page 26).

#### MUTE

Permet de couper/restaurer le son.

#### CH SEL

Appuyez sur cette touche plusieurs fois pour sélectionner un canal, puis sur **LEVEL +/-** pour régler le niveau sur (page 32).

## LEVEL +/-

Appuyez sur ces touches pour régler le niveau des canaux.

## MASTER VOLUME +/-

Permet de régler le volume d'écoute.

## 5 Touches de Configuration du système et de commande d'autres composants

Pour utiliser les touches de commandes suivantes, appuyez d'abord sur la touche

**MULTI CONTROL** voulue (**DVD**, **DVR**, **RECEIVER**, etc.).

### AV PARAMETER

Permet d'accéder aux options AV.

### TOP MENU

Affiche le menu 'supérieur' d'un DVD.

### ONE TOUCH COPY\*

Permet de copier le titre en cours de lecture du DVD sur le disque dur et inversement.

### GUIDE

Permet d'afficher/de modifier les sous-titres des DVD multilingues.

### SETUP

Appuyez pour accéder au menu de configuration du système (page 31). Joue également le rôle du bouton **SETUP** pour les lecteurs de DVD/DVR.

### T.EDIT

Permet de mémoriser/nommer des stations de radio à rappeler (page 35).

### MENU

Permet d'afficher le menu du DVD vidéo.

### RETURN

Permet de confirmer et de quitter l'écran du menu affiché.

### CH +/-\*

Ces touches permettent de sélectionner les canaux pour les composants DVD/DVR.

## 6 ↑↓↔ (TUNE ↑/↓, ST ↔), ENTER

Utilisez les touches fléchées pour régler votre système de son surround (page 31). Elles permettent aussi de commander les menus/options DVD.

Les touches **TUNE** ↑/↓ permettent de rechercher une fréquence radio (page 34) et les touches **ST** ↔/↔ servent à rechercher une station de radio pré-réglée (page 35).

## 7 Touches de commande de composants

Utilisez ces touches pour commander un lecteur ou un enregistreur de DVD Pioneer raccordé à votre système. Pour utiliser ces touches, appuyez d'abord sur la touche **DVD** ou **DVR**.

Touche	Fonction
▶	Permet de lancer/reprendre la lecture en mode normal.
	Permet de mettre un disque sur pause/reprendre la lecture.
■	Permet d'arrêter la lecture.
◀◀/▶▶	Permet de lancer la recherche rapide arrière/avant.
◀◀	Permet de passer directement au début de la piste ou chapitre en cours d'écoute, puis aux pistes/chapitres précédents.
▶▶	Permet de passer directement à la piste ou au chapitre suivants.
●REC*	Permet de lancer l'enregistrement.
REC STOP*	Permet d'arrêter l'enregistrement.
SUBTITLE*	Permet d'afficher/modifier les sous-titres des DVD vidéo multilingues.
AUDIO*	Permet de changer la langue ou le canal audio d'un disque DVD.
HDD*, DVD*	Ces touches permettent de permuter entre les commandes du disque dur et du DVD pour les enregistreurs de type vidéo numérique (DVR).
JUKEBOX*	Affiche l'écran de la fonction Jukebox.

## 8 Touches numériques et commandes pour d'autres composants

Utilisez les touches numériques pour sélectionner une fréquence radio (page 34) ou les pistes sur un composant DVD/DVR Pioneer. D'autres touches sont disponibles lorsque vous appuyez sur la touche **RECEIVER**. (Par exemple, **MIDNIGHT**, etc.)

### TUNER DISP\*

Permet de permuter entre la sélection des stations de radio préréglées et la sélection des fréquences radio (page 35).

### CLASS\*

Permet de naviguer entre les trois rangées (classes) de stations de radio préréglées (page 35).

### MPX\*

Permet de permuter entre la réception stéréo et mono pour les stations de radio FM. Si le signal est faible, le passage au mode mono améliorera la qualité du son (page 34).

### D.ACCESS\*

Appuyez d'abord sur cette touche pour accéder directement à une station de radio à l'aide des touches numériques (page 34).

### MIDNIGHT

Permet de sélectionner le mode d'écoute Midnight ou Loudness (page 28).

### ANALOG ATT

Permet d'atténuer (de réduire) le niveau d'un signal d'entrée analogique pour éviter toute distorsion.

### DIMMER

Permet d'obscurcir ou d'éclaircir l'affichage.

### SLEEP

Appuyez sur cette touche pour modifier le délai qui s'écoule avant que le récepteur ne passe en mode veille (**30 min – 60 min – 90 min – Off**). Vous pouvez vérifier le temps restant avant le passage en mode veille en appuyant une fois sur la touche **SLEEP**.

### SIGNAL SEL

Permet de sélectionner un signal d'entrée (page 30).

## 9 INFO

Affiche des informations EPG supplémentaires sur un composant DVD/DVR.

## 10 SHIFT

Appuyez sur cette touche pour accéder aux commandes « encadrées » (situées au-dessus des touches) de la télécommande. Ces touches sont indiquées par un astérisque (\*) dans cette section.

## 11 Voyant DEL de la télécommande

Ce voyant s'allume lorsqu'un signal est envoyé par la télécommande.

## 12 SOURCE

Cette touche permet de mettre sous tension ou hors tension un composant DVD/DVR Pioneer, après avoir sélectionné **DVD** ou **DVR** à l'aide des touches **MULTI CONTROL**.

## 13 RECEIVER

Cette touche permet d'utiliser à nouveau la télécommande pour commander le récepteur (après l'avoir utilisée pour sélectionner les commandes vertes au-dessus des touches numériques (telles que **SETUP**, etc.)). Cette touche permet aussi de configurer le son surround (page 31).

## 14 Touches TV CONTROL

Ces touches ne sont utilisables qu'avec les téléviseurs à écran plat de Pioneer.



Cette touche permet d'allumer et d'éteindre le téléviseur.

### INPUT SELECT

Cette touche permet de sélectionner le signal d'entrée du téléviseur.

### TV CH +/-

Ces touches servent à sélectionner les chaînes.

### TV VOL +/-

Ces touches permettent de régler le volume du téléviseur.

## Fonction directe

- Réglage par défaut: **ON**

La fonction directe peut être utilisée pour commander un composant à l'aide de la télécommande alors que vous utilisez le récepteur pour commander un autre composant. Lorsque la fonction directe est activée (ON), la sélection d'un composant (à l'aide des touches **MULTI CONTROL**) est couplée au récepteur et à la télécommande. Lorsque la fonction directe est désactivée, la télécommande peut être utilisée indépendamment du récepteur.

### 1 Tout en appuyant sur la touche RECEIVER, appuyez sans relâcher sur la touche 4.

Le voyant DEL clignote.

### 2 Appuyez sur la touche MULTI CONTROL pour sélectionner le composant à commander.

Le voyant DEL s'allume en continu.

### 3 Utilisez les touches numériques pour entrer 1 (mode direct activé) ou 2 (mode direct désactivé).

Le voyant DEL clignote de nouveau.

### 4 Répétez les étapes 2 et 3 pour les autres composants à commander.

### 5 Lorsque vous avez terminé, appuyez sur la touche RECEIVER.

## Portée de la télécommande

La télécommande ne fonctionnera pas correctement:

- Si des obstacles se trouvent entre la télécommande et le capteur de télécommande du récepteur.
- Si le capteur de télécommande est exposé à la lumière directe du soleil ou à un éclairage fluorescent.
- Si le récepteur se trouve à proximité d'un appareil qui émet des rayons infrarouges.
- Si le récepteur reçoit simultanément des signaux en provenance d'une autre télécommande à infrarouges.

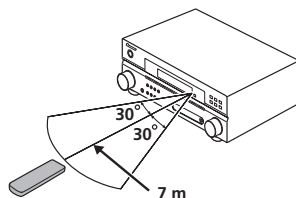

# Chapitre 5:

## Écoute de sources à l'aide de votre système

### Important

- Certaines options décrites dans cette section ne seront pas accessibles selon la source (PCM 88,2 kHz / 96 kHz, DTS 96 kHz (24 bits) ou WMA 9 Pro par ex.).

### Lecture en mode Auto

La fonction Auto Surround correspond à l'option d'écoute en mode direct la plus simple. Grâce à cette fonction, le récepteur détecte automatiquement le type de source que vous écoutez et sélectionne un mode de lecture multicanaux ou stéréo selon les besoins.<sup>1</sup>



- **Au moment d'écouter une source, appuyez sur AUTO/DIRECT<sup>2</sup> pour lancer la lecture de la source en mode auto.**

Appuyez sur cette touche plusieurs fois jusqu'à ce que **AUTOSURR.** s'affiche brièvement (le format de décodage ou de lecture apparaîtra ensuite). Vérifiez les indicateurs de format numérique sur l'afficheur pour suivre le traitement de la source.

### Écoute d'une source en son surround

Ce récepteur permet d'écouter n'importe quelle source en son surround. Toutefois, les options disponibles dépendront de la configuration de vos enceintes et du type de source que vous écoutez.

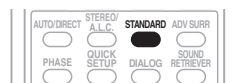

- **Lors de l'écoute d'une source, appuyez sur la touche STANDARD.**

Si la source présente un encodage Dolby Digital, DTS ou Dolby Surround, le format de décodage adéquat sera automatiquement sélectionné et apparaîtra sur l'afficheur.

*Pour les sources à deux canaux, appuyez plusieurs fois sur la touche **STANDARD** pour sélectionner :*

- **Pro Logic II MOVIE** – Les sons jusqu'à 5.1 canaux sont particulièrement adaptés aux sources cinématographiques
- **Pro Logic II MUSIC<sup>3</sup>** – Les sons jusqu'à 5.1 canaux sont particulièrement adaptés aux sources musicales
- **Pro Logic II GAME** – Les sons jusqu'à 5.1 canaux sont particulièrement adaptés aux jeux vidéo
- **PRO LOGIC** – Son surround à 4.1 canaux

### Remarque

<sup>1</sup> Les formats Stereo surround (matrix) sont alors décodés au moyen de **Pro Logic II MOVIE** (reportez-vous à la section *Écoute d'une source en son surround* ci-dessus pour plus d'informations sur ces formats de décodage).

• La fonction Auto Surround est annulée si vous raccordez un casque d'écoute ou si vous sélectionnez les entrées analogiques multicanaux.

<sup>2</sup> Pour d'autres options utilisant cette touche, consultez la section voir *Utilisation des modes Stream Direct* à la page 26.

<sup>3</sup> Lors de l'écoute de sources à 2 canaux en mode Dolby Pro Logic II Music, vous pouvez régler trois paramètres supplémentaires : Center Width, Dimension et Panorama. Reportez-vous à la section *Réglage des options audiovisuelles (AV)* à la page 28 pour les régler.



## Utilisation des effets surround avancés

La fonction surround avancé permet de créer différents effets surround. Essayez différents modes sur différentes bandes sonores pour déterminer le mode que vous préférez.<sup>1</sup>

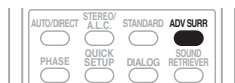

### • Appuyez plusieurs fois sur la touche 'ADV SURR' pour sélectionner un mode d'écoute.

- **ACTION** – Convient aux films d'action dotés d'un son dynamique.
- **DRAMA** – Convient aux films comportant beaucoup de dialogues.
- **MONOFILM** – Pour créer un son surround à partir d'une bande son mono.
- **ENT.SHOW** – Convient à la reproduction de sources musicales.
- **EXPANDED** – Permet de créer un espace stéréo élargi.<sup>2</sup>
- **TV SURR.** – Produit un son surround pour les sources télévisées en mode mono et stéréo.
- **ADV.GAME** – Convient aux jeux vidéo.
- **SPORTS** – Convient aux programmes sportifs.
- **ROCK/POP** – Permet de reproduire l'ambiance "live" pour la musique pop et/ou rock.
- **UNPLUGGED** – Convient à la reproduction de sources musicales acoustiques.
- **X-STEREO** – Permet de recréer un son multicanaux à partir d'une source stéréo, en utilisant toutes vos enceintes.
- **PHONESUR.** – Permet de créer l'effet surround d'ensemble avec le casque d'écoute.

## Écoute en mode stéréo

Lorsque vous sélectionnez **STEREO**, la source est seulement reproduite sur les enceintes avant droite et gauche (et éventuellement sur votre caisson de basses (subwoofer) selon vos réglages d'enceintes). Les sources multicanaux Dolby Digital et DTS sont remixées en stéréo.

En mode de contrôle automatique du niveau (A.L.C.), le récepteur ajuste le niveau de lecture en fonction du niveau de la source musicale enregistrée sur un lecteur audio portable.

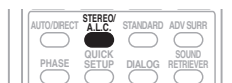

### • Lors de l'écoute d'une source, appuyez sur STEREO/A.L.C. pour une lecture en mode stéréo.

Appuyez plusieurs fois pour naviguer entre :

- **STEREO** – La source audio est lue selon vos réglages surround, mais vous pouvez toujours utiliser les fonctions Midnight, Loudness et Tonalité.
- **A.L.C.** – Écoute en mode de contrôle automatique du niveau.
- **F.S.S.FOCUS** – Reportez-vous à la section *Utilisation de la fonction Front Stage Surround Advance* à la page 26 pour plus d'informations.
- **F.S.S. WIDE** – Reportez-vous à la section *Utilisation de la fonction Front Stage Surround Advance* à la page 26 pour plus d'informations.

### Remarque

- 1 Si vous appuyez sur la touche **ADV SURR** alors que le casque d'écoute est raccordé, **PHONESUR.** sera automatiquement sélectionné.
  - Lorsqu'un mode d'écoute surround avancé est sélectionné, vous pouvez régler le niveau d'effet à l'aide du paramètre **EFFECT** de la section *Réglage des options audiovisuelles (AV)* à la page 28.
- 2 Utilisez ce mode avec Dolby Pro Logic pour obtenir un effet stéréo surround (le champ stéréophonique est plus large que les modes standard avec des sources Dolby Digital).

## Utilisation de la fonction Front Stage Surround Advance

La fonction Front Stage Surround Advance vous permet de créer des effets sonores naturels de type surround en utilisant seulement les enceintes avant et le caisson de basses (subwoofer).



- **Pendant l'écoute d'une source, appuyez sur STEREO/A.L.C. pour sélectionner les modes Front Stage Surround Advance.**
  - **STEREO** – Consultez *Écoute en mode stéréo* à la page 25 pour de plus amples informations à ce sujet.
  - **A.L.C.** – Consultez *Écoute en mode stéréo* à la page 25 pour de plus amples informations à ce sujet.
  - **F.S.S.FOCUS** – Produit un effet sonore surround très riche au centre de la zone de convergence acoustique des enceintes avant droite et gauche.
  - **F.S.S. WIDE** – Ce mode produit un effet surround plus ouvert qu'avec le mode **FOCUS**.<sup>1</sup>

Position **FOCUS** (Recommandée)

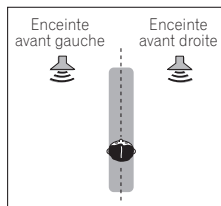

Position **WIDE**

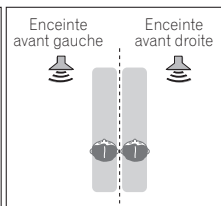

## Utilisation des modes Stream Direct

Les modes Stream Direct permettent de reproduire une source de la manière la plus fidèle possible. Toutes les fonctions de traitement de signal non nécessaires sont contournées.

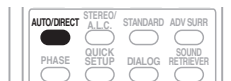

- **Lors de l'écoute d'une source, appuyez sur AUTO/DIRECT pour sélectionner un mode Stream Direct.**
  - **AUTOSURR.** – Consultez *Lecture en mode Auto* à la page 24.
  - **DIRECT** – Les paramètres (configuration des enceintes, niveaux des voies, distance des enceintes) définis lors de l'étape Surround Setup sont appliqués à la source, ainsi que les paramètres dual mono. La source est reproduite avec le nombre de voies que comporte le signal. Pour les sources analogiques, seul le paramètre Channel Level peut être défini. Les autres paramètres de traitement numérique de signal ne peuvent pas être définis.

## Utilisation de la fonction Sound Retriever

Lorsque des données audio sont supprimées lors de la compression, la qualité du son est souvent amoindrie du fait de l'inégalité de l'image sonore. La fonction Sound Retriever a recours à une nouvelle technologie DSP pour restaurer un son de qualité CD vers des sources audio compressées à 2 canaux en rétablissant la pression sonore et en lissant les artéfacts dentelés restants après la compression.<sup>2</sup>

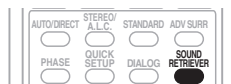

- **Appuyez sur la touche SOUND RETRIEVER pour activer/désactiver la fonction Sound Retriever.**

### Remarque

<sup>1</sup> Pour obtenir un effet optimal en mode **F.S.S. WIDE**, effectuez la procédure de configuration rapide à l'aide de la touche Quick Setup (consultez *Utilisation de la touche de réglage rapide Quick Setup* à la page 7).

<sup>2</sup> L'option Sound Retriever s'applique uniquement aux sources à 2 canaux.

## Utilisation de la fonction Phase Control

La fonction Phase Control de cet appareil utilise la mesure de correction de phase pour garantir que le son reproduit qui parvient à vos oreilles est bien en phase, en empêchant toute distorsion et/ou coloration indésirable du son (voir l'illustration ci-après).

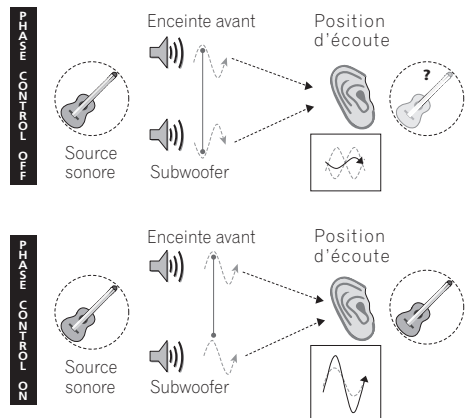

La technologie Phase Control garantit une reproduction cohérente du son, grâce à l'utilisation de la correspondance de phase<sup>1</sup> qui permet d'obtenir une image sonore optimale à la position d'écoute. La fonction Phase Control est activée par défaut et nous vous recommandons de la laisser activée pour tous les types de source sonore.

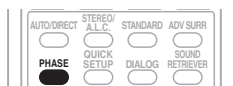

• Appuyez sur **PHASE (PHASE CONTROL)** pour activer la correction de phase.

## Utilisation de l'effet surround arrière virtuel (VSB)

La sélection de ce mode permet d'obtenir un effet surround arrière virtuel au moyen des enceintes surround. Vous pouvez par exemple choisir d'écouter des sources ne contenant aucune information de canal surround arrière (support encodé 5.1, par exemple) avec un encodage 6.1 reproduit (**VSB ON**). Parfois, la source peut avoir une meilleure qualité sonore au format 5.1 pour lequel elle a été initialement encodée. Dans ce cas, vous pouvez tout simplement désactiver ce mode (**VSB OFF**).<sup>2</sup>

Selon le signal d'entrée et le mode d'écoute, il est possible que le mode Virtual Surround Back ne fonctionne pas.

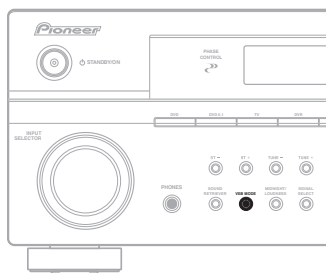

• Appuyez sur **VSB MODE (panneau avant)** pour sélectionner une option de canal surround arrière virtuel.

Chaque pression sur cette touche fait défiler les options suivantes :

- **VSB ON** – Le mode Virtual Surround Back est toujours utilisé (supports encodés 5.1 par ex.)
- **VSB OFF** – Le mode Virtual Surround Back est inactif

### Remarque

- 1 La correspondance de phase est un facteur très important, qu'il est nécessaire de prendre en compte pour obtenir une reproduction sonore de qualité. Lorsque deux formes d'onde sont "en phase", elles atteignent leurs points haut et leurs points bas simultanément, ce qui produit un son d'amplitude supérieure, avec une clarté et une présence accrues. Si le point haut d'une forme d'onde correspond au point bas de l'autre forme d'onde (comme le montre la première figure de l'illustration ci-après), les deux formes d'onde sont alors en opposition de phase, ce qui résulte en une image sonore instable.
- 2 Le mode Virtual Surround Back ne fonctionne pas avec un casque d'écoute ni avec les modes Stream Direct, Stereo, Auto level control stereo et Front Stage Surround Advance. Il n'est pas non plus disponible lorsque l'option de configuration **NO** est attribuée à l'enceinte surround (voir *Réglage des enceintes* à la page 31).

## Réglage des options audiovisuelles (AV)

De nombreux réglages audio supplémentaires peuvent être effectués à l'aide du menu AV PARAMETER. Si elles ne sont pas expressément marquées comme telles, les options par défaut sont présentées en gras.



### Important

- Le menu AV PARAMETER n'est pas disponible lorsque le paramètre **DVD 5.1ch** a été sélectionné au moyen de la touche **SIGNAL SEL (SIGNAL SELECT)** (voir *Choix du signal d'entrée* à la page 30).
- Notez que si un réglage n'apparaît pas dans le menu AV PARAMETER, c'est qu'il n'est pas disponible du fait de la source, des paramètres sélectionnés ou de l'état du récepteur.

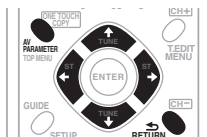
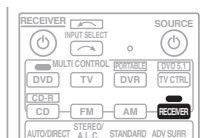

**1 Appuyez sur la touche RECEIVER la télécommande, puis appuyez sur la touche AV PARAMETER.**

**2 Utilisez les touches ↑/↓ pour sélectionner le paramètre que vous souhaitez ajuster.**

Selon l'état ou le mode du récepteur, certaines options peuvent ne pas être disponibles. Consultez le tableau ci-dessous pour en savoir plus à ce sujet.

**3 Utilisez les touches ←/→ pour configurer le paramètre sélectionné.**

Consultez le tableau ci-dessous pour connaître les options disponibles pour chaque réglage.

**4 Appuyez sur la touche RETURN pour valider la sélection et quitter le menu.**

Réglage	Fonction	Option(s)
<b>MIDNIGHT<sup>a</sup></b>	Permet de profiter d'un véritable effet surround à faible volume pour les films.	<b>M/L OFF</b> <i>MIDNIGHT</i>
<b>LOUDNESS<sup>a</sup></b>	Permet d'obtenir un bon rendu des graves et des aigus lors de l'écoute de sources musicales à faible volume.	<i>LOUDNESS</i>
<b>BASS<sup>b</sup></b>	Permet d'ajuster les graves et les aigus en fonction de vos préférences.	-6 à +6 (dB) Réglage par défaut : <b>0</b> (dB)
<b>TREBLE<sup>b</sup></b>		-6 à +6 (dB) Réglage par défaut : <b>0</b> (dB)
<b>CENTER WIDTH<sup>c</sup></b> (Disponible uniquement si une enceinte centrale est raccordée)	Etire le canal central entre les enceintes avant droite et gauche ; le son émis semble être plus large (réglages plus hauts) ou au contraire plus étroit (réglages plus bas).	0 à 7 Réglage par défaut : <b>3</b>
<b>DIMENSION<sup>c</sup></b>	Règle la balance du son surround de l'avant vers l'arrière ; le son émis semble être plus éloigné (réglages négatifs) ou au contraire plus proche (réglages positifs).	-3 à +3 Réglage par défaut : <b>0</b>
<b>PANORAMA<sup>c</sup></b>	Permet d'étendre la configuration stéréophonique à l'avant de façon à inclure les enceintes surround pour créer un effet sonore « en boucle ».	<b>OFF</b> <i>ON</i>
<b>EFFECT</b>	Permet de régler le niveau d'effet pour le mode surround avancé sélectionné (chaque mode peut être réglé séparément).	10 à 90

Réglage	Fonction	Option(s)
<b>DUAL MONO<sup>d</sup></b>	Définit la façon dont les bandes son en mode mono double Dolby Digital doivent être lues.	<b>ch1</b> – Seul le canal 1 est entendu <hr/> <b>ch2</b> – Seul le canal 2 est entendu <hr/> <i>Lch1.Rch2</i> – Les deux canaux sont entendus sur les enceintes avant
<b>DRC (Dynamic Range Control)</b>	Permet de régler le niveau de la plage dynamique des bandes son optimisées pour Dolby Digital et DTS (cette fonction peut être utile pour l'écoute d'un son surround à faible volume).	<b>OFF</b> <hr/> <i>MAX</i> <hr/> <i>MID</i>
<b>Dialog Enhancement<sup>e</sup></b>	Permet de concentrer les dialogues d'un programme télévisé ou d'un film dans le canal central et ainsi de les mettre en relief par rapport aux autres sons d'arrière-plan.	<b>OFF</b> <hr/> <i>ON</i>
<b>LFE ATT (Atténuation LFE)</b>	Certaines sources audio Dolby Digital et DTS incluent des tonalités extrêmement graves. Réglez l'atténuateur LFE de façon à éviter que les tonalités extrêmement graves produisent une distorsion du son émis par les enceintes. L'atténuateur LFE n'applique pas de limitation lorsqu'il est réglé sur 0 dB (valeur recommandée). Lorsqu'il est réglé sur -10 dB, l'atténuateur LFE applique une limitation équivalente à cette valeur. Lorsque l'atténuateur est réglé sur OFF, aucun son n'est émis au niveau du canal LFE.	<b>LFEATT 0</b> (0 dB) <hr/> <i>LFEATT 10 (-10 dB)/</i> <i>LFEATT ** (OFF)</i>

- a. Les options MIDNIGHT/LOUDNESS peuvent être modifiées à tout moment à l'aide de la touche **MIDNIGHT**.
- b. Les commandes de tonalité sont disponibles uniquement lorsque le mode Stereo, Auto level control stereo ou Front Stage Surround Advance est sélectionné (sauf si **STEREO** est sélectionné à l'aide de **AUTOSURR.**).
- c. Disponible uniquement avec les sources à 2 canaux en mode Dolby Pro Logic II Music.
- d. Ce réglage fonctionne uniquement pour des bandes son en mode mono double Dolby Digital et DTS.
- e. Les options Dialog Enhancement peuvent être modifiées à tout moment à l'aide de la touche **DIALOG**.

## Lecture d'autres sources

- 1 Mettez l'appareil de lecture sous tension.
- 2 Mettez le récepteur sous tension.
- 3 Sélectionnez la source que vous désirez lire.

Utilisez les touches **MULTI CONTROL (INPUT SELECTOR)**.

- 4 Lancez la lecture de l'appareil que vous avez sélectionné à l'étape 1.

## Choix du signal d'entrée

- Réglage par défaut : **AUTO**

Vous devez raccorder un appareil aux entrées analogique et numérique à l'arrière du récepteur pour pouvoir choisir entre les signaux.<sup>1</sup>

- 1 Appuyez sur la touche **RECEIVER** de la télécommande.
- 2 Appuyez sur **SIGNAL SEL (SIGNAL SELECT)** pour sélectionner le signal d'entrée correspondant au composant source.

Chaque pression sur la touche fait défiler les options suivantes :

- **AUTO** – Passe automatiquement sur **DIGITAL** si une source numérique est détectée, sinon reste sur **ANALOG**.
- **ANALOG** – Permet de sélectionner les entrées analogiques.
- **DIGITAL** – Permet de sélectionner l'entrée numérique.

En mode **DIGITAL** ou **AUTO**, **DIGITAL** s'allume lorsqu'un signal Dolby Digital est reçu, et **DTS** s'allume lorsqu'un signal DTS est reçu.

## Sélection des entrées analogiques multicanaux

Si vous avez raccordé un décodeur ou un lecteur de DVD à sorties analogiques multicanaux au récepteur (page 10), vous devez sélectionner les entrées analogiques multicanaux pour obtenir un son surround.<sup>2</sup>

- Appuyez sur la touche **DVD 5.1 (SHIFT+TV CTRL)** de la télécommande ou sur **DVD 5.1** sur le panneau frontal.

Pour annuler la lecture à partir des entrées multicanaux, utilisez les touches **INPUT SELECTOR** pour sélectionner un signal d'entrée différent.

### Remarque

- 1 • Ce récepteur ne peut lire que des formats de signaux numériques Dolby Digital, PCM (32 kHz à 96 kHz), DTS et WMA9 Pro. Pour d'autres formats de signaux numériques, réglez l'appareil sur **ANALOG**.
  - Un bruit numérique peut se produire lorsqu'un lecteur de LD ou de CD compatible avec le format DTS lit un signal analogique. Pour éviter ce bruit, effectuez les raccordements numériques qui s'imposent (page 9) et réglez l'entrée du signal sur **DIGITAL**.
  - Certains lecteurs de DVD n'émettent pas de signaux DTS. Pour de plus amples informations à ce sujet, consultez le mode d'emploi fourni avec votre lecteur de DVD.
- 2 Lors de la lecture à partir des entrées multicanaux, vous ne pouvez utiliser aucun mode/fonction de son et seul le niveau du volume et du canal peut être réglé.

# Menu de configuration du système

## Utilisation du menu de configuration du système

La section suivante décrit de façon détaillée comment effectuer les réglages adaptés à votre propre utilisation du récepteur. Elle explique également comment régler chaque système d'enceintes séparément.

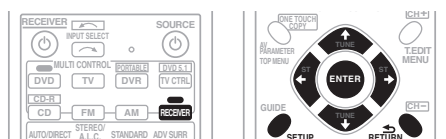

1 Appuyez sur la touche **RECEIVER** de la télécommande, puis sur la touche **SETUP**.

2 Utilisez **↑/↓** pour sélectionner le réglage que vous désirez et appuyez sur **ENTER**.

- **SP SETUP** – Définit la taille, le nombre, la distance et la balance générale des enceintes que vous avez raccordées (consultez *Réglage manuel des enceintes* ci-dessous).
- **IN ASSIG.** – Définit ce que vous avez raccordé aux entrées vidéo et numériques du récepteur (consultez *Menu d'affectation d'entrée* à la page 33).

## Réglage manuel des enceintes

Ces réglages permettent d'optimiser les performances de son surround (si vous êtes satisfait des réglages effectués à la section *Utilisation de la touche de réglage rapide Quick Setup* à la page 7, il n'est pas nécessaire de les modifier). Les réglages ne seront faits qu'une seule fois (sauf si vous changez l'emplacement de vos enceintes ou si vous ajoutez de nouvelles enceintes).

1 Sélectionnez **SP SETUP** à partir du menu System Setup.

2 Utilisez **↑/↓** pour sélectionner le réglage que vous désirez et appuyez sur **ENTER**.

- **SP SET** – Définit la taille/le nombre des enceintes raccordées (reportez-vous à la section *Réglage des enceintes* ci-dessous).
- **X.OVER** – Définit les fréquences qui seront envoyées vers le subwoofer (consultez *Réseau de recouvrement* à la page 32).
- **CH LEVEL** – Règle la balance générale de votre système d'enceintes (consultez *Niveau des canaux* à la page 32).
- **SP DISTN.** – Définit la distance entre la position d'écoute et vos enceintes (consultez *Distance des enceintes* à la page 32).

3 Appuyez sur la touche **RETURN** après avoir procédé aux modifications nécessaires pour chaque réglage.

## Réglage des enceintes

Utilisez ce réglage pour définir la configuration des enceintes (taille, nombre d'enceintes).

1 Sélectionnez **SP SET** à partir du menu **SP SETUP**.

2 Utilisez **↑/↓** pour choisir la ou les enceinte(s) que vous désirez régler puis sélectionnez une taille d'enceinte.

Utilisez **←/→** pour sélectionner la taille (et le nombre) de chacune des enceintes suivantes :

- **Front (F)** – Sélectionnez **LARGE** si vos enceintes avant reproduisent de façon fidèle les fréquences graves, ou si vous n'avez pas raccordé de subwoofer. Sélectionnez **SMALL** pour envoyer les fréquences graves vers le subwoofer.<sup>1</sup>

### Remarque

<sup>1</sup> Si vous sélectionnez **SMALL** pour les enceintes avant, le subwoofer passe sur **YES**. En outre, les enceinte centrale et surround ne peuvent pas être réglées sur **LARGE** lorsque les enceintes avant sont réglées sur **SMALL**. Dans ce cas, toutes les fréquences graves sont envoyées vers le subwoofer.

- **Center (C)** – Sélectionnez **LARGE** si votre enceinte centrale reproduit de façon fidèle les fréquences graves, ou sélectionnez **SMALL** pour envoyer les fréquences graves vers les autres enceintes ou vers le subwoofer. Si vous n'avez pas connecté d'enceinte centrale, choisissez **NO** (le canal central est envoyé vers les autres enceintes).
- **Surround (S)** – Sélectionnez **LARGE** si vos enceintes surround reproduisent de façon fidèle les fréquences graves. Sélectionnez **SMALL** pour envoyer les fréquences graves vers les autres enceintes ou le subwoofer. Si vous n'avez pas connecté d'enceintes surround, choisissez **NO** (le son des canaux surround est envoyé vers les autres enceintes).
- **Subwoofer (SW)** – Les signaux LFE et les fréquences graves des canaux réglés sur **SMALL** sont émis par le subwoofer lorsque **YES** est sélectionné.<sup>1</sup> Choisissez le réglage **PLUS** si vous désirez que le subwoofer émette des sons graves de façon continue ou si vous souhaitez des graves plus profonds (les fréquences graves qui seraient normalement émises par les enceintes avant et centrale sont également dirigées vers le subwoofer). Si vous n'avez pas raccordé de subwoofer, sélectionnez **NO** (les fréquences graves seront émises par les autres enceintes).

## Réseau de recouvrement

- Réglage par défaut: **100Hz**

Ce réglage établit une coupure entre les sons graves qui sont renvoyés des enceintes réglées sur **LARGE**, ou du subwoofer, et les sons graves qui sont renvoyés des enceintes réglées sur **SMALL**.<sup>2</sup> Il établit également le moment précis de la coupure des sons graves du canal LFE.

**1 Sélectionnez 'X.OVER' à partir du menu SP SETUP.**

**2 Utilisez ←/→ pour choisir le point de coupure de la fréquence.**

Les fréquences qui se trouvent en-dessous de ce point de coupure seront envoyées vers le subwoofer (ou les enceintes **LARGE**).

## Niveau des canaux

A l'aide de ces réglages, vous pouvez régler la balance générale de votre système d'enceintes.

**1 Sélectionnez CH LEVEL à partir du menu SP SETUP.**

**2 Utilisez ←/→ pour sélectionner une option de configuration.**

- **T. TONE M.** – Déplacez la tonalité d'essai manuellement d'une enceinte à l'autre et réglez chaque niveau de canal individuellement.
- **T. TONE A.** – Réglez les niveaux des canaux en suivant automatiquement la tonalité d'essai d'une enceinte à l'autre.

**3 Confirmez l'option de configuration que vous avez sélectionnée.**

Les tonalités d'essai seront lancées lorsque vous aurez appuyé sur **ENTER**.<sup>3</sup>

**4 Réglez le niveau de chaque canal à l'aide des touches ←/→.**

Si vous avez sélectionné **T. TONE M.**, utilisez **↑/↓** pour passer d'une enceinte à l'autre.

La configuration **T. TONE A.** lancera l'émission de tonalités d'essai dans l'ordre suivant (en fonction de votre configuration d'enceintes):

**L → C → R → RS → LS → SW**

Réglez le niveau de chaque enceinte pendant l'émission de la tonalité d'essai.<sup>4</sup>

## Distance des enceintes

Pour obtenir une profondeur sonore et un détachement parfaits de votre système, vous devez préciser la distance qu'il y a entre vos enceintes et la position d'écoute. Le récepteur pourra alors ajouter le délai nécessaire pour l'obtention d'un son surround optimal.

**1 Sélectionnez 'SP DISTN.' à partir du menu SP SETUP.**

### Remarque

- Si vous n'obtenez pas de bons résultats avec les fréquences graves, écoutez la production des graves lorsque **PLUS** et **YES** sont sélectionnés sur le subwoofer ou lorsque les enceintes avant sont réglées sur **LARGE** et **SMALL** à tour de rôle et faites confiance à vos oreilles pour décider de la configuration idéale. En cas de problèmes, l'option la plus aisée est de diriger tous les sons graves vers le subwoofer en sélectionnant **SMALL** pour les enceintes avant.
- Pour de plus amples informations sur la taille des enceintes et leur sélection, consultez *Réglage des enceintes* ci-dessus.
- Lorsque le volume aura atteint le niveau de référence, des tonalités de test seront émises.
- Si vous utilisez un compteur de niveau de pression acoustique (SPL), effectuez les relevés de la position d'écoute principale et réglez le niveau de chaque enceinte sur 75 dB SPL (pondération C/lecture lente).
  - La tonalité d'essai du subwoofer est émise à faible volume. Il se peut que vous deviez effectuer un nouveau réglage si l'essai a été réalisé avec une véritable bande son.
  - Vous pouvez modifier les niveaux des canaux à tout moment à l'aide de la touche **CH SEL** et **LEVEL+/-** de la télécommande. Vous pouvez régler deux niveaux de canaux : un pour les **DVD 5.1** et un autre pour les modes d'écoute.



## 2 Utilisez ↑/↓ pour sélectionner l'enceinte pour laquelle vous désirez alors régler la distance.

Utilisez ←/→ pour régler la distance de chaque enceinte (en incréments de 0,5 pieds (15 cm)).

## Menu d'affectation d'entrée

Vous aurez à effectuer des réglages dans le menu d'affectation d'entrée uniquement si vous n'avez pas raccordé votre appareil numérique sur les réglages par défaut des entrées numériques, ou si vous avez raccordé un appareil avec des câbles vidéo en composantes.

### 1 Sélectionnez 'IN ASSIG.' à partir du menu System Setup.

### 2 Utilisez ↑/↓ pour sélectionner le réglage que vous désirez et appuyez sur ENTER.

- **DIG. IN** – Consultez *Affectation des entrées numériques* ci-dessous.
- **COMP. IN** – Consultez *Affectation des entrées de l'appareil vidéo* ci-dessous.

### 3 Appuyez sur la touche RETURN après avoir procédé aux modifications nécessaires pour chaque réglage.

## Affectation des entrées numériques

- Réglages par défaut :

**COAX 1** (coaxial) – DVD

**COAX 2** (coaxial) – DVR

**OPT 1** (optique) – CD

Vous aurez à effectuer ces réglages si vous n'avez pas raccordé vos appareils numériques sur les réglages par défaut donnés ci-dessus. Ces réglages indiquent au récepteur quel appareil a été raccordé à quelle borne de façon à ce que les touches de la télécommande correspondent à l'appareil.

### 1 Sélectionnez 'DIG. IN' à partir du menu IN ASSIG.

### 2 Utilisez les touches ↑/↓ pour sélectionner le numéro de l'entrée numérique auquel vous avez raccordé votre appareil numérique.

Les numéros correspondent aux numéros figurant à côté des entrées à l'arrière du récepteur.

### 3 Sélectionnez l'appareil qui correspond à celui que vous avez raccordé à cette entrée.

- Utilisez les touches ←/→ et la touche **ENTER** pour sélectionner **DVD, TV, CD, CDR, DVR** ou **OFF**.

- Si vous affectez une entrée numérique à une fonction particulière (par ex., **DVD**), les entrées numériques affectées au préalable à cette fonction seront alors automatiquement coupées.

## Affectation des entrées de l'appareil vidéo

- Réglages par défaut :

**COMP 1** – DVD

**COMP 2** – TV

**COMP 3** – DVR

Si vos raccordements vidéo en composantes ne respectent pas les raccordements par défaut ci-dessus, vous devrez affecter l'entrée numérotée à l'appareil que vous venez de raccorder (sinon, vous verrez apparaître le signal vidéo d'un autre appareil). Pour de plus amples informations à ce sujet, consultez *Utilisation des prises femelles vidéo en composantes* à la page 13.

### 1 Sélectionnez 'COMP. IN' à partir du menu IN ASSIG.

### 2 Utilisez les touches ↑/↓ pour sélectionner le numéro de l'entrée vidéo en composantes auquel vous avez raccordé votre appareil vidéo.

Les numéros correspondent aux numéros figurant à côté des entrées à l'arrière du récepteur.

### 3 Sélectionnez l'appareil qui correspond à celui que vous avez raccordé à cette entrée.

- Utilisez les touches ←/→ et la touche **ENTER** pour sélectionner **DVD, TV, DVR** ou **OFF**.
- Si vous attribuez l'entrée d'un composant à une fonction déterminée, toutes les entrées de composants préalablement attribuées à cette fonction sont automatiquement déconnectées.
- Assurez-vous d'avoir bien raccordé les câbles audio de l'appareil aux entrées correspondantes à l'arrière du récepteur.
- Si vous raccordez n'importe quel appareil source au récepteur via une entrée vidéo en composantes, votre téléviseur doit également être raccordé aux prises **COMPONENT VIDEO MONITOR OUT** du récepteur.

# Chapitre 7:

## Utilisation du tuner

### Pour écouter la radio

Les étapes suivantes vous montrent comment obtenir des émissions de radio FM et AM en utilisant les fonctions de syntonisation automatique (recherche) et manuelle (par incréments). Si vous connaissez déjà la fréquence de la station de radio voulue, passez à la section *Réglage direct d'une station de radio* ci-dessous. Lorsque vous avez obtenu une station de radio, vous pouvez mémoriser sa fréquence pour y revenir plus tard—reportez-vous à la section *Mémorisation de stations pré-réglées* à la page 35 pour plus d'informations à ce sujet.

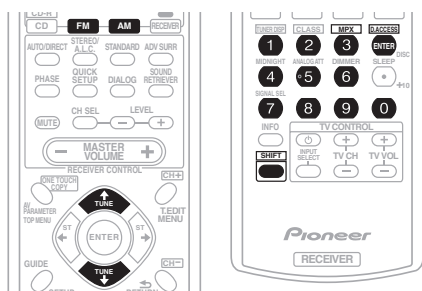

**1 Appuyez sur les touches FM ou AM pour sélectionner la bande.**

**2 Pour régler une station de radio.**

Une station peut être réglée de trois façons différentes :

#### Réglage automatique

Pour rechercher des stations de radio dans la bande de fréquences sélectionnée, appuyez sur **TUNE**  $\uparrow/\downarrow$  sans relâcher pendant environ une seconde. Le récepteur démarre la recherche de la station suivante et s'arrête à chaque détection de station. Répétez cette opération pour trouver d'autres stations.

#### Réglage manuel

Pour modifier la fréquence par incrément, appuyez sur **TUNE**  $\uparrow/\downarrow$ .

#### Réglage rapide

Pour utiliser le réglage rapide, maintenez enfoncée **TUNE**  $\uparrow/\downarrow$ . Relâchez la touche à la fréquence souhaitée.

### Amélioration du son FM stéréo

Si les indicateurs  $\Psi$  (signal de réception) ou  $\odot$  (stéréo) ne s'allument pas lors du réglage d'une station FM à cause d'un signal faible, appuyez sur la touche **MPX (SHIFT+3)** pour mettre le récepteur en mode de réception mono. Cela devrait améliorer la qualité du son et vous permettre une écoute agréable.

### Réglage direct d'une station de radio

Si vous connaissez déjà la fréquence de la station que vous souhaitez écouter, il vous suffit d'entrer directement cette fréquence à l'aide des touches numériques de la télécommande.

**1 Appuyez sur les touches FM ou AM pour sélectionner la bande.**

**2 Appuyez sur D.ACCESS (SHIFT+ENTER).**

**3 A l'aide des touches numériques, entrez la fréquence de la station de radio.**

Par exemple, pour atteindre la fréquence **106.00** (FM), appuyez sur **1, 0, 6, 0, 0**.

En cas d'erreur pendant la saisie de la fréquence, appuyez deux fois sur la touche **D.ACCESS** pour annuler la fréquence et recommencez.

## Mémorisation de stations pré-réglées

Si vous écoutez souvent une station de radio, il peut être pratique d'enregistrer sa fréquence dans le récepteur afin de pouvoir y accéder facilement lorsque vous le souhaitez. Ceci permet d'économiser l'effort d'une recherche manuelle à chaque fois. Cet appareil peut mémoriser jusqu'à 30 stations, stockées dans trois classes mémoire, (A, B ou C) de 10 stations chacune. Lors de la mémorisation d'une fréquence radio, le paramètre **MPX** (voir *Amélioration du son FM stéréo* à la page 34) est également gardé en mémoire.<sup>1</sup>

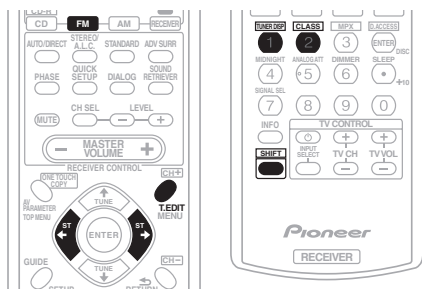

### 1 Pour régler une station de radio que vous désirez mémoriser.

Consultez *Pour écouter la radio* à la page 34 pour de plus amples informations à ce sujet.

### 2 Appuyez sur la touche T.EDIT (TUNER EDIT).

L'écran affiche **ST. MEMORY**, puis une classe de mémoire clignote.

### 3 Appuyez sur CLASS (SHIFT+2) pour sélectionner une classe parmi les trois, puis sur ST ◀/▶ pour sélectionner le numéro de pré-réglage attribué à la station de radio.

Pour cela, vous pouvez aussi utiliser les touches numériques.

### 4 Appuyez sur la touche ENTER.

Après avoir pressé la touche **ENTER**, la classe pré-réglée et le numéro cessent de clignoter et le récepteur mémorise la station.

## Pour nommer les stations pré-réglées

Pour faciliter l'identification, vous pouvez attribuer un nom aux stations pré-réglées.

### 1 Choisissez la station pré-réglée à laquelle vous désirez donner un nom.

Consultez la section *Écoute des stations pré-réglées* ci-dessous pour plus d'informations.

### 2 Appuyez sur la touche T.EDIT (TUNER EDIT).

L'indication **ST. NAME** apparaît sur l'afficheur, puis un curseur clignote sur le premier caractère.

### 3 Entrez le nom souhaité.

Le nom peut comporter jusqu'à quatre caractères.

- Utilisez les touches **ST** ◀/▶ pour sélectionner les caractères.
- Appuyez sur **ENTER** pour confirmer chaque caractère. Si aucun caractère n'est saisi, il y aura un espace.
- Pour enregistrer le nom, appuyez sur **ENTER** après avoir entré le quatrième caractère.



### Astuce

- Pour effacer un nom de station, répétez les étapes 1 à 3 et entrez quatre espaces à la place du nom.
- Après avoir attribué un nom à une station pré-réglée, vous pouvez muter l'affichage entre le nom et la fréquence en appuyant sur la touche **TUNER DISP (SHIFT+1)** lorsque vous écoutez cette station.

## Pour écouter les stations pré-réglées

Vous devez mémoriser des stations pré-réglées pour avoir accès à cette fonction. Consultez *Mémorisation de stations pré-réglées* ci-dessus si vous n'avez pas encore mémorisé de stations pré-réglées.

### 1 Appuyez sur FM, puis sur CLASS (SHIFT+2) pour sélectionner la classe dans laquelle la station est mémorisée.

Appuyez plusieurs fois sur cette touche pour passer de la classe A, à la classe B ou C.

### 2 Appuyez sur la touche ST ◀/▶ pour sélectionner la station pré-réglée que vous désirez.

- Vous pouvez également utiliser les touches numériques de la télécommande pour entrer le numéro de la station pré-réglée.

### Remarque

1 Si le récepteur reste déconnecté de la prise secteur pendant plus d'un mois, les stations de radio mémorisées seront perdues et devront être reprogrammées.

# Pour faire un enregistrement

## Faire un enregistrement audio ou vidéo

Vous pouvez faire un enregistrement audio ou vidéo à partir du syntoniseur intégré, ou d'une source audio ou vidéo raccordée au récepteur (un lecteur de CD ou un téléviseur par ex.).<sup>1</sup>

N'oubliez pas que vous ne pouvez pas faire d'enregistrement numérique à partir d'une source analogique ou vice-versa ; veillez donc à ce que les appareils à partir desquels/vers lesquels vous enregistrez soient raccordés de la même façon (consultez *Raccordements* à la page 8 pour de plus amples informations sur les raccordements).



### 1 Sélectionnez la source que vous désirez enregistrer.

Utilisez les touches **MULTI CONTROL (INPUT SELECTOR)**.

### 2 Sélectionnez le signal d'entrée (si nécessaire).

Appuyez sur la touche **RECEIVER** puis sur **SIGNAL SEL** pour sélectionner le signal d'entrée correspondant au composant source (reportez-vous à la page 30 pour plus de détails).

### 3 Préparez la source que vous désirez enregistrer.

Réglez la station de radio, chargez le CD, la source vidéo, le DVD etc.

### 4 Préparez l'appareil enregistreur.

Insérez une cassette, un disque MD, une source vidéo etc. vierge dans l'appareil enregistreur et réglez les niveaux d'enregistrement.<sup>2</sup>

Consultez le mode d'emploi de l'appareil enregistreur en cas de doute sur la fonction d'enregistrement. La plupart des enregistreurs vidéo règlent le niveau d'enregistrement audio automatiquement—consultez le mode d'emploi de l'appareil enregistreur en cas de doute sur la fonction d'enregistrement.

### 5 Lancez l'enregistrement, puis la lecture de l'appareil source.

#### Remarque

<sup>1</sup> Si vous désirez enregistrer une source vidéo, vous devez utiliser le même type de raccordement pour la source et pour l'appareil enregistreur. Par exemple, vous ne pourrez pas enregistrer une source raccordée à des prises vidéo composites avec un appareil enregistreur raccordé aux sorties vidéo en composantes (consultez *Raccordement d'autres appareils vidéo* à la page 12 pour de plus amples informations sur les raccordements vidéo).

<sup>2</sup> Le volume, la balance, la tonalité (graves, aigus, contour) du récepteur, et les effets surround n'ont aucune influence sur le signal d'enregistrement.

# Information complémentaire

## Guide de dépannage

Une utilisation incorrecte de l'appareil est souvent interprétée comme un problème ou un dysfonctionnement. Si vous êtes convaincu que cet appareil ne fonctionne pas correctement, contrôlez les points ci-dessous. Quelquefois, le problème provient d'un autre appareil. Contrôlez les autres appareils électriques raccordés au récepteur. Si le problème ne peut pas être résolu grâce à la liste de contrôles ci-dessous, consultez le service après-vente Pioneer agréé le plus proche de chez vous ou votre revendeur pour effectuer la réparation.

- Si l'unité ne fonctionne pas normalement en raison d'un problème externe aux appareils, comme la présence d'électricité statique par ex., débranchez la prise secteur puis rebranchez-la immédiatement pour retourner à des conditions de fonctionnement normales.

Problème éventuel	Réparation possible
Impossible de mettre l'appareil sous tension.	<ul style="list-style-type: none"><li>• Débranchez la fiche d'alimentation de la prise murale, et rebranchez-la.</li><li>• Veillez à ce qu'aucun brin de fil d'enceinte lâche ne touche le panneau arrière. Ceci pourrait provoquer la coupure automatique du récepteur.</li><li>• Si l'alimentation de l'appareil se coupe automatiquement, veuillez amener l'appareil au service après-vente Pioneer agréé le plus proche de chez vous ou à votre revendeur pour effectuer les réparations.</li></ul>
Aucun son n'est émis lorsqu'une fonction est sélectionnée.	<ul style="list-style-type: none"><li>• Assurez-vous que l'appareil est raccordé correctement (consultez <i>Raccordements</i> à la page 8).</li><li>• Appuyez sur la touche <b>MUTE</b> de la télécommande pour désactiver la sourdine.</li></ul>
Aucune image n'est émise lorsqu'une fonction est sélectionnée.	<ul style="list-style-type: none"><li>• Assurez-vous que l'appareil est raccordé correctement (consultez <i>Raccordements</i> à la page 8).</li><li>• Sélectionnez l'appareil correct (utilisez les touches de sélection d'entrée).</li></ul>
Bruit considérable lors de la radiodiffusion.	<ul style="list-style-type: none"><li>• Raccordez l'antenne (page 14) et réglez sa position de façon à obtenir une bonne réception.</li><li>• Eloignez tous les câbles détachés des bornes d'antenne et des fils électriques.</li><li>• Déroulez le fil de l'antenne filaire FM, placez-le de façon à obtenir une bonne réception et fixez-le sur un mur (ou raccordez-le à une antenne FM extérieure).</li><li>• Raccordez une antenne AM interne ou externe supplémentaire (page 14).</li><li>• Éteignez les appareils qui provoquent des interférences ou éloignez-les du récepteur (ou placez les antennes le plus loin possible des appareils qui provoquent des interférences).</li></ul>
Les stations émettrices ne peuvent pas être sélectionnées automatiquement.	<ul style="list-style-type: none"><li>• Raccordez une antenne externe (consultez page 14).</li></ul>
Aucun son n'est émis des enceintes surround ou centrale.	<ul style="list-style-type: none"><li>• Raccordez les enceintes correctement (consultez page 15).</li><li>• Consultez <i>Réglage des enceintes</i> à la page 31 pour vérifier les réglages d'enceintes.</li><li>• Consultez <i>Niveau des canaux</i> à la page 32 pour vérifier les niveaux d'enceintes.</li></ul>

Problème éventuel	Réparation possible
Aucun son n'est émis par le subwoofer.	<ul style="list-style-type: none"> <li>Assurez-vous que le subwoofer est sous tension.</li> <li>Si le subwoofer possède un bouton de volume, assurez-vous qu'il est en position d'écoute.</li> <li>La source Dolby Digital ou DTS que vous écoutez peut ne pas avoir de canal LFE.</li> <li>Réglez le subwoofer dans <i>Réglage des enceintes</i> à la page 31 sur <b>YES</b> ou <b>PLUS</b>.</li> <li>Réglez l'atténuateur <i>LFEATT (Atténuation LFE)</i> à la page 29 sur la valeur <b>LFEATT 0</b> ou <b>LFEATT 10</b>.</li> </ul>
La fonction <b>PHASE CONTROL</b> semble n'avoir aucun effet audible.	<ul style="list-style-type: none"> <li>Le cas échéant, vérifiez que le commutateur du filtre passe-bas de votre caisson de basses (subwoofer) est désactivé, ou que le point de coupure du filtre est réglé sur la fréquence la plus élevée. Si votre caisson de basses (subwoofer) possède un paramètre de <b>PHASE</b> réglez-le sur 0° (ou, selon le matériel, sur la position qui permet d'obtenir un son d'ensemble optimal).</li> <li>Vérifiez que le paramètre de distance des enceintes est correctement défini pour chaque enceinte (reportez-vous à la section <i>Distance des enceintes</i> à la page 32).</li> </ul>
Emission de bruit pendant la lecture d'une platine à cassettes.	<ul style="list-style-type: none"> <li>Eloignez la platine à cassettes du récepteur, jusqu'à disparition du bruit.</li> </ul>
Lors de la lecture d'un logiciel avec le système DTS, aucun son n'est émis ou seul du bruit est émis.	<ul style="list-style-type: none"> <li>Réglez le niveau du volume numérique du lecteur à fond, ou en position neutre.</li> </ul>
Lors d'une recherche pendant la lecture, du bruit est émis par un lecteur de CD compatible avec le système DTS.	<ul style="list-style-type: none"> <li>Il ne s'agit pas d'un dysfonctionnement, mais veillez à baisser le volume pour éviter que le son émis par les enceintes soit trop fort.</li> </ul>
Impossible de faire fonctionner la télécommande.	<ul style="list-style-type: none"> <li>Remplacez les piles (consultez page 23).</li> <li>Faire fonctionner la télécommande jusqu'à une distance de 7 m dans un angle de 30° du capteur de la télécommande vers le panneau frontal (consultez page 5).</li> <li>Éliminez tout obstacle ou faite-la fonctionner d'une autre position.</li> <li>Évitez d'exposer le capteur de la télécommande du panneau frontal à la lumière directe.</li> </ul>
L'afficheur est noir ou éteint.	<ul style="list-style-type: none"> <li>Appuyez plusieurs fois sur la touche <b>DIMMER</b> de la télécommande pour retourner aux réglages par défaut.</li> </ul>

## Réinitialisation de l'appareil principal

Respectez cette procédure pour rétablir les réglages d'usine du récepteur. Utilisez les commandes du panneau frontal pour ce faire.

**1 Mettez le récepteur en mode de veille.**

**2 En maintenant la touche **ADVANCED SURROUND** enfoncée, appuyez sur la touche **STANDBY/ON** pendant trois secondes environ et maintenez-la enfoncée.**

**3 Lorsque **RESET?** apparaît sur l'afficheur, appuyez sur la touche **'ST -'**. **OK?** apparaît sur l'afficheur.**

**4 Appuyez sur **SOUND RETRIEVER** pour confirmer.**

**OK** s'affiche pour indiquer que les réglages d'usine du récepteur ont été rétablis.

## Permutation de l'impédance des enceintes

Nous recommandons l'utilisation d'enceintes de 8  $\Omega$  pour ce système, mais il est possible de commuter le réglage de l'impédance si vous souhaitez utiliser des enceintes de 6  $\Omega$ .

- **Lorsque le récepteur est en mode de veille, appuyez sur  $\odot$  STANDBY/ON tout en maintenant la touche MIDNIGHT/LOUDNESS enfoncée.**

À chaque pression sur cette touche, vous permuterez entre les réglages d'impédance suivants:

- **SP 6 OHM** – Utilisez ce réglage si vos enceintes ont une impédance de 6  $\Omega$ .
- **SP 8 OHM** – Utilisez ce réglage si vos enceintes ont une impédance de 8  $\Omega$  ou supérieure.

## Précautions d'usage pour le cordon d'alimentation

Tenez le cordon d'alimentation par sa prise lorsque vous le manipulez. Ne débranchez pas l'appareil en tirant sur le cordon et ne touchez jamais le cordon d'alimentation avec les mains mouillées; vous pourriez provoquer un court-circuit ou prendre un choc électrique. Ne placez pas l'unité, un meuble, etc., sur le cordon d'alimentation pour éviter de le pincer. Ne faites pas de noeuds avec le cordon et ne l'attachez pas avec d'autres cordons. Les cordons d'alimentation doivent être acheminés de façon à ce qu'on ne puisse pas marcher dessus. Un cordon d'alimentation endommagé peut provoquer un incendie ou un choc électrique. Vérifiez l'état du cordon de temps à autre. En cas de détériorations, demandez au service après-vente Pioneer agréé le plus proche ou à votre revendeur de le remplacer.

### Remarque

<sup>1</sup> Puissance de production électrique continue moyenne de 95 watts\* par canal, min., à 8 ohms, de 20 Hz à 20 000 Hz avec moins de 0,2 %\*\* de distorsion harmonique totale (à l'avant).

\* Mesures conformes à la réglementation commerciale de la Commission fédérale du commerce sur la production électrique des amplificateurs.

\*\* Mesures prises à l'aide d'un analyseur de spectre audio.

## Spécifications

### Section amplificateur

- **Puissance de production électrique continue (stéréo)**

Avant . . . . .95 W (20 Hz à 20 kHz, THD 0,2 %, 8  $\Omega$ )<sup>1</sup>

- **Puissance nominale de sortie (surround / 20 Hz à 20 kHz, THD 0,06 %, 8  $\Omega$ )**

Avant . . . . .95 W par canal

Centrale . . . . .95 W

Surround . . . . .95 W par canal

- **Puissance nominale de sortie (surround / 1 kHz, THD 0,05 %, 8  $\Omega$ )**

Avant . . . . .120 W par canal

Centrale . . . . .120 W

Surround . . . . .120 W par canal

### Section audio

- **Entrée (Sensibilité de mesure/ Impédance)**

CD, CD-R/TAPE/MD, DVD/BD,

TV/SAT, DVR/VCR. . . . .335 mV/47 k $\Omega$

- **Distorsion de fréquence**

CD, CD-R/TAPE/MD, DVD/BD,

TV/SAT, DVR/VCR. . . . .5 Hz à 100 000 Hz  $\pm$  0,5 dB

- **Sortie (niveau/impédance)**

CD-R/TAPE/MD, DVR/VCR. . . . .335 mV/2,2 k $\Omega$

- **Contrôle de la tonalité**

Graves . . . . . $\pm$  6 dB (100 Hz)

Aigus . . . . . $\pm$  6 dB (10 kHz)

Contour . . . . .+10 dB/+5 dB (100 Hz/10 kHz)

(au niveau de volume -50 dB)

- **Rapport signal/bruit (IHF, court-circuité, réseau A)**

CD, CD-R/TAPE/MD, DVD/BD,

TV/SAT, DVR/VCR. . . . .96 dB

- **Rapport signal/bruit [EIA, à 1 W (1 kHz)]**

CD, CD-R/TAPE/MD, DVD/BD,

TV/SAT, DVR/VCR. . . . .79 dB

## Section vidéo

- **Entrée (Sensibilité de mesure/Impédance)**  
DVR/VCR, DVD/BD, TV/SAT . . . . . 1 V<sub>p-p</sub>/75 Ω
- **Sortie (niveau/impédance)**  
DVR/VCR, MONITOR OUT . . . . . 1 V<sub>p-p</sub>/75 Ω
- **Distorsion de fréquence**  
DVR/VCR, DVD/BD,  
TV/SAT ⇒ MONITOR . . . . . 5 Hz à 7 MHz ±<sub>3</sub> dB  
Rapport signal/bruit . . . . . 55 dB  
Crosstalk . . . . . 50 dB

## Section appareil vidéo

- **Entrée (sensibilité)**  
DVD/BD, TV/SAT, DVR/VCR . . . . . 1 V<sub>p-p</sub>/75 Ω
- **Sortie (niveau/impédance)**  
MONITOR OUT . . . . . 1 V<sub>p-p</sub>/75 Ω
- **Distorsion de fréquence**  
DVD/BD, TV/SAT,  
DVR/VCR ⇒ MONITOR . . . . . 5 Hz à 40 MHz ±<sub>3</sub> dB  
Rapport signal/bruit . . . . . 60 dB

## Section tuner FM

Plage de fréquences . . . . . 87,5 MHz à 108 MHz  
Sensibilité d'usage . . . . . Mono: 13,2 dBf, IHF  
(1,3 μV/ 75 Ω)  
50 dB Sensibilité d'atténuation . . . . . Mono: 20,2 dBf  
Stéréo: 38,6 dBf  
Rapport signal/bruit . . . . . Mono: 73 dB (à 85 dBf)  
Stéréo: 70 dB (à 85 dBf)  
Distorsion . . . . . Stéréo: 0,5 % (1 kHz)  
Sélectivité de canal alterné . . . . . 60 dB (400 kHz)  
Séparation stéréo . . . . . 40 dB (1 kHz)  
Distorsion de fréquence . . . . . 30 Hz à 15 kHz  
(±1 dB)  
Entrée d'antenne (DIN) . . . . . 75 Ω déséquilibrée

## Section tuner AM

Distorsion de fréquence . . . . . 530 kHz à 1700 kHz  
Sensibilité d'usage  
(IHF, antenne cadre) . . . . . 350 μV/m  
Rapport signal/bruit . . . . . 50 dB  
Antenne . . . . . Antenne cadre

## Divers

Caractéristiques d'alimentation  
. . . . . CA 120 V/60 Hz  
Consommation électrique . . . . . 280 W  
En mode de veille . . . . . 0,5 W  
Dimensions  
. . . . . 420 mm (L) x 158 mm (H) x 352,5 mm (P)  
Poids (sans emballage) . . . . . 7,9 kg

## Pièces fournies

Télécommande . . . . . 1  
Piles à anode sèche (AA IEC R6) . . . . . 2  
Antenne cadre AM . . . . . 1  
Antenne filaire FM . . . . . 1  
Ce mode d'emploi



## Remarque

- Les caractéristiques et la conception sont soumises à de possibles modifications sans préavis, en raison d'améliorations apportées à l'appareil.

## Nettoyage de l'appareil

- Utilisez un chiffon à lustrer ou un chiffon sec et doux pour éliminer toute trace de poussière et de saleté.
- Lorsque la surface de l'appareil est sale, essuyez-la en utilisant un tissu doux préalablement trempé dans une solution de nettoyage neutre diluée cinq à six fois et bien essoré, puis essuyez de nouveau l'appareil avec un chiffon sec et doux. N'utilisez pas de produits d'entretien pour mobilier tels que de la cire ou un détergent.
- N'utilisez jamais de diluants, de benzine, d'insecticides ou autres produits chimiques qui pourraient corroder la surface de l'appareil.

Ce produit est destiné à une utilisation domestique générale. Toute panne due à une utilisation autre qu'à des fins privées (comme une utilisation à des fins commerciales dans un restaurant, dans un autocar ou sur un bateau) et qui nécessite une réparation sera aux frais du client, même pendant la période de garantie.

K041\_Fr







PIONEER ELECTRONICS (USA) INC.

PIONEER ELECTRONICS OF CANADA, INC.

**LIMITED WARRANTY**  
WARRANTY VALID ONLY IN COUNTRY OF PRODUCT PURCHASE

**WARRANTY**

Pioneer Electronics (USA) Inc. (PUSA), and Pioneer Electronics Of Canada, Inc. (POC), warrant that products distributed by PUSA in the U.S.A., and by POC in Canada that fail to function properly under normal use due to a manufacturing defect when installed and operated according to the owner's manual enclosed with the unit will be repaired or replaced with a unit of comparable value, at the option of PUSA or POC, without charge to you for parts or actual repair work. Parts supplied under this warranty may be new or rebuilt at the option of PUSA or POC.

**THIS LIMITED WARRANTY APPLIES TO THE ORIGINAL OR ANY SUBSEQUENT OWNER OF THIS PIONEER PRODUCT DURING THE WARRANTY PERIOD PROVIDED THE PRODUCT WAS PURCHASED FROM AN AUTHORIZED PIONEER DISTRIBUTOR/DEALER IN THE U.S.A. OR CANADA. YOU WILL BE REQUIRED TO PROVIDE A SALES RECEIPT OR OTHER VALID PROOF OF PURCHASE SHOWING THE DATE OF ORIGINAL PURCHASE OR, IF RENTED, YOUR RENTAL CONTRACT SHOWING THE PLACE AND DATE OF FIRST RENTAL. IN THE EVENT SERVICE IS REQUIRED, THE PRODUCT MUST BE DELIVERED WITHIN THE WARRANTY PERIOD, TRANSPORTATION PREPAID, ONLY FROM WITHIN THE COUNTRY OF PURCHASE AS EXPLAINED IN THIS DOCUMENT. YOU WILL BE RESPONSIBLE FOR REMOVAL AND INSTALLATION OF THE PRODUCT. PUSA OR POC, AS APPROPRIATE, WILL PAY TO RETURN THE REPAIRED OR REPLACEMENT PRODUCT TO YOU WITHIN THE COUNTRY OF PURCHASE.**

**PRODUCT WARRANTY PERIOD**

	Parts	Labor
Home Audio and Video .....	1 Year	1 Year
Microphones, Headphones, Phono Cartridges and Styluses .....	90 Days	90 Days

Shorter limited warranty periods apply to some models. Please refer to the limited warranty document enclosed with the product for a definitive statement of the warranty period. The warranty period for retail customers who rent the product commences upon the date product is first put into use (a) during the rental period or (b) retail sale, whichever occurs first.

**WHAT IS NOT COVERED**

IF THIS PRODUCT WAS PURCHASED FROM AN UNAUTHORIZED DISTRIBUTOR, THERE ARE NO WARRANTIES, EXPRESS OR IMPLIED, INCLUDING THE IMPLIED WARRANTY OF MERCHANTABILITY AND THE IMPLIED WARRANTY OF FITNESS FOR A PARTICULAR PURPOSE AND THIS PRODUCT IS SOLD STRICTLY "AS IS" AND "WITH ALL FAULTS".

PIONEER SHALL NOT BE LIABLE FOR ANY CONSEQUENTIAL AND/OR INCIDENTAL DAMAGES.

PIONEER DOES NOT WARRANT ANY PRODUCT LISTED ABOVE WHEN IT IS USED IN A TRADE OR BUSINESS OR IN ANY INDUSTRIAL OR COMMERCIAL APPLICATION.

THIS WARRANTY DOES NOT APPLY IF THE PRODUCT HAS BEEN SUBJECTED TO POWER IN EXCESS OF ITS PUBLISHED POWER RATING.

THIS WARRANTY DOES NOT COVER TELEVISION OR DISPLAY SCREENS DAMAGED BY STATIC, NON-MOVING, IMAGES APPLIED FOR LENGTHY PERIODS (BURN-IN).

THIS WARRANTY DOES NOT COVER THE CABINET OR ANY APPEARANCE ITEM, USER ATTACHED ANTENNA, ANY DAMAGE TO RECORDS OR RECORDING TAPES OR DISCS, ANY DAMAGE TO THE PRODUCT RESULTING FROM ALTERATIONS, MODIFICATIONS NOT AUTHORIZED IN WRITING BY PIONEER, ACCIDENT, MISUSE OR ABUSE, DAMAGE DUE TO LIGHTNING OR TO POWER SURGES, SUBSEQUENT DAMAGE FROM LEAKING, DAMAGE FROM OPERATIVE BATTERIES, OR THE USE OF BATTERIES NOT CONFORMING TO THOSE SPECIFIED IN THE OWNER'S MANUAL.

THIS WARRANTY DOES NOT COVER THE COST OF PARTS OR LABOR WHICH WOULD BE OTHERWISE PROVIDED WITHOUT CHARGE UNDER THIS WARRANTY OBTAINED FROM ANY SOURCE OTHER THAN A PIONEER AUTHORIZED SERVICE COMPANY OR OTHER DESIGNATED LOCATION. THIS WARRANTY DOES NOT COVER DEFECTS OR DAMAGE CAUSED BY THE USE OF UNAUTHORIZED PARTS OR LABOR OR FROM IMPROPER MAINTENANCE.

ALTERED, DEFACED, OR REMOVED SERIAL NUMBERS VOID THIS ENTIRE WARRANTY

**NO OTHER WARRANTIES**

IN THE U.S.A. - PIONEER LIMITS ITS OBLIGATIONS UNDER ANY IMPLIED WARRANTIES INCLUDING, BUT NOT LIMITED TO, THE IMPLIED WARRANTIES OF MERCHANTABILITY AND FITNESS FOR A PARTICULAR PURPOSE, TO A PERIOD NOT TO EXCEED THE WARRANTY PERIOD. NO WARRANTIES SHALL APPLY AFTER THE WARRANTY PERIOD. SOME STATES DO NOT ALLOW LIMITATIONS ON HOW LONG AN IMPLIED WARRANTY LASTS AND SOME STATES DO NOT ALLOW THE EXCLUSIONS OR LIMITATIONS OF INCIDENTAL OR CONSEQUENTIAL DAMAGES, SO THE ABOVE LIMITATIONS OR EXCLUSIONS MAY NOT APPLY TO YOU. THIS WARRANTY GIVES YOU SPECIFIC LEGAL RIGHTS AND YOU MAY HAVE OTHER RIGHTS WHICH MAY VARY FROM STATE TO STATE.

IN CANADA - EXCEPT AS EXPRESSLY PROVIDED HEREIN, THERE ARE NO REPRESENTATIONS, WARRANTIES, OBLIGATIONS OR CONDITIONS, IMPLIED, STATUTORY OR OTHERWISE, APPLICABLE TO THIS PRODUCT.

**TO OBTAIN SERVICE**

PUSA and POC have appointed a number of Authorized Service Companies throughout the U.S.A. and Canada should your product require service. To receive warranty service you need to present your sales receipt or, if rented, your rental contract showing place and date of original owner's transaction. If shipping the unit you will need to package it carefully and send it, transportation prepaid by a traceable, insured method, to an Authorized Service Company. Package the product using adequate padding material to prevent damage in transit. The original container is ideal for this purpose. Include your name, address and telephone number where you can be reached during business hours.

On all complaints and concerns in the U.S.A. call Customer Support at 1-800-421-1404, or, in Canada, call Customer Satisfaction at 1-877-283-5901.

**IN THE U.S.A.**

For hook-up and operation of your unit or to locate an Authorized Service Company, please call or write:

PIONEER ELECTRONICS SERVICE, INC.  
P.O. BOX 1760  
LONG BEACH, CALIFORNIA 90801  
1-800-421-1404  
<http://www.pioneerelectronics.com>

**IN CANADA**

For additional information on this warranty, please call or write:  
CUSTOMER SATISFACTION GROUP  
PIONEER ELECTRONICS OF CANADA, INC.  
300 ALLSTATE PARKWAY  
MARKHAM, ON L3R 0P2  
(905) 478-4411  
1-877-283-5901  
<http://www.pioneerelectronics.ca>

**DISPUTE RESOLUTION**

**IN THE U.S.A.** - Following our response to any initial request to Customer Support, should a dispute arise between you and Pioneer, Pioneer makes available its Complaint Resolution Program to resolve the dispute. The Complaint Resolution Program is available to you without charge. You are required to use the Complaint Resolution Program before you exercise any rights under, or seek any remedies, created by Title I of the Magnuson-Moss Warranty-Federal Trade Commission Improvement Act, 15 U.S.C. 2301 et seq. To use the Complaint Resolution Program call 1-800-421-1404 and explain to the customer service representative the problem you are experiencing, steps you have taken to have the product repaired during the warranty period and the name of the authorized Distributor/Dealer from whom the Pioneer product was purchased. After the complaint has been explained to the representative, a resolution number will be issued. Within 40 days of receiving your complaint, Pioneer will investigate the dispute and will either: (1) respond to your complaint in writing informing you what action Pioneer will take, and in what time period, to resolve the dispute; or (2) respond to your complaint in writing informing you why it will not take any action.

**IN CANADA** - Call the Customer Satisfaction Manager at (905) 946-7446 to discuss your complaint and to obtain a prompt resolution.

RECORD THE PLACE AND DATE OF PURCHASE FOR FUTURE REFERENCE

Model No. \_\_\_\_\_ Serial No. \_\_\_\_\_ Purchase Date \_\_\_\_\_

Purchased From \_\_\_\_\_

KEEP THIS INFORMATION AND YOUR SALES RECEIPT IN A SAFE PLACE



PIONEER ELECTRONICS (USA) INC.

PIONEER ELECTRONICS DU CANADA, INC.

**GARANTIE LIMITÉE**  
GARANTIE VALIDE SEULEMENT DANS LE PAYS OÙ LE PRODUIT A ÉTÉ ACHETÉ

**GARANTIE**

Pioneer Electronics (USA) Inc. (PUSA) et Pioneer Électronique du Canada, Inc. (POC) garantissent que les produits distribués par PUSA aux États-Unis et par POC au Canada qui, après avoir été installés et utilisés conformément au manuel de l'utilisateur inclus avec l'unité, ne fonctionnent pas de façon appropriée dans des conditions d'utilisation normales en raison d'un vice de fabrication, seront réparés ou remplacés par une unité de valeur comparable, au choix de PUSA ou de POC, sans que vous deviez payer pour les pièces ou les travaux de réparation. Les pièces incluses en vertu de la présente garantie peuvent être neuves ou remises à neuf, au choix de PUSA ou de POC.

LA PRÉSENTE GARANTIE LIMITÉE S'APPLIQUE AU PROPRIÉTAIRE INITIAL AINSI QU'À TOUT PROPRIÉTAIRE SUBSÉQUENT DU PRÉSENT PRODUIT PIONEER PENDANT LA PÉRIODE DE GARANTIE. À CONDITION QUE LE PRODUIT AIT ÉTÉ ACHETÉ CHEZ UN DISTRIBUTEUR OU DÉTAILLANT PIONEER AUTORISÉ AUX ÉTATS-UNIS OU AU CANADA, VOUS DEVREZ FOURNIR UN RELEVÉ DE CAISSE OU UNE AUTRE PREUVE D'ACHAT VALABLE INDIQUANT LA DATE DE L'ACHAT INITIAL OU, SI VOUS LOUÉZ LE PRODUIT, VOTRE CONTRAT DE LOCATION INDIQUANT L'ENDROIT ET LA DATE DE LA PREMIÈRE LOCATION. SI MAÎNS UN SERVICE DE RÉPARATION EST REQUIS, LE PRODUIT DOIT ÊTRE EXPÉDIÉ PENDANT LA PÉRIODE DE GARANTIE, EN PORT PRÉPAYÉ, À L'INTÉRIEUR DU PAYS OÙ L'ACHAT A ÉTÉ EFFECTUÉ SEULEMENT, TEL QU'IL EST EXPLIQUÉ DANS LE PRÉSENT DOCUMENT. VOUS ÊTES RESPONSABLE DU DÉMONTAGE ET DE L'INSTALLATION DU PRODUIT. PUSA OU POC, LE CAS ÉCHEANT, PAIERA POUR VOUS RETOURNER LE PRODUIT RÉPARÉ OU REMPLACÉ, À L'INTÉRIEUR DU PAYS OÙ L'ACHAT A ÉTÉ EFFECTUÉ.

**PÉRIODE DE GARANTIE DES PRODUITS**

Produits audio et vidéo pour la maison .....	Pièces	Main-d'œuvre
Micros, écouteurs, stylets et cartouches phono .....	1 an	1 an
	90 jours	90 jours

Durée des garanties réduites pour certains modèles. Veuillez vous référer au document de garantie limitée inclus avec le produit pour confirmer la durée de la garantie. La période de garantie pour lequel le produit commence le jour où le produit est utilisé pour la première fois (a) pendant la période de location ou (b) après la vente au détail, selon ce qui se produit en premier.

**ÉLÉMENTS NON COUVERTS PAR LA GARANTIE**

UN PRODUIT ACHETÉ CHEZ UN DISTRIBUTEUR NON AUTORISÉ N'EST COUVERT PAR AUCUNE GARANTIE EXPRESSE OU IMPLICITE, Y COMPRIS QUELQUE GARANTIE IMPLICITE DE QUALITÉ MARCHANDE OU D'ADAPTATION À UN USAGE PARTICULIER QUE CE SOIT. DE PLUS, CE PRODUIT EST STRICTEMENT VENDU « TEL QUEL » ET « AVEC TOUTS SES DÉFAUTS ÉVENTUELS ».

PIONEER N'EST PAS RESPONSABLE DE QUELQUE DOMMAGE CONSÉQUENT ET/OU INDIRECT QUE CE SOIT. PIONEER NE GARANTIT PAS LES PRODUITS ÉNUMÉRÉS CI-DESSUS LORSQU'ILS SONT UTILISÉS À DES FINS COMMERCIALES OU PROFESSIONNELLES, OU AU SEIN DE TOUTE APPLICATION INDUSTRIELLE OU COMMERCIALE QUE CE SOIT. LA PRÉSENTE GARANTIE NE S'APPLIQUE PAS SI LE PRODUIT A ÉTÉ SOUMIS À UNE PUISSANCE NOMINALE EXCÉDANT CELLE QUI A ÉTÉ ÉTABLIE DANS LES DOCUMENTS S'Y APPLIQUANT.

LA PRÉSENTE GARANTIE NE COUVRE PAS LES TÉLÉVISEURS OU LES ÉCRANS ENDOMMAGÉS EN RAISON DE L'APPLICATION D'IMAGES STATIQUES ET IMMOBILES PENDANT DE LONGUES PÉRIODES (IMAGES RÉMANENTES).

LA PRÉSENTE GARANTIE NE COUVRE PAS LE COFFRAGE OU LES ÉLÉMENTS ESTHÉTIQUES, LES ANTENNES INSTALLÉES PAR L'UTILISATEUR, LES DOMMAGES AUX DISQUES OU AUX RUBANS OU DISQUES D'ENREGISTREMENT, LES DOMMAGES AU PRODUIT DÉCOULANT D'UNE RETOUCHE, D'UNE MODIFICATION NON AUTORISÉE PAR ÉCRIT PAR PIONEER, D'UN ACCIDENT, D'UN USAGE INAPPROPRIÉ OU D'UN USAGE ABUSIF, LES DOMMAGES PRODUITS PAR LA Foudre OU LA SURTENSION, LES DOMMAGES SUBSÉQUENTS DÉCOULANT DE FUITES, LES DOMMAGES DÉCOULANT DE PILES DÉFECTUEUSES OU DE L'UTILISATION DE PILES NON CONFORMES À CELLES QUI SONT SPÉCIFIÉES DANS LE MANUEL DE L'UTILISATEUR.

LA PRÉSENTE GARANTIE NE COUVRE PAS LE CÔTÉ DES PIÈCES OU DE LA MAIN-D'ŒUVRE QUI SERAIENT AUTREMENT OFFERTES SANS FRAIS EN VERTU DE LA PRÉSENTE GARANTIE, SI ELLES SONT OBTENUES D'UNE SOURCE AUTRE QU'UNE SOCIÉTÉ DE SERVICE OU AUTRE AUTORISÉE OU DESIGNÉE PAR PIONEER. LA PRÉSENTE GARANTIE NE COUVRE PAS LES DÉFECTUOSITÉS OU LES DOMMAGES CAUSÉS PAR L'UTILISATION D'UNE MAIN-D'ŒUVRE OU DE PIÈCES NON AUTORISÉES, NI D'UN ENTRETIEN INADÉQUAT.

LES NUMÉROS DE SÉRIE MODIFIÉS, OBLITÉRÉS OU ENLEVÉS ANNULENT LA PRÉSENTE GARANTIE DANS SA TOTALITÉ.

**INVALIDATION DE TOUTE AUTRE GARANTIE**

AUX ÉTATS-UNIS — PIONEER LIMITE SES OBLIGATIONS EN VERTU DE TOUTE GARANTIE IMPLICITE QUE CE SOIT, Y COMPRIS ENTRE AUTRES LES GARANTIES IMPLICITES DE QUALITÉ MARCHANDE OU D'ADAPTATION À UN USAGE PARTICULIER, À UNE PÉRIODE N'EXCÉDANT PAS LA PÉRIODE DE GARANTIE. AUCUNE GARANTIE NE S'APPLIQUE APRÈS LA PÉRIODE DE GARANTIE. CERTAINS ÉTATS NE PERMETTENT PAS LA LIMITATION DE LA DURÉE D'UNE GARANTIE IMPLICITE, ET CERTAINS NE PERMETTENT PAS L'EXCLUSION DE LA LIMITATION DES DOMMAGES CONSÉQUENTS OU INDIRECTS. LES LIMITATIONS ET EXCLUSIONS ÉTABLIES CI-DESSUS PEUVENT DONC NE PAS S'APPLIQUER À VOUS. LA PRÉSENTE GARANTIE VOUS DONNE DES DROITS LÉGAUX SPÉCIFIQUES. VOUS POUVEZ JOUIR D'AUTRES DROITS, QUI PEUVENT VARIER D'UN ÉTAT À L'AUTRE.

AU CANADA — SOUS RÉSERVE DE CE QUI EST EXPRESSÉMENT STIPULÉ DANS LES PRÉSENTES, AUCUNE REPRÉSENTATION, GARANTIE, OBLIGATION OU CONDITION, QU'ELLE SOIT IMPLICITE, OBLIGATOIRE OU AUTRE, NE S'APPLIQUE À CE PRODUIT.

**SERVICE**

PUSA et POC ont désigné un certain nombre de sociétés de service autorisées partout aux États-Unis et au Canada si jamais vous avez besoin de services de réparation pour votre produit. Pour profiter d'un tel service en vertu de la garantie, vous devez présenter votre relevé de caisse ou, si vous louez le produit, votre contrat de location indiquant l'endroit et la date de la transaction par le premier propriétaire. Si vous expédiez l'unité, vous devez l'emballer soigneusement et l'envoyer à une société de service autorisée, en port prépayé et selon une méthode de transport pouvant être suivie et assurée. Emballez le produit au moyen de matériaux coussinés adéquats pour éviter les dommages pendant le transport. La boîte d'origine est idéale à cette fin. Incluez votre nom, votre adresse et un numéro de téléphone où nous pouvons vous rejoindre pendant les heures de bureau. Pour toutes les plaintes et problèmes aux États-Unis, communiquez avec le service de Soutien à la clientèle au 1-800-421-1404. Au Canada, communiquez avec le groupe de Satisfaction de la clientèle au 1-877-283-5901.

Pour le raccordement ou le fonctionnement de votre unité, ou pour trouver une société de service autorisée, appelez ou écrivez à :

AUX ÉTATS-UNIS  
PIONEER ELECTRONICS SERVICE, INC.  
P.O. BOX 1780  
LONG BEACH, CALIFORNIA 90801  
1-800-421-1404  
<http://www.pioneerelectronics.com>

AU CANADA  
DÉPARTEMENT DE SERVICE AU CONSOMMATEUR  
PIONEER ÉLECTRONIQUES DU CANADA, INC.  
300 ALLSTATE PARKWAY  
MARKHAM, ON L3R 0P2  
(905) 479-4411  
1-877-283-5901  
<http://www.pioneerelectronics.ca>

**RÈGLEMENT DES CONFLITS**

**AUX ÉTATS-UNIS** - Si un conflit se produit entre vous et Pioneer après la réponse à une demande initiale faite au service de Soutien à la clientèle, vous pouvez avoir recours au Programme de résolution des plaintes de Pioneer pour résoudre le conflit. Ce programme vous est offert sans frais. Vous devez avoir recours au Programme de résolution des plaintes avant de vous prévaloir de vos droits ou de chercher réparation en vertu du Titre I de la loi Magnusson-Moss Warranty-Federal Trade Commission Improvement Act, 15 U.S.C. 2301 et s.s. Pour avoir recours au Programme de résolution des plaintes, appelez au 1-800-421-1404 et expliquez au représentant du service à la clientèle qui vous répondra le problème auquel vous faites face et les démarches que vous avez entreprises pour faire réparer le produit pendant la période de garantie; puis donnez-lui le nom du distributeur / détaillant autorisé auprès duquel vous vous êtes procuré le produit Pioneer. Une fois que votre plainte a été expliquée au représentant, un numéro de résolution vous sera communiqué. Pioneer étudiera le conflit et, dans un délai de quarante (40) jours après la réception de votre plainte, (1) répondra à votre plainte par écrit pour vous aviser des démarches qu'elle entreprendra pour résoudre le conflit, et indiquera combien de temps ces démarches prendront; ou (2) répondra à votre plainte par écrit pour vous indiquer les raisons pour lesquelles elle n'entreprendra aucune démarche.

**AU CANADA** - Communiquez avec le directeur de la Satisfaction de la clientèle au (905) 946-7446 pour discuter de votre plainte et résoudre rapidement le problème.

ENREGISTREZ LE LIEU ET LA DATE D'ACHAT POUR RÉFÉRENCE ULTÉRIEURE

No. du modèle : \_\_\_\_\_ No. de Série : \_\_\_\_\_

Date d'achat : \_\_\_\_\_ Acheté de : \_\_\_\_\_

PRENEZ SOIN DE GARDER CETTE INFORMATION ET VOTRE REÇU D'ACHAT DANS UN ENDROIT SÛR POUR RÉFÉRENCE FUTURE

Should this product require service in the U.S.A. and you wish to locate the nearest Pioneer Authorized Independent Service Company, or if you wish to purchase replacement parts, operating instructions, service manuals, or accessories, please call the number shown below.

1-800-421-1404

Please do not ship your product to Pioneer without first calling the Customer Support at the above listed number for assistance.

Pioneer Electronics Service, Inc.  
P.O. BOX 1760, Long Beach,  
CA 90801-1760, U.S.A.

For warranty information please see the Limited Warranty sheet included with your product.

Should this product require service in Canada, please contact a Pioneer Canadian Authorized Dealer to locate the nearest Pioneer Authorized Service Company in Canada. Alternatively, please contact the Customer Satisfaction Department at the following address:

Pioneer Electronics of Canada, Inc.  
Customer Satisfaction Department  
300 Allstate Parkway, Markham, Ontario L3R 0P2  
1-877-283-5901  
905-479-4411

For warranty information please see the Limited Warranty sheet included with your product.

Si ce produit doit être réparé au Canada, veuillez vous adresser à un distributeur autorisé Pioneer du Canada pour obtenir le nom du Centre de Service Autorisé Pioneer le plus près de chez-vous. Vous pouvez aussi contacter le Service à la clientèle de Pioneer:

Pioneer Électroniques du Canada, Inc.  
Service Clientèle  
300, Allstate Parkway, Markham, Ontario L3R 0P2  
1-877-283-5901  
905-479-4411

Pour obtenir des renseignements sur la garantie, veuillez vous reporter au feuillet sur la garantie restreinte qui accompagne le produit.

5018\_C\_EF

Published by Pioneer Corporation.  
Copyright © 2008 Pioneer Corporation.  
All rights reserved.

Publication de Pioneer Corporation.  
© 2008 Pioneer Corporation.  
Tous droits de reproduction et de traduction réservés.

## **PIONEER CORPORATION**

4-1, Meguro 1-Chome, Meguro-ku, Tokyo 153-8654, Japan

### **PIONEER ELECTRONICS (USA) INC.**

P.O. BOX 1540, Long Beach, California 90801-1540, U.S.A. TEL: (800) 421-1404

### **PIONEER ELECTRONICS OF CANADA, INC.**

300 Allstate Parkway, Markham, Ontario L3R 0P2, Canada TEL: 1-877-283-5901, 905-479-4411

### **PIONEER EUROPE NV**

Haven 1087, Keetberglaan 1, B-9120 Melsele, Belgium TEL: 03/570.05.11

### **PIONEER ELECTRONICS ASIACENTRE PTE. LTD.**

253 Alexandra Road, #04-01, Singapore 159936 TEL: 65-6472-7555

### **PIONEER ELECTRONICS AUSTRALIA PTY. LTD.**

178-184 Boundary Road, Braeside, Victoria 3195, Australia, TEL: (03) 9586-6300

### **PIONEER ELECTRONICS DE MEXICO S.A. DE C.V.**

Blvd.Manuel Avila Camacho 138 10 piso Col.Lomas de Chapultepec, Mexico,D.F. 11000 TEL: 55-9178-4270

K002\_B\_En