

**Obiektyw do cyfrowej lustrzanki jednoobiektywowej**

Instrukcja obsługi

**70 – 300 mm F4,5-5,6 G SSM  
70 – 400 mm F4-5,6 G SSM**

SAL70300G / SAL70400G

© 2009 Sony Corporation

<http://www.sony.net/>

Niniejsza instrukcja dotyczy kilku obiektywów.

Niniejszy obiektyw jest przeznaczony do aparatów Sony α.

**OSTRZEŻENIE**

Aby zmniejszyć ryzyko pożaru lub porażenia prądem, nie wystawiać urządzenia na deszcz i chronić je przed wilgocią.

Nie patrzeć przez obiektyw na słońce.

Grozi to uszkodzeniem lub utratą wzroku.

Przechowywać obiektyw w miejscu niedostępnym dla małych dzieci.

Niebezpieczeństwo wypadku i obrażeń.

**A**

70 – 300 mm F4,5-5,6 G SSM:

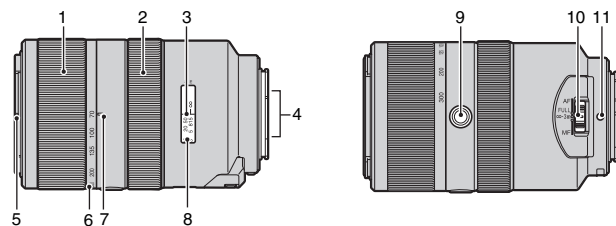

70 – 400 mm F4-5,6 G SSM:

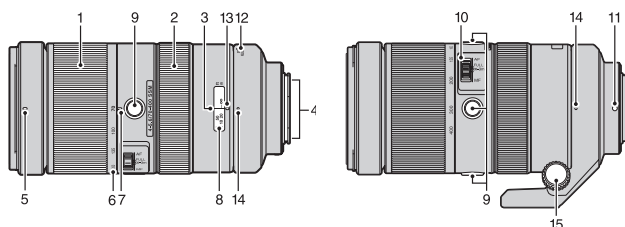
**Dla klientów w Europie****Usuwanie zużytego sprzętu elektrycznego i elektronicznego (dotyczy krajów Unii Europejskiej i innych krajów europejskich z wydzielonymi systemami zbierania odpadów)**

Ten symbol na produkcie lub jego opakowaniu oznacza, że produkt nie powinien być zaliczany do odpadów domowych. Należy go przekazać do odpowiedniego punktu, który zajmuje się zbieraniem i recyklingiem urządzeń elektrycznych i elektronicznych. Prawidłowe usunięcie produktu zapobiegnie potencjalnym negatywnym konsekwencjom dla środowiska naturalnego i zdrowia ludzkiego, których przyczyną mogłoby być niewłaściwe usuwanie produktu. Recykling materiałów pomaga w zachowaniu surowców naturalnych. Aby uzyskać szczegółowe informacje o recyklingu tego produktu, należy się skontaktować z władzami lokalnymi, firmą świadczącą usługi oczyszczania lub sklepem, w którym produkt ten został kupiony.

**Uwaga dla klientów z krajów, w których obowiązują Dyrektywy UE**

Producentem tego produktu jest Sony Corporation, 1-7-1 Konan Minato-ku Tokio, 108-0075 Japonia. Przedstawicielem producenta w Unii Europejskiej upoważnionym do dokonania i potwierdzenia oceny zgodności z wymaganiami zasadniczymi jest Sony Deutschland GmbH, Hedelfinger Strasse 61, 70327 Stuttgart, Niemcy. Nadzór nad dystrybucją na terytorium Rzeczypospolitej Polskiej sprawuje Sony Poland, 00-876 Warszawa, ul. Ogrodowa 58. W sprawach serwisowych i gwarancyjnych należy kontaktować się z podmiotami, których adresy podano w osobnych dokumentach gwarancyjnych lub serwisowych, albo z najbliższym sprzedawcą produktów Sony.

**Uwagi eksploatacyjne**

- Nie zostawiać obiektywu na słońcu ani w silnym oświetleniu. Skupienie promieni świetlnych może spowodować wewnętrzne uszkodzenia korpusu aparatu i obiektywu lub pożar. Jeśli okoliczności wymagają pozostawienia obiektywu w oświetleniu słonecznym, należy założyć na obiektyw przykrywkę.
- Uważać, aby nie uderzyć zakładanego obiektywu ani nie narazić go na silny wstrząs.
- Obiektyw zawsze należy przechowywać z założoną przykrywką.
- Aby uniknąć rozwinięcia się pleśni, nie przechowywać obiektywu przez dłuższy czas w bardzo wilgotnych miejscach.
- Przenosząc aparat z założonym obiektywem, należy trzymać zarówno aparat, jak i obiektyw.
- Nie chwycić aparatu za wysuniętą część obiektywu.
- Nie dotykać styków obiektywu. Zabrudzenie styków obiektywu może utrudniać lub uniemożliwiać przesyłanie informacji między obiektywem a aparatem, co spowoduje błędy w działaniu.

**Informacje dotyczące użycia lampy błyskowej**

W przypadku korzystania z lampy błyskowej aparatu należy zdjąć osłonę obiektywu. W pewnych konfiguracjach obiektyw-lampa błyskowa obiektyw może częściowo zasłaniać światło z lampy, powodując powstanie cienia u dołu obrazu.

**Winiętowanie**

Jeśli obraz w rogach ekranu jest ciemniejszy niż na środku, w celu osłabienia tego zjawiska (zwanego winiętowaniem) należy zmniejszyć otwór przysłony o jeden lub dwa stopnie.

**Mniejsza jasność obrazu u góry wizjera**

Obraz u góry wizjera może stawać się ciemniejszy. Jest to normalne zjawisko, związane z wielkością lustra aparatu. Nie wpływa ono na rejestrowany obraz.

**Skraplanie wilgoci**

Jeśli obiektyw zostanie bezpośrednio przeniesiony z zimnego do ciepłego miejsca, może się na nim skroplić para wodna. Aby tego uniknąć, należy włożyć obiektyw do torebki foliowej itp. Obiektyw można wyjąć, gdy temperatura powietrza w torebce zrówna się z temperaturą otoczenia.

**Czyszczenie obiektywu**

- Nie dotykać bezpośrednio szkła obiektywu.
- Do usuwania zabrudzeń z obiektywu można używać pędzelka z gruszką i miękkiej, czystej ściereczki (zaleca się użycie ściereczki czyszczącej KK-CA (wyposażenie dodatkowe)).
- Do czyszczenia nie używać rozpuszczalników organicznych, takich jak rozcieńczalnik czy benzyna.

**A Nazwy elementów**

1...Pierścień ogniskowej 2...Pierścień regulacji ostrości 3...Wskaźnik odległości 4...Styki obiektywu 5...Wskaźnik osłony obiektywu 6...Skala ogniskowej 7...Wskaźnik ogniskowej 8...Skala odległości 9...Przycisk blokady ostrości 10...Przełącznik trybu ostrości / zakresu ogniskowania 11...Wskaźnik montażu 12...Wskaźnik montowania kołnierza (czerwony)\* 13...Wskaźnik obiektywu (czarny)\* 14...Wskaźnik kołnierza (czarny)\* 15...Pokrętko mocowania kołnierza\*

\* Tylko 70 – 400 mm F4-5.6 G SSM

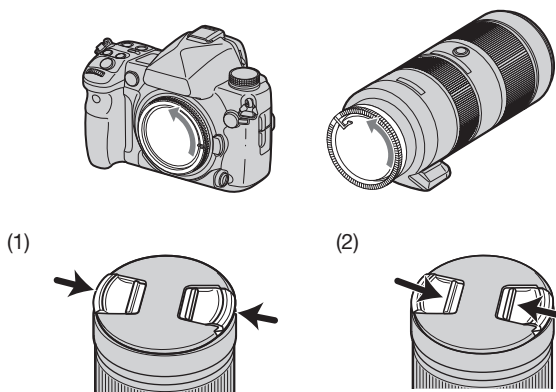
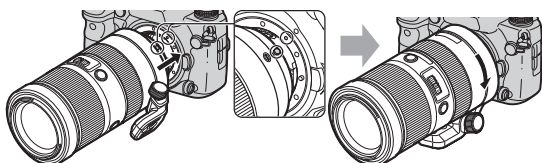
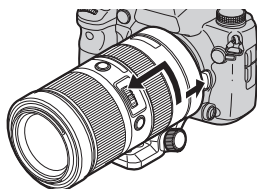
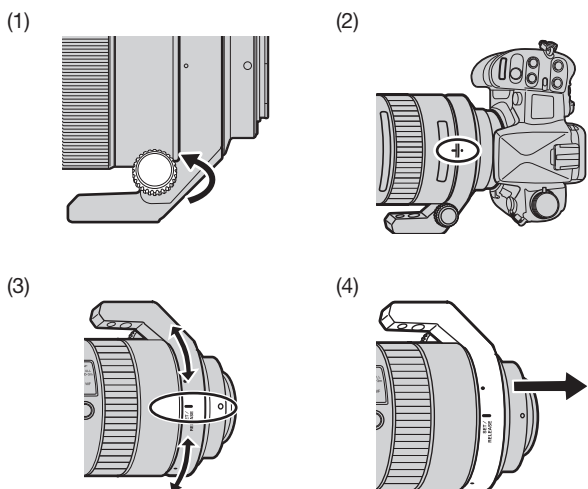
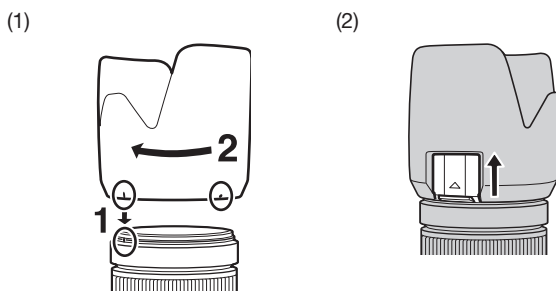
**B****1-1****1-2****2****C****D****B** Zakładanie i zdejmowanie obiektywu**Zakładanie obiektywu (patrz rysunek B-1)**

- Zdejmij przykrywkę z przodu i z tyłu obiektywu oraz przykrywkę korpusu aparatu.
  - Przednią przykrywkę obiektywu można zdjąć i założyć na dwa sposoby, (1) i (2). Jeśli na obiektyw jest założona osłona, to przy zdejmowaniu i zakładaniu przykrywkę należy używać sposobu (2).
- Dopasuj pomarańczowy wskaźnik na tubusie obiektywu do pomarańczowego wskaźnika na korpusie aparatu (wskaźnika montażowego), po czym wprowadź obiektyw w gniazdo korpusu i obróć go zgodnie z ruchem wskazówek zegara, aż do zablokowania.
  - Przy zakładaniu obiektywu nie należy naciskać przycisku odblokowywania obiektywu na korpusie.
  - Nie montować obiektywu pod kątem.

**Zdejmowanie obiektywu (patrz rysunek B-2)**

Przytrzymując wciśnięty przycisk odblokowywania obiektywu na korpusie, obróć obiektyw do oporu przeciwnie do ruchu wskazówek zegara i zdejmij go.

**C** Mocowanie statywu (70 – 400 mm F4-5.6 G SSM)

Statyw należy mocować do obiektywu, nie do aparatu.

**Zmianianie układu między pionowym a poziomym**

Odkręć pokrętkę mocowania kołnierza (1) i przekręć aparat w wybranym kierunku. Kiedy aparat znajduje się na statywie, można go szybko obracać między położeniem poziomym a pionowym, nie powodując utraty stabilności.

- Na obwodzie kołnierza, co 90° rozmieszczone są czarne wskaźniki (wskaźniki kołnierza). Aby dokładnie ustawić aparat, dopasuj czarny znak na kołnierzu do czarnego znaku (wskaźnika kołnierza) na obiektywie (2).
- Po ustawieniu aparatu, starannie dokręć pokrętkę mocowania kołnierza.

**Zdejmowanie kołnierza**

Istnieje możliwość zdjęcia kołnierza.

- Zdejmij obiektyw z aparatu.
  - Szczegóły podano w punkcie „**B** Zakładanie i zdejmowanie obiektywu”.
- Odkręć pokrętkę mocowania kołnierza (1).
- Obróć kołnierz tak, aby dopasować znajdujący się na nim czerwony wskaźnik (wskaźnik montowania kołnierza obok napisu SET/RELEASE) do pomarańczowego wskaźnika na obiektywie (wskaźnika montażu) (3).
- Przesuń kołnierz w stronę nasady obiektywu i zdejmij kołnierz (4).

**D** Zakładanie osłony obiektywu

W celu osłabienia odbłasków i uzyskania najwyższej jakości obrazu zaleca się użycie osłony obiektywu.

Dopasuj czerwoną linię na osłonie obiektywu do czerwonego punktu (wskaźnika osłony obiektywu) na obiektywie. Obracaj osłonę zgodnie z ruchem wskazówek zegara, aż czerwony punkt na obiektywie znajdzie się przy czerwonym punkcie na osłonie i osłona zostanie zablokowana (1).

- Można otworzyć okienko filtra polaryzacyjnego (2), umożliwiające obracanie filtra (sprzedawanego oddzielnie) bez zdejmowania osłony obiektywu. Podczas zdjęć okienko powinno być zamknięte (tylko 70 – 400 mm F4-5.6 G SSM).
- W przypadku korzystania z lampy błyskowej aparatu należy zdjąć osłonę, aby uniknąć zaślony światła z lampy.
- Prawidłowo załóż osłonę obiektywu. W przeciwnym razie osłona obiektywu może nie pozwalać na uzyskanie żądanego efektu lub pojawiać się na zdjęciach.
- W celu przechowania osłony należy ją założyć na obiektyw przeciwną stroną.

## E

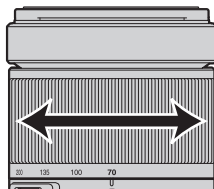

## E Użycie zoomu

Nastaw żądaną ogniskową, obracając pierścień ogniskowej.

## F

### 1

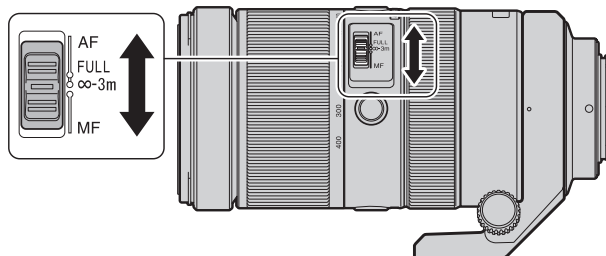

Przełącznik na obiektywie umożliwia wybór trybu AF lub MF. W trybie AF można ponadto wybrać zakres ogniskowania (zakres AF).

Aby fotografować w trybie AF, przestaw przełącznik trybu ostrości na aparacie i obiektywie w położenie AF i wybierz na obiektywie zakres ogniskowania (zakres AF). Kiedy przełącznik trybu ostrości na aparacie lub obiektywie znajduje się w położeniu MF, można fotografować w trybie MF.

### Wybieranie trybu ostrości na obiektywie (patrz rysunek F-1).

Wybierz przełącznikiem trybu ostrości / zakresu ogniskowania odpowiedni tryb (AF lub MF). W trybie AF wybierz ponadto zakres ogniskowania (zakres AF).

- W trybie AF dostosuj zakres ogniskowania do odległości od obiektu. Wybór właściwego zakresu przyspiesza nastawianie ostrości. Przydaje się to, gdy fotografowane obiekty znajdują się w ograniczonym zakresie odległości.
  - FULL : Brak limitu odległości. System AF działa w pełnym zakresie.
  - ∞-3m : system AF działa w zakresie od 3,0 m do nieskończoności.
- W trybie MF nastawiaj ostrość pierścieniem regulacji ostrości, kontrolując obraz w wizjerze (patrz rysunek F-2). Bieżący stan ostrości jest wskazywany przez sygnał ostrości w wizjerze.

### 2

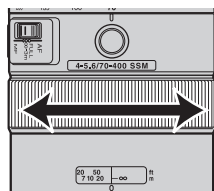

### Użycie aparatu wyposażonego w przycisk przełączania trybu AF/MF

- Aby przełączyć tryb AF na MF, naciśnij przycisk przełączania trybu AF/MF, gdy w aparacie i na obiektywie wybrany jest tryb AF.
- Aby przełączyć tryb MF na AF, naciśnij przycisk przełączania trybu AF/MF, gdy w aparacie jest wybrany tryb MF, a na obiektywie tryb AF.

### 3

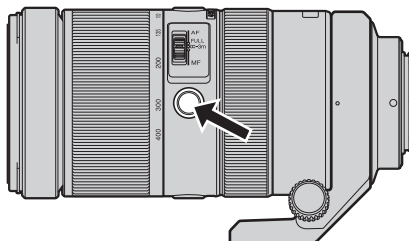

### DMF (bezpośrednia ręczna regulacja ostrości)

Nastaw żądaną ostrość pierścieniem regulacji ostrości po nastawieniu ostrości w trybie AF-A (autofokusa automatycznego) lub AF-S (autofokusa pojedynczego).

- Funkcja DMF nie działa w następujących przypadkach:
  - gdy obraz jest nieostry,
  - przy wybranym trybie AF-C (autofokusa ciągłego),
  - po zatwierdzeniu ostrości drugiego zdjęcia w czasie zdjęć seryjnych w trybie AF-A.

### Zdjęcia w trybie MF z ostrością nastawioną na nieskończoność

W celu umożliwienia dokładnego nastawienia ostrości w różnych temperaturach mechanizm ostrości daje się obrócić nieco poza nieskończoność. Ostrość obrazu zawsze należy sprawdzać w wizjerze, zwłaszcza gdy jest ona nastawiona blisko nieskończoności.

### Przycisk pamięci ostrości (patrz rysunek F-3).

Naciśnięcie przycisku pamięci ostrości wyłącza autofocus i blokuje ostrość, umożliwiając wykonanie zdjęcia. (Na obiektywie znajdują się 3 przyciski pamięci ostrości (tylko 70 – 400 mm F4-5.6 G SSM).)

- W aparatach z funkcją programowania można zmieniać funkcję przycisku pamięci ostrości. Szczegółów należy szukać w instrukcji obsługi aparatu.

### Informacja o telekonwerterach (70 – 400 mm F4-5.6 G SSM)

W trybie MF można używać telekonwertera 1,4x (SAL14TC) i telekonwertera 2x (SAL20TC). W takim przypadku należy nastawiać ostrość ręcznie, kontrolując obraz w wizjerze. Funkcja nastawiania ostrości przez aparat nie będzie działać.

- W zależności od aparatu, obraz w wizjerze może być zacieniony. Nie oznacza to problemu i nie wpływa na rejestrowany obraz.

## Dane techniczne

Model (Symbol modelu)	Ogniskowa w przeliczeniu na format 35 mm <sup>*1</sup> (mm)	Grupy / elementy obiektywu	Kąt widzenia 1 <sup>*2</sup>	Kąt widzenia 2 <sup>*2</sup>	Minimalna odległość ostrzenia <sup>*3</sup> (m)	Maksymalne powiększenie (x)	Minimalna przystłona	Średnica filtra (mm)	Wymiary (maksymalna średnica × wysokość) (mm)	Waga (g)
70 – 300 mm F4,5-5,6 G SSM (SAL70300G)	105 – 450	11-16	34° – 8° 10'	23° – 5° 20'	1,2	0,25	f/22-29	62	Okolo 82,5 × 135,5	Okolo 760
70 – 400 mm F4-5,6 G SSM (SAL70400G)	105 – 600	12-18	34° – 6° 10'	23° – 4° 10'	1,5	0,27	f/22-32	77	Okolo 94,5 × 196	Okolo 1500

<sup>\*1</sup> Wartości ogniskowej w przeliczeniu na format 35 mm dotyczą cyfrowej lustrzanki jednoobiektywowej wyposażonej w przetwornik obrazu o rozmiarze APS-C.

<sup>\*2</sup> Wartość kąta widzenia 1 dotyczy aparatów 35 mm, a kąta widzenia 2 lustrzanki jednoobiektywowej wyposażonej w przetwornik obrazu o rozmiarze APS-C.

<sup>\*3</sup> Minimalna odległość ostrzenia to minimalna odległość między płaszczyzną przetwornika obrazu a obiektem.

- Obiektyw jest wyposażony w koder odległości. Umożliwia on bardziej dokładny pomiar (ADI) przy korzystaniu z lampy błyskowej zgodnej z ADI.
- W zależności od konstrukcji obiektywu zmiana odległości ostrzenia może powodować zmianę ogniskowej. Podane wartości ogniskowej dotyczą obiektywu nastawionego na nieskończoność.

Dostarczane wyposażenie: obiektyw (1 szt.), przednia przykrywka obiektywu (1 szt.), tylna przykrywka obiektywu (1 szt.), osłona obiektywu (1 szt.), pokrowiec (1 szt.), drukowana dokumentacja

Konstrukcja i dane techniczne mogą ulec zmianie.

 i  jest znakiem handlowym Sony Corporation.

Nazwy firm i nazwy produktów firm są znakami handlowymi lub zastrzeżonymi znakami handlowymi odpowiednich firm.