

User Guide | Guide de l'utilisateur | Guía del Usuario



Overhead DVD Player

Lecteur de DVD monté au plafond | Reproductor de DVD de montaje en techo

**NS-M10OHD**



## Welcome

Congratulations on your purchase of a high-quality Insignia product. Your NS-M100HD represents the state of the art in automobile DVD player design and is designed for reliable and trouble-free performance.

## Contents

Safety information	3
Features	3
Setting up your DVD player	5
Using your DVD player	7
Maintaining	11
Troubleshooting	12
Specifications	13
Warranty information	13
<b>Français</b>	<b>14</b>
<b>Español</b>	<b>26</b>

## Safety information

- The player is designed for use in a 14 V DC vehicle.
- Do not operate the player in any way other than described within this guide. Failure to follow the instructions within the guide will invalidate your warranty.
- Safety first—Do not install the player where it may obstruct the driver's vision, impair the performance of any of the vehicle's operating systems or safety features, including airbags, or impair the driver's ability to safely operate the vehicle.
- When using the player, make sure that you are firmly secured by your seat belt to make sure that you do not accidentally hit your head on the screen during sudden braking or other incidents. If you are ever in an accident, injuries can be more severe if the seat belt is not correctly buckled.
- Do not try to install or service your player by yourself. Installation or servicing of the player by persons without training and experience in electronic equipment and automotive accessories may be dangerous and could expose you to the risk of electric shock or other hazards.
- Be careful not to drain the vehicle battery while using the player with the engine stopped. To avoid draining the battery, we suggest that the engine always run while using the player.
- Do not disassemble or alter the player in any way, or you may damage the player and invalidate the warranty.
- Never clean the surface of the screen with a chemical solvent or corrosive detergent, which may cause permanent damage to the TFT LCD screen.
- Avoid installing the player where it will be in direct sunlight or near a hot air vent. Note that the normal working temperature of the player is between 23° to 122°F (-5° to 50°C).  
If the internal temperature of the vehicle is extremely high, a short cooling down period is necessary before operating the player.

If the temperature inside the vehicle is very low and the player is used soon after switching on the heater, moisture may form on the display. Turn off the player immediately, or internal components may short circuit. Keep the player turned off for about an hour until the condensation evaporates.

- In extremely cold temperatures, the movement of the picture may be slow and the picture may be dark. This is not a malfunction. The player will work normally once it reaches its operating temperature.
- Do not drop or hit the LCD panel with a hard object. Doing so may cause permanent damage to the LCD panel. Should the LCD panel break, avoid touching any glass and fluid. If you do come in contact with the glass or fluid, wash your skin with plenty of water and seek medical attention immediately.
- Due to different vehicle specifications, make sure that the player is correctly located and not obstructing the rear view mirror and air-conditioning vent.
- Use the supplied screws to attach the metal mounting plate.
- Refer any questions to Insignia technical support.

### Caution

Before installing this player, check your local traffic rules and regulations for restrictions on placement or use of the player.

## Features

This player is a roof mount 10.2" TFT-LCD color display with a DVD player that can be used as a stand-alone player. It can also be integrated into a mobile multimedia system. The player has the following features:

- 10.2" TFT-LCD color monitor (16:9)
- Roof mounting hardware
- Pixels: 800 x 480
- High brightness: 350 cd/m<sup>2</sup>
- NTSC and PAL compatible
- Adjustable color, contrast, brightness, and tint
- Manual viewing angle adjustable up to 150°
- Built-in white LED dome light
- Automotive startup protection
- Built-in IR transmitter for wireless headphones
- IR remote control
- On-screen display
- Two AV inputs
- One AV output
- Slot DVD mechanism
- FM transmitter

- Capability to read these 12 cm discs:
  - DVD
  - DVD±R
  - DVD±RW
  - CD-DA
  - CD-RW
  - MP3
  - VCD
  - SVCD

**Note**  
Multi-session CDs cannot be played on this player.

## Display

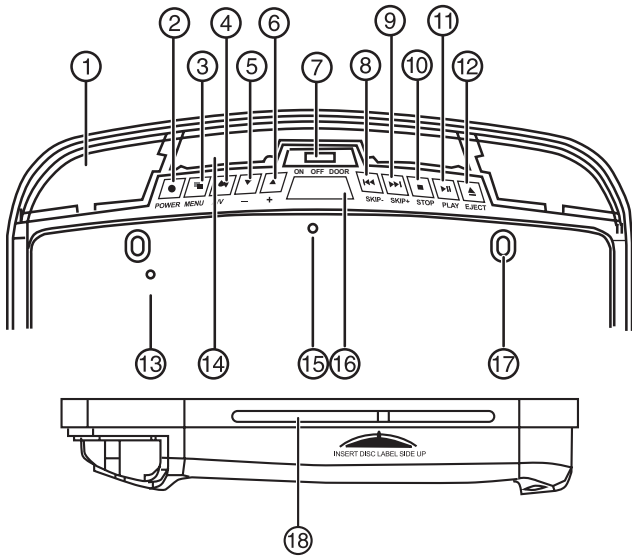

Item	Description
1	Dome light Provides an interior light for the vehicle.
2	Power button Press to turn on or turn off the player.
3	MENU button <ul style="list-style-type: none"> <li>• Press to open the menu.</li> <li>• Press to select a menu item.</li> </ul>
4	AV input source button Press to select the video input mode (DVD-IN, AV IN1, or AV IN2)
5	▼ (-) button Press to reduce a value in the menu.
6	▲ (+) button Press to increase a value in the menu.
7	Dome light switch <ul style="list-style-type: none"> <li>• Move to the ON/OFF position, then press it to turn the dome light on or off.</li> <li>• Move to the DOOR position to turn the dome light on or off by opening or closing the door. This feature works only when the dome light green wire is connected to the door sensor.</li> </ul>
8	SKIP - (⏮)backward button Press to skip to the previous track or chapter.
9	SKIP + (⏭)forward button Press to skip to the next track or chapter.
10	STOP (■) button Press to stop playback.
11	PLAY/pause (⏯) button Press to play or pause a disc.

Item	Description
12	EJECT (▲) button Press to eject the disc.
13	Reset button Press with a pencil or other narrow-tipped tool to reset the player.
14	IR window Receives IR signals from the remote control and sends IR signals to IR wireless headphones.
15	Display shutoff switch Turns off the display when the LCD screen is closed.
16	Panel open button Press to open the LCD panel.
17	Mounting holes Connect the player to the mounting plate with screws inserted into these holes.
18	Disc slot Insert the disc into this slot.

## Remote control

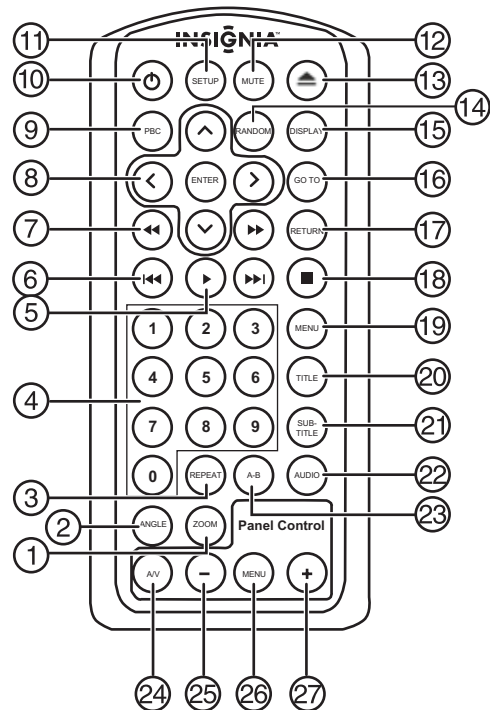

Item	Description
1	ZOOM Press to set the zoom for movie viewing.
2	ANGLE Press to select a different filming angle. This feature only works if the DVD is recorded with multiple angles.
3	REPEAT Press to repeats the track or the entire disc.
4	0-9 Press to enter numbers directly, such as for settings or track numbers.
5	PLAY Press to play the CD or DVD.
6	Previous and next Press the left button to go to the previous chapter or track, and press the right button to go to the next chapter or track.

# Setting up your DVD player

## Package contents

Item	Quantity
Player	1
IR remote control with battery	1
AV cable	1
IR wireless headphones	2
AAA batteries for IR headphones	4
ST 4.2×25.4 screw	6
ST 4.2×38.1 screw	6
ST 4.2×50.8 screw	6
CM 4×8 screw	4
Metal mounting plate	1
User guide	1
Rubber gasket	1

### Caution

Use only the contents of this package to install and use the DVD player. Use of any accessories not provided with this player may result in damage to the player.

## Installing your DVD player

### Warning

Do not try to install or service your player by yourself. Installation or servicing of the player by persons without training and experience in electronic equipment and automotive accessories may be dangerous and could expose you to the risk of electric shock or other hazards.

	Item	Description
7	Rewind and fast forward	Press the left (rewind) button to navigate in the menu or press to reverse playback at 2×, 4×, 8×, and 20× speeds. Press the right (fast forward) button to navigate in the menu or press to fast forward playback at 2×, 4×, 8×, and 20× speeds.
8	Arrow and ENTER buttons	Press to navigate in a menu and change setting values.
9	PBC	Press to turn off or on playback under the track menu. Available only on VCD 2.0 discs.
10	Power	Press to turn the player on or off.
11	SETUP	Press to access the OSD menu to modify the DVD player settings.
12	MUTE	Press to turn the sound on or off.
13	Eject	Press to eject the disc.
14	RANDOM	Press to play chapters or tracks in random order.
15	DISPLAY	Press to display the playback information (such as title, chapter, track, and time).
16	GO TO	Press to start playback at a selected time or chapter.
17	RETURN	Press to return to the main menu. Press again to return to the last position of playback.
18	Stop	Press to stop playback.
19	MENU	Press to view the DVD disc's main menu.
20	TITLE	Press to view the DVD disc's title menu.
21	SUBTITLE	Press to select and turn on subtitles during playback.
22	AUDIO	Press to change the audio language during DVD playback. Press to change the audio channel (Left, Right, Stereo) during VCD and CD playback.
23	A-B	Press to repeat playback from point A to point B.
24	A/V	Press to change the input source.
25	- (adjust)	Press to change a setting in the player's menu.
26	MENU	Press to open the player's setup menu.
27	+ (adjust)	Press to change a setting in the player's menu.

## Wiring connections

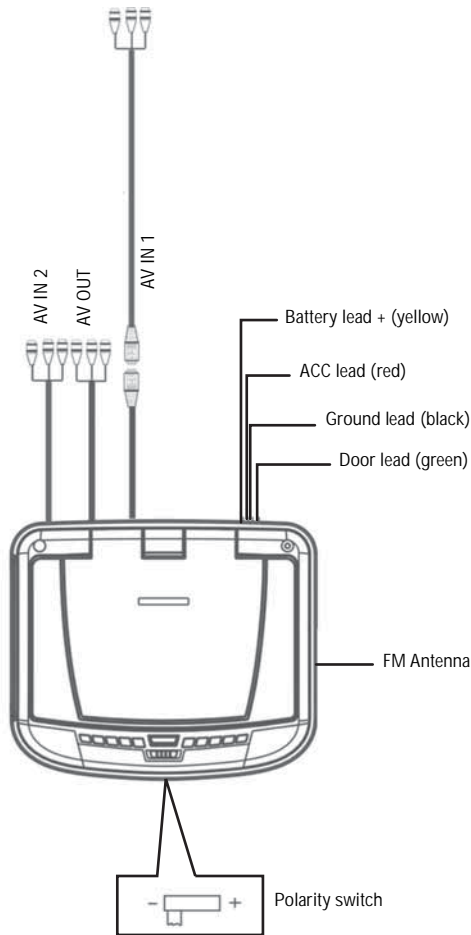

Item	Description
AV IN2	Secondary input for external audio/video sources.
AV OUT	Output for the player's audio/video to external displays or sound systems.
AV IN1	Primary input for external audio/video sources.
Battery lead +	Connect this to the positive terminal lead of the car battery.
ACC power lead	Connect this to the engine accessory power lead.
Ground lead	Connect this to a negative terminal lead of the vehicle battery.
Door lead	Connect this to the door sensor lead, so the player's dome light can be turned on and off by opening or closing the door.
FM antenna wire	This wire sends the FM transmitter signal to an FM receiver.
Polarity switch	Slide this switch fully to the correct polarity of your car's power supply system.

## To install the player:

- 1 Move the polarity switch fully to the correct polarity of your vehicle's power supply system. To determine your vehicle's polarity, see its user guide or call the dealer.
  - If your vehicle's power supply system is negative, set the switch to -.
  - If your vehicle's power supply system is positive, set the switch to +.

### Caution

Do not move the position of the switch after installing the player, or the player may be damaged.

- 2 To prevent short circuits, remove the key from the ignition and disconnect the battery from the vehicle.
- 3 Disconnect the original dome light.
- 4 Attach the metal mounting plate to the roof using the ST 4.2×25.4, ST 4.2×38.1, or ST 4.2×50.8 screws.

### Caution

Do not cover the original dome light opening.

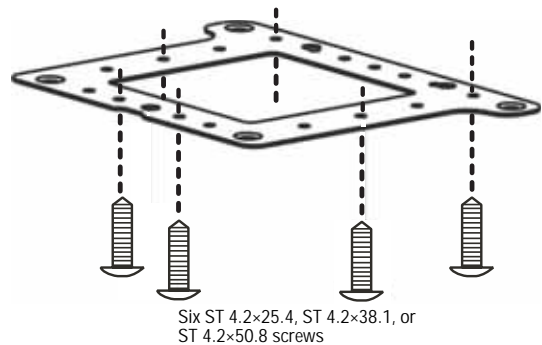

- 5 Pull the original dome light power wire and power/signal cable through the original dome light opening.
- 6 Place the rubber gasket on the DVD player.



- 7 Connect the input and output cables.
- 8 Connect the wire harness in the following order: ground lead, battery lead, ACC lead, and door lead.

- 9 Attach the DVD player to the metal mounting plate using the CM 4×8 screws.

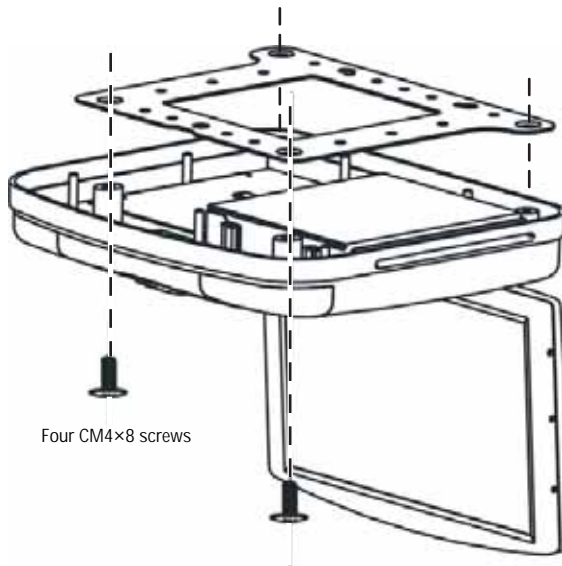

- 10 Reconnect the battery.

**Note**

- Remember to connect the red wire to the ignition switch (ACC), or the vehicle's battery might be drained.
- If the fuse is blown, make sure that the cables have not caused a short circuit, then replace the old fuse with a new one of the same rating.
- Do not allow unconnected cables or terminals touch the metal on the vehicle or any other conducting material. Thoroughly wrap exposed wiring with electrician's tape or use wire caps.
- To prevent short circuits, do not remove the caps from unused terminals or from the ends of the unconnected cables.
- After the player is installed, make sure that the brake lights, blinkers, wipers, and other devices on the vehicle are working correctly.

- 2 Swing the LCD panel downward to the desired angle.

**Caution**

The LCD panel opens to a maximum angle of 150°. Do not try to open it farther.

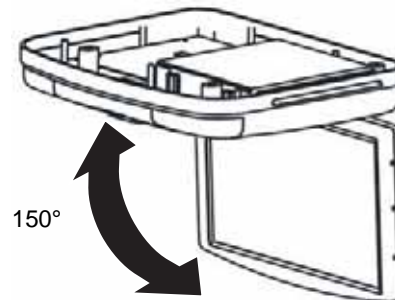

- 3 To close the player, swing the LCD panel upward until you hear the lock click.

**Warning**

For safety of the vehicle occupants, close the LCD panel when it is not in use.

**Caution**

Make sure that cords and other items do not get caught in the panel when you close it.

## Using the remote control

### Installing the remote control battery

Before using the remote control, you must install the included battery.

**To install the battery:**

- 1 Slide the battery holder to the right (as shown) while at the same time pulling it away from the remote control.

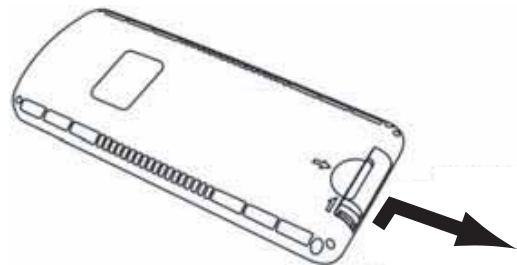

- 2 Place the battery with the (+) side up in the battery holder. (Use battery type CRD2025.)

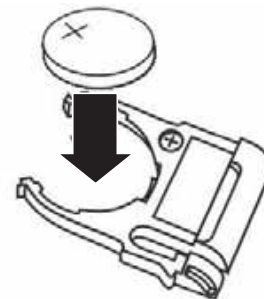

## Using your DVD player

### Opening and closing the DVD player

**To open and close the DVD player:**

- 1 Press the **Open** button to unlock the LCD panel.

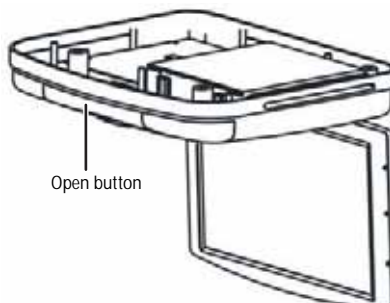

- Slide the battery holder back into the remote control until it clicks into place.

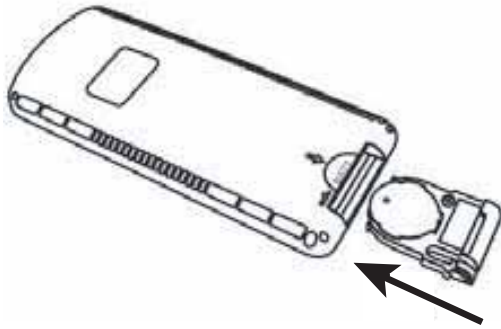

#### To use the remote control:

- Aim the remote control directly at the DVD player, then press any button.

#### Note

- Use the remote control only inside the vehicle.
- Use the remote control no farther than nine feet (three meters) from the sensor.
- Direct sunlight or very bright light reduces effectiveness of the remote signal commands. Make sure that the player is not located in direct sunlight.
- Any obstruction between the remote sensor and remote control may disrupt reception.

## Turning the player on and off

#### To turn the player on:

- Press the power button on the remote control or on the front panel. The player turns on, and the input source and format are displayed on the screen. The default source is DVD-IN.
- If the message **NO DISC** appears on the screen, insert a disc, or press the **A/V** button to change the input source.

#### To turn the player off:

- Press the power button. The player turns off. If a disc is in the player, it will continue playback from last position the next time you turn the player on.

## Playing a disc

#### To play a CD or DVD:

- If the input source isn't already set to **DVD-IN**, press the **A/V** button to change the input source to **DVD-IN**.
- Insert a disc into the disc slot on the right of the player, label side up (facing the ceiling). After several seconds, the screen displays the message "Reading."
- Press the **PLAY** button or the **ENTER** button.
- To stop playback, press the **STOP** button.
- To play the previous track or chapter, press the Previous Track button.
- To play the next track or chapter, press the Next Track button.
- To pause or resume playback, press the **PLAY** button.
- To eject the disc from the player, press the **EJECT** button.

For more information about DVD playback features, see "Playing DVDs" on page 8. For more information about CD playback features, see "Playing audio CDs" on page 9 and "Playing MP3 CDs" on page 9.

### Displaying playback information

#### To display playback information:

- During playback, press **DISPLAY**. The disc type, current time, current track number or chapter, and total number of the tracks or chapters are displayed on the screen.

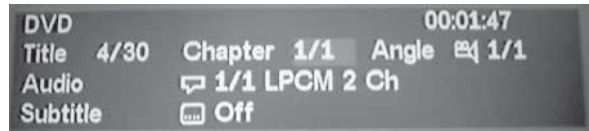

## Muting the sound

Volume levels of your player are controlled by the audio output (usually the car stereo). However, you can use the player to mute all audio output.

#### To mute the audio:

- To mute the sound during disc playback, press **MUTE**.
- Press **MUTE** again to enable sound.

## Playing DVDs

### Accessing the DVD root menu

A DVD is divided into sections called *titles* and *chapters*. When you play a DVD, the main menu (or *root menu*) of the disc appears on the screen. The contents of the menu vary from disc to disc.

#### To access the DVD root menu

- Press **MENU** during playback.

### Changing audio language during playback

#### To change the audio language during playback:

- Press **AUDIO** to change the audio track. The current audio language number, the total number of available audio channels (languages), and current language are displayed.
- If multiple languages are available, press **AUDIO** again to cycle through the available languages.

#### Note

Some DVDs only allow access to this function through the DVD menu.

## Using subtitles

#### To turn on the subtitles and change the subtitle language:

- Press **SUBTITLE** to change the subtitle language you want during DVD Playback. The current language number, the total number of the subtitle languages, and the current language are displayed.
- If multiple languages are available, press **SUBTITLE** again to cycle through the available languages.



- To turn subtitles off, press the **SUBTITLE** button until "Subtitle Off" appears on the screen.

**Note**  
Some DVDs only allow access to this function through the DVD menu.

### Using repeat playback

#### To repeat a chapter, a title, or both:

- During playback, press **REPEAT** to cycle through the available settings:
  - Chapter** repeats the current chapter.
  - Title** repeats the current title.
  - All** repeats all chapters and titles.
  - Off** resumes normal playback.

#### To repeat a custom segment:

- During playback, press **A-B** to set the starting point **A**.
- Press **A-B** again to set the ending point **B**. The player continuously repeats the segment between points A and B.
- To cancel the repeat playback and resume normal playback, press **A-B** again.

### Changing viewing angles

#### To change viewing angle:

- Press **ANGLE** to cycle through available viewing angles. The current angle number and the total number of available angles available appear on the screen.
- To exit viewing angle options, press **ANGLE** until it returns to the normal viewing angle.

**Note**  
Viewing angles are available for a DVD if the back of the DVD jacket contains a multiple angles icon.

### Using zoom

#### To zoom the image:

- During playback, press **ZOOM** to switch through the available zoom settings. (**2x**, **3x**, **4x**, and **Normal**)

## Playing audio CDs

### Using repeat playback

#### To repeat a track or the entire CD:

- During playback, press **REPEAT** to cycle through the available settings:
  - Track** repeats the current track.
  - All** repeats the entire CD.
  - Off** resumes normal playback.

#### To repeat a custom segment:

- During playback, press **A-B** to set the starting point **A**.
- Press **A-B** again to set the ending point **B**. The player continuously repeats the segment between points A and B.
- To cancel the repeat playback and resume normal playback, press **A-B** again.

## Playing MP3 CDs

MP3 is a format for storing digital audio. An audio track is compressed into the MP3 format with little loss of audio quality, while taking up much less disc space. This player can play CD-Rs and CD-RWs that contain music MP3 files.

When you insert an MP3 CD into the player, the menu screen appears automatically. The player automatically plays the tracks in the order they were burned onto the disc, or you can use the menu screen to select the folders and tracks you want.

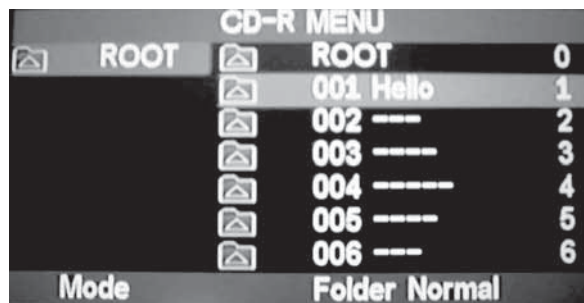

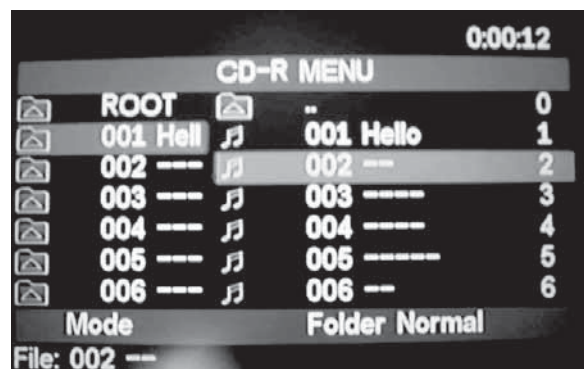

#### To select the files and folders you want:

- Press the up or down button on the remote control to select a folder from the list, then press **ENTER**. The screen displays the files in the folder you selected.



- Press the up or down button on the remote control to select a file from the list on the right side of the screen, then press **ENTER** to play the file.

**Tip**  
 This icon in front of an item indicates it's a folder, not an MP3 file.  
 This icon in front of an item indicates it's an MP3 file.

- Press the **Next** button to move to the next file, or press the **Previous** button to move to the previous file.

### Using repeat playback

#### To repeat a file or folder of an MP3 disc:

- During playback, press **REPEAT** to cycle through the available settings:
  - Repeat Single** repeats the current file.
  - Repeat All** repeats the contents of the current folder.
  - Repeat Off** resumes normal playback.

## Customizing system settings

To customize the system display and audio settings:

- 1 Press **MENU** on the remote control. The Operation Menu opens.



- 2 Press the up or down arrow button to select one of the following settings, then press the + and - buttons to change the value:

Setting	Description
Contrast	Adjust the contrast.
Brightness	Adjust the brightness.
Color	Adjust the color.
Tint	Adjust the tint.
Wide Screen	Selects a display mode: <ul style="list-style-type: none"> <li>• Wide (16:9)</li> <li>• Normal (4:3)</li> </ul>
LAC Enable	Smooths the display image (Low angle compensation)
FMT Freq	Selects the frequency for the FM transmitter to transmit audio on: 88.1, 88.3, 88.5, 88.7, 88.9, 89.1, 89.3, 89.5, 89.7, or 89.9 MHz.
RESET	Resets the settings to the default values.

### Using the FM transmitter

To use the FM transmitter for audio:

- 1 Press **MENU**. The Operation Menu opens.
- 2 Press the up or down arrow button to select **FMT Freq**, then press the + and - buttons to change the frequency.
- 3 Exit the menu.
- 4 Tune a nearby FM radio (such as your car stereo or FM radio headphones) to the frequency you set in Step 2. Audio from the player is received by the FM radio.

### Using the OSD menu

To open the OSD menu:

- 1 Press **SETUP** on the remote control. The main menu opens.

Menu	Description
OSD	Selects a language for the DVD player menu. You can select from the following: <ul style="list-style-type: none"> <li>• English</li> <li>• French</li> <li>• Spanish</li> <li>• Italian</li> </ul>
Subtitle and audio language setting	Available languages depend on the DVD's available languages. If you select a language that's not available, the subtitles and the audio will be in the default language for the DVD.
TV Display	Modifies the display if it does not match the width to height ratio the DVD uses. Select from the following: <ul style="list-style-type: none"> <li>• 4:3PS</li> <li>• 4:3LB</li> <li>• 16:9</li> </ul>
TV Type	Selects the television standard the DVD uses. DVDs sold in the United States usually are recorded in NTSC. DVDs sold in Europe and Asia may use PAL. Select from the following: <ul style="list-style-type: none"> <li>• NTSC</li> <li>• PAL</li> </ul>
Parental	Customizes the parental locks to prevent children from watching movies with certain ratings. NOTE: The default password is 3308.
Defaults	Resets all settings to the factory defaults.

## Customizing DVD settings

To set the OSD (on-screen DVD menu) language:

- 1 Press **SETUP** on the remote control. The DVD setup menu opens.
- 2 Press the up or down arrow button to select **OSD Menu**, then press **ENTER**. The language list opens.
- 3 Press the up or down arrow button to select the language you want, then press **ENTER** to confirm. Languages include **English**, **French**, **Spanish**, and **Italian**.
- 4 Press **SETUP** to exit the setup menu.

To set the subtitle language:

- 1 Press **SETUP** on the remote control. The DVD setup menu opens.
- 2 Press the up or down arrow button to select **Subtitle**, then press **ENTER**. The language list opens.
- 3 Press the up or down arrow button to select the language you want, then press **ENTER** to confirm. Languages include **English**, **French**, **Spanish**, **Italian**, and **Off**.
- 4 Press **SETUP** to exit the setup menu.

## To set the audio language:

- 1 Press **SETUP** on the remote control. The DVD setup menu opens.
- 2 Press the up or down arrow button to select **Audio**, then press **ENTER**. The language list opens.
- 3 Press the up or down arrow button to select the language you want, then press **ENTER** to confirm. Languages include **English**, **French**, **Spanish**, **Italian**, and **Off**.
- 4 Press **SETUP** to exit the setup menu.

## To set the TV display mode

Change the display mode if it doesn't match the display proportions that the DVD uses.

- 1 Press **SETUP** on the remote control. The DVD setup menu opens.
- 2 Press **>** to select **Video**, then press the up or down arrow button to select **TV Display**.
- 3 Press **ENTER** to open the display mode list, then press the up or down arrow button to select the mode you want. Modes include **4:3 PS**, **4:3 LB**, and **16:9**.
- 4 Press **ENTER** to confirm.
- 5 Press **SETUP** to exit the setup menu.

## To set the TV type:

Select the television standard the DVD uses. DVDs sold in the United States usually are recorded in NTSC format. DVDs sold in Europe and Asia may use PAL.

- 1 Press **SETUP** on the remote control. The DVD setup menu opens.
- 2 Press **>** to select **Video**, then press the up or down arrow button to select **TV Type**.
- 3 Press **ENTER** to open the TV Type list, then press the up or down arrow button to select the type you want. Types include **NTSC** and **PAL**.
- 4 Press **ENTER** to confirm.
- 5 Press **SETUP** to exit the setup menu.

## Using parental controls

This feature lets you select a custom parental lock for removing inappropriate scenes from movie playback.

### To set up parental controls:

- 1 Press **SETUP** on the remote control. The DVD setup menu opens.
- 2 Press **>** to select **Rating**.

#### Tip

🔒 This icon indicates that parental controls are locked, and you can't change the rating. (a password is required for entry)

🔓 This icon indicates that parental controls are unlocked, and you can enter the menu.

- 3 Press the up or down arrow button to select **Password**, then use the number buttons to enter the default 4-digit password (**3308**).
- 4 Press **ENTER** to unlock the parental controls.

- 5 Press the up or down arrow button to select **Rating**, then press **ENTER** repeatedly to select the parental control level. Levels include **G**, **PG**, **PG-13**, **R**, **NC-17**, **Adult** (default).
- 6 Press the up arrow button to select **Password**, then enter a 4-digit password.
- 7 Press **ENTER** to confirm.
- 8 Press **SETUP** to exit the setup menu.

### To reset parental control settings to factory defaults:

- 1 Press **SETUP** on the remote control. The DVD setup menu opens.
- 2 Press **>** to select **Rating**.
- 3 Press the up or down arrow button to select **Load Factory**.
- 4 Press **ENTER** to reset all settings to the factory defaults.
- 5 Press **SETUP** to exit the setup menu.

## Maintaining

### Maintaining your player

- Gently wipe off any dust with a soft, dry cloth.
- The surface is easily scratched. Do not wipe it with hard or rough objects.
- Do not use any chemical solvent, cleaning agent, or corrosive detergent to clean away dirt on the surface of the screen.

### Maintaining discs

- To keep a disc clean, don't touch the play side (non-label side) of the disc.
- Don't attach paper or tape to the disc.
- Keep the disc away from direct sunlight or heat sources.
- Store the disc in a case when not in use.
- Before playing, wipe the disc outwards from the center with clean cloth.

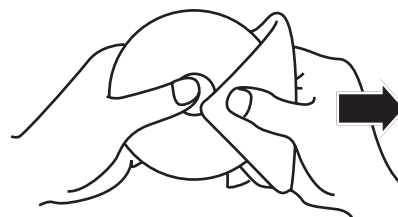

## Replacing the remote control battery

If the remote control does not function, or if the operating range becomes reduced, replace the old battery with new one.

### To replace the battery:

- 1 Slide the battery holder to the right (as shown) while at the same time pulling it away from the remote control.

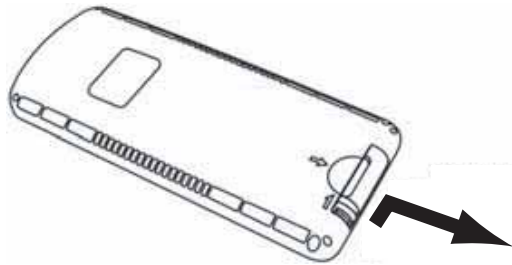

- 2 Remove the old battery, then place the new lithium battery with the (+) side up in the battery holder. (Use battery type CRD2025.)

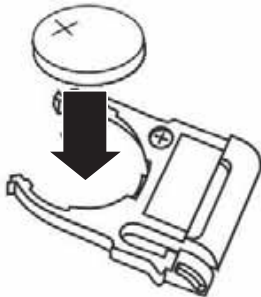

- 3 Slide the battery holder back into the remote control until it clicks into place.

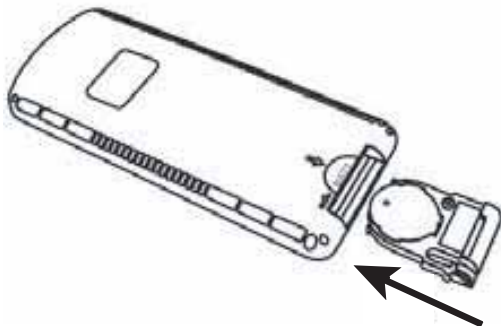

#### Note

- Dispose of the used battery correctly.
- Do not misuse the battery by shorting the positive + and - negative terminal or putting it into fire which may cause the battery to explode.
- The battery and battery holder can be a choking hazard. Keep the remote control away from young children.

## Troubleshooting

Problem	Cause	Solution
The player suddenly stopped working or the screen went black.	Player error.	Try turning the player off and on. If the player still doesn't respond, press the reset button.
Player doesn't turn on.	The car ignition (or ACC/Accessory) is off.	Insert the key into the ignition and turn it to ACC/Accessory.
	Condensation in the player.	Wait for about one hour or until condensation evaporates.
Player operates erratically.	Remote control battery needs replacing.	Replace the battery.
	Dirty IR window on the player or remote control.	Clean the player's and the remote control's IR windows.
	Loose connections.	Check and tighten all connections.
Player does not play disc.	Disc is inserted incorrectly.	Reinsert the disc with the label side up (facing the ceiling).
	Disc is dirty or scratched.	Clean or replace the disc.
	Disc format is not supported.	Check the disc format.
	Regional code of DVD doesn't match the player's regional code (Region 1).	Insert a Region 1 DVD.
Picture skips occasionally.	Disc is dirty or scratched.	Clean or replace the disc.
Picture is blurry.	Interference.	Move the vehicle away from the interference.
Picture is too dark.	The player is too cold.	Wait for a few minutes until the player warms up.
	Brightness is set too low.	Adjust the brightness setting.
No sound from headphones.	Wireless headphones are not turned on.	Turn on the headphones.
	Headphone batteries are too low.	Replace or recharge the batteries.
	An object is blocking the line of sight between the IR headphones and the IR window on the player, or the headphones are too far away from the player.	Remove the obstruction or move closer to the transmitter.

## Specifications

Design and specifications are subject to change without notice.

Power Source	Vehicle battery (DC +10V ~ +16V)
Operating Voltage	DC +14V
Remote control battery	CRD2025
Mechanism	Manual open/close
Display Angle	Vertical adjustment: up/down $\angle 150^\circ$
Pixels	800 × 480
High brightness	350 cd/m <sup>2</sup>
Operating Current	<2A with dome light off (typical VDD=14V)
Dome Light	2W
Operating Temperature	23° to 122°F (-5° to +50°C)
Storage Temperature	-4° to 158°F (-20° to +70°C)

## Warranty information

### Limited warranty

Insignia Products warrants to you, the original purchaser of this Product, that this product shall be free of defects in material or workmanship for a period of ninety (90) days from the date of purchase as follows:

- 1 LABOR:** During the Warranty Period if this Product is determined to be defective, Insignia will repair or replace the Product, at its option at no charge, or pay the labor charges to any Insignia authorized service facility. After the Warranty Period, you must pay for all labor charges.
- 2 PARTS:** In addition, Insignia will supply, at no charge, new or rebuilt replacement parts in exchange for defective parts for the Warranty Period. After the Warranty Period, you must pay all parts costs.

To obtain warranty service, you must take the Product with your original receipt or other proof of purchase, either in its original packaging or packaging affording an equal degree of protection, to your nearest retail store location of the store or online web site from which you purchased the Product.

This warranty does not cover cosmetic damage or damage due to acts of God, lightning strikes, accident, misuse, abuse, negligence, commercial use, or modification of, or to any part of the Product, including the antenna. This warranty does not cover damage due to improper operation or maintenance, connection to improper voltage supply, or attempted repair by anyone other than a facility authorized by Insignia to service the Product. This warranty does not cover Products sold AS IS or WITH ALL FAULTS, or consumables (such as fuses or batteries). This warranty is valid only in the United States and Canada.

This warranty is invalid if the factory applied serial number has been altered or removed from the Product.

REPAIR REPLACEMENT AS PROVIDED UNDER THIS WARRANTY IS THE EXCLUSIVE REMEDY OF THE CONSUMER. INSIGNIA SHALL NOT BE LIABLE FOR ANY INCIDENTAL OR CONSEQUENTIAL DAMAGES FOR BREACH OF ANY EXPRESS OR IMPLIED WARRANTY ON THIS PRODUCT. EXCEPT TO THE EXTENT PROHIBITED BY APPLICABLE LAW, ANY IMPLIED WARRANTY, REPRESENTATION OR CONDITION OF MERCHANTABILITY OR FITNESS FOR A PARTICULAR PURPOSE ON THIS PRODUCT IS LIMITED IN DURATION TO THE DURATION OF THIS WARRANTY.

Some states or provinces do not allow the exclusion or limitation of incidental or consequential damages, or allow limitations on how long an implied warranty lasts, so the above limitations or exclusions may not apply to you.

This warranty gives you specific legal rights, and you may have other rights which vary from state to state, or province to province.

For customer service, please call 1-877-467-4289.

[www.insignia-products.com](http://www.insignia-products.com)

Insignia Products, Richfield, Minnesota, U.S.A.

## Copyright

© 2006 Insignia. Insignia and the Insignia logo are trademarks of Best Buy Enterprise Services, Inc. Other brands and product names are trademarks or registered trademarks of their respective holders. Specifications and features are subject to change without notice or obligation.

## Bienvenue

Félicitations d'avoir acheté ce produit Insignia de haute qualité. Le modèle NS-M10OHD est la dernière avancée technologique dans la conception de lecteur de DVD pour l'automobile et a été conçu pour des performances et une fiabilité exceptionnelles.

## Table des matières

Informations sur la sécurité . . . . .	14
Fonctionnalités . . . . .	14
Configuration du lecteur de DVD . . . . .	16
Fonctionnement du lecteur de DVD . . . . .	18
Entretien . . . . .	23
Problèmes et solutions . . . . .	24
Spécifications . . . . .	24
Informations sur la garantie . . . . .	24
Droits d'auteurs . . . . .	25

## Informations sur la sécurité

- Le lecteur est conçu pour être utilisé dans un véhicule avec prise CC de 14 V.
- Ne jamais utiliser ce lecteur d'une façon différente de celle décrite dans ce guide. Si les instructions de ce guide ne sont pas appliquées la garantie sera annulée.
- La sécurité d'abord — Ne pas installer le lecteur dans un emplacement susceptible de gêner la visibilité pour le chauffeur, d'empêcher le fonctionnement des commandes du véhicule ou de ses dispositifs de sécurité, y compris les sacs gonflables, ou de gêner la conduite du véhicule en toute sécurité.
- Lors de l'utilisation du lecteur conserver la ceinture de sécurité fermement attachée pour éviter que la tête heurte l'écran en cas de freinage brusque ou d'autres incidents. En cas d'accident, les blessures peuvent être plus importantes si la ceinture de sécurité n'est pas correctement attachée.
- L'utilisateur ne doit pas essayer d'installer ou de réparer cet appareil lui-même. L'installation ou la réparation du lecteur par des personnes qui n'ont ni la formation, ni l'expérience des équipements électroniques et des accessoires automobiles, peut être dangereuse et exposer l'utilisateur à des chocs électriques ou d'autres dangers.
- Attention de ne pas décharger la batterie du véhicule par une utilisation du lecteur pendant l'arrêt du moteur. Pour éviter de décharger la batterie, il est recommandé de n'utiliser le lecteur qu'avec le moteur du véhicule en marche.
- Ne pas démonter ou modifier le lecteur, cela pourrait l'endommager et annuler la garantie.
- Ne jamais nettoyer la surface de l'écran avec un solvant chimique ou un détergent corrosif, car cela pourrait détériorer irrémédiablement l'écran ACL TFT.
- Éviter d'installer le lecteur à un endroit exposé à la lumière directe du soleil ou près d'une bouche d'air chaud. Noter que la température normale d'utilisation du lecteur est entre 23 et 122 °F (- 5 à 50 °C).

Si la température intérieure du véhicule est très élevée, une courte période de refroidissement est nécessaire avant d'utiliser l'appareil.

Si la température intérieure du véhicule est très basse et que l'appareil est utilisé peu après la mise en route du chauffage, de la buée peut se former sur l'écran. Arrêter immédiatement l'appareil, sinon les composants internes peuvent être mis en court-circuit. Laisser l'appareil éteint pendant environ une heure, jusqu'à évaporation de la condensation.

- En cas de températures extrêmement froides, la mobilité de l'image peut être ralentie et l'image peut être noire. Ceci est normal. L'appareil retrouvera un fonctionnement normal dès qu'il atteint sa température normale de fonctionnement.
- Ne pas laisser tomber le panneau ACL ou le heurter avec un objet dur. Cela pourrait l'endommager irrémédiablement. Si le panneau ACL se casse, éviter de toucher les débris de verre et le liquide. En cas de contact avec les débris de verre ou le liquide, nettoyer abondamment la peau avec de l'eau et consulter immédiatement un médecin.
- En raison des spécifications qui varient d'un véhicule à l'autre, vérifier que l'appareil est correctement situé et qu'il n'obstrue pas le rétroviseur et les bouches du climatiseur.
- Utiliser les vis fournies pour fixer le support de montage métallique.
- Consulter le service à la clientèle d'Insignia pour toute question.

### Précautions

Avant d'installer cet appareil, vérifier le code de la route local pour toutes restrictions relatives à son emplacement ou son utilisation.

## Fonctionnalités

Cet appareil est un lecteur de DVD avec écran couleur ACL TFT de 10,2 po qui se monte sous le toit et qui peut être utilisé comme lecteur individuel autonome. Il peut également être intégré à un système multimédia portatif. L'appareil a les caractéristiques suivantes :

- Moniteur couleur TFT-ACL de 10,2 po (format 16:9)
- Accessoires de montage sous le toit
- Pixels : 800 x 480
- Luminosité maximale : 350 cd/m<sup>2</sup>
- Compatible NTSC et PAL
- Couleur, contraste, luminosité et teinte réglables
- Angle de visionnement réglable jusqu'à 150°
- Plafonnier à DEL blanche intégré
- Protection du démarrage du véhicule
- Émetteur infrarouge intégré pour casque d'écoute sans fil
- Télécommande à infrarouge
- Affichage à l'écran
- Deux entrées AV
- Une sortie AV
- Mécanisme de DVD à fente
- Émetteur FM

- Peut lire les disques de 12 cm suivants :
  - DVD
  - DVD±R
  - DVD±RW
  - CD-DA
  - CD-RW
  - MP3
  - VCD
  - SVCD

**Remarque**  
Les CD multisession ne peuvent pas être lus par ce lecteur.

## Affichage

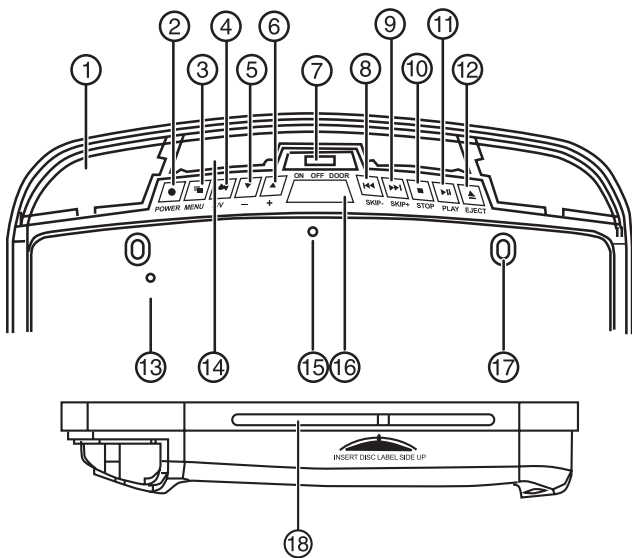

Élément	Description	
1	Plafonnier	Fournit une lumière intérieure pour le véhicule.
2	Touche Alimentation	Pour la mise sous ou hors tension.
3	Touche MENU	<ul style="list-style-type: none"> <li>• Permet d'afficher le menu.</li> <li>• Appuyer pour sélectionner un élément de menu.</li> </ul>
4	Touche de source d'entrée AV	Permet de sélectionner le mode d'entrée vidéo (DVD-IN, AV IN1, or AV IN2)
5	Touche ▼ (-)	Permet de diminuer une valeur dans le menu.
6	Touche ▲ (+)	Permet d'augmenter une valeur dans le menu.
7	Commutateur du plafonnier	<ul style="list-style-type: none"> <li>• Le mettre en position ON/OFF, puis appuyer pour allumer ou éteindre le plafonnier.</li> <li>• En position DOOR, le plafonnier s'allume ou s'éteint quand la portière est ouverte ou fermée. Cette possibilité n'est opérante que si le fil vert du plafonnier est connecté au capteur de portière.</li> </ul>
8	Touche SAUT - (⏮) arrière	Permet de revenir à la piste ou au chapitre précédent.
9	Touche SAUT + (⏭) avant	Permet de passer à la piste ou au chapitre suivant.
10	Touche ARRÊT (■)	Permet d'interrompre la lecture.

Élément	Description	
11	Touche LECTURE/ pause (⏮)	Permet la lecture ou l'arrêt momentané d'un disque.
12	Touche éjecter (▲)	Permet d'éjecter le disque.
13	Bouton de réinitialisation	Utiliser un crayon ou autre outil à pointe fine pour réinitialiser le lecteur.
14	Capteur infrarouge	Reçoit les signaux infrarouge de la télécommande et émet des signaux vers le casque d'écoute sans fil.
15	Touche pour éteindre l'affichage	Met l'affichage hors tension quand l'écran ACL est fermé.
16	Touche d'ouverture du panneau	Permet d'ouvrir le panneau ACL.
17	Orifices de montage	Fixer le lecteur au support de montage à l'aide des vis insérées dans ces orifices.
18	Fente pour le disque	Insérer le disque dans cette fente.

## Télécommande

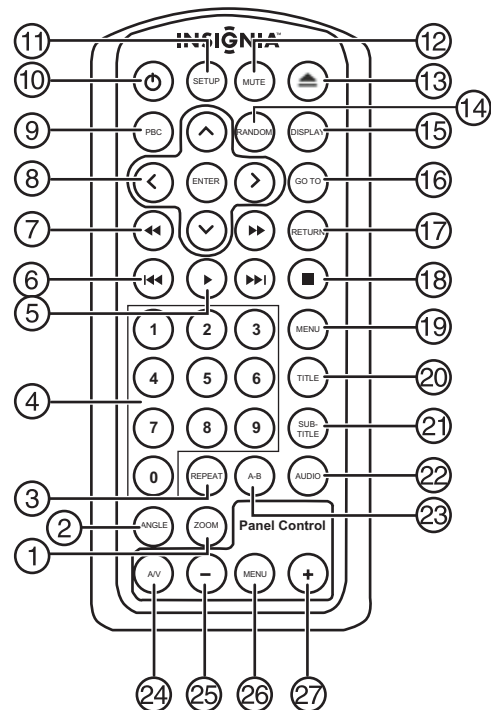

Élément	Description	
1	ZOOM	Permet de régler le niveau de zoom pour le visionnement du film.
2	ANGLES	Permet de sélectionner un angle de prise de vues différent. Cette fonctionnalité n'est opérante que si le DVD est enregistré avec des angles multiples.
3	RÉPÉTER	Permet de répéter une piste ou tout un disque.
4	0-9	Permettent de saisir directement des chiffres pour les paramétrages ou les numéros de piste par exemple.
5	LECTURE	Pour lancer la lecture du CD ou DVD.
6	Précédent et suivant	Appuyer sur la touche gauche pour retourner au chapitre ou à la piste précédente et la touche droite pour aller au chapitre ou à la piste suivante.

	Élément	Description
7	Retour et avance rapide	La touche gauche (retour) permet de parcourir un menu ou de revenir en arrière à 2, 4, 8 ou 20 fois la vitesse. La touche droite (avance rapide) permet de parcourir un menu ou d'avancer à 2, 4, 8 ou 20 fois la vitesse.
8	Touches directionnelles et ENTRÉE	Permettent de parcourir un menu et de modifier les paramètres.
9	PBC (Contrôle de la lecture)	Permet d'activer ou de désactiver la lecture dans le menu d'une piste. N'est disponible que pour les disques VCD 2.0.
10	Alimentation	Pour la mise sous ou hors tension du lecteur.
11	CONFIGURATION	Permet d'accéder au menu OSD pour modifier les paramètres du lecteur de DVD.
12	SOURDINE	Permet d'activer ou de désactiver le son.
13	Éjecter	Permet d'éjecter le disque.
14	LECTURE ALÉATOIRE	Permet la lecture des chapitres et des pistes en un ordre aléatoire.
15	AFFICHAGE	Affiche l'information sur le disque, telle que le titre, le chapitre, la piste et la durée de lecture.
16	ALLER À	Permet de démarrer la lecture à partir d'un point ou chapitre particulier.
17	RETOUR	Permet de revenir au menu principal. Appuyée de nouveau elle permet de reprendre la lecture à partir du point d'interruption.
18	Arrêt	Appuyer sur cette touche pour interrompre la lecture.
19	MENU	Permet d'afficher le menu principal du DVD.
20	TITRE	Permet d'afficher le menu du titre du DVD.
21	SOUS-TITRES	Permet de sélectionner et activer les sous-titres pendant la lecture.
22	AUDIO	Permet de changer la langue audio pendant la lecture du DVD. Permet de changer le canal audio (gauche, droit, stéréo) pendant la lecture d'un VCD et d'un CD.
23	A-B	Permet de répéter la lecture du point A au point B.
24	A/V	Permet de changer la source d'entrée.
25	- (réglage)	Permet de modifier un paramètre dans le menu du lecteur.
26	MENU	Permet d'accéder au menu de configuration du lecteur.
27	+ (réglage)	Permet de modifier un paramètre dans le menu du lecteur.

## Configuration du lecteur de DVD

### Contenu de l'emballage

Élément	Quantité
Lecteur	1
Télécommande à infrarouge avec pile	1
Câble AV	1
Casque d'écoute à infrarouge sans fil	2
Piles AAA pour casque d'écoute à infrarouge	4
Vis ST 4,2 × 25,4	6
Vis ST 4,2 × 38,1	6
Vis ST 4,2 × 50,8	6
Vis CM 4 × 8	4
Support métallique de montage	1
Guide de l'utilisateur	1
Joint en caoutchouc	1

#### Précautions

N'utiliser que les accessoires fournis pour installer et utiliser le lecteur de DVD. L'utilisation d'accessoires non fournis avec ce lecteur risque d'endommager le lecteur.

### Installation du lecteur de DVD

#### Avertissement

L'utilisateur ne doit pas essayer de réparer cet appareil lui-même. L'installation ou la réparation du lecteur par des personnes qui n'ont ni la formation, ni l'expérience des équipements électroniques et des accessoires automobiles, peut être dangereuse et exposer l'utilisateur à des chocs électriques ou d'autres dangers.



## Raccordement des câbles

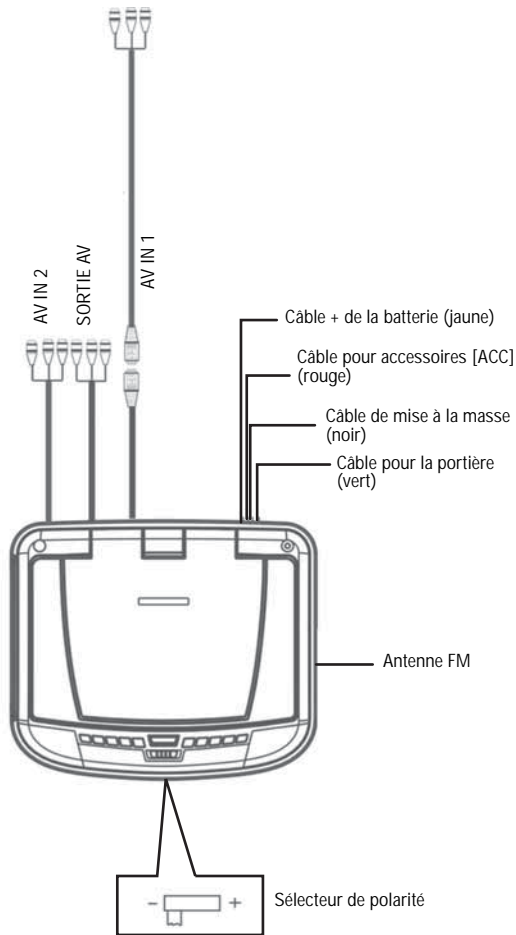

Élément	Description
AV IN2	Entrée secondaire pour des sources audio/vidéo externes.
SORTIE AV	Sortie audio/vidéo du lecteur pour des écrans ou des systèmes sonores externes.
AV IN1	Entrée primaire pour des sources audio/vidéo externes.
Câble + de la batterie	Le connecter à la borne plus de la batterie du véhicule.
Câble d'alimentation des accessoires (ACC)	Le raccorder au câble d'alimentation des accessoires du moteur.
Câble de masse	Le connecter à la borne négative de la batterie du véhicule.
Câble de la portière	Le raccorder au câble du capteur de la portière, afin que le plafonnier du lecteur s'allume ou s'éteigne quand la portière est ouverte ou fermée.
Antenne filaire FM	Ce fil transmet le signal de l'émetteur FM à un récepteur FM.
Sélecteur de polarité	Positionner ce sélecteur sur la polarité du dispositif d'alimentation du véhicule.

## Pour installer le lecteur :

- 1 Positionner le sélecteur de polarité sur la même position que celle du dispositif d'alimentation du véhicule. Pour déterminer la polarité du véhicule, se reporter à son guide de l'utilisateur ou appeler le concessionnaire.
  - Si le dispositif d'alimentation du véhicule est négatif, positionner le sélecteur sur -.
  - Si le dispositif d'alimentation du véhicule est positif, positionner le sélecteur sur +.

### Précautions

Ne pas modifier la position du sélecteur après avoir installé le lecteur, cela pourrait l'endommager.

- 2 Pour éviter les courts-circuits, retirer la clé de contact et débrancher la batterie du véhicule.
- 3 Déconnecter le plafonnier original.
- 4 Fixer le support métallique de montage sous le toit à l'aide des vis ST 4.2 x 25.4, ST 4.2 x 38.1, ou ST 4.2 x 50.8.

### Précautions

Ne pas obstruer l'ouverture du plafonnier original.

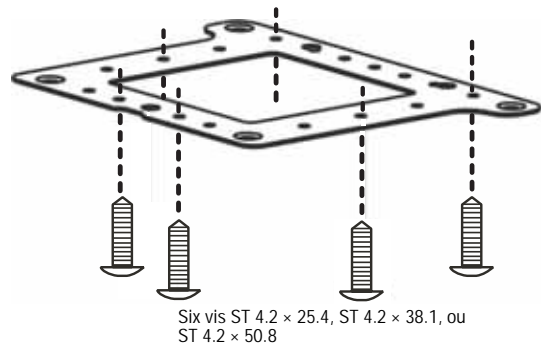

- 5 Extraire le câble d'alimentation du plafonnier d'origine et le câble d'alimentation/signal par l'ouverture du plafonnier d'origine.
- 6 Placer le joint en caoutchouc sur le lecteur de DVD.



- 7 Connecter les câbles d'entrée et de sortie.
- 8 Connecter le faisceau de câbles dans l'ordre suivant : câble de masse, câble de la batterie, câble ACC et câble de portière.

- 9 Fixer le lecteur de DVD au support métallique de montage à l'aide des vis CM 4 × 8.

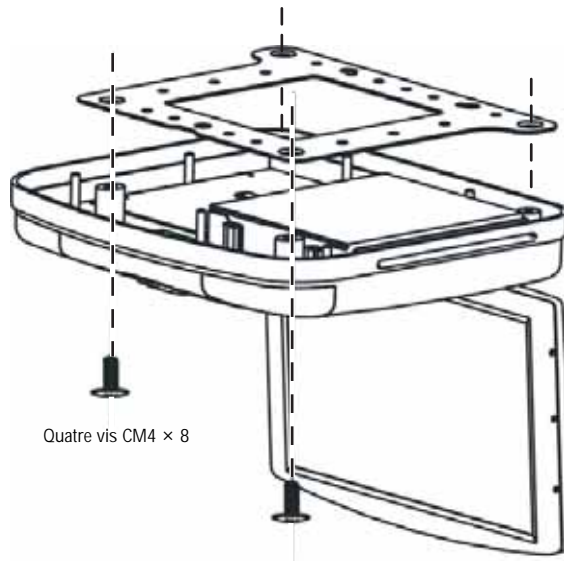

- 10 Reconnecter la batterie.

**Remarque**

- Se souvenir de connecter le câble rouge au commutateur du démarreur (ACC), sinon la batterie du véhicule pourrait se décharger.
- Si le fusible est grillé, vérifier que les câbles n'ont pas provoqué de court-circuit, puis remplacer le fusible par un neuf de même puissance.
- Empêcher que les câbles ou bornes déconnectés touchent le métal du châssis ou tout autre matière conductrice. Isoler correctement les câbles exposés avec du chatterton ou utiliser des capuchons pour câbles.
- Pour éviter les courts-circuits ne pas enlever les capuchons des bornes inutilisées ou des extrémités des câbles non connectés.
- Quand le lecteur est installé, vérifier que les feux de freinage, les clignotants, les essuie-glaces et autres dispositifs sur le véhicule fonctionnent correctement.

- 2 Faire basculer le panneau ACL vers le bas conformément à l'angle souhaité.

**Précautions**

L'angle maximal d'ouverture du panneau ACL est de 150°. Ne pas tenter de l'ouvrir au delà.

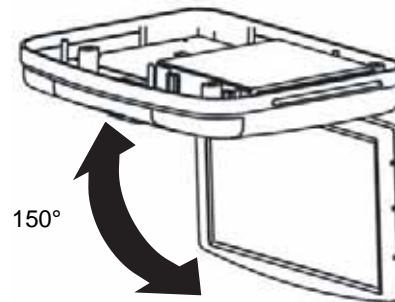

- 3 Pour fermer l'appareil, rabattre le panneau ACL jusqu'au déclic de verrouillage.

**Avertissement**

Pour la sécurité des passagers du véhicule, fermer le panneau ACL quand il n'est pas utilisé.

**Précautions**

Vérifier que des cordons ou autres accessoires ne sont pas bloqués par le panneau lors de sa fermeture.

## Utilisation de la télécommande

### Installation de la pile de la télécommande

La pile fournie doit être installée dans la télécommande pour pouvoir utiliser cette dernière.

#### Pour installer la pile :

- 1 Faire glisser le porte-pile vers la droite (tel qu'illustré) pour l'extraire de la télécommande.

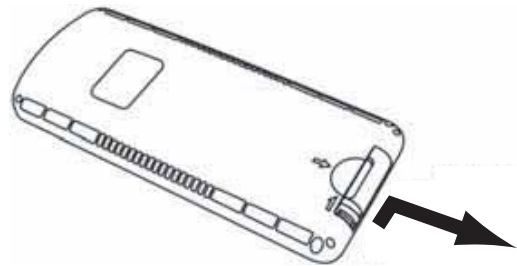

- 2 Placer la pile avec le (+) faisant face vers le haut du porte-pile (utiliser le type de pile CRD2025).

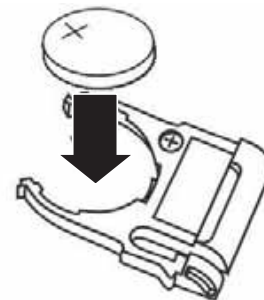

## Fonctionnement du lecteur de DVD

### Ouverture et fermeture du lecteur de DVD

#### Pour ouvrir et fermer l'appareil :

- 1 Appuyer sur la touche **OPEN** pour déverrouiller le panneau ACL.

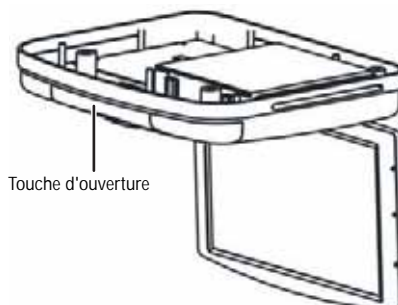

- 3 Insérer le porte-pile dans la télécommande jusqu'à l'obtention d'un déclic.

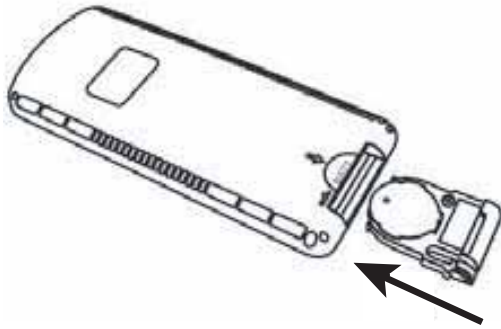

#### Pour utiliser la télécommande :

- Diriger la télécommande vers le lecteur de DVD, puis appuyer sur une touche.

#### Remarque

- N'utiliser la télécommande qu'à l'intérieur du véhicule.
- Ne pas utiliser la télécommande à plus de neuf pieds (trois mètres) du capteur.
- La lumière directe du soleil ou une lumière vive diminue l'efficacité du signal de la télécommande. Vérifier que l'appareil n'est pas directement dans l'axe de la lumière du soleil.
- Toute obstruction entre le capteur de la télécommande et cette dernière peut affecter la réception.

### Mise sous/hors tension du lecteur

#### Pour mettre le lecteur sous tension :

- 1 Appuyer sur la touche power (alimentation) de la télécommande ou du panneau avant. Le lecteur s'allume et la source à l'entrée et le format s'affichent à l'écran. La source par défaut est DVD-IN.
- 2 Si le message **NO DISC** (Pas de disque) s'affiche, insérer un disque ou appuyer sur la touche **A/V** pour modifier la source à l'entrée.

#### Pour mettre l'appareil hors tension :

- 1 Appuyer sur la touche power (alimentation). Le lecteur se met hors tension. Si un disque est resté dans le lecteur, la lecture reprendra à partir du point lors de l'arrêt quand l'appareil sera remis sous tension.

### Lecture d'un disque

#### Pour lire un CD ou un DVD :

- 1 Si la source à l'entrée n'est pas déjà sur **DVD-IN**, appuyer sur la touche **A/V** pour mettre la source à l'entrée sur **DVD-IN**.
- 2 Insérer un disque dans la fente sur le côté du lecteur, avec l'étiquette tournée vers le haut (face au plafond). Après quelques secondes, l'écran affiche le message « Reading » (Lecture).
- 3 Appuyer sur la touche **PLAY** (Lecture) ou **ENTER** (Entrée).
- 4 Pour arrêter la lecture, appuyer une fois sur la touche **STOP** (Arrêt).
- 5 Pour lire la piste ou le chapitre précédent, appuyer sur la touche Piste précédente.

- 6 Pour lire la piste ou le chapitre suivant, appuyer sur la touche Piste suivante.
- 7 Pour arrêter momentanément ou reprendre la lecture, appuyer sur la touche **PLAY** (Lecture).
- 8 Pour éjecter le disque du lecteur, appuyer sur la touche **EJECT** (Éjecter).

Pour plus d'informations sur les fonctionnalités pour la lecture de DVD, voir « Playing DVDs » page 8. Pour plus d'informations sur les fonctionnalités pour la lecture de DVD, voir « Playing audio CDs » page 9 et « Playing MP3 CDs » page 9.

### Affichage de l'information sur la lecture d'un DVD

#### Pour afficher l'information sur la lecture d'un DVD :

- Appuyer sur **DISPLAY** (Affichage) pendant la lecture du disque. Le type de disque, la durée lue, le numéro de piste ou de chapitre en cours et le nombre total de pistes ou chapitres s'affichent.

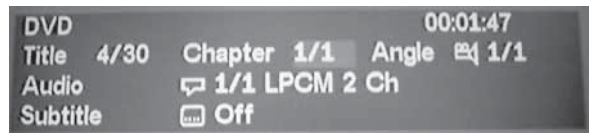

### Mise en sourdine

Les niveaux du volume du lecteur sont contrôlés par la sortie audio (en général la stéréo de la voiture). Toutefois il est possible d'utiliser le lecteur pour mettre en sourdine toutes les sorties audio.

#### Pour mettre l'audio en sourdine :

- 1 Pour mettre le son en sourdine pendant la lecture, appuyer sur la touche **MUTE** (Sourdine).
- 2 Appuyer de nouveau sur **MUTE** pour rétablir le son.

### Lecture de DVD

#### Accès au menu principal du DVD

Un DVD est divisé en sections appelées *titres* et *chapitres*. Pendant la lecture d'un DVD, le menu principal (ou *menu racine*) du disque s'affiche à l'écran. Le contenu du menu varie d'un disque à l'autre.

#### Pour accéder au menu principal du DVD :

- Appuyer sur **MENU** pendant la lecture.

## Modification de la langue audio pendant la lecture

### Pour modifier la langue audio pendant la lecture :

- 1 Appuyer sur la touche **AUDIO** pour modifier la piste audio. Le numéro de la langue audio en cours de lecture, le nombre total de canaux audio (langues) disponibles et la langue actuelle s'affichent.
- 2 Si plusieurs langues sont disponibles, appuyer de nouveau sur **AUDIO** pour faire défiler les langues disponibles.

#### Remarque

Certains DVD ne permettent l'accès à cette fonction que par l'intermédiaire du menu du DVD

## Utilisation des sous-titres

### Pour activer la fonction sous-titres et modifier la langue des sous-titres :

- 1 Appuyer sur **SUBTITLE** (Sous-titres) pour modifier la langue des sous-titres pendant la lecture du DVD. Le numéro de la langue en cours de lecture, le nombre total de langues de sous-titres et la langue actuelle s'affichent.
- 2 Si plusieurs langues sont disponibles, appuyer de nouveau sur **SUBTITLE** pour faire défiler les langues disponibles.
- 3 Pour désactiver les sous-titres, appuyer sur la touche **SUBTITLE** jusqu'à l'affichage de « Subtitle Off » (Sous-titres désactivés).

#### Remarque

Certains DVD ne permettent l'accès à cette fonction que par l'intermédiaire du menu du DVD

## Lecture répétée

### Pour répéter un chapitre, un titre ou les deux :

- 1 Pendant la lecture, appuyer sur **REPEAT** (Répéter) pour faire défiler les paramètres disponibles.
  - **Chapter** (Chapitre) permet de répéter le chapitre en cours.
  - **Title** (Titre) permet de répéter le titre en cours.
  - **All** (Tout) permet de répéter tous les chapitres et titres.
  - **Off** (Désactivé) permet de reprendre la lecture normale.

### Pour répéter un segment personnalisé :

- 1 Pendant la lecture, appuyer sur **A-B** pour fixer le point de départ **A**.
- 2 Appuyer de nouveau sur **A-B** pour fixer le point final **B**. Le lecteur répète en continu (en boucle) le segment entre les points A et B.
- 3 Pour désactiver la lecture en boucle et reprendre la lecture normale, appuyer de nouveau sur **A-B**.

## Modifier les angles de prise de vues

### Pour changer l'angle de prise de vues :

- 1 Appuyer sur **ANGLE** pour faire défiler les angles de prise de vues disponibles. Le numéro de l'angle en cours et le nombre total d'angles disponibles s'affichent.
- 2 Pour sortir des options d'angles, appuyer sur **ANGLE** jusqu'à l'affichage de l'angle normal.

#### Remarque

Les angles de prise de vues sont disponibles sur le disque si le dos de la boîte du DVD est revêtu de l'icône des angles multiples.

## Utilisation du zoom

### Pour agrandir l'image :

- Pendant la lecture appuyer sur **ZOOM** pour sélectionner le facteur d'agrandissement souhaité (**2**, **3**, **4** fois et **Normal**)

## Lecture de CD audio

### Lecture répétée

#### Pour répéter la lecture d'une piste ou d'un CD tout entier.

- Pendant la lecture, appuyer sur **REPEAT** (Répéter) pour faire défiler les paramètres disponibles.
  - **Track** (Piste) permet de répéter la piste en cours.
  - **All** (Tout) permet de répéter tout le CD
  - **Off** (Désactivé) permet de reprendre la lecture normale.

#### Pour répéter un segment personnalisé :

- 1 Pendant la lecture, appuyer sur **A-B** pour fixer le point de départ **A**.
- 2 Appuyer de nouveau sur **A-B** pour fixer le point final **B**. Le lecteur répète en continu (en boucle) le segment entre les points A et B.
- 3 Pour désactiver la lecture en boucle et reprendre la lecture normale, appuyer de nouveau sur **A-B**.

## Lecture de CD MP3

MP3 est un format de stockage de données numériques audio. Une piste audio peut être compressée en format MP3 avec très peu de perte de qualité audio tout en occupant beaucoup moins d'espace sur le disque. Ce lecteur peut lire les CD-R et CD-RW qui contiennent des fichiers de musiques MP3.

Quand un CD MP3 est inséré dans le lecteur, l'écran du menu s'affiche automatiquement. L'écran du menu peut être utilisé pour sélectionner les dossiers et les pistes souhaités, sinon l'appareil lit les pistes dans l'ordre où elles ont été enregistrées sur le disque.

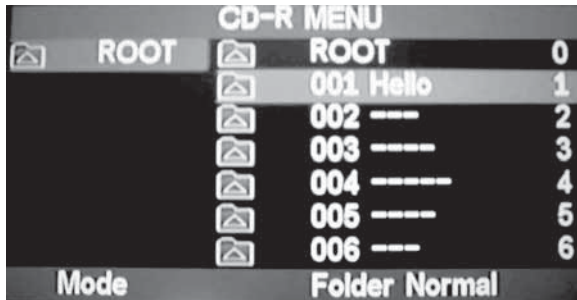

**Pour sélectionner les fichiers et les dossiers souhaités :**

- 1 Appuyer sur la touche fléchée haut ou bas de la télécommande pour sélectionner un dossier dans la liste, puis sur **ENTER** (Entrée). L'écran affiche les fichiers du dossier sélectionné.

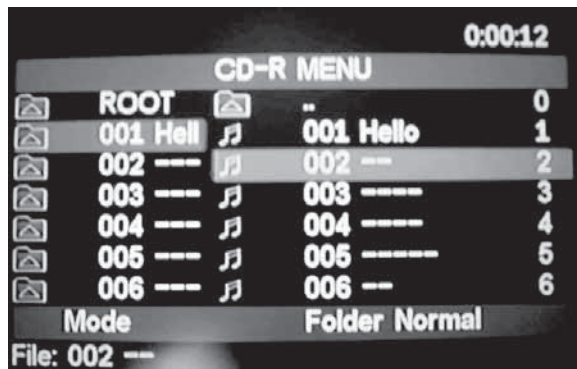

- 2 Appuyer sur la touche fléchée haut ou bas de la télécommande pour sélectionner un fichier dans la liste sur le côté droit de l'écran, puis appuyer sur **ENTER** pour lire le fichier.

#### Conseil

L'icône  devant un élément indique qu'il s'agit d'un dossier et non d'un fichier MP3.

 cette icône devant un élément indique qu'il s'agit d'un fichier MP3.

- 3 Appuyer sur **Next** (Suivant) pour aller au fichier suivant ou appuyer sur la touche **Previous** (Précédent) pour revenir au début du fichier précédent.

### Lecture répétée

**Pour répéter la lecture d'un fichier ou d'un dossier sur un disque MP3 :**

- Pendant la lecture, appuyer sur **REPEAT** (Répéter) pour faire défiler les paramètres disponibles.
  - **Repeat Single** (Répéter un) permet de répéter le fichier en cours.
  - **Repeat All** (Répéter tout) permet de répéter le contenu du dossier en cours.
  - **Repeat Off** (Répéter désactivé) permet de reprendre la lecture normale.

## Configuration personnalisée du système

**Pour personnaliser la configuration de l'affichage et de l'audio :**

- 1 Appuyer sur la touche **MENU** de la télécommande. Le menu de fonctionnement s'affiche.

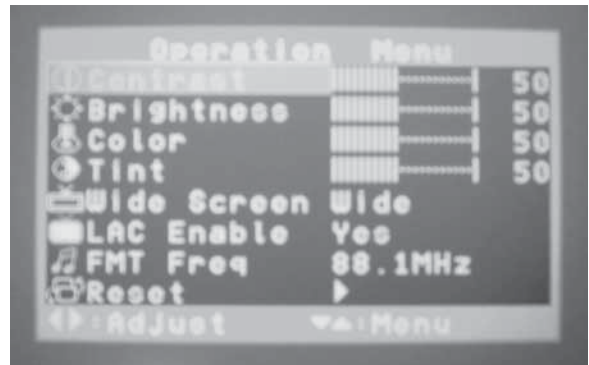

- 2 Appuyer sur la touche fléchée haut ou bas pour sélectionner une des options suivantes, puis appuyer sur les touches **+** et **-** pour modifier la valeur.

Paramètre	Description
Contrast	Réglage du contraste
Brightness	Réglage de la luminosité.
Color	Réglage de la couleur.
Tint	Réglage de la teinte.
Wide Screen	Permet de sélectionner le mode d'affichage : <ul style="list-style-type: none"> <li>• Panoramique (16:9)</li> <li>• Normal (4:3)</li> </ul>
LAC Enable	Affine l'image affichée (Compensation des petits angles)
FMT Freq	Permet de sélectionner la fréquence de l'émetteur FM pour transmettre l'audio sur : 88.1, 88.3, 88.5, 88.7, 88.9, 89.1, 89.3, 89.5, 89.7 ou 89.9 MHz.
RESET	Permet de réinitialiser les paramètres aux valeurs par défaut.

### Utilisation de l'émetteur FM

**Pour utiliser l'émetteur FM pour l'audio :**

- 1 Appuyer sur **MENU**. Le menu de fonctionnement s'affiche.
- 2 Appuyer sur la touche fléchée haut ou bas pour sélectionner **FMT Freq** (Fréquence de l'émetteur FM), puis appuyer sur **+** et **-** pour modifier la fréquence.
- 3 Quitter le menu de configuration.
- 4 Syntoniser une station radio FM (telle que la stéréo du véhicule ou les casques d'écoute avec radio FM) de la fréquence réglée dans l'étape 2. L'audio du lecteur est reçue à travers la radio FM.

### Utilisation des menus d'écran (OSD)

**Pour afficher le menu OSD :**

- 1 Appuyer sur la touche **SETUP** (Configuration) de la télécommande. Le menu principal s'affiche.

Menu	Description
OSD	Permet de sélectionner une langue pour le menu du lecteur de DVD. Il est possible de sélectionner une des langues ci-après : <ul style="list-style-type: none"> <li>• Anglais</li> <li>• Français</li> <li>• Espagnol</li> <li>• Italien</li> </ul>
Subtitle and audio language setting	Les langues disponibles sont fonctions des langues disponibles sur chaque DVD. Si la langue sélectionnée n'est pas disponible, la langue par défaut du DVD sera utilisée pour les sous-titres et l'audio.
TV Display	Modifie l'affichage s'il ne correspond pas au rapport largeur/hauteur utilisé par le DVD. Sélectionner l'un des paramètres suivants : <ul style="list-style-type: none"> <li>• 4:3PS</li> <li>• 4:3LB</li> <li>• 16:9</li> </ul>
TV Type	Permet de sélectionner le standard TV utilisé par le DVD. Les DVD vendus aux États-Unis sont en général enregistrés au standard NTSC. Les DVD vendus en Europe et en Asie peuvent utiliser le standard PAL. Sélectionner l'un des paramètres suivants : <ul style="list-style-type: none"> <li>• NTSC</li> <li>• PAL</li> </ul>
Parental	Réglage du contrôle parental pour éviter que les enfants regardent des films avec certaines classifications. REMARQUE : Le mot de passe par défaut est 3308.
Defaults	Réinitialise tous les paramètres au défaut usine.

## Personnalisation de la configuration pour un DVD

### Pour régler la langue de l'OSD (Menu d'écran du DVD) :

- 1 Appuyer sur la touche **SETUP** (Configuration) de la télécommande. Le menu de configuration du DVD s'affiche.
- 2 Appuyer sur la touche fléchée haut ou bas pour sélectionner **OSD Menu**, puis appuyer sur **ENTER** (Entrée) La liste des langues s'affiche.
- 3 Appuyer sur la touche fléchée haut ou bas pour sélectionner la langue souhaitée, puis appuyer sur **ENTER** (Entrée) pour confirmer. Les langues disponibles sont **Anglais, Français, Espagnol** et **Italien**.
- 4 Appuyer sur **SETUP** pour quitter le menu de configuration.

### Pour sélectionner la langue des sous-titres :

- 1 Appuyer sur la touche **SETUP** (Configuration) de la télécommande. Le menu de configuration du DVD s'affiche.
- 2 Appuyer sur la touche fléchée haut ou bas pour sélectionner **Subtitle** (Sous-titres), puis appuyer sur **ENTER** (Entrée) La liste des langues s'affiche.
- 3 Appuyer sur la touche fléchée haut ou bas pour sélectionner la langue souhaitée, puis appuyer sur **ENTER** (Entrée) pour confirmer. Les langues disponibles sont **Anglais, Français, Espagnol, Italien** et **Off** (Désactivé).
- 4 Appuyer sur **SETUP** pour quitter le menu de configuration.

### Pour régler la langue audio :

- 1 Appuyer sur la touche **SETUP** (Configuration) de la télécommande. Le menu de configuration du DVD s'affiche.
- 2 Appuyer sur la touche fléchée haut ou bas pour sélectionner **Audio**, puis appuyer sur **ENTER** (Entrée). La liste des langues s'affiche.
- 3 Appuyer sur la touche fléchée haut ou bas pour sélectionner la langue souhaitée, puis appuyer sur **ENTER** (Entrée) pour confirmer. Les langues disponibles sont **Anglais, Français, Espagnol, Italien** et **Off** (Désactivé).
- 4 Appuyer sur **SETUP** pour quitter le menu de configuration.

### Pour régler le mode d'affichage TV :

Modifier le mode d'affichage s'il ne correspond pas aux proportions d'affichage utilisées par le DVD.

- 1 Appuyer sur la touche **SETUP** (Configuration) de la télécommande. Le menu de configuration du DVD s'affiche.
- 2 Appuyer sur **>** pour sélectionner **Video** (Vidéo), puis sur la touche fléchée haut ou bas pour sélectionner **TV Display**.
- 3 Appuyer sur **ENTER** (Entrée) pour obtenir la liste des affichages possibles, puis utiliser la touche fléchée haut ou bas pour sélectionner le mode souhaité. Les modes possibles sont **4:3 PS** (Balayage progressif), **4:3 LB** (Boîte aux lettres) et **16:9**.
- 4 Appuyer sur **ENTER** (Entrée) pour confirmer.
- 5 Appuyer sur **SETUP** pour quitter le menu de configuration.

### Pour régler le standard TV :

Sélectionner le standard TV utilisé par le DVD. Les DVD vendus aux États-Unis sont en général enregistrés au standard NTSC. Les DVD vendus en Europe et en Asie peuvent utiliser le standard PAL.

- 1 Appuyer sur la touche **SETUP** (Configuration) de la télécommande. Le menu de configuration du DVD s'affiche.
- 2 Appuyer sur **>** pour sélectionner **Video** (Vidéo), puis sur la touche fléchée haut ou bas pour sélectionner **TV Type**.

- 3 Appuyer sur **ENTER** (Entrée) pour obtenir les standard possibles, puis utiliser la touche fléchée haut ou bas pour sélectionner le standard souhaité. Les standard incluent **NTSC** et **PAL**.
- 4 Appuyer sur **ENTER** (Entrée) pour confirmer.
- 5 Appuyer sur **SETUP** pour quitter le menu de configuration.

### Utilisation du contrôle parental

Cette fonctionnalité permet de sélectionner un verrouillage personnalisé pour empêcher la lecture de scènes inappropriées en cours de lecture.

#### Pour configurer le contrôle parental :

- 1 Appuyer sur la touche **SETUP** (Configuration) de la télécommande. Le menu de configuration du DVD s'affiche.
- 2 Appuyer sur **>** pour sélectionner **Rating** (Classification)

#### Conseil

- 🔒 Cette icône indique que le contrôle parental est verrouillé et qu'il n'est pas possible de modifier la classification (un mot de passe est nécessaire pour y accéder)
- 🔓 Cette icône indique que le contrôle parental est déverrouillé et qu'il est possible d'accéder au menu.

- 3 Appuyer sur la touche fléchée haut ou bas pour sélectionner **Password** (Mot de passe), puis utiliser les touches numériques pour saisir le mot de passe à quatre chiffres par défaut (**3308**).
- 4 Appuyer sur **ENTER** pour déverrouiller le contrôle parental.
- 5 Appuyer sur la touche fléchée haut ou bas pour sélectionner **Rating**, puis appuyer de façon répétée sur **ENTER** pour sélectionner le niveau de contrôle parental. Les niveaux incluent **G**, **PG**, **PG-13**, **R**, **NC-17**, **Adult** (défaut).
- 6 Appuyer sur la touche fléchée haut pour sélectionner **Password**, puis saisir le mot de passe à 4 chiffres.
- 7 Appuyer sur **ENTER** (Entrée) pour confirmer.
- 8 Appuyer sur **SETUP** pour quitter le menu de configuration.

#### Pour réinitialiser les paramètres du contrôle parental aux valeurs d'usine par défaut :

- 1 Appuyer sur la touche **SETUP** (Configuration) de la télécommande. Le menu de configuration du DVD s'affiche.
- 2 Appuyer sur **>** pour sélectionner **Rating**.
- 3 Appuyer sur la touche fléchée haut ou bas pour sélectionner **Load Factory** (Paramètres par défaut).
- 4 Appuyer sur **ENTER** (Entrée) pour réinitialiser tous les paramètres aux valeurs par défaut.
- 5 Appuyer sur **SETUP** pour quitter le menu de configuration.

## Entretien

### Entretien du lecteur de DVD

- Essuyer délicatement la poussière avec un chiffon sec et doux.
- La surface se raye facilement. Ne pas essuyer avec des objets durs ou rugueux.
- Ne pas utiliser de solvants chimiques, de produits de nettoyage ou de détergents corrosifs pour nettoyer la surface de l'écran.

### Entretien des disques

- Pour conserver le disque propre ne pas toucher le côté de lecture (sans étiquette).
- Ne coller ni papier ni adhésif sur le disque.
- Ne pas laisser le disque exposé au soleil ou près d'une source de chaleur.
- Ranger le disque dans son boîtier après chaque utilisation.
- Avant la lecture, essuyer le disque du centre vers la périphérie avec un chiffon propre.

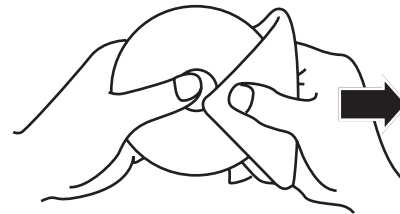

### Remplacement de la pile de la télécommande

Si la télécommande ne marche pas ou la distance d'utilisation diminue, remplacer la pile usagée par une pile neuve.

#### Remplacement de la pile :

- 1 Faire glisser le porte-pile vers la droite (tel qu'illustré) pour l'extraire de la télécommande.

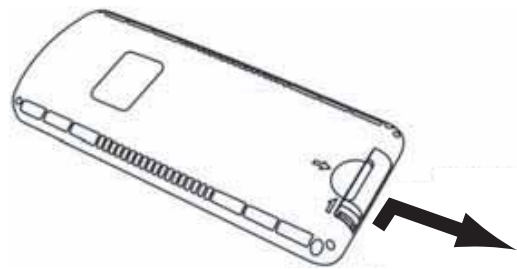

- 2 Retirer la vieille pile et placer la nouvelle pile au lithium dans le porte-pile avec le côté du (+) tourné vers le haut (utiliser une pile du type CRD2025).

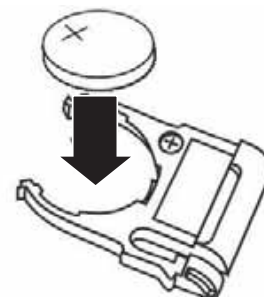

- 3 Insérer le porte-pile dans la télécommande jusqu'à l'obtention d'un déclic.

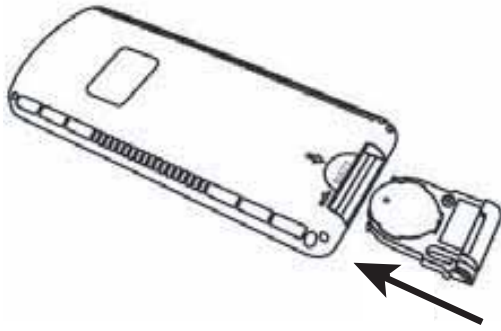

**Remarque**

- Mettre au rebut la pile morte correctement.
- Ne pas utiliser la pile incorrectement en mettant les bornes positive + et négative – en court-circuit ou en les jetant dans le feu, car elle pourrait exploser.
- La pile et le porte-pile peuvent représenter un risque d'étouffement. Conserver la télécommande à l'écart des jeunes enfants.

## Problèmes et solutions

Problème	Cause	Solution
Le lecteur s'arrête soudainement ou l'écran devient noir.	Erreur du lecteur.	Mettre le lecteur hors puis sous tension. Si l'appareil ne répond toujours pas, appuyer sur la touche de réinitialisation.
L'appareil ne s'allume pas.	Le contact du véhicule (ou ACC/ Accessoire) est coupé.	Insérer la clé de contact et la positionner sur ACC/ Accessoire.
	De la condensation s'est formée dans le lecteur.	Attendre environ une heure que la condensation s'évapore.
L'appareil fonctionne de façon incorrecte.	La pile de la télécommande doit être remplacée.	Remplacer la pile.
	Le capteur infrarouge est sale sur l'appareil ou la télécommande.	Nettoyer le capteur infrarouge de l'appareil et de la télécommande.
	Raccordements desserrés.	Vérifier et resserrer toutes les connexions.
Le disque n'est pas lu.	Disque inséré incorrectement.	Insérer un disque avec l'étiquette vers le haut (face au plafond).
	Le disque est sale ou rayé.	Nettoyer ou remplacer le disque.
	Format de disque incompatible.	Vérifier le format du disque.
	Le code régional du DVD ne correspond pas à celui de l'appareil (Région 1).	Insérer un DVD pour la région 1.
L'image saute parfois.	Le disque est sale ou rayé.	Nettoyer ou remplacer le disque.

Problème	Cause	Solution
L'image est floue.	Interférences.	Éloigner le véhicule des interférences.
L'image est trop sombre.	L'appareil est trop froid.	Attendre quelques minutes que le lecteur se réchauffe.
	La luminosité est réglée à un niveau trop bas.	Régler le paramètre de la luminosité.
Pas de son dans le casque d'écoute	Le casque d'écoute sans fil n'est pas en marche.	Mettre le casque d'écoute sous tension.
	Les piles du casque d'écoute sont faibles.	Remplacer ou recharger les piles.
	Un objet obstrue le champ entre le casque d'écoute à infrarouge et le capteur infrarouge de l'appareil ou le casque d'écoute est trop éloigné de l'appareil.	Enlever l'obstacle ou se rapprocher de l'émetteur.

## Spécifications

La conception et les spécifications sont sujettes à modifications sans avis préalable.

Alimentation	Batterie du véhicule (CC + 10 V à + 16 V)
Tension de fonctionnement	+ 14 V CC
Pile de la télécommande	CRD2025
Mécanisme	Ouverture/fermeture manuelle
Angle d'affichage	Réglage vertical : haut/bas $\angle 150^\circ$
Pixels	800 x 480
Luminosité maximale	350 cd/m <sup>2</sup>
Tension de fonctionnement	<2 A avec le plafonnier éteint (normal VDD = 14 V)
Plafonnier	2 W
Température d'utilisation	23 à 122 °F (- 5 à + 50 °C)
Température de stockage	- 4 à 158 °F (- 20 à + 70 °F)

## Informations sur la garantie

### Garantie limitée

Insignia Products garantit au premier acheteur de ce produit qu'il sera exempt de vices de matériaux et de fabrication pour une période de quatre vingt dix (90) jours à partir de la date d'achat, conformément aux détails ci-dessous :

- 1 **MAIN-D'ŒUVRE** : Pendant la période de garantie, si ce produit est considéré comme étant défectueux, Insignia le réparera ou le remplacera, à sa discrétion, gratuitement, ou paiera les frais de main-d'œuvre à tout service de réparation agréé par Insignia. Au-delà de la période de garantie, l'utilisateur sera redevable de tous les frais afférents à la main-d'œuvre.



- 2 PIÈCES DÉTACHÉES :** En outre, Insignia fournira gratuitement les pièces détachées neuves ou remises à neuf, en échange des pièces défectueuses pendant la durée de la garantie. À l'expiration de la période de garantie le coût de toute pièce détachée sera à la charge de l'utilisateur.

Pour obtenir le service de la garantie, le produit devra être présenté accompagné du reçu original ou de toute autre preuve d'achat, soit dans son emballage original, soit dans un emballage procurant des conditions identiques de protection, au détaillant le plus proche du magasin ou du site Web où le produit a été acheté.

Cette garantie ne couvre pas les dommages esthétiques, ou ceux résultants de catastrophes naturelles, de la foudre, d'un accident, d'une mauvaise utilisation, de manipulations abusives, de négligence, d'une utilisation commerciale ou d'une modification de tout ou partie du produit, y compris l'antenne. Cette garantie ne couvre aucun dommage ayant pour origine une utilisation ou une maintenance défectueuses, la connexion à une source électrique dont la tension est inadéquate ou encore toute réparation réalisée par quiconque autre qu'un service de réparation agréé par Insignia. Cette garantie ne couvre pas les produits vendus « EN L'ÉTAT » ou « HORS SERVICE », ou les consommables (tels que les fusibles ou les piles). Cette garantie n'est applicable qu'aux États-Unis et au Canada.

La garantie perd sa validité si le numéro de série usine a été altéré ou enlevé du produit.

**LA RÉPARATION OU LE REMPLACEMENT, TELS QU'OFFERTS PAR LA PRÉSENTE GARANTIE, CONSTITUENT LE SEUL RECOURS DU CONSOMMATEUR. INSIGNIA NE POURRA PAS ÊTRE TENU POUR RESPONSABLE DE DOMMAGES ACCESSOIRES OU CONSÉCUTIFS, OU DE L'INEXÉCUTION D'UNE GARANTIE EXPRESSE OU IMPLICITE SUR CE PRODUIT. SAUF DISPOSITIONS CONTRAIRES AUX LOIS ET RÉGLEMENTS APPLICABLES, TOUTE GARANTIE IMPLICITE, DÉCLARATION OU CONDITION DE QUALITÉ MARCHANDE OU D'ADAPTATION À UN USAGE PARTICULIER RELATIVE À CE PRODUIT EST LIMITÉE À LA PÉRIODE DE GARANTIE APPLICABLE TELLE QUE DÉCRITE CI-DESSUS.**

Certains états ou provinces ne permettent ni l'exclusion ni la limitation des dommages accessoires ou consécutifs, ni les limitations implicites de durée d'une garantie, de sorte que les limitations ou exclusions énoncées ci-dessus peuvent être nulles dans le cas du premier acheteur. La présente garantie donne au premier acheteur des garanties juridiques spécifiques ; il peut aussi bénéficier d'autres garanties qui varient d'un état ou d'une province à l'autre.

Pour le service à la clientèle, appeler le 1-877-467-4289

[www.insignia-products.com](http://www.insignia-products.com)

Insignia Products, Richfield, Minnesota, U.S.A.

## Droits d'auteurs

© 2006 Insignia. Insignia et le logo Insignia sont des marques de commerce de Best Buy Enterprise Services, Inc. Les autres noms de marques et de produits mentionnés sont des marques de commerce ou des marques déposées de leurs propriétaires respectifs. Les spécifications et caractéristiques sont susceptibles d'être modifiées sans préavis.

## Bienvenido

Felicitaciones por su compra de un producto de alta calidad de Insignia. Su producto NS-M10OHD representa el más moderno diseño de reproductor de DVD para automóvil, y está concebido para brindar un rendimiento confiable y sin problemas.

## Contenido

Información de seguridad . . . . .	26
Características . . . . .	26
Preparación del reproductor de DVD . . . . .	28
Uso del reproductor de DVD . . . . .	30
Mantenimiento . . . . .	35
Solución de Problemas . . . . .	36
Especificaciones . . . . .	36
Información sobre la Garantía . . . . .	37
Derechos de reproducción . . . . .	37

## Información de seguridad

- El reproductor está diseñado para utilizarse en un vehículo con una toma de 14 V CC.
- No utilice el reproductor en formas distintas a la descrita en esta guía. Su garantía quedará anulada si no sigue las instrucciones contenidas en esta guía.
- La seguridad ante todo: no instale el reproductor en ningún lugar en el que pueda obstruir la visión del conductor, interferir con el funcionamiento de cualquiera de los sistemas operativos o características de seguridad del vehículo, incluidas las bolsas de aire (airbags), o reducir la capacidad del conductor para manejar el vehículo de manera segura.
- Al utilizar el reproductor, asegúrese de que está bien protegido por el cinturón de seguridad para que evitar golpear la cabeza por accidente con la pantalla si tiene que frenar bruscamente o como consecuencia de algún otro incidente. Si alguna vez sufre un accidente, las lesiones pueden ser más graves si no lleva el cinturón de seguridad correctamente abrochado.
- No intente instalar ni reparar el reproductor usted mismo. La instalación o reparación del reproductor por personas sin la adecuada capacitación y experiencia en equipos electrónicos y accesorios para automóviles podría ser peligrosa y podría exponerle al riesgo de sufrir un choque eléctrico u otra clase de peligros.
- Tenga cuidado de no descargar completamente la batería del vehículo mientras utiliza el reproductor con el motor parado. Para que la batería no se descargue, sugerimos mantener el motor siempre encendido mientras se utiliza el reproductor.
- No desmonte ni altere en forma alguna el reproductor ya que éste podría resultar dañado y la garantía anularse.
- No limpie nunca la superficie de la pantalla TFT-LCD con un disolvente químico o un detergente corrosivo; estos compuestos pueden causar un daño permanente a esta pantalla.

- No instale el reproductor en un lugar donde esté expuesto a la luz directa del sol ni cerca de una salida de ventilación de aire caliente. Observe que la temperatura de funcionamiento normal del reproductor es de 23 a 122 °F (-5 a 50 °C).

Si la temperatura interior del vehículo es sumamente alta, es necesario esperar un poco a que se enfríe antes de utilizar el reproductor.

Si la temperatura dentro del vehículo es muy baja y el reproductor se utiliza nada más encender la calefacción, es posible que se forme humedad en la pantalla. Apague el reproductor inmediatamente para evitar cortocircuitos en los componentes internos. Mantenga el reproductor apagado durante una hora hasta que la condensación se evapore.

- A temperaturas extremadamente frías, el movimiento de la imagen puede ser lento y ésta puede oscurecerse. Esto no significa que el reproductor no funciona bien. El reproductor funcionará normalmente en cuanto alcance la temperatura de funcionamiento.
- No deje caer el panel LCD ni lo golpee con un objeto duro. Esto puede dañar el panel LCD permanentemente. Si el panel LCD se rompe, no toque ningún trozo de cristal ni el líquido. Si entra en contacto con el cristal o el líquido, lávese la piel con abundante agua y consiga atención médica inmediatamente.
- Como las especificaciones de los vehículos varían de un modelo o marca a otro, compruebe que el reproductor esté colocado en un lugar correcto y que no esté obstruyendo el espejo retrovisor ni las salidas del aire acondicionado.
- Utilice los tornillos suministrados para instalar la placa de montaje metálica.
- Dirija cualquier pregunta que tenga al soporte técnico de Insignia.

### Cuidado

Antes de instalar este reproductor, compruebe las reglas y las normativas de tráfico de su localidad para ver si existen restricciones sobre la colocación o uso del reproductor.

## Características

Este reproductor es un monitor de techo a color con pantalla TFT-LCD de 10.2" y con un reproductor de DVD que puede utilizarse como reproductor autónomo. Además, el reproductor puede integrarse en un sistema multimedia móvil. El reproductor tiene las siguientes características:

- Monitor a color TFT-LCD de 10.2" (aspecto 16:9)
- Herraje para montaje en techo
- Píxeles: 800 x 480
- Brillo de alto nivel: 350 cd/m<sup>2</sup>
- Compatible con NTSC y PAL
- Color, contraste, brillo y tono
- Ángulo de visualización manual ajustable hasta los 150°
- Luz de techo incorporada con LED blanca

- Protección de arranque del automóvil
- Transmisor de IR incorporado para auriculares inalámbricos
- Control remoto de infrarrojos
- Visualización en pantalla
- Dos entradas de AV
- Una salida de AV
- Mecanismo de DVD tipo ranura
- Transmisor de FM
- Capacidad para leer los siguientes discos de 12 cm:
  - DVD
  - DVD±R
  - DVD±RW
  - CD-DA
  - CD-RW
  - MP3
  - VCD
  - SVCD

**Nota**  
Los CD multisesión no pueden reproducirse en este reproductor.

## Pantalla

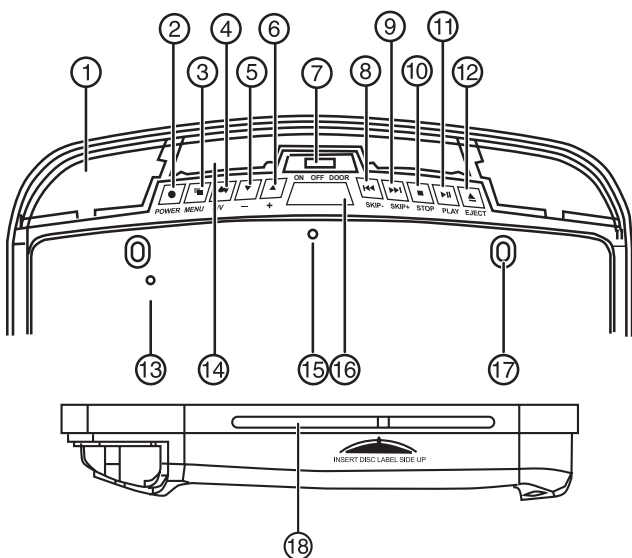

Elemento	Descripción	
7	Interruptor de la luz de techo	<ul style="list-style-type: none"> <li>• Llévelo a la posición ON/OFF (encendido/apagado) y, a continuación, presione para encender o apagar la luz de techo.</li> <li>• Llévelo a la posición DOOR (puerta) para que la luz de techo se encienda o apague al abrir o cerrar la puerta. Esta característica funciona sólo cuando el cable verde de la luz de techo está conectado al sensor de las puertas.</li> </ul>
8	Botón SKIP - (⏮) (saltar hacia atrás)	Presione para saltar al capítulo o pista anterior.
9	Botón SKIP + (⏭) (saltar hacia delante)	Presione para saltar al capítulo o pista siguiente.
10	Botón DETENER (■)	Presione para detener la reproducción.
11	Botón Reproducir/Pausa (⏮  )	Presione para reproducir o detener momentáneamente un disco.
12	Botón EXPULSAR (▲)	Presione para expulsar el disco.
13	Botón de restablecimiento	Presione con un lápiz o con otra herramienta de punta fina para restablecer el reproductor.
14	Ventana de IR	Recibe señales infrarrojas del control remoto y las envía a los auriculares inalámbricos de IR.
15	Interruptor de apagado del monitor	Apaga el monitor cuando la pantalla LCD se cierra.
16	Botón de apertura del panel	Presione para abrir el panel LCD.
17	Agujeros de montaje	Conecte el reproductor a la placa de montaje con los tornillos insertos en estos agujeros.
18	Ranura para discos	Inserte el disco en esta ranura.

## Control remoto

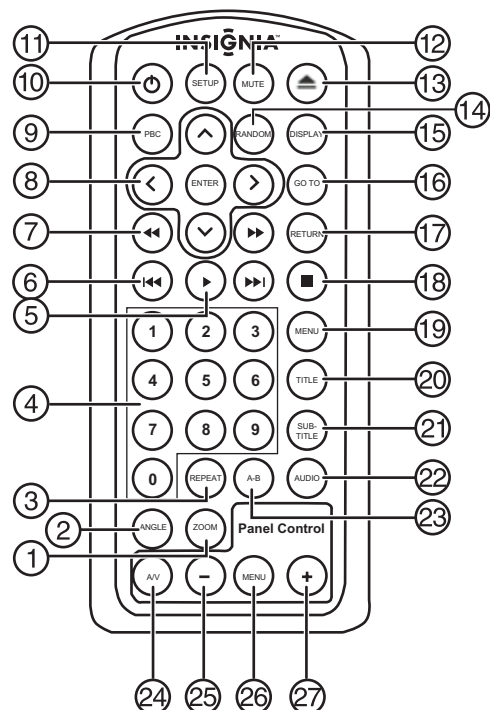

Elemento	Descripción	
1	Luz de techo	Proporciona una luz interior para el vehículo.
2	Botón de encendido	Presione para encender o apagar el reproductor.
3	Botón MENÚ	<ul style="list-style-type: none"> <li>• Presione para abrir el menú.</li> <li>• Presione para seleccionar un elemento del menú.</li> </ul>
4	Botón de fuente de entrada de AV	Presione para seleccionar el modo de entrada de video (DVD-IN, AV IN1 o AV IN2)
5	Botón ▼ (-)	Presione para reducir un valor en el menú.
6	Botón ▲ (+)	Presione para aumentar un valor en el menú.

	Elemento	Descripción
1	ZOOM (Aumento)	Presione para configurar el zoom para ver películas.
2	ANGLE (Ángulo)	Presione para seleccionar un ángulo de filmación diferente. Esta característica sólo funciona con el DVD si se ha grabado con múltiples ángulos.
3	REPEAT (Repetir)	Presione para repetir la pista o el disco entero.
4	0-9	Presione para introducir números directamente; por ejemplo, para ajustes o números de pista.
5	PLAY (Reproducir)	Presione para reproducir el CD o el DVD.
6	Anterior y Siguiente	Presione el botón izquierdo para ir al capítulo o pista anterior y el botón derecho para ir al capítulo o pista siguiente.
7	Rebobinar y avance rápido	Presione el botón izquierdo (rebobinar) para navegar en el menú o presione para activar el retroceso a velocidades 2x, 4x, 8x y 20x. Presione el botón derecho (avance rápido) para navegar en el menú o presione para activar el avance rápido a velocidades 2x, 4x, 8x y 20x.
8	Botones de flecha y ENTER (Ingresar)	Presione para navegar en un menú y cambiar los valores de los ajustes.
9	PBC (Control de reproducción)	Presione para apagar o encender la reproducción bajo el menú de pistas. Disponible sólo en discos VCD 2.0.
10	Alimentación	Presione para encender o apagar el reproductor.
11	SETUP (Configuración)	Presione para acceder al menú OSD y modificar la configuración del reproductor de DVD.
12	MUTE (Silenciar)	Presione para encender o apagar el sonido.
13	Expulsar	Presione para expulsar el disco.
14	RANDOM (Aleatorio)	Presione para reproducir capítulos o pistas aleatoriamente.
15	DISPLAY (Visualización)	Presione para ver información sobre la reproducción (tal como título, capítulo, pista y tiempo).
16	GO TO (Ir a)	Presione para que la reproducción empiece a la hora o en el capítulo seleccionado.
17	RETURN (Regresar)	Presione para regresar al menú principal. Presione de nuevo para regresar a la última posición en la reproducción.
18	Stop (Detener)	Presione para detener la reproducción.
19	MENU (Menú)	Presione para ver el menú principal del disco DVD.
20	TITLE (Título)	Presione para ver el menú de títulos del disco DVD.
21	SUBTITLE (Subtítulo)	Presione para seleccionar y activar los subtítulos durante la reproducción.
22	AUDIO	Presione para cambiar el idioma de audio durante la reproducción de un DVD. Presione para cambiar el canal de audio (izquierdo, derecho, estéreo) durante la reproducción de un VCD o un CD.
23	A-B	Presione para reproducir otra vez desde el punto A hasta el punto B.

	Elemento	Descripción
24	A/V	Presione para cambiar la fuente de entrada.
25	- (ajustar)	Presione para cambiar un ajuste en el menú del reproductor.
26	MENU (Menú)	Presione para abrir el menú de configuración del reproductor.
27	+ (ajustar)	Presione para cambiar un ajuste en el menú del reproductor.

## Preparación del reproductor de DVD

### Contenido de la caja

Elemento	Cantidad
Reproductor	1
Control remoto de IR con pila	1
Cable de AV	1
Auriculares inalámbricos de IR	2
Pilas AAA para auriculares de IR	4
Tornillo ST 4.2x25.4	6
Tornillo ST 4.2x38.1	6
Tornillo ST 4.2x50.8	6
Tornillo CM 4x8	4
Soporte de montaje metálico	1
Guía del usuario	1
Arandela de caucho	1

#### Cuidado

Utilice únicamente el contenido de esta caja para instalar y utilizar el reproductor de DVD. El uso de accesorios no proporcionados con este reproductor podría causar daños a éste.

### Instalación de su reproductor de DVD

#### Advertencia

No intente instalar ni reparar el reproductor usted mismo. La instalación o reparación del reproductor por personas sin la adecuada capacitación y experiencia en equipos electrónicos y accesorios para automóviles podría ser peligrosa y podría exponerle al riesgo de sufrir un choque eléctrico u otra clase de peligros.

## Conexiones de los cables

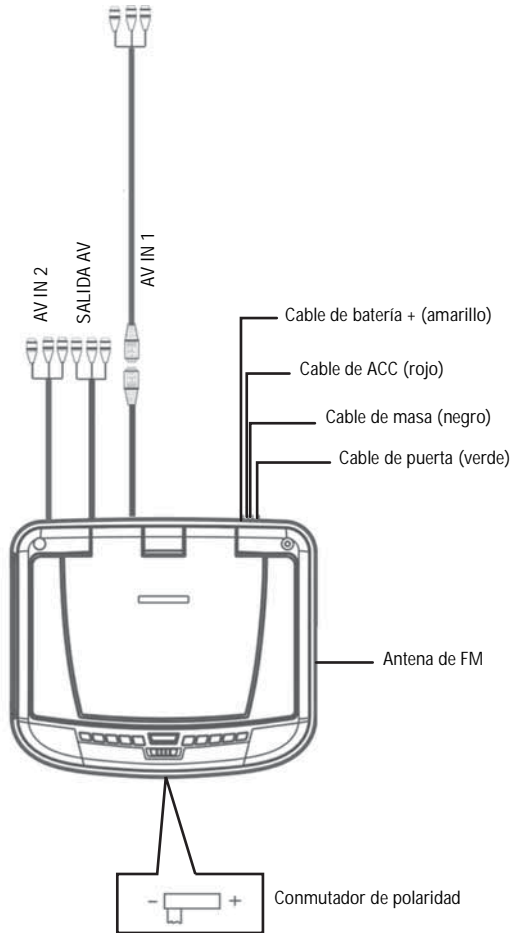

Elemento	Descripción
AV IN2	Entrada secundaria para fuentes de audio/video externas.
AV OUT	Salida para el audio/video del reproductor a pantallas o sistemas de sonido externos.
AV IN1	Entrada primaria para fuentes de audio/video externas.
Cable de batería +	Conecte este cable al borne positivo de la batería del vehículo.
Cable de alimentación ACC	Conecte este cable al conductor de alimentación auxiliar del motor.
Cable de masa	Conecte este cable al borne negativo de la batería del vehículo.
Cable de puerta	Conecte este cable al conductor del sensor de la puerta para que la luz de techo del reproductor pueda encenderse y apagarse al abrir o cerrar la puerta.
Cable de la antena de FM	Este cable envía la señal del transmisor de FM a un receptor de FM.
Conmutador de polaridad	Deslice totalmente este conmutador a la polaridad correcta del sistema de alimentación eléctrica de su vehículo.

## Para instalar el reproductor:

- 1 Deslice totalmente el conmutador de polaridad a la polaridad correcta del sistema de alimentación eléctrica de su vehículo. Para determinar la polaridad de su vehículo, consulte su guía del usuario o llame al concesionario.
  - Si el sistema de alimentación eléctrica de su vehículo es negativo, ponga el conmutador en -.
  - Si el sistema de alimentación eléctrica de su vehículo es positivo, ponga el conmutador en +.

### Cuidado

No mueva el interruptor de su posición una vez instalado el reproductor o éste podría resultar dañado.

- 2 Para evitar cortocircuitos, quite la llave de contacto y desconecte la batería del vehículo.
- 3 Desconecte la luz de techo original.
- 4 Sujete la placa de montaje metálica al techo con los tornillos ST 4.2x25.4, ST 4.2x38.1, o ST 4.2x50.8.

### Cuidado

No cubra la abertura de la luz de techo original.

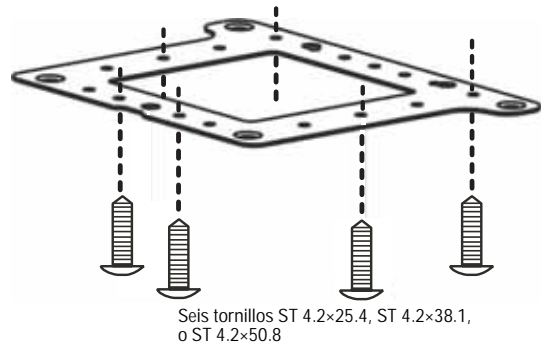

- 5 Saque el conductor de alimentación y el cable de alimentación/señal de la luz de techo original a través de la abertura.
- 6 Coloque la arandela de caucho en el reproductor de DVD.



- 7 Conecte los cables de entrada y salida.
- 8 Conecte el arnés de cables en el orden siguiente: cable de masa, cable de batería, cable de ACC y cable de puerta.

- 9 Sujete el reproductor de DVD a la placa de montaje metálica con los tornillos CM 4x8.

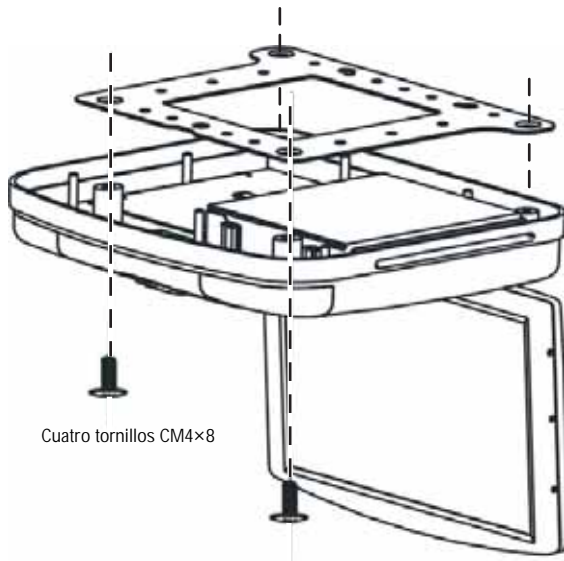

- 10 Reconecte la batería.

**Nota**

- Remember to connect the red wire to the ignition switch (ACC), or the vehicle's battery might be drained.
- Si el fusible se quema, asegúrese de que los cables no han causado un cortocircuito y, a continuación, reemplace el fusible viejo por uno nuevo del mismo valor nominal.
- No permita que los bornes o cables no conectados toquen el metal del vehículo u otro material conductor. Envuelva completamente los cables expuestos con cinta aislante o utilice protectores de cables.
- Para evitar cortocircuitos, no quite los protectores de los bornes no utilizados ni de los extremos de los cables no conectados.
- Cuando haya terminado de instalar el reproductor, asegúrese de que las luces de los frenos, los intermitentes, los limpiaparabrisas y otros dispositivos del vehículo funcionen correctamente.

- 2 Baje el panel LCD al ángulo deseado.

**Cuidado**

El panel LCD se abre hasta un ángulo máximo de 150°. No intente abrirlo más.

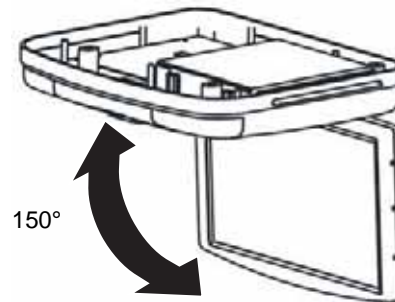

- 3 Para cerrar el reproductor, gire el LCD hacia arriba hasta que escuche el chasquido de bloqueo.

**Advertencia**

Para la seguridad de los ocupantes del vehículo, mantenga el panel LCD cerrado cuando no se utilice.

**Cuidado**

Asegúrese de no pillar cables y otros elementos al cerrar el panel.

## Uso del control remoto

### Instalación de la pila del control remoto

Antes de usar el control remoto, debe de instalar la pila incluida.

**Para instalar la pila:**

- 1 Deslice el portapila a la derecha (como se muestra) al tiempo que tira de él hacia fuera del control remoto.

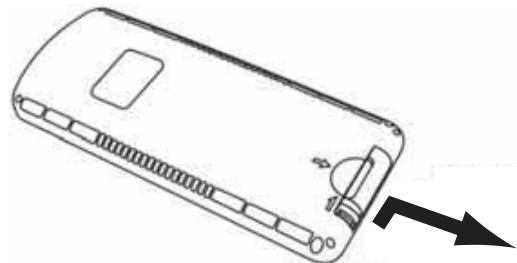

- 2 Coloque la pila con le lado (+) hacia arriba en el portapila. (Utilice una pila de tipo CRD2025.)

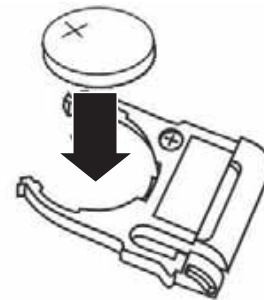

## Uso del reproductor de DVD

### Cómo abrir y cerrar el reproductor de DVD

**Para abrir y cerrar el reproductor de DVD:**

- 1 Presione el botón **Open** (Abrir) para desbloquear el panel LCD.

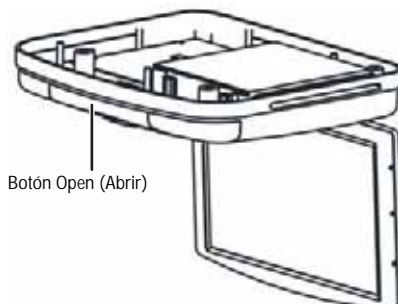

- 3 Deslice el portapila de nuevo en el control remoto hasta que encaje con un chasquido en su lugar.

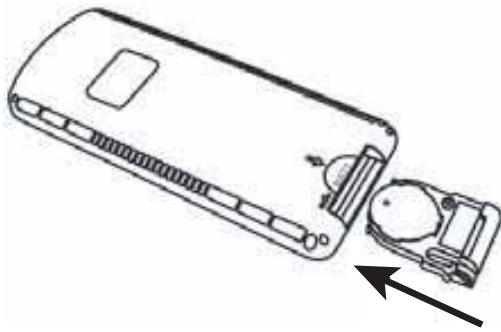

#### Para usar el control remoto:

- Apunte el control remoto directamente al reproductor de DVD y presione cualquier botón.

#### Nota

- Utilice el control remoto sólo dentro del vehículo.
- Utilice el control remoto a una distancia no mayor de nueve pies (tres metros) del sensor.
- La luz solar directa o las luces muy brillantes pueden reducir la eficacia de los comandos de la señal del control remoto. Asegúrese de que el reproductor esté colocado en un lugar donde no reciba luz solar directa.
- Cualquier obstrucción entre el sensor remoto y el control remoto podría perturbar la recepción.

## Encendido y apagado del reproductor

#### Para encender el reproductor:

- 1 Pulse el botón de alimentación en el control remoto o en el panel frontal. El reproductor se enciende y en la pantalla aparece el formato y la fuente de entrada. La fuente predeterminada es DVD-IN.
- 2 Si en la pantalla aparece el mensaje **NO DISC** (No hay disco), inserte un disco o presione el botón **AV** para cambiar la fuente de entrada.

#### Para apagar el reproductor:

- 1 Presione el botón de alimentación. El reproductor se apaga. Si hay un disco en el reproductor, la reproducción se reanudará en la última posición la próxima vez que encienda el reproductor.

## Reproducción de un disco

#### Para reproducir un CD o DVD:

- 1 Si la fuente de entrada aún no está configurada en **DVD-IN**, presione el botón **AV** para cambiar la fuente de entrada a **DVD-IN**.
- 2 Inserte un disco con la etiqueta hacia arriba (hacia el techo) en la ranura para discos en el lado derecho del reproductor. Después de unos segundos, en la pantalla aparecerá el mensaje "Reading" (Leyendo).
- 3 Presione el botón **PLAY** o **ENTER**.
- 4 Para detener la reproducción, presione el botón **STOP**.

- 5 Para reproducir la pista o el capítulo anterior, presione el botón para ir a la pista anterior.
- 6 Para reproducir la pista o el capítulo siguiente, presione el botón para ir a la pista siguiente.
- 7 Para detener momentáneamente o reanudar la reproducción, presione el botón **PLAY**.
- 8 Para extraer el disco del reproductor, presione el botón **EJECT**.

Para más información acerca de la reproducción de DVD, consulte "Playing DVDs" en la página 8. Para más información acerca de las características de reproducción de CD, consulte "Playing audio CDs" en la página 9.

### Cómo visualizar información sobre la reproducción

#### Para visualizar información sobre la reproducción:

- Durante la reproducción, presione **DISPLAY**. En la pantalla aparecerá el tipo de disco, la hora actual, el número de pista o capítulo actual y el número total de pistas o capítulos.

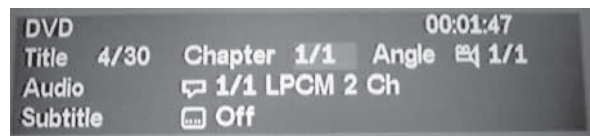

### Cómo silenciar el sonido

El volumen del reproductor está controlado por la salida de audio (normalmente el equipo estéreo del automóvil). Sin embargo, puede utilizar el reproductor para silenciar totalmente la salida de audio.

#### Para silenciar el audio:

- 1 Para silenciar el sonido durante la reproducción de un disco, presione **MUTE**.
- 2 Presione **MUTE** de nuevo para restaurar el sonido.

## Reproducción de DVD

#### Acceso al menú raíz del DVD.

Un DVD está dividido en secciones llamadas *títulos* y *capítulos*. Cuando se reproduce un DVD, el menú principal (o *menú raíz*) del disco aparece en la pantalla. El contenido del menú variará de disco a disco.

#### Para acceder al menú principal del DVD:

- Presione **MENU** durante la reproducción.

#### Cómo cambiar el idioma de audio durante la reproducción

#### Para cambiar el idioma de audio durante la reproducción:

- 1 Presione **AUDIO** para cambiar la pista de audio. Aparece el número del idioma de audio actual, el número total de canales de audio (idiomas) disponibles y el idioma actual.

- Si existen múltiples idiomas, presione el botón **AUDIO** de nuevo para seleccionar entre los idiomas disponibles.

**Nota**

Algunos DVD solamente permiten acceder a esta función por medio del menú de DVD.

### Uso de subtítulos

#### Para activar los subtítulos y cambiar el idioma de los subtítulos:

- Presione **SUBTITLE** para cambiar el idioma de los subtítulos durante la reproducción del DVD. Aparece el número del idioma actual, el número total de idiomas de subtítulos y el idioma actual.
- Si existen múltiples idiomas, presione el botón **SUBTITLE** de nuevo para seleccionar entre los idiomas disponibles.
- Para apagar los subtítulos, presione el botón **SUBTITLE** hasta que aparezca el mensaje "Subtitle Off" (Subtítulos desactivados) en la pantalla.

**Nota**

Algunos DVD solamente permiten acceder a esta función por medio del menú de DVD.

### Repetición de la reproducción

#### Para repetir un capítulo, un título o ambos:

- Durante la reproducción, presione **REPEAT** para seleccionar los ajustes disponibles:
  - Chapter** (Capítulo) repite el capítulo actual.
  - Title** (Título) repite el título actual.
  - All** (Todo) repite todos los capítulos y títulos.
  - Off** (Desactivado) reanuda la reproducción normal.

#### Para repetir un segmento personalizado:

- Durante la reproducción, presione **A-B** para establecer el punto inicial **A**.
- Presione **A-B** de nuevo para establecer el punto final **B**. El reproductor repite continuamente el segmento entre los puntos A y B.
- Para cancelar la repetición y reanudar la reproducción normal, presione el botón **A-B** de nuevo.

### Cómo cambiar el ángulo de visualización

#### Para cambiar el ángulo de visualización:

- Presione **ANGLE** para recorrer los ángulos de visualización disponibles. En la pantalla aparece el número del ángulo actual y el número total de ángulos disponibles.
- Para salir de las opciones de ángulo de visualización, presione **ANGLE** hasta regresar al ángulo de visualización normal.

**Nota**

Un DVD cuenta con distintos ángulos de visualización si la parte posterior de la funda del DVD contiene el icono de ángulos múltiples.

### Uso del zoom

#### Para agrandar la imagen:

- Durante la reproducción, presione **ZOOM** para cambiar entre los ajustes de zoom disponibles: (**2x**, **3x**, **4x** y **Normal**)

### Reproducción de un CD de audio

#### Repetición de la reproducción

#### Para repetir una pista o el CD entero:

- Durante la reproducción, presione **REPEAT** para seleccionar los ajustes disponibles:
  - Track** (Pista) repite la pista actual.
  - All** (Todo) repite todo el CD.
  - Off** (Desactivado) reanuda la reproducción normal.

#### Para repetir un segmento personalizado:

- Durante la reproducción, presione **A-B** para establecer el punto inicial **A**.
- Presione **A-B** de nuevo para establecer el punto final **B**. El reproductor repite continuamente el segmento entre los puntos A y B.
- Para cancelar la repetición y reanudar la reproducción normal, presione el botón **A-B** de nuevo.

### Reproducción de CD con archivos MP3

MP3 es un formato para almacenar audio digital. Una pista de audio se comprime con el formato MP3 con muy poca pérdida en la calidad del audio al mismo tiempo que consume mucho menos espacio en el disco. Este reproductor puede reproducir discos CD-R y CD-RW con archivos MP3 de música.

Al insertar un CD MP3 en el reproductor, la pantalla del menú aparecerá automáticamente. El reproductor reproducirá automáticamente las pistas en el orden en que se grabaron en el disco; también puede utilizar la pantalla de menú para seleccionar las carpetas y pistas que desea.

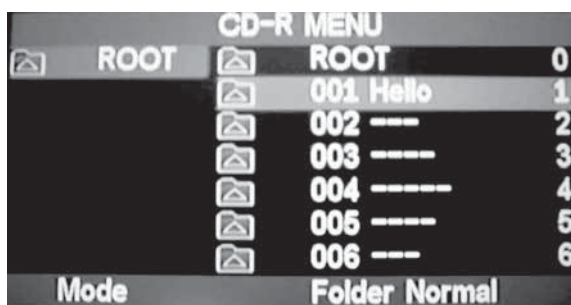



## Para seleccionar los archivos y las carpetas que desea:

- 1 Presione el botón arriba o abajo del control remoto para seleccionar una carpeta de la lista y luego seleccione **ENTER**. La pantalla muestra los archivos contenidos en la carpeta que seleccionó.

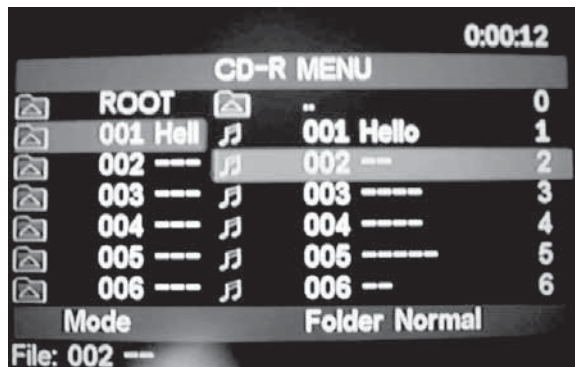

- 2 Presione el botón arriba o abajo del control remoto para seleccionar un archivo de la lista en el lado derecho de la pantalla y luego presione **ENTER** para reproducir el archivo.

### Consejo

 Este icono frente a un elemento indica que es una carpeta y no un archivo MP3.

 Este icono frente a un elemento indica que es un archivo MP3.

- 3 Presione el botón **Siguiente** para pasar al siguiente archivo o presione el botón **Anterior** para ir al archivo anterior.

## Repetición de la reproducción

### Para repetir un archivo o una carpeta de un disco MP3:

- Durante la reproducción, presione **REPEAT** para seleccionar los ajustes disponibles:
  - **Repeat Single** (Repetir uno) repite el archivo actual.
  - **Repeat All** (Repetir todo) repite el contenido de la carpeta actual.
  - **Repeat Off** (Repetir desactivado) reanuda la reproducción normal.

## Cómo personalizar los ajustes del sistema

### Para personalizar los ajustes de visualización y audio del sistema:

- 1 Presione **MENU** en el control remoto. Se abre el menú Operation (menú de operación).

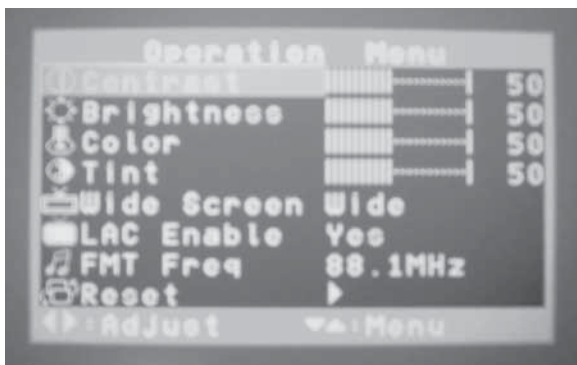

- 2 Presione el botón de flecha arriba o abajo para seleccionar uno de los ajustes siguientes y luego presione los botones **+** y **-** para cambiar su valor:

Ajuste	Descripción
Contrast (Contraste)	Ajuste el contraste.
Brightness (Brillo)	Ajuste el brillo.
Color	Ajuste el color.
Tint (Tono)	Ajuste el tono.
Wide Screen (Pantalla panorámica)	Selecciona un modo de pantalla: <ul style="list-style-type: none"> <li>• Panorámico (16:9)</li> <li>• Normal (4:3)</li> </ul>
LAC Enable (activar LAC)	Suaviza la imagen en pantalla (LAC son las siglas en inglés de compensación de ángulos pequeños)
FMT Freq (frecuencia FMT)	Selecciona la frecuencia para que el transmisor de FM transmita audio en: 88.1, 88.3, 88.5, 88.7, 88.9, 89.1, 89.3, 89.5, 89.7 o 89.9 MHz.
RESET (Restablecer)	Restablece los ajustes a los valores predeterminados.

## Uso del transmisor de FM

### Para usar el transmisor de FM para audio:

- 1 Presione **MENU**. Se abre el menú Operation (menú de operación).
- 2 Presione el botón de flecha arriba o abajo para seleccionar **FMT Freq**, y luego presione los botones **+** y **-** para cambiar la frecuencia.
- 3 Salga del menú.
- 4 Sintonice una radio de FM cercana (como el equipo estéreo del vehículo o los audífonos de radio de FM) a la frecuencia que estableció en el paso 2. El audio del reproductor lo recibe la radio de FM.

## Uso del menú OSD

### Para abrir el menú OSD:

- 1 Presione **SETUP** en el control remoto. Se abre el menú principal.

Menú	Descripción
OSD	Selecciona un idioma para el menú del reproductor de DVD. Puede seleccionar una de las opciones siguientes: <ul style="list-style-type: none"> <li>• Inglés</li> <li>• Francés</li> <li>• Español</li> <li>• Italiano</li> </ul>
Subtitle and audio language setting (Configuración del idioma de los subtítulos y del audio)	Los idiomas disponibles son los del DVD. Si selecciona un idioma que no está disponible, los subtítulos y el audio se reproducirán en el idioma preestablecido para el DVD.
TV Display (Pantalla de TV)	Modifica la pantalla si la relación altura-anchura es distinta a la que utiliza el DVD. Seleccione una de estas opciones: <ul style="list-style-type: none"> <li>• 4:3PS</li> <li>• 4:3LB</li> <li>• 16:9</li> </ul>
TV Type (tipo de TV)	Selecciona el estándar de televisión que utiliza el DVD. Los DVD que se venden en Estados Unidos normalmente están grabados en formato NTSC. Los DVD que se venden en Europa y Asia puede que utilicen PAL. Seleccione una de estas opciones: <ul style="list-style-type: none"> <li>• NTSC</li> <li>• PAL</li> </ul>
Parental (Paternal)	Personaliza los bloqueos paternos para impedir que los niños vean películas clasificadas. NOTA: La contraseña preestablecida es 3308.
Defaults (Ajustes predeterminados)	Restablece todos los ajustes a los valores de fábrica.

## Personalización de los ajustes del DVD

### Para configurar el idioma de OSD (menú DVD en pantalla):

- 1 Presione **SETUP** en el control remoto. Se abre el menú de configuración del DVD.
- 2 Presione el botón de flecha arriba o abajo para seleccionar **OSD Menu** (menú OSD) y luego presione **ENTER**. Se abre la lista de idiomas.
- 3 Presione el botón de flecha arriba o abajo para seleccionar el idioma que desea y luego presione **ENTER** para confirmarlo. Los idiomas son **inglés, francés, español e italiano**.
- 4 Presione **SETUP** para salir del menú de configuración.

### Para configurar el idioma de los subtítulos:

- 1 Presione **SETUP** en el control remoto. Se abre el menú de configuración del DVD.
- 2 Presione el botón de flecha arriba o abajo para seleccionar **Subtitle** (Subtítulo) y luego presione **ENTER**. Se abre la lista de idiomas.
- 3 Presione el botón de flecha arriba o abajo para seleccionar el idioma que desea y luego presione **ENTER** para confirmarlo. Las opciones de idiomas son **inglés, francés, español, italiano y Off** (Desactivado).
- 4 Presione **SETUP** para salir del menú de configuración.

### Para configurar el idioma de audio:

- 1 Presione **SETUP** en el control remoto. Se abre el menú de configuración del DVD.
- 2 Presione el botón de flecha arriba o abajo para seleccionar **Audio** y luego presione **ENTER**. Se abre la lista de idiomas.
- 3 Presione el botón de flecha arriba o abajo para seleccionar el idioma que desea y luego presione **ENTER** para confirmarlo. Las opciones de idiomas son **inglés, francés, español, italiano y Off** (Desactivado).
- 4 Presione **SETUP** para salir del menú de configuración.

### Para configurar el modo de pantalla de TV

Cambie el modo de pantalla si no coincide con las proporciones de pantalla que utiliza el DVD.

- 1 Presione **SETUP** en el control remoto. Se abre el menú de configuración del DVD.
- 2 Presione **>** para seleccionar **Video** y luego presione el botón de flecha arriba o abajo para seleccionar **TV Display**.
- 3 Presione **ENTER** para abrir la lista de modos de pantalla y luego presione el botón de flecha arriba o abajo para seleccionar el modo que desea. Las opciones de modos son **4:3 PS, 4:3 LB y 16:9**.
- 4 Presione **ENTER** para confirmar.
- 5 Presione **SETUP** para salir del menú de configuración.

### Para configurar el tipo de TV:

Seleccione el estándar de televisión que utiliza el DVD. Los DVD que se venden en Estados Unidos normalmente están grabados en formato NTSC. Los DVD que se venden en Europa y Asia puede que utilicen PAL.

- 1 Presione **SETUP** en el control remoto. Se abre el menú de configuración del DVD.
- 2 Presione **>** para seleccionar **Video** y luego presione el botón de flecha arriba o abajo para seleccionar **TV Type**.
- 3 Presione **ENTER** para abrir la lista de tipos de TV y luego presione el botón de flecha arriba o abajo para seleccionar el tipo que desea. Las opciones son **NTSC y PAL**.
- 4 Presione **ENTER** para confirmar.
- 5 Presione **SETUP** para salir del menú de configuración.

## Uso de los controles paternas

Esta característica le permite seleccionar un bloqueo parental personalizado para eliminar escenas inapropiadas de la reproducción de una película.

### Para configurar los controles paternas:

- 1 Presione **SETUP** en el control remoto. Se abre el menú de configuración del DVD.
- 2 Presione **>** para seleccionar **Rating** (clasificación).

#### Consejo

- Este icono indica que los controles paternas están bloqueados y que no puede cambiar la clasificación. (se requiere una contraseña para entrar)
- Este icono indica que los controles paternas están desbloqueados y que puede entrar al menú.

- 3 Presione el botón de flecha arriba o abajo para seleccionar **Password** (contraseña) y luego utilice los botones numéricos para introducir la contraseña preestablecida de 4 dígitos (**3308**).
- 4 Presione **ENTER** para desbloquear los controles paternas.
- 5 Presione el botón de flecha arriba o abajo para seleccionar **Rating** y luego presione **ENTER** repetidamente para seleccionar el nivel de control parental. Las opciones de niveles son **G**, **PG**, **PG-13**, **R**, **NC-17**, **Adult** (predeterminado).
- 6 Presione el botón de flecha arriba para seleccionar **Password** y luego introduzca una contraseña de 4 dígitos.
- 7 Presione **ENTER** para confirmar.
- 8 Presione **SETUP** para salir del menú de configuración.

### Para restablecer la configuración del control parental a los valores prefijados de fábrica:

- 1 Presione **SETUP** en el control remoto. Se abre el menú de configuración del DVD.
- 2 Presione **>** para seleccionar **Rating** (Clasificación).
- 3 Presione el botón de flecha arriba o abajo para seleccionar **Load Factory** (Cargar valores de fábrica).
- 4 Presione el botón **ENTER** para restablecer todos los ajustes a los valores prefijados de fábrica.
- 5 Presione **SETUP** para salir del menú de configuración.

## Mantenimiento

### Mantenimiento del reproductor

- Quite suavemente el polvo con un paño suave y seco.
- La superficie se raya fácilmente. No la limpie con objetos duros o ásperos.
- No utilice ningún disolvente químico, agente de limpieza o detergente corrosivo para eliminar la suciedad de la superficie de la pantalla.

### Mantenimiento de los discos

- Para mantener el disco limpio, no toque el lado de reproducción (el lado sin la etiqueta) del disco.
- No pegue papel o cinta adhesiva al disco.
- Mantenga el disco alejado del contacto directo a la luz solar o fuentes de calor.
- Guarde el disco en una funda cuando no lo utilice.
- Antes de reproducirlo, limpie el disco con un paño limpio desde el centro hacia fuera.

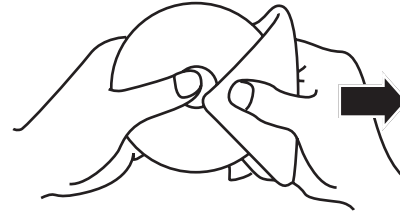

### Reemplazo de la pila del control remoto

Si el control remoto no funciona o si el rango de operación disminuye, cambie la pila usada por una nueva.

#### Para reemplazar la pila:

- 1 Deslice el portapila a la derecha (como se muestra) al tiempo que tira de él hacia fuera del control remoto.

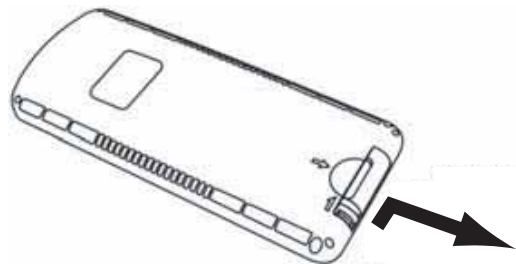

- 2 Quite la pila usada y luego coloque la nueva pila de litio con el lado (+) hacia arriba en el portapilas. (Utilice una pila de tipo CRD2025.)

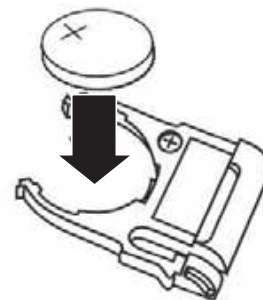

- 3 Deslice el portapila de nuevo en el control remoto hasta que encaje con un chasquido en su lugar.

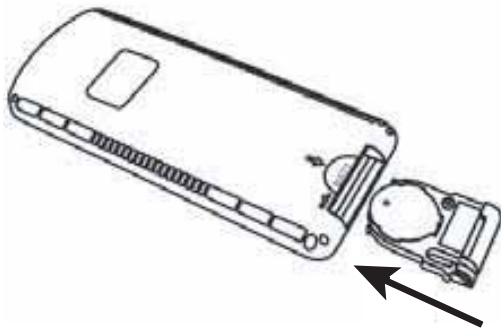

**Nota**

- Deseche la pila usada correctamente.
- Utilice la pila correctamente; no cortocircuite los bornes + y - ni la tire al fuego ya que podría explotar.
- La pila y el portapilas pueden constituir un peligro de asfixia. Mantenga el control remoto fuera del alcance de los niños.

## Solución de Problemas

Problema	Causa	Solución
El reproductor se detuvo repentinamente o la pantalla se quedó en blanco.	Error del reproductor.	Apague y encienda el reproductor. Si el reproductor sigue sin responder, presione el botón de restablecimiento.
El reproductor no se enciende.	La ignición del vehículo (o ACC/ Auxiliar) está apagada.	Inserte la llave en la ignición y girela a la posición ACC/ Auxiliar.
	Condensación en el reproductor.	Espere aproximadamente una hora o hasta que la condensación se evapore.
El reproductor funciona erráticamente.	La pila del control remoto necesita reemplazarse.	Reemplace la pila.
	Ventana de infrarrojos sucia en el reproductor o en el control remoto.	Limpie las ventanas de infrarrojos del reproductor y del control remoto.
	Conexiones sueltas.	Compruebe las conexiones y apriételas.
El reproductor no reproduce el disco.	El disco se insertó incorrectamente.	Vuelva a insertar el disco con el lado de la etiqueta hacia arriba (hacia el techo).
	El disco está sucio o rayado.	Limpie o reemplace el disco.
	El formato de disco es incompatible.	Compruebe el formato del disco.
	El código regional del DVD no coincide con el código regional del reproductor (Región 1).	Inserte un DVD con Región 1.

Problema	Causa	Solución
Ocasionalmente se salta una imagen.	El disco está sucio o rayado.	Limpie o reemplace el disco.
Imagen borrosa.	Interferencia.	Aleje el vehículo de la zona de interferencia.
Imagen demasiado oscura.	El reproductor está demasiado frío.	Espere unos minutos hasta que el reproductor se caliente.
	El brillo está demasiado bajo.	Ajuste el brillo.
No hay sonido en los auriculares.	Los auriculares inalámbricos no están encendidos.	Encienda los auriculares.
	Las pilas de los auriculares están demasiado bajas.	Reemplace o recargue las pilas.
	Un objeto está bloqueando la línea de visión entre los auriculares de IR y la ventana de IR en el reproductor, o los auriculares están demasiado lejos del reproductor.	Elimine la obstrucción o acérquese al transmisor.

## Especificaciones

El diseño y las especificaciones están sujetos a cambio sin aviso previo.

Fuente de alimentación	Batería del vehículo (CC +10 V ~ +16 V)
Voltaje de operación	CC +14 V
Pila del control remoto	CRD2025
Mecanismo	Apertura/cierre manual
Ángulo de visualización	Ajuste vertical: arriba/abajo $\angle 150^\circ$
Píxeles	800 x 480
Brillo de alto nivel	350 cd/m <sup>2</sup>
Intensidad de funcionamiento	<2 A con la luz de techo apagada (típico VDD = 14 V)
Luz de techo	2 W
Temperatura de operación	23 a 122 °F (-5 a +50 °C)
Temperatura de almacenamiento	-4 a 158 °F (-20 a +70 °C)

## Información sobre la Garantía

### Garantía Limitada

Insignia Products le garantiza a usted, el comprador original de este Producto, que éste estará libre de defectos de material o fabricación por un período de noventa (90) días contados a partir de la fecha de compra como se indica a continuación:

- 1 MANO DE OBRA:** Durante el Período de Garantía si se determina que este Producto está defectuoso, Insignia, según su criterio, reparará o reemplazará el Producto sin cargo, o pagará los cargos de mano de obra a cualquier centro de servicio autorizado por Insignia. Después del Período de Garantía, usted debe pagar por todos los cargos de mano de obra.
- 2 REPUESTOS:** Además, Insignia suministrará, sin cargo, piezas de repuesto nuevas o reconstruidas como intercambio por las piezas defectuosas durante el Período de Garantía. Después del Período de Garantía, usted debe pagar por el costo de todas las piezas.

Para obtener el servicio de garantía, usted debe llevar el Producto con su recibo original u otro comprobante de compra, ya sea en su paquete original o en un paquete que ofrezca el mismo grado de protección, al centro de ventas más cercano de la tienda o sitio de web dónde usted compró el Producto.

Esta garantía no cubre daño cosmético ni daños causados por fuerzas de la naturaleza, rayos, accidente, uso incorrecto, abuso, negligencia, uso comercial o modificaciones del Producto o de cualquier parte del mismo, incluyendo la antena. Esta garantía no cubre daños debidos a una operación o mantenimiento incorrectos, conexión a suministro de voltaje incorrecto o intento de reparación por cualquiera excepto un centro autorizado por Insignia para realizar el servicio de reparación del Producto. Esta garantía no cubre Productos vendidos EN EL ESTADO EN QUE SE ENCUENTRAN o CON TODAS SUS FALLAS, ni productos consumibles (como fusibles o pilas). Esta garantía es válida sólo en los Estados Unidos y Canadá.

Esta garantía no es válida si el número de serie aplicado en la fábrica ha sido alterado o retirado del Producto.

LA REPARACIÓN O REEMPLAZO SEGÚN PROVISTO BAJO ESTA GARANTÍA ES EL ÚNICO RECURSO DEL CONSUMIDOR. INSIGNIA NO SERÁ RESPONSABLE POR DAÑOS INCIDENTALES O CONSECUENTES DEBIDO AL INCUMPLIMIENTO DE CUALQUIER GARANTÍA EXPRESA O IMPLÍCITA RELACIONADA CON ESTE PRODUCTO. EXCEPTO EN LA MEDIDA QUE LO PROHIBA LA LEY APLICABLE, CUALQUIER GARANTÍA IMPLÍCITA, DECLARACIÓN O CONDICIÓN DE COMERCIALIZACIÓN O IDONEIDAD PARA UN USO PARTICULAR DE ESTE PRODUCTO, ESTÁ LIMITADA A LA DURACIÓN DE ESTA GARANTÍA.

Algunos estados o provincias no permiten la exclusión o limitación de los daños incidentales o consecuentes, ni permiten limitaciones en la duración de una garantía implícita, por lo tanto, las limitaciones o exclusiones anteriores pueden no aplicarse en su caso. Esta garantía le otorga derechos legales específicos, y usted puede tener otros derechos que varían de un estado a otro o de una provincia a otra.

Para servicio al cliente favor llamar al 1-877-467-4289.

[www.insignia-products.com](http://www.insignia-products.com)

Insignia Products, Richfield, Minnesota, U.S.A.

## Derechos de reproducción

© 2006 Insignia. Insignia y el logotipo de Insignia son marcas de comercio de Best Buy Enterprise Services, Inc. Otras marcas y nombres de productos son marcas de comercio o marcas registradas de sus dueños respectivos. Las especificaciones y características están sujetas a cambio sin aviso previo u obligación.



**Distributed by Insignia™ Products**  
**Distribué par Insignia™ Products**  
**Distribuido por Insignia™ Products**

7601 Penn Avenue South,  
Richfield, MN USA 55423-3645  
[www.Insignia-Products.com](http://www.Insignia-Products.com)

R2

© 2005 Insignia™ Products

All rights reserved. All other products and brand names are trademarks of their respective owners.

© 2005 produits Insignia™

Tous droits réservés. Tous les autres produits ou noms de marques sont des marques de commerce qui appartiennent à leurs propriétaires respectifs.

© 2005 productos Insignia™

Todos los derechos reservados. Todos los demás productos y marcas son marcas comerciales de sus respectivos dueños.