

**52C and 52P
SERIES**

OWNER'S MANUAL
**PACKAGED TERMINAL AIR CONDITIONERS
AND HEAT PUMPS**
7,000-15,000 Btuh

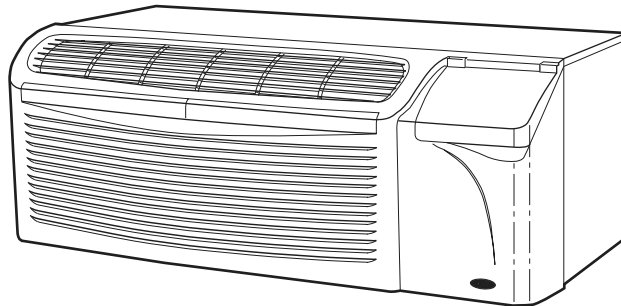

CONTENTS

	Page		Page
GENERAL	2	CARE AND MAINTENANCE	11,12
UNIT INSPECTION	2,3	INDOOR-AIR INLET FILTERS	11
FRONT PANEL	2	EXTERNAL PARTS	12
ELECTRICAL DATA	4	INTERNAL PARTS	12
ALL UNITS	4	PREVENTATIVE MAINTENANCE	13
VOLTAGE SUPPLY	4	TROUBLESHOOTING	14
INSTALLATION	5-8	ACCESSORIES	15
CHASSIS INSTALLATION	5		
WALL THERMOSTAT INSTALLATION	8		
OPERATION	9,10		
COMFORT CONTROLS	9		
OPERATING CONTROLS	10		
OPERATING MODES	10		

1•800•894•6449 (in USA and Canada)
For Service/Technical Assistance
1•800•830•8600 (Mexico)



Manufacturer reserves the right to discontinue, or change at any time, specifications or designs without notice and without incurring obligations.

GENERAL

Thank you for choosing Carrier! You can feel confident in your selection because the same pride in craftsmanship and engineering knowledge that goes into Carrier equipment at the Astrodome in Texas, the Sistine Chapel in Rome, the US Capitol Hall of Congress, and thousands of other installations worldwide has gone into the construction of this unit.

The Carrier package terminal air conditioners and heat pumps provide a high standard of quality in performance, workmanship, durability and appearance as they heat and cool the occupied air space year round.

This manual provides information for ease of installation, operation and maintenance of the 52C and 52P units. The following units are covered in this manual (see Figure 1 for additional unit information):

- 52CE 60 Hz cooling with electric heat units
- 52CQ 60 Hz cooling, electric heat, and heat pump units
- 52PE 60 Hz cooling with electric heat units
- 52PQ 60 Hz cooling, electric heat, and heat pump units
- 52PC 60 Hz cooling only units

All models are designed for through-the-wall installation. Separate installation instructions are included



MODEL	52PQA312301AA		
SERIAL	3701X11520		
DATE OF MFG.	09/12/2001		
VOLT RANGE	187-253		
VOLTS	230/208		
PH	1	Hz	60
MIN CKT AMPACITY	19.3		
R-22 OZ	34		
DESIGN PSIG	350 HIGH SIDE, 150 LOW SIDE		
COOLING			
BTU/HR	12,100/12,000		
AMPS	4.8/5.3		
WATTS	1100/1100		
EER	11.0/10.9		
COMP	RLA	6.1	
	LRA	29	
FAN	FLA	0.75	
MOTOR	HP	1/8	
HEATING			
BTU/HR	10,800/10,700		
AMPS	15.6/14.5		
WATTS	3570/2997		
COP	3.2/3.2		
HEATER	AMPS	14.8/13.7	
	WATTS	3400/2850	
BTU/HR	WATER		
	STEAM		
USE	20	AMP	CANADIAN INSTALLATION
TIME DELAY FUSE			MAX FUSE
OR HACR TYPE	20	AMP	MAX BREAKER
CIRCUIT BREAKER			
<small>ABOVE DATA FOR PERMANENTLY CONNECTED UNIT ONLY MOTOR - COMPRESSOR THERMALLY PROTECTED</small>			
 LISTED PACKAGE TERMINAL AIR CONDITIONER 5200		 CARRIER Corporation	
MADE IN MEXICO 99LR520212 REV D			
FOR SERVICE/TECHNICAL ASSISTANCE IN THE U.S. & CANADA TELEPHONE			
1-800-894-6449			
IN MEXICO TELEPHONE			
01-800-830-8600			

FIGURE 1 — SAMPLE DATA INFORMATION PLATE

with all accessory components. See Accessories section on page 15 for complete listing of accessories.

UNIT INSPECTION

Examine unit for damage incurred during shipment. File a claim immediately with the transit company if damage is found.

The data information plate (Figure 1) lists the model number, voltage ranges, and other important electrical information about this product. Reading and understanding this material is important for proper use of this unit. To access the information plate, the front panel must be removed; see Figure 2.

FRONT PANEL

Remove front panel from unit by grasping the panel firmly at the center top and center bottom. Pull the panel upward at the bottom and forward at the top to release magnetic latches and partition hooks. See Figure 2.

NOTE: Front panel may be secured to chassis with 2 screws located behind indoor air inlet filters. In order to remove these screws, the filters must be removed first. Refer to page 11 in this manual for instructions on removing indoor air inlet filters.

IMPORTANT: The front panel has to be off the unit to complete future checks and installation procedures. **Do not reinstall front panel at this time.**

Using Figures 1 and 3 as reference, verify that the packaged terminal product ordered will operate properly in your facility. If you do not understand the information given or have questions about the product, please call your local dealer or distributor.

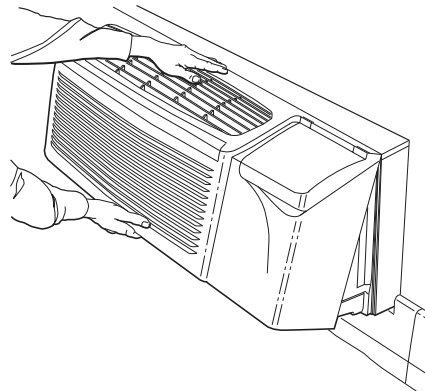

FIGURE 2 — REMOVING FRONT PANEL

Replacement Package Terminal Air Conditioner, CLASSIFIED BY UNDERWRITERS LABORATORIES INC., AS TO ELECTRIC SHOCK, FIRE AND CASUALTY HAZARDS ONLY. FOR FIELD INSTALLATION WITH EXISTING WALL SLEEVES, OUTDOOR LOUVERS, AND INDOOR PANELS AS SPECIFIED ON THE PRODUCT.



ELECTRICAL DATA

⚠ WARNING

ELECTRICAL SHOCK HAZARD

DO NOT alter cord or plug, and DO NOT use an extension cord. Personal injury or damage to the unit may result.

Be sure that your outlet matches the appropriate blade configuration of the supplied plug and that it is within reach of the service cord. A hardwire kit is available as an accessory to change cord-connected units to hardwired units. (See Accessories table on page 15.)

IMPORTANT: All standard cord-connected 265-v units will require a field-installed electrical sub-base accessory.

ALL UNITS

■ **WIRE SIZE** — Use recommended wire size given in Table 1 and install a single branch circuit. All wiring must comply with local and national codes. **All units are designed to operate off single branch circuits only.**

NOTE: Use copper conductors only.

■ **GROUNDING** — For safety and protection, the unit is grounded through the service cord plug or through separate ground wire provided on hardwired units. Be sure that the branch circuit or general purpose outlet is grounded.

TABLE 1 — SUGGESTED BRANCH CIRCUIT WIRE SIZES*

NAMEPLATE AMPS	AWG WIRE SIZE†
7.0 to 12	14
12.1 to 16	12
16.1 to 24	10

LEGEND

AWG — American Wire Gage

*Single circuit from main box.

†Based on copper wire at 60 C temperature rating.

VOLTAGE SUPPLY

Check voltage supply at outlet. For satisfactory results, the voltage range must always be within the ranges found on the data information plate (shown in Figure 1).







■ **CORD-CONNECTED UNITS** — The 250-v field-supplied outlet must match the plug for the standard 208/230-v units and be within reach of the service cord. The standard cord-connected 265-v units require an accessory electrical subbase for operation. See Accessories table, page 15, for subbase selection. Refer to Table 2 for proper receptacle and fuse type.

■ **POWER CORD PROTECTION** — The power cord for the 230/208-v unit provides both personal shock protection and power cord fire prevention. Unit power automatically disconnects when unsafe conditions are detected. Power to the unit can be restored by pressing the RESET button on plug head.

Upon completion of unit installation for 230/208-v models, an operational check should be performed using the TEST/RESET buttons on the plug head. See Figure 5.

NOTE: The 265-v models do not incorporate this feature as they require use of the electrical subbase accessory.

TABLE 2 — RECEPTACLES AND FUSE TYPES — 250,265 VOLTS

RECEPTACLE						
	15 Amps	20 Amps	30 Amps	15 Amps	20 Amps	30 Amps
RATED VOLTS	250	250	250	265	265	265
TIME-DELAY TYPE FUSE (or HACR Circuit Breaker)	15	20*	30	15	20	30

LEGEND

HACR — Heating, Air Conditioning, Refrigeration

*May be used for 15-amp applications if fused for 15 amp.

INSTALLATION

CHASSIS INSTALLATION

Units are shipped without a sleeve. In applications where unit is a replacement, it is recommended that a Carrier sleeve and grille be used.

The 52C and 52P units can retrofit General Electric, Amana, Trane, and Friedrich sleeves/grilles (be sure outdoor grille is installed on the sleeve). See Table 3 for details. Carrier Corporation must approve any other retrofit application.

For competitive retrofit applications, be sure that the foam seals (factory-installed on the tube sheets) provide a good seal between the outdoor grille and outdoor coil tube sheets. These foam seals provide a barrier to separate outdoor coil leaving air from mixing with the outdoor incoming air (known as air recirculation).

See Figure 5.

⚠ CAUTION

For retrofit applications, foam seals on outdoor coil tube sheets must make a seal between the coil and the grille or loss of performance and premature damage to the major components can result.

TABLE 3 — RETROFIT WALL SLEEVES

MANUFACTURER	WALL SLEEVE PART NUMBER
General Electric	Metal Sleeve RAB71
	Plastic Sleeve RAB77
Amana	Metal Sleeve WS900B
Trane	Metal Sleeve SLV149
Friedrich	T-Series Metal 11½-in. deep wall sleeve*
	Standard depth wall sleeve 16 x 42 x 13¾-in. PXWS

*FR-SLEEVE-EXT accessory is required for retrofit into Friedrich (T-Series) wall sleeves.

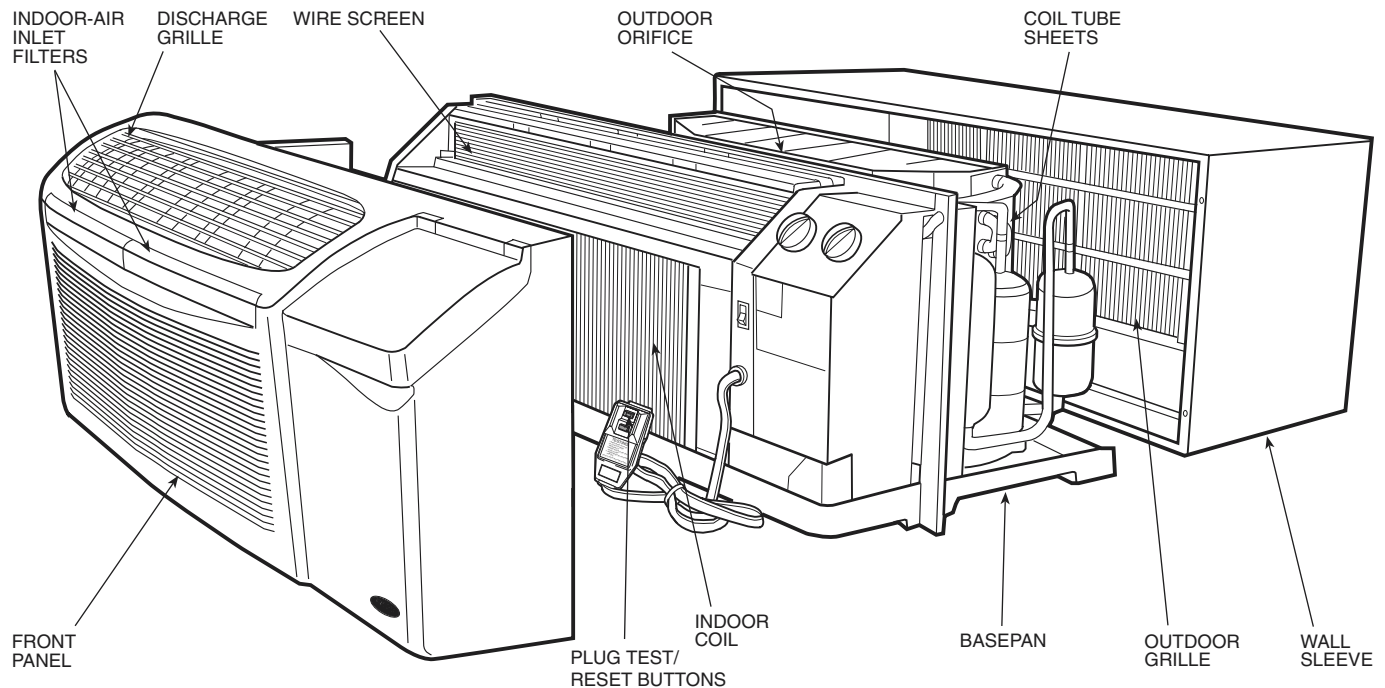

FIGURE 5 — UNIT COMPONENTS

■ **COMPETITIVE SLEEVE PREPARATION**

IMPORTANT: Inspect the wall sleeve thoroughly prior to installation. Manufacturer does not assume responsibility for costs or damages due to defects in the sleeve or improper installation.

⚠ WARNING

Disconnect all power to unit to avoid possible electrical shock during installation.

Remove any existing foam baffles that are installed on the outdoor grille if present. See Figure 6.

GE Sleeves Only

Metal Wall Sleeve — Remove metal clip on mounting rail located on left, inside bottom of metal sleeve and discard. See Figure 7.

Plastic Sleeve — Remove bottom seal from plastic sleeve. See Figure 8.

■ **INSTALLATION OF A CARRIER WALL SLEEVE USING A NON-CARRIER GRILLE**

This application has become more common due to pre-manufactured windows with built-in grilles or renovations where a Carrier sleeve is used with an existing non-Carrier grille.

Use of a Carrier wall sleeve with a non-Carrier grille requires installation of an Accessory Baffle Kit, which ensures a good seal between the unit and exterior grille and prevents air recirculation. (See Figures 9 and 10.) Air recirculation is a large contributor to performance loss and premature damage to major components.

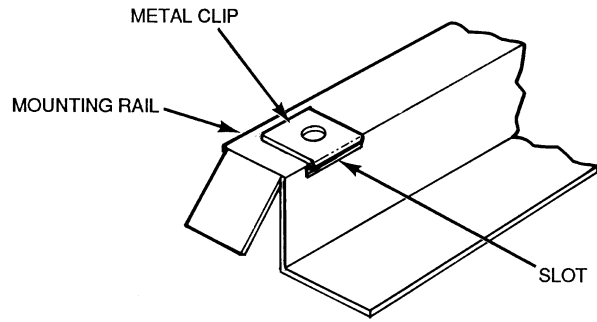

FIGURE 7 — REMOVE METAL CLIP ON GE METAL SLEEVE

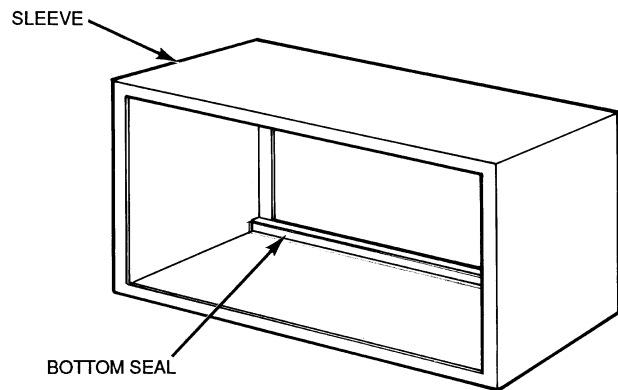

FIGURE 8 — REMOVE BOTTOM SEAL FROM GE PLASTIC SLEEVE

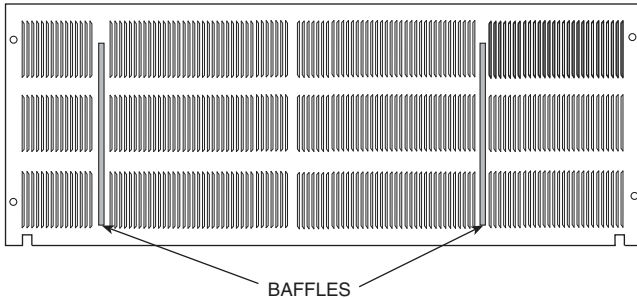

FIGURE 6 — REMOVE EXISTING BAFFLES ON COMPETITIVE OUTDOOR GRILLES

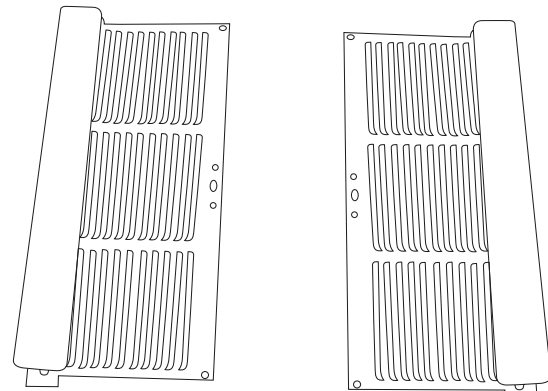

FIGURE 9 — ACCESSORY BAFFLE KIT

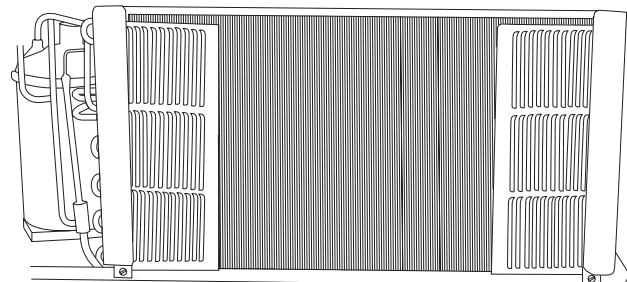

FIGURE 10 — INSTALLATION COMPLETE

■ **INSTALL CHASSIS IN SLEEVE (See Figures 11 to 13)**

1. Inspect foam gaskets (top, bottom, both sides) on chassis. Replace foam gaskets if torn or missing.

IMPORTANT: The gaskets combine with the sleeve face to create a weather barrier. If the chassis is installed in a non-Carrier sleeve, this weather barrier may not be effective.

⚠ WARNING
Chassis weighs up to 150 lb. For personal protection, seek help when lifting the unit. Lift unit by holding unit basepan.

2. If retrofitting into a GE, Amana, Trane, or Friedrich wall sleeve/grille, remove any existing foam seals from competitive manufacturer's grille before installing unit.
3. Remove shipping tape from vent door. See Figure 11.

⚠ CAUTION
Failure to remove shipping tape will prevent fresh air vent door from opening and may result in damage to the vent door cable.

4. Carefully remove power cord packing material and discard.
5. Lift chassis level with wall sleeve.
6. Slide chassis into wall sleeve until foam gaskets rest firmly against front of wall sleeve. See Figure 12.
7. Screw chassis to wall sleeve with four 1³/₄-in. long screws taped to the control box. Screw holes are located on both sides of the mounting angles of the chassis. For Carrier wall sleeves, use the top-most and bottom-most screw holes. For competitive wall sleeves, line up the correct attachment holes on the chassis with the holes in the sleeves. See Figure 13.

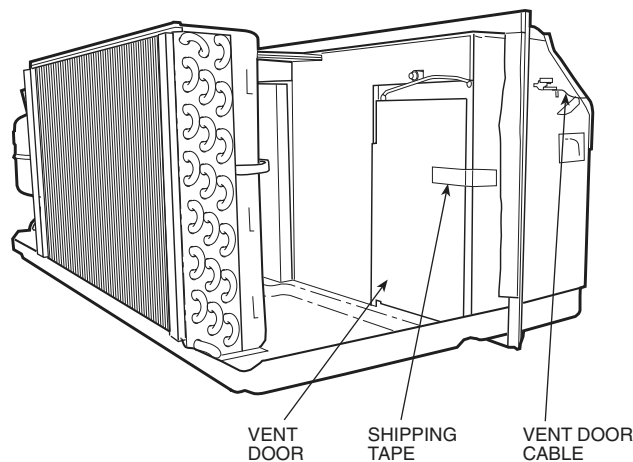

FIGURE 11 — LOCATION OF SHIPPING TAPE ON VENT DOOR

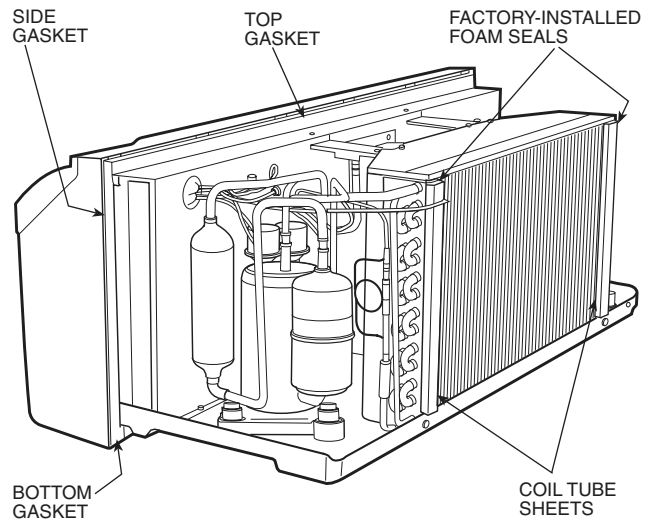

FIGURE 12 — UNIT GASKETS AND TUBE SHEETS

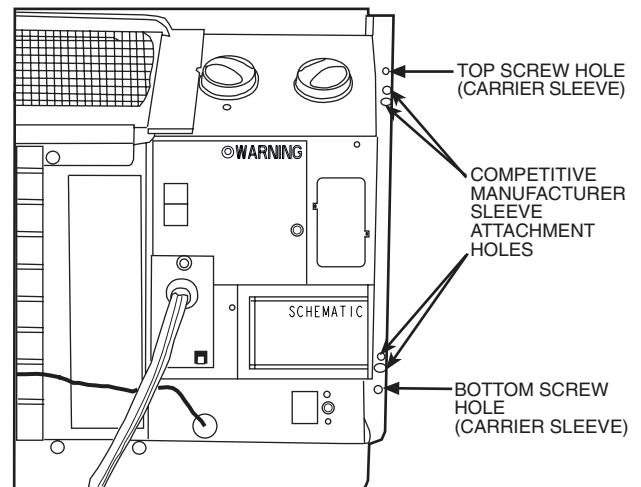

FIGURE 13 — CHASSIS MOUNTING

WALL THERMOSTAT INSTALLATION

The following instructions apply to RC and RP units only.

NOTE: Carrier thermostats are recommended. See Accessories section.

IMPORTANT: Only trained, qualified personnel and service mechanics should install electrical accessories on Carrier 52C and 52P series products per Carrier's installation instructions. Please contact your local electrical contractor, dealer, or distributor for assistance.

■ **THERMOSTAT WIRE ROUTING** — Thermostat wire is field supplied. Recommended wire gage is 18 to 20 gage solid thermostat wire. Thermostat wire should always be routed around or under, NEVER through, the wall sleeve. The wire should then be routed behind the front panel to the easily accessible terminal connector. See Figures 14 and 15.

■ **INSTALL THERMOSTAT** — All remote control units.

1. Check to be sure power to unit is disconnected.
2. Pull terminal connector to remove.

NOTE: Terminal connector can be removed and replaced to simplify thermostat wiring.

3. Connect wires from terminals on the thermostat to terminals on chassis terminal board connector. See Figures 15 and 16.

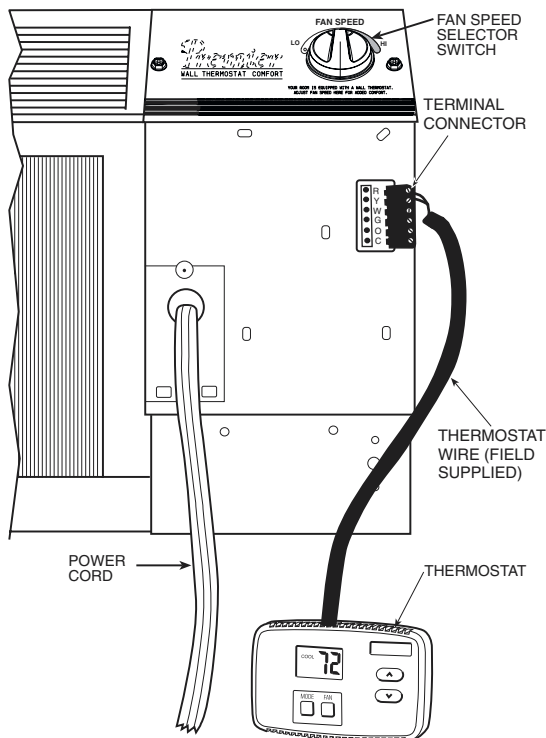

FIGURE 14 — CONTROL BOX TERMINAL CONNECTOR FOR WALL THERMOSTAT MODELS

4. Reinstall terminal connector.
5. Restore power to unit.

NOTE: Refer to thermostat installation instructions for details on installing thermostat.

NOTE: Fan speed is user-selectable from the control panel on the unit.

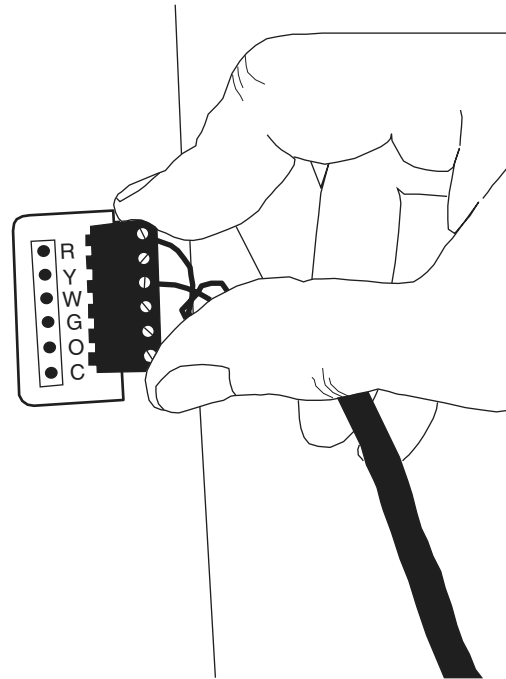
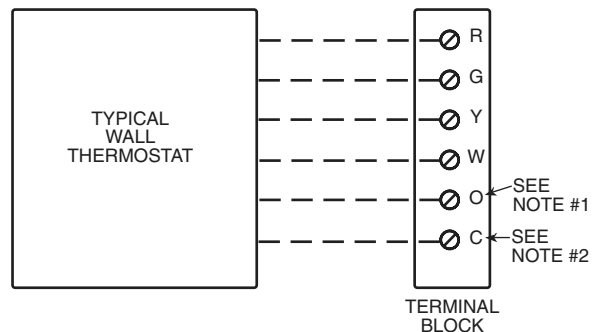

FIGURE 15 — TERMINAL CONNECTOR REMOVAL AND REPLACEMENT



NOTES:

1. Use terminal "O" for heat pump connection only.
2. Terminal C (common) is typically only required for digital thermostats.
3. See table below for terminal descriptions.

TERMINAL	DESIGNATION
R	24 VAC
G	Fan
Y	Compressor
W	Electric Heat
O	Reversing Valve
C	Common

FIGURE 16 — WIRING CONNECTIONS

OPERATION

IMPORTANT: When unit is first started, high humidity conditions can cause condensation to form on discharge grille. Keep doors and windows closed. Room humidity decreases and moisture evaporates.

COMFORT CONTROLS

■ **ADJUST AIRFLOW DIRECTION** — The discharge air grille is mounted on the front panel so that the air discharges forward. If upward discharge is required, remove the grille by removing screws on back of front panel. Rotate grille 180 degrees and reinstall on the front panel.

■ **ADJUST VENT** — The vent handle is on the left side of the unit. Turn handle to open or close vent. Vent will remain in last desired position until handle is turned again. Magnet will ensure positive closure. See Figure 17.

■ **SETTING TEMPERATURE LIMITS** — Setting temperature limits on the unit provides the user a restricted range of temperature control. See Figure 18.
NOTE: This adjustment is optional and is not applicable to remote control units.

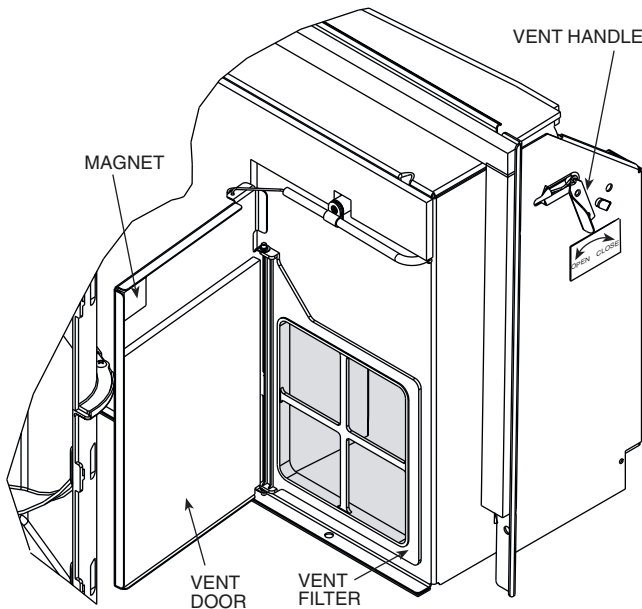

FIGURE 17 — VENT DOOR

The temperature limits are factory set to full range, which is 60 F to 90 F. To set restricted rotation of the temperature control knob:

1. Remove front panel.
2. Remove temperature control knob to expose temperature limiter.
3. Remove standoff pins from the 60 F and 90 F indicator holes.
4. Replace standoff pin in hole for desired minimum temperature.
5. Replace standoff pin in hole for desired maximum temperature.
6. Reinstall temperature control knob.
7. Reinstall front panel.

NOTE: Temperature indicators stamped on temperature limiter are approximate and represent degrees F.

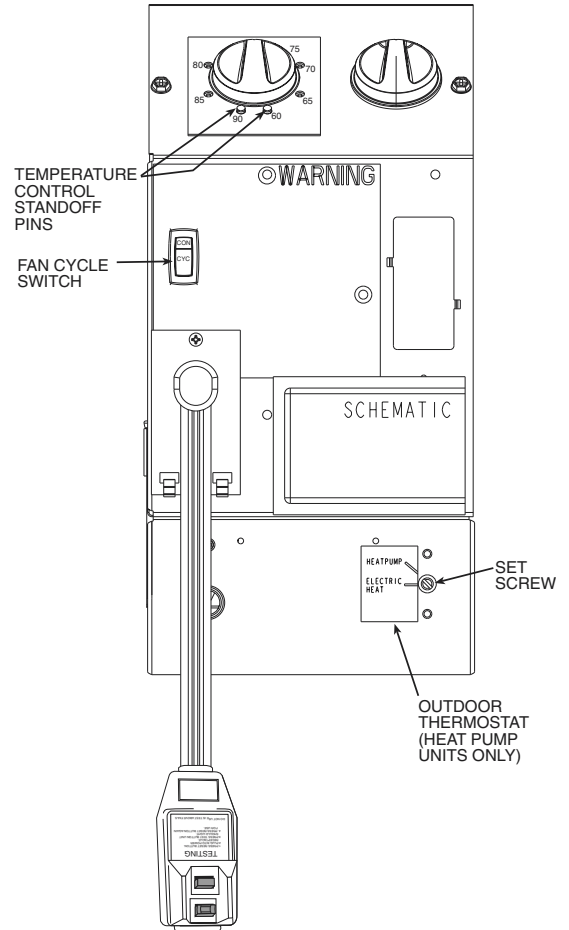

FIGURE 18 — OPERATING CONTROLS

OPERATING CONTROLS

The following controls are located on the front of the control box door, under front panel. To obtain access to operating controls, remove the unit front panel as shown on page 2. See Figure 18.

■ **FAN CYCLE SWITCH** — (Typically available at wall thermostat on RC or RP units.) This allows the fan to operate in two modes:

CON (Continuous) — This setting allows the fan to run continuously, circulating air even when the temperature setting has been satisfied. This switch helps to maintain the room temperature closer to the thermostat setting. Use this switch position when maximum comfort is desired. This is the factory default setting.

CYC (Cycle) — This setting allows the fan to cycle on and off with the compressor during heating or cooling. The fan stops when the temperature setting is satisfied. This results in longer unit off-time and wider variations in room temperature and humidity.

■ **OUTDOOR THERMOSTAT (52CQ and 52PQ HEAT PUMP UNITS ONLY)** — If the setscrew is left at the factory setting (in the heat pump position), the unit will operate in the reverse cycle heating mode. See Figure 18. When the temperature of the outdoor coil reaches 20 F (approximately 35 F outdoor air temperature), the compressor will shut down as unit is no longer capable of adequate heating in heat pump mode. The electric heater then becomes the primary heating source. The electric heater remains on until the temperature of the outdoor coil reaches 40 F; then the electric heater is shut off and the compressor is energized. Once the compressor is energized, the heat pump again becomes the primary heating source.

To set unit to operate in electric heat mode only, turn the setscrew to the electric heat position. See Figure 18.

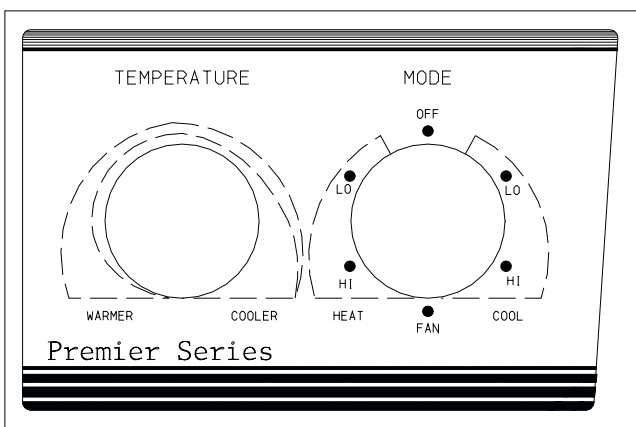

FIGURE 19 — 52P UNIT CONTROLS SHOWN

IMPORTANT: If setscrew on standard heat pump unit is set to electric heat mode operation, the compressor is disabled for *both* heating and cooling operations. If setscrew on heat pump unit with wall thermostat control is set to electric heat mode operation, the compressor will be disabled *only* for heating operation.

OPERATING MODES (See Figures 19 and 20.)

■ **OUTSIDE AIR** — To bring outside air into occupied space, turn the vent handle to the full open position. See Figure 17.

■ **OFF** — The OFF mode terminates unit operation.

■ **FAN** — The FAN mode will circulate air in the space at high speed and at high or low speed for cooling only models.

■ **HIGH HEAT OR HIGH COOL** — Select mode and rotate temperature knob to desired comfort level. This function provides maximum heating or cooling, and is recommended to raise or lower the room temperature quickly.

■ **LOW HEAT OR LOW COOL** — Select mode and rotate temperature knob to desired comfort level. This function provides minimum heating or cooling with maximum dehumidification and quietest operation.

■ **FAN SPEED CONTROL FOR 52P AND 52C WALL THERMOSTAT MODELS** — For maximum comfort, fan speed is user selectable at the unit. See Figure 20.

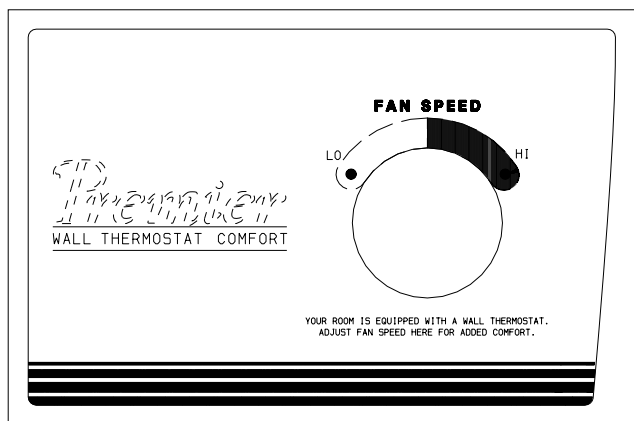

FIGURE 20 — 52P UNIT WITH WALL THERMOSTAT CONTROL SHOWN (Blank Plate)

CARE AND MAINTENANCE

In order to maintain proper performance of your packaged terminal air conditioner or heat pump, it is very important that the fan and outdoor coil, the blower wheel, blower scroll, electric heater, and all drain passages are thoroughly cleaned at least once per year. Carrier recommends that as a minimum, the cleaning should be conducted prior to the start of each heating season. The air inlet filters should be cleaned every month.

Depending on local conditions, more frequent cleaning of the unit may be required to ensure optimum performance and long operating life. Examples of these special conditions include areas where construction dust or heavy airborne dirt is found, or environments that promote the growth of fungus.

▲ CAUTION

Some local conditions and environments can cause fungi to grow inside the air conditioner, especially on indoor blower section. Dried fungi, dirt and other foreign material are fire hazards. Be sure to clean unit according to the instructions that follow.

INDOOR-AIR INLET FILTERS

■ **INDOOR-AIR INLET FILTERS** should be cleaned once each month.

IMPORTANT: Filters may become clogged if not cleaned properly. Clogged filters will restrict air-flow which may lead to severe component damage and efficiency loss.

■ **CLEANING INDOOR-AIR INLET FILTER** — Two interchangeable air filters are located on the backside of the front panel. Each can be removed and cleaned one at a time. To remove and clean the filter, follow the steps below:

1. Grasp filter with both hands.
2. Gently pull the filter up and away from the unit. See Figures 5 and 21.
3. To clean filter, use a vacuum or soft bristle brush with a small amount of mild detergent.

NOTE: If detergent is used, remove any detergent residue with a gentle stream of clean water.

4. Allow filters to air dry.
5. Re-insert dry filters back into front panel.

Additional filters are available in multi-packs. Refer to Accessories section.

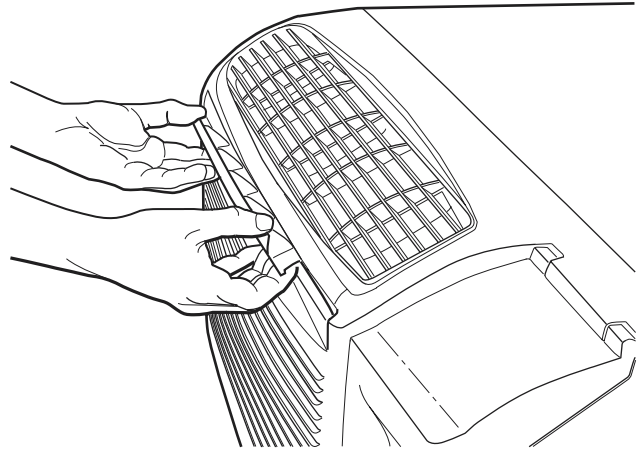

FIGURE 21 — INDOOR-AIR INLET FILTER REMOVAL

EXTERNAL PARTS

■ **EXTERNAL PARTS** include the polymer sleeve and grilles. The sleeve manufacturer recommends cleaning the surface, including the grilles, with household detergent and water.

INTERNAL PARTS

■ **INTERNAL PARTS** should be cleaned at least once during the year. The outdoor vent filter should be cleaned at least once during a cooling or heating season.

Internal parts that should be cleaned include the following (see Figures 5, 22, and 23):

- Outdoor vent filter
- Basepan
- Outdoor orifice and fan
- Indoor and outdoor refrigeration coils
- Indoor blower wheel
- Wire screen
- Scroll
- Wall sleeve internal surfaces
- Outdoor grille

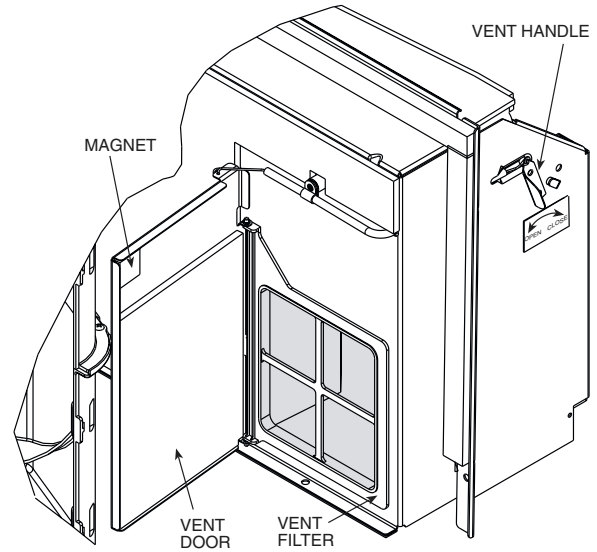

**FIGURE 22 — OUTDOOR VENT FILTER
(Left Side of Chassis)**

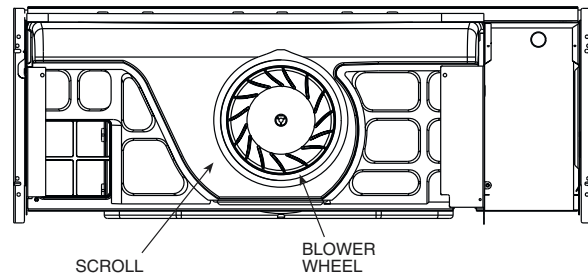

FIGURE 23 — BLOWER WHEEL AND SCROLL

PREVENTATIVE MAINTENANCE

Preventative maintenance is essential to proper unit operation, efficiency and longevity. To assure equipment operates properly it must be properly maintained. Equipment operation should be checked and verified several times during each year.

During regular unit inspection and maintenance, follow the guidelines below:

- Wash both sides of outdoor coil
- Wash basepan and outdoor vent filter
- Wash the indoor coil
- Clean the blower wheel and front panel
- Clean or install new indoor-air inlet filter(s)
- Ensure knobs are secure and operable
- Inspect cord and receptacle
- Secure electrical connections
- Ensure front panel is properly mounted and not damaged
- Ensure wall sleeve is installed properly
- Ensure heat and cool cycles operate properly
- Check power cord protective device by pressing the TEST button, then pressing the RESET button.

TROUBLESHOOTING

POSSIBLE CAUSES	SOLUTIONS
UNIT DOES NOT START <ul style="list-style-type: none"> • Unit may have become unplugged • RESET button on cord or plug may have tripped • Fuse may have blown • Circuit breaker may have been tripped • Unit mode dial may be set to the OFF position 	<ul style="list-style-type: none"> • Check that plug is securely in wall receptacle. • Check RESET button on cord or plug. See Note 1. • Replace the fuse. See Note 1. • Reset circuit breaker. See Note 1. • Switch mode dial to an operating mode.
UNIT NOT COOLING/HEATING ROOM <ul style="list-style-type: none"> • Unit air discharge section is blocked • Temperature setting is not high or low enough • Unit air filters are dirty • Room is excessively hot or cold when unit is started • Vent door left open 	<ul style="list-style-type: none"> • Make sure that curtains, blinds or furniture are not restricting or blocking unit airflow. • Reset to a lower or higher temperature setting. • Remove and clean filters. • Allow sufficient amount of time for unit to heat or cool the room. Start heating or cooling early before outdoor temperature, cooking heat or gatherings of people make room uncomfortable. • Close vent door.
UNIT MAKING NOISES	<ul style="list-style-type: none"> • Clicking, gurgling and whooshing noises are normal during operation of unit.
WATER DRIPPING OUTSIDE	<ul style="list-style-type: none"> • If a drain kit has not been installed, condensation run-off during very hot and humid weather is normal. See Note 2. If a drain kit has been installed and is connected to a drain system, check gaskets and fittings around drain for leaks and plugs.
WATER DRIPPING INSIDE <ul style="list-style-type: none"> • Wall sleeve is not installed level 	<ul style="list-style-type: none"> • Wall sleeve must be installed level for proper drainage of condensation. Check that installation is level and make any necessary adjustments.
ICE OR FROST FORMS ON INDOOR COIL <ul style="list-style-type: none"> • Low outdoor temperature • Dirty filters 	<ul style="list-style-type: none"> • When outdoor temperature is approximately 55 F or below, frost may form on the indoor coil when unit is in Cooling mode. Switch unit to FAN operation until ice or frost melts. • Remove and clean filters.

NOTES:
 1. If circuit breaker is tripped, fuse is blown or RESET button on cord or plug is tripped more than once, contact a qualified electrician.
 2. If unit is installed where condensation drainage could drip in an undesirable location, an accessory drain kit should be installed and connected to drain system.

ACCESSORIES

ACCESSORY	FORM NUMBER	PART NUMBER	DESCRIPTION	
Wall Sleeves	52S-48SI	WALL-SLEEVE-1PK WALL-SLEEVE-9PK SLEEVE-INSUL-1PK	Non-Insulated Polymer Wall Sleeve, 1 per pack Non-Insulated Polymer Wall Sleeve, 9 per pack Insulated Polymer Wall Sleeve, 1 per pack	
	52S-50SI	SLEEVE-STEEL-1PK	Insulated Metal Wall Sleeve, 1 per pack	
	52S-49SI	SLEEVE-EXT24-1PK SLEEVE-EXT26-1PK SLEEVE-EXT28-1PK SLEEVE-MOLDING	Extended Metal Wall Sleeve for Deep Wall Applications (24 in. deep), 1 per pack Extended Metal Wall Sleeve for Deep Wall Applications (26 in. deep), 1 per pack Extended Metal Wall Sleeve for Deep Wall Applications (28 in. deep), 1 per pack Molding kit to trim the wall sleeve to the wall	
	52C,P-26SI	FR-SLEEVE-EXT	Friedrich wall sleeve extension to retrofit Carrier PTAC unit into Friedrich 11 1/2" deep (T Series) wall sleeve. 1 per pack	
	Exterior Grilles*	52S-59SI	GRILLE-ALU-STAMP	Stamped Aluminum Exterior Grille, Clear Finish
52S-65SI		GRILLE-PLA-BROWN GRILLE-PLA-BEIGE	Polymer Architectural Rear Grille, Brown Polymer Architectural Rear Grille, Beige	
52S-60SI		GRILLE-ALU-CLEAR GRILLE-ALU-WHITE GRILLE-ALU-BRONZ GRILLE-ALU-MBRNZ GRILLE-ALU-BROWN GRILLE-ALU-BEIGE GRILLE-ALU-ALPIN GRILLE-ALU-PEACH GRILLE-ALU-MELON GRILLE-ALU-LGREY GRILLE-ALU-SGREY GRILLE-ALU-RDBRK GRILLE-ALU-BLUE GRILLE-ALU-GREEN	Aluminum Architectural Exterior Grille, Clear Finish Aluminum Architectural Exterior Grille, White Aluminum Architectural Exterior Grille, Light Bronze Aluminum Architectural Exterior Grille, Medium Bronze Aluminum Architectural Exterior Grille, Brown (Dark Bronze) Aluminum Architectural Exterior Grille, Beige Aluminum Architectural Exterior Grille, Alpine (matches Carrier Wall Sleeve) Aluminum Architectural Exterior Grille, Peach Aluminum Architectural Exterior Grille, Melon Aluminum Architectural Exterior Grille, Light Grey Aluminum Architectural Exterior Grille, Slate Gray Aluminum Architectural Exterior Grille, Red Brick Aluminum Architectural Exterior Grille, Blue Aluminum Architectural Exterior Grille, Green	
52C,P-31SI		BAFFLE-KIT-1PK	Ensures good air seal and prevents air recirculation when Carrier sleeve is used with a non-Carrier grille.	
Subbase		52C,P-1SI	SUBBASE-NON-ELEC	Non-electrical Subbase
		52C,P-2SI	SUBBASE-230V-15A SUBBASE-230V-20A SUBBASE-230V-30A	Electrical subbase with factory-installed 208/230V, 15 amp receptacle Electrical subbase with factory-installed 208/230V, 20 amp receptacle Electrical subbase with factory-installed 208/230V, 30 amp receptacle
		52C,P-17SI	SUBBASE-265V-15A SUBBASE-265V-20A SUBBASE-265V-30A	Electrical subbase with factory-installed 265V, 15 amp receptacle Electrical subbase with factory-installed 265V, 20 amp receptacle Electrical subbase with factory-installed 265V, 30 amp receptacle
		52C,P-3SI	SUBBASE-HARDWIRE	Electrical subbase with factory-installed hardwire kit (230/208V and 265V)
		Subbase Field-Installed Kits	52C,P-4SI	SUBBASE-SWITCH
52C,P-5SI			SUBBASE-FUSE-15A SUBBASE-FUSE-20A SUBBASE-FUSE-30A	Field-Installed Fuse Kit (15 amp) for electrical subbase Field-Installed Fuse Kit (20 amp) for electrical subbase Field-Installed Fuse Kit (30 amp) for electrical subbase
Electrical Connections	52C,P-11SI		HARDWIRE-KIT-1PK	Permanent power connection to the unit (includes 36" of flexible conduit and unit-mounted connector, 230/208V and 265V) 1 per pack
	52C,P-19SI	CONDUIT-INTF-4PK	Interface kit for field-supplied conduit to provide permanent power connection (230/208V and 265V) to the unit. Kit includes Molex connector for easy connect/disconnect. 4 per pack	
Condensate Drain Kit	52S-53SI	DRAIN-KIT-4PK	Attaches to wall sleeve for controlled internal or external disposal of condensate 4 per pack	
Wall Thermostats	N/A	HH01AD045 TSTATCBPC01-B TSTATCCBP01-B TSTATCCPAC01-B TSTATCCPH01-B	Electro-mechanical Wall Thermostat (Heat/Cool and Heat Pump) Value Series Electronic Thermostat w/Digital display (Heat/Cool Models) Value Series Electronic Thermostat w/Digital display (Heat Pump Models) 7-Day Programmable Electronic Thermostat (Heat/Cool Models) 7-Day Programmable Electronic Thermostat (Heat Pump Models)	
Wall Thermostat Interface Retrofit Kit	52C,P-30SI	RC-FIELDKIT230HC	Field-installed wall thermostat retrofit kit to convert a standard 230V Heat/Cool unit to an RC unit. Wall thermostat sold separately (can be used to convert a cool only unit to RC).	
		RC-FIELDKIT230HP	Field-installed wall thermostat retrofit kit to convert a standard 230V Heat Pump unit to an RC unit. Wall thermostat sold separately.	
		RC-FIELDKIT265HC	Field-installed wall thermostat retrofit kit to convert a standard 265V Heat/Cool unit to an RC unit. Wall thermostat sold separately (can be used to convert a cool only unit to RC).	
		RC-FIELDKIT265HP	Field-installed wall thermostat retrofit kit to convert a standard 265V Heat Pump unit to a RC unit. Wall thermostat sold separately.	
	52C,P-34SI	2SPEED-TSTAT-KIT	Field-installed automatic heat/cool changeover thermostat with 2-speed fan control at thermostat.	
N/A	TSTAT-COVER-6X7	Clear plastic locking thermostat cover prevents unauthorized access to thermostat. Cover for use with non-programmable and electro-mechanical thermostats. Outside dimensions: 6 1/2" x 7 1/2" x 2 15/16". 1 per pack		
N/A	TSTAT-COVER-7X10	Clear plastic locking thermostat cover prevents unauthorized access to thermostat. Cover for use with programmable thermostats. Outside dimensions: 7 1/4" x 9 3/4" x 3 1/8". 1 per pack		
Replacement Filters	N/A	AIR-FILTER-10PK	Replacement air filters in package of 10	
Energy Management	52C,P-24SI	EM-KIT	Allows unit to be turned on and off from a remote location (includes freeze guard protection)	
Locking Security Control Door	52C,P-23SI	SECURITY-DOOR	Key-locking security door to prevent access to heating and cooling controls	
Lateral Duct Kit	52C,P-25SI	LATERAL-DUCT	Ductwork to allow one unit to heat and cool two rooms (plenum plus extension duct and registers)	
Power Vent Retrofit Kit	52C,P-32SI	PWR-VENT-DOOR230	Power vent with automatic door that opens and closes when the fan turns on and off (230V).	
		PWR-VENT-DOOR265	Power vent with automatic door that opens and closes when the fan turns on and off (265V).	
Air/Curtain Deflector	52C,P-9SI	DEFLECTOR-1PK	Lateral air deflector, with individually adjustable louvers, to enhance air circulation, 1 per pack	
	52C,P-21SI	CURTDFL-52CP-1PK	Curtain deflector for 52C and 52P models — prevents curtains from blowing into discharge air stream. 1 per pack. NOTE: Curtain deflector for previous models are also available. Contact Carrier Representative.	
Touch-Up Paint	N/A	CARRIER-TOUCH-UP	Touch up paint for repainting scratches or chips.	

*Custom colors are also available.



Carrier Packaged Terminal Air Conditioner Warranty

FULL ONE-YEAR WARRANTY — During the first year after purchase, CARRIER will, through its authorized independent servicing dealers or service stations*, and free of charge to the user or subsequent users, repair or replace any parts which are defective in material or workmanship. The replacement part can be a new or remanufactured part as provided at CARRIER'S sole option.

FULL EXTENDED FOUR-YEAR WARRANTY ON SEALED REFRIGERATION SYSTEM ONLY — During the second through fifth years after date of original purchase, CARRIER will, through its authorized servicing dealers and service stations* and free of charge to the end user or subsequent users, repair or replace the compressor, condenser, evaporator or connecting tubing if defective in material or workmanship. This includes system reinstallation charge. The replacement part can be new or a remanufactured part as provided at CARRIER'S sole option.

LIMITED EXTENDED FOUR-YEAR WARRANTY ON NON-SEALED REFRIGERATION SYSTEM ONLY — During the second through fifth years after date of original purchase, Carrier will, through its authorized servicing dealers and service stations and free of charge to the end user or subsequent users, repair or replace any non-sealed system part (motor, solenoid, thermostat, relay, switch, capacitor, overload, drain valve, bulb heater, fan, stator) if defective in material or workmanship. The replacement part can be new or a remanufactured part at CARRIER'S sole option. THIS LIMITED WARRANTY DOES NOT INCLUDE LABOR, user is responsible for labor, including cost of diagnosis of problem, removal and transportation of the air conditioner to and from the service center, and reinstallation charges necessary to accomplish repair.

LIMITATION OF WARRANTIES — ALL IMPLIED WARRANTIES (INCLUDING IMPLIED WARRANTIES OF MERCHANTABILITY) ARE HEREBY LIMITED IN DURATION TO THE PERIOD FOR WHICH EACH LIMITED WARRANTY IS GIVEN AND APPLIES. SOME STATES DO NOT ALLOW LIMITATIONS ON HOW LONG AN IMPLIED WARRANTY LASTS, SO THE ABOVE LIMITATION MAY NOT APPLY TO YOU. THE EXPRESSED WARRANTIES MADE IN THIS WARRANTY ARE EXCLUSIVE AND MAY NOT BE ALTERED, ENLARGED, OR CHANGED BY ANY DISTRIBUTOR, DEALER, OR OTHER PERSON WHATSOEVER.

ALL WORK UNDER THE TERMS OF THIS WARRANTY SHALL BE PERFORMED DURING NORMAL WORKING HOURS. ALL REPLACEMENT PARTS, WHETHER NEW OR REMANUFACTURED, ASSUME AS THEIR WARRANTY PERIOD ONLY THE REMAINING TIME PERIOD OF THIS WARRANTY.

CARRIER WILL NOT BE RESPONSIBLE FOR:

1. **CLEANING REQUIRED PRIOR TO WARRANTY REPAIR.** Standard maintenance, cleaning or damage resulting from failure to perform normal maintenance as outlined in the owner's manual.
2. Instruction on methods of control and use of air conditioning unit after initial installation.
3. Damage or repairs needed as a consequence of faulty installation or application. This is the responsibility of the installer.
4. Failure to start due to voltage conditions, blown fuses, open circuit breakers or any other damages due to the inadequacy or interruption of electrical services.
5. Damage or repairs needed as a consequence of any misapplication, abuse, unauthorized alteration, improper servicing or operation.
6. Damage as a result of floods, winds, fires, lightning, accidents, corrosive environment, or other conditions beyond the control of CARRIER.
7. **EXCEPTION TO CORROSIVE ENVIRONMENT IN ABOVE PARAGRAPH** — Packaged terminal units (52 Series) built with corrosion protection are exempt from the exclusion — "Corrosive Environment." The unit model number is identified on the nameplate with a CP suffix.
8. Reimbursement for replacement parts or repair services which are not supplied or designated by CARRIER and which are specifically covered under this warranty.
9. CARRIER products installed outside the continental U.S.A., Alaska, Hawaii and Canada.
10. Shipping damage or damage as a result of transporting the unit. This is the responsibility of the selling dealer or the authorized Room Air Conditioner service station.
11. **ANY SPECIAL, INDIRECT OR CONSEQUENTIAL PROPERTY OR COMMERCIAL DAMAGE OF ANY NATURE WHATSOEVER.** Some states do not allow the exclusion or limitation of incidental or consequential damages, so the above limitation or exclusion may not apply to you.
12. Warranty coverage of accessory items (wall thermostats, wall sleeves, etc.).

NOTE: Service and Maintenance items excluded in this warranty may be covered by a separate service agreement through the seller at time of purchase.

*Authorized independent dealers or service stations are registered with Carrier Air Conditioning through its distributor organization.

This warranty gives you specific legal rights, and you may also have other rights which vary from state to state.

Catalog No. 530-122 (Rev. 3/02)



Carrier Corporation

IF YOUR AIR CONDITIONER DOES NOT WORK, FOLLOW THESE STEPS IN ORDER:

1. CHECK THE THINGS YOU CAN DO YOURSELF. These include being sure the air conditioner is plugged in firmly in an appropriate receptacle, checking the fuse or circuit breaker and ensuring its replacement or resetting, if necessary, and rereading the instruction book to ensure that all controls are set properly. By doing this you can save money. Many unnecessary service calls in the serviceman doing what the owner can do for him or herself.
2. CONTACT YOUR DEALER OR THE RECOMMENDED CARRIER AUTHORIZED SERVICE CENTER. They have been set up to handle the great majority of all possible service problems. The quickest, surest and best way to get your air conditioner back in service is to use this step before proceeding further.
3. CONTACT THE CARRIER DISTRIBUTOR SERVING YOUR AREA. Your dealer can provide the distributor's name or you can consult your yellow pages.
4. CONTACT CARRIER IF A SATISFACTORY SOLUTION IS NOT REACHED IN STEPS 2 AND 3.
Carrier Air Conditioning
Consumer Relations Department
Carrier Parkway, P.O. Box 4808
Syracuse, New York 13221
Telephone: 1-800-894-6449

Corporación Carrier

SI SU ACONDICIONADOR DE AIRE NO FUNCIONA, SIGA LOS PASOS A CONTINUACIÓN:

- 1. VERIFIQUE LAS COSAS QUE PUEDE HACER USTED MISMO.**
Esto incluye verificar si la unidad es bien conectada y en el contacto correcto, verificar que los fusibles no están quemados o el contactor disparado. Si es necesario repase el manual de instrucciones para verificar que los controles están bien ajustados. Haciendo esto Usted mismo, ahorra dinero. Tal vez el técnico de servicio venga y haga las cosas que pudo haber hecho Usted mismo.
- 2. CONTACTE AL DISTRIBUIDOR CARRIER O AL CENTRO AUTORIZADO DE SERVICIO CARRIER RECOMENDADO.** Ellos están preparados para resolver la mayoría de los posibles problemas de servicio. El mejor medio, más rápido y seguro para poner de nuevo a funcionar su acondicionador es el seguir esta recomendación antes de seguir adelante.
- 3. CONTACTE AL DISTRIBUIDOR CARRIER QUE MÁS CERCA DE USTED.** Su distribuidor independiente puede darle su nombre o bien, Usted puede consultarlo en la Sección Amarilla del Directorio Telefónico.
- 4. CONTACTE DIRECTAMENTE A CARRIER SI NO ENCONTRÓ UNA SOLUCIÓN SATISFACTORIA EN LOS PASOS 2 Y 3.**
Carrier Air Conditioning
Consumer Relations Department
Carrier Parkway, P.O. Box 4808
Syracuse, New York 13221
Teléfono: 1-800-894-6449
Carrier México, S.A. De C.V.
Galeana 469 Ote.
Santa Catarina, N.L.,
C.P. 66350 México
Teléfono: 01.800.830.8600 (México)

Carrier

Garantía para Acondicionadores de Aire Tipo Consola

GARANTÍA POR UN AÑO - Durante el primer año posterior a su compra, CARRIER, a través de sus Distribuidores Autorizados y libre de cargos para el usuario final o usuarios sucesores, reparará o reemplazará cualquier parte de la cual resultase defectuoso su material o fabricación. El reemplazo podrá ser nuevo o re-manufacturado a criterio de CARRIER.

EXTENSIÓN DE GARANTÍA A CUATRO AÑOS EN CIRCUITO DE REFRIGERACION SELLADO ÚNICAMENTE - Durante el lapso entre el segundo y quinto año después de la compra original, CARRIER, a través de sus Distribuidores Autorizados y libre de cargos para el usuario final o usuarios sucesores, reparará o reemplazará el compresor, condensador, evaporador o tubería de interconexión en caso de que resultase defectuoso su material o su fabricación. Esto incluye carga del sistema de refrigeración. El reemplazo podrá ser nuevo o re-manufacturado a criterio de CARRIER.

EXTENSIÓN DE GARANTÍA LIMITADA A CUATRO AÑOS EN CIRCUITOS DE REFRIGERACION NO SELLADOS - Durante el lapso del cuarto y quinto año después de la compra original, CARRIER, a través de sus Distribuidores Autorizados y libre de cargos para el usuario final o usuarios sucesores, reparará o reemplazará cualquier parte del circuito no sellado (Motor, Solenoides, Termostato, Relévariores, Interruptor, Capacitor, Válvula de Desagüe, Calentador de Bulbo, Abanico, Estator) en caso de que resultase defectuoso su material o fabricación. El reemplazo podrá ser nuevo o re-manufacturado a criterio de CARRIER. ESTA GARANTÍA LIMITADA NO INCLUYE MANO DE OBRA, el usuario es responsable de la misma incluyendo costo de diagnóstico del problema, retiro y transporte del aparato al centro de servicio y cargos de re-instalación necesarios para efectuar la reparación.

LIMITACIONES DE LA GARANTÍA - TODAS LAS GARANTÍAS CONTENIDAS (INCLUYENDO GARANTÍAS DE COMERCIALIZACIÓN), ESTÁN POR LA PRESENTE LIMITADAS EN SU DURACIÓN AL PERIODO PARA EL CUAL CADA GARANTÍA LIMITADA SE HA OTORGADO. LAS GARANTÍAS EXPRESADAS EN ESTA GARANTÍA SON EXCLUSIVAS Y NO DEBERÁN SER ALTERADAS, ALARGADAS O CAMBIADAS POR NINGUN DISTRIBUIDOR, CONCESSIONARIO O CUALQUIER OTRA PERSONA.

TODOS LOS TRABAJOS BAJO LOS TÉRMINOS DE ESTA GARANTÍA DEBERÁN SER REALIZADOS DURANTE HORAS DE TRABAJO NORMALES. TODAS LAS PARTES DE REEMPLAZO, YA SEAN NUEVAS O RE-MANUFACTURADAS, ADOPTAN EL MISMO PERIODO DE GARANTÍA RESTANTE.

* La red de distribuidores independientes autorizados está registrada en CARRIER a través de su organización de distribución.

Esta garantía le otorga derechos legales específicos, y Usted puede tener algunos otros derechos los cuales pueden variar entre los estados de la unión americana.

Catalog No. 530-122 (Rev. 3/02)

CARRIER NO SE HARÁ RESPONSABLE POR:

- 1. LIMPIEZA REQUERIDA ANTERIOR A LA REPARACIÓN EN GARANTÍA.**
- Mantenimiento de rutina, limpieza o daños debido a la falta de mantenimiento normal como se especifica en el manual del usuario. Instrucciones o métodos de control y uso de la unidad de acondicionadora de aire después de su instalación inicial.
- Daños o reparaciones necesarias como consecuencia de una mala instalación o aplicación. Esto es responsabilidad del instalador.
- Una falla en el arranque debido a condiciones de voltaje, fusibles fundidos, interruptores de circuito abierto o cualquier otro daño debido a la interrupción o servicios eléctricos inadecuados.
- Daños o reparaciones necesarias como consecuencia de una mala aplicación, abuso, alteración no autorizada, servicio u operación inapropiada.
- Daño como resultado de inundaciones, vientos, fuego, rayos, accidentes, ambiente corrosivo u otras condiciones fuera del control de CARRIER. **EXCEPCIÓN POR AMBIENTE CORROSIVO EN PARAFUO ANTERIOR** - Las unidades acondicionadas con protección anti-corrosiva están exentas de la exclusión - "Ambiente Corrosivo". El número del modelo de la unidad está identificado en la placa de la unidad con un sufijo CP.
- El reembolso por reemplazo de las partes o servicios de reparación que no sean suministrados o designados por CARRIER y que están cubiertos específicamente por esta garantía.
- Productos Carrier instalados fuera de los Estados Unidos de Norteamérica, Alaska, Hawa y Canadá.
- Daños durante el embarque o daños como resultado de la transportación de la unidad. Esto es responsabilidad del distribuidor que efectúa la venta.
- CUALQUIER DAÑO COMERCIAL O DE PROPIEDAD ESPECIAL, INDIRECTO O CONSECUENTE, DE CUALQUIER NATURALEZA.** Algunos estados de la unión americana no permiten la exclusión o limitación en daños incidentales o consecuentes, de manera que la limitación de exclusión anterior puede no aplicarse en su caso.
- La cobertura de la garantía en accesorios (Termostatos de Pared, Gabinetes, etc.)

NOTA: Las partidas de mantenimiento y servicio excluidas en esta garantía pueden ser cubiertas mediante un acuerdo de servicio a través del vendedor al momento de la compra.



ACCESORIOS

ACCESORIO	FORMA No.	PORTE	DESCRIPCION
Gabinete de Pared	525-48SI	WALL-SLEEVE-1PK Gabinete de pared plástica, no aislado, 1 por paquete	
	525-49SI	SLEEVE-EXT24-1PK Gabinete de pared metálico de extensión para pared profunda (24" espesor), 1 por paquete	
	525-50SI	SLEEVE-STEEL-1PK Gabinete de pared metálico, aislada, 1 por paquete	
	525-51SI	WALL-SLEEVE-9PK Gabinete de pared plástica, no aislada, 9 por paquete	
	525-52SI	FR-SLEEVE-EXT Extensión Gabinete Friedrich para instalar unidades Carrier en Gabinete Friedrich (Serie T) de 11 1/2" de fondo, 1 por paquete	
Rejillas Exteriores *	525-53SI	GRILLE-ALU-STAMP Rejilla Exterior Aluminio Estampada Acabado claro	
	525-60SI	GRILLE-ALU-CLEAR Rejilla Exterior Arquitectónica, Aluminio, Acabado Claro	
		GRILLE-ALU-WHITE Rejilla Exterior Arquitectónica, Aluminio, Blanca	
		GRILLE-ALU-BRONZ Rejilla Exterior Arquitectónica, Aluminio, Bronce Claro	
		GRILLE-ALU-MBRNZ Rejilla Exterior Arquitectónica, Aluminio, Bronce Mediana	
		GRILLE-ALU-BROWN Rejilla Exterior Arquitectónica, Aluminio, Café (Bronce Oscuro)	
		GRILLE-ALU-BEIGE Rejilla Exterior Arquitectónica, Aluminio, Beige	
		GRILLE-ALU-ALPIN Rejilla Exterior Arquitectónica, Aluminio, Alpino (igual a gabinete Carrier)	
		GRILLE-ALU-PEACH Rejilla Exterior Arquitectónica, Aluminio, Durazno	
		GRILLE-ALU-MELON Rejilla Exterior Arquitectónica, Aluminio, Melón	
		GRILLE-ALU-GREY Rejilla Exterior Arquitectónica, Aluminio, Gris Claro	
		GRILLE-ALU-SGREY Rejilla Exterior Arquitectónica, Aluminio, Gris Pizarra	
		GRILLE-ALU-RDBRK Rejilla Exterior Arquitectónica, Aluminio, Rojo Ladrillo	
		GRILLE-ALU-BLUE Rejilla Exterior Arquitectónica, Aluminio, Azul	
		GRILLE-ALU-GREEN Rejilla Exterior Arquitectónica, Aluminio, Verde	
Subbase	525-21SI	SUBBASE-230V-15A Subbase eléctrica con receptor instalado en fábrica 208/230V, 15 amp	
	525-22SI	SUBBASE-230V-20A Subbase eléctrica con receptor instalado en fábrica 208/230V, 20 amp	
	525-17SI	SUBBASE-265V-15A Subbase eléctrica con receptor instalado en fábrica 265V, 15 amp	
		SUBBASE-265V-20A Subbase eléctrica con receptor instalado en fábrica 265V, 20 amp	
		SUBBASE-265V-30A Subbase eléctrica con receptor instalado en fábrica 265V, 30 amp	
Kit's Subbase Instalados en Campo	525-44SI	SUBBASE-SWITCH Kit de interruptor instalable en campo para una subbase eléctrica	
	525-45SI	SUBBASE-FUSE-15A Kit de fusible para instalación en campo (15 amp) para subbase eléctrica	
		SUBBASE-FUSE-20A Kit de fusible para instalación en campo (20 amp) para subbase eléctrica	
		SUBBASE-FUSE-30A Kit de fusible para instalación en campo (30 amp) para subbase eléctrica	
Conexiones Eléctricas	525-11SI	HARDWARE-KIT-1PK Conexión permanente de corriente a la unidad (incluye 36" de tubo conductor y conector montado en la unidad, 230/208V y 265V) 1 por paquete	
	525-19SI	CONDUIT-INTF-4PK Paquete de interfase para tubo conduit (NO incluido) para proveer conexión permanente (230/208V y 265V) a la unidad. Paquete incluye conector Molex para fácil conexión. 4 por paquete.	
Kit de Desagüe de Condensado	525-53SI	DRAIN-KIT-4PK Unido a la manga para disposición controlada interna y externa del condensado. 4 por paquete	
Termostatos de Pared	N/A	H101AD045 Termostato de Pared Electro-mecánico (Calor/Frío y Bomba de Calor)	
		TSTATCCB01-B Termostato Electrónico Value Series con pantalla digital (Modelos Calor/Frío)	
		TSTATCCBP01-B Termostato Electrónico Value Series con pantalla digital (Modelos Calor/Frío)	
		TSTATCCPA01-B Termostato Electrónico programable 7 días (Modelos Calor/Frío)	
		TSTATCCPH01-B Termostato Electrónico programable 7 días (Modelos Bomba de Calor)	
Termostato Pared Reemplazo	525-30SI	RC-FIELDKIT230HC Termostato Pared instalable en campo para convertir unidad estándar Calor/Frío de 230V a unidad RC. El termostato de pared se vende por separado (Se puede usar para convertir unidad Solo Frío a RC).	
		RC-FIELDKIT265HP Termostato Pared instalable en campo para convertir unidad estándar Calor/Frío de 265V a unidad RC. El termostato de pared se vende por separado.	
		RC-FIELDKIT265HP Termostato Pared instalable en campo para convertir unidad estándar Ciclo Reversible 265V a unidad RC. El termostato de pared se vende por separado.	
		TSAT-COVER-6X7 Cubierta plástica transparente con llave para termostato, evita acceso no autorizado al termostato. Se puede utilizar con termostatos no programables y electro-mecánicos. Dimensiones exteriores : 6 1/2" X 7 1/2" X 2 15/16". 1 Por paquete.	
		TSAT-COVER-7X10 Cubierta plástica transparente con llave para termostato, evita acceso no autorizado al termostato. Se puede utilizar con termostatos programables. Dimensiones exteriores: 7 1/4" X 9 3/4" X 3 3/8". 1 por paquete.	
Filtros de Repuesto	N/A	AIR-FILTER-10PK Filtros de repuesto, paquetes de 10	
Manejo de Energía	525-24SI	EM-KIT Permite que la unidad sea encendida o apagada desde lugar remoto (incluye protección contra riesgos)	
Puerta de Seguridad	525-23SI	SECURITY-DOOR Puerta de seguridad con llave para evitar el acceso a los controles de calefacción y enfriamiento	
Kit de Ducto Lateral	525-25SI	LATERAL-DUCT Ductos para permitir que una unidad caliente o entre dos habitaciones (extensión de pleno y registros)	
Arrancador de Ventilación de Aire	525-32SI	PWR-VENT-DOOR230 Arrancador de ventilación con puerta automática que se abre y cierra cuando el abanico se enciende y apaga (230V).	
Deflector de Aire	525-9SI	DEFLECTOR-1PK Deflector de aire lateral, con perlas ajustables individualmente para mejorar la circulación de aire. 1 por paquete	
		CURTDFL-52CF-1PK Deflector de cortinas para modelos 52C y 52P - evita que las cortinas obstruyan el flujo del aire. 1 por paquete.	
Pintura de Retoque	N/A	CARRIER-TOUCH-UP Pintura para retoques debidos a raspones a pintura.	

*También disponibles colores sobre pedido.

TABLA DE SOLUCIÓN DE PROBLEMAS

CAUSAS POSIBLES	SOLUCIONES
-----------------	------------

<p>La unidad no arranca</p> <ul style="list-style-type: none"> Clavija pudo haberse zafado El botón "RESET" en el cordón de servicio o en la clavija puede estar suelto. Posible fusible fundido Posiblemente se activó el interruptor de circuito Selector de modo posiblemente se encuentra en posición de apagado (OFF) 	<ul style="list-style-type: none"> Revise que la clavija esté bien insertada en receptáculo de pared. Revise el botón "RESET" en el cordón o clavija. Vea la Nota 1. Reemplazar fusible (Nota 1). Restablezca interruptor de circuito (Nota 1). Ajuste el selector en un modo de operación.
<p>La unidad no enfría/calienta la habitación</p> <ul style="list-style-type: none"> Sección de descarga de aire se encuentra bloqueada Ajuste de temperatura es demasiado baja/alta Filtros de la unidad sucios Habitación excesivamente caliente o fría al arrancar la unidad Puerta del respiradero ha quedado abierta. 	<ul style="list-style-type: none"> Asegúrese que no haya cortinas, persianas o muebles obstruyendo o bloqueando flujo de aire. Reajuste la temperatura a más baja o más alta. Retire y limpie los filtros. Conceda suficiente tiempo para que la unidad caliente o enfríe la habitación. Inicie calefacción o enfriamiento antes de que la temperatura exterior, calor al cocinar o reunión de personas hagan incómoda la habitación. Cierre la puerta del respiradero.
<p>Unidad haciendo ruido</p>	<ul style="list-style-type: none"> Es normal que la unidad produzca ruidos como golpeteo, gorgoteo o zumbido al operar.
<p>Agua goteando en el exterior</p>	<ul style="list-style-type: none"> Si no se ha instalado un kit de desagüe será normal que haya escurrimiento de condensado en clima muy cálido y húmedo. Vea la Nota 2. Si se ha instalado un kit de desagüe y se ha conectado al sistema de desagüe, revise los empaques y herrajes alrededor de éste para ver que no haya fugas ni tapones.
<p>Agua escurriendo en el interior</p> <ul style="list-style-type: none"> El gabinete de pared no quedó nivelado el serpentín interior 	<ul style="list-style-type: none"> El gabinete de pared deberá quedar bien nivelado para un buen desagüe del condensado. Revise que éste quede bien nivelado y haga los ajustes necesarios.
<ul style="list-style-type: none"> Filtros sucios Baja temperatura exterior Hielo o escarcha se forma en serpentín interior 	<ul style="list-style-type: none"> Cuando la temperatura exterior es de aproximadamente 55° o menos, es posible que se forme escarcha en el serpentín interior si esta en el modo de enfriamiento. Cambie el selector a operación de FAN (abánico) hasta que el hielo o escarcha se derritan. Retire y limpie los filtros.

NOTAS:

- Se el interruptor de circuito se activó o el filtro se fundió o el botón "RESET" se ha soltado más de una vez, contacte a un electricista calificado.
- Si la unidad ha sido instalada donde el desagüe del condensado pudiese gotear sobre un espacio no deseado, se deberá instalar un kit de desagüe accesorio y conectarse al sistema de desagüe.

MANTENIMIENTO PREVENTIVO

El mantenimiento preventivo es esencial para el adecuado funcionamiento de su unidad, así como para su eficiencia y durabilidad. La operación del equipo deberá ser revisada y verificada durante varias ocasiones durante el año.

- Durante la inspección regular y mantenimiento de la unidad siga los siguientes puntos:
- Lave el serpentín exterior de adentro hacia afuera
 - Lave el Basepan y el Filtro de Ventilación exterior
 - Lave el serpentín interior
 - Limpie el Blower wheel y el panel frontal
 - Limpie o instale filtros nuevos
 - Asegúrese de que los botones y perillas estén seguros y funcionales
 - Inspeccione el cordón de servicio y el receptáculo de pared
 - Asegúrese de que el interruptor del abanico esté posicionado en modo continuo de operación
 - Asegúrese de que el panel frontal esté bien colocado y en buen estado
 - Asegúrese de que el gabinete esté bien montado
 - Asegúrese de que los ciclos de enfriamiento y calor funcionen adecuadamente
 - Revise el mecanismo de protección del cordón de servicio presionando el botón "TEST", y después presionando el botón de "RESET"

PARTES EXTERNAS

■ **LAS PARTES EXTERNAS** - Incluyen el gabinete de polímero y las rejillas. El fabricante del gabinete recomienda limpiar la superficie, incluyendo las rejillas, con detergente de uso doméstico y agua.

PARTES INTERNAS

■ **LAS PARTES INTERNAS** deberán ser limpiadas al menos una vez al año. El filtro de la ventila exterior deberá ser limpiado por lo menos una vez durante la temporada de frío y calor.

Las partes internas que deberán ser limpiadas incluyen a las siguientes (vea las Figuras 5, 22, y 23):

- Filtro Ventila Exterior
- Basepan
- Orificio Exterior y Abanico
- Serpentes Exteriores e Interiores
- Blower Wheel
- Pantalla de alambre
- Scroll
- Superficies internas del gabinete
- Parrilla exterior



FIGURA 22 - FILTRO EXTERIOR VENT.
(Lado izquierdo del gabinete)



FIGURA 23 - BLOWER WHEEL Y SCROLL

CUIDADO Y MANTENIMIENTO

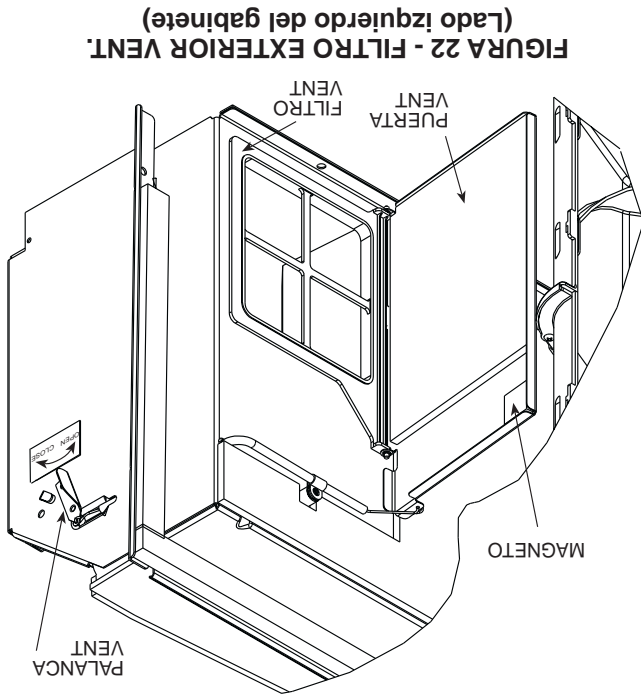
Con la finalidad de mantener su unidad PTAC en condiciones óptimas de operación, es muy importante que tanto el ventilador como el serpentín del exterior, la turbina de aire, el calentador eléctrico y los canales de drenaje sean limpiados y despejados de objetos extraños cuando menos una vez al año. Carrier recomienda que como mínimo se realice una limpieza a la unidad previo a su arranque durante la temporada que requiere calentamiento. Los filtros de aire del interior deberán ser limpiados cada mes.

Dependiendo de las condiciones locales, puede ser requerido el realizar la limpieza de la unidad con mayor frecuencia, para asegurar un óptimo desempeño de la unidad y una mas larga operación de vida. Ejemplos de estas condiciones especiales son áreas donde hay polvo de construcción, o partículas de polvo en el aire o ambientes que promueven el crecimiento de hongos.

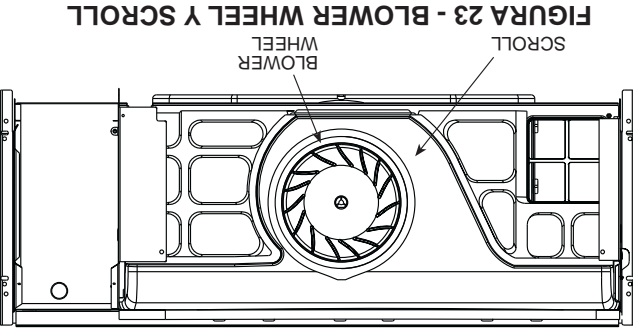
⚠ PRECAUCIÓN

Algunas condiciones ambientales locales pueden provocar el crecimiento de hongos /bacterias en el interior de la unidad de aire acondicionado, especialmente en el área del ventilador interior. Hongos/bacterias deshidratados, polvos y otros materiales extraños representan peligro potencial de incendio. Asegúrese de limpiar la unidad de acuerdo con las instrucciones siguientes.

FILTRO DE AIRE (INTERIOR)

■ **FILTRO DE AIRE** debe ser limpiado una vez al mes.

IMPORTANTE: Los filtros pueden obstruirse si no son limpiados apropiadamente. Un filtro obstruido puede restringir el flujo de aire lo cual conduciría a daño severo en los componentes y pérdida de eficiencia.

■ **LIMPIANDO EL FILTRO DE AIRE** - Dos filtros intercambiables están localizados en el lado posterior de la rejilla frontal. Cada uno de ellos puede ser removido y limpiado uno a la vez. Para remover y limpiar el filtro, siga las indicaciones siguientes:

1. Tome el filtro con ambas manos.
 2. Gently empuje el filtro hacia arriba y hacia afuera de la unidad. Vea las Figuras 5 y 21.
 3. Limpiar el filtro mediante aspirado o lavado con un cepillo suave con una pequeña cantidad de detergente suave.
 - NOTA: Si se usa un detergente, remueva cualquier residuo del mismo con un gentil chorro de agua limpia.
 4. Permita al filtro secarse.
 5. Re-instale el filtro en la parrilla frontal.
- Filtros adicionales se encuentran disponibles en multipacks. Refiérase a la sección de Accesorios.

FIGURA 21 - REMOCION DE FILTRO UNIDAD

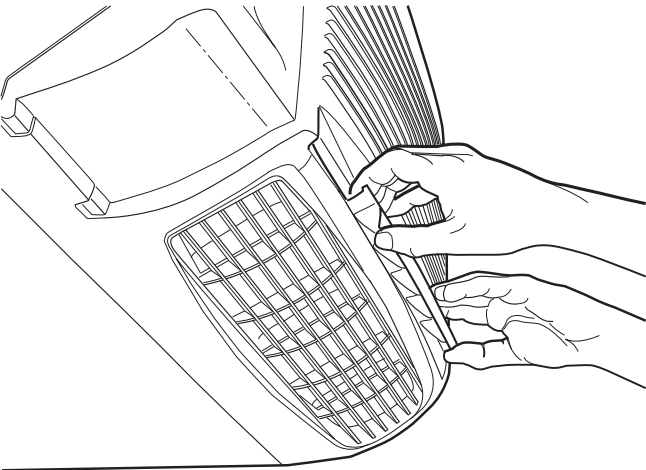

CONTROL DE OPERACIÓN:

Los siguientes controles están localizados en el frente de la consola. Para tener acceso a los controles de operación, retirar el panel frontal de la unidad como se mostró en la página 2. Vea la Figura 18.

■ **SELECCIÓN DE OPERACIÓN DEL VENTILADOR** - (No disponible en las unidades RC o RP) este selector permite operar el ventilador en 2 modalidades (modos).

CON (Continuo) - Esta selección permite al ventilador operar continuamente, circulando aire aún cuando la temperatura específica (de control) ha sido alcanzada. Este interruptor ayuda a mantener la temperatura de la habitación más cerca de la temperatura que se define en el termostato. Se recomienda el uso de este interruptor cuando se quiere el alcanzar condiciones de máximo confort. Este es una selección predeterminada de planta.

CYC (Ciclo) - Esta selección permite al ventilador encenderse o apagarse conjuntamente con el compresor durante el calentamiento o enfriamiento. El ventilador se detiene si la temperatura deseada es alcanzada. Esto resulta en lapsos largos de compresor apagado y menores variaciones en la temperatura y humedad de la habitación.

■ **TERMOSTATO DE EXTERIOR (SOLAMENTE PARA UNIDADES 52SQ: CICLO REVERSIBLE)** - Si el tornillo-selector se encuentra a la izquierda en la posición de fábrica (en la posición de bomba de calor) la unidad operará en ciclo inverso durante el modo de calentamiento. Vea la figura 18. Cuando la temperatura en el serpentín externo alcanza 20 F (aproximadamente 35 F de temperatura exterior), el compresor se apagará como la unidad no será adecuadamente capaz de calentar en modo "heat pump". Las resistencias eléctricas se convertirán en la fuente primaria de calor. El calentador eléctrico continuará hasta que la temperatura del serpentín externo alcance los 40 F; entonces el calentador eléctrico será apagado y el compresor energizado. Una vez que el compresor es energizado, de nuevo el sistema "heat pump" se convertirá en la fuente primaria de calor.

Para operar la unidad en el modo de calentamiento eléctrico solamente gire el tornillo-selector en sentido contrario a las manecillas del reloj. Vea la figura 18.



FIGURA 19 - CONTROLES UNIDADES 52P

IMPORTANTE: Si el tornillo selector en la unidad standard heat pump es colocado en el modo de operación de calefacción eléctrica, el compresor será desactivada para ambas (frío/calor) operaciones. Si el tornillo selector de la unidad heat pump con termostato de pared es colocado en el modo de operación de calefacción eléctrica el compresor será desactivado solo para la operación de calor.

MODOS DE OPERACION (Ver figuras 19 y 20)

■ **VENTILACIÓN EXTERIOR (OUTSIDE AIR)** - Para brindar aire exterior hacia dentro de la habitación deslice la perilla de control de la ventilla hacia la posición de abierto. Vea la Figura 17.

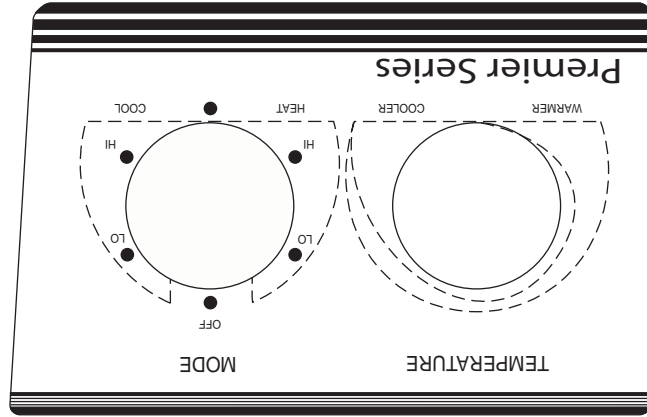
■ **APAGADO (OFF)** - El botón apaga la unidad.

■ **SOLO VENTILADOR (FAN)** - Este modo hará circular el aire en el ambiente a alta velocidad y a alta o baja velocidad para modelos de solo enfriamiento.

■ **ALTO CALOR O ALTO FRÍO (HI HEAT OR HI COOL)** - Seleccione el modo y gire la perilla de temperatura al nivel de confort deseado. Esta función provee un máximo de calor o enfriamiento, y es recomendado para aumentar o disminuir la temperatura de la habitación rápidamente.

■ **BAJO CALOR O BAJO FRÍO (LO HEAT OR LO COOL)** - Seleccione el modo y gire la perilla de control de temperatura al nivel de confort deseado. Esta función provee mínimo calor o enfriamiento con máxima deshumidificación y la más callada operación.

■ **CONTROL DE VELOCIDAD DEL ABANICO PARA UNIDADES 52P Y 52C, MODELOS CON TERMOSTATO DE PARED** - Para un máximo confort, la velocidad es seleccionada desde la unidad por el usuario. Vea la Figura 20.



FIGURA 20 - CONTROLES UNIDAD 52P CON TERMOSTATO DE PARED (PLACA EN BLANCO)

OPERACIÓN

IMPORTANTE: Cuando por primera vez la unidad es encendida, las condiciones de alta humedad pueden causar la formación de condensación en la parrilla de descarga. Mantenga las puertas y ventanas cerradas. Para que la humedad del cuarto disminuya.

CONTROLES DE CONFORT

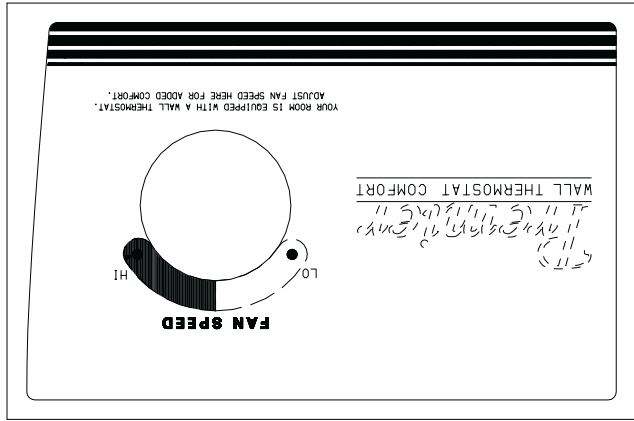
■ **AJUSTE DE LA DIRECCIÓN DEL FLUJO DE AIRE** - La descarga de aire esta instalada de tal forma que el flujo de aire es hacia el frente. Si se requiere un flujo de aire hacia arriba, remueva la rejilla, removiendo los tornillos de la parte posterior de panel frontal. Rote la rejilla 180 grados y reinstale en el chasis.

■ **AJUSTE DE LA PUERTA DE VENTILACIÓN** - La perilla de la puerta de ventilación se encuentra localizada al costado izquierdo de la unidad. Deslice la perilla de la puerta de ventilación manualmente para abrir o cerrar la puerta. La ventilación permanecerá en la posición seleccionada. El magneto asegurará el cerrado de la puerta. Vea la Figura 17.

■ **AJUSTE DE LIMITE DE TEMPERATURA** - El ajuste de limite de temperatura en la unidad, permite restringir el rango de control de temperatura al usuario. Vea la Figura 18.

NOTA: Este ajuste es opcional y no es aplicable en unidades de control remoto.



FIGURA 17 - PUERTA DE VENTILACIÓN

El limite de temperatura es colocado en rango completo de fábrica, el cual abarca de 60 F a 90 F. Para restringir la rotación de la perilla de temperatura siga los siguientes pasos:

1. Remueva el panel frontal.
2. Remueva la perilla de control de temperatura para dejar expuesta el limitador de temperatura.
3. Remueva los "pins" de los orificios indicadores de 60 y 90 F. Coloque el "pin" de mínimo de temperatura en la posición seleccionada.
4. Coloque el "pin" de máximo de temperatura en la posición seleccionada.
5. Coloque el "pin" de máximo de temperatura en la posición seleccionada.
6. Reinstale la perilla de control de temperatura.
7. Reinstale el panel frontal.

NOTA: Los indicadores de temperatura estampados en el limitador de temperatura son aproximados y representan grados F.

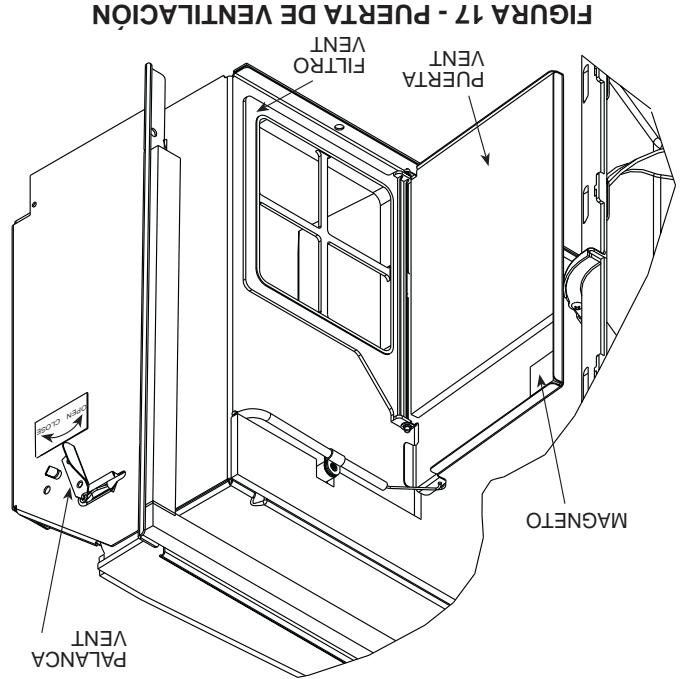

FIGURA 18 - CONTROLES DE OPERACIÓN

INSTALACIÓN DE TERMOSTATO DE PARED

Las siguientes instrucciones solamente aplican en unidades RC y RP.

NOTA: Se recomienda el uso de termostatos Carrier. Vea la

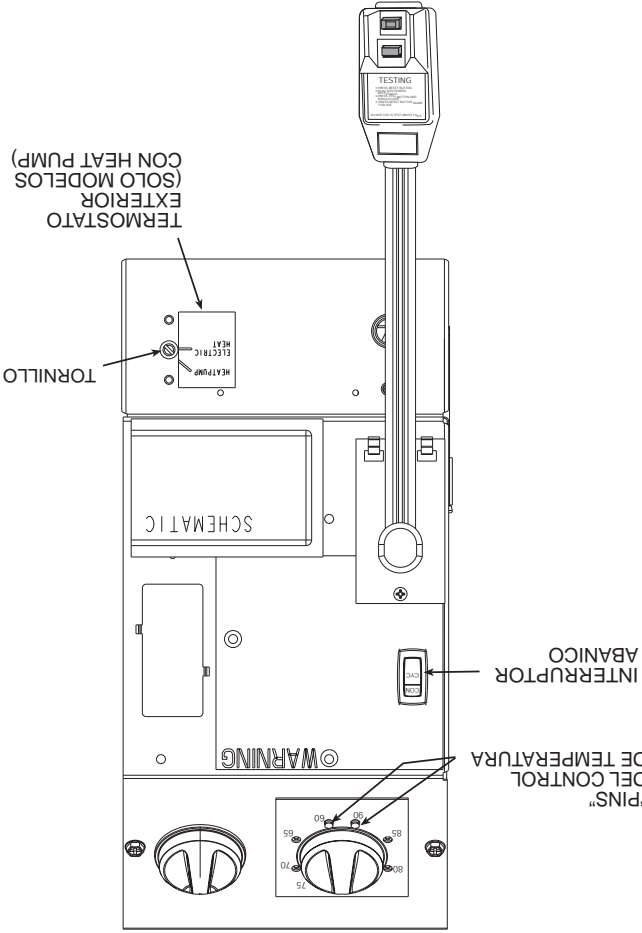
sección de accesorios.

IMPORTANTE: Solamente personal entrenado y calificado de servicio mecánico deben instalar los accesorios eléctricos en los productos Carrier serie 52C y 52P siguiendo las instrucciones de instalación Carrier. Por favor contacte a distribuidor para asistencia.

■ **ENRUTAMIENTO DEL CABLEADO DEL TERMOSTATO -** El cableado del termostato es proporcionado en campo. El calibre recomendado es de 18 a 20 de alambre sólido. El alambreado del termostato deberá ser siempre enrutado alrededor o por debajo, NUNCA a través del chasis. El cableado deberá entoces ser enrutado por detrás del panel frontal para hacer fácilmente accesible el conector de la terminal. Vea Figuras 14 y 15.

■ **INSTALACIÓN DE TERMOSTATO -** Todas las unidades de control remoto.

1. Asegurarse que la unidad esté desenergizada (desconectada).
2. Jale el conector de la terminal para removerlo. NOTA: Los conectores de las terminales pueden ser removidos y reemplazados para simplificar el cableado.
3. Conecte los cables de las terminales del termostato en las terminales de la tarjeta terminal del chasis. Vea las Figuras 15 y 16.

FIGURA 14 - CUBIERTA DE TERMINALES PANEL DE CONTROL



FIGURA 15 - REMOCIÓN Y REEMPLAZO DE CONECTOR DE TERMINAL



NOTA: Reférase a las instrucciones del instalación del termostato para mas detalles en la instalación del mismo. NOTA: La velocidad del abanico puede ser seleccionada por el usuario desde el panel de control de la unidad.

4. Reinstale el conector de la terminal.
5. Restaura la energía en la unidad.

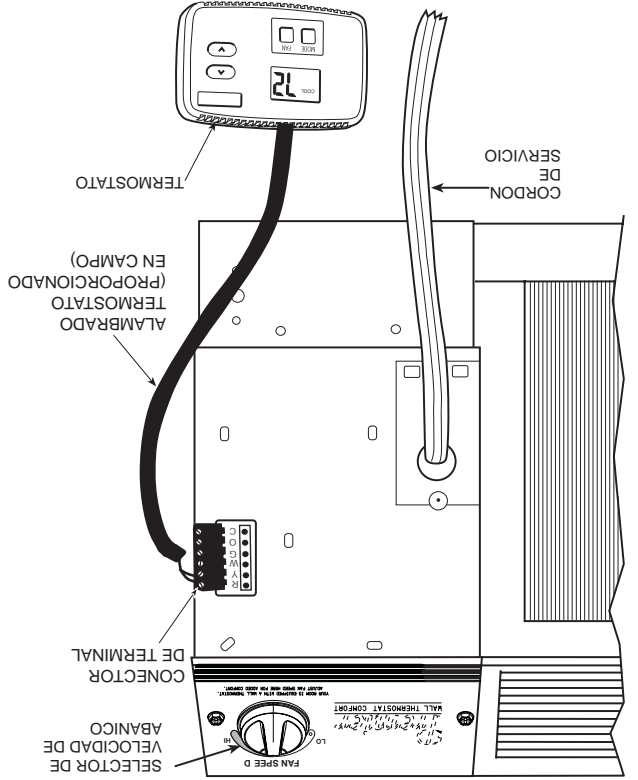
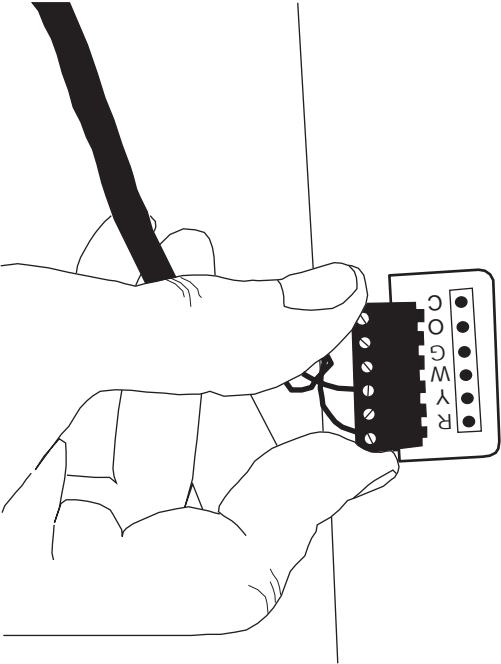
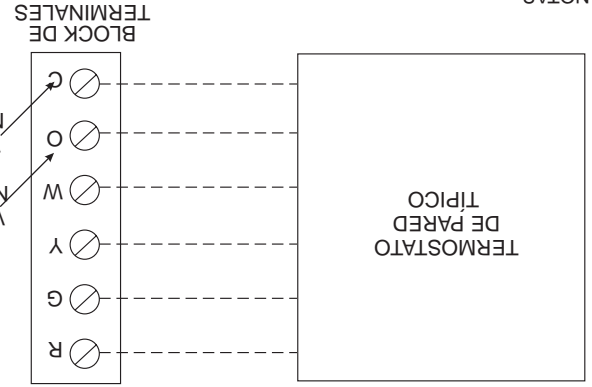

- NOTAS:
1. Use terminales "O" solo para bomba de calor.
 2. Terminal "C" (Común) típicamente solo es requerida para termostatos digitales.
 3. Vea la siguiente tabla para descripción de las terminales.

TERMINAL	DESIGNACIÓN
R	24 VAC
G	Abanico
Y	Compresor
W	Calentación eléctrica
O	Válvula reversible
C	Común

FIGURA 16 - CONEXIONES ELÉCTRICAS

■ INSTALACIÓN DEL CHASIS EN EL GABINETE (Fig. 11 - 13)

1. Inspeccione los empaques de hule espuma (arriba abajo y en ambos lados) en el soporte remplace los empaques si están torcidos o dañados.

IMPORTANTE: Los empaques y la cara exterior del gabinete crean una barrera contra el ambiente. Si el chasis es instalado en un gabinete de otro fabricante, esta barrera podría no ser efectiva.

▲ PELIGRO

El chasis pesa arriba de 68 Kg (150 lb.). Por protección personal, busque ayuda cuando intente levantar la unidad. Levante la unidad sujetandola por su base.

2. Si se usa de reemplazo en un gabinete GE, Amana, Trane o Friedrich, remueva cualquier existencia previa de sello de hule espuma de la parilla del fabricante de la parilla antes de instalar la unidad.

3. Remueva la cinta de embarque de la puerta de ventilación. Vea la Figura 11.

▲ PRECAUCION

La falla al remover la cinta de embarque prevendrá la apertura de la puerta de ventilación y puede resultar en daño a el cable

4. Cuidadosamente remueva el material de empaque del cordón de servicio y deshágase de él.

5. Aproximar y nivelar el gabinete en la pared.

6. Deslizar el chasis dentro del gabinete de la pared hasta que el empaque de hule espuma sobre el chasis quede montado firmemente contra el gabinete de la pared. Vea la Figura 12.

7. Los tornillos para fijar el chasis al gabinete cuatro de 1 3/4" largo que se encuentran como accesorio en una bolsa colocada en la caja de control. Los agujeros para estos tornillos se encuentran localizados en ambos lados de los ángulo de montaje sobre el chasis. Para gabinetes Carrier usar solamente los agujeros para tornillos de arriba y de abajo a cada lado del gabinete plástico. Para gabinetes de otras marcas alinee los agujeros intermedios en cada lado del gabinete metálico. Vea la figura 13.

FIGURA 11- LOCALIZACION DE LA CINTA DE EMBARQUE EN LA PUERTA DE VENTILACION



FIGURA 13- MONTAJE DE CHASIS



FIGURA 12- TIRAS DE HULE ESPUMA Y "TUBE SHEETS"

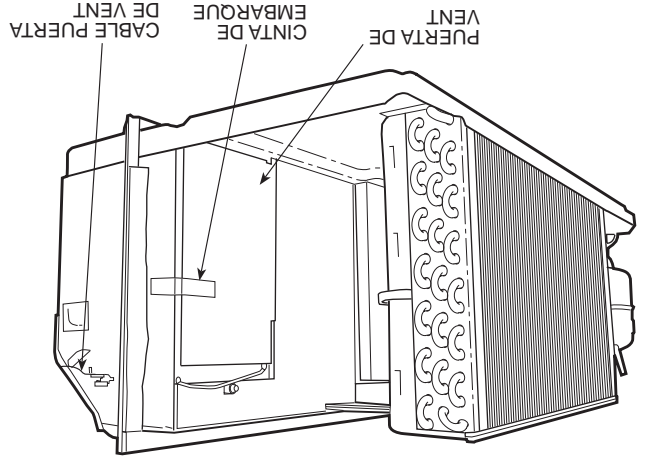

FIGURA 10 - INSTALACIÓN COMPLETA

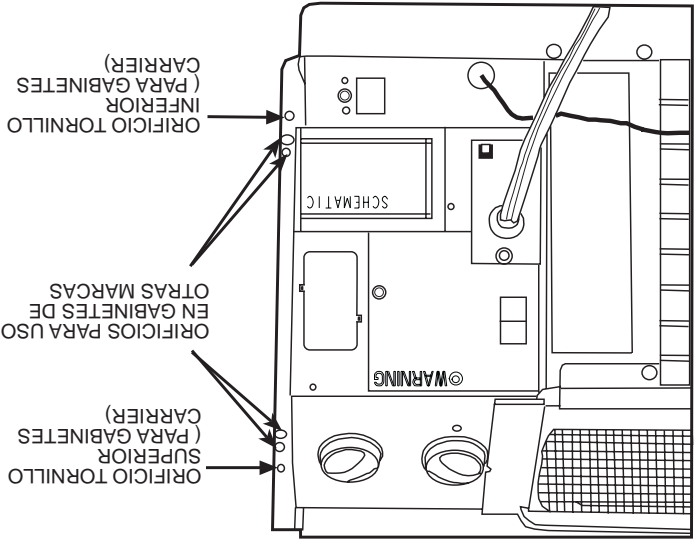

FIGURA 9 - ACCESORIO "BAFFLE KIT"

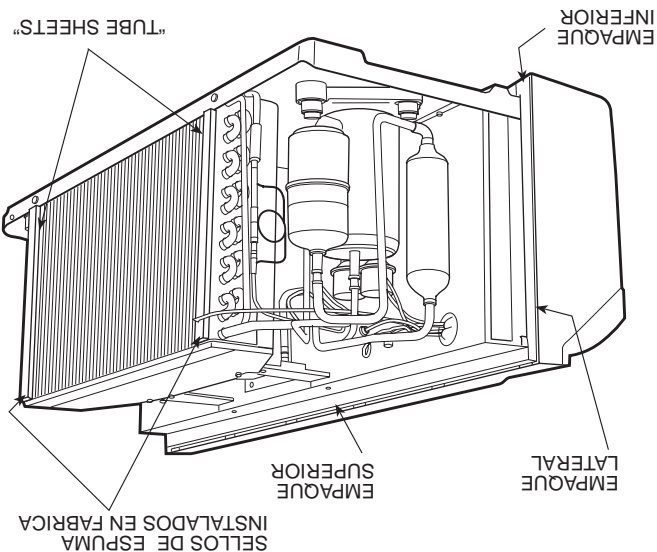

FIGURA 8 - REMUEVA EL SELLO INFERIOR DEL GABINETE PLÁSTICO GE

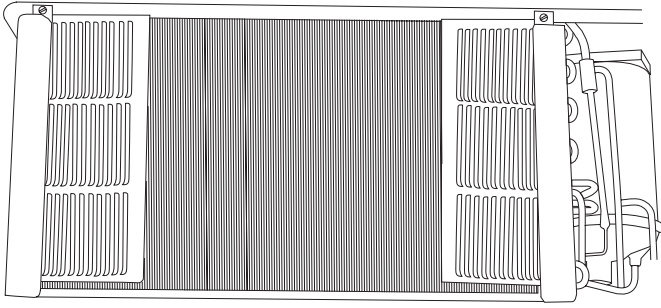

FIGURA 7 - REMUEVA EL CLIP DE METAL DEL GABINETE METALICO GE

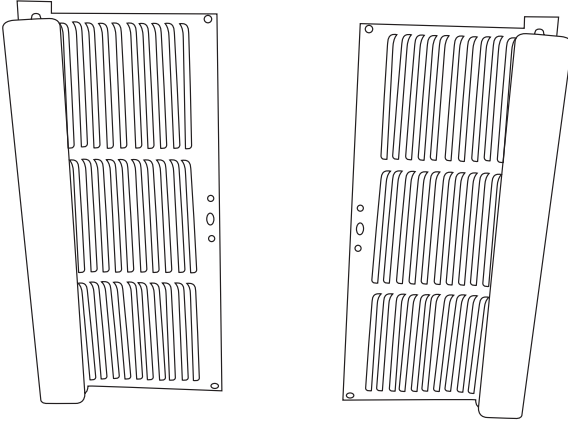

FIGURA 6 - REMUEVA LOS SELLOS DE HULE ESPUMA DE LA REJILLA DE OTRA MARCA

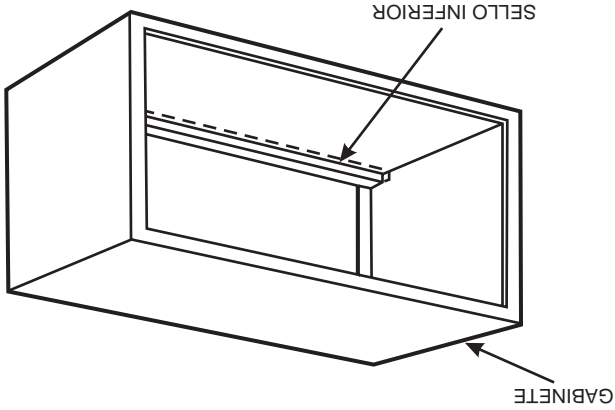

Usar un chasis Carrier con una rejilla de otra marca requiere de la instalación de un "Accesorio Baffle Kit", el cual asegura un buen sellado entre la unidad y la rejilla exterior y la recirculación del aire. (Vea las figuras 9 y 10.) La recirculación del aire es un gran contribuidor a la pérdida de desempeño y daño prematuro a una gran cantidad de componentes.

Esta aplicación se ha vuelto cada vez más común debido a las ventanas prefabricadas con rejillas incluidas o en renovaciones donde un chasis Carrier es usado con una rejilla de otra marca ya existente.

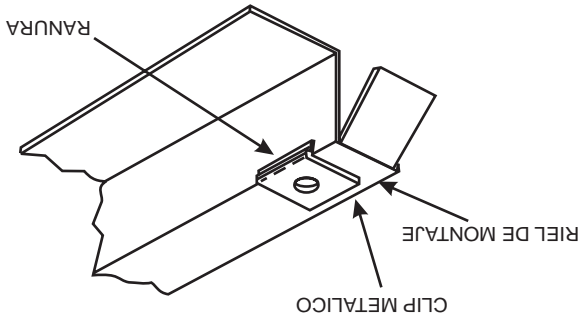
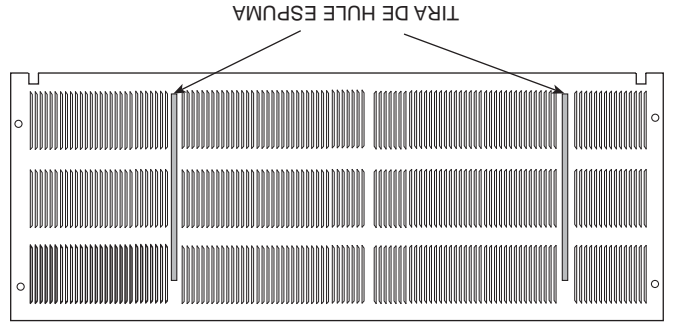
■ INSTALACIÓN DE UN CHASIS CARRIER USANDO UNA REJILLA DE OTRA MARCA

Gabinetes Metálicos - Remueva el clip en riel de montaje localizado en la parte inferior izquierda, dentro del gabinete metálico. Vea la Figura 7.
Gabinete Plástico - Remueva el sello plástico del gabinete. Vea la Figura 8.

Solamente en Gabinetes GE

Remueva cualquier existencia de baffles de hule espuma, si estuvieran presentes, en la rejilla exterior. Vea la figura 6.

⚠ PELIGRO
Desconecte la corriente de toda la unidad para prevenir un posible shock eléctrico durante la instalación.

IMPORTANTE: Inspeccione el chasis de pared a fondo antes de la instalación. El fabricante no se hace responsable por costos y daños debidos a defectos en el chasis o una instalación inadecuada.

■ PREPARACION DE GABINETE DE COMPETENCIA

FIGURA 5 - COMPONENTES DE UNIDAD

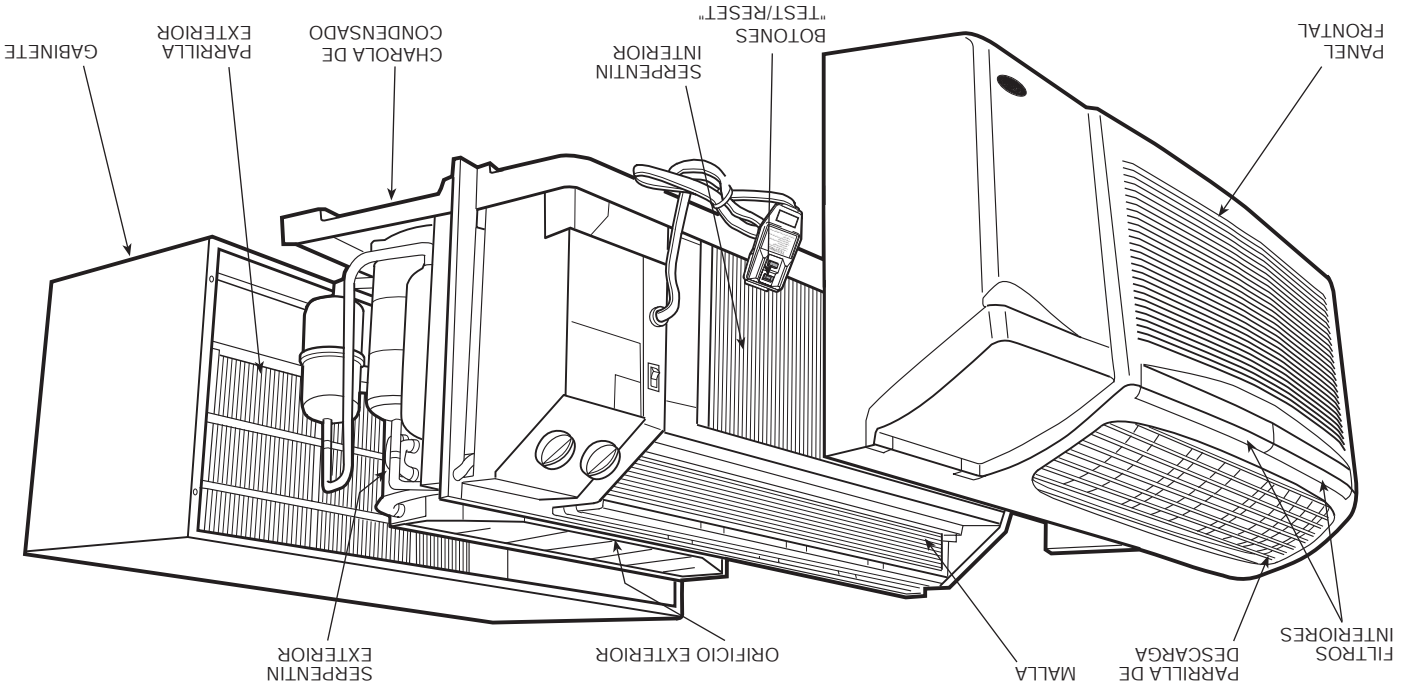

Las unidades serie 52C y 52P pueden usar gabinetes/rejillas General Electric, Amana, Trane y Friedrich (asegúrese de que la rejilla esté instalada en el gabinete). Un kit de reemplazo (Retrofit) con instrucciones es incluido con cada unidad. Vea la tabla 3 para mayores detalles. Carrier deberá de aprobar cualquier otro tipo de aplicación de reemplazo.

Para aplicaciones de reemplazo competitivas, asegúrese de que la tira de hule espuma y el serpentín externo. Los soportes y la tira de rejilla externa y el serpentín tengan un buen sello entre la hule espuma forman una barrera para aislar el aire del lado del exterior (conocido como recirculación).

Vea la figura 5.

Las unidades son enviadas sin gabinete. En aplicaciones donde la unidad servirá como reemplazo es recomendable que sea usado un gabinete y una parrilla Carrier.

INSTALACION DEL CHASIS

INSTALACION

Para aplicaciones de reemplazo, asegúrese de que el sello y o soportes sellen bien entre la rejilla y el serpentín. Si los deflectores no están instalados apropiadamente se puede presentar pobre funcionamiento y daño prematuro de los componentes de la unidad.

PRECAUCIÓN

TABLA 3 - GABINETES DE REEMPLAZO

FABRICANTE	NO. PARTE GABINETE
General Electric	Gabinete Metálico RAB71
Amana	Gabinete Metálico WS900B
Trane	Gabinete Metálico SLV149
Friedrich	Gabinete Metálico Serie T 11 1/2" gabinete pared profunda* Gabinete para pared standard 16" x 42" x 13 3/4" P.XWS

* El accesorio FR-SLEEVE-EXT es requerido para reemplazo en gabinetes Friedrich (T-Series).

DATOS ELECTRICOS

⚠ PELIGRO

PELIGRO DE DESCARGA ELECTRICA
No altere el cordón de servicio ni la clavija y no use extensión eléctrica, puede causar daño a su persona o a la unidad.

Asegúrese que los contactos eléctricos tengan la configuración apropiada para la conexión del cordón de servicio. Un kit "hardwire" está disponible como accesorio para cambiar una unidad con cordón de servicio a unidad tipo "hardwire" con conexión a través de cableado interno. (Vea la tabla de accesorios en la página 15).

IMPORTANTE: Todas unidades estándar de 265-v conectadas a través de cableado requerirán de un accesorio eléctrico Sub-base, instalado en campo.

PARA TODAS LAS UNIDADES

■ **CALIBRE DE CABLE-** Use el calibre de cable recomendado en la Tabla 1 e instale una conexión sencilla. Todos los cables deben de cumplir con los códigos nacionales y locales. **Todas las unidades están diseñadas para operar a través de circuitos sencillos únicamente.**

NOTA: Use solamente conductores de cobre.

■ **TIERRA-** Por seguridad y protección la unidad es aterrizada a través del cordón de servicio o a través de un cable separado de tierra provisto en unidades tipo "hardwire". Asegúrese que el circuito o la toma de corriente se encuentren aterrizados.

SUMINISTRO DE VOLTAJE
Revise el suministro de voltaje en la caja de salida. Para resultados satisfactorios, el rango de voltaje deberá estar siempre dentro de los rangos indicados en la placa de información (mostrada en la Figura 1).

■ **UNIDADES CON CONEXIÓN DE CORDÓN -** La caja de salida de 250-v suministrada en campo deberá empatar con el enchufe para las unidades estándar 208-230v y deberá estar al alcance del cordón de servicio. Las unidades 265-v con conexión de cordón requieren una subbase eléctrica accesorio para su operación. Ver sección de Accesorios en la Pág. 14 para la elección de subbase. Retírese a la Tabla 2 para el tipo de fusible y receptáculo apropiados.

■ **PROTECCIÓN DEL CORDÓN DE SERVICIO -** El cordón de servicio para las unidades 230/208-v proveen de protección a la persona contra electroshocks y de prevención de fuego en el cordón. La energía de la unidad automáticamente se desconecta cuando se detectan condiciones inseguras. La energía puede ser restablecida a la unidad presionando el botón "Reset" en la cabeza de la clavija.

Una vez completada la instalación de la unidad para modelos de 230/208-v, una prueba de operación deberá ser realizada usando los botones TEST/RESET en la cabeza de la clavija. Vea la figura 5.
NOTA: Los modelos de 265v no tienen incorporada esta característica, ellos requieren el uso de un accesorio subbase.

TABLA 2 - TIPOS DE RECEPTÁCULOS Y FUSIBLES - 250, 265 VOLTS

RECEPTACULO	VOLTS	CAPACIDAD DE FUSIBLE (o HACR Circuit Breaker)	LEYENDA			
	250	15 Amps	20 Amps*	30 Amps	15 Amps	20 Amps
	250	20 Amps	20 Amps*	30 Amps	15 Amps	20 Amps
	250	250	20 Amps*	30 Amps	15 Amps	20 Amps
	265	20 Amps	20 Amps*	30 Amps	15 Amps	20 Amps
	265	265	20 Amps*	30 Amps	15 Amps	20 Amps
	265	30 Amps	20 Amps*	30 Amps	15 Amps	20 Amps

HACR - Calefacción, Aire acondicionado, Refrigeración.
* Deberá usarse aplicaciones de 15 amp si el fusible es de 15 amp.

TABLA 1- SUGERENCIAS DE CALIBRE DE CABLE PARA RAMIFICACIONES DE CIRCUITO*.

AWG CALIBRE CABLE+	AMPS PLACA DE DATOS	LEYENDA
14	7.0 - 12	16-1-24
12	12-1-16	10

AWG - American Wire Gage

*Circuito simple desde la caja principal

+Basado en alambre de cobre a un rango de temperatura de 60 C

FIGURA 4 - INSTALACIÓN DEL PANEL DE CONTROL CON CANDADO

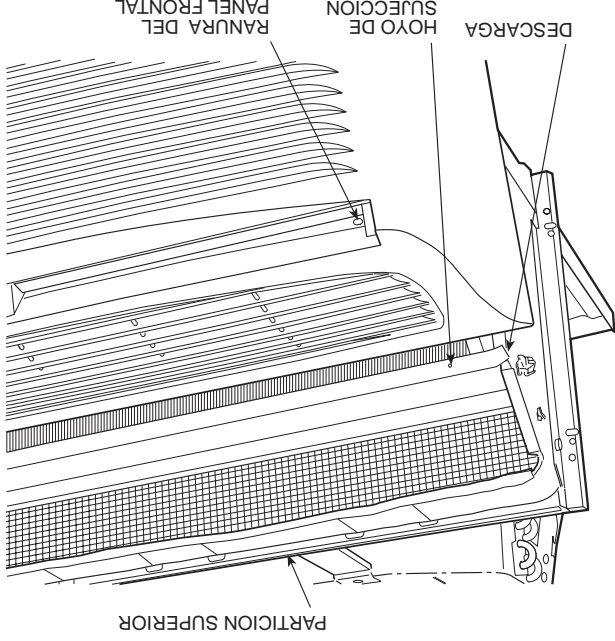

1. Sujete firmemente el panel frontal del área central superior e inferior de 5 a 10 grados de ángulo de la vertical.
 2. Coloque la parte superior del panel en la unidad asegurándose de que los postes de fijación se hayan agarrado de las ranuras de la unidad.
 3. Gentilmente baje el panel frontal dentro del chasis, asegurando que el cordón de servicio quede posicionado a través de la ranura en el panel. Los imanes que se encuentran en la parte inferior del panel harán que éste quede bien asegurado en la unidad.
- Para instalar el dispositivo de seguridad en el panel frontal asegúrese de que el panel ya haya sido instalado en la unidad y siga los pasos siguientes:
- NOTA: Se requieren dos tornillos suministrados en campo No. 8, ½" de chapa metálica para asegurarlo al chasis.
1. Retire ambos filtros de entrada de aire de modo que los orificios para acoplamiento queden expuestos. Ver Figura 4.
 2. Asegure el panel frontal al chasis uniéndolo los tornillos suministrados en campo a los orificios de acoplamiento. NO APRIETE DEMASIADO.
 3. Coloque nuevamente ambos filtros de entrada de aire.
- NOTA: Tal vez se tenga que ajustar ligeramente la alineación del panel frontal para quede alineado con el chasis.

Reemplace la rejilla de la unidad.
Para instalar el panel frontal, siga procedimiento descrito a continuación:

FIGURA 3 - NOMENCLATURA DE NUMERO DE MODELO

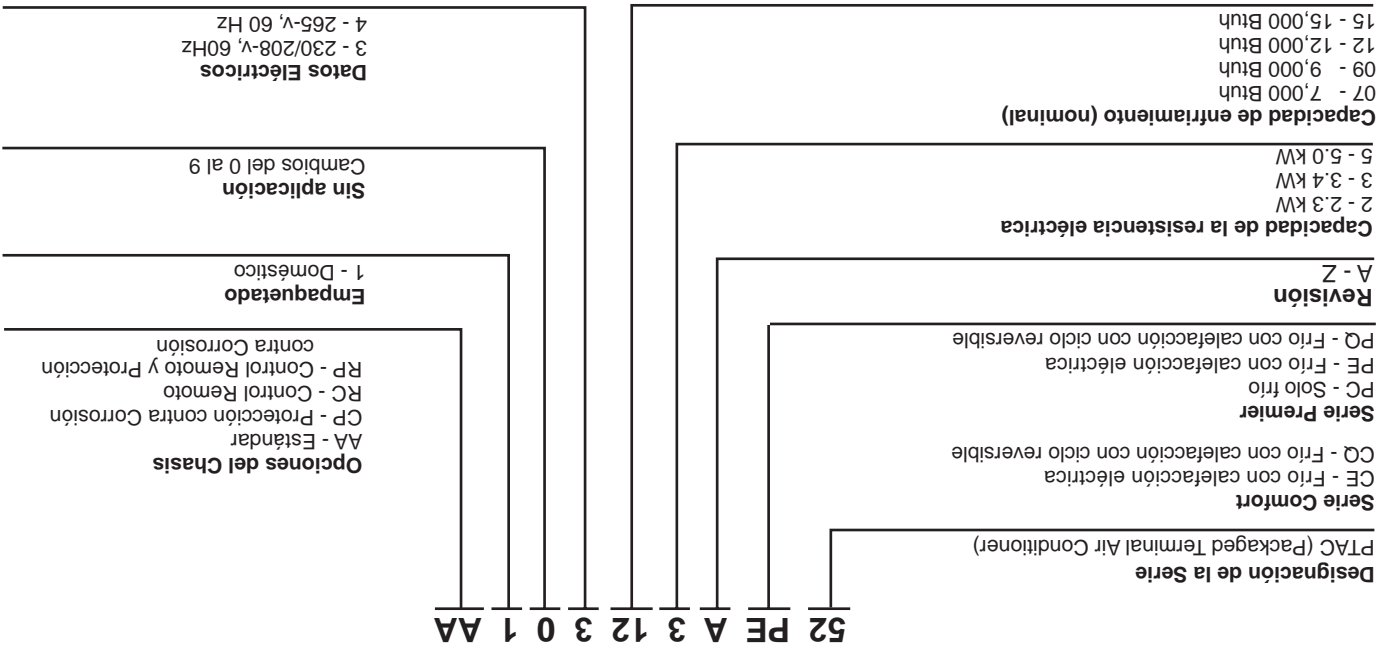

52 PE A 3 12 3 0 1 AA

INTRODUCCION

Gracias por elegir Carrier. Puede usted sentirse confiado por su elección porque el mismo orgullo por los conocimientos de ingeniería y acabados dedicado a los equipos Carrier instalados en el Astrodome en Texas, la Capilla Sixtina en Roma, y la Sala del Congreso en el Capitolio en Washington, Estados Unidos, y otras miles de instalaciones alrededor del mundo han sido dedicadas en la construcción de esta unidad.

El acondicionador de aire de paquete terminal y bombas de calor de Carrier proporciona un alto índice de calidad en cuanto al funcionamiento, fabricación, durabilidad y apariencia al tiempo que calienta y enfría el espacio de aire ocupado durante todo el año.

Este manual proporciona información para facilitar la instalación, operación y mantenimiento de la unidad 52C y 52P. Las siguientes unidades están cubiertas en este manual (ver Figura 1 para mayor información sobre las unidades):

- 52CE 60 HZ Unidades de enfriamiento con calor eléctrico y bomba de calor
- 52PE 60 HZ Unidades de enfriamiento con calor eléctrico y bomba de calor
- 52CQ 60 HZ Unidades de enfriamiento, con calor eléctrico
- 52PC 60 HZ Unidades solo enfriamiento.



MODEL 52PQA31201A A		DATE OF MFG. 09/12/2001	VOLTS 230/208	PH 1 60	R-22 OZ 34
SERIAL 3701X11520		VOLT RANGE 187-253	MIN CKTAMP ACTY 19.3	DESIGN PSIG 350 HIGH SIDE, 150 LOW SIDE	
BTU/HR 12,100/12,000		AMPS 4.8/5.3	WATTS 1000/1100	EER 11.0/10.9	
COMP RLA 6.1		COMP LRA 29	FAN FLA 0.75	MOTOR HP 1/8	
BTU/HR 10,800/10,700		AMPS 15.6/14.5	WATTS 3570/2997	COP 3.2/3.2	
HEATER AMPS 14.8/13.7		WATTS 3400/2850	HEATER AMPS 14.8/13.7	WATTS 3400/2850	
USE 20 AMP CANADIAN INSTALLATION		THEIRAY FUSE 20 AMP	OR HACR TYPE 20 AMP	MAX FUSE 20 AMP	
CIRCUIT BREAKER 20 AMP		MOTOR - COMPRESSOR THERMALLY PROTECTED			
				MADE IN MEXICO 99LRS20212 REV D FOR SERVICE/TECHNICAL ASSISTANCE IN THE U.S. & CANADA TELEPHONE 1-800-894-6449 IN MEXICO TELEPHONE 01-800-830-8600	

FIGURA 1 - EJEMPLO DE PLACA DE DATOS.

INSPECCION DE LA UNIDAD

Examine la unidad por daños ocasionados durante el envío. Realice inmediatamente un reclamo con la compañía de transporte si algún daño es encontrado.

La placa de datos (Figura 1) lista el número de modelo, el rango de voltaje, y otras informaciones eléctricas del producto. Leer y entender este material es importante para el uso adecuado de la unidad. Para acceder la placa de datos, el panel frontal debe ser removido; vea la Figura 2.

PANEL FRONTAL

Remueva el panel frontal de la unidad sujetándolo firmemente por la parte central tanto superior e inferior. Jale el panel hacia arriba y entonces continúe el movimiento hacia el frente para liberar los candados magnéticos y ganchos de la partición. Vea la Figura 2. Nota: El panel frontal debe ser asegurado al chasis por medio de 2 tornillos localizados detrás del filtro. Para tener acceso a estos tornillos es necesario remover el filtro. Referirse a la página 11 de este manual para instrucciones de remoción del filtro.

IMPORTANTE: El panel frontal debe de estar sin colocar en la unidad para completar los siguientes chequeos y procedimientos de instalación. **No reinstale el panel todavía.**

Usando las Figuras 1 y 3 como referencia, verifique que el producto ordenado funcionará adecuadamente en su instalación. Si usted no entiende la información proporcionada o tiene preguntas acerca del producto, por favor comuníquese con el representante Carrier de su preferencia.



FIGURA 2 - REMOVIENDO EL PANEL FRONTAL

Reemplazo de Acondicionador de Aire de Paquete Terminal, Clasificado por Underwriters Laboratories Inc., ÚNICAMENTE EN CUANTO A SHOCK ELÉCTRICO, FUEGO Y PELIGROS POR SINIESTROS. PARA INSTALACION EN CAMPO CON GABINETE DE PARED YA EXISTENTE, CELOSIA EXTERIOR, Y PANELES INTERIORES COMO SE ESPECIFICA EN EL PRODUCTO.



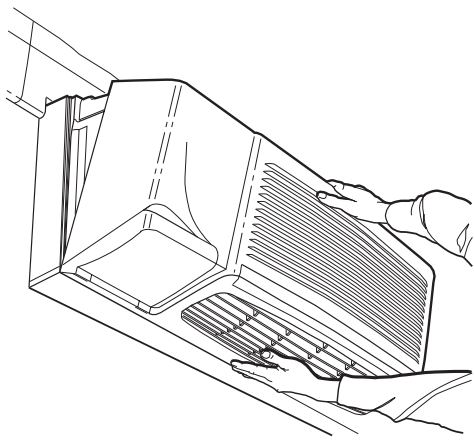

01.800.894.6449 (en USA y Canada)
 Para Servicio / Asistencia Técnica
01.800.830.8600 (México)

15	ACCESORIOS	2	INTRODUCCION
14	TABLA DE SOLUCION DE PROBLEMAS	2,3	INSPECCION DE LA UNIDAD
13	MANTENIMIENTO PREVENTIVO	2	PANEL FRONTAL
13	PARTES EXTERNAS	2,3	DATOS ELECTRICOS
12	PARTES INTERNAS	4	TODAS LAS UNIDADES
12	FILTRO DE AIRE INTERIOR	4	SUMINISTRO DE VOLTAJE
11-12	CUIDADO Y MANTENIMIENTO	4-5-8	INSTALACION DEL CHASIS
		8	INSTALACION TERMOSTATO DE PARED
		9-10	OPERACION
		9	CONTROLES DE CONFORT
		10	CONTROLES DE OPERACION
		10	MODOS DE OPERACION

CONTENIDO

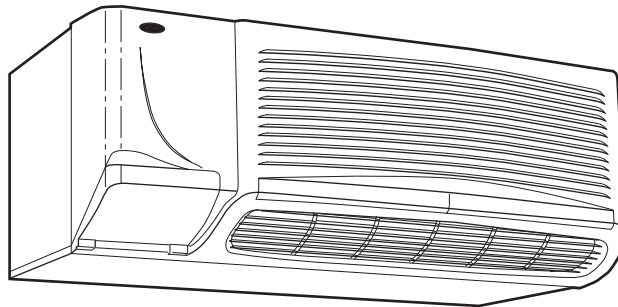

MANUAL DEL PROPIETARIO

ACONDICIONADOR DE AIRE

TIPO WALL-PACK

7,000-15,000 Btu/h

SERIES
52C y 52P