

**Save This Manual  
For Future Reference**

C675-25010

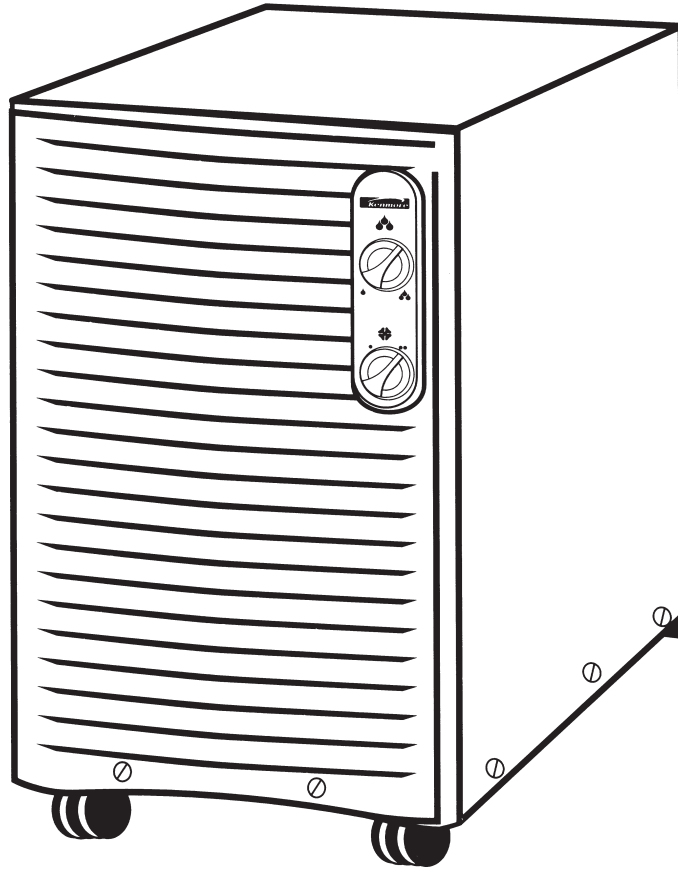

**Kenmore** **DEHUMIDIFIER**

**OPERATING INSTRUCTIONS**

COPY YOUR MODEL AND SERIAL NUMBER HERE

If you need service or call with a question, have this information ready:

1. Complete Model and Serial Number (from behind the moisture pan).

\_\_\_\_\_   
Model Number

\_\_\_\_\_   
Serial Number

2. Purchase date from the sales slip.

\_\_\_\_\_   
Purchase Date

**CAUTION:  
READ AND  
SAVE ALL  
INSTRUCTIONS**

MADE IN  
CANADA

**SEARS CANADA INC., TORONTO, ONTARIO M5B 2B8**

Part No. 1-70848-009 Rev. 01



---

---

Congratulations on your selection of a new Kenmore dehumidifier. Your Kenmore dehumidifier has been designed and manufactured to a high standard of quality, tested and inspected by competent personnel. To help you obtain the full benefits of your dehumidifier, we recommend that you read all of the enclosed instructions.

## CONTENTS

	PAGE
WARRANTY INFORMATION	1
HOW YOUR KENMORE DEHUMIDIFIER OPERATES	2
BEFORE USING YOUR KENMORE DEHUMIDIFIER	2
OPERATION OF YOUR KENMORE DEHUMIDIFIER	2
KNOW YOUR KENMORE DEHUMIDIFIER	3
DONT'S TO REMEMBER	3
FEATURES AND THEIR FUNCTION	4
TROUBLESHOOTING	4
CARE AND UPKEEP	5,8



### LIMITED WARRANTY

(From date of purchase)

COMPRESSOR AND SEALED SYSTEM  
PARTS AND LABOUR (5) FIVE YEARS

ALL OTHER PARTS AND LABOUR (1) ONE YEAR

THIS WARRANTY IS IN ADDITION TO ANY STATUTORY WARRANTY

IF ANY SERVICE IS REQUIRED, CONTACT YOUR NEAREST SEARS OUTLET

**SEARS CANADA INC., TORONTO M5B2B8**

---

---

## HOW YOUR KENMORE DEHUMIDIFIER OPERATES

The fan which has a permanently lubricated motor, draws moisture-laden air over a refrigerated evaporator coil which condenses the moisture and returns the treated, dry air to the room.

The automatic water overflow control stops the unit when the moisture collecting pan is full and (on some models) a signal light reminds you to empty the pan. The unit starts again automatically when the pan is removed for emptying so be sure to replace the pan immediately.

A hose can be attached to the dehumidifier for continuous drainage of collected water. The automatic humidistat (on models so equipped) maintains your room at the desired degree of dryness.

## BEFORE USING YOUR KENMORE DEHUMIDIFIER

### Electrical Requirements

It is best to use a separate 115-volts, 60 cycle, AC grounded, 15-ampere breaker or time delay fuse protected electrical supply. This will help to eliminate current fluctuation, which might cause compressor trouble.

### Grounding Instructions

OBSERVE ALL LOCAL GOVERNING CODES AND REGULATIONS.

***Do not, under any circumstances, remove the power supply cord ground prong.***

For your personal safety, this appliance must be grounded. This appliance has a power supply cord with a 3-prong grounding plug. To avoid possible shock hazard, the cord must be plugged into a mating 3-prong grounding-type wall receptacle, grounded in accordance with the Canadian or Provincial Electrical Code and local regulations. If a mating wall outlet is not available, it is your responsibility and obligation

---

---

to have a properly grounded 3-prong wall receptacle installed by a qualified electrician.

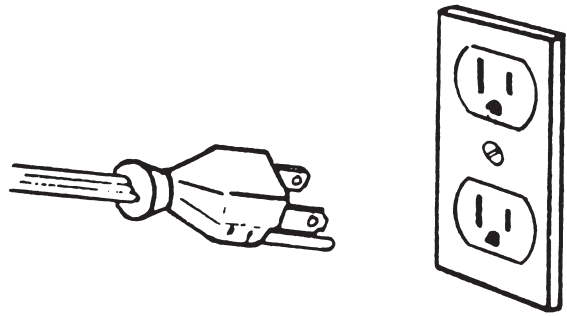

## OPERATION OF YOUR KENMORE DEHUMIDIFIER

**WARNING: Do not use dehumidifier near highly volatile substances, such as gasoline.**

- (a) Allow the unit to warm to room temperature before operating.
- (b) Your Kenmore Dehumidifier can be placed almost anywhere but don't block either end of the unit. The dehumidifier takes air from the back and blows it out from the front. So wherever you place it, be sure there's enough room for good air movement and moisture pan removal. Minimum recommended distance 4".
- (c) Your dehumidifier can be operated in an out-of-the-way area and still effectively dry out adjoining areas. However, it is helpful to leave doors open between these areas so the moisture in the air can move from room to room.
- (d) To dehumidify a specific area, close all doors and windows leading to that area.

## ROOM TEMPERATURE

A Kenmore Dehumidifier will work most effectively at temperatures above 18°C (65°F). Refer to the performance chart on Page 6.

The coil of any dehumidifier can become blocked with ice at room temperatures below 18°C (65°F). Ice build up on the coil stops the air flow through the dehumidifier and it stops dehumidifying even though it keeps running.

---

---

## Models with Frostguard™ De-icer Control

The Frostguard™ de-icer senses ice build up on the evaporator coil and automatically shuts off the compressor. The fan continues to run, drawing air across the coil and melting the ice. When the coil is defrosted, the Frostguard™ de-icer sensor restarts the compressor automatically. Refer to the performance chart, on the water pan operating temperatures at various relative humidity levels.

## Models without Frostguard™ De-icer Control

If icing should occur, unplug unit until ice melts and room temperature is above 18°C (65°F).

---

---

## "DONT'S" TO REMEMBER

1. Don't alter or change the plug on the power supply cord of your dehumidifier. Changes would make it unsafe, could cause serious damage to the dehumidifier, and might void this warranty.
  2. Don't plug in the dehumidifier if you are in doubt about the grounding of your electrical system. Consult a qualified electrician first.
  3. Don't use a lamp cord. If necessary use an approved grounded appliance extension cord with a maximum length of 6 ft. and minimum wire thickness of 14 gauge.
  4. Don't use a circuit that will become overloaded when the dehumidifier is added.
  5. Do not sit or stand on the dehumidifier.
- 
- 

## KNOW YOUR KENMORE DEHUMIDIFIER

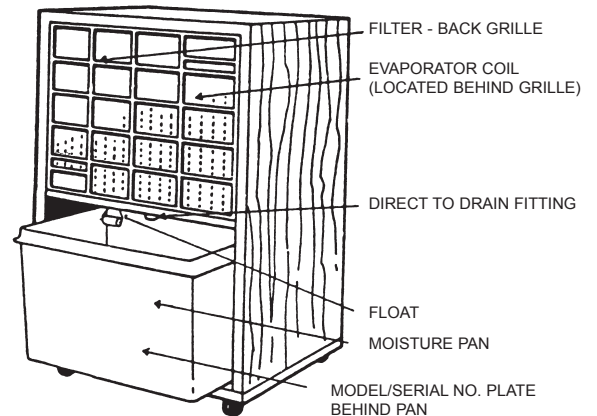
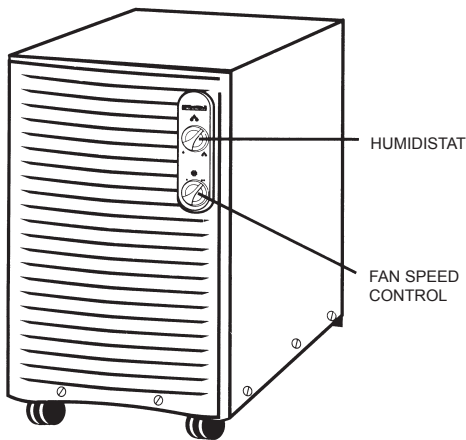

## THIS OWNER'S MANUAL COVERS ALL KENMORE DEHUMIDIFIER MODELS.

Your model number can be found on a decal located in the rear of the unit behind the moisture pan.

---

---

## FEATURES AND THEIR FUNCTION

### YOUR CONTROL PANEL WILL LOOK SIMILAR TO THIS:

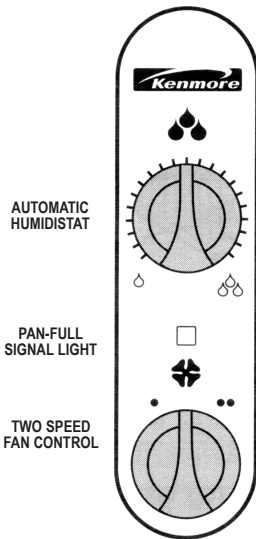
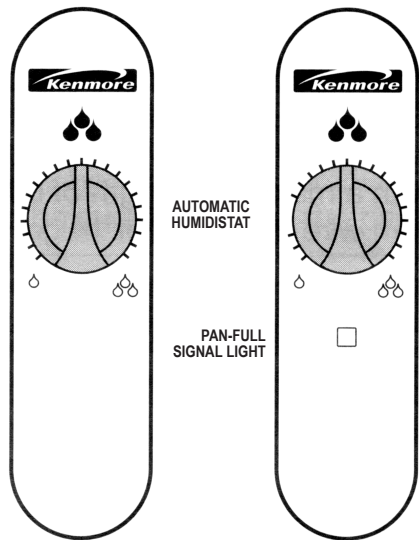

#### **Humidistat** (Not on model 25015)

The Humidistat turns the unit on or off automatically. Set control knob initially on maximum setting until the desired humidity level is achieved, then slowly turn the control counterclockwise until the unit shuts off. The Humidistat will now automatically maintain this selected level of humidity.

---

---

#### **Fan**

Some models are equipped with a fan speed control. This allows adjustment of the air flow through dehumidifier.

For maximum dehumidification keep the control at the maximum setting.

#### **Automatic Overflow Protection**

The automatic shut-off switch turns off the dehumidifier when the moisture pan is filled to its preset level. To continue dehumidification, simply remove water pan, empty and slide it back in place observing the following caution.

**Caution:** Float must be freely suspended. If the pan traps the float, it is possible that the dehumidifier will not operate. It is also possible that the dehumidifier will operate but water will overflow on to the floor when the pan fills. Always check to make sure the float is freely suspended in the pan.

#### **Pan-Full Signal Light** (some models)

The signal light warns when moisture pan is full. Be sure to replace pan properly so unit will run. If the light remains on, check for trapped float.

#### **Hook-up For Direct To Drain Disposal**

To eliminate the need for regular periodic emptying of the moisture pan, your dehumidifier may be hooked directly to a drain using a standard garden hose with metal coupling attached to the fitting located on the drip tray above the moisture pan. Ensure hose attached to the fitting located on the drip tray above the moisture pan. Ensure hose slopes uniformly downward to the drain.

---

---

## TROUBLESHOOTING

**If dehumidifier stops running:** Refer to the performance chart on Page 6 for operating limits.

1. See if power cord is plugged in properly and unit is turned on. This is confirmed by green power-on light (on models so equipped).

- 
- 
2. Check the power supply to be sure the outlet works. (Plug in a lamp to test if the outlet is energized.)
  3. Check for a blown fuse or tripped circuit breaker.
  4. Check water pan:
    - a) To see if it needs emptying. This is confirmed by red pan-full warning light (on models so equipped).
    - b) To see if float is free.
  5. See if the selected humidity level has been attained.
  6. Room temperature and humidity level may be below the operating limits, refer to the performance chart attached to the water pan.

### **If fan operates but compressor does not start:**

1. Compressor makes clicking sound which may be caused by:
  - (i) Low line voltage (minimum should be 103.5V).
  - (ii) Too many appliances on one circuit.
  - (iii) Incorrect type of extension cord used.
2. Refer to Page 2 for "Electrical Requirements".

### **If dehumidifier runs but collects insufficient water:**

1. The evaporator coil may be blocked. Refer to "ROOM TEMPERATURE" on page 2.
2. Humidity level is low.
3. Refer to the performance chart attached to the water pan.

### **If dehumidifier still does not run right:**

Call your nearest Sears Service Centre. Sears technicians are specially trained to do the work. When you call, give them the complete model and serial number. You will find the information on a metal plate located in the rear of the unit behind the moisture pan.

---

---

## **CARE AND UPKEEP OF YOUR KENMORE DEHUMIDIFIER**

**WARNING: SHOCK OR INJURY HAZARD -** Before cleaning be sure to unplug power cord from outlet. Handle the dehumidifier with care. Watch out for sharp metal edges and fins on the inner coil.

### **Cleaning Your Dehumidifier:**

Always unplug the power cord before cleaning the dehumidifier. Dust the grilles or louvers with a soft brush or the dusting attachment of your vacuum cleaner.

Every few weeks wash the inside of the moisture pan with a sponge or soft cloth and a mild detergent to prevent the growth of mold, mildew and bacteria.

Once or twice each season, remove dust and lint from the rear coils with a soft brush. On models with Filter-back feature gently pry the Filter-back from the sides of the cabinet to expose the coils. Rinse the Filter-back in warm water, dry thoroughly before replacing.

On units not so equipped, the filter-back may be purchased through any Sears parts department. Please quote part No. 3-70128-005.

To clean dehumidifier cabinet, use a damp cloth. Dry with a soft cloth. Never use solvents, cleaning fluids, abrasive cleaners or strong detergents.

**CAUTION:** Do not wash nor allow water to contact any electrical components. Don't plug dehumidifier in until it is completely dry.

---

---

### **IMPORTANT**

It is recommended to wait a minimum of 5 minutes before turning the unit on after the compressor stops running. This time allows pressure inside the unit to equalize and to cool down or re-set of PTC relay for a full torque start on the compressor.

---

---

---

---

# IMPORTANT

- **WHEN TO USE YOUR DEHUMIDIFIER**

THIS DEHUMIDIFIER IS DESIGNED TO BRING HUMIDITY LEVEL WITHIN A COMFORT ZONE (FROM 45% TO 65% RELATIVE HUMIDITY-THIS IS THE MID RANGE OF THE HUMIDISTAT SETTING).

- THE CHART (SHADED AREA) INDICATES WHEN A DEHUMIDIFIER SHOULD NOT BE USED SINCE THE HUMIDITY LEVEL IS LOW ENOUGH.

**OPERATING A DEHUMIDIFIER UNDER THE CONDITIONS SHOWN IN THE SHADED AREA MAY CAUSE FROSTING OR ICING-UP OF THE COILS WHICH WILL PREVENT THE COLLECTION OF ANY MOISTURE.**

## CAUTION

- BEFORE OPERATING UNIT CHECK THAT FLOAT IS SUSPENDED FREELY INSIDE THE BUCKET.

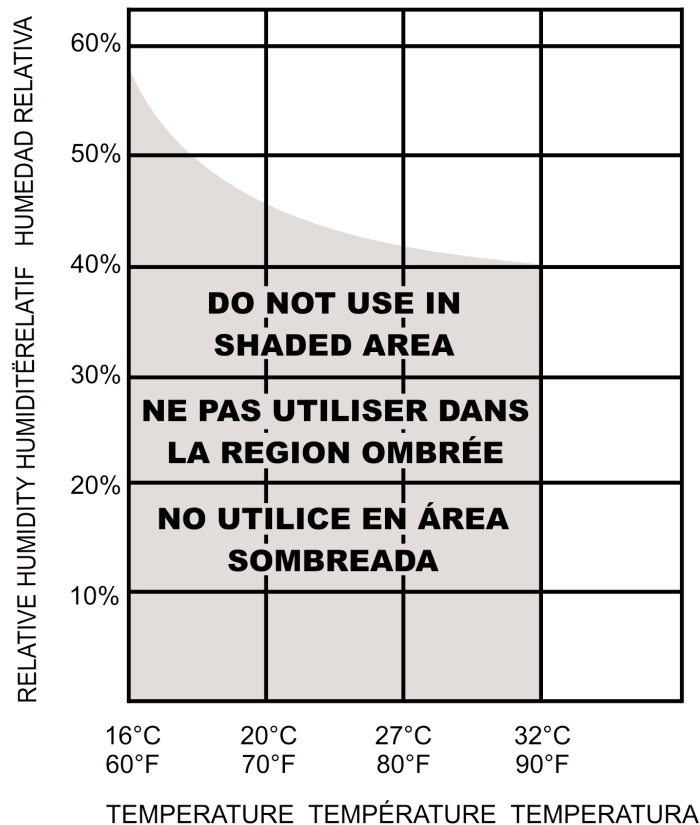



TEMPERATURE TEMPERATURE TEMPERATURA  
 16°C 20°C 27°C 32°C  
 60°F 70°F 80°F 90°F

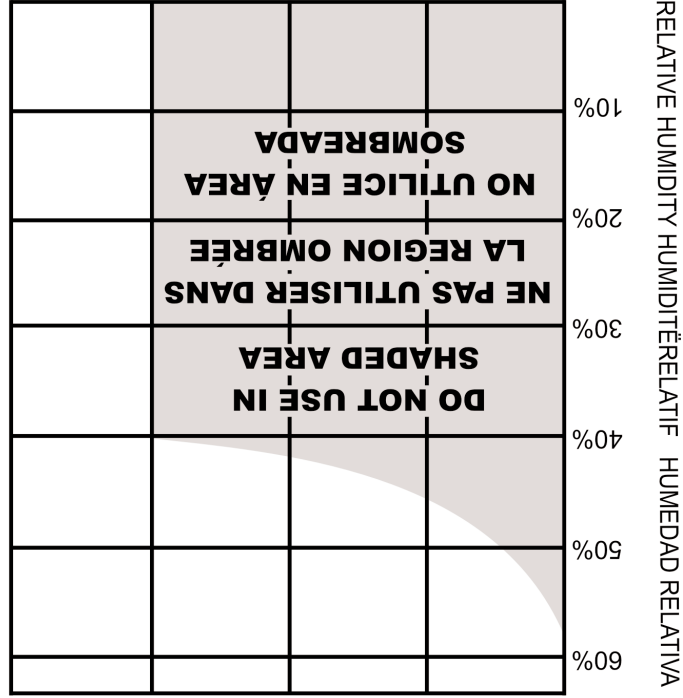

- **WISSE EN GARDE**  
 AVANT DE FAIRE FONCTIONNER L'APPAREIL ASSUREZ-VOUS QUE LE FLOTTEUR EST SUSPENDU LIBREMENT A L'INTERIEUR DU SEAU.  
 L'UTILISATION DU DESHUMIDIFICATEUR DANS LES CONDITIONS INDIQUEES PAR LA REGION FONCEE DE LA CHARTE PEUT CAUSER LA FORMATION DE GIVRE OU MEME UN BLOPAGE DE GLACE DES SERPENTINS, EMPECHANT LE RECEUIL HUMIDITE.
- LA CHARTE (REGION FONCEE) INDIQUE QUAND L'UTILISATION DU DESHUMIDIFICATEUR N'EST PAS NECESSAIRE. LE NIVEAU D'HUMIDITE SERA ALORS SUFFISAMMENT BAS POUR N'ETRE PLUS UN PROBLEME.  
 CE DESHUMIDIFICATEUR EST CONCU POUR REDUIRE LE NIVEAU D'HUMIDITE A UN NIVEAU COMFORTABLE (DE 45% A 65% HUMIDITE RELATIVE (REGION MEDIANE DU CADRAN)).
- **QUAND UTILISER VOTRE DESHUMIDIFICATEUR**

**IMPORTANT**

2. Vérifiez la prise de courant murale. (Branchez une lampe dans la prise pour savoir s'il y a du courant.)
3. Vérifiez le fusible ou le disjoncteur protégeant le circuit.
4. Vérifiez la cuve à eau :
  - a) Pour savoir s'il faut la vider, dans ce cas-là, le voyant rouge de cuve pleine est allumé (certains modèles).
  - b) Pour voir si le flotteur n'est pas coincé.
5. Voyez si le degré d'humidité voulu est atteint.
6. La température ambiante et le degré d'humidité doivent être en-deçà des limites de fonctionnement. Consultez le tableau de rendement fixé à la cuve à eau.

## SI LE VENTILATEUR TOURNE, MAIS LE COMPRESSEUR NE DÉMARRE PAS :

1. Le compresseur émet un cliquetis, qui peut être causé par...
  - i) Une tension en ligne trop basse (le minimum est 103,5 V).
  - ii) Trop d'appareils branchés sur le circuit du déshumidificateur.
  - iii) Une rallonge électrique ne convenant pas.
2. Voyez en page 2, les recommandations pour le « COURANT ÉLECTRIQUE »

## SI LE DÉSHUMIDIFICATEUR MARCHE MAIS NE RECUEILLE PAS ASSEZ D'EAU :

1. Le serpentin d'évaporateur est entouré de glace. Voyez en page 2 les explications concernant la « TEMPERATURE DE LA PIÈCE ».
2. L'humidistat est réglé trop bas.
3. Consultez le tableau de rendement fixé à la cuve à eau.

## SI LE DÉSHUMIDIFICATEUR NE MARCHE PAS MIEUX :

Appeliez le service d'entretien-réparation Sears le plus proche. Les techniciens Sears s'empresseront de remettre votre appareil en état de marche. Quand vous appelez, fournissez les numéros de modèle et de série en entier. Ils sont sur la plaque qui est sur le panneau arrière, derrière la cuve à eau.

## ENTRETIEN DE VOTRE DÉSHUMIDIFICATEUR KENMORE

**DANGER : RISQUE D'ÉLECTROCUTION OU DE BLESSURE** - Avant de nettoyer votre appareil, débranchez le cordon électrique de la prise de courant murale. Faites attention de ne pas vous couper en passant sur des bords de tôle vifs ou les ailettes du serpentin interne.

## NÉTOYAGE DE VOTRE DÉSHUMIDIFICATEUR :

Commencez toujours par débrancher le cordon. Epongez les grilles ou les persiennes avec une brosse douce ou celle de votre aspirateur. Chaque mois, lavez l'intérieur de la cuve avec une éponge ou un chiffon et du détergent doux pour éviter le développement des moisissures et bactéries.

Une ou deux fois chaque saison, nettoyez le serpentin arrière avec une brosse douce. Sur les modèles à grille-filtre arrière, déposez la grille-filtre en la dégageant délicatement des côtés pour accéder au serpentin. Rincez la grille-filtre à l'eau tiède et séchez-la complètement avant de la remonter.

Pour le modèles non munis d'un protégé-filtre, ce dernier peut s'acheter à n'importe quel service des pièces de Sears. Veuillez indiquer la pièce n° 3-70128-005.

Pour nettoyer l'armoire du déshumidificateur, utilisez un chiffon doux humide. Séchez-la avec un chiffon doux sec. N'employez jamais des solvants, des nettoyeurs liquides, des détergents forts ou des produits abrasifs.

**ATTENTION** : Ne faites pas couler d'eau sur les composants électriques. Attendez que l'appareil soit complètement sec avant de le rebrancher.

## IMPORTANT

On conseille d'attendre au moins 5 minutes avant de mettre l'appareil en marche après que le compresseur ait cessé de fonctionner. Cela permet à la pression à l'intérieur de l'appareil de s'uniformiser et de refroidir ou réenclencher le relais CTF pour un démarrage plein couple du compresseur.

## DESCRIPTION DE L'APPAREIL

Votre tableau de commande pourra être comme ça :

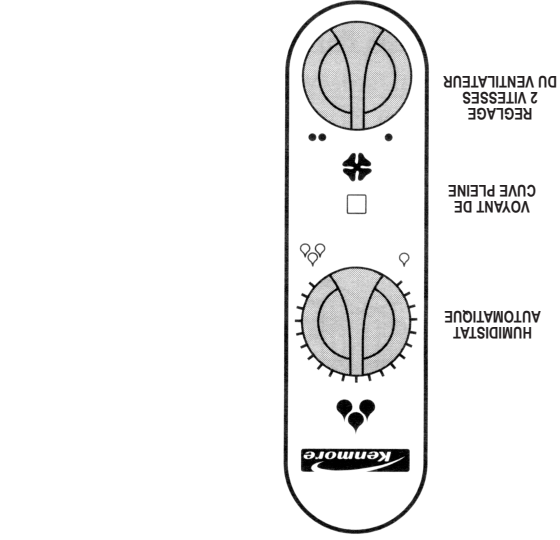
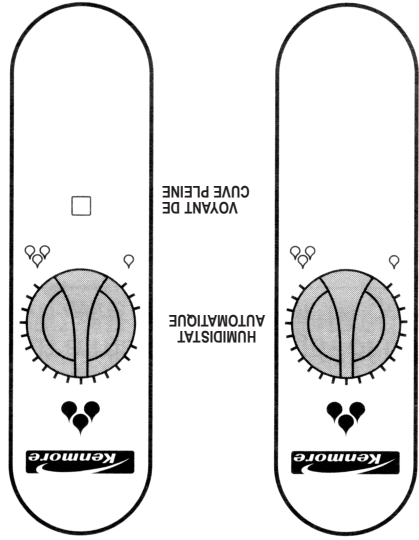

**HUMIDISTAT (Modèle 25015 excepté)**  
Consultez le tableau de rendement sur la cuve à eau avant de mettre le déshumidificateur en marche. Tournez le bouton au maximum, jusqu'à ce que le degré d'humidité voulu soit atteint; ramenez le bouton lentement en arrière, jusqu'à ce que l'appareil s'arrête. L'humidistat maintiendra automatiquement ce degré d'humidité.

## VENTILATEUR

Certains modèles sont munis d'un régulateur de la vitesse du ventilateur. Cela permet de régler les débit d'air dans le déshumidificateur. Choisissez le réglage maximum pour obtenir la meilleure déshumidification.

## COMMANDE DE TROP-PLEIN

Sa fonction est d'arrêter le déshumidificateur quand l'eau de la cuve arrive à un certain niveau. Pour remettre l'appareil en marche, il suffit de vider la cuve à eau et de la remettre en place, comme expliqué ci-dessous :

**ATTENTION :** Le flotteur doit pouvoir se déplacer librement, voir la figure 3. S'il touche la cuve, il pourra empêcher l'appareil de se mettre en marche. Par contre, si l'appareil marche mais que le flotteur ne peut pas se déplacer, il ne pourra pas commander l'arrêt quand la cuve sera pleine. Veillez à ce que son mouvement ne soit pas gêné.

## VOYANT DE CUVE PLEINE

(certains Modèles)  
Ce voyant s'allume lorsqu'il faut vider la cuve. Remplacez-la bien pour que l'appareil remarche. Si le voyant reste allumé, libérez le flotteur.

## ÉCOULEMENT DU CONDENSAT

## VERS L'ÉGOUT

Pour ne pas avoir à vider la cuve à eau chaque fois qu'elle est pleine, vous pouvez visser un tuyau d'arrosage au raccord métallique qui est sous la cuve et placer l'autre extrémité au-dessus d'un siphon de sol. Assurez-vous que l'écoulement de l'eau se fasse en pente régulière vers le siphon.

## CONSEILS DE DÉPANNAGE

## SI L'HUMIDIFICATEUR CESSE DE MARCHER :

consultez le tableau de rendement (Page 7) pour connaître les limites de fonctionnement.

1. Voyez si la fiche du cordon est bien enfoncée dans la prise murale et si l'appareil est en marche (ON), voyant vert allumé (certains modèles).

Le numéro de modèle de votre appareil est indiqué sur le décalque apposé sur le panneau arrière, près de la cuve à eau.

## CE MANUEL S'APPLIQUE À TOUTS LES MODÈLES DE DÉSHUMIDIFICATEURS KENMORE.

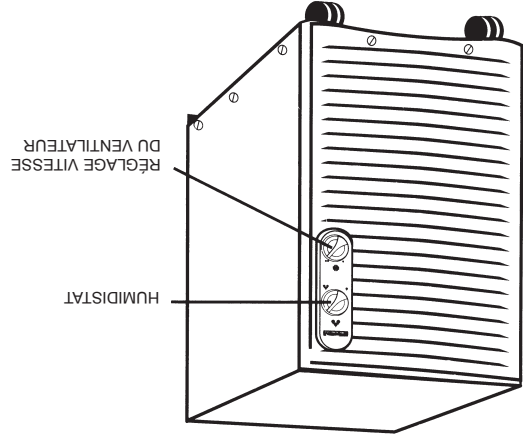
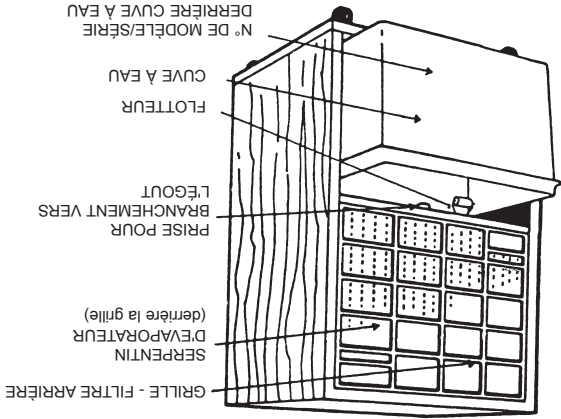

## CARACTÉRISTIQUES DE VOTRE DÉSHUMIDIFICATEUR KENMORE

S'il y a accumulation de glace, débranchez l'appareil jusqu'à ce que la glace soit fondue ou que la température dépasse 18°C (65° F).

### MODELES SANS DISPOSITIF ANTIGIVRE FROSTGUARD™

La sonde du dispositif antigivre Frostguard™ détecte la formation de glace sur le serpentin de l'évaporateur et arrête aussitôt le compresseur. Le ventilateur continue à tourner pour accélérer la fonte de la glace. Lorsqu'il n'y en a plus, le Frostguard™ remet le compresseur en marche. Consultez le tableau de rendement sur la cuve d'eau; vous y trouverez les températures de fonctionnement à différents niveaux d'humidité relative.

### MODELES AVEC DISPOSITIF ANTIGIVRE FROSTGUARD™

1. Ne modifiez en aucune façon la fiche du cordon électrique de votre déshumidificateur. Tout changement présentera un danger, l'appareil pourra être sérieusement endommagé, et la garantie s'en trouvera annulée.
2. Ne branchez pas le déshumidificateur si vous avez des doutes sur le circuit de retour à la terre de votre installation. Voyez un électricien qualifié.
3. Si vous devez employer une rallonge, ne prenez pas de fil pour une lampe, mais une rallonge à trois conducteurs assurant le retour à la terre. Une rallonge ayant une longueur maximale de 6 pieds et une épaisseur d'au moins 14 ga.
4. Ne branchez pas le déshumidificateur sur un circuit qui risque d'être surchargé par le branchement.
5. Il ne faut pas s'asseoir ni monter sur le déshumidificateur.

## CE QU'IL NE FAUT PAS FAIRE

## FONCTIONNEMENT DE VOTRE DÉS HUMIDIFICATEUR KENMORE

Le ventilateur, qui est entraîné par un moteur lubrifié à vie, fait passer l'air ambiant chargé d'humidité sur le serpentin réfrigéré l'humidité se condense dessus et l'air asséché est soufflé dans la pièce.

La commande de trop-plein arrête l'appareil quand la cuve à eau est remplie et un voyant s'allume (sur certains modèles) pour avertir qu'il faut vider la cuve. L'appareil se remet automatiquement en marche dès que la cuve est enlevée : aussi remettez-la vite en place.

Un tuyau d'arrosage peut être branché à la cuve pour que l'eau recueillie soit dirigée vers un siphon.

## AVANT D'UTILISER VOTRE DÉS HUMIDIFICATEUR KENMORE

### COURANT ELECTRIQUE

Le mieux est un circuit séparé avec retour à la terre, 115 volts, 60 cycles, protégé par un fusible ou un disjoncteur de 15 ampères.

### RETOUR À LA TERRE

IL DOIT ÊTRE FAIT CONFORMÉMENT AUX NORMES DE L'HYDRO QUEBEC.

*Veillez à ce que la broche ronde de la fiche soit en place et en bon état.*

Le retour à la terre, par un conducteur électrique, vous protège contre les risques d'électrocution. C'est pourquoi la fiche en bout du cordon électrique comporte 3 broches. Pour établir un circuit de retour à la terre, le branchement doit être fait dans une prise de courant de même type qui, elle-même sera mise à la terre selon le Code canadien de l'électricité. Si vous n'avez pas une prise de courant à trois trous, vous avez le responsabilité et l'obligation d'en faire poser une par un électricien qualifié.

## UTILISATION DE VOTRE DÉS HUMIDIFICATEUR KENMORE

### DANGER : NE PLACEZ PAS LE DÉS HUMIDIFICATEUR PRÈS D'UN RÉCIPENT CONTENANT UNE SUBSTANCE TRÈS VOLATILE, COMME DE L'ESSENCE.

(a) L'appareil doit être à la température de la pièce avant la mise en marche.

(b) Vous pouvez placer votre déshumidificateur presque n'importe où, pourvu que l'air puisse passer à travers sans être gêné. L'air est aspiré par l'arrière et soufflé par le devant. Veillez à ce que la circulation de l'air se fasse bien et que la cuve à eau soit accessible. Distance minimale recommandée de 4 pouces.

(c) Votre déshumidificateur fonctionnera efficacement en le mettant à l'écart et asséchera l'air de pièces voisines.

(d) Pour déshumidifier une seule pièce, fermez toutes les portes et fenêtres de cette pièce

## TEMPÉRATURE DE LA PIÈCE

Un déshumidificateur Kenmore fonctionne à plein rendement à partir de 18°C (65°F). Consultez le tableau de rendement Page 7 Le serpentin de n'importe quel déshumidificateur peut se charger de glace, s'il fait moins de 18°C (65°F) dans la pièce. La glace arrête la circulation d'air à travers l'appareil qui, même s'il marche, ne déshumidifie plus.

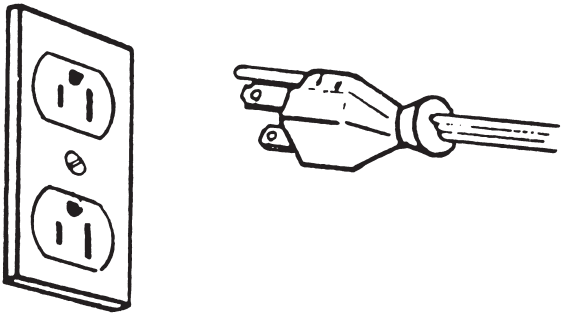

Félicitations d'avoir choisi un nouveau déshumidificateur Kenmore. Il a été conçu et fabriqué selon les normes les plus rigoureuses avant d'être testé et inspecté par un personnel qualifié. Si vous voulez tirer les meilleur parti de votre nouveau déshumidificateur, nous recommandons de lire attentivement les instructions ci-incluses.

## TABLE DES MATIÈRES

GARANTIE	1
FONCTIONNEMENT DE VOTRE DÉSHUMIDIFICATEUR KENMORE	2
AVANT D'UTILISER VOTRE DÉSHUMIDIFICATEUR KENMORE	2
UTILISATION DE VOTRE DÉSHUMIDIFICATEUR KENMORE	2
CE QU'IL NE FAUT PAS FAIRE	3
CARACTÉRISTIQUES DE VOTRE DÉSHUMIDIFICATEUR KENMORE	3
DESCRIPTION DE L'APPAREIL	4
CONSEILS DE DÉPANNAGE	4
ENTRETIEN DE VOTRE DÉSHUMIDIFICATEUR KENMORE	5,8

## GARANTIE LIMITÉE

(à partir de la date d'achat)  
 GARANTIE TOTALE DE CINQ (5) ANS SUR LE COMPRESSEUR  
 ET LE CIRCUIT DE RÉFRIGÉRATION  
 (PIÈCES ET MAIN-D'ŒUVRE)  
 ET DE UN (1) AN SUR TOUTES LES AUTRES PIÈCES.  
 CETTE GARANTIE SEARS S'AJOUTE À TOUTE AUTRE GARANTIE LÉGALE.  
 SI VOTRE APPAREIL A BESOIN D'ÊTRE RÉPARÉ,  
 ADRESSEZ-VOUS À VOTRE POINT DE  
 VENTE HABITUEL SEARS.  
 SEARS CANADA INC., TORONTO MSB 2B8



FABRIQUE AU  
CANADA

**ATTENTION :**  
LISEZ ET  
CONSERVEZ CES  
INSTRUCTIONS

Gardez ce manuel en  
lieu sûr

**SEARS CANADA INC., TORONTO, ONTARIO M5B 2B8**

2. La date d'achat marquée sur le bon de caisse.

Date d'achat

1. Les numéros de modèle et de série en entier  
(derrière la cuve à eau).

N° de modèle

N° de série

Si vous avez besoin d'un réparateur ou de renseignements, fournissez ces  
numéros :  
INDIQUEZ LES NUMÉROS DE MODÈLE ET DE SÉRIE ICI.

## INSTRUCTIONS D'UTILISATION



# DÉSHUMIDIFICATEURS

