

**Istruzioni per l'uso e l'installazione**

Cappa

**Instructions for use and installation**

Cooker Hood

**Mode d'emploi et installation**

Hotte de Cuisine

**Bedienungsanleitung und Einrichtung**

Dunstabzugshaube

**Kullanım ve montaj talimatları**

Davlumbaz

FPL 606**FPL 906**

Libretto di Istruzioni

INDICE

CONSIGLI E SUGGERIMENTI	7
CARATTERISTICHE	8
INSTALLAZIONE	9
USO	12
MANUTENZIONE	13

Instructions Manual

INDEX

RECOMMENDATIONS AND SUGGESTIONS	15
CHARACTERISTICS	16
INSTALLATION	17
USE	20
MAINTENANCE	21

Manuel d'Instructions

SOMMAIRE

CONSEILS ET SUGGESTIONS	23
CARACTERISTIQUES	24
INSTALLATION	25
UTILISATION.....	28
ENTRETIEN.....	29

Bedienungsanleitung

INHALTSVERZEICHNIS

EMPFEHLUNGEN UND HINWEISE	31
CHARAKTERISTIKEN.....	32
MONTAGE	33
BEDIENUNG.....	36
WARTUNG.....	37

Kullanım Kilavuku

İÇERİKLER

TAVSİYELER VE ÖNERİLER	39
ÖZELLİKLER	40
MONTAJ	41
KULLANIM	44
BAKIM	45

CONSIGLI E SUGGERIMENTI

INSTALLAZIONE

- Il produttore declina qualsiasi responsabilità per danni dovuti ad installazione non corretta o non conforme alle regole dell'arte.
- La distanza minima di sicurezza tra il Piano di cottura e la Cappa deve essere di 650 mm.
- Verificare che la tensione di rete corrisponda a quella riportata nella targhetta posta all'interno della Cappa.
- Per Apparecchi in Classe Ia accertarsi che l'impianto elettrico domestico garantisca un corretto scarico a terra.
- Collegare la Cappa all'uscita dell'aria aspirata con tubazione di diametro pari o superiore a 120 mm. Il percorso della tubazione deve essere il più breve possibile.
- Non collegare la Cappa a condotti di scarico dei fumi prodotti da combustione (caldaie, caminetti, ecc.).
- Nel caso in cui nella stanza vengano utilizzati sia la Cappa che apparecchi non azionati da energia elettrica (ad esempio apparecchi utilizzatori di gas), si deve provvedere ad una aerazione sufficiente dell'ambiente. Se la cucina ne fosse sprovvista, praticare un'apertura che comunichi con l'esterno, per garantire il richiamo d'aria pulita.

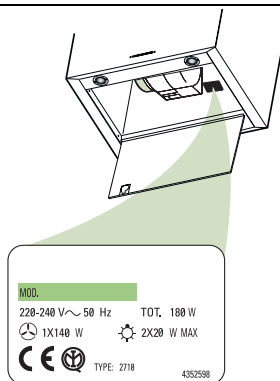

USO

- La Cappa è stata progettata esclusivamente per uso domestico, per abbattere gli odori della cucina.
- Non fare mai uso improprio della Cappa.
- Non lasciare fiamme libere a forte intensità sotto la Cappa in funzione.
- Regolare sempre le fiamme in modo da evitare una evidente fuoriuscita laterale delle stesse rispetto al fondo delle pentole.
- Controllare le friggitorici durante l'uso: l'olio surriscaldato potrebbe infiammarsi.
- La Cappa non deve essere utilizzata da bambini o persone non abilitate all'uso corretto.

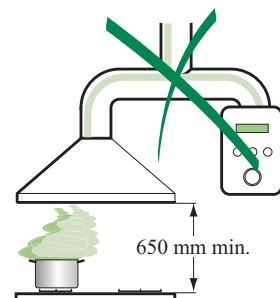

MANUTENZIONE

- Prima di procedere a qualsiasi operazione di manutenzione, disinserire la Cappa togliendo la spina elettrica o spegnendo l'interruttore generale.
- Effettuare una scrupolosa e tempestiva manutenzione dei Filtri secondo gli intervalli consigliati.
- Per la pulizia delle superfici della Cappa è sufficiente utilizzare un panno umido e detersivo liquido neutro.

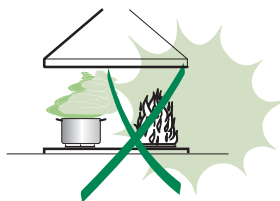

CARATTERISTICHE

Ingombro

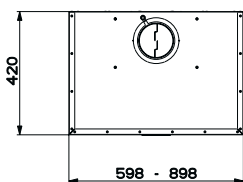
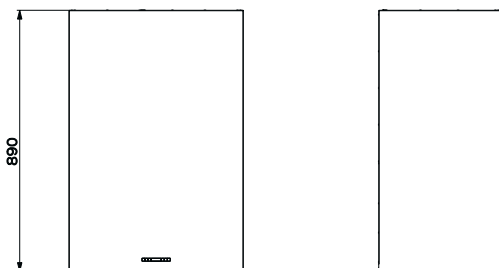

Componenti

Rif.	Q.tà	Componenti di Prodotto
1	1	Corpo Cappa completo di: Comandi, Luce, Gruppo Ventilatore, Filtri, Camino Inferiore
7	1	Tubo PVC (Installato)
8	1	Griglia direzionata $\varnothing 125$ (Installata)
9	1	Flangia di Riduzione $\varnothing 150-120$ mm (Installata)

Rif.	Q.tà	Componenti di Installazione
7.5	2	Angolari Supporto Vetro
11a	2	Tasselli SB 12/10
12c	4	Viti 2,9 x 6,5

Q.tà	Documentazione
1	Libretto Istruzioni

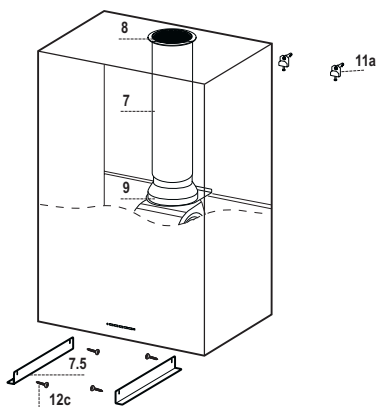

INSTALLAZIONE

Foratura Parete

Qualora si voglia collegare la cappa in versione aspirante, facendo uscire il tubo sulla parte posteriore, si ricorda che il foro di evacuazione dell'aria deve essere fatto seguendo le indicazioni di seguito riportate nel disegno.

Tipo Cappa	45	60
X	180	240

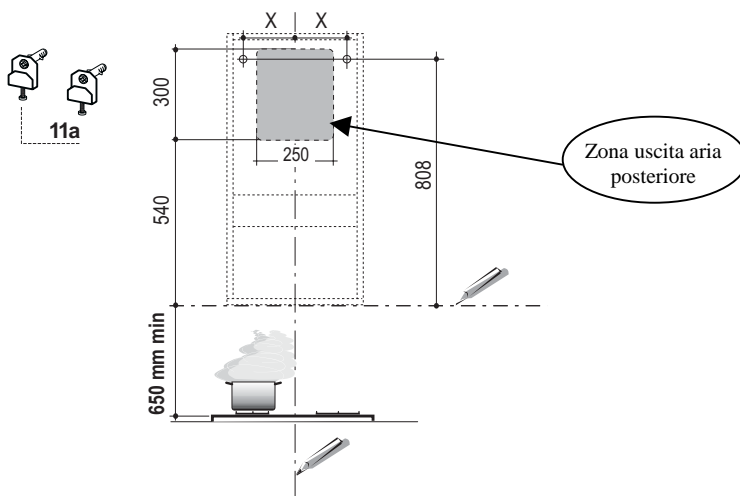

Tracciare sulla Parete:

- una linea Verticale fino al soffitto o al limite superiore, al centro della zona prevista per il montaggio della Cappa;
- una linea Orizzontale a: 650 mm min. sopra il Piano di Cottura;
- Segnare come indicato, un punto di riferimento a 808 mm sopra la linea orizzontale di riferimento, e a X mm (X = vedi tabella nell'illustrazione) sulla destra della linea verticale di riferimento.
- Ripetere questa operazione dalla parte opposta, verificandone il livellamento.
- Forare \varnothing 12 mm i punti segnati.
- Inserire i tasselli con vite e staffa **11a** nei fori, avvitare.

Montaggio Corpo Cappa

- Regolare le due viti **Vr**, delle staffe **11a**, ad inizio corsa.
- Agganciare il corpo cappa alle 2 staffe **11a**.
- Aprire il Confort Panneltirandolo, togliere i Filtri uno alla volta, spingendoli verso la parte posteriore del gruppo e tirando contemporaneamente verso il basso.
- Dall'interno del corpo cappa agire sulle Viti **Vr** per livellare il Corpo Cappa.

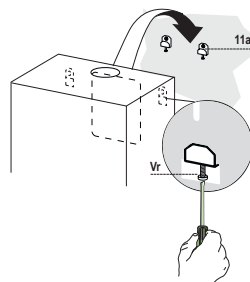

Connessioni

USCITA ARIA VERSIONE ASPIRANTE

Per installazione in Versione Aspirante collegare la Cappa alla tubazione di uscita per mezzo di un tubo rigido o flessibile di \varnothing 150 o 120 mm, la cui scelta è lasciata all'installatore. Il tubo può uscire sia dalla parte superiore che posteriore della cappa.

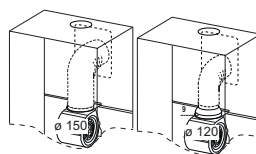

Prima di procedere alle connessioni aspiranti rimuovere, qualora non sia già stato fatto, la griglia direzionata **8** e il tubo in pvc **7**. La flangia di riduzione **9** va rimossa solo per effettuare collegamenti da \varnothing 150.

USCITA POSTERIORE

- Si ricorda che per effettuare il foro di evacuazione va seguito lo schema riportato nel paragrafo foratura parete.
- Rompere il foro di uscita posteriore con l'ausilio di una pinza.
- Per collegamento con tubo \varnothing 120 mm, inserire la Flangia di riduzione **9** sull'Uscita del Corpo Cappa.
- Fissare il tubo con adeguate fascette stringitubo. Il materiale occorrente non è in dotazione.
- Togliere eventuali Filtri Antiodore al Carbone attivo.

USCITA SUPERIORE

- Togliere la griglia direzionata **8**.
- Per collegamento con tubo \varnothing 150 mm, rompere il foro di uscita aria superiore lungo il tratteggio con l'aiuto di una pinza.
- Per collegamento con tubo \varnothing 120 mm, inserire la Flangia di riduzione **9** sull'Uscita del Corpo Cappa.
- Fissare il tubo con adeguate fascette stringitubo. Il materiale occorrente non è in dotazione.
- Togliere eventuali Filtri Antiodore al Carbone attivo.



USCITA ARIA VERSIONE FILTRANTE

- Qualora fossero stati rimossi riposizionare i componenti per versione filtrante già installati.
- Reinscrivere la Flangia di riduzione 9 sull'uscita del Corpo Cappa.
- Reinscrivere il tubo in pvc 7 sulla Flangia.
- Riavvitare la Griglia direzionata 8 sull'uscita dell'aria, facendo attenzione che sia posizionata correttamente sul tubo.
- Assicurarsi della presenza dei Filtri antidore al Carbone attivo.

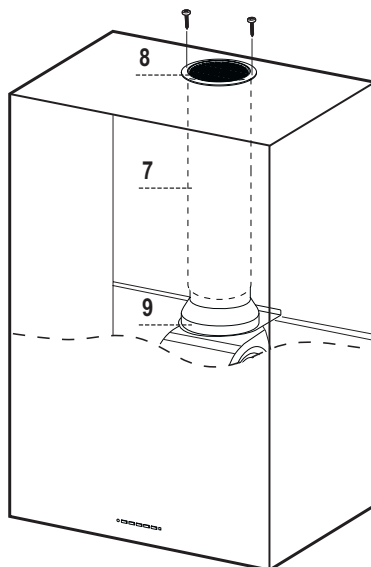

CONNESSIONE ELETTRICA

- Collegare la Cappa all'Alimentazione di Rete interponendo un Interruttore bipolare con apertura dei contatti di almeno 3 mm.
- Rimuovere i Filtri antigrasso (vedi par. "Manutenzione") e assicurarsi che il connettore del Cavo di alimentazione sia correttamente inserito nella presa dell'Aspiratore

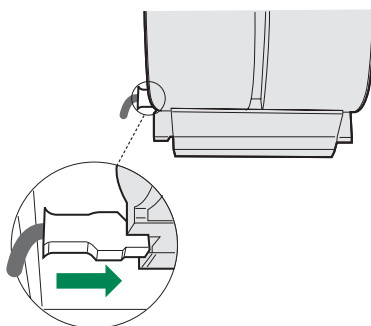

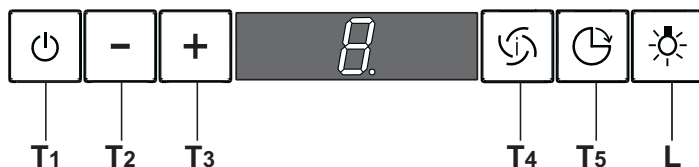

Quadro Comandi

TASTO	FUNZIONI
T1 ON/OFF Motore	Attiva e arresta il motore d'aspirazione. Sul display viene visualizzato lo step di velocità precedentemente impostata.
T2 Velocità -	Decrementa la velocità del motore: V3 → V2 → V1
T3 Velocità +	Incrementa la velocità del motore: V1 → V2 → V3
T4 Velocità intensiva	Attiva la velocità intensiva da qualsiasi velocità o da motore spento. Per disinserirla basta premere di nuovo lo stesso tasto o spegnere il motore. L'intensiva non è attivabile se è attiva la funzione Delay. La velocità intensiva è temporizzata a 10 minuti: sul display viene visualizzato H e il punto in basso a destra lampeggia una volta al secondo. Al termine dei 10 minuti il sistema torna automaticamente alla velocità precedentemente impostata.
T5 Delay	Attiva e disattiva la modalità di arresto totale della cappa (motore+luce) dopo 30 minuti: il display visualizza la velocità del motore e il punto in basso a destra lampeggia una volta al secondo. Per disabilitare il Delay si può ripremere lo stesso tasto oppure spegnere il motore
L Luci	Accende e spegne le luci della cappa.

MANUTENZIONE

TELECOMANDO (OPZIONALE)

Questo apparecchio può essere comandato per mezzo di un telecomando, alimentato con pile alcaline zinco-carbone da 1,5 V del tipo standard LR03-AAA.

- Non riporre il telecomando in prossimità di fonti di calore.
- Non disperdere le pile nell'ambiente, depositarle negli appositi contenitori.

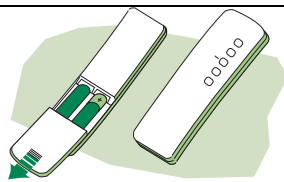

Pulizia dei Confort Panel

- Aprire il Confort Panel tirandolo.
- Sganciare il pannello dal corpo cappa facendo scorrere l'apposita leva del perno di fissaggio.
- Il confort panel non va assolutamente lavato in lavastoviglie.
- Pulirlo esternamente con un panno umido e detersivo liquido neutro.
- Pulirlo anche internamente utilizzando un panno umido e detergente neutro; non utilizzare panni o spugne bagnate, né getti d'acqua; non utilizzare sostanze abrasive.
- Ad operazione ultimata riagganciare il pannello al corpo cappa e richiuderlo.

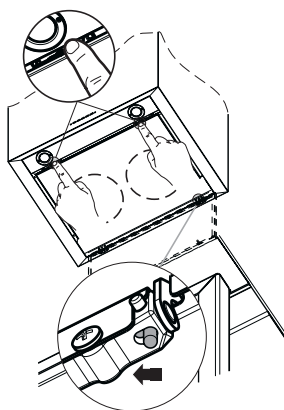

Filtri antigrasso

PULIZIA FILTRI ANTIGRASSO METALLICI AUTOPORTANTI

- Sono lavabili anche in lavastoviglie, e necessitano di essere lavati ogni 2 mesi circa di utilizzo o più frequentemente, per un uso particolarmente intenso.
- Togliere i Filtri uno alla volta, spingendoli verso la parte posteriore del gruppo e tirando contemporaneamente verso il basso.
- Lavare i Filtri evitando di piegarli, e lasciarli asciugare prima di rimontarli.
- Rimontarli facendo attenzione a mantenere la maniglia verso la parte visibile esterna

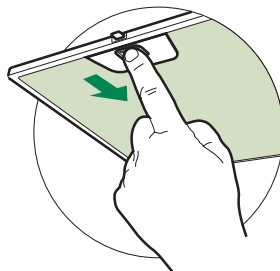

Filtri antiodore al Carbone attivo (Versione Filtrante)

Il Filtro antiodore al Carbone attivo non è lavabile e non è rigenerabile, va sostituito ogni 4 mesi circa di utilizzo o più frequentemente, per un uso particolarmente intenso.

SOSTITUZIONE

- Togliere i Filtri antigrasso.
- Rimuovere i Filtri antiodore al Carbone attivo saturi, come indicato (A).
- Montare i nuovi Filtri, come indicato (B).
- Rimontare i Filtri antigrasso.

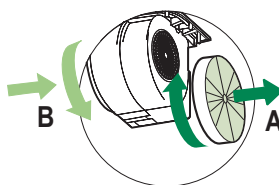

Illuminazione

SOSTITUZIONE LAMPADE

Lampade alogene da 20 W

- Togliere il bloccavetro metallico a pressione facendo leva sotto la ghiera, sostenendolo con una mano.
- Estrarre la lampadina alogena dal portalamпада.
- Sostituirla con una nuova lampadina di uguali caratteristiche, facendo attenzione ad inserire correttamente i due spinotti nella sede del portalamпада.
- Rimontare il bloccavetro a pressione.

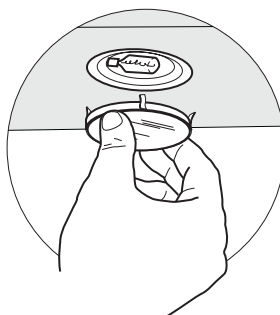

RECOMMENDATIONS AND SUGGESTIONS

INSTALLATION

- The manufacturer will not be held liable for any damages resulting from incorrect or improper installation.
- The minimum safety distance between the cooker top and the extractor hood is 650 mm.
- Check that the mains voltage corresponds to that indicated on the rating plate fixed to the inside of the hood.
- For Class I appliances, check that the domestic power supply guarantees adequate earthing.

Connect the extractor to the exhaust flue through a pipe of minimum diameter 120 mm. The route of the flue must be as short as possible.

- Do not connect the extractor hood to exhaust ducts carrying combustion fumes (boilers, fireplaces, etc.).
- If the extractor is used in conjunction with non-electrical appliances (e.g. gas burning appliances), a sufficient degree of aeration must be guaranteed in the room in order to prevent the backflow of exhaust gas. The kitchen must have an opening communicating directly with the open air in order to guarantee the entry of clean air.

USE

- The extractor hood has been designed exclusively for domestic use to eliminate kitchen smells.
- Never use the hood for purposes other than for which it has been designed.
- Never leave high naked flames under the hood when it is in operation.
- Adjust the flame intensity to direct it onto the bottom of the pan only, making sure that it does not engulf the sides.
- Deep fat fryers must be continuously monitored during use: overheated oil can burst into flames.
- The hood should not be used by children or persons not instructed in its correct use.

MAINTENANCE

- Switch off or unplug the appliance from the mains supply before carrying out any maintenance work.
- Clean and/or replace the Filters after the specified time period.
- Clean the hood using a damp cloth and a neutral liquid detergent.

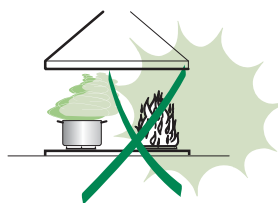
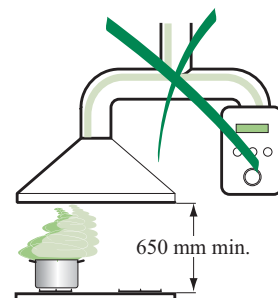
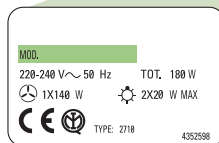
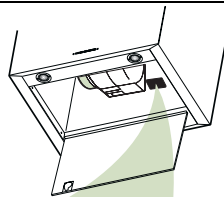

CHARACTERISTICS

Dimensions

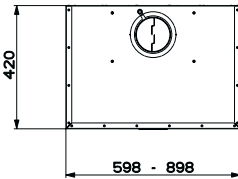
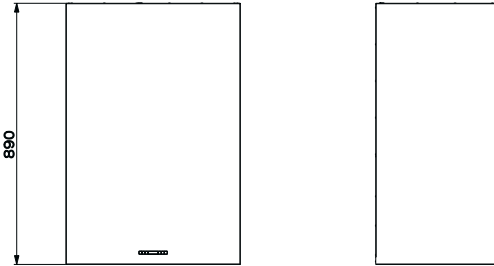

Components

Ref.	Q.ty	Product components
1	1	Hood Body complete with: Controls, Light, Suction Unit, Filters, Lower Duct
7	1	PVC Pipe (fitted)
8	1	Inclinable grid $\varnothing 125$ (fitted)
9	1	Reduction flange $\varnothing 150-120$ mm (fitted)

Ref.	Q.ty	Assembly components
7.5	2	Glass Support Corners
11a	2	SB 12/10 Plugs
12c	4	Screws 2,9 x 6,5

Q.ty	Documents
1	Instruction Manual

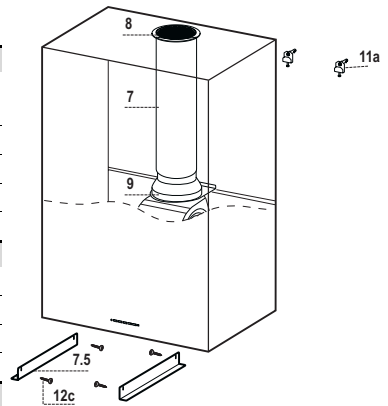

INSTALLATION

Boring the wall

If you want to use the hood in suction version with the air outlet at the back of the hood, make sure to follow the indications given below in the drawing for a correct boring operation of the air outlet opening.

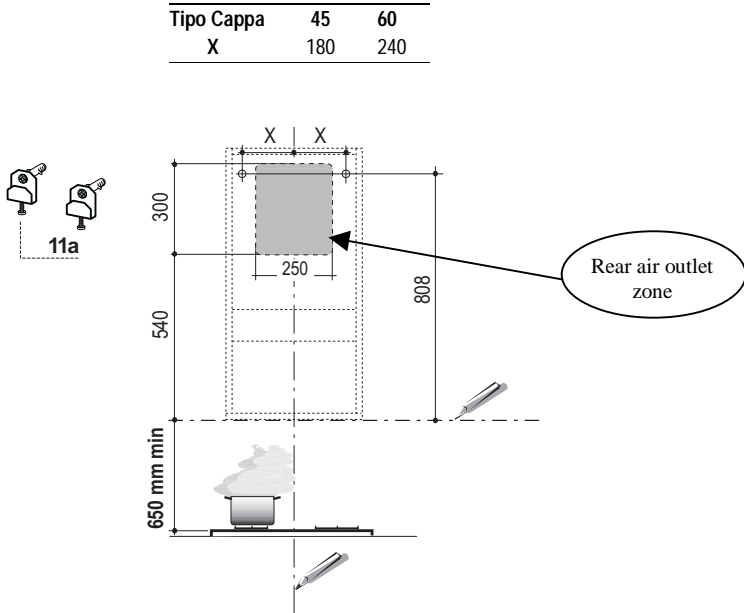

On the wall, trace:

- a vertical line up to the ceiling or top limit, at the centre of the area where you intend to fit the hood;
- a horizontal line at: 650 mm min. above the cooking hob;
- As shown, mark a reference point at 808 mm above the horizontal reference line, and at X mm (X= see table in figure) to the right of the vertical reference line.
- Repeat this operation on the opposite side, checking levelling.
- Drill the points marked using a $\varnothing 12$ mm bit
- Insert plugs with screws and brackets **11a** in the holes then tighten them.

Hood body assembly

- Adjust the two screws **Vr** of brackets **11a**, by just placing them in position.
- Hook the hood body to the two brackets **11a**.
- Pull the Comfort Panel to open it, remove the filters one by one, push them towards the rear part of the unit and pull downwards at the same time .
- From inside the hood body, tighten the screws **Vr** to level the body.

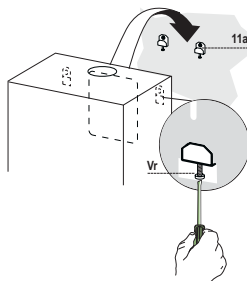

Connections

AIR OUTLET IN SUCTION VERSION

To fit the hood in suction version, connect the hood to the outlet by means of a 150 or 120 mm \varnothing rigid or flexible pipe, the choice of which is left to the technician. The pipe can be fitted either at the top or at the back of the hood.

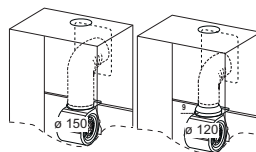

Before proceeding with the connections, and in case they have not been removed yet, remove the inclinable grid **8** and pvc pipe **7**. The reduction flange **9** should only be removed to carry out **150** \varnothing connections.

REAR OUTLET

- Please bear in mind that the exhaust opening must be carried out following the drawing indicated in the wall boring paragraph.
- Break the rear outlet using pliers.
- When using a 120 mm \varnothing pipe, insert the reduction flange **9** in the hood body outlet.
- Keep the pipe in position using clamps. The necessary material is not supplied.
- Remove any charcoal anti-odour filters, if used.

TOP OUTLET

- Remove the inclinable grid **8**.
- When using a 150 mm \varnothing pipe, break the top air outlet along the pre-cut line with pliers.
- When using a 120 mm \varnothing pipe, insert the reduction flange **9** in the hood body outlet.
- Keep the pipe in position using clamps. The necessary material is not supplied.
- Remove any charcoal anti-odour filters, if used.

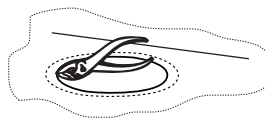

AIR OUTLET IN RECIRCULATING VERSION

- Re-position any components already fitted for recirculating version that have been removed.
- Re-position reduction flange **9** onto the hood body.
- Re-position pvc pipe **7** onto the flange.
- Re-tighten the inclinable grid **8** onto the air outlet, making sure it is positioned well on the pipe.
- Make sure the charcoal anti-odour filters are in place.

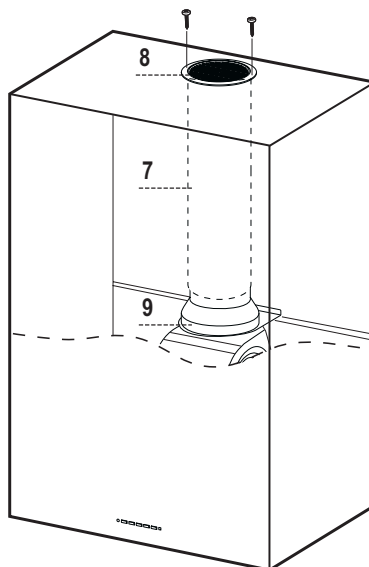

ELECTRICAL CONNECTION

- Connect the hood to the mains through a two-pole switch having a contact gap of at least 3 mm.
- Remove the grease filters (see paragraph Maintenance) being sure that the connector of the feeding cable is correctly inserted in the socket placed on the side of the fan.

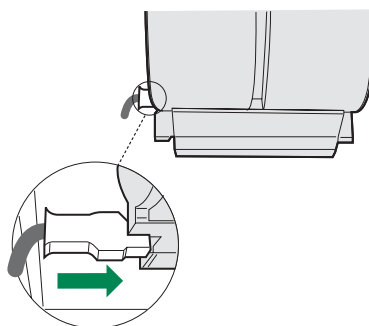

USE

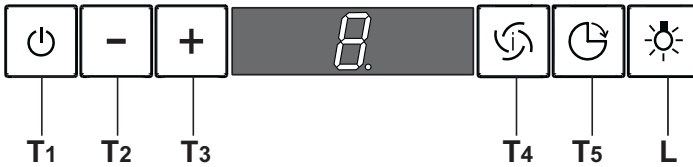

Control panel

TOUCH CONTROL	FUNCTION
T1 ON/OFF Motor	Switches the hood motor on and off. The latest selected speed appears on the display.
T2 Speed -	Decreases the suction speed: V3 → V2 → V1
T3 Speed +	Increases the suction speed: V1 → V2 → V3
T4 Intensive speed	Activates the intensive speed from any previously selected speed. The intensive speed can be activated even when the motor is OFF. By pressing the same touch control once again or by switching off the motor this function can be deactivated. Intensive speed cannot be activated when the delay function is on. Intensive speed has been timed at 10 minutes: H appears on the display and a spot down on the right side flashes once a second. After 10 minutes the system activates automatically the latest selected speed.
T5 Delay	Activates and deactivates the delayed shutdown of the hood (motor + lighting) at 30 minutes: the selected speed of the hood appears on the display and a spot down on the right side flashes once a second. By pressing the same touch control once again or by switching off the motor delay function can be deactivated.
L Lighting	Turns light on and off.

MAINTENANCE

REMOTE CONTROL (OPTIONAL)

The appliance can be controlled using a remote control powered by a 1.5 V carbon-zinc alkaline batteries of the standard LR03-AAA type.

- Do not place the remote control near to heat sources.
- Used batteries must be disposed of in the proper manner.

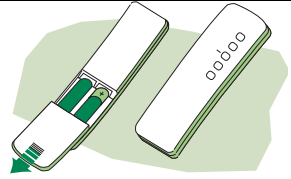

Cleaning the Comfort Panels

- Pull the Comfort Panel to open it.
- Disconnect the panel from the hood canopy by sliding the fixing pin lever.
- The comfort panel must never be washed in a dishwasher.
- Clean the outside using a damp cloth and neutral liquid detergent.
- Clean the inside as well using a damp cloth and neutral detergent; do not use wet cloths or sponges, or jets of water; do not use abrasive substances.
- When the above operation has been completed, hook the panel back to the hood canopy and close it by turning the knob in the opposite direction.

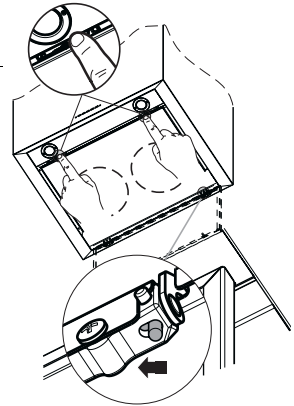

Grease filters

CLEANING METAL SELF- SUPPORTING GREASE FILTERS

- The filters must be cleaned every 2 months of operation, or more frequently for particularly heavy usage, and can be washed in a dishwasher.
- Remove the filters one at a time by pushing them towards the back of the group and pulling down at the same time.
- Wash the filters, taking care not to bend them. Allow them to dry before refitting.
- When refitting the filters, make sure that the handle is visible on the outside.

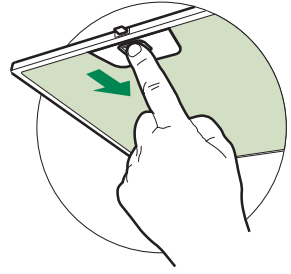

Activated charcoal filter (Recirculation version)

These filters are not washable and cannot be regenerated, and must be replaced approximately every 4 months of operation, or more frequently with heavy usage.

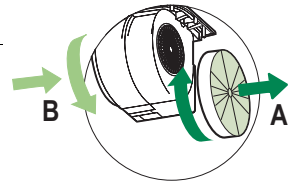

REPLACING THE ACTIVATED CHARCOAL FILTER

- Remove the metal grease filters
- Remove the saturated activated charcoal filter as shown (A).
- Fit the new filters (B).
- Replace the metal grease filters.

Lighting

LIGHT REPLACEMENT

20 W halogen light.

- Remove the snap-on lamp cover by levering it from under the metal ring, supporting it with one hand.
- Remove the halogen lamp from the lamp holder by pulling gently.
- Replace the lamp with a new one of the same type, making sure that you insert the two pins properly into the housings on the lamp holder.
- Replace the snap-on lamp cover.

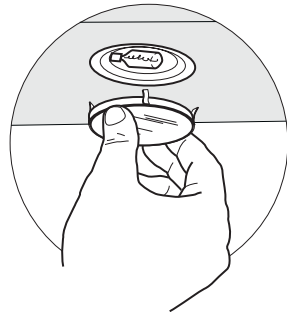

CONSEILS ET SUGGESTIONS

INSTALLATION

- Le fabricant décline toute responsabilité en cas de dommage dû à une installation non correcte ou non conforme aux règles de l'art.
- La distance minimale de sécurité entre le plan de cuisson et la hotte doit être de 650 mm au moins.
- Vérifier que la tension du secteur correspond à la valeur qui figure sur la plaquette apposée à l'intérieur de la hotte.
- Pour les Appareils appartenant à la Ière Classe, veiller à ce que la mise à la terre de l'installation électrique domestique ait été effectuée conformément aux normes en vigueur.
- Connecter la hotte à la sortie d'air aspiré à l'aide d'une tuyauterie d'un diamètre égal ou supérieur à 120 mm. Le parcours de la tuyauterie doit être le plus court possible.
- Éviter de connecter la hotte à des conduites d'évacuation de fumées issues d'une combustion tel que (Chaudière, cheminée, etc...).
- Si vous utilisez des appareils qui ne fonctionnent pas à l'électricité dans la pièce ou est installée la hotte (par exemple: des appareils fonctionnant au gaz), vous devez prévoir une aération suffisante du milieu. Si la cuisine en est dépourvue, pratiquez une ouverture qui communique avec l'extérieur pour garantir l'infiltration de l'air pur.

UTILISATION

- La hotte a été conçue exclusivement pour l'usage domestique, dans le but d'éliminer les odeurs de la cuisine.
- Ne jamais utiliser abusivement la hotte.
- Ne pas laisser les flammes libres à forte intensité quand la hotte est en service.
- Toujours régler les flammes de manière à éviter toute sortie latérale de ces dernières par rapport au fond des marmites.
- Contrôler les friteuses lors de l'utilisation car l'huile surchauffée pourrait s'enflammer.
- La hotte ne doit pas être utilisée par des enfants ou des personnes ne pouvant pas assurer une utilisation correcte.

ENTRETIEN

- Avant de procéder à toute opération d'entretien, retirer la hotte en retirant la fiche ou en actionnant l'interrupteur général.
- Effectuer un entretien scrupuleux et en temps dû des Filtres, à la cadence conseillée.
- Pour le nettoyage des surfaces de la hotte, il suffit d'utiliser un chiffon humide et déterfif liquide neutre.

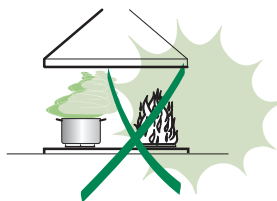
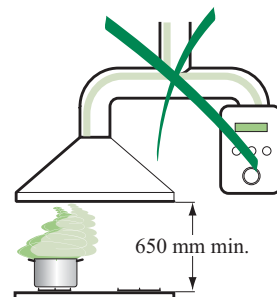
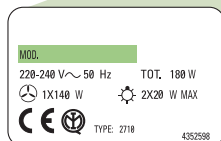
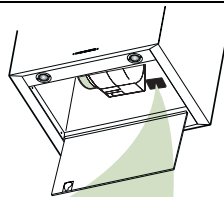

CARACTERISTIQUES

Encombrement

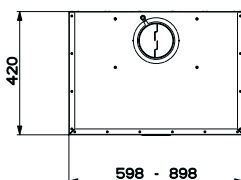
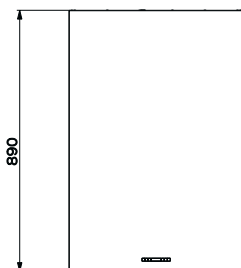

Composants

Réf.	Q.té	Composants du Produit
1	1	Corps de la Hotte comprenant: Commandes, Éclairage, Groupe Ventilateur, Filtres, Cheminée Inférieure.
7	1	Tuyau en PVC (Installé)
8	1	Grille orientable $\varnothing 125$ (Installée)
9	1	Flasque de Raccord $\varnothing 150-120$ mm (Installée)

Réf.	Q.té	Composants d'Installation
7.5	2	Cornières de Support Verre
11a	2	Cheilles SB 12/10
12c	4	Vis 2,9 x 6,5

Q.té	Documentation
1	Manuel d'Instructions

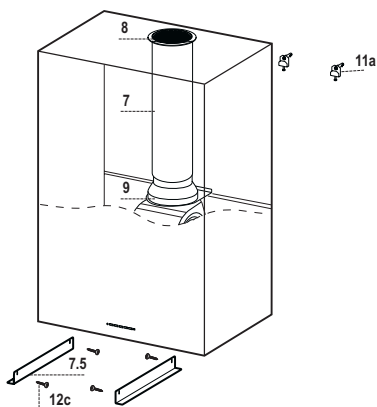

INSTALLATION

Perçage de la Paroi

Si on souhaite connecter la hotte dans la version aspirante, en faisant sortir le tuyau sur la partie arrière, il ne faut pas oublier que le trou d'évacuation de l'air doit être réalisé en suivant les indications reportées ci-après dans le dessin.

Type de Hotte	45	60
X	180	240

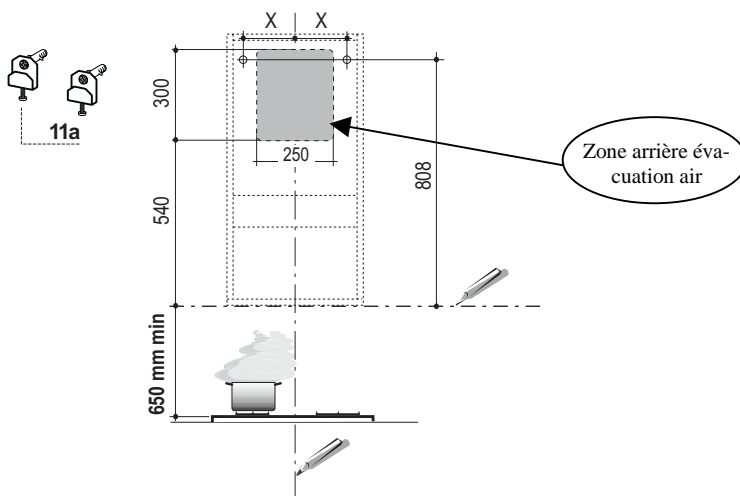

Marquer sur la Paroi:

- une ligne Verticale jusqu'au plafond ou à la limite supérieure, au milieu de la zone prévue pour le montage de la Hotte;
- une ligne Horizontale à: 650 mm min. sur les Plaques de Cuisson;
- Marquer comme indiqué un point de référence à 808 mm sur la ligne horizontale de référence et à X mm (X = voir tableau dans l'illustration) à droite de la ligne verticale de référence.
- Répéter cette opération sur le côté opposé, en vérifiant le nivellement de celui-ci.
- Percer \varnothing 12 mm les points marqués.
- Insérer les chevilles avec vis et bride **11a** dans les trous, puis visser.

Montage du Corps de la Hotte

- Régler les deux vis **Vr**, des brides **11a**, sans les visser à fond.
- Accrocher le corps de la hotte aux 2 brides **11a**.
- Ouvrir le Confort Pannel en le tirant, retirer les Filtres, l'un après l'autre, en les poussant vers la partie arrière du groupe et en tirant simultanément vers le bas.
- Depuis l'intérieur du corps de la hotte, intervenir sur les Vis **Vr** pour effectuer le nivellement du Corps de la Hotte.

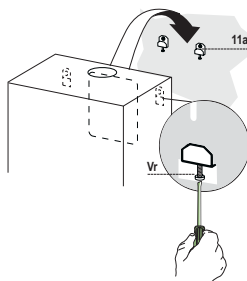

Connexions

SORTIE D'ÉVACUATION DE L'AIR VERSION ASPIRANTE

Pour l'installation dans la Version Aspirante, connecter la Hotte à la conduite d'évacuation au moyen d'un tuyau rigide ou flexible de \varnothing 150 ou 120 mm., dont le choix pourra être effectué par l'installateur. Le tuyau peut sortir aussi bien de la paroi supérieure que de celle arrière de la hotte.

Avant d'effectuer les connexions d'aspiration, retirer – si cela n'a pas encore été fait – la grille orientable **8** et le tuyau en PVC **7**. La flasque de raccord **9** doit être retirée uniquement pour effectuer les connexions de \varnothing 150.

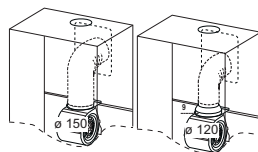

SORTIE D'ÉVACUATION ARRIÈRE

- Nous rappelons que, pour réaliser le trou d'évacuation, il faut suivre le schéma reporté dans le paragraphe relatif au perçage de la paroi.
- Ouvrir le trou d'évacuation arrière à l'aide d'une pince.
- Pour la connexion avec un tuyau \varnothing 120 mm., insérer la Flasque de raccord **9** sur la Sortie du Corps de la Hotte.
- Fixer le tuyau à l'aide de colliers serre-tube appropriés. Le matériau nécessaire n'est pas fourni avec l'appareil.
- Retirer les éventuels Filtres Anti-odeur au Charbon actif.

SORTIE D'ÉVACUATION SUPÉRIEURE

- Retirer la grille orientable **8**.
- Pour la connexion avec un tuyau \varnothing 150 mm, ouvrir le trou d'évacuation de l'air supérieur, le long de la ligne hachurée à l'aide d'une pince.
- Pour la connexion avec un tuyau \varnothing 120 mm., insérer la Flasque de raccord **9** sur la Sortie du Corps de la Hotte.
- Fixer le tuyau à l'aide de colliers serre-tube appropriés. Le matériau nécessaire n'est pas fourni avec l'appareil.
- Retirer les éventuels Filtres Anti-odeur au Charbon actif.



SORTIE D'ÉVACUATION DE L'AIR VERSION FILTRANTE

- Remettre en place les composants pour la version filtrante déjà installés, s'ils ont été retirés.
- Réintroduire la Flasque de raccord **9** sur la sortie du Corps de la Hotte.
- Réinsérer le tuyau en PVC **7** sur la Flasque.
- Revisser la Grille orientable **8** sur la sortie d'évacuation de l'air, en veillant à ce qu'elle soit positionnée correctement sur le tuyau.
- S'assurer que les Filtres anti-odeur au Charbon actif soient présents.

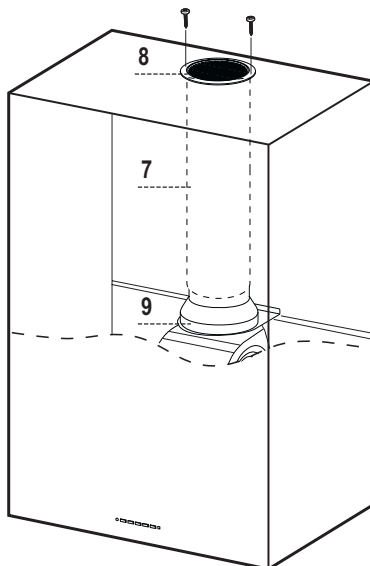

BRANCHEMENT ELECTRIQUE

- Brancher la hotte sur le secteur en interposant un interrupteur bipolaire avec ouverture des contacts d'au moins 3 mm.
- Enlever les filtres à graisse (voir § "Entretien") et s'assurer que le connecteur du câble d'alimentation soit bien branché dans la prise du diffuseur.

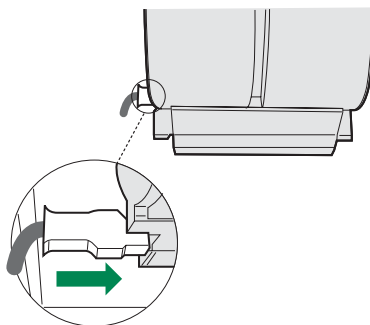



Tableau des commandes

TOUCHE	FONCTIONS
T1 ON/OFF Moteur	Actionne et arrête le moteur d'aspiration. Sur l'afficheur est visualisé le pas de la vitesse précédemment sélectionnée.
T2 Vitesse -	Réduit la vitesse du moteur: V3 → V2 → V1
T3 Vitesse +	Augmente la vitesse du moteur: V1 → V2 → V3
T4 Vitesse intensive	Actionne la vitesse intensive en partant d'une vitesse quelconque ou lorsque le moteur est éteint. Pour la désactiver, il suffit d'appuyer à nouveau sur la même touche qui a été utilisée ou d'éteindre le moteur. La vitesse intensive ne peut pas être actionnée si la fonction Delay est active. La vitesse intensive est temporisée sur 10 minutes: sur l'afficheur est visualisée l'inscription H et le point en bas à droite clignote une fois par seconde. Lorsque 10 minutes se sont écoulées, le système retourne automatiquement à la vitesse précédemment sélectionnée.
T5 Delay	Actionne et désactive la modalité d'arrêt total de la hotte (moteur+éclairage) après 30 minutes: l'afficheur visualise la vitesse du moteur et le point en bas à droite clignote une fois par seconde. Pour invalider la fonction Delay on peut appuyer à nouveau sur la même touche ou éteindre le moteur.
L Éclairage	Allume et éteint l'éclairage de la hotte.

ENTRETIEN

TELECOMMANDE (FOURNIE SUR DEMANDE)

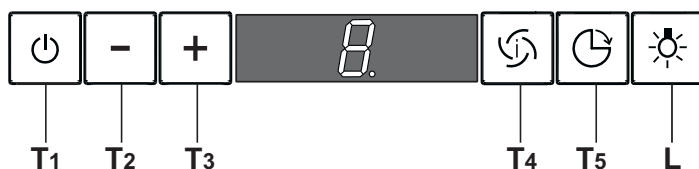
Il est possible de commander cet appareil au moyen d'une télécommande, alimentée avec des piles alcalines zinc-charbon 1,5 V du type standard LR03-AAA.

- Ne pas ranger la télécommande à proximité de sources de chaleur.
- Ne pas jeter les piles; il faut les déposer dans les récipients de récolte spécialement prévus à cet effet.

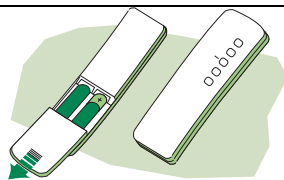

Nettoyage des Confort Panel

- Ouvrir le Confort Panel, en tirant ce dernier.
- Décrocher le panneau du corps de la hotte, en faisant coulisser le levier du goujon de fixation spécialement prévu.
- En aucun cas, le confort panel ne doit être lavé au lave-vaisselle.
- Le nettoyer à l'extérieur à l'aide d'un chiffon humide et d'un détergent liquide neutre.
- Le nettoyer également à l'intérieur, en utilisant un chiffon humide et un détergent neutre; ne pas utiliser des chiffons ou des éponges mouillées, ni des jets d'eau; ne pas utiliser des substances abrasives.
- Lorsque l'opération est achevée, accrocher à nouveau le panneau sur le corps de la hotte, puis le refermer, en tournant le bouton dans le sens inverse par rapport à l'ouverture.

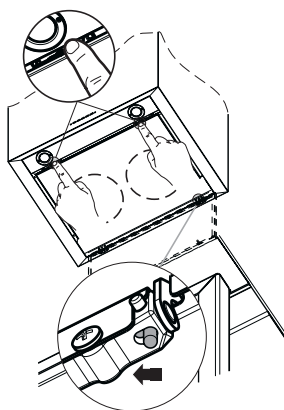

Filtres anti-graisse

NETTOYAGE FILTRES ANTI-GRAISSE METALLIQUES AUTOPORTEURS

- Lavables au lave-vaisselle, ils doivent être lavés environ tous les 2 mois d'emploi ou plus fréquemment en cas d'emploi particulièrement intense.
- Retirer les filtres l'un après l'autre, en les poussant vers la partie arrière du groupe et en tirant simultanément vers le bas.
- Laver les filtres en évitant de les plier et les laisser sécher avant de les remonter.
- Remonter les filtres en veillant à ce que la poignée reste vers la partie visible externe

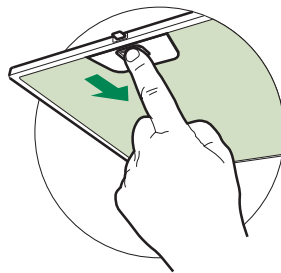

Filter anti-odeur (Version filtrante)

Il ne sont pas lavables ni régénérables, il faut les remplacer au moins tous les 4 mois d'emploi ou plus fréquemment en cas d'emploi particulièrement intense.

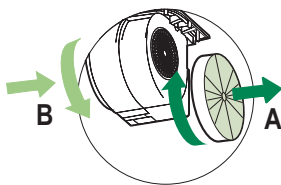

REPLACEMENT FILTRE AU CHARBON ACTIF

- Retirer les filtres anti-graisse métalliques.
- Retirer les filtres anti-odeur au charbon actif saturés, comme indiqué (A).
- Monter les nouveaux filtres (B).
- Remonter le filtres anti-graisse métalliques.

Eclairage

REPLACEMENT LAMPES

Lampe halogène de 20 W.

- Enlever le dispositif métallique de blocage du verre par encliquetage en exerçant une pression sous l'embout en le soutenant d'une main.
- Extraire la lampe du support
- Remplacer la lampe par une nouvelle ayant les mêmes caractéristiques, en prenant soin d'insérer correctement les deux fiches dans le support.
- Remonter le dispositif de blocage du verre par encliquetage.

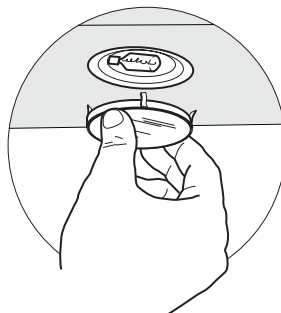

EMPFEHLUNGEN UND HINWEISE

MONTAGE

- Der Hersteller haftet nicht für Schäden, die auf eine fehlerhafte und unsachgemäße Montage zurückzuführen sind.
- Der minimale Sicherheitsabstand zwischen Kochmulde und Haube muss 650 mm betragen.
- Prüfen, ob die Netzspannung mit dem Wert auf dem im Haubeninneren angebrachten Schild übereinstimmt.
- Bei Geräten der Klasse I ist sicherzustellen, dass die elektrische Anlage des Wohnhauses über eine vorschriftsmäßige Erdung verfügt.
- Das Anschlussrohr der Haube zur Luftaustrittsöffnung muss einen Durchmesser von 120 mm oder darüber aufweisen. Der Rohrverlauf muss so kurz wie möglich sein.
- Die Haube darf an keine Entlüftungsschächte angeschlossen werden, in die Verbrennungsgase (Heizkessel, Kamine usw.) geleitet werden.
- Werden im Raum außer der Dunstabzugshaube andere, nicht elektrisch betriebene (z.B. gasbetriebene) Geräte verwendet, muss für eine ausreichende Belüftung gesorgt werden. Sollte die Küche diesbezüglich nicht entsprechen, ist an einer Aussenwand eine Öffnung anzubringen, die Frischluftzufuhr gewährleistet.

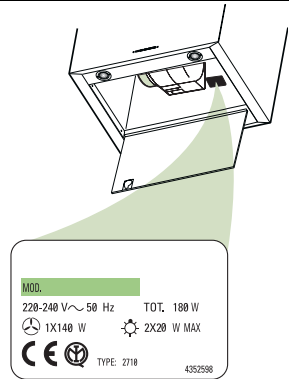

BEDIENUNG

- Die Dunstabzugshaube ist ausschließlich zum Einsatz im privaten Haushalt und zur Beseitigung von Küchengerüchen vorgesehen.
- Unsachgemäßer Einsatz der Haube ist zu unterlassen.
- Große Flammen bei eingeschalteter Haube niemals unbedeckt lassen.
- Die Intensivität der Flamme ist so zu regulieren, dass sie den Topfboden nicht überragt.
- Frittiergeräte müssen während des Gebrauchs stets beaufsichtigt werden: überhitztes Öl kann sich entzünden.
- Die Dunstabzugshaube darf von Kindern oder Personen, die hinsichtlich der Bedienung nicht unterwiesen wurden, keinesfalls verwendet werden.

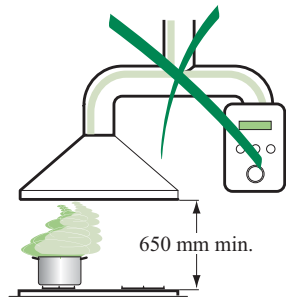

WARTUNG

- Bevor Wartungsarbeiten durchgeführt werden, muss die Stromzufuhr zur Haube unterbrochen werden, indem der Stecker gezogen oder der Hauptschalter abgeschaltet wird.
- Bei der Filterwartung müssen die vom Hersteller empfohlenen Zeiträume zum Austauschen der Filter genauestens eingehalten werden.
- Zur Reinigung der Haubenflächen Wir empfehlen ein feuchtes Tuch und ein mildes Flüssigreinigungsmittel.

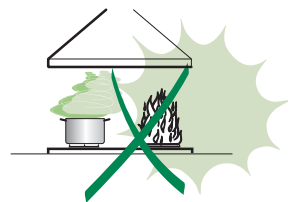

CHARAKTERISTIKEN

Platzbedarf

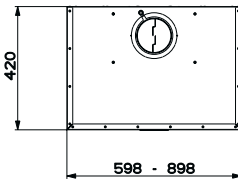
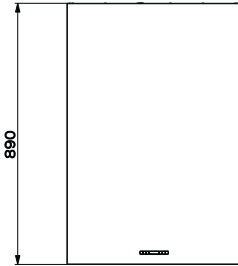

Komponenten

Bez.	Menge	Produktkomponenten
1	1	Haubenkörper komplett mit: Steuerungen, Beleuchtung, Ventilatorgruppe, Filter, unterem Kamin
7	1	PVC-Rohr (installiert)
8	1	Luftstromrichtungsgitter ø 125 (installiert)
9	1	Reduktionsflansch ø 150-120 mm (installiert)

Bez.	Menge	Installationskomponenten
7.5	2	Glasträgerwinkel
11a	2	Dübel SB 12/10
12c	4	Schrauben 2,9 x 6,5

Menge	Dokumentation
1	Betriebsanleitung

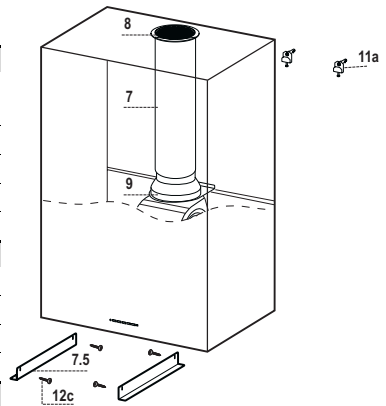

MONTAGE

Bohren der Wand

Soll die Haube in Abluftversion angeschlossen werden, indem das Rohr an der Rückseite ausgeleitet wird, so muss die Abzugsöffnung gemäß den Angaben in der folgenden Zeichnung ausgeführt werden.

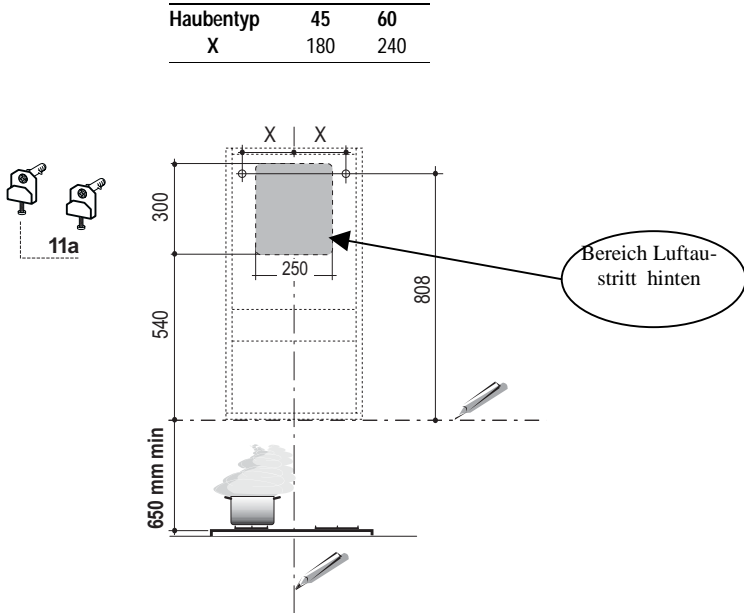

An der Wand anzeichnen:

- eine senkrechte Linie bis zur Decke oder zum oberen Rand in der Mitte des Installationsbereichs der Haube,
- eine horizontale Linie mindestens 650 mm oberhalb der Kochmulde.
- Wie angegeben 808 mm oberhalb der waagrechten Bezugslinie und X mm (X = siehe Tabelle in der Zeichnung) rechts von der senkrechten Bezugslinie einen Punkt kennzeichnen.
- Diesen Vorgang an der gegenüberliegenden Seite wiederholen und die Ausrichtung überprüfen.
- Die gekennzeichneten Punkte mit einem Bohrer $\varnothing 12$ mm bohren.
- Die Dübel mit Schraube und Bügel **11a** in die Bohrungen einfügen und festschrauben.

Montage des Haubenkörpers

- Die beiden Schrauben **Vr** der Bügel **11a** so regulieren, dass sie nur bis zum Gewindebeginn eingeschraubt sind.
- Den Haubenkörper bei den 2 Bügeln **11a** einhaken.
- Das Comfort Panel durch Herausziehen öffnen. Die Filter einzeln entnehmen, indem sie zur Rückseite der Gruppe geschoben und gleichzeitig nach unten gezogen werden.
- Vom Haubeninneren her den Haubenkörper mit Hilfe der Schrauben **Vr** ausrichten.

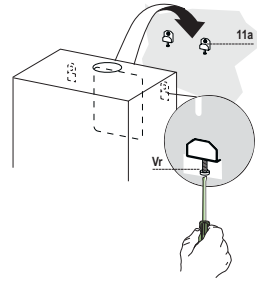

Anschlüsse

LUFTAustrITT BEI ABSAUGVERSION

Für die Installation als Abluftversion die Haube mit Hilfe eines starren oder flexiblen Rohrs mit \varnothing 150 oder 120, dessen Wahl dem Installateur obliegt, an die Auslassleitung anschließen. Das Rohr kann an der Oberseite oder an der Rückseite der Haube austreten.

Bevor die Absauganschlüsse durchgeführt werden, das Luftstromrichtungsgitter **8** und das PVC-Rohr **7** entfernen, falls nicht schon geschehen. Der Reduktionsflansch **9** ist nur für die Durchführung von Anschlüssen \varnothing 150 zu entfernen.

RÜCKSEITIGER LUFTAustrITT

- Die Abzugsöffnung wird gemäß dem Schema erstellt, das im Absatz über die Wandbohrung angeführt ist.
- Die hintere Abzugsöffnung mit Hilfe einer Zange ausbrechen.
- Für den Anschluss an ein Rohr \varnothing 120 mm den Reduktionsflansch **9** in den Austritt aus dem Haubenkörper einsetzen.
- Das Rohr mit passenden Rohrschellen fixieren. Das erforderliche Material ist nicht im Lieferumfang enthalten.
- Eventuelle Aktivkohlefilter ausbauen.

OBERER LUFTAustrITT

- Das Luftstromrichtungsgitter **8** entfernen.
- Für den Anschluss an ein Rohr \varnothing 150 mm die obere Abzugsöffnung mit Hilfe einer Zange entlang der Markierung ausbrechen.
- Für den Anschluss an ein Rohr \varnothing 120 mm den Reduktionsflansch **9** in den Austritt aus dem Haubenkörper einsetzen.
- Das Rohr mit passenden Rohrschellen fixieren. Das erforderliche Material ist nicht im Lieferumfang enthalten.
- Eventuelle Aktivkohlefilter ausbauen.

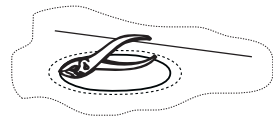
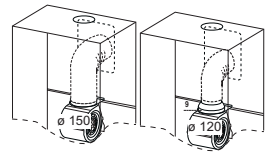

LUFTAustrITT BEI UMLUFTVERSION

- Sollten die bereits eingebauten Komponenten für die Umluftversion entfernt worden sein, diese wieder einsetzen.
- Den Reduktionsflansch **9** wieder auf den Luftaustritt des Haubenkörpers aufsetzen.
- Das PVC-Rohr **7** wieder auf den Flansch aufsetzen.
- Das Luftstromrichtungsgitter **8** wieder auf den Luftaustritt aufschrauben. Dabei darauf achten, dass es korrekt auf dem Rohr sitzt.
- Darauf achten, dass Aktivkohle-Geruchsfilter vorhanden sind.

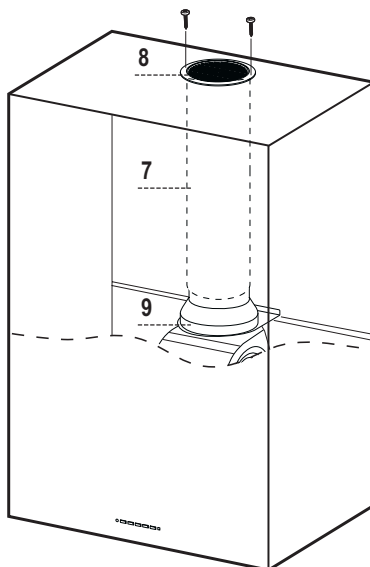

ELEKTROANSCHLUSS

- Bei Anschluss der Haube an das Stromnetz muss ein zweipoliger Schalter mit einem Öffnungsweg von mindestens 3 mm zwischengeschaltet werden.
- Entfernen Sie die Fettfilter (s. Abschnitt „Wartung“) und versichern Sie sich, daß die Kabelverbindung in die Steckdose des Gebläses einwandfrei eingesteckt wird.

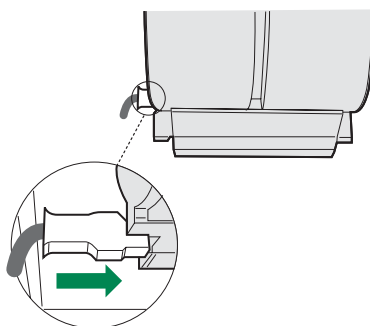

BEDIENUNG

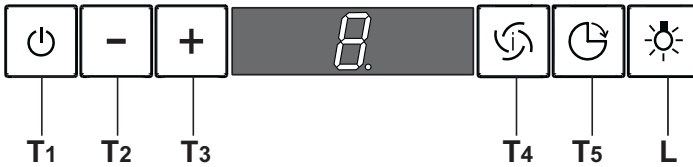

Bedienfeld

TASTE	FUNKTIONEN
T1 Motor ON/OFF	Schaltet den Gebläsemotor ein und aus. Auf dem Display wird die zuvor eingestellte Geschwindigkeitsstufe angezeigt.
T2 Geschwindigkeit -	Erhöht die Geschwindigkeit des Motors: V3 → V2 → V1
T3 Geschwindigkeit +	Verringert die Geschwindigkeit des Motors: V1 → V2 → V3
T4 Intensivstufe	Aktiviert die Intensivstufe von jeder Geschwindigkeitsstufe aus oder bei ausgeschaltetem Motor. Zum Ausschalten einfach die selbe Taste erneut drücken oder den Motor ausschalten. Bei aktivierter Delay-Funktion lässt sich die Intensivstufe nicht aktivieren. Die Intensivstufe dauert 10 Minuten: Auf dem Display wird H angezeigt und der Punkt unten rechts blinkt einmal pro Sekunde. Nach 10 Minuten kehrt das System automatisch in die zuvor eingestellte Geschwindigkeitsstufe zurück.
T5 Delay	Aktiviert und deaktiviert den Modus Komplettes Ausschalten der Haube (Motor + Beleuchtung) nach 30 Minuten: Auf dem Display wird die Geschwindigkeitsstufe des Motors angezeigt und der Punkt unten rechts blinkt einmal pro Sekunde. Zum Deaktivieren der Delay-Funktion die selbe Taste erneut drücken oder den Motor ausschalten.
L Beleuchtung	Schaltet die Beleuchtung der Haube ein und aus.

WARTUNG

FERNBEDIENUNG (OPTION)

Dieses Gerät kann mit einer Fernbedienung gesteuert werden, welche mit alkalischen Zink-Kohle-Batterien 1,5 V des Standardtyps LR03-AAA versorgt wird.

- Die Fernbedienung nicht in die Nähe von Hitzequellen legen.
- Batterien müssen vorschriftsmäßig entsorgt werden.

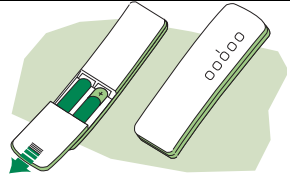

Reinigung der Confort Panel

- Den Confort Panel durch Ziehen öffnen.
- Die Platte vom Haubenkörper aushaken, indem der Hebel des Befestigungsstiftes verschoben wird.
- Die Confort panel darf keinesfalls im Geschirrspüler gewaschen werden.
- Außen mit einem feuchten Lappen und neutralem Flüssigreiniger säubern.
- Innen mit einem feuchten Lappen und neutralem Reinigungsmittel säubern; keine nassen Lappen oder Schwämme oder Wasserstrahl verwenden; kein Scheuermittel verwenden.
- Am Ende die Platte wieder am Haubenkörper einhaken und schließen, indem der Drehknopf in die dem Öffnen entgegengesetzte Richtung gedreht wird.

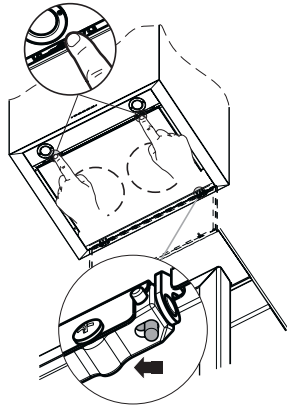

Fettfilter

SELBSTTRAGENDER METALLFETTFILTER REINIGUNG

- Sie müssen nach 2-monatigem Betrieb bzw. bei starkem Einsatz auch häufiger gereinigt werden, was im Geschirrspüler möglich ist.
- Die Filter nacheinander aushaken, indem sie auf die Rückseite der Gruppe geschoben und gleichzeitig nach unten gezogen werden.
- Die Filter reinigen (darauf achten, sie nicht zu verbiegen) und vor der Remontage trocknen lassen.
- Bei der Remontage ist darauf zu achten, dass sich der Griff auf der sichtbaren Außenseite befindet.

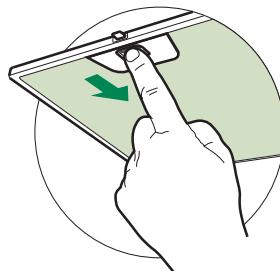

Geruchsfilter (Umluftversion)

Sie können weder gewaschen noch wiederverwendet werden und sind alle 4 Betriebsmonate bzw. bei starkem Einsatz auch häufiger auszutauschen.

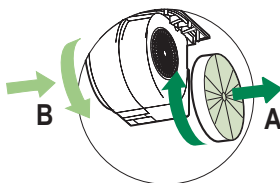

AUSTAUSCHEN DER AKTIVKOHLE FILTER

- Die Metallfettfilter entnehmen.
- Den gesättigten Aktivkohle-Geruchsfilter wie gezeigt entfernen (A).
- Die neuen Filter wie gezeigt montieren (B).
- Die Metallfettfilter wieder montieren.

Beleuchtung

AUSWECHSELN DER LAMPEN

Halogenlampe 20 W

- Die mittels Eindrücken befestigte Glashalterung aus Metall durch Anheben der Zwingen entfernen und die Halterung dabei mit einer Hand stützen.
- Die Lampe aus der Halterung nehmen.
- Die Lampe durch eine gleichwertige ersetzen und bei der Remontage darauf achten, daß die beiden Steckerstifte vorschriftsmäßig in die Lampenfassung eingeführt werden.
- Die Glashalterung wieder eindrücken.

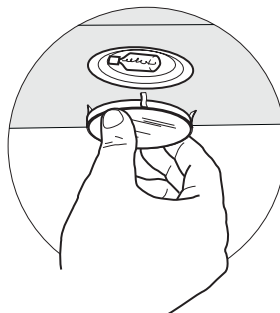

TAVSİYELER VE ÖNERİLER

MONTAJ

- Yalnız veya eksik montajdan doğan herhangi bir zararın sorumluluğu üreticiye ait değildir.
- Davlumbaz ile pişirici cihazın ocak kısmı arasındaki minimum güvenlik mesafesi 650 mm.dir.
- Besleme voltajının, davlumbaz içerisinde yerleştirilen bilgi etiketinde belirtilenle aynı olup olmadığını kontrol edin.
- Sınıf I elektrikli aletleri için, güç kaynağının yeterli topraklamayı sağlayıp sağlamadığını kontrol edin. Minimum 120 mm çapında bir boru yoluyla davlumbazı çıkış bacasına bağlayın. Baca bağlantısı mümkün oldu- ğunca kısa olmalıdır.
- Davlumbaz borusunu yanıcı duman taşıyan baca deliğine (buhar kazanı, şömine, vb.) bağlamayın.
- Davlumbazın elektrikle çalışmayan aletlerle (örneğin; gazlı cihazlar) bağıntılı olarak kullanılmaması halinde çıkış gazının geri tepmesini önlemek amacıyla odada yeterli bir havalandırma sağlanmalıdır. Temiz hava girişini temin etmek için mutfakta doğrudan dışarıya açılan bir açıklık bulunmalıdır.

KULLANIM

- Davlumbaz mutfaktaki kokuların emilmesi amacıyla evlerde kullanım için tasarlanmıştır. Ticari ve endüstriyel amaçlar için kullanmayınız.
- Davlumbazı tasarlandığı amaçların dışında kesinlikle kullanmayınız.
- Davlumbaz çalışırken altında kesinlikle yüksek çıplak ateş bırakmayın.
- Alev yoğunluğunu doğrudan tencerenin altında kalacak şekilde ayarlayın, kenarlarını sarmadığından emin olun.
- Yağda kızartma tavalarını kullanırken sürekli olarak takip edin: fazla ısınan yağ tutuşabilir.
- Davlumbaz çocuklar veya doğru kullanım konusunda bilgisi olmayan kişiler tarafından kullanılmamalıdır.

BAKIM

- Herhangi bir bakım işlemini gerçekleştirmeden önce davlumbazı kapatın veya fişini çıkarın.
- Filtreleri belirtilen zamanlarda temizleyin ve / veya değiştirin.
- Cihazı nemli bir bez ve nötr bir sıvı deterjan kullanarak temizleyin.

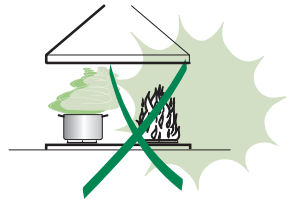
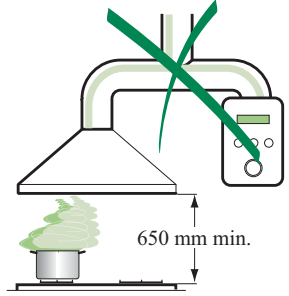
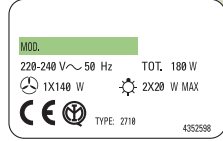
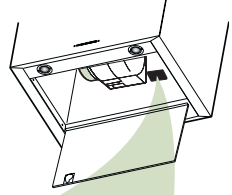

ÖZELLİKLER

Boyutlar

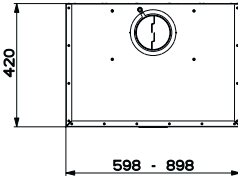
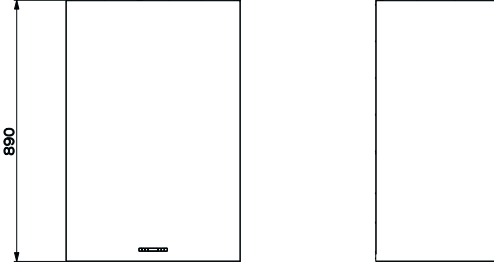

KOMPONENTLER

Rif.	Miktar	Ürün komponentleri
1	1	Kumanda, ışık, fan grubu ve alt bacası ile birlikte davlumbaz gövdesi
7	1	Boru PVC (monteli)
8	1	ø125 döner ızgara (Monteli)
9	1	ø 150-120 mm redüksiyon flanşı (Monteli)

Rif.	Miktar	Montaj komponentleri
7.5	2	Cam destek dirsekleri
11a	2	Dubel SB 12/10
12c	4	Vida 2,9 x 6,5

Miktar	Dokümantasyon
1	Talimat El Kitabı

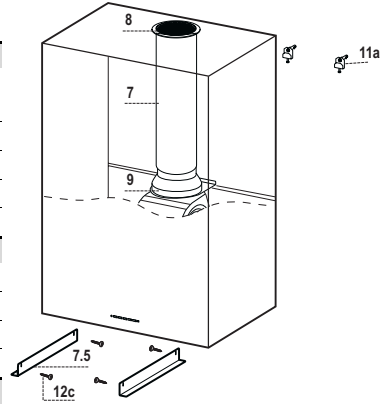

MONTAJ

Duvarın delinmesi

Davlumbazın, duvara borunun arka taraftan çıkartılmak sureti ile emme versiyonunda monte edilmesi istendiğinde, hava tahliye deliğinin aşağıdaki şekilde verilen talimata göre yapılması gereği hatırlatılır.

Davlumbaz tipi	45	60
X	180	240

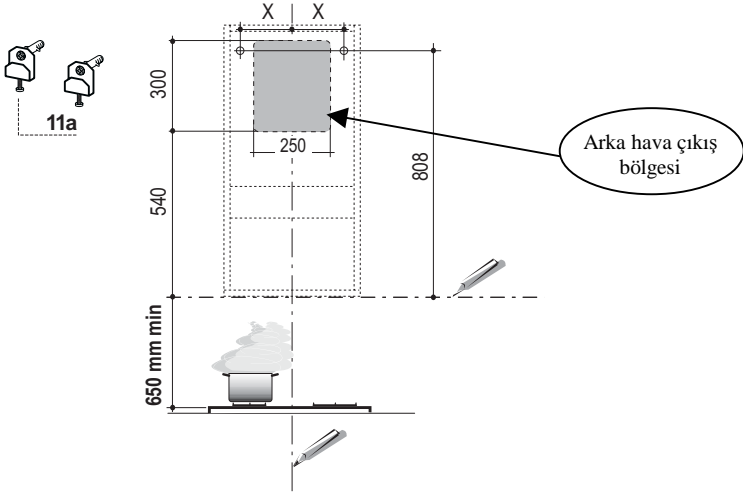

Duvara şunları çizin:

- Tavana veya üst sınıra kadar, Davlumbazın monte edilmesi ön görülen bölgenin merkezinde bir dikey çizgi çizin;
- Pişme hattının minimum 650 mm üzerinde yatay bir çizgi çizin.
- Gösterildiği gibi referans yatay çizgiden 808 mm ve pişirme hattından X mm (X=şekildeki tabloya bakın) yukarıda ve dikey referans çizgisinin sağında bir referans noktası işaretleyin.
- Terazisine dikkate etmek sureti ile aynı işlemi diğer tarafta da tekrarlayın.
- İşaretlenen noktaları $\varnothing 12$ mm uçla delin.
- **11a** askılar ile dubelleri deliklere yerleştirin ve vidalayın.

Davlumbaz gövdesinin montajı

- Önce **11a** askısının iki adet **Vr** vidasını ayarlayın.
- Davlumbazı 2 adet **11a** askısında asın.
- Çekerek Comfort Paneli açın, grubun arka tarafına doğru itip aynı zamanda aşağı doğru çekerek filtreleri teker teker çıkartın.
- Davlumbaz Gövdesini teraziye almak için iç tarafından **Vr** vidalarını ayarlayın.

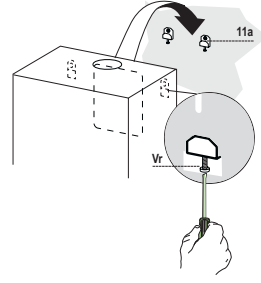

Bağlantılar

EMME VERSİYONU HAVA ÇIKIŞI

Emme versiyonunda monte etmek için Davlumbazı çıkış borularına \varnothing 150 veya 120 mm çapında ve montajcının isteğine bırakılmış olarak sert veya esnek bir boru ile bağlayın. Boru, davlumbazın gerek üst, gerekse arka tarafından çıkabilir.

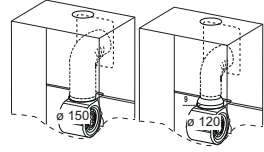

Emme bağlantılarını yapmadan önce, daha önce yapılmamış ise ayarlı **8** ızgarasını ve pvc **7** borusunu çıkartın. Redüksiyon flanş **9** sadece \varnothing 150 bağlantılarının yapılması için çıkartılır.

ARKADAN ÇIKIŞ

- Tahliye deliği açmak için duvar delme paragrafındaki şemanın izlenmesi gereği hatırlatılır.
- Bir pense vasıtası ile arka çıkış deliğini kırın.
- \varnothing 120 mm boru ile bağlamak için **9** redüksiyon flanşını Davlumbaz Gövdesi çıkışına yerleştirin.
- Boruyu uygun boru kelepçeleri ile tespit edin. Bu kelepçeler davlumbaz ile birlikte verilmemektedir.
- Varsa Aktif Karbon Koku Filtrelerini çıkartın.

ÜSTTEN ÇIKIŞ

- **8** ayarlı ızgarayı çıkartın.
- \varnothing 150 mm boru bağlantısı için bir pense vasıtası ile üst hava çıkış deliğini kırın.
- \varnothing 120 mm boru ile bağlamak için **9** redüksiyon flanşını Davlumbaz Gövdesi çıkışına yerleştirin.
- Boruyu uygun boru kelepçeleri ile tespit edin. Bu kelepçeler davlumbaz ile birlikte verilmemektedir.
- Varsa Aktif Karbon Koku Filtrelerini çıkartın.

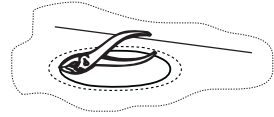

FİLTRELİ VERSİYON HAVA ÇIKIŞI

- Filtreli versiyon için eğer çıkartılmışlar ise, komponentleri yeniden yerlerine yerleştirin.
- 9 redüksiyon flanşını Davlumbaz Gövdesi çıkışına yeniden yerleştirin.
- 7 pvc borusunu flanşa takın.
- Boru üzerinde doğru bir şekilde yerleştirilmesine dikkat etmek sureti ile 8 ayarlı ızgarayı hava çıkışına vidalayın.
- Aktif Karbon Koku Filtrelerinin yerlerinde olmalarına dikkat edin.

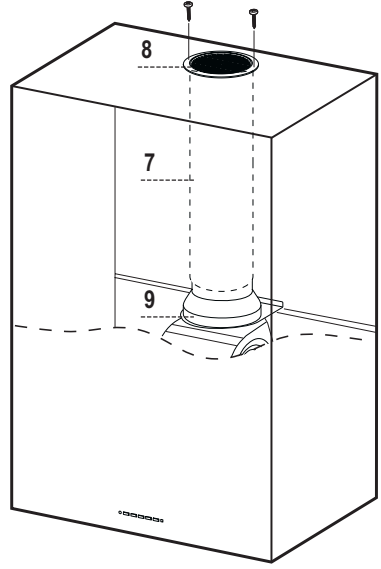

ELEKTRİK BAĞLANTISI

- Davlumbazı şebeke cereyanına bağlarken aray temas aralığı en az 3 mm olan çift kutuplu bir elektrik anahtarı koyunuz.
- Yağ tutucu filtreleri çıkarınız (bakınız "Bakım" paragrafı) ve besleme kablosu socketinin aspiratör prizine iyice takılmış olduğundan emin olunuz.

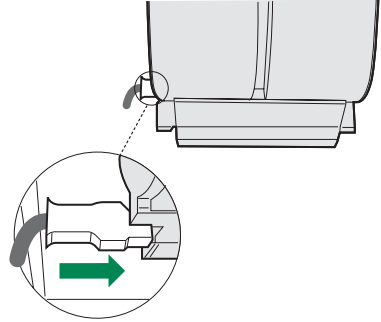

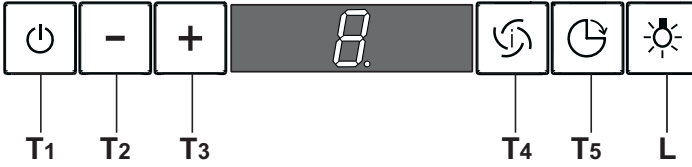

Kumanda Tablosu

TUŞ	FONKSİYONLARI
T1 Motor ON/OFF	Aspiratör motorunu açar-kapatır. Ekranda daha önce ayarlanmış olan hız kademesi görüntüye gelir.
T2 Hız -	Motorun hızını kademeli olarak azaltır: V3 → V2 → V1
T3 Hız +	Motorun hızını kademeli olarak arttırır: V1 → V2 → V3
T4 Yoğun Hız	Herhangi bir hızdayken, ya da motor kapalı iken yoğun hızı devreye alır. Devreden çıkarmak için aynı tuşa yeniden basmak ve motoru kapatmak gerekir. Delay fonksiyonu devreyken yoğun hızı çalıştırmak mümkün olmaz. Yoğun hız 10 dakikaya ayarlıdır; Ekranda H görüntüye gelir ve sağ alttaki nokta saniyede bir kez yanıp söner. 10 dakika sonunda sistem otomatik olarak daha önce ayarlanmış olan hıza geri döner.
T5 Delay	Davlumbazın 30 dakika sonra topyekün (motor + lambalar) durdurulmasını ve çalıştırılmasını sağlar; Ekranda motorun hızı görüntülenir ve sağ alttaki düğme saniyede bir kez yanar söner. Delay fonksiyonunu devreden çıkarmak için aynı tuşa yeniden basmak veya motoru kapatmak gerekir.
L Lambalar	Davlumbazın lambalarını açar, söndürür.

BAKIM

TELEKUMANDA (OPSİYONEL)

Bu cihaza bir telekumanda ile de komut verilebilir; bu kumanda 1,5 Voltluk çinko-karbonlu LR03-AAA tipi standart alkalin pillerle çalışır.

- Telekumandayı ısı kaynakları yakınında bırakmayınız.
- Pilleri çevreye atmayınız, bunlara ayrılmış çöp toplama kaplarına atınız.

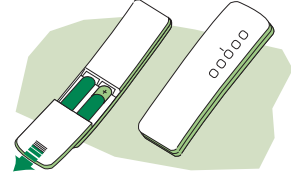

Konfor Panelleri'nin Temizlenmesi

- Çekerek Konfor Paneli'ni açınız.
- Sabitleme piminin kolunu kaydırarak paneli davlumbaz gövdesinden kurtarınız.
- Konfor paneli, asla bulaşık makinasında yıkanmaz.
- Dış tarafını nemli bir bez ve nötr sıvı deterjan ile temizleyiniz.
- İç kısmını da nemli bez ve nötr sıvı deterjan kullanarak temizleyebilirsiniz. Islak bez ya da sünger kullanmayınız, su püskürtmeyiniz ve aşındırıcı-yıpratıcı maddeler kullanmaktan kaçınınız.
- İşlem sona erdiğinde, paneli davlumbaz gövdesine takıp tekrar kapatınız.

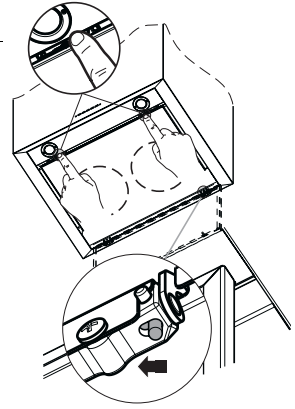

Yağ tutucu filtreler

METALİK YAĞ TUTUCU FİLTRELERİN TEMİZLENMESİ

- Bu filtreler bulaşık makinasında da yıkanabilir ve normal kullanıldıklarında iki ayda bir, yoğun kullanım halinde ise daha sıkça yıkanmaları gereklidir.
- Filtreleri, grubun arka tarafından ittirerek ve aynı anda aşağı doğru çekerek tek tek çıkarınız.
- Filtreleri yıkarken eğip katlamayınız, tekrar monte etmeden önce de kurutunuz.
- Monte ederken kulpun görünen dış tarafa doğru gelmesine dikkat ediniz.

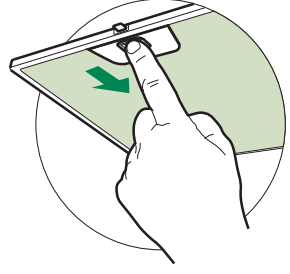

Aktif karbonlu koku giderici filtreler (Filtreli Model)

Aktif karbonlu koku giderici filtre yıkanmaz ve rejenere edilmez, normal kullanımda yaklaşık 4 ayda bir, yoğun kullanımda daha sıkça değiştirilmesi gerekir.

DEĞİŞTİRİLMESİ

- Yağ tutucu filtreleri çıkarınız.
- Doyum noktasına ulaşmış aktif karbonlu koku giderici filtreleri (A) şeklinde gösterildiği gibi çıkarınız.
- Yeni filtreleri (B) şeklinde gösterildiği gibi takınız.
- Yağ tutucu filtreleri tekrar monte ediniz.

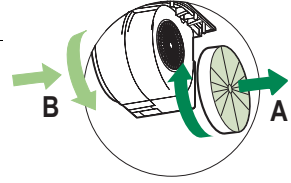

Aydınlatma

AMPULLERİN DEĞİŞTİRİLMESİ

20 W halojen ampuller

- Metal cam klipsini halkanın altından destekleyerek ve bir elinizle de tutarak sökünüz.
- Halojen ampulü duyardan çıkarınız.
- Aynı özelliğe sahip yenisiyle değiştiriniz ve iki adet fişinin yuvasına iyi oturmasına dikkat ediniz.
- Cam tutucu klipsi bastırarak takınız.

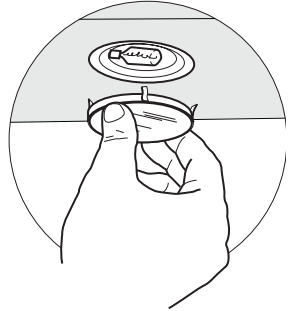



Il simbolo  sul prodotto o sulla confezione indica che il prodotto non deve essere considerato come un normale rifiuto domestico, ma deve essere portato nel punto di raccolta appropriato per il riciclaggio di apparecchiature elettriche ed elettroniche. Provvedendo a smaltire questo prodotto in modo appropriato, si contribuisce a evitare potenziali conseguenze negative per l'ambiente e per la salute, che potrebbero derivare da uno smaltimento inadeguato del prodotto. Per informazioni più dettagliate sul riciclaggio di questo prodotto, contattare l'ufficio comunale, il servizio locale di smaltimento rifiuti o il negozio in cui è stato acquistato il prodotto.



The symbol  on the product or on its packaging indicates that this product may not be treated as household waste. Instead it shall be handed over to the applicable collection point for the recycling of electrical and electronic equipment. By ensuring this product is disposed of correctly, you will help prevent potential negative consequences for the environment and human health, which could otherwise be caused by inappropriate waste handling of this product. For more detailed information about recycling of this product, please contact your local city office, your household waste disposal service or the shop where you purchased the product.



Le symbole  sur le produit ou son emballage indique que ce produit ne peut être traité comme déchet ménager. Il doit plutôt être remis au point de ramassage concerné, se chargeant du recyclage du matériel électrique et électronique. En vous assurant que ce produit est éliminé correctement, vous favorisez la prévention des conséquences négatives pour l'environnement et la santé humaine qui, sinon, seraient le résultat d'un traitement inapproprié des déchets de ce produit. Pour obtenir plus de détails sur le recyclage de ce produit, veuillez prendre contact avec le bureau municipal de votre région, votre service d'élimination des déchets ménagers ou le magasin où vous avez acheté le produit.



Das Symbol  auf dem Produkt oder seiner Verpackung weist darauf hin, dass dieses Produkt nicht als normaler Haushaltsabfall zu behandeln ist, sondern an einem Sammelpunkt für das Recycling von elektrischen und elektronischen Geräten abgegeben werden muss. Durch Ihren Beitrag zum korrekten Entsorgen dieses Produkts schützen Sie die Umwelt und die Gesundheit Ihrer Mitmenschen. Umwelt und Gesundheit werden durch falsches Entsorgen gefährdet. Weitere Informationen über das Recycling dieses Produkts erhalten Sie von Ihrem Rathaus, Ihrer Müllabfuhr oder dem Geschäft, in dem Sie das Produkt gekauft haben.



Ürün veya paketi üzerindeki  sembolü, bu ürünün normal bir evsel atık olarak görülmemesi ve bu tip elektrikli veya elektronik cihazların atıldığı dönüşümlü toplama noktalarına terkedilmesi gerektiğine işaret eder. Bu ürünü gerektiği gibi elimine etme kurallarına uymazsanız çevre ve insan sağlığı üzerindeki olumsuz etkilerini bertaraf etmeye katkı sağlamış olursunuz. Bu ürünün geri dönüşüm koşulları hakkında daha ayrıntılı bilgi için hudutları içinde bulunduğunuz belediyenin ilgili diariesine, atık yoketme servisine veya ürünün satıcısına danışınız.

Franke S.p.a.
Via Pignolini,2
37019 Peschiera del Garda (VR)
www.franke.it