

# User Guide

## Architectural Series

Patents  
5,396,732  
Other  
patents  
pending



### The Metro Gateway Model G170

For openings 29" to 37"  
Optional extension kits available

### Metro Gateway modèle G170

Pour des ouvertures de 73 à 94 cm  
Ensembles de rallonges facultatifs disponibles

### Reja Metro Gateway modelo G170

Para aberturas de 29" a 37"  
Hay disponibles juegos de extension opcionales

**KidCo**



**ENG**

**User Guide**

|                                 |    |
|---------------------------------|----|
| Introduction .....              | 3  |
| Parts Check List.....           | 4  |
| Assembly and Installation ..... | 5  |
| Operation .....                 | 5  |
| Warranty .....                  | 6  |
| Parts Price List.....           | 15 |
| Method of Payment .....         | 16 |
| Illustrations.....              | 19 |

**FRE**

**Guide d'utilisation**

|                                |    |
|--------------------------------|----|
| Introduction .....             | 7  |
| Liste des Pièces.....          | 8  |
| Montage et installation.....   | 9  |
| Mode d'emploi .....            | 10 |
| Garantie .....                 | 10 |
| Liste des prix des pièces..... | 15 |
| Mode de Paiement.....          | 17 |
| Figures .....                  | 19 |

**SPA**

**Guía del usuario**

|                                      |    |
|--------------------------------------|----|
| Introduction .....                   | 11 |
| Lista de verificación de piezas..... | 12 |
| Montaje e instalación.....           | 13 |
| Operación .....                      | 14 |
| Garantía .....                       | 14 |
| Lista de precios de las piezas ..... | 15 |
| Metodo de Pago.....                  | 18 |
| Ilustraciones .....                  | 19 |



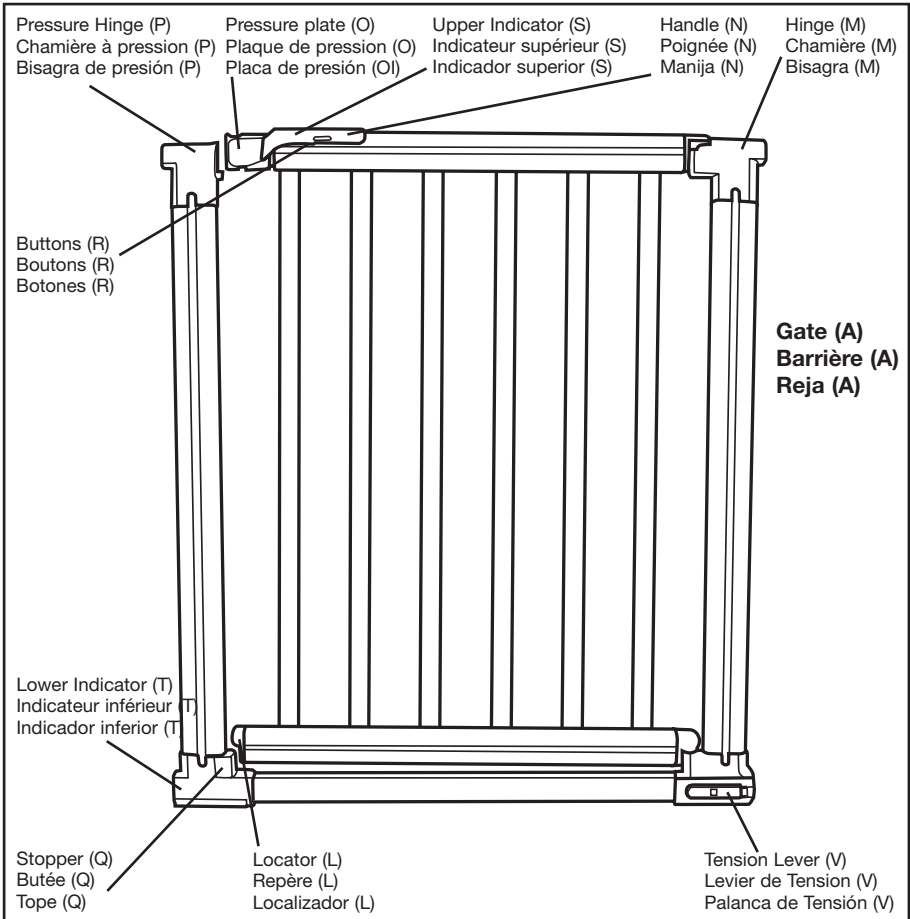



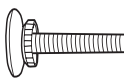
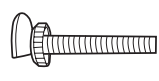

**Note:** To prevent over extension of spindles, notches have intentionally been cut into the threads approximately 1 3/8" from the pad ends.

**Remarque:** Pour empêcher la sur-extension des axes, des crans ont été intentionnellement découpés dans les filets, à 3,5 cm environ des extrémités rembourrées.

**Nota:** Para evitar la extensión excesiva de los pivotes, intencionalmente se han hecho ranuras en las roscas a aproximadamente 1 3/8" de los extremos de las almohadillas.

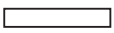
|  |  |   |  |
|--|--|---|--|
| <p><b>B</b></p>  <p><b>Top Spindle (2)</b><br/>Axe supérieur (2)<br/>Pivote superior (2)</p>  | <p><b>C</b></p>  <p><b>Bottom Spindle (2)</b><br/>Axe inférieur (2)<br/>Pivote inferior (2)</p>       | <p><b>D</b></p>  <p><b>Spindle Housing (4)</b><br/>Boîtier d'axe (4)<br/>Cubierta para pivotes (4)</p>                   | <p><b>E</b></p>  <p><b>Upper Extension Housing (2)</b><br/>Boîtier d'extension supérieur (2)<br/>Cubierta de extensión superior (2)</p> |
| <p><b>F</b></p>  <p><b>Lower Extension Housing (2)</b><br/>Boîtier d'extension inférieur (2)<br/>Cubierta de extensión inferior (2)</p> | <p><b>G</b></p>  <p><b>Extension Bar (2)</b><br/>Barre d'extension (2)<br/>Barra de extensión (2)</p> | <p><b>H</b></p>  <p><b>Extension Tube 5 1/8" (4)</b><br/>Tube d'extension 13 cm (4)<br/>Tubo de extensión 5 1/8" (4)</p> |  |

## Introduction

# ENG FOLLOW THESE INSTRUCTIONS CAREFULLY AND KEEP THEM FOR FUTURE REFERENCE

This gate is designed for children from 6 months to 24 months. Since each child's skills develop at different ages, these parameters should be monitored against your child's own development.

When installed as instructed, between two clean structurally sound surfaces, this gate conforms to:  
ASTM F-1004-07 United States Standards

## WARNING

- Intended for use with children from 6 months through 24 months.
- Check the stability of the gate and tighten all hardware and mountings regularly.
- To prevent serious injury or death, securely install gate or enclosure and use according to manufacturer's instructions.
- Never use with a child able to climb over or dislodge/open the gate or enclosure.
- Never use if gate is less than 3/4 of child's height.
- Do not use if any part of the gate is broken or missing.
- This product will not necessarily prevent all accidents. Never leave child unattended.
- Use only spare parts available from KidCo.
- Never allow child to climb or swing on gate.
- Use only with the locking/latching mechanism securely engaged.
- Never use gate at top of stairs.
- Discontinue use if any part of gate is damaged.
- Never climb over the gate.
- Never hang or tie toys etc. to any part of the gate.

## Product Information

- No part of gate requires lubrication.
- Clean using warm, soapy water or a damp cloth.
- Do not use abrasive cleaners or bleach.
- If using outdoors, and to help prevent rust, treat gate with a rust inhibitor. Some rusting may still occur.
- Once installed the gate should be checked periodically to ensure a safe and secure fit and to maintain proper working order.

## Extension Placement Guide

### G170-5.5 Extension Placement Guide for Metro Gateway (Model G170)

**Note:** Each G170-5.5 Extension Kit contains two extensions

| Width Opening | Extensions         | What You Need       | Placement                      |
|---------------|--------------------|---------------------|--------------------------------|
| 29" – 31 ½"   | Basic Gate         | No extensions       |                                |
| 31 ½" - 34 ½" | Included with Gate | Gate + 1 extension  | -1 on one end                  |
| 34 ½" – 37"   |                    | Gate + 2 extensions | -1 on each end                 |
| 37" – 40"     | 1-G170-5.5 Kit     | Gate + 3 extensions | -2 on one end; 1 on other end  |
| 40" – 42 ½"   |                    | Gate + 4 extensions | -3 on each end; 1 on other end |
| 42 ½" – 45"   | 2-G170-5.5 Kits    | Gate + 5 extensions | -3 on one end; 2 on other end  |
| 45" – 47 ½"   |                    | Gate + 6 extensions | -3 on each end                 |

Each end may have no more than 3 extensions.

Extensions **must** be added as shown.

## Assembly and Installation

**For further clarification, please see back of user guide for corresponding drawings.**

1. The gate must be installed in a structurally sound opening. Never install between two railings or two stair posts. Ensure mounting surface (wall, doorframe, stair post, etc.) is strong, rigid and is smooth, clean and grease free.

**If mounting onto brick, drywall or other surfaces, an optional gate installation kit, wooden board mounted to the surface or additional hardware may be necessary to provide a solid, smoother surface.**

Measure opening to determine if extensions are needed. Correct width will be reached by adjusting all 4 corner spindles. Each spindle adjusts individually and may be extended to varying lengths (up to 2" each) to allow for molding, uneven walls, etc. If using gate on a stairway, it must be placed on the lowest stair on bottom.

**2. Spindle attachment is different when using extensions and when not using extensions. If no extension/s are used, insert spindle housings (D) and spindles (B and C) as shown.**

3. If using extension/s (see Extension Placement Guide) insert square extension tubes into gate ends. Connect extension bar (G) to one upper extension housing (E) and one lower extension housing (F). Push assembly over extension tubes (H). There should be no metal showing from extension tubes. It may be necessary to apply pressure to tubes to ensure they are fully inserted into gate ends. Slide spindles into extension tubes.

4. Open the handle to the raised position by pressing buttons (R) on both sides of gate at the same time and lifting handle (N). **BUTTONS MUST ALWAYS BE PRESSED IN WHEN LIFTING HANDLE. FAILURE TO DO SO WILL RESULT IN HANDLE MECHANISM BREAKING.**

5. Disengage tension lever by pressing the button and pushing the tab in at the same time (1). Lift up (2).

6. Center gate in opening with bottom rail resting on floor. Gaps on each side should be equal. Pull out all four spindles until they touch mounting surface and bottom spindles rest on top of floor molding (if applicable).

Loosely tighten handwheels TOWARD GATE FRAME on all 4 spindles.

7. Tighten bottom handwheels as tightly as possible (7a and 7b).

8. Engage tension lever by pressing lever down (1) and pulling out tab (2).

**9. IMPORTANT:** If gate is properly tightenend the yellow and red pressure indicators will be absent (9a). If the red indicator is present, further tightening is required (9b). If yellow is present gate installation is acceptable but additional tightening is encouraged. Disengage tension lever, tighten handwheels again and re-engage tension lever. Repeat until yellow disappears (9c).

10. Tighten top hinge side spindle handwheel (10a) until the gate door locator rests over the bottom frame (10b).

11. Tighten handle side spindle handwheel until space is about 1/8" and close handle.

**12. IMPORTANT:** There is a pressure indicator on the handle. If black is present, gate is secure (12a). If the red indicator is present, further tightening is required (12b). If yellow is present gate installation is acceptable but additional tightening is encouraged. Tighten top handwheels until yellow disappears (12c).

Once all pressure indicators present black, gate is securely installed.

## Operation

13. To Open Gate- Release locking mechanism by pressing buttons (R) on both sides of gate at the same time and lifting handle (N). **BUTTONS MUST ALWAYS BE PRESSED IN WHEN LIFTING HANDLE. FAILURE TO DO SO WILL RESULT IN HANDLE MECHANISM BREAKING.**

To Close Gate-Lift walk through door.

Position bottom door locator until it is above bottom rail. Make sure hinge has dropped down. Push handle down to lock.

**Gate should always be in locked position when in use.**

14. Installation Aid-KidCo has available OPTIONAL Y-spindles (Model GY-1) to assist in installation when the mounting surface has a round baluster. These spindles are used in place of the spindles included with the basic gate. They may be ordered through your local KidCo dealer or direct from KidCo.

**No more than 2 Y-spindles may be used per gate and both must be used on the same side.**



### **KIDCO LIMITED WARRANTY**

Your KidCo product is warranted to be free from manufacturing defects for a period of one year from date of purchase under normal non commercial use and in compliance with the operating instructions. This warranty extends only to the original retail purchaser and is only valid when supplied with proof of purchase.

KidCo will either repair, or at our option replace, free of charge, any parts necessary to correct defects in material or workmanship during the warranty period. This warranty is complete and exclusive. The warranty expressly disclaims liability for incidental, special and consequential damages of any nature. Any implied warranty arising by operation of law shall be limited in operation to the terms of this warranty. Some states do not allow the exclusion or limitation of incidental or consequential damages or limitations on how long an implied warranty lasts, so the above may not apply to you. This warranty gives you specific legal rights, and you may have other rights which vary from state to state.

#### **SHOULD REPAIR OR PARTS BE NECESSARY**

Should a repair be needed during the warranty period, ship the gate in the original carton or similar protective container (check any retail store or purchase from UPS) and send freight prepaid (we suggest UPS) to:

**KidCo, Inc., 1013 Technology Way, Libertyville, IL 60048-5349.**

Include a note with your return address, day-time telephone number, and specify what is wrong with the product. Repairs can normally be made within 48 hours after receipt at KidCo. For additional information CALL our customer service department at (800) 553-5529.

## Introduction

# **FRE** LIRE ATTENTIVEMENT CES INSTRUCTIONS ET LES CONSERVER POUR POUVOIR S'Y RÉFÉRER ULTÉRIEUREMENT.

Cette barrière a été conçue pour les enfants âgés de 6 à 24 mois. Cependant, chaque enfant ayant un rythme de croissance qui lui est propre, ces paramètres doivent être adaptés en fonction du développement de l'enfant.

Quand elle est installée selon les instructions entre deux surfaces propres et solidement charpentées, la barrière est conforme aux normes suivantes :

ASTM F-1004-07 United States Standards



## AVERTISSEMENT

- Utilisation prévue: enfants âgés de 6 à 24 mois.
- Vérifier la stabilité de la barrière et resserrer régulièrement toute la quincaillerie et les supports.
- Pour écarter tout risque de blessure grave, voire mortelle, installer solidement la barrière ou la fermeture et utiliser conformément aux instructions du fabricant.
- Ne jamais utiliser pour un enfant capable de grimper par-dessus la barrière ou la fermeture ou de la retirer.
- Ne jamais utiliser si la barrière ne mesure pas au moins les trois quarts de la taille de l'enfant.
- Ne pas utiliser si une pièce de la barrière est cassée ou manquante.
- Ce produit n'empêchera pas nécessairement tous les accidents. Ne jamais laisser un enfant sans surveillance.
- Utiliser uniquement des pièces détachées KidCo.
- Ne jamais laisser un enfant grimper sur la barrière ni la secouer.
- Utiliser uniquement avec le mécanisme de verrouillage/blocage solidement enclenché.
- Ne jamais utiliser la barrière en haut d'un escalier.
- Cesser l'utilisation si un composant quelconque de la barrière est endommagé.
- Ne jamais grimper sur la barrière.
- Ne jamais suspendre ni attacher de jouets, etc. sur une partie quelconque de la barrière.

## Informations sur le produit

- Aucune partie de la barrière n'exige de lubrification.
- Nettoyer à l'aide d'une éponge avec de l'eau chaude et un détergent doux.
- Ne pas utiliser de nettoyeurs abrasifs ou un agent blanchissant.
- Dans le cas d'une utilisation extérieure et pour empêcher la formation de rouille, traiter la barrière avec un antirouille. L'apparition de rouille est toujours possible.
- Une fois installée, la barrière doit être périodiquement vérifiée pour s'assurer de son ajustement sûr et de son bon fonctionnement.

# Guide de positionnement des rallonges

## Ensemble de rallonges G170-5.5

**Remarque :** Chaque ensemble contient deux rallonges

| Largeur d'ouverture | Rallonges            | Requis                 | Positionnement                            |
|---------------------|----------------------|------------------------|---|
| 73,6 à 80 cm        | Barrière de base     | Pas de rallonges       |   |
| 80 à 87,6 cm        | Avec barrière        | Barrière + 1 rallonge  | -1 à une extrémité                        |
| 87,6 à 94 cm        |                      | Barrière + 2 rallonges | -1 à chaque extrémité                     |
| 94 à 101,6 cm       | 1 ensemble G170-5.5  | Barrière + 3 rallonges | -2 à une extrémité; 1 à l'autre extrémité |
| 101,6 à 108 cm      |                      | Barrière + 4 rallonges | -3 à une extrémité; 1 à l'autre extrémité |
| 108 à 114,3 cm      | 2 ensembles G170-5.5 | Barrière + 5 rallonges | -3 à une extrémité; 2 à l'autre extrémité |
| 114,3 à 120,6 cm    |                      | Barrière + 6 rallonges | -3 à chaque extrémité                     |

Il ne peut pas y avoir plus de 3 rallonges d'un même côté.

Les rallonges **doivent** être ajoutées comme indiqué sur l'illustration.

## Montage et installation

**Pour plus de précisions, voir les dessins correspondants au dos de ce guide d'utilisation.**

1. La barrière doit être installée dans une ouverture structurellement saine. Ne jamais l'installer entre deux rampes ou montants d'escalier. S'assurer que la surface de fixation (mur, embrasure de portail, montant d'escalier, etc.) est solide, rigide, lisse, propre et exempte de graisse.

**S'il s'agit d'une fixation sur un mur en brique, une cloison sèche ou d'autres surfaces, il est possible qu'un ensemble d'installation de barrière facultatif, une planche en bois montée sur la surface ou de la quincaillerie supplémentaire soit nécessaire pour garantir une surface plus lisse et solide.**

Mesurer l'ouverture pour déterminer si des rallonges sont nécessaires. La largeur correcte sera atteinte en ajustant les 4 axes de coin. Chaque axe s'ajuste individuellement et pourra être allongé à des longueurs diverses (5 cm maximum par axe) pour tenir compte des moulures, irrégularités des murs, etc. Si la barrière est utilisée dans un escalier, elle devra être placée sur la première marche de l'escalier.

**2. La fixation des axes est différente selon que l'on utilise des rallonges ou non. Si aucune rallonge n'est utilisée, insérer les boîtiers d'axe (D) et les axes (B et C) comme illustré.**

3. Si une ou des rallonges sont utilisées (cf. Guide de mise en place des rallonges), insérer les tubes d'extension carrés dans les extrémités de la barrière.

Connecter la barre d'extension (G) à un boîtier d'extension supérieur (E) et un boîtier d'extension inférieur (F). Pousser l'ensemble sur les tubes d'extension (H). Aucune partie métallique ne doit dépasser des tubes d'extension. Il faudra peut-être appuyer sur les tubes pour garantir leur insertion complète dans les extrémités de la barrière. Glisser les axes dans les tubes d'extension.

4. Ouvrir la poignée en position relevée en appuyant simultanément sur les boutons (R) de part et d'autre de la barrière et en soulevant la poignée (N).

**IL FAUT TOUJOURS APPUYER SUR LE BOUTON POUR POUVOIR SOULEVER LA POIGNÉE. LE NONRESPECT DE CETTE CONSIGNE POURRAIT MENER AU BRIS DE LA POIGNÉE.**

5. Dégager le levier de tension en appuyant sur le bouton tout en appuyant sur la patte (1). Soulever (2).

6. Centrer la barrière dans l'ouverture, avec le rail inférieur en appui par terre. Les espaces de chaque côté doivent être de longueur identique. Tirer vers l'extérieur sur les quatre axes jusqu'à ce qu'ils touchent la surface de montage et que les axes inférieurs reposent sur le haut de la moulure du plancher (le cas échéant).

Serrer modérément les volants **VERS LE CADRE DE LA BARRIÈRE** sur les 4 axes.



7. Serrer le plus possible les volants inférieurs. (7a et 7b).

8. Enclencher le levier de tension en l'abaissant (1) et en tirant sur la patte (2).

**9. IMPORTANT:** Si la barrière est correctement serrée, les indicateurs de pression jaune et rouge seront absents (9a). Si l'indicateur rouge est présent, il faut serrer plus (9b). Si l'indicateur jaune est présent, l'installation de la barrière est acceptable, mais il est préférable de resserrer. Dégager le levier de tension, resserrer de nouveau les volants et réenclencher le levier de tension. Reprendre jusqu'à ce que l'indicateur jaune disparaisse (9c).

10. Serrer le volant latéral de la charnière supérieure (10a), jusqu'à ce que le repère du portail de la barrière soit en appui sur le cadre inférieur (10b).

11. Serrer le volant latéral de la poignée jusqu'à ce que l'espace soit de 3 mm environ et fermer la poignée.

**12. IMPORTANT:** Un indicateur de pression se situe sur la poignée. S'il est noir, la barrière est solidement installée (12a). S'il est rouge, il faut resserrer (12b). S'il est jaune, l'installation de la barrière est acceptable, mais il est préférable de resserrer. Serrer les volants supérieurs jusqu'à ce que le jaune disparaisse (12c).

**Une fois que tous les indicateurs de pression sont noirs, la barrière est solidement installée.**

## Mode d'emploi

13. Pour ouvrir la barrière - Desserrer le mécanisme de blocage en appuyant sur les boutons (R) des deux côtés de la barrière tout en soulevant la poignée (N). **IL FAUT TOUJOURS APPUYER SUR LES BOUTONS TOUT EN SOULEVANT LA POIGNÉE. LE NONRESPECT DE CETTE CONSIGNE POURRAIT MENER AU BRIS DE LA POIGNÉE.**

Pour fermer la barrière - Soulever le portail. Placer le repère de portail inférieur jusqu'à ce qu'il se situe au-dessus du rail inférieur. S'assurer que la charnière s'est abaissée. Pousser la poignée vers le bas pour verrouiller.

**La barrière doit toujours être en position verrouillée en cours d'utilisation.**

14. Aide d'installation - KidCo propose des axes EN OPTION (modèle GY-1) pour faciliter l'installation lorsque la surface de fixation a un balustre arrondi. Ces axes remplacent ceux qui sont fournis avec la barrière de base. Ils se commandent auprès d'un revendeur KidCo ou directement auprès de KidCo.

**Il n'est pas possible d'utiliser plus de 2 axes en Y par barrière, et les deux doivent être utilisés du même côté.**



### **GARANTIE LIMITÉE KIDCO**

Votre produit KidCo est garanti contre tout défaut de fabrication pendant une période d'un an à partir de la date d'achat dans des conditions normales d'utilisation non commerciale et conforme au mode d'emploi. Cette garantie est uniquement accordée à l'acheteur d'origine chez un revendeur et elle est uniquement valable pour toute réclamation accompagnée d'un justificatif d'achat.

KidCo réparera ou, à sa discrétion, remplacera gratuitement toute pièce nécessaire pour corriger les vices de matériel ou de fabrication durant la période de garantie. Cette garantie est complète et exclusive. Par cette garantie, KidCo rejette expressément toute responsabilité vis-à-vis de dommages accessoires, spéciaux et indirects, quelle qu'en soit la nature. Toute garantie tacite par effet de la loi se limitera aux termes de cette garantie. Certaines provinces n'autorisant pas l'exclusion ou la limitation de dommages accessoires ou indirects en rapport avec la durée d'une garantie tacite, il est possible que ce qui précède ne vous concerne pas. Cette garantie vous accorde des droits légaux spécifiques et il est possible que vous ayez d'autres droits, variables d'une province à l'autre.

#### **POUR TOUTE RÉPARATION OU PIÈCE NÉCESSAIRE**

Si une réparation s'avère nécessaire durant la période de garantie, expédiez la barrière de sécurité dans son carton d'origine ou une boîte de protection similaire (disponible auprès d'un revendeur ou vendue par UPS) et envoyez en fret payé d'avance (UPS suggéré) à:

**KidCo, Inc., 1013 Technology Way, Libertyville, IL 60048-5349.**

Incluez une note mentionnant vos adresse de retour et numéro de téléphone, et décrivez la nature du problème. Les réparations sont normalement effectuées sous 48 heures après réception par KidCo. Pour plus d'informations, REJOIGNEZ notre service clientèle au (800) 553-5529.

# SPA SIGA CUIDADOSAMENTE ESTAS INSTRUCCIONES Y CONSÉRVELAS PARA SU REFERENCIA FUTURA

La reja está diseñada para niños de 6 a 24 meses de edad. Debido a que cada niño desarrolla destrezas a diferentes edades, estos límites de edad se deben ajustar al desarrollo particular de su hijo.

Cuando se instala de acuerdo con las instrucciones, entre dos superficies limpias y estructuralmente sólidas, esta reja cumple con:

ASTM Normas F-1004-07 de Estados Unidos



## ADVERTENCIA

- Diseñada para usarse con niños de 6 a 24 meses de edad.
- Revise la estabilidad de la reja y apriete regularmente todo el herraje y los accesorios de montaje.
- Para evitar una lesión grave o la muerte, instale la reja o el corral con seguridad y úselo de acuerdo con las instrucciones del fabricante.
- Nunca use estos productos para un niño que se pueda subir a ellos o abrir la reja o el corral.
- Nunca use la reja si su altura es menor que 3/4 partes de la estatura del niño.
- No use la reja si alguna de sus partes falta o está rota.
- Este producto no necesariamente evitará todos los accidentes. Nunca deje desatender al niño.
- Use sólo piezas de repuesto de KidCo.
- Nunca permita que el niño se suba o se columpie en la reja.
- Use sólo con el mecanismo de cierre firmemente asegurado.
- Nunca use la reja en la parte superior de las escaleras.
- No use la reja si alguna de sus partes está dañada.
- Nunca se pase sobre la reja.
- Nunca cuelgue ni amarre juguetes u otros objetos a ninguna parte de la reja.

## Información sobre el producto

- Ninguna pieza de la reja requiere lubricación.
- Límpiela con una esponja y con agua caliente y un detergente suave.
- No use limpiadores abrasivos ni blanqueador.
- Si se va a usar en el exterior, y para evitar la oxidación, trate la reja con un inhibidor de corrosión. Aún así puede ocurrir algo de corrosión.
- Una vez instalada la reja se debe revisar periódicamente para asegurar un ajuste firme y seguro y mantenerla funcionando adecuadamente.

## Guía de colocación de las extensiones

### Juego de extensión G170-5.5

**Nota:** cada juego contiene dos extensiones

| Ancho de la abertura | Extensiones            | Lo que usted necesita | Colocación                             |
|----------------------|------------------------|-----------------------|--|
| 29 – 31 ½"           | Reja básica            | Sin extensiones       |  |
| 31 ½ - 34 ½"         | Se incluye con la reja | Reja + 1 extensión    | -1 en un extremo                       |
| 34 ½ – 37"           |                        | Reja + 2 extensiones  | -1 en cada extremo                     |
| 37 – 40"             | 1 juego G170-5.5       | Reja + 3 extensiones  | -2 en un extremo; 1 en el otro extremo |
| 40 – 42 ½"           |                        | Reja + 4 extensiones  | -3 en un extremo; 1 en el otro extremo |
| 42 ½ – 45"           | 2 juegos G170-5.5      | Reja + 5 extensiones  | -3 en un extremo; 2 en el otro extremo |
| 45 – 47 ½"           |                        | Reja + 6 extensiones  | -3 en cada extremo                     |

No puede haber más de tres extensiones en cada extremo.  
Las extensiones se **deben** añadir de la manera mostrada.

## Montaje e instalación

**Para aclaración adicional, consulte los diagramas correspondientes en la parte de atrás de la guía del usuario.**

1. La reja se debe instalar en una abertura estructuralmente sólida. Nunca la instale entre dos rieles ni entre dos postes de escaleras. Asegúrese de que la superficie de montaje (pared, marco de la puerta, poste de las escaleras, etc.) sea fuerte, rígida y lisa, limpia y sin grasa.

**Si se va a montar sobre ladrillo, muro seco u otras superficies, es posible que sea necesario un juego opcional de instalación de la reja, una tabla de madera montada en la superficie o herraje adicional para proporcionar una superficie sólida y más lisa.**

Mida la abertura para determinar si se necesitan extensiones. El ancho correcto se puede lograr ajustando los 4 pivotes de las esquinas. Cada pivote se ajusta individualmente y se puede extender a varias longitudes (hasta 2 pulgadas cada uno) para adaptarse a las molduras, paredes irregulares, etc. Si va a usar la reja en una escalera, debe colocarla en el último escalón en la parte inferior.

**2. Cuando se usan extensiones la conexión del pivote es diferente a cuando no se usan extensiones. Si no va a usar extensiones, inserte las cubiertas de los pivotes (D) y los pivotes (B y C) como se muestra.**

3. Si se usa una o más extensiones (vea la sección Guía de colocación de las extensiones), introduzca los tubos de extensión cuadrados en los extremos de la reja. Conecte la barra (G) en una cubierta de extensión superior (E) y en una cubierta de extensión inferior (F). Empuje el conjunto sobre los tubos de extensión (H). No se debe ver el metal de los tubos de extensión. Es posible que sea necesario aplicar presión sobre los tubos para asegurarse de que estén totalmente insertados en los extremos de la reja. Deslice los pivotes en los tubos de extensión.

4. Abra la manija hasta su posición elevada presionando los botones (R) en ambos lados de la reja y levantando la manija (N) al mismo tiempo. **EL BOTÓN SIEMPRE DEBE ESTAR PRESIONADO CUANDO SE LEVANTE LA MANIJA. DE NO HACERLO SE PUEDE OCASIONAR EL ROMPIMIENTO DEL MECANISMO DE LA MANIJA.**

5. Desembrague la palanca de tensión presionando el botón y la ceja al mismo tiempo (1). Levante (2).

6. Centre la reja en la abertura con el barandal inferior descansando en el piso. Las separaciones en cada uno de los extremos deben ser iguales. Jale hacia afuera los cuatro pivotes hasta que toquen la superficie de montaje y los pivotes inferiores descansen sobre la moldura del piso (si es aplicable). Apriete holgadamente las manivelas HACIA EL BASTIDOR DE LA REJA en los cuatro ejes.

7. Apriete las manivelas inferiores tan fuertemente como sea posible (7a y 7b).
8. Embrague la palanca de tensión presionándola hacia abajo (1) y jalando la ceja (2) hacia afuera.
- 9. IMPORTANTE:** Si la reja está adecuadamente apretada no será posible ver los indicadores rojo y amarillo (9a). Si puede ver el indicador rojo, necesita apretar más (9b). Si puede ver el indicador amarillo, la instalación de la reja es aceptable pero se recomienda apretarla más. Desembrague la palanca de tensión, apriete otra vez las manivelas y vuelva a embragar la palanca de tensión. Repita hasta que ya no se vea el indicador amarillo (9c).
10. Apriete la manivela superior del lado de la bisagra (10a) hasta que el localizador de la puerta de la reja descansa sobre el bastidor inferior (10b).

11. Apriete la manivela del lado lateral de la manija hasta que quede un espacio de aproximadamente  $\frac{1}{8}$ " y cierre la manija.

**12. IMPORTANTE:** La manija tiene un indicador de presión. Si se ve el indicador negro, la reja está segura (12a). Si puede ver el indicador rojo, necesita apretar más (12b). Si puede ver el indicador amarillo, la instalación de la reja es aceptable pero se recomienda apretarla más. Apriete las manivelas superiores hasta que ya no se vea el indicador amarillo (12c).

**Una vez que sólo se vean los indicadores de presión negros, la reja está seguramente instalada.**

## Operación

13. Para abrir la puerta: Libere el mecanismo de cierre presionando al mismo tiempo los botones (R) que se encuentran a ambos lados de la reja y levante la manija (N). **LOS BOTONES SIEMPRE DEBEN ESTAR PRESIONADOS CUANDO SE LEVANTE LA MANIJA. DE NO HACERLO SE PUEDE OCASIONAR EL ROMPIMIENTO DEL MECANISMO DE LA MANIJA.**

Para cerrar la reja levante la puerta de acceso. Coloque el localizador inferior de la puerta hasta que se encuentre sobre el barandal inferior. Asegúrese de que la bisagra se haya bajado. Empuje la manija hacia abajo para bloquearla.

**La reja siempre debe estar en posición bloqueada durante su uso.**

14. Auxiliar de instalación: KidCo tiene disponibles pivotes Y OPCIONALES (Modelo GY-1) para asistir en la instalación cuando la superficie de montaje tiene un balaustre redondo. Estos pivotes se usan en lugar de los pivotes que se incluyen con la reja básica. Puede pedir los pivotes a través del concesionario KidCo de su localidad o directamente de KidCo.

**No se pueden usar más de dos pivotes Y por reja, y ambos deben usarse en el mismo lado.**



### **GARANTÍA LIMITADA DE KIDCO**

Se garantiza que su producto KidCo estará libre de defectos de fabricación por un período de un año a partir de la fecha de compra bajo condiciones de uso normales y no comerciales y si se cumple con las instrucciones de operación. Esta garantía se extiende sólo al comprador minorista original y sólo es válida cuando se proporciona con un comprobante de compra.

KidCo gratuitamente reparará o reemplazará, a su opción, cualquier pieza necesaria para corregir los defectos en los materiales o la mano de obra durante el período de la garantía. Esta garantía es completa y exclusiva. La garantía expresamente renuncia a la responsabilidad por daños incidentales, especiales y resultantes de cualquier naturaleza. Cualquier garantía implícita que surja del ministerio de la ley estará limitada en aplicación a los términos de esta garantía. Algunos estados no permiten la exclusión ni la limitación de daños incidentales o resultantes ni las limitaciones en la duración de una garantía implícita, de manera que lo antedicho puede no aplicar a usted. Esta garantía le confiere derechos legales específicos, y usted puede tener otros derechos dependiendo del estado en donde resida.

#### **SI SE REQUIERE REPARACIÓN O PIEZAS**

Si se requiere la reparación de la reja durante el período de la garantía, empáquela en su caja original o en un recipiente protector similar (puede conseguir uno en alguna tienda minorista o cómprelo en UPS) y envíela con porte prepago (sugerimos UPS) a:

**KidCo, Inc., 1013 Technology Way, Libertyville, IL 60048-5349.**

Incluya una nota que contenga la dirección de devolución, un número telefónico de contacto durante el día y especifique cuál es el problema con el producto. Normalmente las reparaciones se hacen en el transcurso de 48 horas después de que el producto se recibe en KidCo. Si desea información adicional LLAME a nuestro Departamento de Servicio al Cliente al teléfono (800) 553-5529.

## Parts Price list

## Liste des prix des pièces







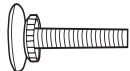
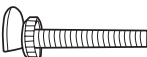

## Lista de precios de las piezas

Quantity Price  
Quantité Prix  
Cantidad Precio

### Metro Gateway Model G170

### Metro Gateway Modèle G170

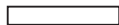
### Reja Metro Gateway modelo G170

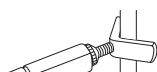
|     |   |   |
|-----|---|---|
| \$2 |    | Top Spindle-1 nut-notched<br>Axe supérieur - 1 écrou - cranté<br>Pivote superior - 1 tuerca - ranurada    |
| \$2 |    | Bottom Spindle-1 nut-notched<br>Axe inférieur - 1 écrou - cranté<br>Pivote inférieur- 1 tuerca - ranurada |
| \$2 |    | Spindle Housing (4)<br>Boîtier d'axe (4)<br>Cubierta para pivotes (4)                                     |
| \$2 |    | Upper Extension Housing<br>Boîtier d'extension supérieur<br>Cubierta de extensión superior                |
| \$2 |    | Lower extension housing<br>Boîtier d'extension inférieur<br>Cubierta de extensión inferior                |
| \$7 |    | Extension Bar<br>Barre d'extension<br>Barra de extensión  |
| \$2 |    | Extension Tube-5 1/8" *<br>Tube d'extension - 13 cm *<br>Tubo de extensión-5 1/8" *                       |
| \$2 |   | Extension Tube-7 7/8" **<br>Tube d'extension - 20 cm **<br>Tubo de extensión-7 7/8" **                    |
| \$2 |  | Extension Tube-10 1/2" ***<br>Tube d'extension - 26,6 cm ***<br>Tubo de extensión-10 1/2" ***             |
| \$5 |  | Y Spindle<br>Axe en Y<br>Pivote en Y  |

\* = For use with 1 extension per side  
\* = À utiliser avec une rallonge de chaque côté  
\* = Para usarse con 1 extensión por lado

\*\* = For use with 2 extensions per side  
\*\* = À utiliser avec 2 rallonges de chaque côté  
\*\* = Para usarse con 2 extensiones por lado

\*\*\* = For use with 3 extensions per side  
\*\*\* = À utiliser avec 3 rallonges de chaque côté  
\*\*\* = Para usarse con 3 extensiones por lado

**METHOD OF PAYMENT** *Please do not send cash.*

- Check/Money Order enclosed (Payable to: KidCo, Inc.)
- VISA (13 or 16 digits)       Mastercard (16 Digits)

Credit card account number      Mo.  Yr.

Expiration date (required)

Signature of cardholder \_\_\_\_\_ Date \_\_\_\_\_

Please print name of cardholder \_\_\_\_\_

Name \_\_\_\_\_ Day time phone no. \_\_\_\_\_

Street address \_\_\_\_\_ Unit \_\_\_\_\_

City \_\_\_\_\_ State \_\_\_\_\_ Zip \_\_\_\_\_



**SHIPPING AND HANDLING CHARGES**

If order includes extension tubes, bars or spindles add \$8.00  
 All others add \$5.00

Order amount            \$ \_\_\_\_\_  
 Shipping & handling    \$ \_\_\_\_\_  
 Total                        \$ \_\_\_\_\_



**MODE DE PAIEMENT** *Prière de ne pas envoyer de paiement en espèces.*

Chèque ou mandat ci-joint (à l'ordre de : KidCo, Inc).

VISA (13 ou 16 chiffres)

Mastercard (16 chiffres)

□□□□□□□□□□□□□□□□□□□□

Mo. □□ An. □□

Numéro de carte de crédit

Date d'expiration (obligatoire)

\_\_\_\_\_  
Signature du titulaire de la carte

\_\_\_\_\_  
Date

\_\_\_\_\_  
Indiquer le nom du titulaire en toutes lettres

\_\_\_\_\_  
Nom

\_\_\_\_\_  
Numéro de téléphone (jour)

\_\_\_\_\_  
Adresse

\_\_\_\_\_  
No d'appart.

\_\_\_\_\_  
Ville

\_\_\_\_\_  
Province

\_\_\_\_\_  
Code postal



**1013 Technology Way  
Libertyville, IL 60048-5349**

**FRAIS DE PORT ET MANUTENTION**

Si la commande inclut des tubes d'extension, des barres ou des axes, ajouter 8 \$US.

Toutes les autres commandes, ajouter 5 \$US.

Montant de la commande \$ \_\_\_\_\_

Port et manutention \$ \_\_\_\_\_

Total \$ \_\_\_\_\_



1.

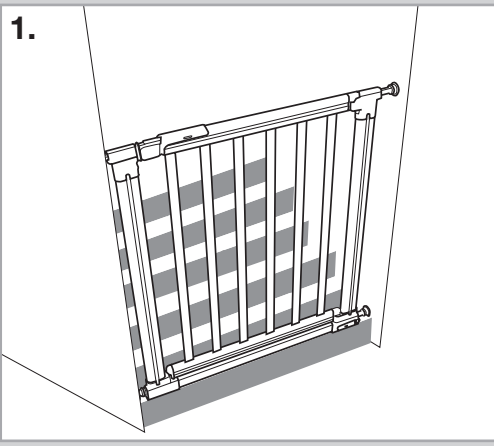

2.

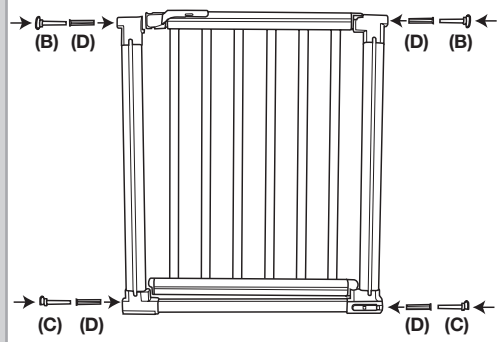

3.

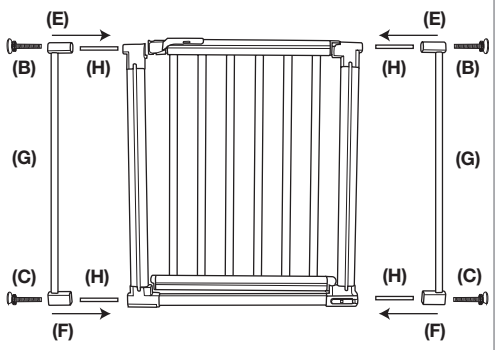

4.

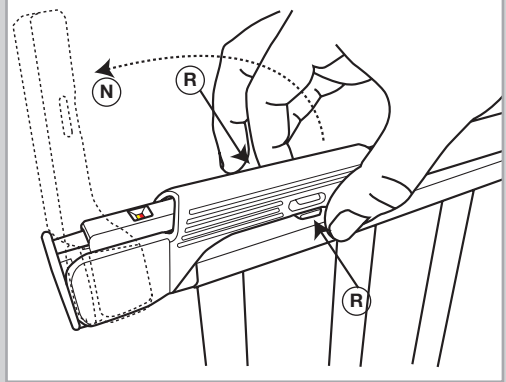

5.

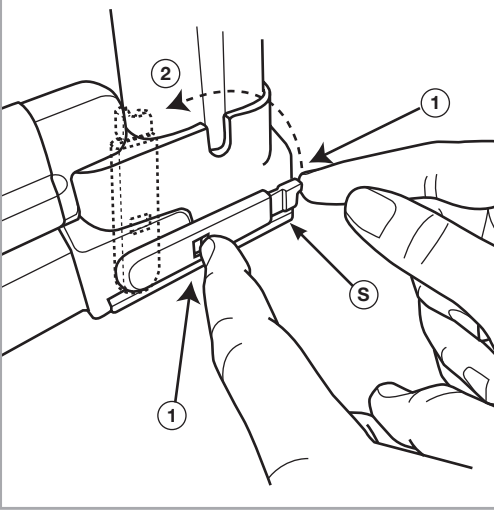

6.

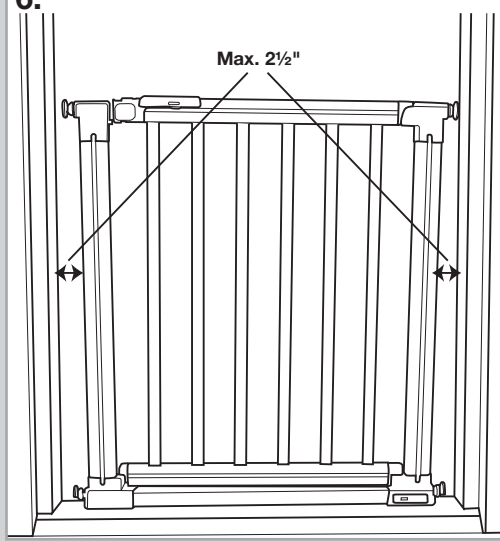

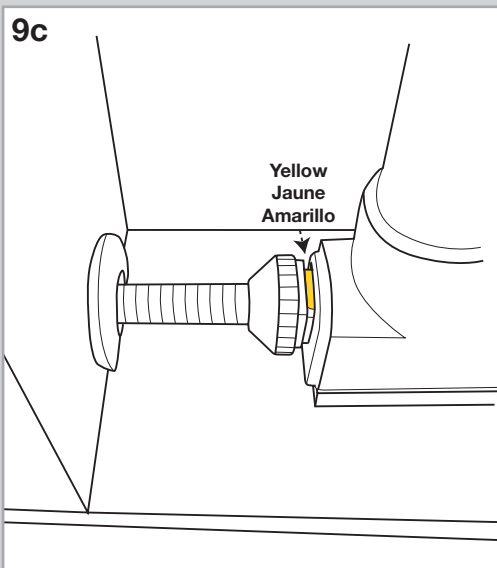
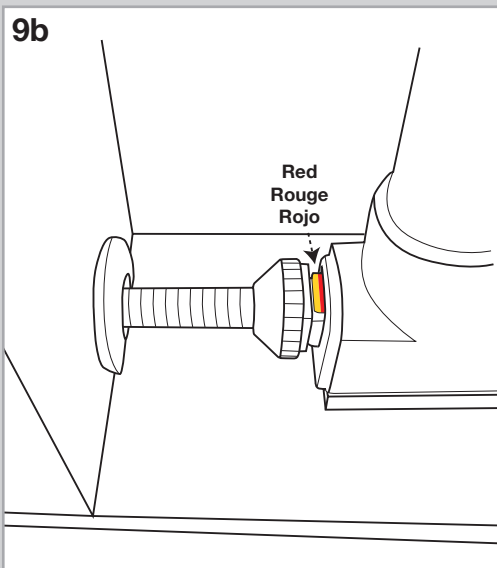
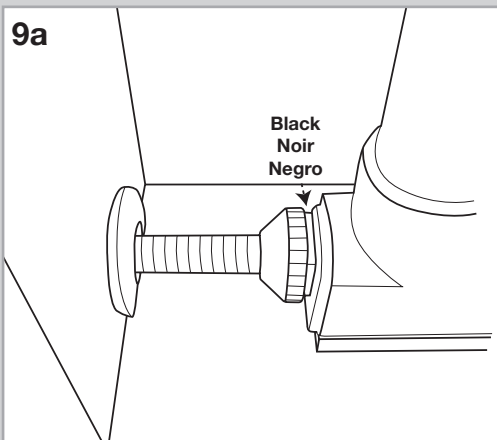
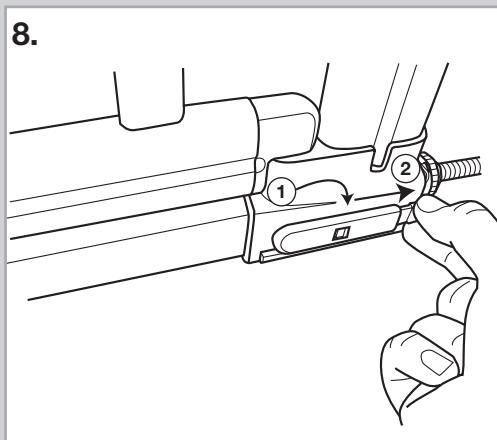
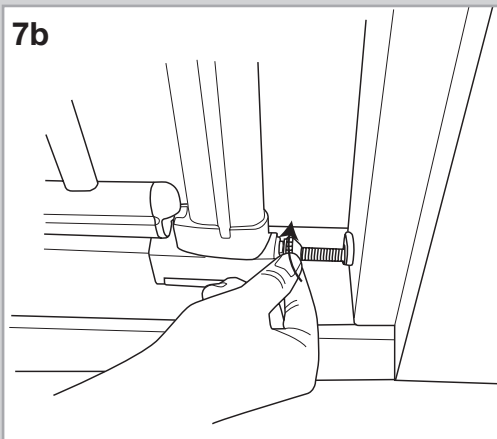
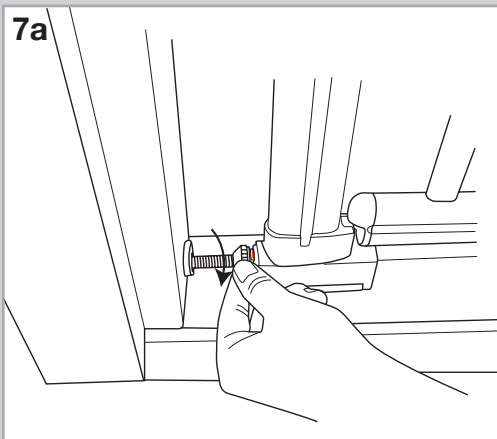

10a

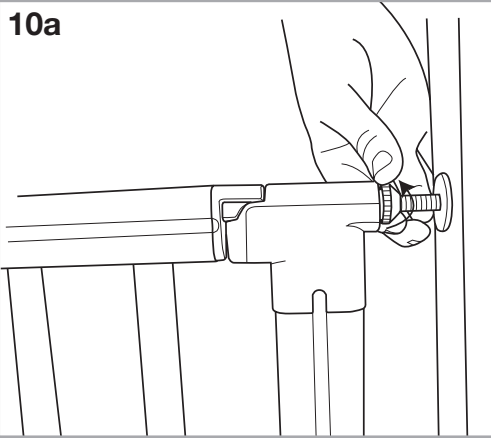

10b

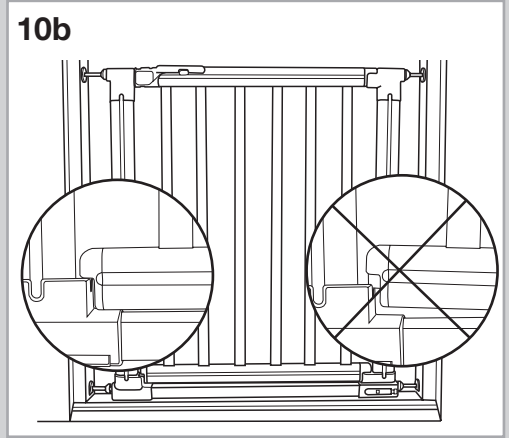

11.

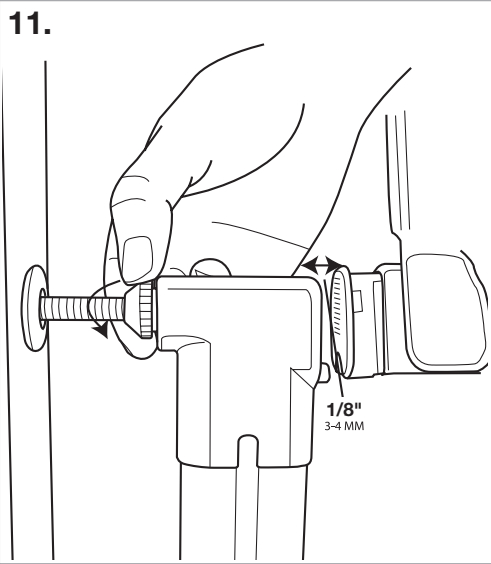

12a

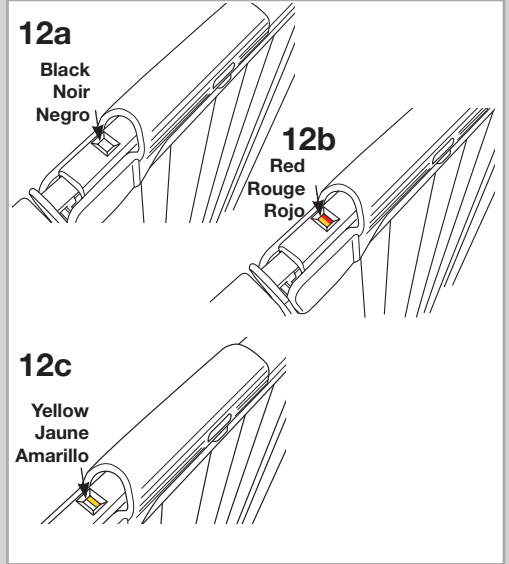

12b

Red  
Rouge  
Rojo

12c

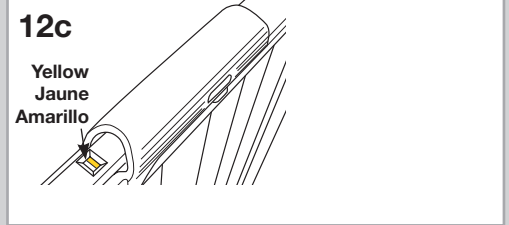

13.

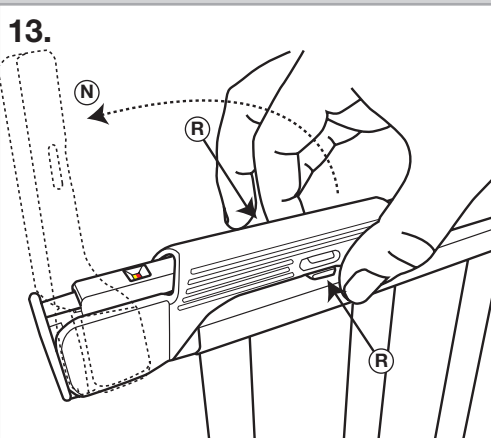

14.

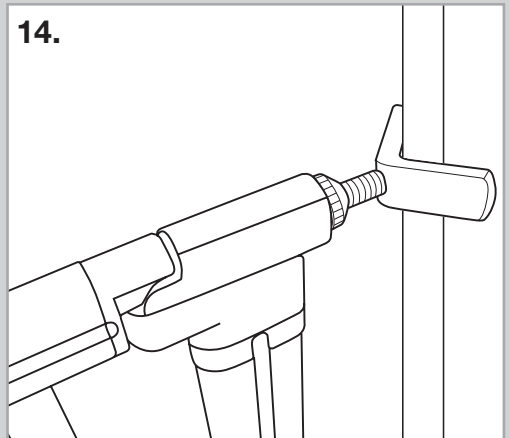

KidCo is a member of:  
KidCo est un membre de :  
KidCo es miembro de:



Made in China for:  
KidCo, Inc.  
1013 Technology Way  
Libertyville, IL 60048-5349

[www.kidco.com](http://www.kidco.com)  
Phone 1-800-553-5529  
Fax 1-800-553-0221