

# **FM/AM**

# **Compact Disc Player**

---

Operating Instructions \_\_\_\_\_ **GB**

Manual de instrucciones \_\_\_\_\_ **ES**

使用说明书 \_\_\_\_\_ **CS**

To cancel the demonstration (Demo) display, see page 12.  
Para cancelar la pantalla de demostración (Demo), consulte la página 15.  
要取消演示 (Demo) 显示, 请参阅第 12 页。



**Atrac AD**  
AUDIO DEVICE

## **CDX-GT860U**

For installation and connections, see the supplied installation/connections manual.

**Warning if your car's ignition has no ACC position**

Be sure to set the Auto Off function (page 12). The unit will shut off completely and automatically in the set time after the unit is turned off, which prevents battery drain. If you do not set the Auto Off function, press and hold (OFF) until the display disappears each time you turn the ignition off.

**CLASS 1  
LASER PRODUCT**

This label is located on the bottom of the chassis.

**BBE<sup>®</sup>MP** Manufactured under license from BBE Sound, Inc.  
**DIGITAL** Licensed by BBE Sound, Inc.  
under one or more of the following US patents: 5510752, 5736897. BBE and BBE symbol are registered trademarks of BBE Sound, Inc. BBE MP (Minimized Polynomial Non-Linear Saturation) Process improves digitally compressed sound, such as MP3, by restoring and enhancing the harmonics lost through compression. BBE MP works by re-generating harmonics from the source material, effectively recovering warmth, details and nuance.

“ATRAC”, “ATRAC AD”, SonicStage and their logos are trademarks of Sony Corporation.

“WALKMAN” and “WALKMAN” logo are registered trademarks of Sony Corporation.



Microsoft, Windows Media, and the Windows logo are trademarks or registered trademarks of Microsoft

Corporation in the United States and/or other countries.

# Table of Contents

Welcome ! . . . . .	4
---------------------	---

## Getting Started

Resetting the unit . . . . .	4
Preparing the card remote commander . . . . .	4
Setting the clock . . . . .	4
Detaching the front panel . . . . .	5
Attaching the front panel . . . . .	5
Inserting the disc in the unit . . . . .	5
Ejecting the disc . . . . .	5
Adjusting the angle of the front panel . . . . .	5

## Location of controls and basic operations

Main unit . . . . .	6
Card remote commander RM-X156 . . . . .	6

## CD

Display items . . . . .	8
Repeat and shuffle play . . . . .	8

## Radio

Storing and receiving stations . . . . .	8
Storing automatically — BTM . . . . .	8
Storing manually . . . . .	8
Receiving the stored stations . . . . .	8
Tuning automatically . . . . .	8
Receiving a station through a list — LIST . . . . .	9

## USB devices

Playback of USB devices . . . . .	9
Display items . . . . .	9
Listening to music on a Mass Storage Class type audio device . . . . .	10
Listening to music on “Walkman” (ATRAC Audio Device) . . . . .	10

## Other functions

Changing the sound settings . . . . .	11
Adjusting the sound characteristics . . . . .	11
Customizing the equalizer curve — EQ3 Tune . . . . .	11
Adjusting setup items — MENU . . . . .	12
Using optional equipment . . . . .	12
Auxiliary audio equipment . . . . .	12
CD/MD changer . . . . .	13
Rotary commander RM-X4S . . . . .	13

## Additional Information







Precautions . . . . .	14
Notes on discs . . . . .	14
About USB devices . . . . .	15
Playback order of MP3/WMA/AAC files . . . . .	15
About MP3 files . . . . .	16
About WMA files . . . . .	16
About AAC files . . . . .	16
About ATRAC files . . . . .	16
Maintenance . . . . .	16
Removing the unit . . . . .	17
Specifications . . . . .	18
Troubleshooting . . . . .	18
Error displays/Messages . . . . .	20

## Welcome !

Thank you for purchasing this Sony Compact Disc Player. You can enjoy your drive with the following functions.

### • CD playback

You can play CD-DA (also containing CD TEXT\*), CD-R/CD-RW (MP3/WMA/AAC files also containing Multi Session (page 15)) and ATRAC CD (ATRAC3 and ATRAC3plus format (page 16)).

Type of discs	Label on the disc	
CD-DA		
MP3 WMA AAC ATRAC CD		
		

### • Radio reception

- You can store up to 6 stations per band (FM1, FM2, FM3, AM1 and AM2).
- **BTM** (Best Tuning Memory): The unit selects strong signal stations and stores them.

### • Sound adjustment

- **EQ3 parametric**: You can choose any one of 7 preset equalizer curves, and adjust as desired.
- **DSO** (Dynamic Soundstage Organizer): Creates a more ambient sound field, using virtual speaker synthesis, to enhance the sound of speakers, even if they are installed low in the door.
- **BBE MP**: Improves digitally compressed sound such as MP3.

### • Image setting

You can set various display images on the unit.

### • Optional unit operation

- Various kinds of audio devices can be connected, and operated from the unit.
- **USB device**: A Mass Storage Class USB device or “Walkman” (ATRAC Audio Device) can be connected to the front USB terminal. For details on a usable devices, please refer to About USB Devices (page 15) or the Sony support website (page 21).
  - **Portable audio device**: An AUX input jack on the front of the unit allows connection of a portable audio device (analog connection).
  - **CD/MD changers**: CD/MD changers can be connected to the SONY BUS at the rear of the unit.

\* A CD TEXT disc is a CD-DA that includes information such as disc, artist and track name.

## Getting Started

### Resetting the unit

Before operating the unit for the first time, or after replacing the car battery or changing the connections, you must reset the unit.

Detach the front panel and press the RESET button with a pointed object, such as a ball-point pen.

RESET button

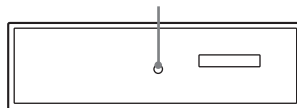

#### Note

Pressing the RESET button will erase the clock setting and some stored contents.

## Preparing the card remote commander

Before using the card remote commander for the first time, remove the insulation film.

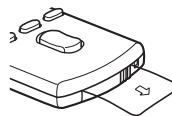

## Setting the clock

The clock uses a 12-hour digital indication.

- 1 Press (MENU).**
- 2 Rotate the volume control dial until “Clock Adjust” appears, then press (ENTER).**  
The clock adjustment display appears.
- 3 Rotate the volume control dial to set the hour and minute.**  
To move the digital indication, press (SEEK) +/-.
- 4 After setting the minute, press (ENTER).**  
The clock starts.

#### With the card remote commander

In steps 2 to 3: press  $\uparrow$  or  $\downarrow$  instead of the volume control dial; in step 3: press  $\leftarrow$  or  $\rightarrow$  instead of (SEEK) +/-.

## Detaching the front panel

You can detach the front panel of this unit to prevent theft.

### Caution alarm

If you turn the ignition switch to the OFF position without detaching the front panel, the caution alarm will sound for a few seconds. The alarm will only sound if the built-in amplifier is used.

**1 Press** **OFF**.

The unit is turned off.

**2 Press** **⬆**.

The left side of front panel is released.

**3 Slide the front panel to the left, then gently pull out the front panel towards you.**

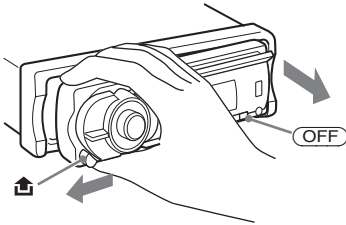

### Notes

- Do not drop or put excessive pressure on the front panel and display window.
- Do not subject the front panel to heat/high temperature or moisture. Avoid leaving it in a parked car or on a dashboard/rear tray.

## Attaching the front panel

Place the hole **(A)** of the front panel onto the spindle **(B)** on the unit, then lightly push the left side in.

Press **(SOURCE)** on the unit (or insert a disc) to operate the unit.

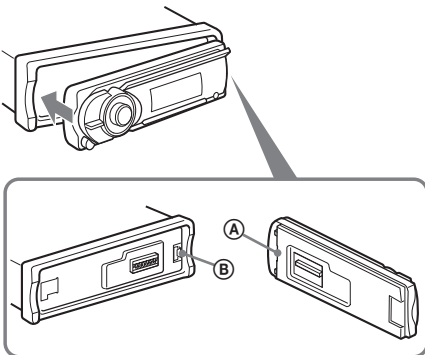

### Note

Do not put anything on the inner surface of the front panel.

## Inserting the disc in the unit

**1 Press** **⬆**.

The front panel slides down automatically.

**2 Insert the disc (label side up).**



The front panel slides up automatically, then playback starts automatically.

## Ejecting the disc

**1 Press** **⬆**.

The front panel slides down automatically, then the disc is ejected.

**2 Press** **⬆** to close the front panel.

### Note

The front panel slides up automatically after 15 seconds of the front panel sliding down.

## Adjusting the angle of the front panel

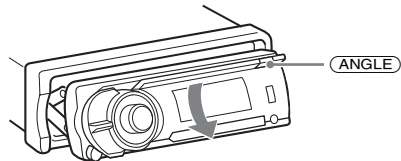

**1 Press and hold** **(ANGLE)** repeatedly until the front panel is angled accordingly.

The front panel can be set to 3 positions.

To return the front panel to its default position, press and hold **(ANGLE)** repeatedly until the front panel is returned to its default position.

### Tips

- After the front panel slides down (to insert the disc), it returns to the position you set again automatically.
- The front panel angle you set is stored in the unit. When turning the ignition off, the angle returns to its default position, then turning the ignition on, the front panel is angled you set.

# Location of controls and basic operations

## Main unit

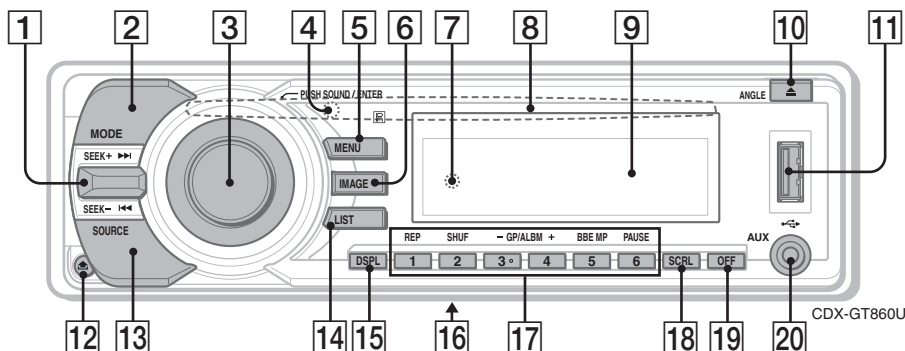

## Card remote commander RM-X156

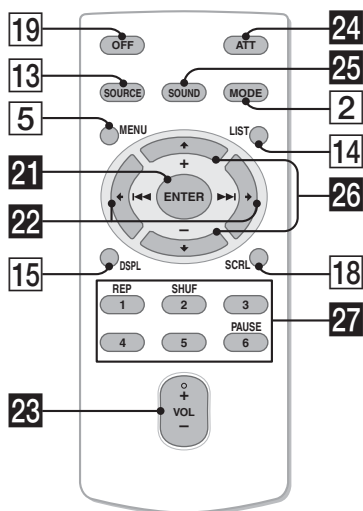

Refer to the pages listed for details. The corresponding buttons on the card remote commander control the same functions as those on the unit.

### 1 SEEK +/- control

CD/MD\*1/USB\*2:

To skip tracks (press up/down); skip tracks continuously (press up/down, then press up/down again within about 1 second and hold); reverse/fast-forward a track (press up/down and hold).

Radio:

To tune in stations automatically (press up/down); find a station manually (press up/down and hold).

### 2 MODE button 8, 10, 13

To select the radio band (FM/AM); select the unit\*3; select the play mode\*4.

### 3 Volume control dial

To adjust volume.

### SOUND button

To enter sound setting.

### ENTER button

To apply a menu setting.

### 4 Receptor for the card remote commander

### 5 MENU button

To enter menu.

### 6 IMAGE button

To select the display image.

Movie mode 1-3 → Spectrum analyzer mode 1-5 → Wall paper mode 1-3 → normal play/reception mode

**7** **RESET button** (Location behind the front panel) 4

**8** **Disc slot 5**  
To insert the disc.

**9** **Display window**

**10** **▲ (eject)/ANGLE button 5**  
To eject the disc/slide down the front panel (press); angle the front panel in 3 positions (press and hold).

**11** **USB terminal 9**

**12** **🔒 (front panel release) button 5**

**13** **SOURCE button**  
To power on; change the source (Radio/CD/MD\*<sup>1</sup>/USB/AUX).

**14** **LIST button 9, 10, 13**  
To list up.

**15** **DSPL (display) button 8, 9**  
To change display items.

**16** **Frequency select switch** (located on the bottom of the unit)  
See "Frequency select switch" in the supplied installation/connections manual.

**17** **Number buttons**  
CD/MD\*<sup>1</sup>/USB\*<sup>2</sup>:  
①: **REP** 8, 10, 13  
②: **SHUF** 8, 10, 13  
③/④: **GP**\*<sup>3</sup>/**ALBM**\*<sup>6</sup> -/+  
To skip albums (press); skip albums continuously (press and hold).\*<sup>7</sup>  
⑤: **BBE MP**\*<sup>8</sup> 2  
⑥: **PAUSE**\*<sup>8</sup>  
To pause playback. To cancel, press again.

Radio:  
To receive stored stations (press); store stations (press and hold).

**18** **SCRL (scroll) button 8, 9**  
To scroll the display item.

**19** **OFF button**  
To power off; stop the source.

**20** **AUX input jack 12**  
To connect a portable audio device.

The following buttons on the card remote commander have also different buttons/functions from the unit. Remove the insulation film before use (page 4).

**21** **ENTER button**

To complete a setting.

**22** **◀/▶ (SEEK -/+ ) buttons**  
CD:

To skip tracks (press); skip tracks continuously (press, then press again within about 1 second and hold); fast-forward/reverse a track (press and hold).

Radio:  
To tune in stations automatically (press); find a station manually (press and hold).

**23** **VOL (volume) +/- button**  
To adjust volume.

**24** **ATT (attenuate) button**  
To attenuate the sound. To cancel, press again.

**25** **SOUND button**  
To enter sound setting.

**26** **↑/↓ (+/-) buttons**  
To select preset stations/skip groups (press); skip groups continuously (press and hold).

**27** **Number buttons**  
CD/MD\*<sup>1</sup>/USB\*<sup>2</sup>:  
①: **REP** 8, 10, 13  
②: **SHUF** 8, 10, 13  
⑥: **PAUSE**\*<sup>8</sup>  
To pause playback. To cancel, press again.

Radio:  
To receive stored stations (press); store stations (press and hold).

- \*<sup>1</sup> When an MD changer is connected.
- \*<sup>2</sup> When a USB device is connected.
- \*<sup>3</sup> When a CD/MD changer is connected.
- \*<sup>4</sup> When an ATRAC Audio Device is connected.
- \*<sup>5</sup> When an ATRAC is played.
- \*<sup>6</sup> When an MP3/WMA/AAC is played.
- \*<sup>7</sup> If the changer is connected, the operation is different, see page 13.
- \*<sup>8</sup> When playing back on this unit and a USB device.

#### Notes

- When ejecting/inserting a disc, keep any USB devices disconnected to avoid damage to the disc.
- If the unit is turned off and the display disappears, it cannot be operated with the card remote commander unless (SOURCE) on the unit is pressed, or a disc is inserted to activate the unit first.

#### Tip

For details on how to replace the battery, see "Replacing the lithium battery of the card remote commander" on page 16.

#### About USB cap

When not using the USB terminal (11), use the supplied USB cap to prevent dust or dirt entering. Keep the USB cap out of the reach of children to prevent accidental swallowing.

## CD

For details on selecting a CD/MD changer, see page 13.

### Display items

Example: when you set Info (information) mode to “All” (page 12).

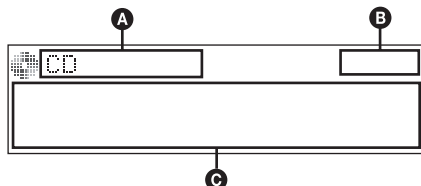

- A** Source (CD/ATRAC/WMA/MP3/AAC) indication
- B** Clock
- C** Track/album/group number, Disc/artist/album/group/track name, Elapsed playing time, Text information

To change display items **C**, press **(DSPL)**; scroll display items **C**, press **(SCRL)** or set “Auto Scroll on” (page 12).

#### Tip

Displayed items will differ, depending on the disc type, recorded format and settings. For details on MP3/WMA/AAC, see page 16; ATRAC CD, see page 16.

### Repeat and shuffle play

- 1 During playback, press **(1)** (REP) or **(2)** (SHUF) repeatedly until the desired setting appears.

Select	To play
Repeat Track	track repeatedly.
Repeat Album* <sup>1</sup>	album repeatedly.
Repeat Group* <sup>2</sup>	group repeatedly.
Shuffle Album* <sup>1</sup>	album in random order.
Shuffle Group* <sup>2</sup>	group in random order.
Shuffle Disc	disc in random order.

\*<sup>1</sup> When an MP3/WMA/AAC is played.

\*<sup>2</sup> When an ATRAC CD is played.

To return to normal play mode, select “Repeat off” or “Shuffle off.”

## Radio

### Storing and receiving stations

#### Caution

When tuning in stations while driving, use Best Tuning Memory (BTM) to prevent an accident.

#### Storing automatically — BTM

- 1 Press **(SOURCE)** repeatedly until “TUNER” appears.  
To change the band, press **(MODE)** repeatedly. You can select from FM1, FM2, FM3, AM1 or AM2.
- 2 Press **(MENU)**.
- 3 Rotate the volume control dial until “BTM” appears, then press **(ENTER)**.  
The unit stores stations in order of frequency on the number buttons.  
A beep sounds when the setting is stored.

#### With the card remote commander

In steps 3: press **↑** or **↓** instead of the volume control dial.

#### Storing manually

- 1 While receiving the station that you want to store, press and hold a number button (**(1)** to **(6)**) until “MEM” appears.  
The number button indication appears in the display.

#### Note

If you try to store another station on the same number button, the previously stored station will be replaced.

#### Receiving the stored stations

- 1 Select the band, then press a number button (**(1)** to **(6)**).

#### Tuning automatically

- 1 Select the band, then press **(SEEK)** **+/-** control up or down to search for the station.  
Scanning stops when the unit receives a station. Repeat this procedure until the desired station is received.

#### Tip

If you know the frequency of the station you want to listen to, press and hold **(SEEK)** **+/-** control to quickly locate the approximate frequency, then press **(SEEK)** **+/-** control up or down repeatedly to fine adjust to the desired frequency (manual tuning).



## Receiving a station through a list — LIST

You can list up the frequency.

- 1 Select the band, then press **(LIST)**.  
The frequency appears.
- 2 Rotate the volume control dial until the desired station appears.

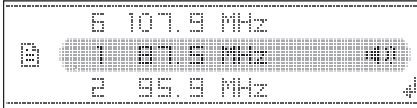

- 3 Press **(ENTER)** to receive the station.  
The display returns to normal reception mode.

### With the card remote commander

Select the band, then press **(LIST)**. Press **↑** or **↓** repeatedly until the desired station appears, then press **(ENTER)**.

## USB devices

### Playback of USB devices

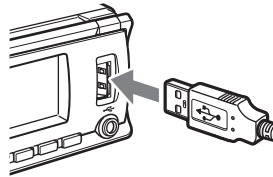

- 1 Connect the USB device to the USB terminal.  
Playback starts.

If a USB device is already connected, press **(SOURCE)** repeatedly until “USB” appears, to start playback.



Press **(OFF)** to stop playback.

### Notes

- Before removing a USB device, be sure to stop playback first. If you remove your USB device during playback, data in the USB device may be damaged.
- Do not use USB devices so large or heavy that they may fall down due to vibration, or cause a loose connection.

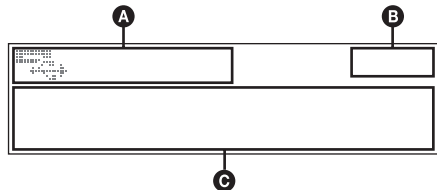
### Display items



- A**  ATRAC/WMA/MP3/AAC indication\*1  
 WMA/MP3/AAC indication\*2
- B** Clock
- C** Track/album/group number, Disc/artist/album/group/track name, Elapsed playing time, Text information

\*1 When an ATRAC Audio Device is connected.

\*2 When a Mass Storage Class Device is connected.

To change display items **C**, press **(DSPL)**; scroll display items **C**, press **(SCRL)** or set “Auto Scroll on” (page 12).

continue to next page →

### Tip

Displayed items will differ, depending on the recorded format and settings. For details on MP3/WMA/AAC, see page 16; ATRAC, see page 16.

### Note

The display differs depending on the Mass Storage Class type USB device, and ATRAC Audio Device.

## Listening to music on a Mass Storage Class type audio device

### Repeat and shuffle play

- 1 During playback, press (1) (REP) or (2) (SHUF) repeatedly until the desired setting appears.

Select	To play
Repeat Track	track repeatedly.
Repeat Album	album repeatedly.
Shuffle Album	album in random order.
Shuffle Device	device in random order.

To return to normal play mode, select “Repeat off” or “Shuffle off”.

### Locating an album by name — LIST

- 1 During playback, press (LIST).
- 2 Rotate the volume control dial until the desired album appears.
- 3 Press (ENTER) to play the album.  
The display returns to normal play mode.

## Listening to music on “Walkman” (ATRAC Audio Device)

- 1 During playback, press (MODE) repeatedly until the desired setting appears.

The item changes as follows:

**Album Mode → Artist Mode → Playlist Mode\***

\* If no playlist exists on ATRAC Audio Device, “Playlist Mode” does not appear.

## Repeat and shuffle play

- 1 During playback, press (1) (REP) or (2) (SHUF) repeatedly until the desired setting appears.

Select	To play
Repeat Track	track repeatedly.
Repeat Album	album repeatedly.
Repeat Artist	artist repeatedly.
Repeat Playlist	playlist repeatedly.
Shuffle Album	album in random order.
Shuffle Artist	artist in random order.
Shuffle Playlist	playlist in random order.
Shuffle Device	device in random order.

To return to normal play mode, select “Repeat off” or “Shuffle off.”

### Locating an album/artist/playlist by name — LIST

- 1 During playback, press (MODE) repeatedly until the desired album/artist/playlist appears.
- 2 Press (LIST).  
The selected mode list appears.
- 3 Rotate the volume control dial until the desired album/artist/playlist appears.
- 4 Press (ENTER) to play the album/artist/playlist.  
The display returns to normal play mode.

## Other functions

### Changing the sound settings

#### Adjusting the sound characteristics

- 1 Press **(SOUND)**.
- 2 Rotate the volume control dial until the desired menu item appears, then press **(ENTER)**.
- 3 Rotate the volume control dial to select the setting, then press **(ENTER)**.

The setting is complete.

After 3 seconds, the setting is complete and the display returns to normal play/reception mode.

#### With the card remote commander

In steps 2 to 3: press **↑** or **↓** instead of the volume control dial.

The following items can be set (follow the page reference for details):

“●” indicates the default settings.



#### EQ3 parametric

To select an equalizer type: “Xplod,” “Vocal,” “Edge,” “Cruise,” “Space,” “Gravity,” “Custom” or “off” (●).

#### DSO

To select the DSO mode: “1,” “2,” “3” or “off” (●). The larger the number, the more enhanced the effect.

#### Balance

To adjust the balance between the right and left speakers: “R10” – “0” (●) – “L10”

#### Fader

To adjust the balance between the front and rear speakers: “F10” – “0” (●) – “R10”

#### Subwoofer

To adjust the subwoofer volume: “+10” – “0” (●) – “-10”  
 (“-∞” is displayed at the lowest setting.)

#### LPF (Low Pass Filter)

To select the subwoofer cut-off frequency: “off” (●), “125Hz” or “78Hz.”

#### AUX Level\*

To adjust the volume level for each connected auxiliary equipment. This setting negates the need to adjust the volume level between sources (page 12).

Adjustable level: “+18 dB” – “0 dB” (●) – “-8 dB”

\* When AUX source is activated.

#### Customizing the equalizer curve — EQ3 Tune

“Custom” of EQ3 allows you to make your own equalizer settings.

- 1 Select a source, then press **(SOUND)**.
- 2 Rotate the volume control dial to select “EQ3 parametric” then press **(ENTER)**.
- 3 Rotate the volume control dial to select “Custom” then press **(SEEK) + up**.
- 4 Rotate the volume control dial to select “EQ3 Mode Tune” then press **(ENTER)**.
- 5 Rotate the volume control dial to select the desired frequency range from “LOW,” “MID” or “HI,” then press **(ENTER)**.
- 6 Rotate the volume control dial to select the center frequency you wish to adjust, then press **(SEEK) + up**.  
Selectable frequency in each range:  
LOW: 60 Hz or 100 Hz  
MID: 500 Hz or 1.0 kHz  
HI: 10.0 kHz or 12.5 kHz
- 7 Rotate the volume control dial to adjust the equalizer curve.  
The volume level is adjustable in 1 dB steps, from -10 dB to +10 dB.

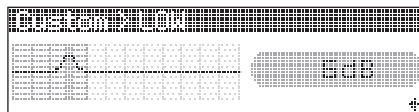

- 8 Press **(ENTER)**.  
Repeat steps 5 to 8 to adjust other frequency ranges.
- 9 Press **(SEEK) - down**.  
The display returns to normal play/reception mode.  
To restore the factory-set equalizer curve, select “EQ3 Mode Initialize” and “Yes” in step 4.

#### Tip

Other equalizer types are also adjustable.

#### With the card remote commander

In steps 2 to 7: press **↑** or **↓** instead of the volume control dial; in steps 3, 6 and 9: press **←** or **→** instead of **(SEEK) +/-**.

## Adjusting setup items — MENU

- 1 Press **MENU**.
- 2 Rotate the volume control dial until the desired menu item appears, then press **ENTER**.
- 3 Rotate the volume control dial to select the setting, then press **ENTER**.  
The setting is complete.
- 4 Press **MENU**.  
The display returns to normal play/reception mode.

### With the card remote commander

In steps 2 to 3: press **↑** or **↓** instead of the volume control dial.

The following items can be set (follow the page reference for details):

“●” indicates the default settings.

## Setup

### Clock Adjust (page 4)

#### Beep

To set “on” (●) or “off.”

#### RM (Rotary Commander)

To change the operative direction of the rotary commander controls.

- “NORM” (●): to use the rotary commander in the factory-set position.
- “REV”: when you mount the rotary commander on the right side of the steering column.

#### Auto Off

To shut off automatically after a desired time when the unit is turned off: “NO” (●), “30 sec.,” “30 min” or “60 min.”

## Display

#### Black Out

To turn off the illumination automatically for any source (for example, during CD playback/radio reception, etc.).

- “Black Out on”<sup>\*1</sup>: to turn off the illumination if no operation is performed for 5 seconds.
- “Black Out off” (●): to deactivate the Black Out function.

To bring the light back on, press any button.

#### Auto Image

To set various display images.

- “All”: to step repeatedly through the display images in all display modes.
- “Movie” (●): to display a movie.
- “SA”: to display the Spectrum Analyzer.
- “off”: to not display any image.

#### Info (Information)

To display the items (depending on the source, etc.).

- “Simple” (●): to not display any items.
- “All”: to display all items.
- “Clear”: to have items automatically disappear.

#### Demo<sup>\*2</sup> (Demonstration)

To set “on” (●) or “off.”

#### Dimmer

To change the brightness of the display.

- “Auto” (●): to dim the display automatically when you turn lights on.
- “on”: to dim the display.
- “off”: to deactivate the dimmer.

#### Illumination

To change the illumination color: “Blue” (●) or “Red.”

#### Auto Scroll

To scroll long displayed item automatically when the disc/album/group/track is changed.

- “on” (●): to scroll.
- “off”: to not scroll.

## Receive Mode

#### Local (Local seek mode)

- “off” (●): to tune normal reception.
- “on”: to only tune into stations with stronger signals.

#### Mono<sup>\*3</sup> (Monaural mode)

To improve poor FM reception, select monaural reception mode.

- “off” (●): to hear stereo broadcast in stereo.
- “on”: to hear stereo broadcasts in monaural.

#### BTM (page 8)

\*1 When the Black Out function is activated, the unit cannot be operated with the card remote commander.

\*2 When the unit is turned off.

\*3 When FM is received.

## Using optional equipment

### Auxiliary audio equipment

By connecting an optional portable audio device to the AUX input jack (stereo mini jack) on the unit, you can listen on your car speakers.

The volume level is adjustable for any difference between the unit and the portable audio device. Follow the procedure below:

- 1 Turn off the portable audio device.

- Connect to the unit.  
The source automatically switches to "AUX".

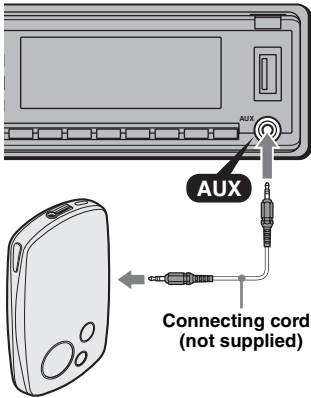

\* Be sure to use a straight type plug.

- Turn down the volume on the unit.
- Start playback of the portable audio device at a moderate volume.
- Set your usual listening volume on the unit.
- Adjust the input level (page 11).

## CD/MD changer

### Selecting the changer

- Press **(SOURCE)** repeatedly until "CD" or "MD" appears.
- Press **(MODE)** repeatedly until the desired changer appears.

Unit number, MP3 indication\*1  
LP2/LP4 indication\*2

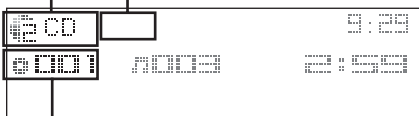

Disc/Album number

Playback starts.

\*1 When an MP3 is played.

\*2 When MDLP disc is played.

### Skipping albums and discs

- During playback, press **(3)/(4)** (GP/ALBM -/+).

To skip	Press <b>(3)/(4)</b> (GP/ALBM -/+)
album	and release (hold for a moment).

album	within 2 seconds of first releasing.
-------	--------------------------------------

discs	repeatedly.
-------	-------------

discs	then, press again within 2 seconds and hold.
-------	--

### Repeat and shuffle play

- During playback, press **(1)** (REP) or **(2)** (SHUF) repeatedly until the desired setting appears.

Select	To play
<b>Repeat Disc</b> *1	disc repeatedly.
<b>Shuffle Changer</b> *1	tracks in the changer in random order.
<b>Shuffle All</b> *2	tracks in all units in random order.

\*1 When one or more CD/MD changers are connected.

\*2 Available when two or more MD changers are connected and one is playback.

To return to normal play mode, select "Repeat off" or "Shuffle off."

### Locating a disc by name — LIST

You can select a disc from the list when a CD changer with CD TEXT capability, or MD changer is connected.

If you assign a name to a disc, the name appears on the list.

- During playback, press **(LIST)**.  
The disc number or disc name appears.
- Rotate the volume control dial until the desired disc appears.
- Press **(ENTER)** to play the disc.  
The display returns to normal play mode.

#### With the card remote commander

In step 2: press **↑** or **↓** instead of the volume control dial.

## Rotary commander RM-X4S

### Attaching the label

Attach the indication label depending on how you mount the rotary commander.

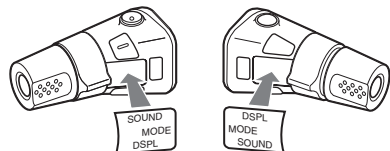

## Location of controls

The corresponding buttons on the rotary commander control the same functions as those on this unit.

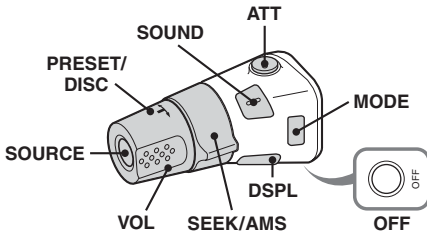

The following controls on the rotary commander require a different operation from the unit.

### • PRESET/DISC control

The same as (GP/ALBM)  $-/+$  on the unit (push in and rotate).

### • VOL (volume) control

The same as the volume control dial on the unit (rotate).

### • SEEK/AMS control

The same as (SEEK)  $-/+$  on the unit (rotate, or rotate and hold).

## Changing the operative direction

The operative direction of the controls is factory-set as shown below.

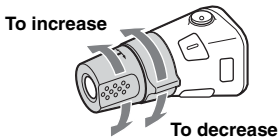

If you need to mount the rotary commander on the right hand side of the steering column, you can reverse the operative direction.

- 1 While pushing the VOL control, press and hold (SOUND).

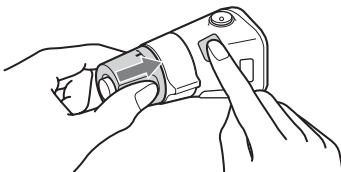

## Additional Information

### Precautions

- If your car has been parked in direct sunlight, allow the unit to cool off before operating it.
- Power antenna (aerial) will extend automatically while the unit is operating.

### Moisture condensation

On a rainy day or in a very damp area, moisture condensation may occur inside the lenses and display of the unit. Should this occur, the unit will not operate properly. In such a case, remove the disc and wait for about an hour until the moisture has evaporated.

### To maintain high sound quality

Be careful not to splash juice or other soft drinks onto the unit or discs.

### Notes on discs

- To keep a disc clean, do not touch its surface. Handle the disc by its edge.
- Keep your discs in their cases or disc magazines when not in use.
- Do not subject discs to heat/high temperature. Avoid leaving them in a parked car or on a dashboard/rear tray.
- Do not attach labels, or use discs with sticky ink/residue. Such discs may stop spinning when used, causing a malfunction, or may ruin the disc.



- Do not use any discs with labels or stickers attached. The following malfunctions may result from using such discs:
  - Inability to eject a disc (due to a label or sticker peeling off and jamming the eject mechanism).
  - Inability to read audio data correctly (e.g., playback skipping, or no playback) due to heat shrinking of a sticker or label causing a disc to warp.
- Discs with non-standard shapes (e.g., heart, square, star) cannot be played on this unit. Attempting to do so may damage the unit. Do not use such discs.
- You cannot play 8 cm (3  $\frac{1}{4}$  in) CDs.

- Before playing, clean the discs with a commercially available cleaning cloth. Wipe each disc from the center out. Do not use solvents such as benzene, thinner, commercially available cleaners, or antistatic spray intended for analog discs.



### Notes on CD-R/CD-RW discs

- Some CD-Rs/CD-RWs (depending on the equipment used for its recording or the condition of the disc) may not play on this unit.
- You cannot play a CD-R/a CD-RW that is not finalized.
- The unit is compatible with the ISO 9660 level 1/level 2 format, Joliet/Romeo in the expansion format, and Multi Session.
- The maximum number of:
  - folders (albums): 150 (including root and empty folders).
  - files (tracks) and folders contained in a disc: 300 (if a folder/file names contain many characters, this number may become less than 300).
  - displayable characters for a folder/file name is 32 (Joliet), or 64 (Romeo).
- When the disc is recorded in Multi Session, only the first track of the first session format is recognized and played (any other format is skipped). The priority of the format is CD-DA, ATRAC CD and MP3/WMA/AAC.
  - When the first track is a CD-DA, only CD-DA of the first session is played.
  - When the first track is not a CD-DA, an ATRAC CD or MP3/WMA/AAC session is played. If the disc has no data in any of these formats, “NO Music” is displayed.

### Music discs encoded with copyright protection technologies

This product is designed to play back discs that conform to the Compact Disc (CD) standard. Recently, various music discs encoded with copyright protection technologies are marketed by some record companies. Please be aware that among those discs, there are some that do not conform to the CD standard and may not be playable by this product.

### Note on DualDiscs

A DualDisc is a two sided disc product which mates DVD recorded material on one side with digital audio material on the other side. However, since the audio material side does not conform to the Compact Disc (CD) standard, playback on this product is not guaranteed.

## About USB devices

- Mass Storage Class and ATRAC Audio Device type USB devices compliant with the USB standard can be used. However, this unit cannot recognize USB devices via a USB HUB, and is not compatible with devices that have a HUB function. For details on the compatibility of your USB device, visit the Sony support website (page 21).
- Corresponding codec is different according to device type.
  - Mass Storage Class: MP3/WMA/AAC
  - ATRAC Audio Device: ATRAC/MP3/WMA/AAC
- DRM (Digital Rights Management) files other than ATRAC cannot be played.
- Displayable data are as follows.
  - Mass Storage Class:
    - Folders (Albums): 512, Files (Tracks): 65535
  - ATRAC Audio Device: ATRAC/MP3/WMA/AAC
    - Albums/Artists/Playlists: 65535, Tracks: 65535

### Notes on USB devices

- When using a cable, use the one supplied with the USB devices to connect.
- Do not use USB devices that are so large or heavy that may interfere with driving operations.
- Do not leave USB devices in a parked car, as malfunctions may result.
- It may take time for playback to begin, depending on the amount of recorded data.
- Backup of data in USB devices is recommended.

## Playback order of MP3/WMA/AAC files

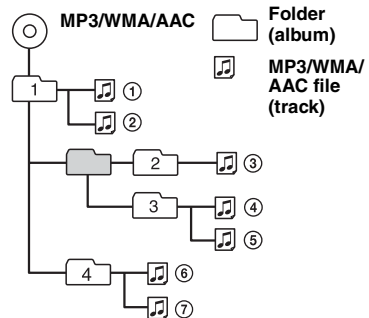

---

## About MP3 files

- MP3, which stands for MPEG-1 Audio Layer-3, is a music file compression format standard. It compresses audio CD data to approximately 1/10 of its original size.
- ID3 tag versions 1.0, 1.1, 2.2, 2.3 and 2.4 apply to MP3 only. ID3 tag is 15/30 characters (1.0 and 1.1), or 63/126 characters (2.2, 2.3 and 2.4).
- When naming an MP3 file, be sure to add the file extension “.mp3” to the file name.
- During playback or fast-forward/reverse of a VBR (variable bit rate) MP3 file, elapsed playing time may not display accurately.

### Note on MP3

If you play a high-bit-rate MP3, such as 320 kbps, sound may be intermittent.

---

## About WMA files

- WMA, which stands for Windows Media Audio, is a music file compression format standard. It compresses audio CD data to approximately 1/22\* of its original size.
- WMA tag is 63 characters.
- When naming a WMA file, be sure to add the file extension “.wma” to the file name.
- During playback or fast-forward/reverse of a VBR (variable bit rate) WMA file, elapsed playing time may not display accurately.

\* only for 64 kbps

### Note on WMA

Playback of the following WMA files is not supported.  
– lossless compression  
– copyright-protected

---

## About AAC files

- AAC, which stands for Advanced Audio Coding, is a music file compression format standard. It compresses audio CD data to approximately 1/11\* of its original size.
- AAC tag is 126 characters.
- When naming an AAC file, be sure to add the file extension “.m4a” to the file name.
- During playback or fast-forward/reverse of a VBR (variable bit rate) AAC file, elapsed playing time may not display accurately.

\* only for 128 kbps

### Note on AAC

Playback of a copyright-protected file is not supported.

---

## About ATRAC files

### ATRAC3plus format

ATRAC3, which stands for Adaptive Transform Acoustic Coding3, is audio compression technology. It compresses audio CD data to approximately 1/10 of its original size.

ATRAC3plus, which is an extended format of ATRAC3, compresses the audio CD data to approximately 1/20 of its original size. The unit accepts both ATRAC3 and ATRAC3plus format.

- The ATRAC is in the structure of a 2-level hierarchy; one folder (group), two files (tracks).
  - ATRAC CD
    - The maximum number of folders (groups) is 255, and the maximum number of files (tracks) is 999.
  - ATRAC Audio Device
    - The maximum number of albums/artists/playlists is 65535, and the maximum number of tracks is 65535.

- The characters for a folder/file name and text information written by SonicStage are displayed.

For details on ATRAC CD and ATRAC Audio Device, see the SonicStage manual.

### Notes

- Be sure to create the ATRAC files using authorized software, such as SonicStage.
- ATRAC files cannot be played on USB devices other than ATRAC Audio Device.

If you have any questions or problems concerning your unit that are not covered in this manual, consult your nearest Sony dealer.

---

## Maintenance

### Replacing the lithium battery of the card remote commander

Under normal conditions, the battery will last approximately 1 year. (The service life may be shorter, depending on the conditions of use.)

When the battery becomes weak, the range of the card remote commander becomes shorter. Replace the battery with a new CR2025 lithium battery. Use of any other battery may present a risk of fire or explosion.

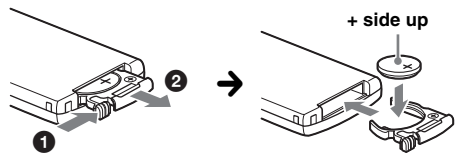

### Notes on the lithium battery

- Keep the lithium battery out of the reach of children. Should the battery be swallowed, immediately consult a doctor.
- Wipe the battery with a dry cloth to assure a good contact.



- Be sure to observe the correct polarity when installing the battery.
- Do not hold the battery with metallic tweezers, otherwise a short-circuit may occur.

### WARNING

Battery may explode if mistreated.  
Do not recharge, disassemble, or dispose of in fire.

### Fuse replacement

When replacing the fuse, be sure to use one matching the amperage rating stated on the original fuse. If the fuse blows, check the power connection and replace the fuse. If the fuse blows again after replacement, there may be an internal malfunction. In such a case, consult your nearest Sony dealer.

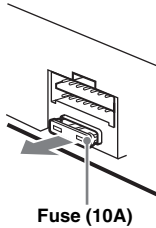

### Cleaning the connectors

The unit may not function properly if the connectors between the unit and the front panel are not clean. In order to prevent this, detach the front panel (page 5) and clean the connectors with a cotton swab. Do not apply too much force. Otherwise, the connectors may be damaged.

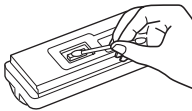

Back of the front panel

### Notes

- For safety, turn off the ignition before cleaning the connectors, and remove the key from the ignition switch.
- Never touch the connectors directly with your fingers or with any metal device.

## Removing the unit

### 1 Remove the protection collar.

- 1 Detach the front panel (page 5).
- 2 Pinch both edges of the protection collar, then pull it out.

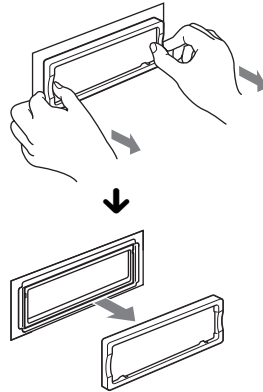

### 2 Remove the unit.

- 1 Insert both release keys simultaneously until they click.

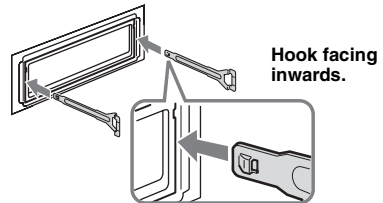

- 2 Pull the release keys to unseat the unit.

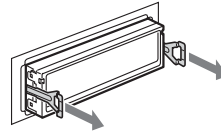

- 3 Slide the unit out of the mounting.

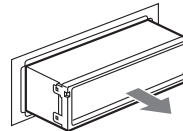

# Specifications

## CD Player section

**Signal-to-noise ratio:** 120 dB

**Frequency response:** 10 – 20,000 Hz

**Wow and flutter:** Below measurable limit

## Tuner section

### FM

**Tuning range:**

87.5 – 108.0 MHz (at 50 kHz step)

87.5 – 107.9 MHz (at 200 kHz step)

**FM tuning interval:** 50 kHz/200 kHz switchable

**Antenna (aerial) terminal:**

External antenna (aerial) connector

**Intermediate frequency:** 10.7 MHz/450 kHz

**Usable sensitivity:** 9 dBf

**Selectivity:** 75 dB at 400 kHz

**Signal-to-noise ratio:** 67 dB (stereo), 69 dB (mono)

**Harmonic distortion at 1 kHz:** 0.5 % (stereo),

0.3 % (mono)

**Separation:** 35 dB at 1 kHz

**Frequency response:** 30 – 15,000 Hz

### AM

**Tuning range:**

531 – 1,602 kHz (at 9 kHz step)

530 – 1,710 kHz (at 10 kHz step)

**AM tuning interval:** 9kHz/10kHz switchable

**Antenna (aerial) terminal:**

External antenna (aerial) connector

**Intermediate frequency:** 10.7 MHz/450 kHz

**Sensitivity:** 30  $\mu$ V

## USB Player section

**Interface:** USB (Full-speed)

**Maximum current:** 500mA

## Power amplifier section

**Outputs:** Speaker outputs (sure seal connectors)

**Speaker impedance:** 4 – 8 ohms

**Maximum power output:** 52 W  $\times$  4 (at 4 ohms)

## General

**Outputs:**

Audio outputs terminal (front/rear)

Subwoofer output terminal (mono)

Power antenna (aerial) relay control terminal

Power amplifier control terminal

**Inputs:**

Telephone ATT control terminal

Illumination control terminal

BUS control input terminal

BUS audio input terminal

Remote controller input terminal

Antenna (aerial) input terminal

AUX input jack (stereo mini jack)

**Tone controls:**

Low:  $\pm$ 10 dB at 60 Hz (XPLOD)

Mid:  $\pm$ 10 dB at 1 kHz (XPLOD)

High:  $\pm$ 10 dB at 10 kHz (XPLOD)

**Power requirements:** 12 V DC car battery  
(negative ground (earth))

**Dimensions:** Approx. 178  $\times$  50  $\times$  190 mm  
(7  $\frac{1}{8}$   $\times$  2  $\times$  7  $\frac{1}{2}$  in) (w/h/d)

**Mounting dimensions:** Approx. 182  $\times$  53  $\times$  163 mm  
(7  $\frac{1}{4}$   $\times$  2  $\frac{1}{8}$   $\times$  6  $\frac{1}{2}$  in) (w/h/d)

**Mass:** Approx. 1.6 kg (3 lb 9 oz)

**Supplied accessories:**

Card remote commander: RM-X156

USB cap

Parts for installation and connections (1 set)

**Optional accessories/equipment:**

Rotary commander: RM-X4S

BUS cable (supplied with an RCA pin cord):

RC-61 (1 m), RC-62 (2 m)

CD changer (10 discs): CDX-757MX, CDX-656X

Source selector: XA-C40

AUX-IN selector: XA-300

Interface adaptor for iPod: XA-110IP

Your dealer may not handle some of the above listed accessories. Please ask the dealer for detailed information.

US and foreign patents licensed from Dolby Laboratories.

MPEG Layer-3 audio coding technology and patents licensed from Fraunhofer IIS and Thomson.

### Note

*This unit cannot be connected to a digital preamplifier or an equalizer which is Sony BUS system compatible.*

*Design and specifications are subject to change without notice.*



- Halogenated flame retardants are not used in the certain printed wiring boards.
- Halogenated flame retardants are not used in cabinets.
- Paper is used for the packaging cushions.
- VOC (Volatile Organic Compound)-free vegetable oil based ink is used for printing the carton.

## Troubleshooting

The following checklist will help you remedy problems you may encounter with your unit. Before going through the checklist below, check the connection and operating procedures.

### General

**No power is being supplied to the unit.**

- Check the connection. If everything is in order, check the fuse.
- If the unit is turned off and the display disappears, it cannot be operated with the remote commander.  
→ Turn on the unit.

**The power antenna (aerial) does not extend.**

The power antenna (aerial) does not have a relay box.

---

**No sound.**

- The volume is too low.
- The ATT function is activated, or the Telephone ATT function (when the interface cable of a car telephone is connected to the ATT lead) is activated.
- The position of the fader control "FAD" is not set for a 2-speaker system.
- The CD changer is incompatible with the disc (MP3/WMA/AAC/ATRAC CD).  
→ Play back with this unit.

---

**No beep sound.**

- The beep sound is canceled (page 12).
- An optional power amplifier is connected and you are not using the built-in amplifier.

---

**The contents of the memory have been erased.**

- The RESET button has been pressed.  
→ Store again into the memory.
- The power supply lead or battery has been disconnected.
- The power supply lead is not connected properly.

---

**Stored stations and correct time are erased.****The fuse has blown.****Makes noise when the position of the ignition is switched.**

The leads are not matched correctly with the car's accessory power connector.

---

**The display disappears from/does not appear in the display window.**

- The dimmer is set "Dimmer on" (page 12).
- The angle of the front panel is not proper.  
→ Adjust the angle of the front panel by pressing and hold (ANGLE) (page 5).
- The display disappears if you press and hold (OFF).  
→ Press and hold (OFF) on the unit until the display appears.
- The connectors are dirty (page 17).

---

**The Auto Off function does not operate.**

The unit is turned on. The Auto Off function activates after turning off the unit.

→ Turn off the unit.

---

**The display disappears while the unit is operating.**

The Black Out function is set to on (page 12).

---

**Card remote commander operation is not possible.**

- If the Black Out function is activated (no lighting), card remote commander operation is not possible (page 12).
- Make sure the insulation film has been removed (page 4).

---

**DSO does not function.**

Depending on the type of car interior or type of music, DSO may not have a desirable effect.

---

**The images change automatically.**

In Auto Image mode, the selected image cannot be displayed.

→ To display selected image only, set to "Auto Image off" (page 12).

---

**Any display items do not display.**

→ Set to "Info All" (page 12).

---

---

**Cannot adjust the volume level (AUX).**

The portable audio device was not connected when AUX was selected as (SOURCE).

→ Connect the portable audio device to the AUX input jack.

---

---

**CD/MD playback**

---

**The disc cannot be loaded.**

- Another disc is already loaded.
- The disc has been forcibly inserted upside down or in the wrong way.

---

**The disc does not playback.**

- Defective or dirty disc.
- The CD-Rs/CD-RWs are not for audio use (page 15).
- The disc format and file version are incompatible with this unit (For details, refer to page 4 and 15).
- Press ▲ to remove the disc.

---

**MP3/WMA/AAC files take longer to play back than others.**

The following discs take a longer time to start playback.

- a disc recorded with a complicated tree structure.
- a disc recorded in Multi Session.
- a disc to which data can be added.

---

**The ATRAC CD cannot play.**

- The disc is not created by authorized software, such as SonicStage or SonicStage Simple Burner.
- Tracks that are not included in the group cannot be played.

---

**The display items do not scroll.**

- For discs with very many characters, those may not scroll.
- "Auto Scroll" is set to off.  
→ Set to "Auto Scroll on" (page 12) or press (SCRL).

---

**The sound skips.**

- Installation is not correct.  
→ Install the unit at an angle of less than 45° in a sturdy part of the car.
- Defective or dirty disc.

---

**The operation buttons do not function.****The disc will not eject.**

Press the RESET button (page 4).

---

---

## Radio reception

---

**The stations cannot be received.**

**The sound is hampered by noises.**

- Connect a power antenna (aerial) control lead (blue) or accessory power supply lead (red) to the power supply lead of a car's antenna (aerial) booster (only when your car has built-in FM/AM antenna (aerial) in the rear/side glass).
- Check the connection of the car antenna (aerial).
- The auto antenna (aerial) will not go up.
  - Check the connection of the power antenna (aerial) control lead.
- Check the frequency.
- When the DSO mode is on, the sound is sometimes hampered by noises.
  - Set the DSO mode to "off" (page 11).

---

**Preset tuning is not possible.**

- Store the correct frequency in the memory.
- The broadcast signal is too weak.

---

**Automatic tuning is not possible.**

- The local seek mode is set to "on."
  - Set to "Local off" (page 12).
- The broadcast signal is too weak.
  - Perform manual tuning.

---

**During FM reception, the "ST" indication flashes.**

- Tune in the frequency accurately.
- The broadcast signal is too weak.
  - Set to "Mono on" (page 12).

---

**An FM program broadcast in stereo is heard in monaural.**

The unit is in monaural reception mode.  
→ Set to "Mono off" (page 12).

---

---

## USB playback

---

**You cannot play back items via a USB HUB.**

This unit cannot recognize USB devices via a USB HUB, and is not compatible with a device that has a HUB function.

---

**Cannot play back items.**

- Play back music files are protected by Digital Rights Management (DRM) technology (page 15).
- Play back items on non-Mass Storage Class USB devices only.
- If a USB device does not work, reconnect it.

---

**A beep sounds.**

During playback, the USB device has been disconnected.

→ Before disconnecting a USB device, make sure to stop playback first for data protection.

---

**The sound is intermittent.**

The sound may be intermittent at a high-bit-rate of more than 320 kbps.

---

---

## Error displays/Messages

---

---

**Blank Disc\*1**

Tracks have not been recorded on the MD.\*2  
→ Play an MD with recorded tracks.

---

**Checking**

The unit is confirming the connection of a USB device.  
→ Wait until confirming the connection is finished.

---

**Error\*1**

- The disc is dirty or inserted upside down.\*2
  - Clean or insert the disc correctly.
- A blank disc has been inserted.
- The disc cannot play because of some problem.
  - Insert another disc.
- USB device was not automatically recognized.
  - Reconnect it again.
- Press ▲ to remove the disc.

---

**Failure**

The connection of speakers/amplifiers is incorrect.  
→ See the installation guide manual of this model to check the connection.

---

**Hubs Not Supported**

USB HUB or devices that have a HUB function are not supported on this unit.

---

**Load**

The changer is loading the disc.  
→ Wait until loading is complete.

---

**Local Seek +/-**

The local seek mode is on during automatic tuning.

---

**NO Album Name**

An album name is not written in the track.

---

**NO Device**

(SOURCE) is selected without a USB device connected. A USB device or a USB cable has been disconnected during playback.

→ Be sure to connect a USB device and USB cable.

---

**NO Disc**

The disc is not inserted in the CD/MD changer.  
→ Insert discs in the changer.

---

**NO Disc Name**

A disc/album/group/track name is not written in the track.

---

**NO Group Name**

A group name is not written in the track.

---

**NO Information**

Text information is not written in the MP3/WMA/AAC files or ATRAC CD.

---

**NO Magazine**

The disc magazine is not inserted in the CD changer.  
→ Insert the magazine in the changer.

---

**NO Music**

The disc is not a music file.  
→ Insert a music CD in this unit or MP3 playable changer.  
→ Connect a USB device with a music file in it.

---

**NO Track Name**

A track name is not written in the track.

---

---

**Not Read**

The disc information has not been read by the unit.  
→ Load the disc, then select it on the list.

---

**Not Ready**

The lid of the MD changer is open or the MDs are not inserted properly.  
→ Close the lid or insert the MDs properly.

---

**Not Supported** (USB Not Support)

The connected USB device is not supported.  
→ Connect a USB device of Mass Storage Class (page 15).

---

**Offset**

There may be an internal malfunction.  
→ Check the connection. If the error indication remains on in the display, consult your nearest Sony dealer.

---

**Over Load**

USB device is overloaded.  
→ Disconnect the USB device, then change the source by pressing (SOURCE).  
→ Indicates that the USB device is out of order, or an unsupported device is connected.

---

**Push Reset**

The CD unit and CD/MD changer cannot be operated because of some problem.  
→ Press the RESET button (page 4).

---

**Read**

The unit is reading all track and album/group information on the disc/USB device.  
→ Wait until reading is complete and playback starts automatically. Depending on the disc/USB device structure, it may take more than a minute.

---

“.....” or “.....”

During fast-forward or reverse, you have reached the beginning or the end of the disc and you cannot go any further.

---

“.....”

The character cannot be displayed with the unit.

---

\*1 *If an error occurs during playback of a CD or MD, the disc number of the CD or MD does not appear in the display.*

\*2 *The disc number of the disc causing the error appears in the display.*

If these solutions do not help improve the situation, consult your nearest Sony dealer.

If you take the unit to be repaired because of CD playback trouble, bring the disc that was used at the time the problem began.

**Support site**

If you have any questions or for the latest support information on this product, please visit the web site below:

**Customers in Latin America:**

<http://esupport.sony.com/ES/LA/>

**Customers in Pan Asia:**

<http://www.css.ap.sony.com/>

<http://www.sony-asia.com/caraudio/>

## Autoestéreo para disco compacto

POR FAVOR LEA DETALLADAMENTE ESTE MANUAL DE INSTRUCCIONES ANTES DE CONECTAR Y OPERAR ESTE EQUIPO. RECUERDE QUE UN MAL USO DE SU APARATO PODRÍA ANULAR LA GARANTÍA.

Para obtener información sobre la instalación y las conexiones, consulte el manual de instalación/conexiones suministrado.

### **Advertencia: si el encendido del automóvil no dispone de una posición ACC**

Asegúrese de ajustar la función de desconexión automática (página 15). La unidad se apagará completa y automáticamente en el tiempo establecido después de apagarla, lo cual evita que se agote la batería.

Si no ajusta la función de desconexión automática, mantenga presionado **(OFF)** hasta que se apague la pantalla cada vez que apague el motor.

**CLASS 1  
LASER PRODUCT**

Esta etiqueta está situada en la parte inferior del chasis.

**BBE MP** Fabricado bajo licencia de BBE Sound, Inc.  
**DIGITAL** Licenciado por BBE Sound, Inc. bajo el número USP5510752 y 5736897.

BBE y el símbolo de BBE son marcas comerciales registradas de BBE Sound, Inc. El proceso BBE MP (saturación no lineal polinomial reducida al mínimo) mejora el sonido comprimido digitalmente (por ejemplo, archivos MP3), mediante la restauración y el realce de los armónicos perdidos durante la compresión. BBE MP actúa generando armónicos a partir del material original, recuperando de manera eficaz la calidez, el detalle y el matiz.

“ATRAC”, “ATRAC AD”, SonicStage y sus respectivos logotipos son marcas comerciales de Sony Corporation.

“WALKMAN” y el logotipo de “WALKMAN” son marcas comerciales registradas de Sony Corporation.



Microsoft, Windows Media y el logotipo de Windows son marcas comerciales o marcas comerciales registradas de Microsoft Corporation en Estados Unidos o en otros países.

# Tabla de contenido

Bienvenido. . . . .	4
---------------------	---

## Procedimientos iniciales

Restauración de la unidad . . . . .	5
Preparación del control remoto de tarjeta . . . . .	5
Ajuste del reloj . . . . .	5
Extracción del panel frontal. . . . .	6
Colocación del panel frontal. . . . .	6
Inserción del disco en la unidad . . . . .	7
Expulsión del disco. . . . .	7
Ajuste del ángulo del panel frontal . . . . .	7

## Ubicación de los controles y operaciones básicas

Unidad principal . . . . .	8
Control remoto de tarjeta RM-X156. . . . .	8

## CD

Elementos de la pantalla . . . . .	10
Reproducción repetida y aleatoria . . . . .	10

## Radio

Almacenamiento y recepción de emisoras . . . . .	11
Almacenamiento automático — BTM . . . . .	11
Almacenamiento manual . . . . .	11
Recepción de las emisoras almacenadas. . . . .	11
Sintonización automática . . . . .	11
Sintonización de una emisora mediante una lista — LIST . . . . .	11

## Dispositivos USB

Reproducción mediante dispositivos USB. . . . .	12
Elementos de la pantalla . . . . .	12
Audición en un dispositivo de audio de almacenamiento masivo . . . . .	12
Escucha de música en un “Walkman” (dispositivo de audio ATRAC). . . . .	13

## Otras funciones

Cambio de los ajustes de sonido. . . . .	14
Ajuste de las características de sonido. . . . .	14
Personalización de la curva de ecualizador — EQ3 Tune . . . . .	14
Ajuste de los elementos de configuración — MENU . . . . .	15
Uso de equipo opcional. . . . .	16
Equipo de audio auxiliar . . . . .	16
Cambiador de CD/MD . . . . .	16
Mando rotatorio RM-X4S . . . . .	17

## Información complementaria







Precauciones . . . . .	18
Notas sobre los discos . . . . .	18
Acerca de los dispositivos USB . . . . .	19
Orden de reproducción de los archivos MP3/WMA/AAC . . . . .	19
Acerca de los archivos MP3. . . . .	19
Acerca de los archivos WMA . . . . .	19
Acerca de los archivos AAC . . . . .	20
Acerca de los archivos ATRAC. . . . .	20
Mantenimiento . . . . .	20
Extracción de la unidad. . . . .	21
Especificaciones . . . . .	21
Solución de problemas . . . . .	22
Mensajes/indicaciones de error . . . . .	24

## Bienvenido

Gracias por adquirir este reproductor de discos compactos Sony. Mientras maneja puede disfrutar de las funciones siguientes.

### • Reproducción de CD

Puede reproducir CD-DA (incluidos CD TEXT\*), CD-R/CD-RW (archivos MP3/WMA/AAC, incluidos también Multi Session (página 18)) y CD de ATRAC (formato ATRAC3 y ATRAC3plus (página 20)).

Tipo de discos	Etiqueta del disco	
CD-DA		
MP3 WMA AAC CD de ATRAC		
		

### • Recepción de radio

- Puede almacenar hasta 6 emisoras de radio por banda (FM1, FM2, FM3, AM1 y AM2).
- **BTM** (Memoria de la mejor sintonía): la unidad selecciona las emisoras que emiten la señal más intensa y las almacena.

### • Ajuste del sonido

- **EQ3 parametric**: es posible seleccionar entre 7 curvas de ecualizador predefinidas y ajustarlas como desee.
- **DSO** (Organizador de sonido de baja frecuencia dinámico): permite crear un campo de sonido más ambiental, utilizando una síntesis de altavoces virtuales para mejorar el sonido de los altavoces, incluso si éstos están instalados en una posición baja en la puerta.
- **BBE MP**: mejora el sonido comprimido digitalmente, como en el caso de archivos MP3.

### • Configuración de imagen

Es posible establecer que se muestren distintas imágenes en la unidad.

### • Funcionamiento de una unidad opcional

Es posible conectar y operar varias clases de dispositivos de audio desde la unidad.

- **Dispositivo USB**: es posible conectar al terminal USB frontal un dispositivo de almacenamiento masivo de tipo USB o un “Walkman” (dispositivo de audio ATRAC). Para mayor información sobre dispositivos útiles, consulte Acerca de los dispositivos USB (página 19) o el sitio Web de servicio técnico de Sony (página 25).
- **Dispositivo de audio portátil**: es posible conectar un dispositivo de audio portátil (conexión analógica) mediante la toma de entrada AUX situada en la parte frontal de la unidad.
- **Cambiadores de CD/MD**: es posible conectar cambiadores de CD/MD al BUS de SONY en la parte posterior de la unidad.

\* Un disco CD TEXT es un CD-DA que incluye información como el nombre del disco, del artista y de la pista.



## Procedimientos iniciales

### Restauración de la unidad

Antes de utilizar la unidad por primera vez, o después de reemplazar la batería del automóvil o de cambiar las conexiones, debe restaurar la unidad.

Extraiga el panel frontal y presione el botón RESET con un objeto puntiagudo, como por ejemplo un bolígrafo.

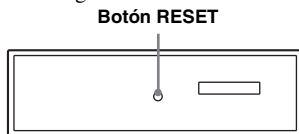

#### Nota

Al presionar el botón RESET, se borra el ajuste del reloj y algunos contenidos almacenados.

### Preparación del control remoto de tarjeta

Antes de utilizar el control remoto de tarjeta por primera vez, retire la película aislante.

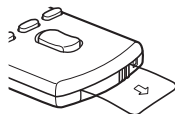

## Ajuste del reloj

El reloj emplea una indicación digital de 12 horas.

- 1 Presione (MENU).**
- 2 Gire el selector de control de volumen hasta que aparezca “Clock Adjust” y, a continuación, presione (ENTER).**  
Aparece la pantalla de ajuste del reloj.
- 3 Gire el selector de control de volumen para ajustar la hora y los minutos.**  
Para mover la indicación digital, presione (SEEK) +/-.
- 4 Una vez ajustados los minutos, presione (ENTER).**  
El reloj se pone en funcionamiento.

#### Con el control remoto de tarjeta

En los pasos del 2 al 3: presione ↑ o ↓ en lugar de utilizar el selector de control de volumen; en el paso 3: presione ← o → en lugar de (SEEK) +/-.

## Extracción del panel frontal

Puede extraer el panel frontal de la unidad para evitar que la roben.

### Alarma de precaución

Si gira el interruptor de la llave de encendido hasta la posición OFF sin haber extraído el panel frontal, la alarma de precaución sonará durante unos segundos.

La alarma sonará solamente si se utiliza el amplificador integrado.

#### 1 Presione **OFF**.

La unidad se apaga.

#### 2 Presione .

El lado izquierdo del panel frontal queda suelto.

#### 3 Deslice el panel frontal hacia la izquierda y, a continuación, tire de éste hacia usted.

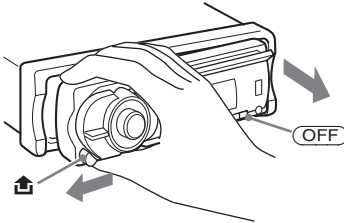

### Notas

- No deje caer ni ejerza excesiva presión sobre el panel frontal y el visualizador.
- No someta el panel frontal al calor ni a temperaturas altas o excesiva humedad. Evite dejarlo en un automóvil estacionado o sobre el tablero o la bandeja posterior.

## Colocación del panel frontal

Coloque el orificio **A** del panel frontal en el eje **B** de la unidad y, a continuación, presione ligeramente el lado izquierdo hacia adentro. Presione **SOURCE** en la unidad (o inserte un disco) para utilizarla.

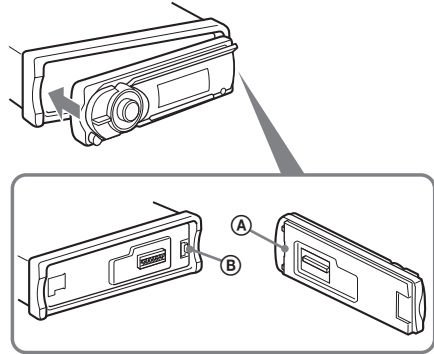

### Nota

No coloque nada sobre la superficie interior del panel frontal.

## Inserción del disco en la unidad

### 1 Presione ▲.

El panel frontal se desliza hacia abajo automáticamente.

### 2 Inserte el disco (con la etiqueta orientada hacia arriba).

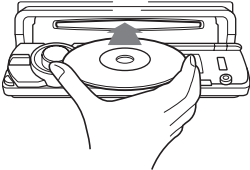

El panel frontal se desliza hacia arriba automáticamente y se inicia la reproducción.

## Expulsión del disco

### 1 Presione ▲.

El panel frontal se desliza hacia abajo automáticamente y se expulsa el disco.

### 2 Presione ▲ para cerrar el panel frontal.

#### Nota

El panel frontal se desliza hacia arriba automáticamente 15 segundos después de deslizarse hacia abajo.

## Ajuste del ángulo del panel frontal

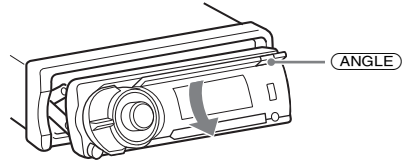

### 1 Mantenga presionado (ANGLE) varias veces hasta que se ajuste el ángulo del panel frontal.

El panel frontal puede ajustarse en 3 posiciones.

Para colocar el panel frontal en la posición predeterminada, mantenga presionado (ANGLE) varias veces hasta que éste se sitúe en la posición predeterminada.

#### Sugerencias

- Cuando el panel frontal se desliza hacia abajo (para insertar el disco), éste vuelve a la posición que había ajustado automáticamente.
- El ángulo del panel frontal ajustado se almacena en la unidad. Al girar la llave de encendido hacia la posición de apagado, el ángulo vuelve a su posición predeterminada y, cuando se enciende, el panel frontal se sitúa en el ángulo que ajustó.

# Ubicación de los controles y operaciones básicas

## Unidad principal

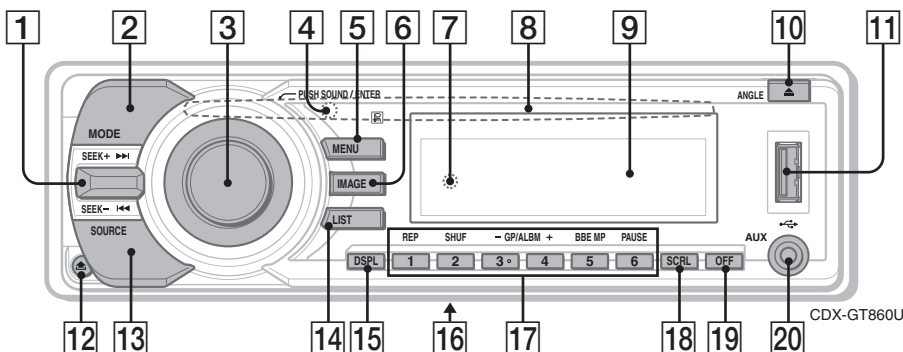

## Control remoto de tarjeta RM-X156

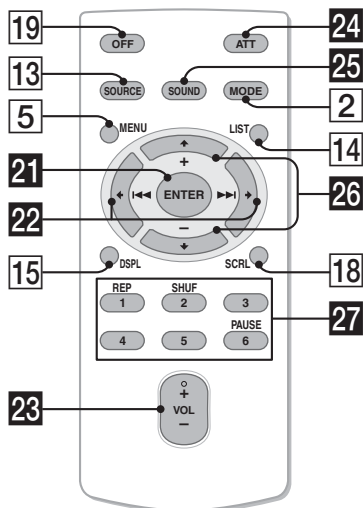

Consulte las páginas indicadas para obtener información detallada. Los botones correspondientes en el control remoto de tarjeta controlan las mismas funciones que los de la unidad.

### 1 Control SEEK +/- CD/MD\*1/USB\*2:

Para saltar pistas (presionar hacia arriba/hacia abajo); para saltar pistas en forma continua (presionar hacia arriba/hacia abajo, volver a presionar hacia arriba/hacia abajo antes de que transcurra 1 segundo y mantener en esta posición); para avanzar o retroceder una pista rápidamente (mantener presionado hacia arriba/hacia abajo).

Radio:

Para sintonizar emisoras automáticamente (presionar hacia arriba/hacia abajo); para localizar una emisora manualmente (mantener presionado hacia arriba/hacia abajo).

### 2 Botón MODE 11, 13, 16

Para seleccionar la banda de radio (FM/AM); seleccionar la unidad\*3; seleccionar el modo de reproducción\*4.

### 3 Selector de control de volumen

Para ajustar el volumen.

### Botón SOUND

Para seleccionar los ajustes de sonido.

### Botón ENTER

Para aplicar un ajuste del menú.

### 4 Receptor del control remoto de tarjeta

### 5 Botón MENU

Para entrar en el menú.

### 6 Botón IMAGE

Para seleccionar la imagen de la pantalla. Modo de película de 1 a 3 → Modo de analizador de espectro de 1 a 5 → Modo de papel tapiz de 1 a 3 → Modo de reproducción/recepción normal

### 7 Botón RESET (ubicado detrás del panel frontal) 5

### 8 Ranura del disco 7

Para insertar el disco.

### 9 Visualizador

### 10 Botón ▲ (expulsar)/ANGLE 7

Para expulsar el disco o deslizar hacia abajo el panel frontal (presionar); para ajustar el ángulo del panel frontal en 3 posiciones distintas (mantener presionado).

**11 Terminal USB 12**  
**12 Botón  (liberación del panel frontal)**  
6

**13 Botón SOURCE**  
Para encender o cambiar la fuente (Radio/  
CD/MD\*1/USB/AUX).

**14 Botón LIST 11, 12, 17**  
Para mostrar una lista.

**15 Botón DSPL (pantalla) 10, 12**  
Para cambiar los elementos en pantalla.

**16 Selector de frecuencias** (ubicado en la parte inferior de la unidad)  
Consulte “Selector de frecuencias” en el manual de instalación/conexiones suministrado.

**17 Botones numéricos**  
CD/MD\*1/USB\*2:

**1**: REP 10, 12, 16

**2**: SHUF 10, 12, 16

**3/4**: GP\*5/ALBM\*6 -/+

Para saltar álbumes (presionar) o saltar álbumes continuamente (mantener presionado).\*7

**5**: BBE MP\*8 2

**6**: PAUSE\*8

Para hacer una pausa en la reproducción. Para cancelar esta función, vuelva a presionarlo.

Radio:

Para recibir las emisoras almacenadas (presionar); para almacenar emisoras (mantener presionado).

**18 Botón SCRL (desplazamiento) 10, 12**  
Para desplazar el elemento de la pantalla.

**19 Botón OFF**  
Para apagar la unidad; detener la fuente.

**20 Toma de entrada AUX 16**  
Para conectar un dispositivo de audio portátil.

Los botones siguientes del control remoto de tarjeta también presentan botones y funciones distintos de los de la unidad. Retire la película de aislamiento antes de usar la unidad (página 5).

**21 Botón ENTER**  
Para realizar un ajuste.

**22 Botones /→ (SEEK -/+)**  
CD:

Para omitir pistas (presionar); para omitir pistas continuamente (presionar y volver a presionar dentro de 1 segundo y mantener); para avanzar o retroceder una pista rápidamente (mantener presionado).

Radio:

Para sintonizar emisoras automáticamente (presionar); para localizar una emisora manualmente (mantener presionado).

**23 Botón VOL (volumen) +/-**  
Para ajustar el volumen.

**24 Botón ATT (atenuación)**  
Para atenuar el sonido. Para cancelar esta función, vuelva a presionarlo.

**25 Botón SOUND**  
Para introducir los ajustes de sonido.

**26 Botones /↓ (+/-)**  
Para seleccionar emisoras almacenadas en memoria/omitir grupos (presionar); para omitir grupos continuamente (mantener presionado).

**27 Botones numéricos**  
CD/MD\*1/USB\*2:

**1**: REP 10, 12, 16

**2**: SHUF 10, 12, 16

**6**: PAUSE\*8

Para hacer una pausa en la reproducción. Para cancelar esta función, vuelva a presionarlo.

Radio:

Para recibir las emisoras almacenadas (presionar); para almacenar emisoras (mantener presionado).

\*1 Si se conecta un cambiador de MD.

\*2 Cuando se conecta un dispositivo USB.

\*3 Si se conecta un cambiador de CD/MD.

\*4 Cuando se conecta un dispositivo de audio ATRAC.

\*5 Cuando se reproduce un archivo ATRAC.

\*6 Cuando se reproduce un archivo MP3/WMA/AAC.

\*7 Si se conecta el cambiador, la operación es diferente. Consulte la página 16.

\*8 Si se reproduce en esta unidad y en un dispositivo USB.

#### Notas

- Al expulsar o insertar un disco, mantenga desconectado cualquier dispositivo USB para evitar dañar el disco.
- Si la unidad está apagada y desaparece la indicación de pantalla, no se podrá utilizar con el control remoto de tarjeta salvo que se presione (SOURCE) en la unidad o se inserte un disco para activarla en primer lugar.

#### Sugerencia

Si desea obtener información adicional sobre cómo sustituir la pila, consulte “Sustitución de la pila de litio del control remoto de tarjeta” en la página 20.

#### Acerca de la tapa del dispositivo USB

Cuando no utilice el terminal USB (11), utilice la tapa del dispositivo USB suministrada para impedir la entrada de polvo o suciedad.

Mantenga la tapa del dispositivo USB fuera del alcance de los niños para impedir que la ingieran de forma accidental.

Para obtener más detalles sobre cómo seleccionar un cambiador de CD/MD, consulte la página 16.

### Elementos de la pantalla

Ejemplo: al ajustar el modo Info (información) en "All" (página 15).

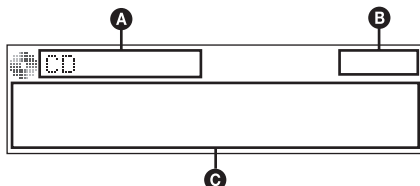

- A** Indicación de la fuente (CD/ATRAC/WMA/MP3/AAC)
- B** Reloj
- C** Número de pista/álbum/grupo, nombre del disco/artista/álbum/grupo/pista, tiempo de reproducción transcurrido, información de texto

Para cambiar los elementos de la pantalla **C**, presione **(DISPL)**; para desplazarlos, presione **(SCRL)** o ajuste "Auto Scroll on" (página 15).

#### Sugerencia

Los elementos que se muestran variarán en función del tipo de disco, el formato de grabación y los ajustes. Si desea obtener más información acerca de los archivos MP3/WMA/AAC, consulte la página 19; para CD de ATRAC, consulte la página 20.

### Reproducción repetida y aleatoria

**1** Durante la reproducción, presione **① (REP)** o **② (SHUF)** varias veces hasta que aparezca el ajuste deseado.

Seleccione	Para reproducir
<b>Repeat Track</b>	pistas en forma repetida.
<b>Repeat Album</b> *1	álbumes en forma repetida.
<b>Repeat Group</b> *2	grupos en forma repetida.
<b>Shuffle Album</b> *1	álbumes en orden aleatorio.
<b>Shuffle Group</b> *2	grupos en orden aleatorio.
<b>Shuffle Disc</b>	discos en orden aleatorio.

\*1 Cuando se reproduce un archivo MP3/WMA/AAC.

\*2 Cuando se reproduce un CD de ATRAC.

Para regresar al modo de reproducción normal, seleccione "Repeat off" o "Shuffle off".

## Radio

### Almacenamiento y recepción de emisoras

#### Precaución

Para sintonizar emisoras mientras maneja, utilice la función Memoria de la mejor sintonía (BTM) para evitar accidentes.

#### Almacenamiento automático

##### — BTM

- 1 Presione **(SOURCE)** varias veces hasta que aparezca **“TUNER”**.

Para cambiar de banda, presione **(MODE)** varias veces. Puede seleccionar entre FM1, FM2, FM3, AM1 y AM2.

- 2 Presione **(MENU)**.

- 3 Gire el selector de control de volumen hasta que aparezca **“BTM”** y, a continuación, presione **(ENTER)**.

La unidad almacena las emisoras en el orden de frecuencia en los botones numéricos.

La unidad emite un pitido al almacenar el ajuste.

#### Con el control remoto de tarjeta

En el paso 3: presione **↑** o **↓** en lugar de utilizar el selector de control de volumen.

#### Almacenamiento manual

- 1 Mientras recibe la emisora que desea almacenar, mantenga presionado un botón numérico (del **(1)** al **(6)**) hasta que aparezca **“MEM”**.

La indicación de botón numérico aparece en pantalla.

#### Nota

Si intenta almacenar otra emisora en el mismo botón numérico, se reemplazará la que estaba almacenada previamente.

#### Recepción de las emisoras almacenadas

- 1 Seleccione la banda y, a continuación, presione un botón numérico (de **(1)** a **(6)**).

#### Sintonización automática

- 1 Seleccione la banda y, a continuación, presione el selector de control **(SEEK) +/-** hacia arriba o hacia abajo para buscar la emisora.

La búsqueda se detiene cuando la unidad recibe una emisora. Repita este procedimiento hasta recibir la emisora deseada.

#### Sugerencia

Si conoce la frecuencia de la emisora que desea escuchar, mantenga presionado el selector de control **(SEEK) +/-** para localizar rápidamente la frecuencia aproximada y, a continuación, presione el selector de control **(SEEK) +/-** hacia arriba o hacia abajo varias veces para ajustar la frecuencia deseada con mayor precisión (sintonización manual).

#### Sintonización de una emisora mediante una lista — LIST

Puede visualizar un listado de las frecuencias.

- 1 Seleccione la banda y, a continuación, presione **(LIST)**.

Aparecerán las frecuencias.

- 2 Gire el selector de control de volumen hasta que aparezca la emisora deseada.

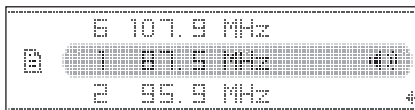

- 3 Presione **(ENTER)** para recibir la emisora.

La pantalla vuelve al modo de recepción normal.

#### Con el control remoto de tarjeta

Seleccione la banda y, a continuación, presione **(LIST)**. Presione **↑** o **↓** varias veces hasta que aparezca la emisora deseada y, a continuación, presione **(ENTER)**.

## Dispositivos USB

### Reproducción mediante dispositivos USB

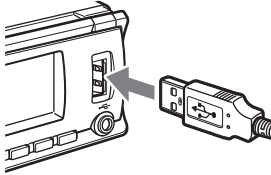

#### 1 Conecte el dispositivo USB al terminal USB.

Se inicia la reproducción.

Si ya hay un dispositivo USB conectado, presione **(SOURCE)** varias veces hasta que aparezca “USB” para empezar la reproducción.

Presione **(OFF)** para detener la reproducción.

#### Notas

- Antes de extraer un dispositivo USB, asegúrese de que se ha detenido la reproducción. Si extrae el dispositivo USB durante la reproducción, es posible que se dañe la información contenida en el dispositivo USB.
- No utilice dispositivos USB demasiado grandes o pesados, ya que se podrían caer debido a la vibración, o bien, provocar una conexión deficiente.

### Elementos de la pantalla

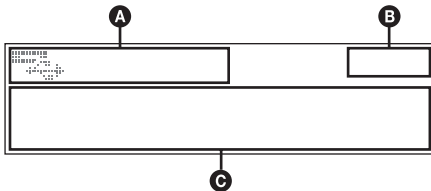

- A** Indicador ATRAC/WMA/MP3/AAC\*1  
 Indicador WMA/MP3/AAC \*2

**B** Reloj

**C** Número de pista/álbum/grupo, nombre del disco/artista/álbum/grupo/pista, tiempo de reproducción transcurrido, información de texto

\*1 Cuando se conecta un dispositivo de audio ATRAC.

\*2 Cuando se conecta un dispositivo de almacenamiento masivo.

Para cambiar los elementos de la pantalla **(C)**, presione **(DSPL)**; para desplazarlos, presione **(SCRL)** o ajuste “Auto Scroll on” (página 15).

#### Sugerencia

Los elementos que se muestran variarán en función del formato de grabación y los ajustes. Si desea obtener más información acerca de los archivos MP3/WMA/AAC, consulte la página 19; para ATRAC, consulte la página 20.

#### Nota

La visualización variará en función del dispositivo de almacenamiento masivo USB y del dispositivo de audio ATRAC.

### Audición en un dispositivo de audio de almacenamiento masivo

#### Reproducción repetida y aleatoria

- 1 Durante la reproducción, presione **(1)** (REP) o **(2)** (SHUF) varias veces hasta que aparezca el ajuste deseado.

Seleccione	Para reproducir
Repeat Track	pistas en forma repetida.
Repeat Album	álbumes en forma repetida.
Shuffle Album	álbumes en orden aleatorio.
Shuffle Device	dispositivos en orden aleatorio.

Para regresar al modo de reproducción normal, seleccione “Repeat off” o “Shuffle off”.

#### Ubicación de un álbum por el nombre — LIST

- 1 Durante la reproducción, presione **(LIST)**.
- 2 Gire el selector de control de volumen hasta que aparezca el álbum deseado.
- 3 Presione **(ENTER)** para reproducir el álbum. La pantalla vuelve al modo de reproducción normal.



---

## Escucha de música en un “Walkman” (dispositivo de audio ATRAC)

- 1 Durante la reproducción, presione (MODE) varias veces hasta que aparezca el ajuste deseado.**

El elemento cambia de la manera siguiente:

**Album Mode → Artist Mode → Playlist Mode\***

\* Si no existe ninguna lista de reproducción en el dispositivo de audio ATRAC, no aparecerá “Playlist Mode”.

## Reproducción repetida y aleatoria

- 1 Durante la reproducción, presione (1) (REP) o (2) (SHUF) varias veces hasta que aparezca el ajuste deseado.**

Seleccione	Para reproducir
Repeat Track	pistas en forma repetida.
Repeat Album	álbumes en forma repetida.
Repeat Artist	artistas en forma repetida.
Repeat Playlist	listas de reproducción en forma repetida.
Shuffle Album	álbumes en orden aleatorio.
Shuffle Artist	artistas en orden aleatorio.
Shuffle Playlist	listas de reproducción en orden aleatorio.
Shuffle Device	dispositivos en orden aleatorio.

Para regresar al modo de reproducción normal, seleccione “Repeat off” o “Shuffle off”.

## Ubicación de un álbum/artista/lista de reproducción por el nombre — LIST

- 1** Durante la reproducción, presione (MODE) varias veces hasta que aparezca el álbum, artista o lista de reproducción deseado.
- 2** Presione (LIST). Aparecerá la lista seleccionada.
- 3** Gire el selector de control de volumen hasta que aparezca el álbum, artista o lista de reproducción deseado.
- 4** Presione (ENTER) para reproducir el álbum, artista o lista de reproducción. La pantalla vuelve al modo de reproducción normal.

## Otras funciones

### Cambio de los ajustes de sonido

#### Ajuste de las características de sonido

- 1 Presione **(SOUND)**.
- 2 Gire el selector de control de volumen hasta que aparezca el elemento de menú deseado y, a continuación, presione **(ENTER)**.
- 3 Gire el selector de control de volumen para seleccionar el ajuste y, a continuación, presione **(ENTER)**.  
El ajuste finalizó.  
Después de 3 segundos, se completa el ajuste y la pantalla vuelve al modo de reproducción/recepción normal.

#### Con el control remoto de tarjeta

En los pasos 2 al 3: presione **↑** o **↓** en lugar de utilizar el selector de control de volumen.

Se pueden ajustar los elementos siguientes (consulte la referencia de página para obtener más información):

“●” indica el ajuste predeterminado.



#### EQ3 parametric

Para seleccionar un tipo de ecualizador: “Xplod”, “Vocal”, “Edge”, “Cruise”, “Space”, “Gravity”, “Custom” u “off” (●).

#### DSO

Para seleccionar el modo DSO: “1”, “2”, “3” u “off” (●). Cuanto mayor sea el número, mejor será el efecto.

#### Balance

Para ajustar el balance entre los altavoces derecho e izquierdo: “R10” – “0” (●) – “L10”

#### Fader

Para ajustar el balance entre los altavoces frontal y posterior: “F10” – “0” (●) – “R10”

#### Subwoofer

Para ajustar el volumen del altavoz potenciador de graves: “+10” – “0” (●) – “-10” (“-∞” aparecerá con el valor más bajo.)

#### LPF (Filtro de paso bajo)

Para seleccionar la frecuencia de corte del altavoz potenciador de graves: “off” (●), “125Hz” o “78Hz”.

#### AUX Level\*

Para ajustar el nivel de volumen de cada equipo auxiliar conectado. Este ajuste elimina la necesidad de ajustar el nivel de volumen entre fuentes (página 16).

Niveles que se pueden ajustar: “+18 dB” – “0 dB” (●) – “-8 dB”

\* Si está activada la fuente AUX.

#### Personalización de la curva de ecualizador — EQ3 Tune

“Custom” de EQ3 le permite realizar sus propios ajustes en el ecualizador.

- 1 Seleccione una fuente y, a continuación, presione **(SOUND)**.
- 2 Gire el selector de control de volumen para seleccionar “EQ3 parametric” y, a continuación, presione **(ENTER)**.
- 3 Gire el selector de control de volumen para seleccionar “Custom” y, a continuación, presione **(SEEK)** + hacia arriba.
- 4 Gire el selector de control de volumen para seleccionar “EQ3 Mode Tune” y, a continuación, presione **(ENTER)**.
- 5 Gire el selector de control de volumen para seleccionar el rango de frecuencias que desee entre “LOW”, “MID” o “HI” y, a continuación, presione **(ENTER)**.
- 6 Gire el selector de control de volumen para seleccionar la frecuencia central que desea ajustar y, a continuación, presione **(SEEK)** + hacia arriba.  
Frecuencias que se pueden seleccionar en cada rango:  
LOW: 60 Hz o 100 Hz  
MID: 500 Hz o 1,0 kHz  
HI: 10,0 kHz o 12,5 kHz
- 7 Gire el selector de control de volumen para ajustar la curva de ecualizador.  
El nivel de volumen puede ajustarse en intervalos de 1 dB, entre -10 dB y +10 dB.

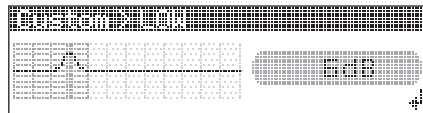

- 8 Presione **(ENTER)**.

Repita los pasos de 5 a 8 para ajustar el resto de rangos de frecuencia.

## 9 Presione **(SEEK)** – hacia abajo.

La pantalla vuelve al modo de reproducción/recepción normal.

Para ajustar la curva de ecualizador predeterminada de fábrica, seleccione “EQ3 Mode Initialize” y “Yes” en el paso 4.

### **Sugerencia**

También es posible ajustar otros tipos de ecualizador.

### **Con el control remoto de tarjeta**

En los pasos 2 a 7: presione **↑** o **↓** en lugar de utilizar el selector de control de volumen; en los pasos 3, 6 y 9: presione **←** o **→** en lugar de **(SEEK)** +/-.

## Ajuste de los elementos de configuración — MENU

### 1 Presione **(MENU)**.

### 2 Gire el selector de control de volumen hasta que aparezca el elemento de menú deseado y, a continuación, presione **(ENTER)**.

### 3 Gire el selector de control de volumen para seleccionar el ajuste y, a continuación, presione **(ENTER)**. El ajuste finalizó.

### 4 Presione **(MENU)**.

La pantalla vuelve al modo de reproducción/recepción normal.

### **Con el control remoto de tarjeta**

En los pasos 2 a 3: presione **↑** o **↓** en lugar de utilizar el selector de control de volumen.

Se pueden ajustar los elementos siguientes (consulte la referencia de página para obtener más información):

“●” indica el ajuste predeterminado.

## Setup

### **Clock Adjust** (página 5)

#### **Beep**

Para ajustar “on” (●) u “off”.

#### **RM** (Mando rotatorio)

Para cambiar la dirección de funcionamiento de los controles del mando rotatorio.

– “NORM” (●): para usar el mando rotatorio en la posición ajustada en fábrica.

– “REV”: cuando monte el mando rotatorio del lado derecho de la columna de dirección.

#### **Auto Off**

Para desconectar la alimentación automáticamente una vez transcurrido un período de tiempo deseado cuando la unidad está apagada: “NO” (●), “30 sec”, “30 min” o “60 min”.

## Display

### **Black Out**

Para apagar automáticamente la iluminación de cualquier fuente (por ejemplo, durante la reproducción de CD/recepción de radio, etc.).

– “Black Out on”\*: para que se desactive la pantalla si no se realiza ninguna acción durante 5 segundos.

– “Black Out off” (●): para desactivar la función de desactivación de la pantalla.

Para que la pantalla se ilumine de nuevo, presione cualquier botón.

### **Auto Image**

Para establecer que se muestren distintas imágenes.

– “All”: para visualizar repetidamente las imágenes en todos los modos de pantalla.

– “Movie” (●): para visualizar una película.

– “SA”: para visualizar el analizador de espectro.

– “off”: para no visualizar ninguna imagen.

### **Info** (Información)

Para mostrar los elementos (en función de la fuente, etc.).

– “Simple” (●): para no mostrar ningún elemento.

– “All”: para mostrar todos los elementos.

– “Clear”: para que los elementos desaparezcan automáticamente.

### **Demo**\*2 (Demostración)

Para ajustar “on” (●) u “off”.

### **Dimmer**

Para cambiar el brillo de la pantalla.

– “Auto” (●): para que la pantalla se atenúe automáticamente al encender la luz.

– “on”: para atenuar la pantalla.

– “off”: para desactivar el atenuador.

### **Illumination**

Para cambiar el color de la iluminación, ajuste “Blue” (●) o “Red”.

### **Auto Scroll**

Para desplazar automáticamente los elementos de la pantalla cuando se cambia de disco, álbum, grupo o pista.

– “on” (●): para que se desplacen.

– “off”: para que no se desplacen.

## Receive Mode

### **Local** (Modo de búsqueda local)

– “off” (●): para ajustar la recepción normal.

– “on”: para que se sintonicen solamente las emisoras de señal más intensa.

continúa en la página siguiente →

### Mono\*3 (Modo monoaural)

Para mejorar una recepción de FM defectuosa, seleccione el modo de recepción monoaural.

- "off" (●): para escuchar las emisiones estéreo en estéreo.
- "on": para escuchar las emisiones estéreo en monoaural.

### BTM (página 11)

\*1 Cuando la función de desactivación de la pantalla está activada, la unidad no se puede utilizar con el control remoto de tarjeta.

\*2 Cuando la unidad está apagada.

\*3 Cuando se recibe FM.

## Uso de equipo opcional

### Equipo de audio auxiliar

Si conecta un dispositivo de audio portátil opcional a la toma de entrada AUX (minitoma estéreo) de la unidad, podrá escuchar la emisión a través de los altavoces del automóvil.

Puede ajustar cualquier diferencia en el nivel de volumen entre la unidad y el dispositivo de audio portátil. Siga este procedimiento:

- 1 Apague el dispositivo de audio portátil.
- 2 Conéctelo a la unidad.  
La fuente cambiará automáticamente a "AUX".

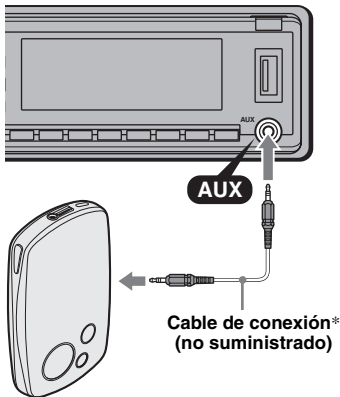

\* Asegúrese de utilizar una clavija recta.

- 3 Baje el volumen de la unidad.
- 4 Inicie la reproducción en el dispositivo de audio portátil con un volumen moderado.
- 5 Seleccione el volumen acostumbrado en la unidad.
- 6 Ajuste el nivel de entrada (página 14).

## Cambiador de CD/MD

### Selección del cambiador

- 1 Presione (SOURCE) varias veces hasta que aparezca "CD" o "MD".
- 2 Presione (MODE) varias veces hasta que aparezca el cambiador deseado.

### Número de unidad, indicación MP3\*1

#### Indicación LP2/LP4\*2



### Número del disco/álbum

Se inicia la reproducción.

\*1 Cuando se reproduce un archivo MP3.

\*2 Cuando se reproduce un disco MDLP.

### Omisión de álbumes y discos

- 1 Durante la reproducción, presione (3)/(4) (GP/ALBM -/+).

Para omitir	Presione (3)/(4) (GP/ALBM -/+)
un álbum	y suéltelo (manténgalo presionado durante un momento).
un álbum continuamente	antes de que transcurran 2 segundos después de haberlo soltado por primera vez.
discos	varias veces.
discos continuamente	a continuación, vuelva a presionarlo antes de que transcurran 2 segundos y manténgalo presionado.

### Reproducción repetida y aleatoria

- 1 Durante la reproducción, presione (1) (REP) o (2) (SHUF) varias veces hasta que aparezca el ajuste deseado.

Seleccione	Para reproducir
<b>Repeat Disc</b> *1	un disco varias veces.
<b>Shuffle Changer</b> *1	las pistas del cambiador en orden aleatorio.
<b>Shuffle All</b> *2	las pistas de todas las unidades en orden aleatorio.

\*1 Si se conectaron uno o más cambiadores de CD/MD.

\*2 Disponible si se conectaron dos o más cambiadores de MD y uno se encuentra en modo de reproducción.

Para regresar al modo de reproducción normal, seleccione "Repeat off" o "Shuffle off".

## Localización de discos por nombre — LIST

Puede seleccionar un disco de la lista cuando haya conectado un cambiador de CD con capacidad para CD TEXT, o un cambiador de MD.

Si asigna un nombre al disco, el nombre aparece en la lista.

- 1 Durante la reproducción, presione **(LIST)**. Aparece el número o el nombre del disco.
- 2 Gire el selector de control de volumen hasta que aparezca el disco deseado.
- 3 Presione **(ENTER)** para reproducir el disco. La pantalla vuelve al modo de reproducción normal.

### Con el control remoto de tarjeta

En el paso 2: presione **↑** o **↓** en lugar de utilizar el selector de control de volumen.

## • Control SEEK/AMS

Funciona de igual manera que **(SEEK) +/-** en la unidad (girar o girar y mantener).

## Cambio del sentido de funcionamiento

El sentido de funcionamiento de los controles está ajustado de fábrica como se muestra a continuación.

Para aumentar

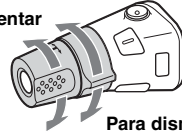

Para disminuir

Si necesita instalar el mando rotatorio en el lado derecho de la columna de la dirección, puede invertir el sentido de funcionamiento.

- 1 Mientras presiona el control VOL, mantenga presionado **(SOUND)**.

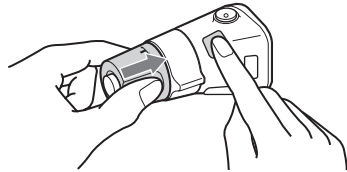

## Mando rotatorio RM-X4S

### Colocación de la etiqueta

Coloque la etiqueta de indicación según el modo en que instale el mando rotatorio.

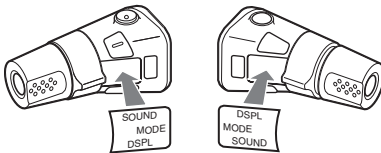

### Ubicación de los controles

Los botones correspondientes en el mando rotatorio controlan las mismas funciones que los de esta unidad.

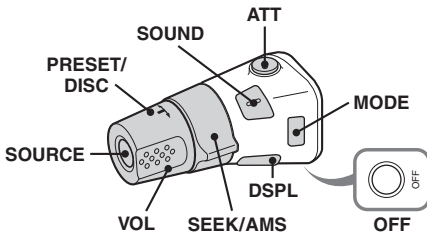

La operación de los controles siguientes del mando rotatorio es distinta que en la unidad.

## • Control PRESET/DISC

Funciona de igual manera que **(GP/ALBM) +/-** en la unidad (presionar y girar).

## • Control VOL (volumen)

Funciona de igual manera que el selector de control de volumen en la unidad (girar).

## Información complementaria

### Precauciones

- Si estaciona el automóvil bajo la luz directa del sol, deje que la unidad se enfríe antes de usarla.
- La antena motorizada se extenderá automáticamente mientras la unidad se encuentre en funcionamiento.

### Condensación de humedad

En días lluviosos o en zonas muy húmedas, es posible que se condense humedad en el interior de las lentes y la pantalla de la unidad. Si esto ocurre, la unidad no funcionará correctamente. En tal caso, extraiga el disco y espere una hora aproximadamente hasta que se haya evaporado la humedad.

### Para mantener una alta calidad de sonido

Asegúrese de no derramar jugos ni refrescos sobre la unidad o los discos.

### Notas sobre los discos

- Para mantener los discos limpios, no toque su superficie. Tómelos por los bordes.
- Guarde los discos en sus cajas o en los cargadores de discos cuando no los use.
- No someta los discos al calor ni a altas temperaturas. Evite dejarlos en un automóvil estacionado o sobre el tablero o la bandeja trasera.
- No adhiera etiquetas ni utilice discos con residuos de pegamento o tinta. Tales discos pueden dejar de girar durante el uso, lo que provocaría una falla de funcionamiento o daños en el disco.



- No use discos con etiquetas o autoadhesivos. Su uso puede producir las siguientes fallas de funcionamiento:
  - Imposibilidad de expulsar el disco (dado que se despegó la etiqueta o el autoadhesivo y se obstruye el mecanismo de expulsión).
  - Imposibilidad de leer los datos de audio correctamente (por ejemplo, se interrumpe la reproducción o simplemente no la hay) debido a que el calor contrae el autoadhesivo o la etiqueta y hace que el disco se deforme.
- No se pueden reproducir en esta unidad discos con formas no estandarizadas (por ejemplo, formas de corazón, cuadrado o estrella). Si lo intenta, puede dañar la unidad. No use este tipo de discos.
- No es posible reproducir discos compactos de 8 cm.

- Antes de reproducir los discos, límpielos con un paño de limpieza disponible en el mercado. Hágalo desde el centro hacia los bordes. No utilice disolventes como bencina, diluyentes, productos de limpieza comerciales ni aerosoles antiestáticos para discos analógicos.



### Notas sobre los discos CD-R/CD-RW

- Según el estado del disco o el equipo utilizado para su grabación, es posible que algunos discos CD-R y CD-RW no puedan reproducirse en esta unidad.
- No es posible reproducir un disco CD-R o un CD-RW que no esté finalizado.
- La unidad es compatible con la norma ISO 9660 de formato de nivel 1 o nivel 2, con la norma Joliet/Romeo en cuanto al formato de expansión y con Multi Session.
- Cantidad máxima de:
  - carpetas (álbumes): 150 (incluidas la carpeta raíz y las carpetas vacías).
  - archivos (pistas) y carpetas contenidas en un disco: 300 (si un nombre de archivo o carpeta contiene muchos caracteres, este número puede ser inferior a 300).
  - caracteres que se pueden visualizar en el nombre de una carpeta/archivo: 32 (Joliet) o 64 (Romeo).
- Si el disco se grabó en Multi Session, solamente se reconoce y reproduce la primera pista del formato de la primera sesión (cualquier otro formato se omite). La prioridad del formato es CD-DA, CD de ATRAC y MP3/WMA/AAC.
  - Cuando la primera pista es un CD-DA, solamente se reproduce el CD-DA de la primera sesión.
  - Cuando la primera pista no es un CD-DA, se reproduce una sesión de un CD de ATRAC o de un MP3/WMA/AAC. Si el disco no contiene datos en ninguno de estos formatos, aparece "NO Music".

### Discos de música codificados con tecnologías de protección de los derechos de autor

Este producto ha sido diseñado para reproducir discos que cumplen con el estándar Compact Disc (CD).

Recientemente, algunas compañías discográficas comercializan discos de música codificados con tecnologías de protección de derechos de autor. Tenga en cuenta que, entre estos discos, algunos no cumplen con el estándar CD, por lo que no podrán reproducirse con este producto.

## Nota sobre discos DualDisc

Un DualDisc es un disco de dos caras que combina material grabado en DVD en una cara con material de audio digital en la otra cara. Sin embargo, como el lado del material de audio no cumple con la norma Compact Disc (CD), no es seguro que la reproducción pueda hacerse en este producto.

## Acerca de los dispositivos USB

- Es posible utilizar dispositivos de almacenamiento masivo y dispositivos de audio ATRAC tipo USB que cumplan con el estándar USB. Esta unidad no puede reconocer dispositivos USB a través de un concentrador USB, y no es compatible con dispositivos que dispongan de función de concentrador. Para obtener más información acerca de la compatibilidad del dispositivo USB, visite el sitio Web de soporte técnico de Sony (página 25).
- El códec correspondiente difiere en función del tipo de dispositivo.
  - Almacenamiento masivo: MP3/WMA/AAC
  - Dispositivo de audio ATRAC: ATRAC/MP3/WMA/AAC
- No es posible reproducir archivos DRM (gestión de derechos digitales) distintos de ATRAC.
- Es posible visualizar los datos siguientes.
  - Almacenamiento masivo:
    - Carpetas (álbumes): 512, Archivos (pistas): 65 535
    - Dispositivo de audio ATRAC: ATRAC/MP3/WMA/AAC
      - Álbumes/artistas/listas de reproducción: 65 535, Pistas: 65 535

### Notas sobre dispositivos USB

- Cuando utilice un cable, use el que se ha suministrado para la conexión con los dispositivos USB.
- No utilice dispositivos USB que sean tan grandes o pesados que puedan interferir con maniobras de conducción.
- No deje los dispositivos USB dentro de un automóvil estacionado, ya que podrían producirse fallas de funcionamiento.
- Es posible que el inicio de la reproducción demore un poco, en función de la cantidad de datos grabados.
- Se recomienda realizar una copia de seguridad de los datos almacenados en los dispositivos USB.

## Orden de reproducción de los archivos MP3/WMA/AAC

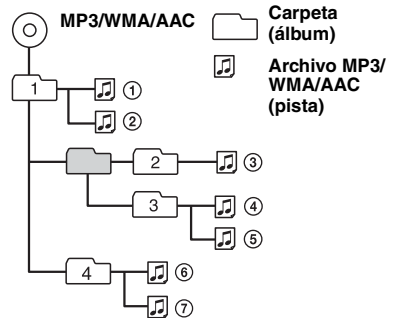

## Acerca de los archivos MP3

- MP3, que significa MPEG-1 Audio Layer-3, es un formato estandarizado que permite comprimir archivos de música. Comprime los datos de CD de audio a aproximadamente 1/10 de su tamaño original.
- Las versiones 1.0, 1.1, 2.2, 2.3 y 2.4 del indicador ID3 se aplican solamente al formato MP3. El indicador ID3 puede tener de 15/30 caracteres (versiones 1.0 y 1.1) o de 63/126 caracteres (versiones 2.2, 2.3 y 2.4).
- Al asignar un nombre a un archivo MP3, asegúrese de añadir la extensión “.mp3” al nombre del archivo.
- Durante la reproducción de un archivo MP3 de VBR (Velocidad de bits variable) o al avanzar o retroceder rápidamente, es posible que el tiempo de reproducción transcurrido no se muestre con precisión.

### Notas sobre MP3

Si reproduce un archivo MP3 de alta tasa de bits, como 320 kbps, el sonido puede ser discontinuo.

## Acerca de los archivos WMA

- WMA, que significa Windows Media Audio, es un formato estándar de compresión de archivos de música. Comprime los datos de CD de audio a aproximadamente 1/22\* de su tamaño original.
- El indicador WMA tiene 63 caracteres.
- Al asignar un nombre a un archivo WMA, asegúrese de añadir la extensión “.wma” al nombre del archivo.
- Durante la reproducción de un archivo WMA de VBR (Velocidad de bits variable) o al avanzar o retroceder rápidamente, es posible que el tiempo de reproducción transcurrido no se muestre con precisión.

\* solamente los de 64 kbps

continúa en la página siguiente →

### Nota sobre los archivos WMA

No es posible reproducir los archivos WMA que se indican a continuación.

- archivos con formato de compresión sin pérdida
- archivos protegidos por derechos de autor

## Acerca de los archivos AAC

- AAC, que significa Advanced Audio Coding, es un formato estándar de compresión de archivos de música. Comprime los datos de CD de audio a aproximadamente 1/11\* de su tamaño original.
- El indicador AAC tiene 126 caracteres.
- Al asignar un nombre a un archivo AAC, asegúrese de añadir la extensión “.m4a” al nombre del archivo.
- Durante la reproducción de un archivo AAC de VBR (Velocidad de bits variable) o al avanzar o retroceder rápidamente, es posible que el tiempo de reproducción transcurrido no se muestre con precisión.

\* solamente los de 128 kbps

### Notas sobre los archivos AAC

No es posible reproducir archivos protegidos por derechos de autor.

## Acerca de los archivos ATRAC

### Formato ATRAC3plus

ATRAC3, que significa Adaptive Transform Acoustic Coding3, es una tecnología de compresión de audio. Comprime los datos de CD de audio a aproximadamente 1/10 de su tamaño original.

ATRAC3plus, un formato extendido de ATRAC3, comprime los datos de CD de audio a aproximadamente 1/20 de su tamaño original. La unidad admite los formatos ATRAC3 y ATRAC3plus.

- El formato ATRAC se encuentra en la estructura de una jerarquía de 2 niveles, una carpeta (grupo), dos archivos (pistas).

– CD de ATRAC

El número máximo de carpetas (grupos) es de 255, y el número máximo de archivos (pistas) de 999.

– Dispositivo de audio ATRAC

El número máximo de álbumes/artistas/listas de reproducción es de 65 535, y el número máximo de pistas de 65 535.

- Se muestran los caracteres correspondientes al nombre de una carpeta o archivo y la información de texto grabada por SonicStage.

Para obtener más información sobre CD de ATRAC y dispositivos de audio ATRAC, consulte el manual de SonicStage.

### Notas

- Asegúrese de crear los archivos de ATRAC a través del software autorizado como, por ejemplo, SonicStage.
- Los archivos ATRAC no se pueden reproducir en dispositivos USB diferentes de los dispositivos de audio ATRAC.

Si desea realizar alguna consulta o solucionar algún problema relativo a la unidad que no se trate en este manual, póngase en contacto con el distribuidor Sony más cercano.

## Mantenimiento

### Sustitución de la pila de litio del control remoto de tarjeta

En condiciones normales, la pila dura aproximadamente 1 año. (La duración puede ser menor en función de las condiciones de uso.) El alcance del control remoto de tarjeta disminuye a medida que se agota la pila. Sustitúyala por una pila de litio CR2025 nueva. El uso de cualquier otra pila podría provocar un incendio o una explosión.

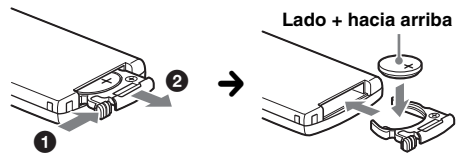

### Notas sobre la pila de litio

- Mantenga la pila de litio fuera del alcance de los niños. Si se ingiriere, póngase en contacto inmediatamente con un médico.
- Limpie la pila con un paño seco para garantizar un contacto óptimo.
- Asegúrese de observar la polaridad correcta al instalarla.
- No sujete la pila con pinzas metálicas, ya que podría producirse un cortocircuito.

### ADVERTENCIA

La pila puede explotar si no se emplea adecuadamente.

No recargue la pila; tampoco la desmonte ni la arroje al fuego.

### Sustitución del fusible

Al sustituir el fusible, asegúrese de utilizar uno cuyo amperaje coincida con el especificado en el original. Si el fusible se funde, verifique la conexión de alimentación y sustitúyalo. Si el fusible vuelve a fundirse después de sustituirlo, es posible que exista alguna falla de funcionamiento interno. En tal caso, consulte con el distribuidor Sony más cercano.

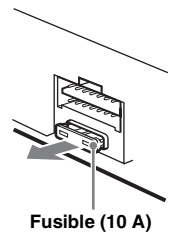



## Limpeza de los conectores

Es posible que la unidad no funcione correctamente si los conectores entre ésta y el panel frontal están sucios. Para evitar esta situación, extraiga el panel frontal (página 6) y limpie los conectores con un hisopo de algodón. No aplique demasiada fuerza, ya que podría dañar los conectores.

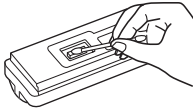

Parte posterior del panel frontal

### Notas

- Por razones de seguridad, apague el motor antes de limpiar los conectores y extraiga la llave del interruptor de encendido.
- No toque nunca los conectores directamente con los dedos ni con ningún dispositivo metálico.

## Extracción de la unidad

### 1 Extraiga el marco de protección.

- 1 Extraiga el panel frontal (página 6).
- 2 Sujete el marco de protección por ambos bordes y extráigalo.

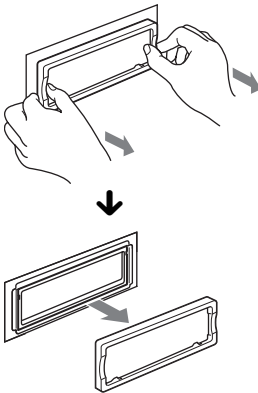

### 2 Extraiga la unidad.

- 1 Inserte las dos llaves de liberación simultáneamente hasta escuchar un clic.

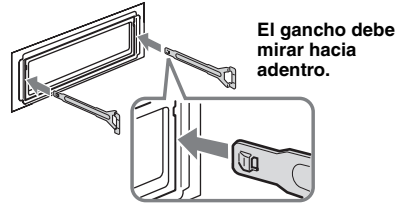

- 2 Tire de las llaves de liberación para extraer la unidad.

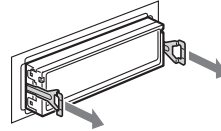

- 3 Deslice la unidad para extraerla del marco.

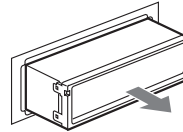

## Especificaciones

### Sección del reproductor de CD

**Relación señal-ruido:** 120 dB

**Respuesta de frecuencia:** de 10 a 20 000 Hz

**Fluctuación y trémolo:** inferior al límite medible

### Sección del sintonizador

#### FM

**Rango de sintonización:**

de 87,5 a 108,0 MHz (a intervalos de 50 kHz)

de 87,5 a 107,9 MHz (a intervalos de 200 kHz)

**Intervalo de sintonización de FM:**

50 kHz/200 kHz conmutable

**Terminal de antena:** conector de antena externa

**Frecuencia intermedia:** 10,7 MHz/450 kHz

**Sensibilidad útil:** 9 dBf

**Selectividad:** 75 dB a 400 kHz

**Relación señal-ruido:** 67 dB (estéreo), 69 dB (mono)

**Distorsión armónica a 1 kHz:** 0,5 % (estéreo), 0,3 % (mono)

**Separación:** 35 dB a 1 kHz

**Respuesta de frecuencia:** de 30 a 15 000 Hz

#### AM

**Rango de sintonización:**

de 531 a 1 602 kHz (a intervalos de 9 kHz)

de 530 a 1 710 kHz (a intervalos de 10 kHz)

**Intervalo de sintonización de AM:**

9 kHz/10 kHz intercambiable

**Terminal de antena:** conector de antena externa

**Frecuencia intermedia:** 10,7 MHz/450 kHz  
**Sensibilidad:** 30  $\mu$ V

## Sección del reproductor USB

**Interfaz:** USB (velocidad máxima)  
**Corriente máxima:** 500 mA

## Sección del amplificador de potencia

**Salidas:** salidas de altavoz (conectores de sellado seguro)

**Impedancia de altavoz:** de 4 a 8 ohm

**Salida de potencia máxima:** 52 W  $\times$  4 (a 4 ohm)

## Generales

### Salidas:

- Terminal de salidas de audio (frontal/posterior)
- Terminal de salida de altavoz potenciador de graves (mono)
- Terminal de control del relé de la antena motorizada
- Terminal de control del amplificador de potencia

### Entradas:

- Terminal de control ATT de teléfono
- Terminal de control de iluminación
- Terminal de entrada de control BUS
- Terminal de entrada de audio BUS
- Terminal de entrada del control remoto
- Terminal de entrada de la antena
- Toma de entrada AUX (minitoma estéreo)

### Controles de tono:

- Graves:  $\pm 10$  dB a 60 Hz (XPLOD)
- Medios:  $\pm 10$  dB a 1 kHz (XPLOD)
- Agudos:  $\pm 10$  dB a 10 kHz (XPLOD)

**Requisitos de alimentación:** batería de automóvil de cc 12 V (masa negativa)

**Dimensiones:** aprox. 178  $\times$  50  $\times$  190 mm (an/al/prf)

**Dimensiones de montaje:** aprox. 182  $\times$  53  $\times$  163 mm (an/al/prf)

**Peso:** aprox. 1,6 kg

### Accesorios suministrados:

- Control remoto de tarjeta: RM-X156
- Tapa del dispositivo USB
- Componentes de instalación y conexiones (1 juego)

### Equipo y accesorios opcionales:

- Mando rotatorio: RM-X4S
- Cable BUS (suministrado con un cable con terminales RCA): RC-61 (1 m), RC-62 (2 m)
- Cambiador de CD (10 discos): CDX-757MX, CDX-656X
- Selector de fuente: XA-C40
- Selector AUX-IN: XA-300
- Adaptador de interfaz para iPod: XA-110IP

Es posible que su distribuidor no comercialice algunos de los accesorios que figuran en la lista anterior. Consulte al distribuidor para obtener más detalles.

Patentes de los EE.UU. y otros países usados con licencia de Dolby Laboratories.

Tecnología de codificación de audio MPEG Layer-3 y patentes bajo licencia de Fraunhofer IIS y Thomson.

## Nota

*Esta unidad no puede conectarse a un preamplificador digital ni a un ecualizador que sea compatible con el sistema BUS de Sony.*

*El diseño y las especificaciones están sujetos a cambios sin previo aviso.*



- Ciertas placas del circuito impreso no contienen retardantes de llama halogenados.
- Los chasis impresos no contienen retardantes de llama halogenados.
- Para el material de relleno y protección se ha utilizado papel.
- Impreso con tinta de aceites vegetales, libre de COV (Compuestos Orgánicos Volátiles).

## Solución de problemas

La siguiente lista de comprobación le ayudará a solucionar los problemas que puedan producirse con la unidad.

Antes de consultarla, revise los procedimientos de conexión y de funcionamiento.

### Generales

#### La unidad no recibe alimentación.

- Revise la conexión. Si todo está en orden, compruebe el fusible.
- Si la unidad está apagada y la pantalla desaparece, no se puede operar con el control remoto.  
→ Encienda la unidad.

#### La antena motorizada no se extiende.

La antena motorizada no dispone de una caja de relé.

#### No se emite el sonido.

- El volumen es demasiado bajo.
- La función ATT está activada o la función ATT de teléfono (cuando se conecta el cable de interfaz de un teléfono para automóvil al cable ATT) está activada.
- La posición del control de equilibrio "FAD" no está ajustada para un sistema de 2 altavoces.
- El cambiador de CD no es compatible con el formato del disco (MP3/WMA/AAC/CD de ATRAC).  
→ Reproduzca con esta unidad.

#### No se escuchan pitidos.

- El sonido de los pitidos está cancelado (página 15).
- Se encuentra conectado un amplificador de potencia opcional y no está usando el amplificador integrado.

#### El contenido de la memoria se borró.

- Presionó el botón RESET.  
→ Vuelva a almacenar los datos en la memoria.
- Se desconectó el cable de fuente de alimentación o la batería.
- El cable de fuente de alimentación no está conectado correctamente.

---

**Las emisoras almacenadas y la hora correcta se borran.**

**El fusible se fundió.**

**Se escucha ruido cuando se cambia la posición de la llave de encendido.**

Los cables no coinciden correctamente con el conector de alimentación auxiliar del automóvil.

---

**Las indicaciones desaparecen del visualizador o no aparecen en él.**

- El atenuador está ajustado en “Dimmer on” (página 15).
  - El ángulo del panel frontal no es el adecuado.
    - Para ajustar el ángulo del panel frontal, mantenga presionado (ANGLE) (página 7).
  - La pantalla se apaga si mantiene presionado (OFF).
    - Mantenga presionado (OFF) en la unidad hasta que se ilumine la pantalla.
  - Los conectores están sucios (página 21).
- 

**No funciona la desconexión automática.**

La unidad está encendida. La función de desconexión automática se activa después de apagar la unidad.

→ Apague la unidad.

---

**La pantalla se apaga mientras la unidad está en funcionamiento.**

La función de desactivación de la pantalla está activada (página 15).

---

**No es posible utilizar el control remoto de tarjeta.**

- Si la función de desactivación de la pantalla está activada (la pantalla no está iluminada), no es posible operar la unidad mediante el control remoto de tarjeta (página 15).
  - Asegúrese de que se retiró la película de aislamiento (página 5).
- 

**La función DSO no está disponible.**

Según el tipo de interior del automóvil o el tipo de música, DSO puede no producir el efecto deseado.

---

**Las imágenes cambian automáticamente.**

En el modo Auto Image (imagen automática), no se puede visualizar la imagen seleccionada.

→ Para visualizar únicamente la imagen seleccionada, ajuste “Auto Image off” (página 15).

---

**No se visualiza ningún elemento de la pantalla.**

→ Ajuste “Info All” (página 15).

---

**No es posible ajustar el nivel de volumen**

(AUX).

El dispositivo de audio portátil no estaba conectado cuando se seleccionó AUX en (SOURCE).

→ Conecte el dispositivo de audio portátil a la toma de entrada AUX.

---

## Reproducción de CD/MD

**No es posible insertar el disco.**

- Ya hay un disco insertado.
  - El disco se insertó a la fuerza al revés o en forma incorrecta.
- 

**No se inicia la reproducción.**

- El disco es defectuoso o está sucio.
  - Los discos CD-R/CD-RW no son para audio (página 18).
  - El formato del disco y la versión del archivo no son compatibles con esta unidad (para obtener más información, consulte la página 4 y 18).
  - Presione ▲ para extraer el disco.
- 

**Los archivos MP3/WMA/AAC tardan más tiempo en reproducirse que los demás.**

El inicio de la reproducción de los siguientes discos demora algo más de tiempo.

- disco grabado con una estructura de árbol complicada.
  - disco grabado en Multi Session.
  - disco al que es posible añadir datos.
- 

**No se puede reproducir el CD de ATRAC.**

- El disco no se creó con software autorizado como SonicStage o SonicStage Simple Burner.
  - No es posible reproducir pistas que no están incluidas en el grupo.
- 

**Los elementos de la pantalla no se desplazan.**

- En el caso de discos con muchos caracteres, es posible que éstos no se desplacen.
  - La opción “Auto Scroll” está desactivada.
    - Ajuste en “Auto Scroll on” (página 15) o presione (SCRL).
- 

**Se producen saltos de sonido.**

- La instalación no es correcta.
    - Instale la unidad en un ángulo inferior a 45° en una parte firme del automóvil.
  - El disco es defectuoso o está sucio.
- 

**Los botones de operación no funcionan.**

**El disco no se expulsa.**

Presione el botón RESET (página 5).

---

## Recepción de radio

**No es posible recibir las emisoras.**

**Hay ruidos que obstaculizan el sonido.**

- Conecte un cable de control de la antena motorizada (azul) o un cable de fuente de alimentación auxiliar (rojo) al cable de fuente de alimentación del amplificador de señal de la antena (solamente si el automóvil dispone de una antena FM/AM integrada en el cristal posterior o lateral).
  - Compruebe la conexión de la antena del automóvil.
  - La antena automática no se extiende.
    - Compruebe la conexión del cable de control de la antena motorizada.
  - Revise la frecuencia.
  - Cuando el modo DSO está activado, el sonido se escucha ocasionalmente con ruido.
    - Ajuste el modo DSO en “off” (página 14).
- 

**No es posible utilizar la sintonización programada.**

- Almacene la frecuencia correcta en la memoria.
  - La señal de emisión es demasiado débil.
- 

continúa en la página siguiente →

---

**No es posible utilizar la sintonización automática.**

- El modo de búsqueda local está ajustado en “on”.  
→ Ajuste “Local off” (página 15).
- La señal de emisión es demasiado débil.  
→ Use la sintonización manual.

---

**Durante la recepción de FM, la indicación “ST” parpadea.**

- Sintonice la frecuencia con precisión.
- La señal de emisión es demasiado débil.  
→ Ajuste “Mono on” (página 16).

---

**Un programa de FM emitido en estéreo se escucha en monoaural.**

La unidad se encuentra en el modo de recepción monoaural.  
→ Ajuste “Mono off” (página 16).

---

**Reproducción USB**

---

**No es posible reproducir elementos a través de un concentrador USB.**

Esta unidad no reconoce dispositivos USB a través de un concentrador USB ni es compatible con un dispositivo que dispone de una función de concentrador.

---

**No se pueden reproducir elementos.**

- Los archivos de reproducción de música están protegidos con tecnología de gestión de derechos digitales (DRM) (página 19).
- Únicamente se reproducen elementos de dispositivos de almacenamiento no masivo tipo USB.
- Si un dispositivo USB no funciona, conéctelo nuevamente.

---

**Suena un pitido.**

El dispositivo USB se ha desconectado durante la reproducción.  
→ Antes de desconectar un dispositivo USB, asegúrese de que se ha detenido la reproducción para proteger los datos.

---

**El sonido es discontinuo.**

Es posible que la discontinuidad del sonido se deba a una tasa alta de bits de más de 320 kbps.

---

**Mensajes/indicaciones de error**

---

**Blank Disc\*1**

No hay pistas grabadas en el MD.\*2  
→ Reproduzca un MD que tenga pistas grabadas.

---

**Checking**

La unidad está confirmando la conexión de un dispositivo USB.  
→ Espere a que aparezca la confirmación de que la conexión ha finalizado.

---

**Error\*1**

- El disco está sucio o se insertó al revés.\*2  
→ Límpielo o insértelo correctamente.
- Se insertó un disco vacío.
- El disco no se reproduce debido a algún problema.  
→ Inserte otro disco.
- El dispositivo USB no ha sido reconocido automáticamente.  
→ Conéctelo nuevamente.
- Presione **▲** para extraer el disco.

---

**Failure**

La conexión de los altavoces y amplificadores es incorrecta.  
→ Consulte el manual de instalación de este modelo para revisar la conexión.

---

**Hubs Not Supported**

Los concentradores USB o los dispositivos que disponen de una función de concentrador no son compatibles con esta unidad.

---

**Load**

El cambiador está cargando el disco.  
→ Espere hasta que finalice.

---

**Local Seek +/-**

El modo de búsqueda local está activado durante la sintonización automática.

---

**NO Album Name**

No se grabó ningún nombre de álbum en la pista.

---

**NO Device**

(SOURCE) se selecciona sin que esté conectado un dispositivo USB. Se ha desconectado un dispositivo USB o un cable USB durante la reproducción.  
→ Asegúrese de conectar un dispositivo USB y un cable USB.

---

**NO Disc**

El disco no está insertado en el cambiador de CD/MD.  
→ Inserte los discos en el cambiador.

---

**NO Disc Name**

No se grabó un nombre de disco/álbum/grupo/pista en la pista.

---

**NO Group Name**

No se grabó ningún nombre de grupo en la pista.

---

**NO Information**

No se grabó información de texto en los archivos MP3/WMA/AAC o en el CD de ATRAC.

---

**NO Magazine**

El cargador de discos no está insertado en el cambiador de CD.  
→ Inserte el cargador en el cambiador.

---

**NO Music**

El disco no es un archivo de música.  
→ Inserte un CD de música en esta unidad o en un cambiador con capacidad para reproducir MP3.  
→ Conecte un dispositivo USB que contenga algún archivo de música.

---

**NO Track Name**

No se grabó ningún nombre de pista en la pista.

---

**Not Read**

La unidad no puede leer la información del disco.  
→ Cargue el disco y, a continuación, selecciónelo en la lista.

---

---

**Not Ready**

La tapa del cambiador de MD está abierta o los MD no están insertados correctamente.

→ Cierre la tapa o inserte los MD correctamente.

---

**Not Supported (USB no compatible)**

El dispositivo USB conectado no es compatible.

→ Conecte un dispositivo USB de almacenamiento masivo (página 19).

---

**Offset**

Es posible que se haya producido una falla interna.

→ Revise la conexión. Si el indicador de error permanece en pantalla, póngase en contacto con el distribuidor Sony más cercano.

---

**Over Load**

El dispositivo USB está sobrecargado.

→ Desconecte el dispositivo USB y, a continuación, presione (SOURCE) para cambiar la fuente.

→ Indica que el dispositivo USB está fuera de servicio, o que hay un dispositivo incompatible conectado.

---

**Push Reset**

La unidad de CD y el cambiador de CD/MD no pueden utilizarse debido a algún problema.

→ Presione el botón RESET (página 5).

---

**Read**

La unidad está leyendo toda la información de grupos y álbumes del disco o del dispositivo USB.

→ Espere hasta que finalice la lectura y se inicie la reproducción automáticamente. Es posible que demore más de un minuto en función de la estructura del disco o del dispositivo USB.

---

“ ” “ ”  
Durante la operación de avance o retroceso rápido, llegó al principio o al final del disco, por lo que no es posible continuar.

---

“ ”  
No se puede mostrar el carácter con la unidad.

---

\*1 Si se produce un error durante la reproducción de un CD o MD, el número de disco del CD o MD no aparece en pantalla.

\*2 La pantalla muestra el número del disco que causa el error.

Si estas soluciones no ayudan a mejorar la situación, póngase en contacto con el distribuidor Sony más cercano.

Si entrega la unidad para su reparación a causa de problemas en la reproducción de CD, lleve el disco que se utilizó cuando se produjo el problema.

**Sitio Web de soporte técnico en línea**

Para resolver cualquier duda u obtener la información más reciente sobre el soporte técnico de este producto, visite el siguiente sitio Web:

**Clientes de Latinoamérica:**

<http://esupport.sony.com/ES/LA/>

**Clientes en Pan Asia:**

<http://www.css.ap.sony.com/>

<http://www.sony-asia.com/caraudio/>

对于本机的安装及线路连接，请参见附送的“安装 / 线路连接说明书”。

### 您的汽车引擎没有 ACC 位置时的警告

必须设定自动断电功能（第 12 页）。  
本机在关机后会在设定的时间内完全并自动切断电源，以防止电池消耗。  
如果您未设定自动断电功能，则在每次关闭引擎时按住 **(OFF)**，直至显示画面消失。

## 1类激光产品

此标签位于机壳的底部。

**BBE<sup>®</sup>MP** 此产品经 BBE Sound 公司  
**DIGITAL** 授权制造。  
根据 USP5510752 及  
5736897 条例而获得 BBE Sound 公司的特  
许。BBE 及 BBE 标志乃 BBE Sound 公司之  
注册商标。

BBE MP（最小化多项式非线性饱和度）处理  
通过恢复和增强由于压缩失去的谐波来提高  
如 MP3 等数字压缩的声音。BBE MP 通过从  
音源素材中再产生谐波从而起到有效地恢复  
亲切感、详细和音调细微差别的作用。

“ATRAC”、“ATRAC AD”、SonicStage 及其标  
志是 Sony Corporation 的商标。

“WALKMAN”和“WALKMAN”标志是 Sony  
Corporation 的注册商标。



Microsoft、Windows Media  
和 Windows 标志是 Microsoft  
Corporation 在美国和/或其  
他国家的商标或注册商标。

鸣谢惠顾！	4
-------	---

## 入门指南

重设本机	4
准备卡片式遥控器	4
设定时钟	4
拆卸前面板	5
安装前面板	5
将光盘插入本机	5
退出光盘	5
调整前面板的角度	5

## 控制器位置和基本操作

主机	6
卡片式遥控器 RM-X156	6

## CD

显示项目	8
重复和随机播放	8

## 无线电

储存并接收电台	8
自动储存 — BTM	8
手动储存	8
收听已储存的电台	8
自动调谐	8
通过列表接收电台 — LIST	9

## USB 设备

播放 USB 设备	9
显示项目	9
听 Mass Storage Class 型音频设备中的音乐	10
听 “Walkman” (ATRAC 音频设备) 中的音乐	10

## 其他功能

更改声音设定	11
调整声音特性	11
自定义均衡曲线 — EQ3 调谐	11
调整设定项目 — MENU	12
使用选购设备	13
辅助音频设备	13
CD/MD 换碟机	13
旋转式遥控器 RM-X4S	14

## 附加信息







使用前注意事项	14
光盘注意事项	14
关于 USB 设备	15
MP3/WMA/AAC 文件的播放顺序	15
关于 MP3 文件	15
关于 WMA 文件	15
关于 AAC 文件	16
关于 ATRAC 文件	16
保养	16
取出本机	17
规格	17
故障排除	18
出错显示 / 信息	19

## 鸣谢惠顾！

感谢您惠购 Sony 光盘播放机。使用以下功能，您可以享受驾驶的乐趣。

### • CD 播放

您可播放 CD-DA (也包含 CD TEXT\*)、CD-R/CD-RW (MP3/WMA/AAC 文件也包含 Multi Session (第 15 页) 和 ATRAC CD (ATRAC3 和 ATRAC3plus 格式 (第 16 页)))。

光盘类型	光盘上的标签	
CD-DA		
MP3 WMA AAC ATRAC CD		
		

### • 无线电接收

- 每个波段 (FM1、FM2、FM3、AM1 和 AM2) 最多可以存储 6 个电台。
- BTM (最佳调谐记忆)：本机选择信号强的电台并储存。

### • 声音调整

- EQ3 parametric：您可以从 7 种预设均衡曲线中选择任一种，并根据需要进行调整。
- DSO (动态摄影棚管理器)：采用虚拟扬声器合成创造更具现场效果的声场，即使扬声器安装在门上较低的位置，也可以增强扬声器的声音。
- BBE MP：改善数字压缩声音，如 MP3。

### • 图像设定

您可以在装置上设定各种显示图像。

### • 选购装置操作

- 可以连接各种音频设备，并能从本机进行操作。
- USB 设备：Mass Storage Class USB 设备或“Walkman” (ATRAC 音频设备) 可与前面的 USB 端子连接。关于可以使用设备的详细信息，请参阅关于 USB 设备 (第 15 页) 或 Sony 支持网站 (第 20 页)。
  - 便携式音频设备：本机前面的 AUX 输入插孔可连接便携式音频设备 (模拟连接)。
  - CD/MD 换碟机：本机背面的 SONY BUS 可以连接 CD/MD 换碟机。

\* CD TEXT 光盘是含有光盘、艺术家或曲目名称等信息的 CD-DA。

## 入门指南

### 重设本机

在第一次使用本机前，或更换汽车电瓶或改变连接后，必须重设本机。

拆卸前面板，并用带尖头的物体，如圆珠笔等，按 RESET 按钮。

RESET 按钮

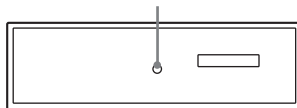

#### 注意

按 RESET 按钮，将消除时钟设定和某些已储存的内容。

### 准备卡片式遥控器

第一次使用卡片式遥控器之前，请先抽出绝缘薄膜。

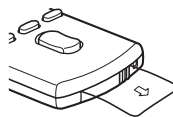

### 设定时钟

时钟采用 12 小时制数字显示。

- 1 按 **(MENU)**。
- 2 旋转音量控制拨盘直至出现“Clock Adjust”，然后按 **(ENTER)**。出现时钟调整显示。
- 3 转动音量控制拨盘，设定小时和分钟。若要移动数字指示，按 **(SEEK) +/-**。
- 4 设定分钟后，按 **(ENTER)**。时钟开始走时。

#### 用卡片式遥控器操作

在步骤 2 至 3 中：按 **↑** 或 **↓** 代替音量控制拨盘；在步骤 3 中：按 **←** 或 **→** 代替按 **(SEEK) +/-**。



## 拆卸前面板

您可以拆卸本机的前面板以防止本机被盗。

### 警报

若您未拆卸前面板即把点火开关旋转至 OFF 档，警报器将发出数秒钟的警报声。只有使用内置放大器时警报器才会发出警报声。

- 1 按 **OFF**。  
本机关闭。
- 2 按 **▲**。  
前面板左侧释放。
- 3 将前面板滑向左侧，然后朝您身体方向轻轻拉出前面板。

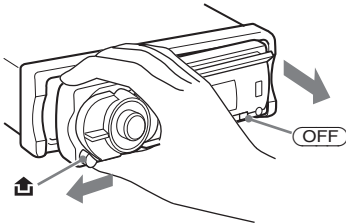

### 注意

- 切勿摔落或猛按前面板及显示屏。
- 切勿使前面板受热 / 高温或受潮。避免将前面板遗留在停放的车中或仪表盘 / 后托架上。

## 安装前面板

将前面板上的孔 **A** 放在本机的轴 **B** 上，然后将左侧轻轻推入。

按本机上的 **(SOURCE)** (或插入光盘) 开始操作本机。

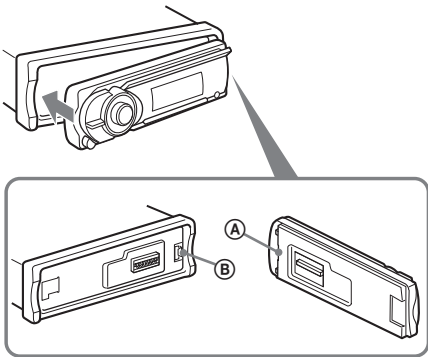

### 注意

切勿在前面板内表面放任何东西。

## 将光盘插入本机

- 1 按 **▲**。  
前面板自动滑下。
- 2 插入光盘 (标签面朝上)。

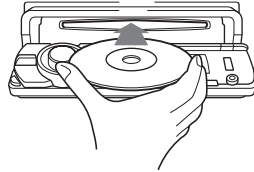

前面板自动向上滑，然后自动开始播放。

## 退出光盘

- 1 按 **▲**。  
前面板自动滑下，然后光盘被退出。
- 2 按 **▲** 关闭前面板。

### 注意

前面板滑下 15 秒钟后会自动向上滑。

## 调整前面板的角

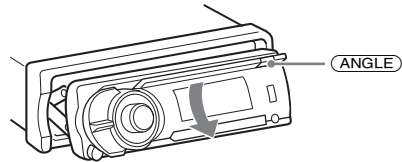

- 1 反复按住 **(ANGLE)**，直至前面板角度适合。  
前面板可以设定至 3 个位置。

若要将前面板返回至默认位置，则反复按住 **(ANGLE)**，直至前面板返回其默认位置。

### 提示

- 前面板滑下 (要插入光盘) 后，将再次自动返回至您设定的位置。
- 您设定的前面板角度储存在本机中。关闭点火开关时，前面板角度返回至默认位置，然后打开点火开关，前面板转变为您设定的角度。

# 控制器位置和基本操作

## 主机

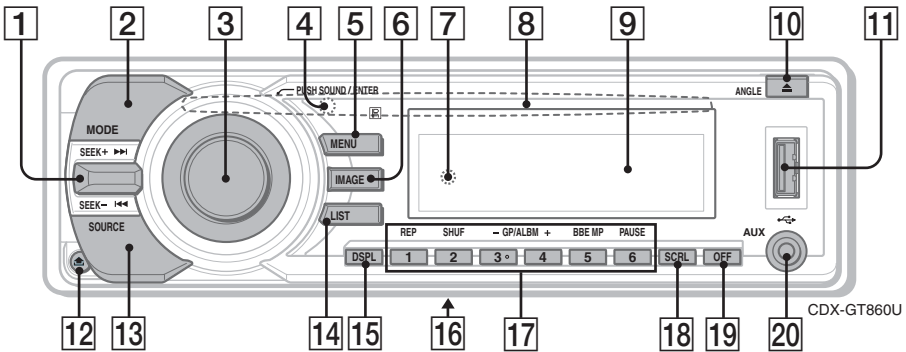

## 卡片式遥控器 RM-X156

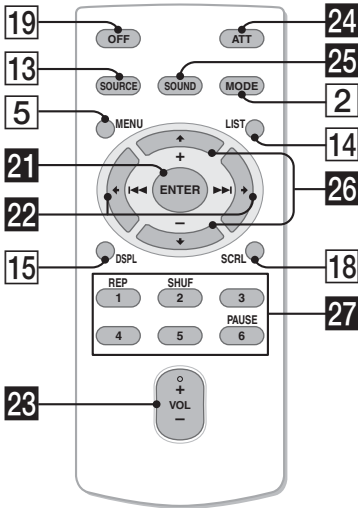

详细说明，请参阅列出的。卡片式遥控器上与装置上对应的按钮控制相同的功能。

- 1 SEEK +/- 控制器**  
CD/MD\*1/USB\*2:  
跳过曲目（向上 / 下按）；连续跳过曲目（向上 / 下按，然后在约 1 秒种内再向上 / 下按并保持不放）；后退 / 快进一个曲目（向上 / 下按住保持不放）。  
无线电：  
自动调电台（向上 / 下按）；手动搜台（向上 / 下按住保持不放）。
- 2 MODE 按钮 8, 10, 13**  
选择无线电波段（FM/AM）；选择装置\*3；选择播放模式\*4。
- 3 音量控制拨盘**  
调整音量。  
**SOUND 按钮**  
输入声音设定。  
**ENTER 按钮**  
应用菜单设定。
- 4 卡片式遥控器接收器**
- 5 MENU 按钮**  
进入菜单。
- 6 IMAGE 按钮**  
选择显示图像。  
动画模式 1-3 → 频谱分析模式 1-5 → 墙纸模式 1-3 → 正常播放 / 接收模式
- 7 RESET 按钮**（位于前面板后面） 4
- 8 光盘槽 5**  
插入光盘。
- 9 显示屏窗**

**10** ▲ (退出) / ANGLE 按钮 5  
退出光盘 / 向下滑动前面板 (按) ; 以  
3 个位置调节前面板角度 (按住)。

**11** USB 端子 9

**12** ⏏ (前面板释放) 按钮 5

**13** SOURCE 按钮  
打开电源; 改变音源 (无线电 / CD/MD\*1/  
USB/AUX)。

**14** LIST 按钮 9, 10, 13  
列表。

**15** DSPL (显示) 按钮 8, 9  
改变显示项目。

**16** 频率选择开关 (位于本机底部)  
请参见附送的安装 / 线路连接说明书中的  
“频率选择开关”。

**17** 数字按钮  
CD/MD\*1/USB\*2:  
①: REP 8, 10, 13  
②: SHUF 8, 10, 13  
③ / ④: GP\*5/ALBM\*6 -/+  
跳过专辑 (按); 连续跳过专辑 (按  
住)。\*7  
⑤: BBE MP\*8 2  
⑥: PAUSE\*8  
暂停播放。若要取消, 则再按一次。  
无线电:  
接收已储存的电台 (按); 储存电台 (按  
住)。

**18** SCRL (滚动) 按钮 8, 9  
滚动显示项目。

**19** OFF 按钮  
关闭电源; 停止音源。

**20** AUX 输入插孔 13  
连接便携式音频设备。

卡片式遥控器上的以下按钮与本机上的按钮 /  
功能不同。使用前抽出绝缘薄膜 (第 4 页)。

**21** ENTER 按钮  
完成设定。

**22** ⏮ / ⏭ (SEEK -/+ ) 按钮  
CD:  
跳过曲目 (按); 连续跳过曲目 (按, 然  
后在 1 秒钟内再次按下并按住不放); 快  
进 / 后退一个曲目 (按住)。  
无线电:  
自动调入电台 (按); 手动搜台 (按住)。

**23** VOL (音量) +/- 按钮  
调整音量。

**24** ATT (降低) 按钮  
降低声音。若要取消, 则再按一次。

**25** SOUND 按钮  
输入声音设定。

**26** ⏮ / ⏭ (+/-) 按钮  
选择预设电台 / 跳过群组 (按); 连续跳  
过群组 (按住)。

**27** 数字按钮  
CD/MD\*1/USB\*2:  
①: REP 8, 10, 13  
②: SHUF 8, 10, 13  
⑥: PAUSE\*8  
暂停播放。若要取消, 则再按一次。  
无线电:  
接收已储存的电台 (按); 储存电台 (按  
住)。

- \*1 连接了 MD 换碟机时。
- \*2 连接了 USB 设备时。
- \*3 连接了 CD/MD 换碟机时。
- \*4 连接了 ATRAC 音频设备时。
- \*5 播放 ATRAC 时。
- \*6 播放 MP3/WMA/AAC 时。
- \*7 如果连接了换碟机, 操作则不同, 请参阅第 13 页。
- \*8 播放本机和 USB 设备。

#### 注意

- 退出 / 插入光盘时, 请勿连接任何 USB 设备以免损坏光  
盘。
- 如果关闭本机且显示消失, 除非先按本机上的  
(SOURCE) 或插入光盘启动本机, 否则无法使用卡片  
式遥控器操作。

#### 提示

有关如何更换电池的详细信息, 请参阅第 16 页上的“更  
换卡片式遥控器的锂电池”。

#### 关于 USB 盖

不使用 USB 端子 (11) 时请使用附送的 USB 盖, 防止  
灰尘或污垢进入。  
请将 USB 盖放在儿童无法拿到的地方, 防止被意外吞  
入。

## CD

关于选择 CD/MD 换碟机的详细信息，请参阅第 13 页。

### 显示项目

例如：将 Info（信息）模式设定为“All”（第 12 页）时。

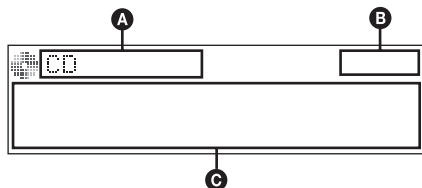

- A** 音源（CD/ATRAC/WMA/MP3/AAC）指示
- B** 时钟
- C** 曲目/专辑/群组编号，光盘/艺术家/专辑/群组/曲目名称，已播放时间，文本信息

若要更改显示项目 **C**，按 **(DSPL)**；若要滚动显示项目 **C**，按 **(SCRL)** 或设定“Auto Scroll on”（第 12 页）。

#### 提示

显示的项目视光盘类型、录制格式和设定而异。关于 MP3/WMA/AAC 的详细信息，请参阅第 15 页；关于 ATRAC CD，请参阅第 16 页。

### 重复和随机播放

- 1 播放过程中，反复按 **(1)** (REP) 或 **(2)** (SHUF)，直至出现所需设定。

选择	播放
Repeat Track	重复播放曲目。
Repeat Album*1	重复播放专辑。
Repeat Group*2	重复播放群组。
Shuffle Album*1	以随机顺序播放专辑。
Shuffle Group*2	以随机顺序播放群组。
Shuffle Disc	以随机顺序播放光盘。

\*1 播放 MP3/WMA/AAC 时。

\*2 播放 ATRAC CD 时。

若要返回正常播放模式，则选择“Repeat off”或“Shuffle off”。

## 无线电

### 储存并接收电台

#### 注意

当在驾车过程中要调谐电台时，须使用最佳调谐记忆（BTM），以免发生事故。

#### 自动储存 — BTM

- 1 反复按 **(SOURCE)**，直至出现“TUNER”。若要改变波段，则反复按 **(MODE)**。您可以从 FM1、FM2、FM3、AM1 或 AM2 中选择。
- 2 按 **(MENU)**。
- 3 旋转音量控制拨盘直至出现“BTM”，然后按 **(ENTER)**。  
本机将各电台按其频率顺序储存在数字按钮上。  
当设定存储完毕时，本机发出一声提示音。

#### 用卡片式遥控器操作

在步骤 3 中：按 **↑** 或 **↓** 代替音量控制拨盘。

#### 手动储存

- 1 接收您要储存的电台时，按住一个数字按钮 **(1)** 至 **(6)** 不放，直至出现“MEM”。数字按钮指示会在显示屏上出现。

#### 注意

若您试图在同一个数字按钮上储存另一个电台，则以前存入的电台将被替换。

#### 收听已储存的电台

- 1 选择波段，然后按一个数字按钮 **(1)** 至 **(6)**。

#### 自动调谐

- 1 选择波段，然后向上或向下按 **(SEEK) +/-** 控制器搜索电台。  
当本机接收到一个电台时，扫描即停止。  
如此反复操作直至接收到所要的电台。

#### 提示

若您知道所要收听的电台频率，请按住 **(SEEK) +/-** 控制器不放快速找到近似频率，然后向上或向下反复按 **(SEEK) +/-** 控制器精确调整到所要的频率（手动调谐）。

## 通过列表接收电台 — LIST

您可以列出频率列表。

- 1 选择波段，然后按 **(LIST)**。  
显示频率。
- 2 旋转音量控制拨盘直至出现想要的电台。

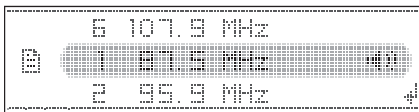

- 3 按 **(ENTER)** 接收该电台。  
显示返回至正常接收模式。

### 用卡片式遥控器操作

选择波段，然后按 **(LIST)**。反复按 **↑** 或 **↓** 直至出现想要的电台，然后按 **(ENTER)**。

## USB 设备

### 播放 USB 设备

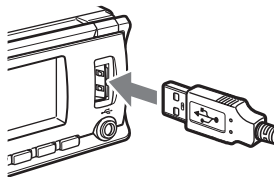

- 1 将 USB 设备连接至 USB 端子。  
播放开始。

如果已经连接了 USB 设备，则反复按 **(SOURCE)**，直至出现“USB”再开始播放。



按 **(OFF)** 停止播放。

### 注意

- 移除USB设备之前，必须首先停止播放。如果在播放过程中移除 USB 设备，则 USB 设备中的数据可能损坏。
- 切勿使用较大或较重的 USB 设备，否则可能由于振动掉落，或造成连接松脱。

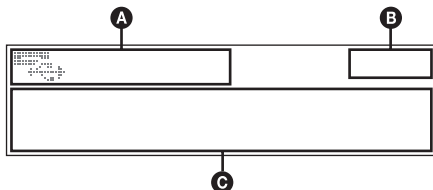
### 显示项目



- A**  ATRAC/WMA/MP3/AAC 指示 \*1  
 WMA/MP3/AAC 指示 \*2

**B** 时钟

**C** 曲目/专辑/群组编号，光盘/艺术家/专辑/群组/曲目名称，已播放时间，文本信息

\*1 连接了 ATRAC 音频设备时。

\*2 连接了 Mass Storage Class 设备时。

若要更改显示项目 **C**，按 **(DSPL)**；若要滚动显示项目 **C**，按 **(SCRL)** 或设定“Auto Scroll on”（第 12 页）。

### 提示

显示的项目视录制格式和设定而异。关于 MP3/WMA/AAC 的详细信息，请参阅第 15 页；关于 ATRAC，请参阅第 16 页。

### 注意

根据不同的 Mass Storage Class 型 USB 设备和 ATRAC 音频设备，显示会有不同。

## 听 Mass Storage Class 型音频设备中的音乐

### 重复和随机播放

- 1 播放过程中，反复按 **(1)** (REP) 或 **(2)** (SHUF)，直至出现所需设定。

选择	播放
Repeat Track	重复播放曲目。
Repeat Album	重复播放专辑。
Shuffle Album	以随机顺序播放专辑。
Shuffle Device	以随机顺序播放设备。

若要返回正常播放模式，则选择 “Repeat off” 或 “Shuffle off”。

### 通过名称找出专辑 — LIST

- 1 在播放过程中，按 **(LIST)**。
- 2 旋转音量控制拨盘直至出现想要的专辑。
- 3 按 **(ENTER)** 播放此专辑。  
显示返回正常播放模式。

## 听 “Walkman” (ATRAC 音频设备) 中的音乐

- 1 在播放过程中，反复按 **(MODE)**，直至出现想要的设定。  
项目将如下改变：

Album Mode → Artist Mode →  
Playlist Mode\*

\* 如果 ATRAC 音频设备中没有播放列表，则不会出现 “Playlist Mode”。

### 重复和随机播放

- 1 播放过程中，反复按 **(1)** (REP) 或 **(2)** (SHUF)，直至出现所需设定。

选择	播放
Repeat Track	重复播放曲目。
Repeat Album	重复播放专辑。
Repeat Artist	重复播放某艺术家歌曲。
Repeat Playlist	重复播放列表。
Shuffle Album	以随机顺序播放专辑。
Shuffle Artist	以随机顺序播放某艺术家歌曲。
Shuffle Playlist	以随机顺序播放列表。
Shuffle Device	以随机顺序播放设备。

若要返回正常播放模式，则选择 “Repeat off” 或 “Shuffle off”。

## 通过名称找出专辑 / 艺术家 / 播放列表 — LIST

- 1 在播放过程中，反复按 **(MODE)**，直至出现想要的专辑 / 艺术家 / 播放列表。
- 2 按 **(LIST)**。  
出现所选的模式列表。
- 3 旋转音量控制拨盘直至出现想要的专辑 / 艺术家 / 播放列表。
- 4 按 **(ENTER)** 播放此专辑 / 艺术家 / 播放列表。  
显示返回正常播放模式。

## 其他功能

### 更改声音设定

#### 调整声音特性

- 1 按 **(SOUND)**。
- 2 旋转音量控制拨盘直至出现想要的菜单项目，然后按 **(ENTER)**。
- 3 旋转音量控制拨盘选择设定，然后按 **(ENTER)**。  
设定完成。  
3 秒钟后，设定完成，显示返回正常播放 / 接收模式。

#### 用卡片式遥控器操作

在步骤 2 至 3 中：按 **↑** 或 **↓** 代替音量控制拨盘。

可以设定以下项目（详细说明请参阅参考页）：

“●”表示默认设定。

EQ3

#### EQ3 parametric

选择均衡器类型：“Xplod”、“Vocal”、“Edge”、“Cruise”、“Space”、“Gravity”、“Custom”或“off” (●)。

#### DSO

选择 DSO 模式：“1”、“2”、“3”或“off” (●)。数字越大，增强的效果越大。

#### Balance

调节左右扬声器之间的平衡：“R10” - “0” (●) - “L10”

#### Fader

调节前后扬声器之间的平衡：“F10” - “0” (●) - “R10”

#### Subwoofer

调节超低音扬声器音量：“+10” - “0” (●) - “-10”  
（“-∞”在最低设定时显示。）

#### LPF（低通滤波器）

选择超低音扬声器的截止频率：“off” (●)、“125Hz”或“78Hz”。

#### AUX Level\*

调整每个所连接的辅助设备的音量。此设定无需调整音源间的音量（第 13 页）。

可调节电平：“+18 dB” - “0 dB” (●) - “-8 dB”

\* 启动 AUX 音源时。

### 自定义均衡曲线 — EQ3 调谐

EQ3 的“Custom”可让您进行自己的均衡器设定。

- 1 选择一个音源，然后按 **(SOUND)**。
- 2 旋转音量控制拨盘选择“EQ3 parametric”，然后按 **(ENTER)**。
- 3 旋转音量控制拨盘选择“Custom”，然后向上按 **(SEEK)** +。
- 4 旋转音量控制拨盘选择“EQ3 Mode Tune”，然后按 **(ENTER)**。
- 5 旋转音量控制拨盘，在“LOW”、“MID”或“HI”中选择想要的频率范围，然后按 **(ENTER)**。
- 6 旋转音量控制拨盘选择您希望调节的中心频率，然后向上按 **(SEEK)** +。  
每个范围的可选择频率：  
LOW: 60 Hz 或 100 Hz  
MID: 500 Hz 或 1.0 kHz  
HI: 10.0 kHz 或 12.5 kHz
- 7 转动音量控制拨盘，调整均衡器曲线。  
音量电平以 1 dB 为单位，从 -10 dB 至 +10 dB 进行调整。

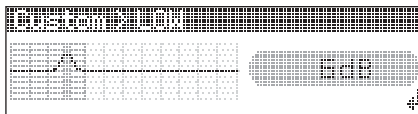

- 8 按 **(ENTER)**。  
重复步骤 5 至 8，调节其他频率范围。
- 9 向下按 **(SEEK)** -。  
显示返回正常播放 / 接收模式。  
若要恢复均衡器曲线出厂设定，则在步骤 4 中选择“EQ3 Mode Initialize”和“Yes”。

#### 提示

其他均衡器类型也可调整。

#### 用卡片式遥控器操作

在步骤 2 至 7 中：按 **↑** 或 **↓** 代替音量控制拨盘；在步骤 3、6 和 9 中：按 **←** 或 **→** 代替按 **(SEEK)** +/-。

## 调整设定项目 — MENU

- 1 按 **(MENU)**。
- 2 旋转音量控制拨盘直至出现想要的菜单项目，然后按 **(ENTER)**。
- 3 旋转音量控制拨盘选择设定，然后按 **(ENTER)**。  
设定完成。
- 4 按 **(MENU)**。  
显示返回正常播放 / 接收模式。

### 用卡片式遥控器操作

在步骤 2 至 3 中：按 **↑** 或 **↓** 代替音量控制拨盘。

可以设定以下项目（详细说明请参阅参考页）：

“●”表示默认设定。

## Setup

### Clock Adjust (第 4 页)

#### Beep

设定 “on” (●) 或 “off”。

#### RM (旋转式控制器)

改变旋转式控制器的操作方向。

- “NORM” (●)：在工厂设定位置处使用旋转式控制器。
- “REV”：当您旋转式控制器安装在汽车方向盘轴的右侧。

#### Auto Off

本机关闭时在所需时间过后自动切断电源：

“NO” (●), “30 sec”, “30 min” 或 “60 min”。

## Display

#### Black Out

对于任何播放源（例如，在播放 CD/ 接收无线电等）都自动关闭照明。

- “Black Out on” \*1：如果 5 秒钟未进行操作则将关闭照明。
- “Black Out off” (●)：停用关闭照明功能。

若要开启背光，则按任何按钮。

#### Auto Image

设定各种显示图像。

- “All”：反复逐步通过所有显示模式中的显示图像。
- “Movie” (●)：显示动画。
- “SA”：显示频谱分析仪。
- “off”：不显示任何图像。

#### Info (信息)

显示项目（视音源等而定）。

- “Simple” (●)：不显示任何项目。
- “All”：显示所有项目。
- “Clear”：显示项目自动消失。

#### Demo\*2 (演示)

设定 “on” (●) 或 “off”。

## Dimmer

改变显示屏亮度。

- “Auto” (●)：打开汽车照明时，显示屏自动变暗。
- “on”：显示屏变暗。
- “off”：关闭调光器。

## Illumination

改变照明颜色：“Blue” (●) 或 “Red”。

## Auto Scroll

更改了光盘 / 专辑 / 群组 / 曲目时，自动滚动显示较长的项目。

- “on” (●)：滚动显示。
- “off”：不滚动显示。

## Receive Mode

### Local (本地搜索模式)

- “off” (●)：调谐正常接收。
- “on”：仅调谐信号较强的电台。

### Mono\*3 (单声道模式)

若要改善信号弱的 FM 接收，则选择单声道接收模式。

- “off” (●)：以立体声听立体声广播。
- “on”：以单声道听立体声广播。

### BTM (第 8 页)

\*1 当启动关闭照明功能时，本机无法用卡片式遥控器进行操作。

\*2 本机关闭时。

\*3 接收 FM 时。



## 使用选购设备

### 辅助音频设备

通过将选购的便携式音频设备连接至本机的AUX输入插孔（立体声迷你插孔），即可通过汽车扬声器聆听。

可以调节本机与便携式音频设备之间的音量差异。按下列步骤进行：

- 1 关闭便携式音频设备。
- 2 连接到本机。  
音源自动切换为“AUX”。

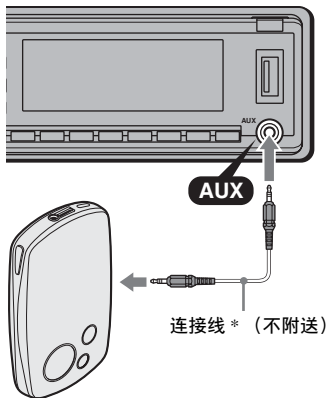

\* 必须使用直型插头。

- 3 调低本机的音量。
- 4 以适中的音量开始播放便携式音频设备。
- 5 在本机上设定通常的收听音量。
- 6 调整输入电平（第 11 页）。

### CD/MD 换碟机

#### 选择换碟机

- 1 反复按 **(SOURCE)**，直至出现“CD”或“MD”。
- 2 反复按 **(MODE)**，直至出现想要的换碟机。

装置编号, MP3 指示 \*1

LP2/LP4 指示 \*2



光盘 / 专辑编号

播放开始。

\*1 播放 MP3 时。

\*2 播放 MDLP 光盘时。

### 跳过专辑和光盘

- 1 在播放过程中按 **(3)/ (4)** (GP/ALBM -/+).

跳过 按 **(3)/ (4)** (GP/ALBM -/+)

专辑 并释放（按住片刻）。

连续跳过专辑 第一次释放后的 2 秒钟内。

光盘 反复。

连续跳过光盘 然后在 2 秒钟内再按下并按住不放。

### 重复和随机播放

- 1 播放过程中，反复按 **(1)** (REP) 或 **(2)** (SHUF)，直至出现所需设定。

选择 播放

Repeat Disc\*1 重复播放光盘。

Shuffle Changer\*1 以随机顺序播放换碟机中的曲目。

Shuffle All\*2 以随机顺序播放所有装置中的曲目。

\*1 连接了一台或多台 CD/MD 换碟机时。

\*2 当连接了两台或多台 MD 换碟机且一台正在播放时有效。

若要返回正常播放模式，则选择“Repeat off”或“Shuffle off”。

### 通过名称找出光盘 — LIST

当连接了具有 CD TEXT 功能的 CD 换碟机或连接了 MD 换碟机时，您可以从列表中选择光盘。

如果您对光盘指定一个名称，则此名称将出现在列表中。

- 1 在播放过程中，按 **(LIST)**。  
出现光盘编号或光盘名称。
- 2 旋转音量控制拨盘直至出现想要的光盘。
- 3 按 **(ENTER)** 播放此光盘。  
显示返回正常播放模式。

用卡片式遥控器操作

在步骤 2 中：按 **↑** 或 **↓** 代替音量控制拨盘。

## 旋转式遥控器 RM-X4S

### 贴标签

根据您安装旋转式控制器的方法贴指示标签。

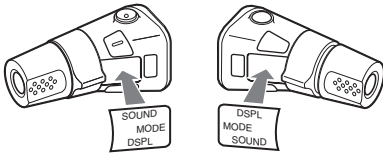

### 控制器位置

旋转式控制器上与本机对应的按钮控制相同的功能。

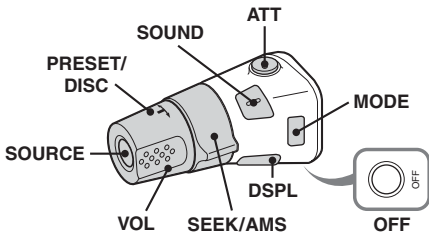

旋转式控制器上的以下控制器与本机的操作不同。

- **PRESET/DISC 控制器**  
与本机上的 (GP/ALBM) -/+ 相同 (推入并转动)。
- **VOL (音量) 控制**  
与本机上的音量控制拨盘相同 (转动)。
- **SEEK/AMS 控制器**  
与本机上的 (SEEK) -/+ 相同 (转动, 或转动并保持)。

### 改变操作方向

控制器操作方向的工厂设定如下图所示。

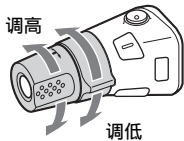

若需要将旋转式控制器安装在汽车驾驶杆的右侧, 您可以将控制器的操作方向反置。

- 1 在推 VOL 控制器的同时, 按住 (SOUND)。

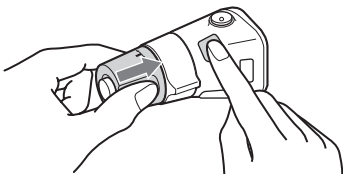

## 附加信息

### 使用前注意事项

- 倘若您的汽车停在直射阳光下, 则在操作前必须先使本机充分冷却。
- 本机工作时, 电动天线将自动伸出。

### 湿气凝结

在雨天或非常潮湿的地区, 本机的透镜和显示屏内会产生湿气凝结。一旦如此, 本机将无法正常运行。此时, 请将光盘取出, 并等待约一小时, 直至湿气蒸发。

### 保持高质量声音

请随时注意, 切勿将果汁或其他软饮料溅在本机或光盘上。

### 光盘注意事项

- 为保持光盘清洁, 切勿接触其表面。拿光盘时请持其边缘。
- 不使用时请将光盘装入光盘盒或光盘匣。
- 切勿使光盘受到热源 / 高温的影响。避免将光盘遗留在停放的车中或仪表盘 / 后托架上。
- 切勿贴标签, 或使用带有黏性墨水 / 残留物的光盘。这类光盘在使用时可能会停止转动, 从而造成故障或损坏光盘。



- 切勿使用任何贴有标签或贴纸的光盘。使用此类光盘可能会引起如下故障:
  - 不能退出光盘 (由于标签或贴纸剥落并卡住弹出装置)。
  - 不能正确读取音频数据 (例如, 跳跃播放或不播放), 由于热源使贴纸或标签皱缩造成光盘翘曲。
- 本机不能播放非标准形状的光盘 (例如, 心形、正方形、星形)。若试图播放此类光盘, 则可能会损坏本机。切勿使用此类光盘。
- 您无法播放 8 cm CD。
- 在播放之前, 请使用市售清洁布清洁光盘。从光盘的中心向外擦拭。切勿使用汽油、稀释剂、市场销售的清洁剂, 以及用于留声机唱片的抗静电喷雾剂等溶剂。



## CD-R/CD-RW 光盘的注意事项

- 某些 CD-R/CD-RW（视用于录制的设备或光盘情况而定）可能无法在本机上播放。
- 您无法播放未最终化的 CD-R/CD-RW。
- 本机与 ISO 9660 level 1/level 2 格式、Joliet/Romeo 扩展格式和 Multi Session 兼容。
- 最大数量：
  - 文件夹（专辑）：150（包括根文件夹和空文件夹）。
  - 光盘中含有的文件（曲目）和文件夹：300（如果文件夹/文件名称包含许多字符，该数量可能小于 300）。
  - 文件夹/文件名称的可显示字符数为 32（Joliet）或 64（Romeo）。
- 当光盘是以 Multi Session 录制时，只有第一个区段格式的第一个曲目被识别并播放（任何其他格式被跳过）。格式的优先顺序为 CD-DA、ATRC CD 和 MP3/WMA/AAC。
  - 当第一个曲目为 CD-DA 时，只播放第一个区段的 CD-DA。
  - 当第一个曲目不是 CD-DA 时，会播放 ATRC CD 或 MP3/WMA/AAC 的区段。如果光盘中没有这些格式的数据，则显示“NO Music”。

## 采用版权保护技术编码的音乐光盘

本产品是专为播放符合 Compact Disc (CD) 标准光盘而设计。

近来，许多唱片公司都推出各种采用版权保护技术编码的音乐光盘。请注意，这些光盘中可能有不符合 CD 标准的光盘，并且可能无法使用本产品播放。

## 有关 DualDisc 的注意事项

DualDisc 是一种双面光盘产品，它一面含有符合录制 DVD 的素材，另一面为数字音频素材。但是，由于音频素材一面不符合 Compact Disc (CD) 标准，无法保证在本产品上播放。

## 关于 USB 设备

- 可以使用符合 USB 标准的 Mass Storage Class 和 ATRC 音频设备型 USB 设备。但是，本机无法通过 USB HUB 识别 USB 设备，并且与具有 HUB 功能的设备不兼容。关于您 USB 设备兼容性的详细信息，请访问 Sony 支持网站（第 20 页）。
- 相应代码根据设备类型而不相同。
  - Mass Storage Class: MP3/WMA/AAC
  - ATRC 音频设备: ATRC/MP3/WMA/AAC
- 无法播放除 ATRC 以外的 DRM（数字版权管理）文件。
- 可以显示的数据如下。  
Mass Storage Class:
  - 文件夹（专辑）：512，文件（曲目）：65535ATRAC 音频设备: ATRAC/MP3/WMA/AAC
  - 专辑 / 艺术家 / 播放列表: 65535，曲目: 65535

## 关于 USB 设备注意事项

- 使用电缆线时，请使用随 USB 设备附送的电缆线进行连接。
- 切勿使用较大或较重的 USB 设备，否则可能干扰驾驶操作。
- 切勿将 USB 设备遗留在停放的车内，否则可能引起故障。
- 视记录的数据量而定，可能需要一段时间才开始播放。
- 建议备份 USB 设备中的数据。

## MP3/WMA/AAC 文件的播放顺序

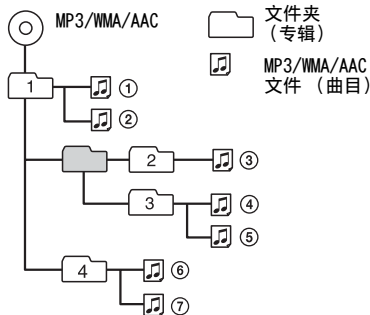

## 关于 MP3 文件

- MP3 表示 MPEG-1 Audio Layer-3，是一项音乐文件压缩格式标准。此格式将音频 CD 数据压缩到原大小的 1/10 左右。
- ID3 标记 1.0、1.1、2.2、2.3 和 2.4 版仅应用于 MP3。ID3 标记为 15/30 个字符（1.0 和 1.1 版），或 63/126 个字符（2.2、2.3 和 2.4 版）。
- 命名 MP3 文件时，必须在文件名称后加上文件扩展名“.mp3”。
- 在 VBR（可变比特率）MP3 文件播放过程中或快进/后退过程中，已播放时间可能不会精确显示。

## 关于 MP3 注意事项

如果播放如 320 kbps 高比特率 MP3，则声音可能会断断续续。

## 关于 WMA 文件

- WMA 表示 Windows Media Audio，为一项音乐文件压缩格式标准。此格式将音频 CD 数据压缩到原大小的 1/22\* 左右。
- WMA 标记为 63 个字符数。
- 命名 WMA 文件时，必须在文件名称后加上文件扩展名“.wma”。
- 在 VBR（可变比特率）WMA 文件播放过程中或快进/后退过程中，已播放时间可能不会精确显示。

\* 仅限 64 kbps

续下页 →

## 关于 WMA 注意事项

不支持播放下列 WMA 文件。

- 无损压缩
- 受版权保护

## 关于 AAC 文件

- AAC 表示 Advanced Audio Coding, 为一项音乐文件压缩格式标准。此格式将音频 CD 数据压缩到原大小的 1/11\* 左右。
- AAC 标记为 126 个字符数。
- 命名 AAC 文件时, 必须在文件名称后加上文件扩展名 “.m4a”。
- 在 VBR (可变比特率) AAC 文件播放过程中或快进 / 后退过程中, 已播放时间可能不会精确显示。

\* 仅限 128 kbps

## 关于 AAC 注意事项

不支持播放受版权保护的文件。

## 关于 ATRAC 文件

### ATRAC3plus 格式

ATRAC3 表示 Adaptive Transform Acoustic Coding3, 是音频压缩技术。此格式将音频 CD 数据压缩到原大小的 1/10 左右。ATRAC3plus 是 ATRAC3 的扩充格式, 将音频 CD 数据压缩到原大小的 1/20 左右。本机接受 ATRAC3 和 ATRAC3plus 格式。

- ATRAC 为 2 层结构: 第一层为文件夹 (群组), 第二层为文件 (曲目)。
  - ATRAC CD 文件夹 (群组) 的最大数量为 255, 文件 (曲目) 的最大数量为 999。
  - ATRAC 音频设备 专辑 / 艺术家 / 播放列表的最大数量为 65535, 曲目的最大数量为 65535。
- 显示文件夹 / 文件名称字符和由 SonicStage 写入的文本信息。

关于 ATRAC CD 和 ATRAC 音频设备的详细说明, 请参阅 SonicStage 手册。

### 注意

- 必须使用 SonicStage 等授权软件创建 ATRAC 文件。
- 除 ATRAC 音频设备以外, ATRAC 文件无法在其他 USB 设备上播放。

如果您对本机有疑问或问题, 而本说明书中未提及, 请向附近的 Sony 经销商咨询。

## 保养

### 更换卡片式遥控器的锂电池

一般情况下, 电池能维持大约一年时间。(使用寿命可能会变短, 这取决于电池的使用状况。) 当电池的电力变弱时, 卡片式遥控器的操控范围将变小。请更换一枚新的 CR2025 锂电池。使用其他电池可能会引起火灾或爆炸的危险。

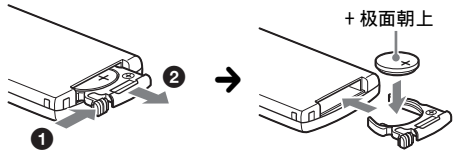

### 锂电池的注意事项

- 锂电池应放在儿童不易触及的地方。万一误吞了电池, 请立即就医。
- 用干布擦拭电池, 以保持接触良好。
- 安装电池时, 必须保证极性正确。
- 切勿用金属镊子夹电池, 否则可能会引起短路。

### 警告

电池处置不当会引起电池爆裂。  
切勿对电池充电、拆解或投入火中。

### 更换保险丝

更换保险丝时, 必须确保所使用的保险丝与原保险丝的额定安培数相同。如果保险丝烧断, 请检查电源连接并更换保险丝。如果保险丝更换后又被烧断, 则可能是内部故障。此时, 请向附近的 Sony 经销商咨询。

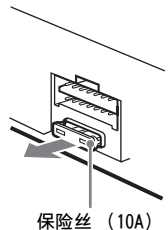

### 清洁连接器

如果本机与前面板之间的连接器不干净, 则本机可能会运作不正常。为防止这种情况发生, 请拆卸前面板 (第 5 页), 然后用棉签清洁连接器。切勿施加太大的力量。否则, 可能会损坏连接器。

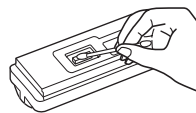

前面板的背部

### 注意

- 为了安全起见, 在清洁连接器之前, 应关闭引擎并从点火开关上拔出钥匙。
- 千万不要用手指或任何金属工具直接接触连接器。

## 取出本机

### 1 拆卸保护环。

- ① 拆卸前面板（第5页）。
- ② 捏紧保护环两边边缘，然后将其拉出。

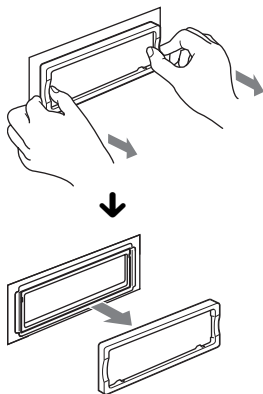

### 2 取出装置。

- ① 将两把开锁钥匙同时插入，直至听到喀嗒声。

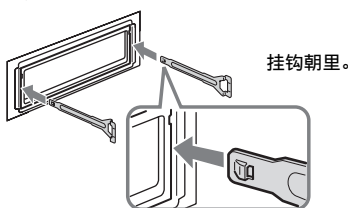

- ② 拉出开锁钥匙，使装置脱离原位。

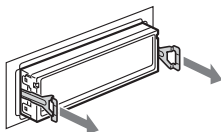

- ③ 将本机从安装位置滑出。

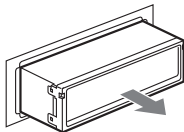

## 规格

### CD 播放机部分

信噪比: 120 dB  
频率响应: 10 - 20000 Hz  
抖晃率: 低于可测限制

### 调谐器部分

#### FM

调谐范围:  
87.5 - 108.0 MHz (以 50 kHz 为一级)  
87.5 - 107.9 MHz (以 200 kHz 为一级)  
FM 调谐间隔: 50 kHz/200 kHz 可切换  
天线端子: 外接天线连接器  
中频: 10.7 MHz/450 kHz  
可用灵敏度: 9 dBf  
选择度: 400 kHz 时 75 dB  
信噪比: 67 dB (立体声), 69 dB (单声道)  
1 kHz 时谐波失真: 0.5 % (立体声),  
0.3 % (单声道)  
分离度: 1 kHz 时 35 dB  
频率响应: 30 - 15000 Hz

#### AM

调谐范围:  
531 - 1602 kHz (以 9 kHz 为一级)  
530 - 1710 kHz (以 10 kHz 为一级)  
AM 调谐间隔: 9 kHz/10 kHz 可切换  
天线端子: 外接天线连接器  
中频: 10.7 MHz/450 kHz  
灵敏度: 30  $\mu$ V

### USB 播放机部分

接口: USB (全速)  
最大电流: 500 mA

### 功率放大器部分

输出: 扬声器输出 (可靠的绝缘连接器)  
扬声器阻抗: 4 - 8  $\Omega$   
最大功率输出: 52 W  $\times$  4 (4  $\Omega$  时)

### 常规

#### 输出:

音频输出端子 (前/后)  
超低音输出端子 (单声道)  
电动天线继电器控制端子  
功率放大器控制端子

#### 输入:

电话 ATT 控制端子  
照明控制端子  
BUS 控制输入端子  
BUS 音频输入端子  
遥控器输入端子  
天线输入端子  
AUX 输入插孔 (立体声迷你插孔)

#### 音调控制:

低: 60 Hz 时  $\pm$  10 dB (XPL0D)  
中: 1 kHz 时  $\pm$  10 dB (XPL0D)  
高: 10 kHz 时  $\pm$  10 dB (XPL0D)

电源要求: 12 V DC 汽车电瓶 (负接地)

尺寸: 约 178  $\times$  50  $\times$  190 mm (宽/高/深)

安装尺寸: 约 182  $\times$  53  $\times$  163 mm (宽/高/深)

质量: 约 1.6 kg

## 附件:

- 卡片式遥控器: RM-X156
- USB 盖
- 安装和连接用配件 (1 套)

## 选购附件 / 设备:

- 旋转式控制器: RM-X4S
- BUS 电缆 (附带一根 RCA 针导线):  
RC-61 (1 m), RC-62 (2 m)
- CD 换碟机 (10 碟式): CDX-757MX, CDX-656X
- 音源选择器: XA-C40
- AUX-IN 选择器: XA-300
- iPod 接口转接器: XA-1101P

您的经销商可能不提供以上列出的部分附件。  
关于详细信息, 请访问经销商。

美国及他国专利许可由 Dolby Laboratories  
授予。

MPEG Layer-3 音频编码技术以及专利经  
Fraunhofer IIS 和 Thomson 许可使用。

## 注意

本机不能连接至与 Sony BUS 系统兼容的数字前置放大器或均衡器。

设计和规格若有变更, 恕不另行通知。



- 某些电路板有使用卤化阻燃剂。
- 机身没有使用卤化阻燃剂。
- 包装衬垫使用纸板。
- 纸箱使用不含 VOC (挥发性有机混合物) 的植物油墨印刷。

## 故障排除

下列检查表有助于解决您使用本机时可能遇到的问题。

在使用下面的检查表之前, 请检查连接和操作步骤是否正确。

### 常规

#### 装置无供电。

- 检查连接。若一切正常, 则请检查保险丝。
- 如果本机关闭且显示消失, 则本机无法用遥控器操作。  
→ 打开本机。

#### 电动天线未伸出。

电动天线未装继电器盒。

#### 无声音。

- 音量太低。
- 启动了 ATT 功能, 或启动了电话 ATT 功能 (当车载电话的接口电缆连接至 ATT 导线时)。
- 未对 2 扬声器系统设定衰减控制器 “FAD” 的位置。
- CD 换碟机与光盘格式 (MP3/WMA/AAC/ATRAC CD) 不兼容。  
→ 用本机播放。

#### 无提示音。

- 提示音功能被取消 (第 12 页)。
- 连接了选购的功率放大器, 且您没有使用内置放大器。

#### 记忆内容已被消除。

- 已按下 RESET 按钮。  
→ 再将设定存入内存中。
- 电源导线或电池已断开连接。
- 电源导线未被正确连接。

#### 储存的电台及正确时间被消除。

#### 保险丝已熔断。

#### 切换引擎位置时产生噪音。

导线与汽车附件电源连接器未正确匹配。

#### 显示从显示窗口消失或不出现在显示窗口中。

- 调光器设定为 “Dimmer on” (第 12 页)。
- 前面板角度不正确。  
→ 按住 (ANGLE) 调整前面板角度 (第 5 页)。
- 如果按住 (OFF), 则显示消失。  
→ 按住本机上的 (OFF), 直至出现显示。
- 连接器脏了 (第 16 页)。

#### 自动断电功能无法操作。

本机开启。关闭本机后自动断电功能启动。

→ 关闭本机。

#### 本机正在工作时显示消失。

关闭照明功能设定为开启状态 (第 12 页)。

#### 无法操作卡片式遥控器。

- 如果开启了关闭照明功能 (无照明), 则卡片式遥控器操作将无效 (第 12 页)。
- 确保绝缘薄膜已经抽出 (第 4 页)。

#### DSO 无法运作。

根据汽车内部类型或音乐类型, DSO 功能不一定能得到满意的效果。

#### 图像自动改变。

在自动图像模式中, 选择的图像无法显示。

→ 若要仅显示选择的图像, 则设定为 “Auto Image off” (第 12 页)。

#### 不显示任何显示项目。

→ 设定为 “Info All” (第 12 页)。

#### 无法调整音量电平 (AUX)。

当选择了 AUX 作为 (SOURCE) 时未连接便携式音频设备。

→ 将便携式音频设备连接至 AUX 输入插孔。

### CD/MD 播放

#### 无法装入光盘。

- 已装入另外的光盘。
- 强行将光盘正反面颠倒插入或者插入方向不正确。

#### 光盘不播放。

- 光盘有损坏或脏了。
- CD-R/CD-RW 不作音频使用 (第 14 页)。
- 光盘格式和文件版本与本机不兼容 (详细说明, 请参阅第 4 页和第 15 页)。
- 按 ▲ 取出光碟。

#### MP3/WMA/AAC 文件的开始播放时间较其他文件长。

以下光盘要花费较长时间才能开始播放。

- 以复杂的树形结构录制的光盘。
- 以 Multi Session 录制的光盘。
- 能增加数据的光盘。

---

### 无法播放 ATRAC CD。

- 光盘不是通过 SonicStage 或 SonicStage Simple Burner 等许可软件制作的。
- 无法播放群组里不包含的曲目。

---

### 显示项目不滚动。

- 对于有许多字符的光盘，可能无法滚动显示。
- “Auto Scroll” 设定为关闭。
  - 设定至 “Auto Scroll on” (第 12 页) 或按 **(SCRL)**。

---

### 出现跳音。

- 安装不正确。
  - 以小于 45° 角度将本机安装在汽车平稳位置。
- 光盘有损坏或脏了。

---

### 操作按钮无效。

#### 光盘不退出。

按 RESET 按钮 (第 4 页)。

---

## 无线电接收

### 无法接收电台。

#### 有噪音干扰。

- 请将电动天线控制导线 (蓝色) 或附件电源导线 (红色) 连接至汽车天线升降器的电源导线 (仅当您的汽车在后 / 侧玻璃内有内置 FM/AM 天线时)。
- 检查汽车天线的连接。
- 自动天线不能上升。
  - 检查电动天线控制导线的连接。
- 检查频率。
- DSO 模式开启时，声音有时会受到噪音的影响。
  - 将 DSO 模式设定为 “off” (第 11 页)。

---

### 不能预设调谐。

- 将正确的频率储存在内存中。
- 广播信号太弱。

---

### 不能自动调谐。

- 本地搜索模式设定为 “on”。
  - 设定为 “Local off” (第 12 页)。
- 广播信号太弱。
  - 进行手动调谐。

---

### FM 接收时，“ST” 指示闪烁。

- 精确地调谐电台频率。
- 广播信号太弱。
  - 设定为 “Mono on” (第 12 页)。

---

### 收听到的立体声 FM 广播节目是单声道。

本机处在单声道接收模式。  
→ 设定为 “Mono off” (第 12 页)。

---

## USB 播放

### 您无法通过 USB HUB 播放项目。

本机无法通过 USB HUB 识别 USB 设备，并且与具有 HUB 功能的设备不兼容。

---

### 无法播放项目。

- 播放音乐文件受到数字版权管理 (DRM) 技术保护 (第 15 页)。
- 只能播放非 Mass Storage Class USB 设备中的项目。
- 如果 USB 设备不工作，请重新连接。

---

### 发出提示音。

在播放过程中，USB 设备连接断开。  
→ 断开 USB 设备连接之前必须先停止播放，以保护数据。

---

### 声音断断续续。

当比特率超过 320 kbps 时，声音可能断断续续。

---

## 出错显示 / 信息

---

### Blank Disc\*1

MD 上没有录制曲目。 \*2  
→ 播放录制有曲目的 MD。

---

### Checking

本机正在确认 USB 设备连接。  
→ 请稍等，直至确认连接结束。

---

### Error\*1

- 光盘脏了或上下装反了。 \*2
  - 将光盘擦拭干净或正确插入光盘。
- 插入了空白光盘。
- 由于某些原因，光盘无法播放。
  - 插入另一盘光盘。
- 未自动识别出 USB 设备。
  - 请重新连接。
- 按 **▲** 取出光碟。

---

### Failure

扬声器 / 放大器连接不正确。  
→ 参阅此型号的安装指导说明书进行连接检查。

---

### Hubs Not Supported

本机不支持 USB HUB 或具有 HUB 功能的设备。

---

### Load

换碟机正在装入光盘。  
→ 请等待至装载完成。

---

### Local Seek +/-

在自动调谐时，本地搜索模式为开启状态。

---

### NO Album Name

曲目中未写入专辑名称。

---

### NO Device

选择了 **(SOURCE)** 而未连接 USB 设备。在播放过程中，USB 设备或 USB 电缆连接断开。  
→ 必须连接 USB 设备和 USB 电缆。

---

### NO Disc

CD/MD 换碟机内未插入光盘。  
→ 将光盘插入换碟机。

---

### NO Disc Name

曲目中未写入光盘 / 专辑 / 群组 / 曲目名称。

---

### NO Group Name

曲目中未写入群组名称。

---

### NO Information

MP3/WMA/AAC 文件或 ATRAC CD 中未写入文本信息。

---

### NO Magazine

光盘匣未插入 CD 换碟机。  
→ 将光盘匣插入换碟机。

续下页 →

---

**NO Music**

此光盘不是音乐文件。

→ 将音乐 CD 插入本机或可播放 MP3 的换碟机中。

→ 请连接含有音乐文件的 USB 设备。

---

**NO Track Name**

曲目中未写入曲目名称。

---

**Not Read**

本机未读取光盘信息。

→ 装入光盘，然后在列表中选择此光盘。

---

**Not Ready**

MD 换碟机的盖子被打开或没有正确插入 MD。

→ 关上盖子或正确插入 MD。

---

**Not Supported**（不支持 USB）

不支持所连接的 USB 设备。

→ 请连接 Mass Storage Class 的 USB 设备（第 15 页）。

---

**Offset**

可能发生内部故障。

→ 检查连接。如果此出错指示仍然显示在显示屏中，请您向附近的 Sony 经销商咨询。

---

**Over Load**

USB 设备过载。

→ 断开 USB 设备连接，然后按 **(SOURCE)** 更改音源。

→ 表示 USB 设备故障，或连接了不支持的设备。

---

**Push Reset**

由于某些原因，CD 装置和 CD/MD 换碟机无法操作。

→ 按 RESET 按钮（第 4 页）。

---

---

**Read**

本机正在读取光盘 / USB 设备上所有曲目和专辑 / 群组信息。

→ 请等待至读取完成并自动开始播放。视光盘 / USB 设备的结构而定，可能要花一分多钟。

---

“.....” 或 “.....”

在快进或后退时，您已到达光盘的开头或结尾，无法再继续向前。

---

“.....”

本机无法显示此字符。

---

\*1 如果 CD 或 MD 播放出现错误，则 CD 或 MD 的光盘号不显示在显示屏上。

\*2 造成错误的光盘号出现在显示屏上。

如果这些解答仍无法助您改善情况，请您向您附近的 Sony 经销商咨询。

如果因为 CD 播放故障而将本机送修，请带好出现问题时所使用的光盘。

**支持网站**

如果您有关于本产品的任何疑问或需要最新的支持信息，请访问以下网站：

**拉丁美洲用户：**

<http://esupport.sony.com/ES/LA/>

**泛亚用户：**

<http://www.css.ap.sony.com/>

<http://www.sony-asia.com/caraudio/>

---

**Support site**

If you have any questions or for the latest support information on this product, please visit the web site below:

**Customers in Latin America:**

<http://esupport.sony.com/ES/LA/>

**Customers in Pan Asia:**

<http://www.css.ap.sony.com/>

<http://www.sony-asia.com/caraudio/>

---

<http://www.sony.net/>

Sony Corporation Printed in Thailand