

**TWO-HANDLE
LAVATORY FAUCET
MODEL 84781**

**MEZCLADORA PARA LAVABO
DE DOS MANERALES
MODELO 84781**

**ROBINET DE LAVABO À DEUX POIGNÉES
MODÈLE 84781**

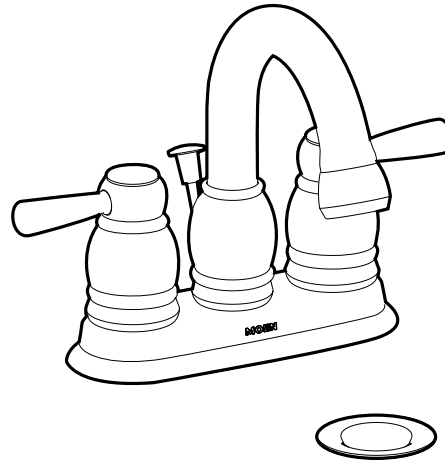

HELPFUL TOOLS

HERRAMIENTAS ÚTILES

OUTILS UTILES

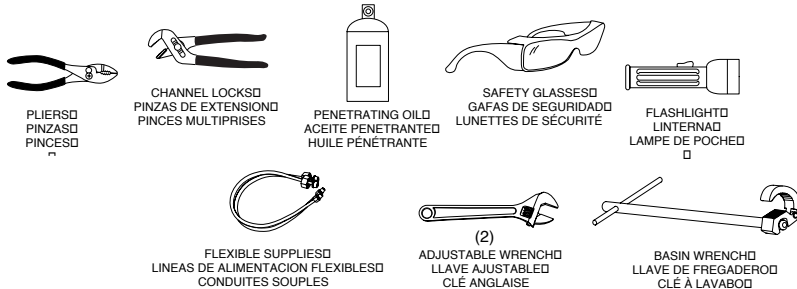

For safety and ease of faucet replacement, Moen recommends the use of these helpful tools

Para la seguridad y facilidad de repuesto de la mezcladora, Moen recomienda las siguientes herramientas

Par mesure de sécurité et pour faciliter l'installation, Moen suggère l'utilisation des outils suivants.

ENGLISH

ESPAÑOL

FRANÇAIS

**KEEP INSTRUCTIONS FOR
FUTURE REFERENCE**

Thank you for purchasing a quality MOEN faucet. With simple care and maintenance, it will provide you with many years of reliable performance. **Please read all instructions before installation.**

Questions During Installation?

1-800-Buy-Moen
(1-800-289-6636)

Toronto 905-829-3400

Rest of Canada - 1-800-465-6130

TIPS FOR REMOVAL OF OLD FAUCET:

CAUTION: Always turn water supplies OFF before removing old faucet. Turn faucet on to relieve water pressure and to insure water is completely off.

After years of use, it may be difficult to remove your old faucet. Use a penetrating oil spray on the faucet mounting hardware to help loosen corrosion and assist in removing the faucet connections. Remove mounting hardware using a basin wrench or channel lock pliers. Thoroughly clean the mounting surface after removal of your old faucet.



**GUARDE ESTAS INSTRUCCIONES
PARA FUTURA REFERENCIA**

Gracias por haber comprado una mezcladora de alta calidad de MOEN. Con un cuidado y mantenimiento sencillos, le brindará muchos años de servicio fiable. **Por favor lea todas las instrucciones antes de instalar.**

Preguntas durante la instalación?

(84) 88-08-26, 88-08-27
o 91-800-84-345

**SUGERENCIAS PARA QUITAR LA VIEJA
MEZCLADORA:**

ADVERTENCIA: Desconecte siempre el agua antes de quitar la vieja mezcladora. Abra el comando de la mezcladora para desahogar la presión del agua y asegurarse de que se ha logrado un corte completo de la misma. Después de muchos años de uso, tal vez sea difícil quitar su vieja mezcladora. Use un rocío de aceite penetrante sobre las piezas de montaje de la mezcladora para ayudar a aflojar la herrumbre y quitar las conexiones de la mezcladora. Retire las piezas de montaje usando una llave de fregadero o pinzas de extensión. Limpie cuidadosamente la superficie de montaje luego de quitar la vieja mezcladora.



**GARDER CES DIRECTIVES POUR
RÉFÉRENCE ULTÉRIURE**

Merci d'avoir acheté un robinet de qualité MOEN. Avec un peu de soin et d'entretien, le rendement fiable de ce produit durera plusieurs années. **Lire attentivement toutes les directives avant de débiter l'installation.**

Des questions lors de l'installation?

Toronto: (905) 829-3400;
Ailleurs au Canada: 1 800 465-6130

**SUGGESTIONS POUR ENLEVER
L'ANCIEN ROBINET:**

ATTENTION: Toujours FERMER l'alimentation en eau avant d'enlever un robinet. Ouvrir le robinet pour libérer la pression d'eau et pour s'assurer que l'alimentation en eau est complètement fermée. Après de nombreuses années d'usage, il peut être difficile d'enlever l'ancien robinet. Utiliser de l'huile de dégrillage sur le dispositif de fixation du robinet pour effriter la rouille et desserrer les raccords du robinet. Enlever le dispositif de montage avec une clé de lavabo ou des pinces multiprises ordinaires. Après avoir retiré l'ancien robinet, nettoyer complètement la surface de montage.



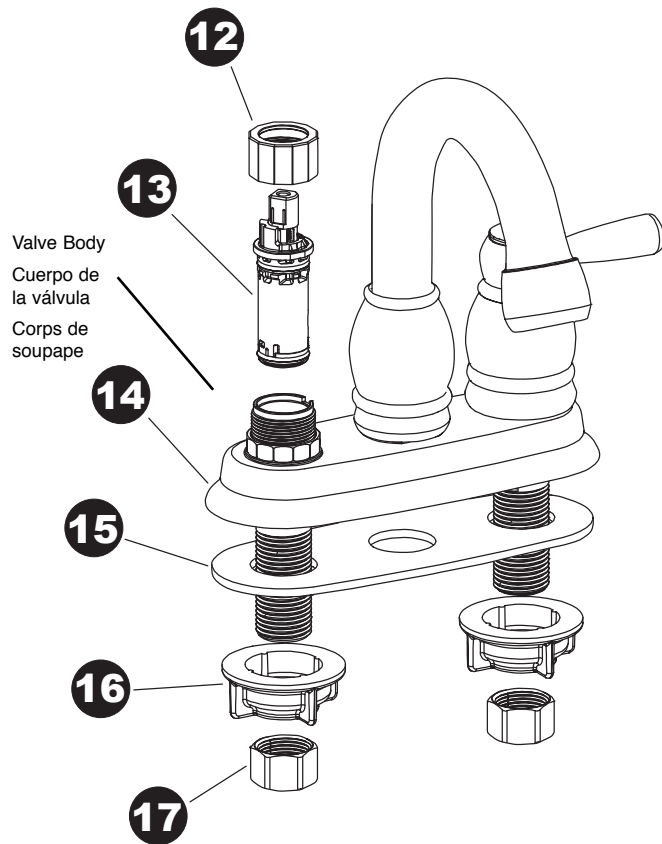
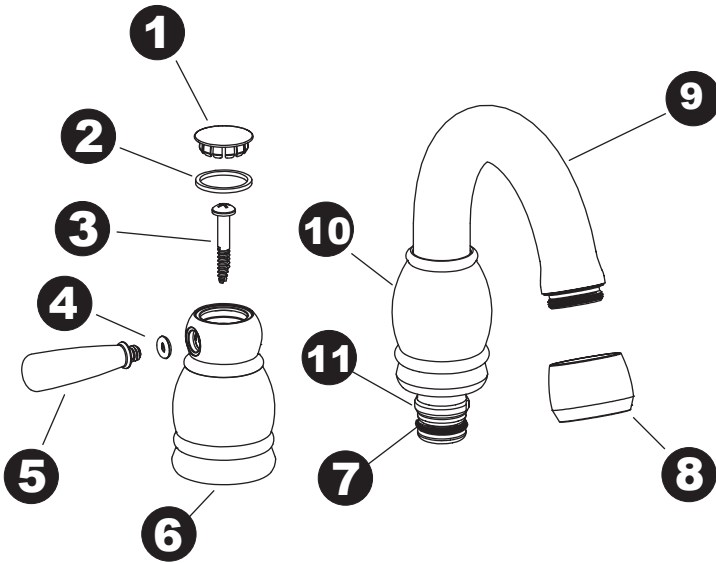

	ENGLISH	ESPAÑOL	FRANÇAIS
1	Plug Button	Botón de inserción	Enjoliveur de poignée
2	Color Ring	Anillo de color	Anneau en couleur
3	Handle Screw	Tornillo del manera	Vis de poignée
4	Handle O-Ring	Anillo de caucho del maneral	Joint torique de poignée
5	Lever Handle Insert	Palanca de inserción del maneral	Manette de poignée rapportée
6	Handle Hub	Cubo del manera	Moyeu de poignée
7	Spout O-Ring	Anillo de caucho del surtidor	Joint torique de bec
8	Aerator Shell	Envoltura del aireador	Enveloppe d'aérateur
9	Spout	Surtidor	Bec
10	Spout Hub	Cubo del surtidor	Moyeu de bec
11	Spout Retaining Ring	Aro retenedor del surtidor	Anneau de retenue de bec
12	Cartridge Nut	Tuerca del cartucho	Écrou de cartouche
13	Cartridge	Cartucho	Cartouche
14	Escutcheon	Chapetón	Rosace
15	Deck Gasket	Empaque de cubierta	Joint d'étanchéité de plate-forme
16	Mounting Nut/Washer	Tuerca/arandela de montaje	Rondelle/Écrou de montage
17	Tailpiece Nut	Tuerca de la sección final	Écrou d'about

DIRECTIVES DE RINÇAGE

IMPORTANT: Des débris de tuyauterie, du sable, de la pierraille et d'autres solides, qui se trouvent dans toute plomberie nouvelle et rénovée, peuvent endommager les surfaces étanches de la cartouche et causer des fuites. Pour prévenir de tels dommages, suivre les directives ci-dessous **AVANT D'OUVRIER LE ROBINET.**

1. Après avoir installé et raccordé votre nouveau robinet, s'assurer que les poignées sont en position ouverte (faire pivoter la poignée de l'eau froide dans le sens des aiguilles d'une montre et la poignée d'eau chaude dans le sens contraire).
2. Ouvrir les robinets d'arrêt d'eau chaude et froide et laisser couler l'eau pendant 15 secondes.
3. Faire pivoter les deux poignées en position fermée (dans le sens contraire des aiguilles d'une montre pour l'eau froide et l'inverse pour l'eau chaude). Dévisser l'aérateur de l'extrémité du bec et nettoyer tout débris du filtre de l'aérateur.
4. Replacer l'aérateur et vérifier le système pour s'assurer qu'il n'y a pas de fuite

DÉMONTAGE

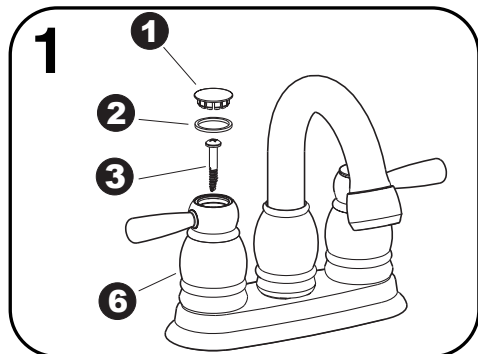

1. Utiliser un instrument à lame mince pour soulever et retirer l'enjoliveur de poignée (1) et l'anneau de couleur (2). Enlever la vis de poignée (3). Tirer sur le moyeu de poignée (5) vers le haut pour l'enlever, le mettre de côté.

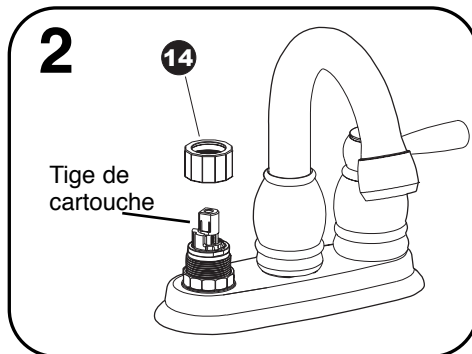

2. Enlever l'écrou de cartouche (14).
3. Tenir la tige de cartouche avec des pinces et tirer à angle droit vers le haut. La cartouche sera ainsi retirée en une unité.

Pour remonter, suivre les étapes ci-dessus à l'inverse.

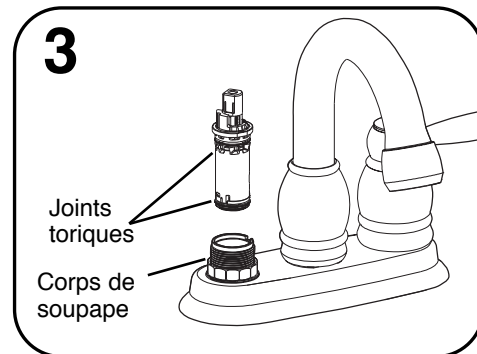

⚠ ATTENTION: Faire attention de ne pas endommager les joints toriques en caoutchouc lors de la réinstallation de la cartouche. Durant l'installation, s'assurer des points suivants :

- La tige doit être dans la position ouverte.
- La clé de la cartouche s'enclenche dans l'encoche sur le corps.
- Commencer à visser l'écrou de cartouche à la main; ne pas fausser le filetage.
- Visser fermement.

GARANTIE À VIE LIMITÉE DE MOEN

Les produits Moen ont été fabriqués selon les normes de qualité et de main-d'œuvre les plus élevées. Moen garantit à la personne ayant acheté le robinet originalement, aussi longtemps qu'elle reste propriétaire de la maison, (période de garantie pour propriétaires), que ce robinet sera libre de toute fuite ou d'égouttement pendant son usage normal et que toutes les pièces et tous les finis de ce robinet ne présenteront aucun défaut de matériel et de main-d'œuvre en usine. L'achat par tout autre consommateur (acheteur à des fins industriels, commerciales et d'affaires) sera garanti pendant 5 ans à compter de la date d'achat originale (période de garantie pour non-propriétaires).

Si ce robinet fuit ou dégoutte durant la période de garantie, Moen remplacera GRATUITEMENT les pièces de remplacement requises pour remettre le robinet en parfait état et remplacera GRATUITEMENT toute pièce ou tout fini dont le matériel, la fabrication ou la main-d'œuvre, lors d'une installation, d'un usage et d'un service normaux, s'avère défectueux. On peut obtenir les pièces de remplacement en composant le 1 800 465-6130, ou en écrivant à l'adresse indiquée sous la preuve d'achat. Le reçu de vente original du consommateur ayant acheté le robinet initialement, doit accompagner toute réclamation. Les défauts ou les dommages causés par l'utilisation de pièces non fournies par Moen ne sont pas couvertes par cette garantie. Cette garantie s'applique uniquement aux robinets achetés après décembre 1995 et entre en vigueur à compter de la date d'achat indiquée sur le reçu de caisse du consommateur.

Cette garantie est vaste car elle couvre le remplacement de toute pièce ou de tout fini défectueux. Cependant, les dommages causés par une erreur d'installation, un abus du produit, une mauvaise utilisation du produit ou l'utilisation de nettoyeurs contenant des agents abrasifs, de l'alcool ou des solvants organiques, qu'ils soient utilisés par un entrepreneur, une entreprise de service ou le consommateur, sont exclus de cette garantie. Moen n'est pas responsable des frais de main-d'œuvre ni de tous dommages survenus durant l'installation, la réparation ou le remplacement, ni des dommages indirects ou consécutifs, des pertes, des blessures ou des coûts connexes à ce robinet. Sauf lorsque prévu par la loi, cette garantie remplace et exclut toute autre garantie et condition, qu'elles soient exprimées ou sous-entendues, obligatoires ou autres, y compris sans restriction, celle de commercialisation ou d'aptitude d'utilisation.

Certains pays, certains États et certaines provinces, ne permettent aucune exclusion, ni limitation suite aux dommages indirects ou consécutifs. Les limitations ou les exclusions ne s'appliquent donc pas dans ces cas. Cette garantie accorde des droits juridiques et il est possible que d'autres droits soient applicables selon l'état, la province ou le pays précis. Moen avisera le consommateur de la procédure à suivre pour soumettre une réclamation. Il suffit d'écrire à Moen incorporée, d'expliquer le défaut et d'inclure une preuve d'achat, d'inscrire son nom, adresse ainsi que code régional et numéro de téléphone.

INFORMATION POUR LE CONSOMMATEUR

Les robinets fabriqués à partir d'alliages de laiton et de plomb peuvent ajouter de petites quantités de plomb à l'eau si celle-ci est stagnante et qu'elle touche le laiton. La quantité de plomb ajoutée est plus élevée lorsque le robinet est neuf. Les directives suivantes peuvent aider à réduire l'exposition au plomb provenant du robinet et d'autres parties de la tuyauterie :

- Toujours faire couler l'eau pendant quelques secondes avant de l'utiliser pour cuire des aliments ou pour boire
- Utiliser uniquement de l'eau froide pour boire ou cuire les aliments.
- Pour rincer l'eau stagnante de la tuyauterie et des raccords, faire couler l'eau froide jusqu'à ce que sa température baisse, ce qui indique que l'eau provient alors de la conduite d'eau extérieure.
- Si la quantité de plomb dans votre eau vous inquiète, la faire tester par un laboratoire local certifié.

SERVICE À LA CLIENTÈLE:

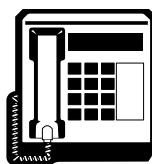

Appeler sans frais notre Service à la clientèle pour obtenir des renseignements concernant nos produits, leur installation et notre garantie.

Au Canada :
Toronto : 905-829-3400;
Ailleurs au Canada : 1-800-465-6130
Au Mexique :
(84) 88-08-26, 88-08-27,
ou 91-800-84-345.

Moen Incorporated o 25300 Al Moen Drive o North Olmsted, OH 44070-8022 É.-U.
Au Canada, Moen inc., 2816 route Bristol, Oakville (Ontario) L6H5S7

INSTALLATION INSTRUCTIONS

CAUTION: Always turn water OFF before removing existing faucet or disassembling the valve. Open valve handles to relieve water pressure and insure that complete water shut-off has been accomplished.

Before installing new faucet make sure that the cartridge nuts are in place. The cartridge and cartridge nuts were properly installed and tested before leaving the factory. Although it is unlikely, it is nevertheless possible that through the handling of the valve by any number of persons the cartridge nuts may not be properly installed. This should be carefully checked at time of installation. If the cartridge nuts are not properly installed, water pressure could force the cartridge out of the casting. Personal injury or water damage to the premises could result.

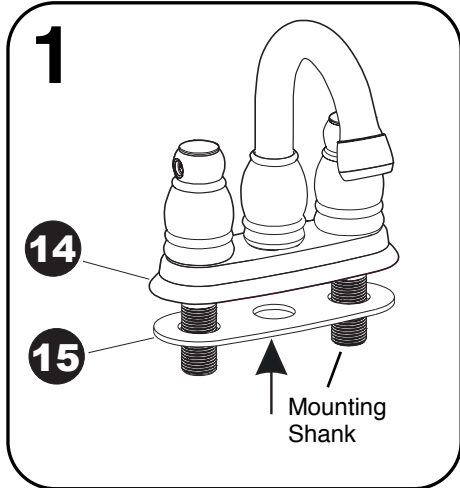

1. Make sure that the mounting surface is clean and dry. Orient deck gasket (17) as shown, then assemble the deck gasket to the lav assembly, pushing the gasket around the mounting shanks until it is seated inside the bottom lip of the escutcheon (16).

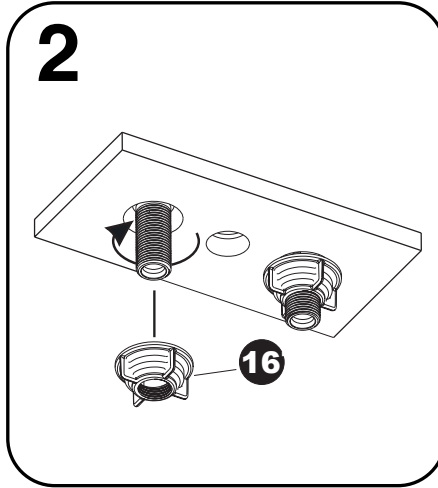

2. From under the sink, thread mounting nut/washer (16) (large side up) onto mounting shanks. Check faucet position on sink top, and align and match escutcheon gasket to escutcheon, then **HAND-TIGHTEN**. Connect supplies to mounting shank. If using flexible supply lines, thread onto faucet supplies finger tight, then tighten with a wrench by rotating one half turn.

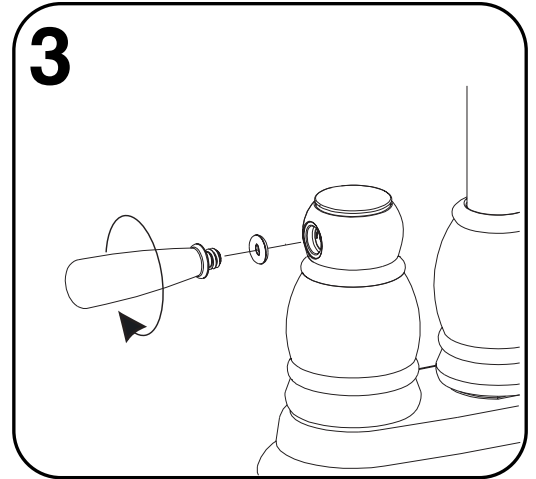

3. Install lever handle into handle hub. Be sure the O-ring is in place on insert.

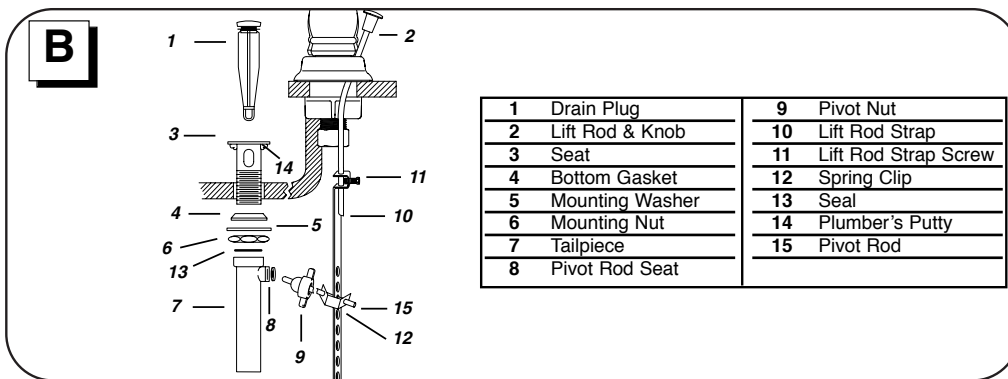

- Place plumber's putty (14) under seat (3).
- Drop seat into drain opening in sink.
- From underneath the sink, slide the bottom gasket (4), mounting washer (5) and mounting nut (6) onto drain seat and hand tighten.
- Fit seal (13) inside the drain tailpiece (7).
- Install the tailpiece and hand tighten. Align the entire assembly so that the pivot rod opening is facing the rear of the sink, hand tighten the mounting nut (6) until snug.
- Drop in drain plug (1) and install pivot rod in one of the following ways:

(A) VANDALPROOF: Prevents unauthorized removal of drain plug. Place pivot rod seat (8) into opening of tailpiece as shown. Place the pivot rod (15) into the opening and position the pivot rod through the drain plug hole as shown in

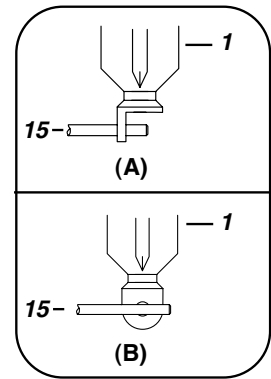

illustration (A) above. Slide the pivot nut (9) onto the pivot rod and thread it snugly onto the drain body, be careful not to overtighten.

(B) EASY REMOVAL: For quick removal of drain plug for cleaning, follow instructions above except position parts as shown in illustration (B) above.

- With lift rod (2) in position on the faucet, insert the end into the lift rod strap (10) and secure with lift rod strap screw (11).
- Connect the pivot rod (15) to the lift rod strap using the spring clip (12) as shown above.
- Place the drain plug in the full open position, loosen lift rod strap and adjust lift rod height so that the knob clears the faucet. Tighten the lift rod strap screw. Installation is now complete.

FLUSHING INSTRUCTIONS

IMPORTANT: Pipe chips, sand, stones and other solids found in new and renovated plumbing can damage the sealing surfaces of the cartridge and cause leaks. To avoid damage, **DO NOT TURN ON SUPPLY VALVES** until instructed below.

1. After installing and connecting your new faucet, make sure that the handles are in the on or open position (rotate the cold handle in the clockwise direction, the hot handle in a counter-clockwise direction).
2. Open hot and cold water shut off valves and allow the water to run for 15 seconds.
3. Turn both handles to the off or closed position (counter clockwise for cold, clockwise for hot), unscrew the aerator from the end of spout and clean any debris from the aerator screen.
4. Replace the aerator and check system for leaks.

DISASSEMBLY

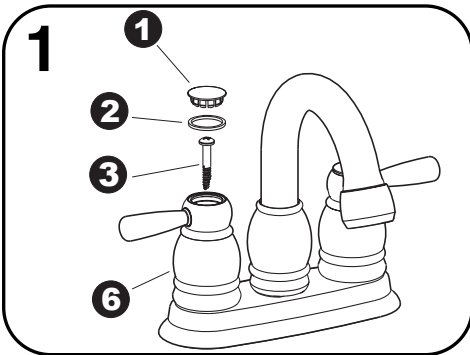

1. Use a thin bladed instrument to pry off Plug Button (1) with Color Ring (2). Remove handle screw (3). Pull handle hub (5) up and set aside.

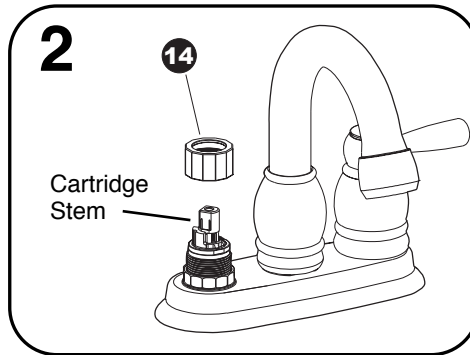

2. Remove cartridge nut (14).
3. Grasp the stem of cartridge with pliers and pull straight up. This will remove the cartridge as one unit.

For reassembly, reverse the steps above.

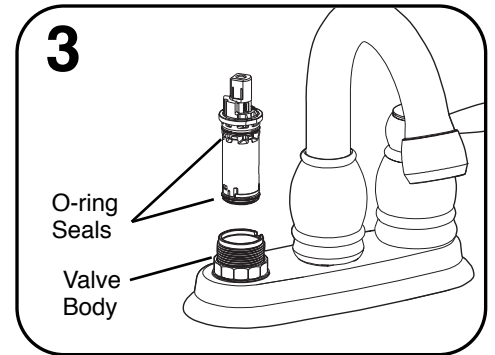

- CAUTION:** Be careful not to damage the rubber O-ring seals when reinstalling cartridge. During installation be sure of the following:
- Stem must be in open position
 - Key in cartridge fits into notch on body
 - Start cartridge nut by hand; do not cross thread
 - Tighten firmly

MOEN LIFETIME LIMITED WARRANTY

Moен products have been manufactured under the highest standards of quality and workmanship. Moen warrants to the original consumer purchaser for as long as the original consumer purchaser owns their home (the "Warranty Period" for homeowners), that this faucet will be leak and drip-free during normal use and all parts and finishes of this faucet will be free from defects in material and manufacturing workmanship. All other purchasers (including purchasers for industrial, commercial and business use) are warranted for a period of 5 years from the original date of purchase (the "Warranty Period" for non-homeowners).

If this faucet should ever develop a leak or drip during the Warranty Period, Moen will FREE OF CHARGE provide the parts necessary to put the faucet back in good working condition and will replace FREE OF CHARGE, any part or finish that proves defective in material and manufacturing workmanship, under normal installation, use and service. Replacement parts may be obtained by calling 1-800-289-6636 (Canada 1-800-465-6130), or by writing to the address shown. Proof of purchase (original sales receipt) from the original consumer purchaser must accompany all warranty claims. Defects or damage caused by the use of other than genuine Moen parts are not covered by this warranty. This warranty is applicable only to faucets purchased after December 1995 and shall be effective from the date of purchase as shown on purchaser's receipt.

This warranty is extensive in that it covers replacement of all defective parts and finishes. However, damage due to installation error, product abuse, product misuse, or use of cleaners containing abrasives, alcohol or other organic solvents, whether performed by a contractor, service company, or yourself, are excluded from this warranty. Moen will not be responsible for labor charges and/or damage incurred in installation, repair or replacement, nor for any indirect, incidental or consequential damages, losses, injury or costs of any nature relating to this faucet. Except as provided by law, this warranty is in lieu of and excludes all other warranties, conditions and guarantees, whether expressed or implied, statutory or otherwise, including without restriction those of merchantability or of fitness for use.

Some states, provinces and nations do not allow the exclusion or limitation of incidental or consequential damages, so the above limitations or exclusions may not apply to you. This warranty gives you specific legal rights and you may also have other rights which vary from state to state, province to province, nation to nation. Moen will advise you of the procedure to follow in making warranty claims. Simply write to Moen Incorporated using the address below. Explain the defect and include proof of purchase and your name, address, area code and telephone number.

CONSUMER INFORMATION

Faucets made of leaded brass alloys may contribute small amounts of lead to water that is allowed to stand in contact with the brass. The amount of lead contributed by any faucet is highest when the faucet is new. The following steps may reduce potential exposure to lead from faucets and other parts of the plumbing system:

- Always run the water for a few seconds prior to use for drinking or cooking
- Use only cold water for drinking or cooking
- If you wish to flush the entire plumbing system of water that has been standing in the pipes or other fittings, run the cold water until the temperature of the water drops, indicating water coming from the outside main
- If you are concerned about lead in your water, have your water tested by a certified laboratory in your area

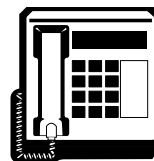

HELPLINE:
1 (800) BUY-MOEN
[289-6636]

In the U.S. call our toll free Helpline number for answers to any product, installation, or warranty questions.

In Canada:

Toronto: 905-829-3400;

Rest of Canada: 1-800-465-6130

In Mexico:

(84) 88-08-26, 88-08-27,

o 91-800-84-345

Moен Incorporated • 25300 Al Moен Drive • North Olmsted, OH 44070-8022 U.S.A.
In Canada Moен Inc. • 2816 Bristol Circle • Oakville, Ontario L6H5s7

INSTRUCCIONES PARA LA INSTALACIÓN

⚠ ADVERTENCIA: Desconecte siempre el agua antes de retirar la mezcladora existente o desarmar la válvula. Abra el comando de la mezcladora para desahogar la presión del agua y asegurarse de que se ha logrado un corte completo de la misma.

Antes de instalar la nueva mezcladora asegúrese de que las tuercas del cartucho estén en su lugar. El cartucho y las tuercas del mismo fueron correctamente instalados y comprobados en la fábrica. Aunque poco probable, es posible que, debido al manejo de la válvula por varias personas, las tuercas del cartucho no estén correctamente instaladas. Esto debe revisarse cuidadosamente en el momento de la instalación. Si las tuercas del cartucho no están correctamente instaladas, la presión del agua podría forzar al cartucho fuera del cuerpo fundido, ocasionando lesiones personales o daños por agua al lugar.

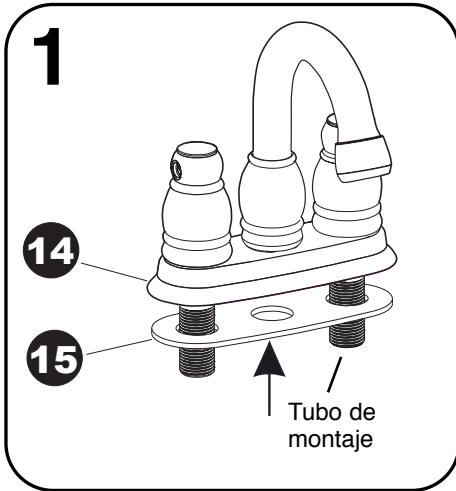

1. Asegúrese de que la superficie de montaje esté limpia y seca. Oriente el empaque de cubierta (17) como se indica, y luego conéctelo al conjunto del lavabo, empujando el empaque alrededor de los tubos de montaje hasta que asiente dentro del labio inferior del chapetón (16).

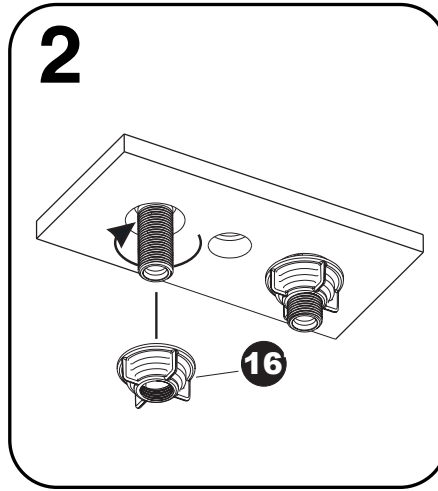

2. Por debajo del lavabo, enrosque la arandela / tuerca de montaje (16) (con la parte grande hacia arriba) sobre los tubos de montaje. Controle la posición de la mezcladora sobre la superficie del lavabo, alineando y haciendo coincidir el chapetón y su correspondiente empaque, y **AJUSTE A MANO**. Conecte las líneas de suministro al tubo de montaje. Si utiliza líneas de suministro flexibles, enrósquelas a mano a la mezcladora, y luego hágalas girar media vuelta con una pinza.

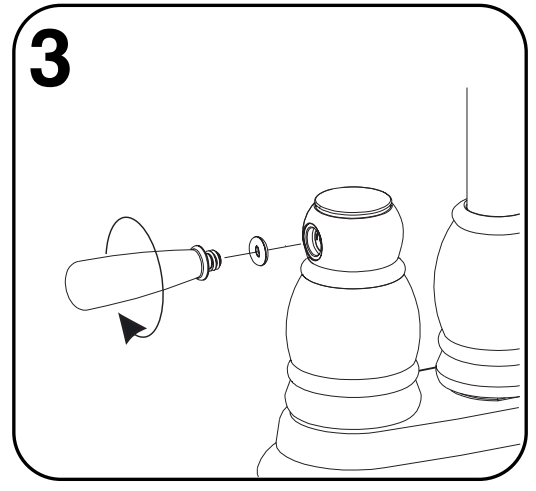

3. Instale el maneral de palanca dentro del cubo del mismo. Asegúrese de que el anillo de caucho esté en su sitio en la pieza de inserción.

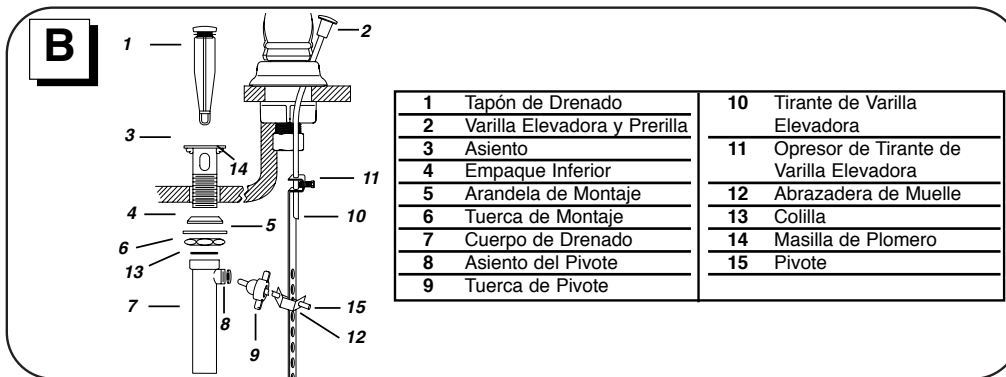

1. Coloque masilla de plomero (14) bajo el asiento (3).
2. Deslice el asiento dentro de la abertura de desagüe en el lavabo.
3. Desde abajo del lavabo, deslice el empaque inferior (4), la arandela de montaje (5) y la tuerca de montaje (6) sobre el asiento de desagüe y apriete a mano.
4. Coloque el sello (13) dentro de la sección final del desagüe (7).
5. Instale la sección final del desagüe y apriete a mano. Coloque el conjunto completo de tal modo que la abertura del pivote mire hacia atrás del lavabo y apriete a mano la tuerca de montaje (6) hasta que quede firme.
6. Coloque el tapón de desagüe (1) en su sitio e instale el pivote en cualquiera de las dos formas siguientes:

(A) **A PRUEBA DE VANDALISMO:** Impide la remoción no autorizada del tapón de desagüe. Coloque el asiento del pivote (8) dentro de la abertura de la sección final como se muestra en la ilustración. Coloque el pivote (15) dentro de la abertura y hágalo pasar a través del agujero del tapón de desagüe como se muestra arriba en la ilustración (A). Deslice la tuerca del pivote

(9) sobre el pivote y enrósquela firmemente en el cuerpo de desagüe, teniendo cuidado de no apretar demasiado.

(B) **PARA REMOCIÓN FÁCIL:** Para la remoción rápida del tapón de desagüe para su limpieza, siga las instrucciones arriba mencionadas pero colocando las piezas como se muestra en la ilustración (B).

7. Con la barra de cierre vertical (2) en posición en la mezcladora, inserte el extremo en el tirante de la misma (10) y asegúrela con el tornillo del tirante (11).
8. Asegure el pivote (15) al tirante de la barra de cierre vertical con la abrazadera de resorte (12) como se muestra arriba en la ilustración.
9. Coloque el tapón de desagüe en posición totalmente abierto, afloje el tornillo del tirante de la barra de cierre vertical y ajuste la altura de la misma de tal forma que la perilla quede por encima de la mezcladora. Apriete el tornillo del tirante de la barra de cierre vertical. La instalación está completa.

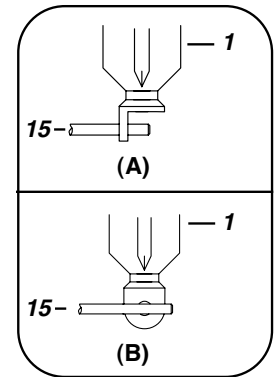

INSTRUCCIONES DE LIMPIEZA

IMPORTANTE: Las rebabas, arena, piedras y otros sólidos presentes en las tuberías nuevas o renovadas pueden dañar las superficies de sellado del cartucho y causar fugas. Para evitar daños, **NO ABRA LAS VÁLVULAS DE SUMINISTRO** hasta que se indique a continuación

1. Después de instalar y conectar la nueva mezcladora, asegúrese de que los manerales estén abiertos (haga girar el maneral del agua fría hacia la derecha, y el de agua caliente hacia la izquierda).
2. Abra las válvulas de corte del agua fría y la caliente y deje correr el agua durante 15 segundos.
3. Cierre los manerales de agua fría y caliente (hacia la izquierda para la fría y hacia la derecha para la caliente), destornille el aireador del extremo del surtidor y limpie cualquier basura del tejido del mismo.
4. Reemplace el aireador y revise el sistema para ver si hay pérdidas.

DESENSAMBLAJE

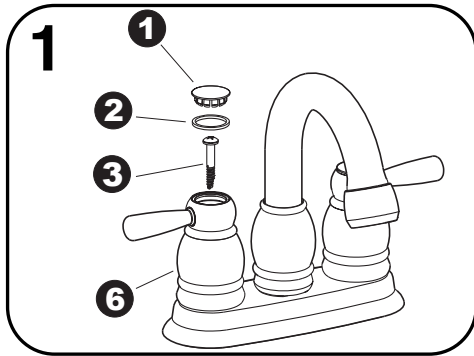

1. Retire cuidadosamente el botón de inserción del maneral (1) y el anillo de color (2) con una herramienta de punta plana. Retire el tornillo del maneral (3). Tire del cubo del maneral (5) hacia arriba y déjelo a un lado.

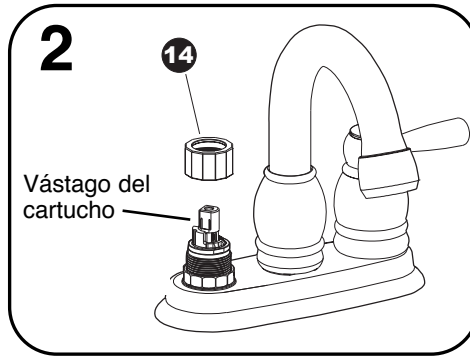

2. Retire la tuerca del cartucho (14).
3. Tome cuidadosamente el vástago del cartucho con unas pinzas, levantándolo derecho hacia arriba. Esto retirará el cartucho como una sola pieza.

Para volver a armar siga los pasos anteriores en sentido inverso.

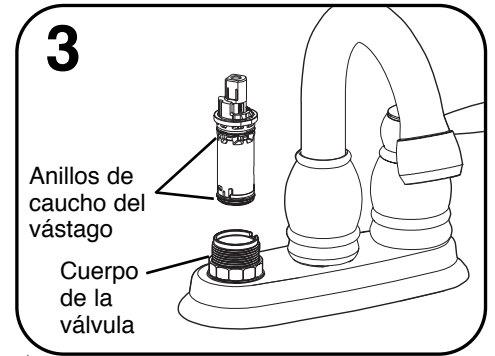

⚠ ADVERTENCIA: Tenga cuidado de no dañar los sellos de anillo de caucho al reinstalar el cartucho. Durante la instalación, asegúrese de lo siguiente:

- El vástago debe estar en posición abierto.
- La llave del cartucho calza en la muesca en el cuerpo.
- Comience a enroscar la tuerca del cartucho a mano, sin vencer la rosca.
- Apriete con firmeza.

MOEN GARANTIA LIMITADA DE VIDA

Los productos Moen han sido elaborados bajo las más estrictas normas de calidad y mano de obra. Moen garantiza al consumidor - comprador original durante el tiempo en que éste esté en posesión de su casa (el "Período de Garantía" del propietario), que esta mezcladora no presentará infiltraciones ni goteo durante su uso normal y que ni las piezas ni el acabado de la misma presentarán defectos de material ni de fabricación. Cualquier otro comprador, (incluyendo aquellos que la adquieran para uso industrial, comercial y profesional) recibirá una garantía por un período de 1 año desde la fecha original de compra ("Período de Garantía" para los no propietarios).

En caso de que esta mezcladora comenzara a gotear o presentase pérdidas durante el Período de Garantía, Moen suministrará LIBRE DE CARGO las piezas necesarias para restaurar el buen funcionamiento de la misma y reemplazará LIBRE DE CARGO cualquier pieza o acabado que resulte ser defectuoso en cuanto a material y elaboración, en condiciones de instalación, uso y servicio normal. Las piezas de repuesto se pueden obtener llamando al 1-800-289-6636 (Canadá 1-800-465-6130), o escribiendo a la dirección indicada. El comprobante de compra (recibo original de la venta) del consumidor - comprador de origen debe acompañar todas las reclamaciones de garantía. Esta garantía no cubre defectos o daños ocasionados por el uso de piezas que no sean Moen genuinas. Esta garantía se extiende solamente a mezcladoras compradas después de Diciembre de 1995 y será efectiva desde la fecha de la compra indicada en el recibo del comprador.

Esta es una garantía amplia que cubre la reposición de todas las piezas y acabados defectuosos. Sin embargo, quedan excluidos de esta garantía los daños causados por un error de instalación, abuso del producto, mal uso del producto o el uso de limpiadores que contengan abrasivos, alcohol u otros solventes orgánicos, ya sean responsabilidad de un contratista, Cía. de servicio o de Ud. mismo. Moen no se hará responsable de costos laborales y/o daños producidos durante la instalación, reparación o reemplazo o cualquier daño incidental o consiguiente, pérdidas, heridas o costos de cualquier naturaleza relacionados con esta mezcladora. Salvo en los casos previstos por la ley, esta garantía reemplaza y excluye todas las otras garantías, condiciones y resguardos, ya sea expresos o implícitos, legales u otros, incluyendo sin restricción alguna aquellos de comercialización o aptitud para el uso.

Algunos estados, provincias y naciones no permiten la exclusión o limitación de daños incidentales o consiguientes, y por este motivo las limitaciones citadas pueden no afectarlo a Ud. Esta garantía le otorga derechos legales específicos y posiblemente tenga también otros derechos que varían de un estado a otro, de una provincia a otra, de una nación a otra. Moen le informará sobre el procedimiento a seguir cuando haga una reclamación bajo garantía. Escriba a Moen Incorporated a la dirección indicada a continuación. Explique el defecto e incluya la prueba de compra así como su nombre, dirección, código y número de teléfono

INFORMACION AL CONSUMIDOR

Las mezcladoras fabricadas con aleaciones de latón al plomo pueden contaminar el agua que entra en contacto con ellas con pequeñas cantidades de plomo. Estas cantidades son más altas cuando la mezcladora es nueva. Los siguientes pasos pueden reducir la exposición potencial al plomo causada por las mezcladoras y otras piezas del sistema de plomería:

- Deje correr el agua por unos segundos antes de usarla para beber o cocinar.
- Use solamente agua fría para beber o cocinar.
- Si desea limpiar el sistema completo de plomería para eliminar el agua estancada en las tuberías y otros accesorios, deje correr el agua hasta que la temperatura de ésta disminuya, indicando que esta agua proviene del suministro exterior.
- Si le preocupa la presencia de plomo en el agua de su hogar, haga examinar una muestra de la misma en un laboratorio certificado en su zona.

LÍNEAS TELEFÓNICAS DE SERVICIO:

1 (800) BUY-MOEN
[289-6636]

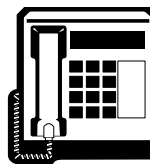

En los Estados Unidos llame a nuestro Número de Servicio gratuito, y responderemos sus preguntas relacionadas con la instalación de cualquier producto o su garantía

En Canadá:

Toronto: 905-829-3400;

En el resto de Canadá: 1-800-465-6130

En México:

(84) 88-08-26, 88-08-27,

ó 91-800-84-345

Moen Incorporated • 25300 Al Moen Drive • North Olmsted, OH 44070-8022 U.S.A.
En Canadá Moen Inc. • 2816 Bristol Circle • Oakville, Ontario L6H5S7

DIRECTIVES D'INSTALLATION

ATTENTION: Toujours COUPER l'alimentation en eau avant d'enlever l'ancien robinet ou de démonter la soupape. Ouvrir la poignée du robinet pour libérer la pression d'eau et pour s'assurer que l'alimentation en eau a bien été coupée.

Avant d'installer un nouveau robinet, s'assurer que les écrous de cartouche sont bien fixés. La cartouche et les écrous de cartouche ont été correctement installés et testés avant de quitter l'usine. Il est toutefois possible qu'en raison de la manipulation du robinet par plusieurs personnes, les écrous de cartouche ne soient plus bien fixés. Bien vérifier ceci avant l'installation. Si les écrous de cartouche ne sont pas bien installés, la pression d'eau peut expulser la cartouche de la pièce moulée et ainsi causer blessures et dommages d'eau sur les lieux de travail.

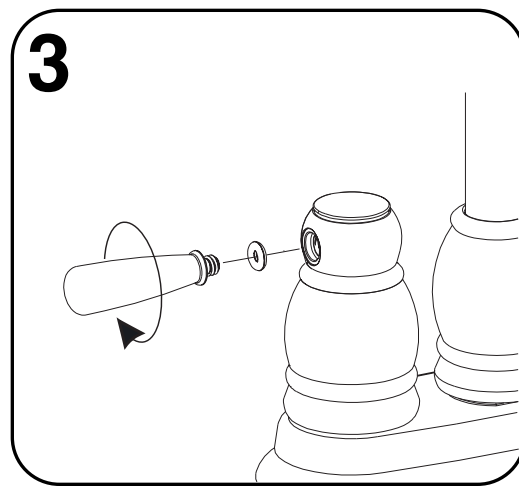
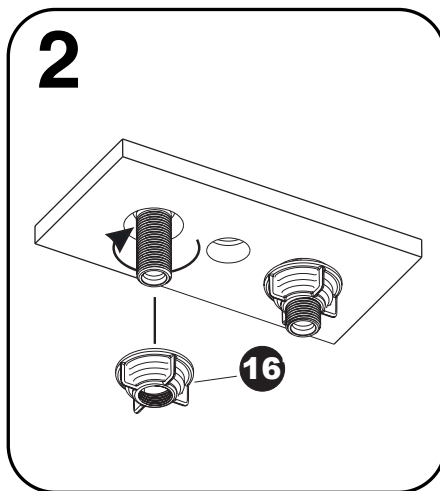
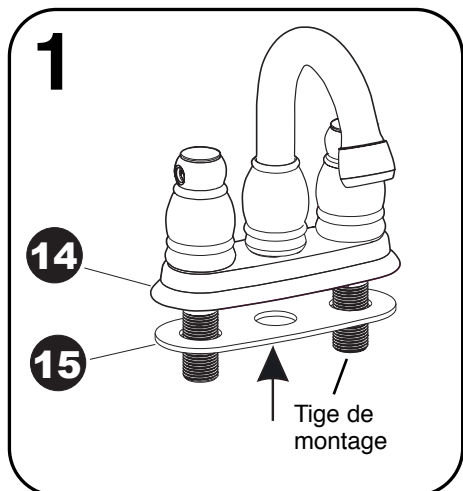

1. S'assurer que la surface de montage est propre et sèche. Placer le joint d'étanchéité de plate-forme (17) comme l'illustre le schéma, puis l'assembler sur l'assemblage de lavabo en poussant sur le joint d'étanchéité autour des tiges de montage jusqu'à ce qu'il soit bien placé à inférieure de la lèvres inférieure de la rosace (16).

2. Par en dessous de l'évier, fileter la rondelle/l'écrou de montage (16) (la grosse partie vers le haut) dans les tiges de montage. Vérifier la position du robinet sur le dessus de l'évier et aligner le joint d'étanchéité de rosace sur la rosace, puis **SERRER À LA MAIN**. Raccorder les conduites sur la tige de montage. Si on utilise des conduites d'alimentation souples, fileter à la main sur les conduites du robinet, puis serrer d'un demi-tour à l'aide d'une clé.

3. Installer la manette de poignée dans le moyeu de poignée. S'assurer que le joint torique est placé sur la pièce rapportée.

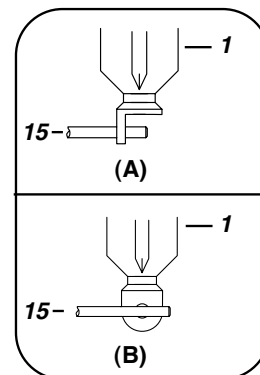
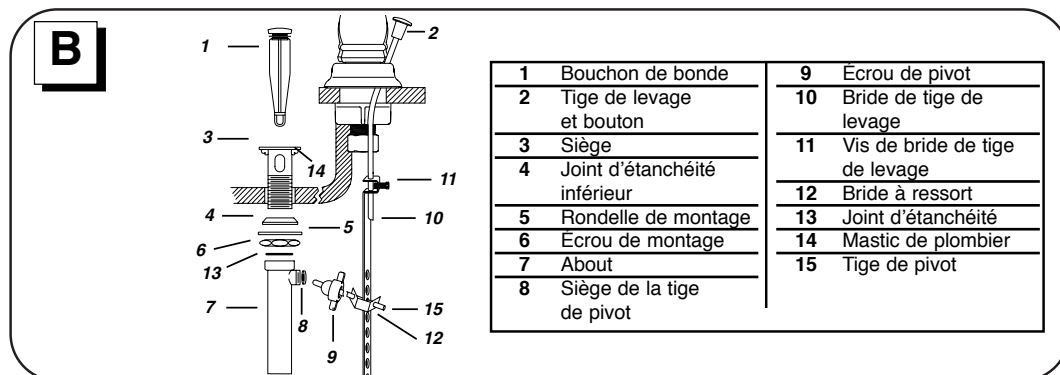

1. Placer du mastic de plombier (14) sous le siège (3).
 2. Placer le siège dans l'ouverture de la bonde du lavabo.
 3. Par en dessous du lavabo, glisser le joint d'étanchéité inférieur (4), la rondelle de montage (5) et l'écrou de montage (6) dans le siège de la bonde et serrer à la main.
 4. Placer le joint d'étanchéité (13) dans l'about (7) de la bonde.
 5. Installer l'about et serrer à la main. Aligner tout l'assemblage pour que l'ouverture de la tige de pivot soit dirigée vers l'arrière de l'évier et bien visser l'écrou de montage (6).
 6. Placer le bouchon de la bonde (1) et installer la tige de pivot de l'une des façons suivantes.

(A) À L'ÉPREUVE DU VANDALISME : Pour empêcher le démontage du bouchon de la bonde sans autorisation. Placer le siège de la tige de pivot (8) dans l'ouverture de l'about comme illustré. Placer la tige de pivot (15) dans l'ouverture et insérer dans l'ouverture du bouchon de bonde comme indiqué dans l'illustration (A) ci-dessus. Faire glisser l'écrou de pivot (9) dans la tige de pivot et bien visser dans le corps de la bonde en faisant attention de ne pas trop serrer.

(B) DÉMONTAGE FACILE : Pour pouvoir rapidement enlever le bouchon de bonde pour le nettoyage, suivre les directives ci-dessus mais placer les pièces comme indiqué dans l'illustration (B) ci-dessus.

7. La tige de levage (2) étant placée sur le robinet, insérer l'extrémité dans la bride de tige de levage (10) et bien fixer à l'aide de la vis de bride de la tige de levage (11).
 8. Raccorder la tige de pivot (15) à la bride de tige de levage en utilisant la bride à ressort (12) comme illustré ci-dessus.
 9. Placer le bouchon de la bonde dans sa position la plus ouverte, dévisser la vis de la bride de tige de levage et ajuster la hauteur de la tige de levage pour que le bouton se dégage du robinet. Serrer la vis de la bride de tige de levage. L'installation est maintenant terminée.