

Installation and User's Guide
Guide d'installation et d'utilisation
Guía de instalación y Utilización

Breeze™

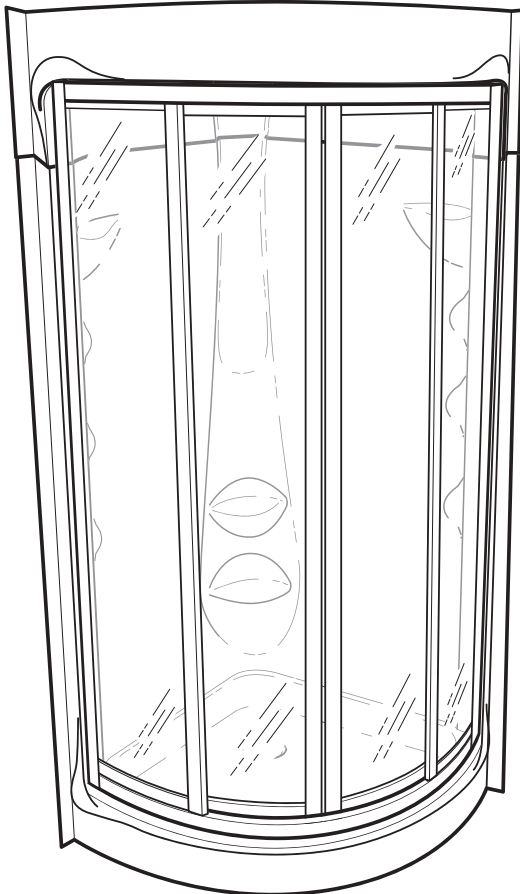

100134
With roof
Avec toit
Con Techo

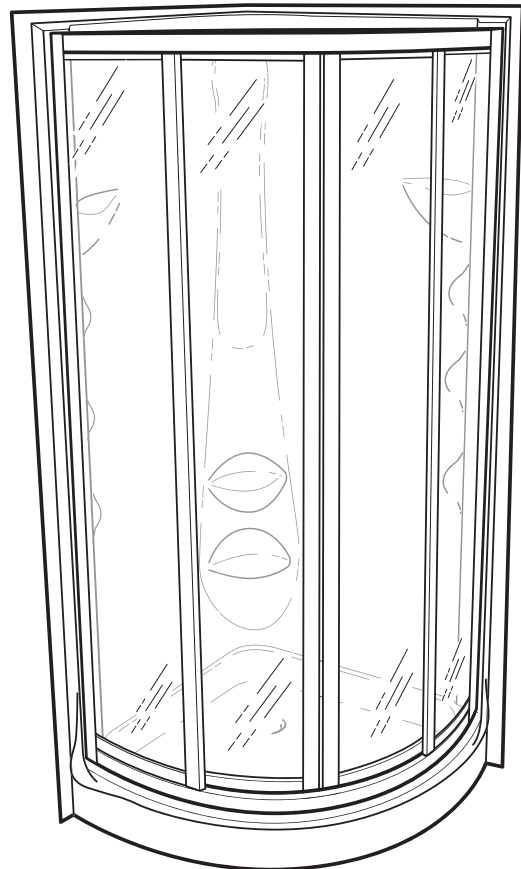

100135
Without roof
Sans toit
Sin Techo

Read carefully before proceeding. TO BE KEPT BY END USER.

Keep the serial number for the unit

Lire attentivement les instructions avant de débiter l'installation. CE GUIDE EST À CONSERVER PAR L'UTILISATEUR FINAL.

Conserver le numéro de série de l'unité

Leer atentamente las instrucciones antes de comenzar la instalación. ESTA GUIA DEBE SER CONSERVADA POR EL USUARIO FINAL.

Conserve el número de serie de la unidad

MAAX®

TABLE OF CONTENTS

| | |
|---|----|
| INSTALLING THE UNIT..... | 3 |
| BEFORE YOU BEGIN | 3 |
| Required equipment..... | 3 |
| LIST OF COMPONENTS - SHOWER | 4 |
| LIST OF COMPONENTS - DOOR | 5 |
| PRELIMINARY STEPS | 6 |
| PLUMBING..... | 6 |
| LEVELLING | 6 |
| UNIT INSTALLATION | 6 |
| SETTING UP THE STRUCTURE | 6 |
| ROOF ASSEMBLY..... | 7 |
| PLUMBING AND POSITIONING THE SHOWER..... | 7 |
| DOOR INSTALLATION..... | 8 |
| WALL JAMBS INSTALLATION | 8 |
| ASSEMBLY OF FIXED PANELS..... | 9 |
| INSERTION OF FIXED PANELS AND FRAME.... | 9 |
| ASSEMBLY OF SLIDING PANEL | 10 |
| DOOR ADJUSTMENT..... | 11 |
| FINAL ADJUSTMENT AND SEALING | 12 |
| LIMITED WARRANTY | 13 |

TABLE DES MATIÈRES

| | |
|---|----|
| INSTALLATION DE L'UNITÉ..... | 3 |
| AVANT DE COMMENCER | 3 |
| Équipement requis | 3 |
| LISTE DES COMPOSANTES - DOUCHE | 4 |
| LISTE DES COMPOSANTES - PORTE | 5 |
| ÉTAPES PRÉLIMINAIRES | 6 |
| PLOMBERIE | 6 |
| MISE À NIVEAU | 6 |
| INSTALLATION DE L'UNITÉ..... | 6 |
| MONTAGE DE LA STRUCTURE | 6 |
| ASSEMBLAGE DU TOIT..... | 7 |
| PLOMBERIE ET POSITIONNEMENT DE LA DOUCHE | 7 |
| INSTALLATION DE LA PORTE | 8 |
| INSTALLATION DES MONTANTS MURAUX | 8 |
| ASSEMBLAGE DES PANNEAUX FIXES | 9 |
| INSERTION DE LA PORTE | 9 |
| ASSEMBLAGE DES PANNEAUX MOBILES | 10 |
| AJUSTEMENT DE LA PORTE | 11 |
| AJUSTEMENT FINAL ET SCELLEMENT | 12 |
| GARANTIE LIMITÉE..... | 13 |

CONTENIDO









| | |
|--|----|
| INSTALACIÓN DE LA UNIDAD | 3 |
| ANTES DE COMENZAR | 3 |
| Herramientas necesarias | 3 |
| LISTA DE COMPONENTES - DUCHA..... | 4 |
| LISTA DE COMPONENTES - PUERTA..... | 5 |
| ETAPAS PRELIMINARES | 6 |
| PLOMERÍA..... | 6 |
| NIVELACIÓN | 6 |
| INSTALACIÓN DE LA UNIDAD | 6 |
| MONTAJE DE LA ARMADURA..... | 6 |
| ENSAMBLAJE DEL TECHO..... | 7 |
| INSTALACIÓN DE LA UNIDAD EN SU ARMADURA | 7 |
| INSTALACIÓN DE LA MAMPARA..... | 8 |
| INSTALACIÓN DE LAS JAMBAS | 8 |
| ENSAMBLAJE DE LOS PANELES FIJOS..... | 9 |
| INSERCIÓN DE LA PUERTA | 9 |
| ENSAMBLAJE DEL PANEL CORREDIZO | 10 |
| AJUSTE DE LA MAMPARA | 11 |
| AJUSTE FINAL Y SELLADO..... | 12 |
| GARANTÍA LIMITADA..... | 13 |

INSTALLING THE UNIT

BEFORE YOU BEGIN

- Remove the unit from its packaging. Check to make sure it is in good condition and that all parts are included. If the unit has been damaged or has a finishing defect, contact your distributor. The guarantee does not cover damage or finishing defects once the unit has been installed. MAAX's responsibility for damage incurred in transit ceases once the unit has been transferred to the transportation company. Any complaint relating to damage in transit must be made directly to the transportation company.
- Make sure the floor is level and solid enough to support the weight of the unit.
- **Consult local building codes to make sure the installation complies with standards.**
- Handle metal parts with care.
- **During installation, protect the bottom of the shower cabine with the protector printed on the back of packing.** This will prevent damaging the finish.

Required equipment









-  2 people minimum
-  Measuring tape
-  Pencil
-  C-Clamp
-  No. 2 screwdriver
-  Electric drill and 3/16" and 1/8" bits
-  24" level (minimum)
-  Stepladder
-  Silicone

INSTALLATION DE L'UNITÉ

AVANT DE COMMENCER

- Retirer l'unité de l'emballage, vérifier qu'elle est en bon état et que les pièces y sont toutes incluses. Si l'unité est endommagée ou qu'elle a un défaut de finition, contacter votre distributeur. La garantie ne couvre pas les dommages ou les défauts de finition une fois l'unité installée. La responsabilité de MAAX quant aux dommages dus au transport cesse lorsque l'unité est transférée au transporteur. Toute plainte liée à un dommage causé par le transport doit être faite directement auprès du transporteur.
- Vérifier si le plancher est de niveau et suffisamment solide pour supporter le poids de l'unité.
- **Consulter les codes de construction locaux pour assurer une installation conforme aux normes.**
- Manipuler les pièces de métal avec soin.
- **Pendant l'installation, protégez le fond de la cabine de douche avec le protecteur de carton imprimé au dos de la boîte d'emballage.** Vous éviterez ainsi de l'endommager.

Équipement requis









-  2 personnes minimum
-  Ruban à mesurer
-  Crayon
-  Serre-joint
-  Tournevis no2
-  Perceuse électrique et mèches 3/16" et 1/8"
-  Niveau 24 po minimum
-  Escabeau
-  Silicone

INSTALACIÓN DE LA UNIDAD

ANTES DE COMENZAR

- Sacar la unidad del embalaje, comprobar si se encuentra en buen estado y que todas las piezas van incluidas. En caso de que la unidad se hubiera deteriorado o tuviera defectos en el acabado, comuníquese con el distribuidor. La garantía no cubre los daños o defectos en el acabado en caso de que la unidad ya se hubiera instalado. La responsabilidad por daños que sufriera en el transporte deja de incumbirle a MAAX, en cuanto la unidad se confía al transportista. Cualquier queja vinculada a un daño que hubiera causado el transporte deberá hacerse directamente al transportista.
- Cerciorarse de que el piso está nivelado y es lo suficientemente sólido para soportar el peso de la unidad.
- **Consulte los códigos locales de construcción para garantizar una instalación conforme a las normas.**
- Manipule las piezas de metal con cuidado.
- Para prevenir cualquier daño durante la instalación, **proteja el fondo de la cabina de la ducha con el protector de cartón impreso en el dorso de la caja de embalaje.**

Herramientas necesarias

-  2 personas como mínimo
-  Cinta para medir
-  Lápiz
-  Juntas de sujeción
-  Destornillador no.2
-  Taladro eléctrico y brocas de 3/16" y 1/8"
-  Nivel 24" como mínimo
-  Escabel con peldaños
-  Silicona

List of components - Shower
Liste des composantes - Douche
Lista de componentes - Ducha

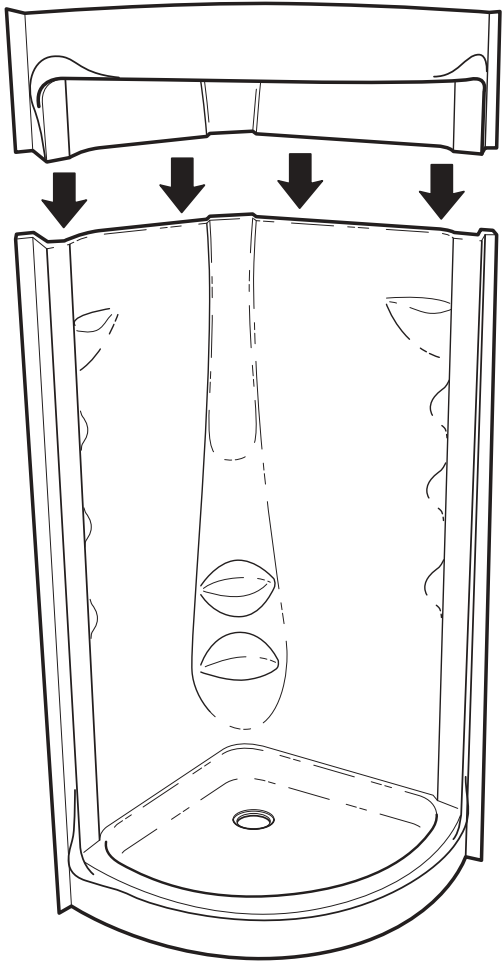
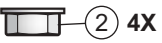
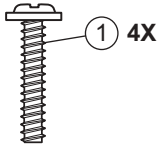

OR
OU
O

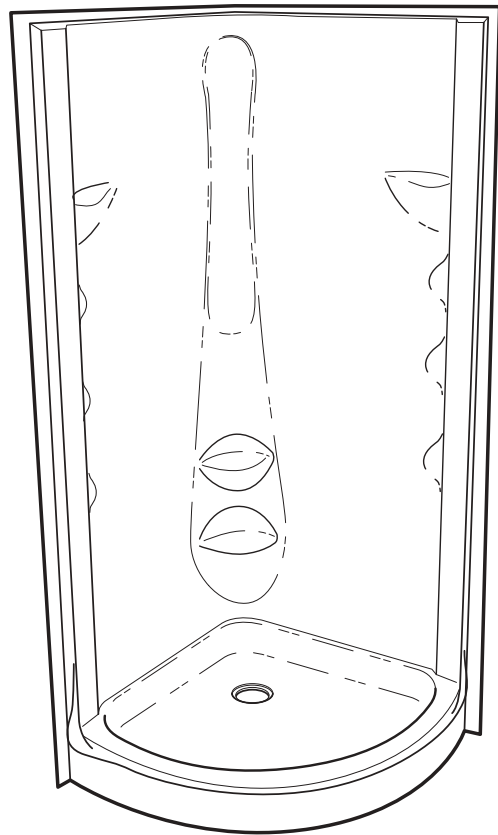

List of components - Door
Liste des composantes - Porte
Lista de componentes - Puerta

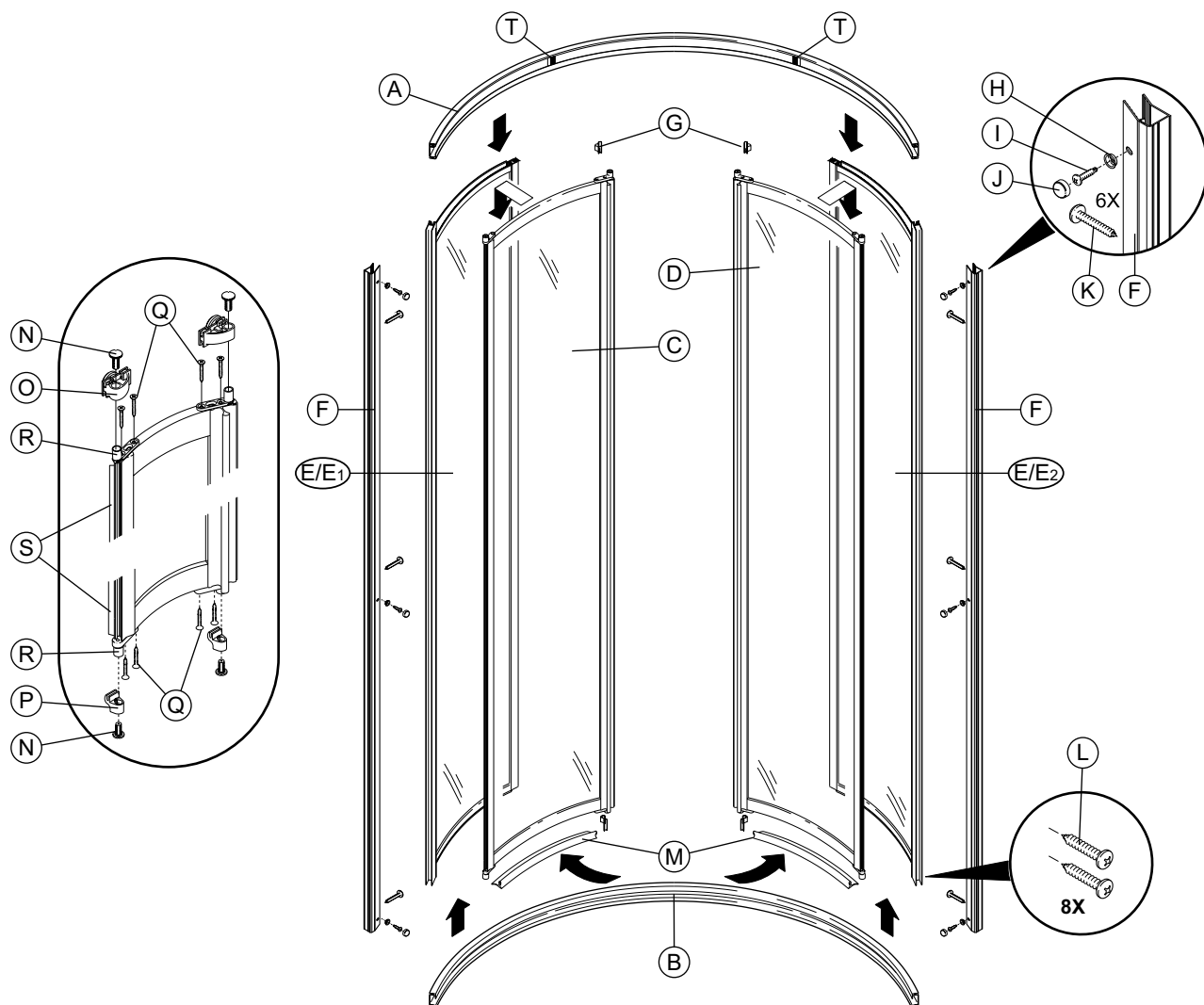

| # | DESCRIPTION | DESCRIPTION | DESCRIPCIÓN | PART N° / N° DE PIÈCE / N° DE PARTE | QTY QTÉ CANT |
|----------------|---|---|--|--------------------------------------|--------------------|
| A | TOP RAIL | RAIL SUPÉRIEUR | RIEL SUPERIOR | 10000141-003-008 10008882-XXX-008 | 1 |
| B | BOTTOM RAIL | RAIL INFÉRIEUR | RIEL INFERIOR | 10000134-003-012 10008881-XXX-012 | 1 |
| C | RIGHT SLIDING PANEL | PANNEAU MOBILE DROIT | PANEL CORREDIZO DERECHA | 10005379-XXX-XXX | 1 |
| D | LEFT SLIDING PANEL | PANNEAU MOBILE GAUCHE | PANEL CORREDIZO IZQUIERDA | 10005378-XXX-XXX | 1 |
| E | FIXED PANEL | PANNEAU FIXE | PANEL FIJO | 10005374-900-XXX | 2 |
| E ₁ | RIGHT FIXED PANEL | PANNEAU FIXE DROIT | PANEL FIJO DERECHA | 10005377-920-XXX | 1 |
| E ₂ | LEFT FIXED PANEL | PANNEAU FIXE GAUCHE | PANEL FIJO IZQUIERDA | 10005376-920-XXX | 1 |
| F | WALL JAMB | MONTANT MURAL | JAMBA MURAL | 10000142-003-001 10004595-XXX-001 | 2 |
| G | HANDLE FINISHING CAP | CAPUCHON DÉCORATIF DE LA POIGNÉE | TAPA DECORATIVA DE LA MANILLA | 10002981 | 4 |
| H | SCREW CAP RECEIVER | RECEVEUR DE CACHE-VIS | TAPA PARA TORNILLO | 10002880 | 6 |
| I | TAPPING SCREW #6-20 X 1/2" (1,3 CM) | VIS TARAUDEUSE #6-20 X 1/2" (1,3 CM) | TORNILLO AUTOTRABADOR #6-20 X 1/2" (1,3 CM) | 10002851 | 6 |
| J | SCREW CAP | CACHE-VIS | CUBRETORNILLO | 10004542-XXX | 6 |
| K | #8 X 1 1/4" (3,2 CM) SCREW PAN QUADREX | VIS #8 x 1 1/4" (3,2 CM) PAN QUADREX | TORNILLO #8 x 1 1/4" (3,2 CM) PAN QUADREX | 10002824 | 6 |
| L | SCREW #6 X 1" (2,5 CM) | VIS #6 X 1" (2,5 CM) | TORNILLO #6 X 1" (2,5 CM) | 10002834 | 8 |
| M | SPLASH GUARD RIBBON | RUBAN ANTI-ÉCLABOUSSURE | PROTECTOR CONTRA SALPICADURAS | 10002137 | 1 |
| N | ADJUSTMENT SCREW | VIS DE RÉGLAGE | TORNILLO DE AJUSTE | 10002984 | 8 |
| O | REVERSIBLE ROLLER | ROULETTE RÉVERSIBLE | RUDECILLA REVERSIBLE | 10002982 | 4 |
| P | LOWER GUIDE | GUIDE INFÉRIEUR | GUÍA INFERIOR | 10002985 | 4 |
| Q | #6 X 5/8" SCREW (1,5 CM) FLAT PHILL | VIS #6 X 5/8" FRAISÉE (1,5 CM) | TORNILLO #6 X 5/8" (1,5 CM) | 10002839 | 16 |
| R | PIVOT | PIVOT | PIVOTE | 10002986 | 8 |
| S | WATERPROOF PROFILE | PROFILÉ D'ÉTANCHÉITÉ | PERFIL DE IMPERBEABILIDAD | 10002158 | 2 |
| T | STOPPER | BUTÉE | TOPE | 10002975 | 2 |

PRELIMINARY STEPS

PLUMBING

Install all plumbing and drainage before securing the unit. It is always recommended to have a professional and competent plumber do the plumbing installations.

LEVELLING

Make sure that the floor is level and that the walls are at right angles.

UNIT INSTALLATION

SETTING UP THE STRUCTURE

- Build the structure for the unit to the dimensions indicated (**Fig. 1a**). Make sure you have a screw support $33\frac{3}{8}$ " (848 mm) from each side when you screw the unit into place (**Fig. 1c**). **Make sure you have access behind the unit, on the side that has the plumbing fixture connections.**

ÉTAPES PRÉLIMINAIRES

PLOMBERIE

Mettre en place toute la plomberie et le tuyau d'évacuation avant de fixer l'unité. Il est recommandé de faire exécuter la plomberie par un plombier accrédité et compétent.

MISE À NIVEAU

S'assurer que le plancher est de niveau et que les murs sont d'équerre.

INSTALLATION DE L'UNITÉ

MONTAGE DE LA STRUCTURE

- Bâtir la structure pour recevoir l'unité en suivant les dimensions indiquées (**Fig. 1a**); s'assurer d'avoir un renfort pour vissage à $33\frac{3}{8}$ " (848 mm) de chaque côté pour y fixer l'unité (**Fig. 1c**). **S'assurer d'avoir un accès derrière l'unité, du côté où se trouvent les raccordements de la robinetterie.**

ETAPAS PRELIMINARES

PLOMERÍA

Instale toda la plomería y el tubo de desagüe antes de fijar la unidad. Se recomienda confiar los trabajos de plomería a un plomero calificado y competente.

NIVELACIÓN

Asegurarse que el suelo está nivelado y las paredes forman un ángulo de 90° .

INSTALACIÓN DE LA UNIDAD

MONTAJE DE LA ARMADURA

- Armar la estructura para dar cabida a la unidad con arreglo a las dimensiones indicadas (**Fig. 1a**); cerciorarse de que hay un refuerzo, a $33\frac{3}{8}$ " (848 mm) de cada lado, para clavar la unidad sobre él (**Fig. 1c**). **Asegurarse de que queda acceso de registro detrás de la unidad, en el lado en que se ubican los empalmes de la grifería.**

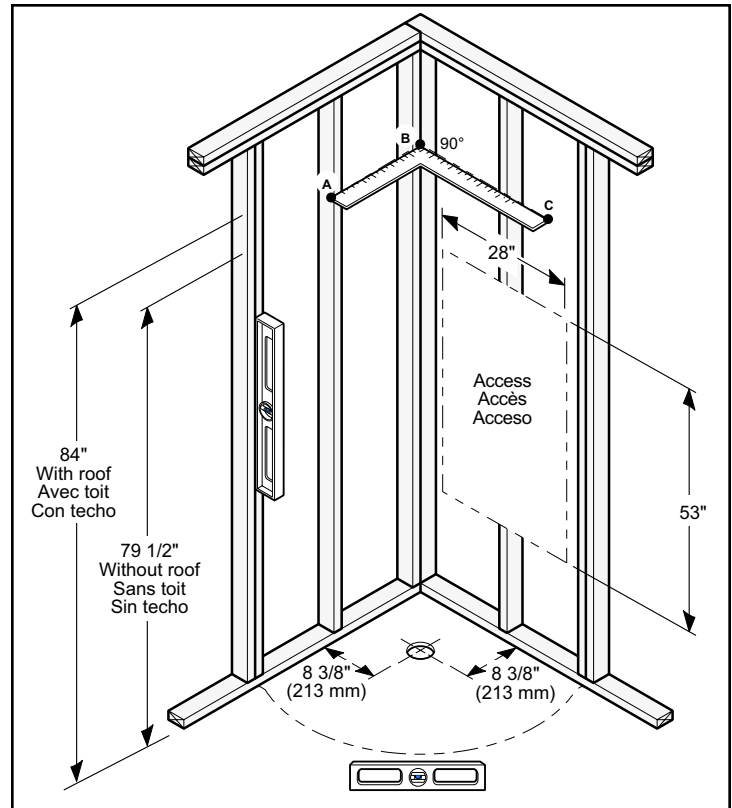

Fig. 1a

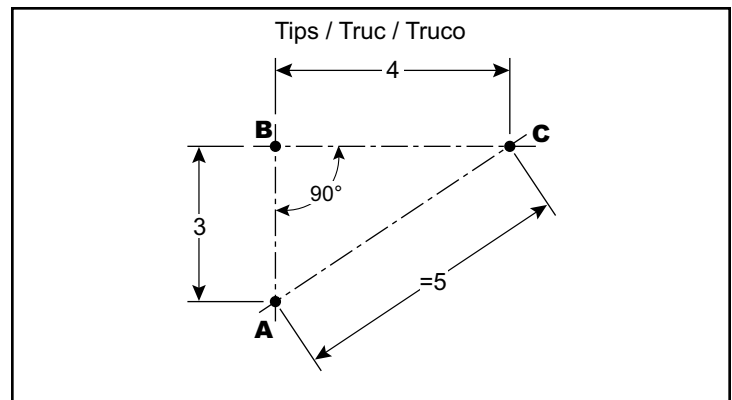

Fig. 1b

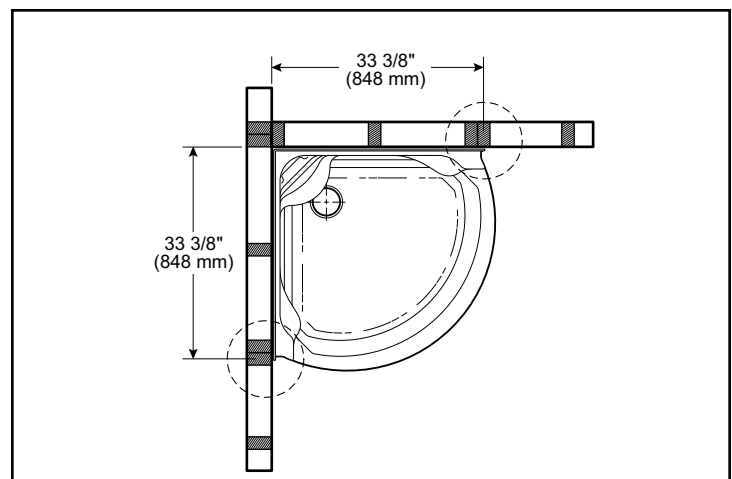

Fig. 1c

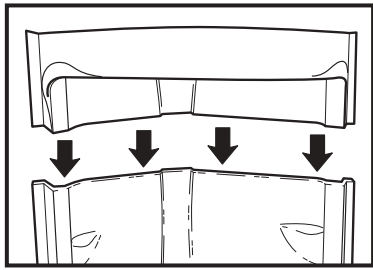

Fig. 2a

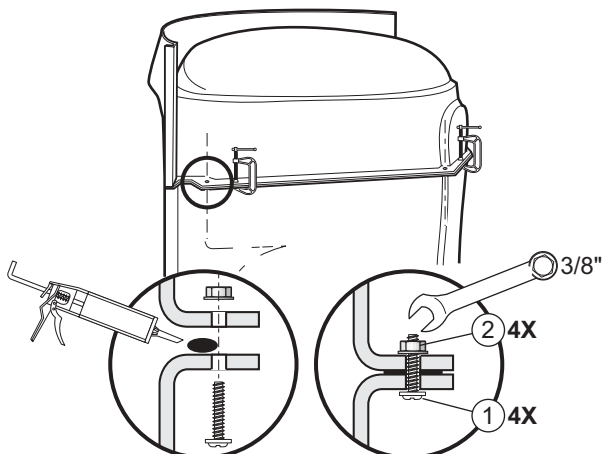

Fig. 2b

Fig. 2c

Fig. 2

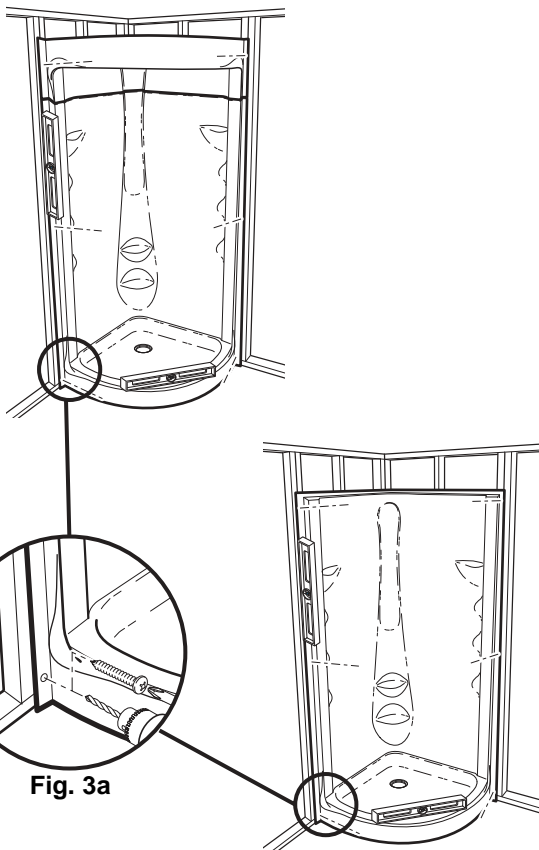

Fig. 3a

Fig. 3

ROOF ASSEMBLY

- Apply silicone between the roof and the shower walls. **Fig. 2b.**
- Align the roof on the shower walls so that the parts are properly aligned. **Fig. 2a.**
- Screw in place using nuts and bolts. **Fig. 2c.**

PLUMBING AND POSITIONING THE SHOWER

- Drill a hole in the unit to bring in the valving.
- **Be careful:** some valving does not fit in the area available.
- If Pre-plumb option is chosen, connect plumbing and water supply in compliance with local standards and refer to *Installation and User's Guide for Pre-plumb Shower System.*
- Place the unit in position making sure that it is fitted properly within the structure and that it is level. **Fig. 3.**
- Drill holes distributed equally on the fastening flanges of each side of the unit. Then screw the unit into place using round head screws (not included) **Fig. 3a.**

ASSEMBLAGE DU TOIT

- Appliquer un cordon de silicone entre le toit et les murs de la douche. **Fig. 2b.**
- Aligner le toit sur les murs de douche de façon à ce que les pièces soient bien alignées. **Fig. 2a.**
- Visser à l'aide des boulons et écrous. **Fig. 2c.**

PLOMBERIE ET POSITIONNEMENT DE LA DOUCHE

- Percer l'unité pour recevoir la robinetterie. **Attention**, certaines robinetteries ne conviennent pas à l'espace disponible.
- Si applicable, raccorder le système de plomberie pré-installée et l'alimentation en eau selon les normes locales et le *guide d'installation et d'utilisation pour système de plomberie pré-installée* fournis.
- Mettre l'unité en position en s'assurant que celle-ci est bien appuyée contre la structure et est de niveau. **Fig. 3.**
- Percer des trous répartis également sur les lèvres de fixation de chaque côté de l'unité puis visser l'unité en position à l'aide de vis à tête ronde (non incluses) **Fig. 3a.**

ENSAMBLAJE DEL TECHO

- Aplicar el sello de silicona entre el techo y las paredes de la ducha. **Fig. 2b.**
- Alinear el techo encima de las paredes de ducha de modo que las piezas coincidan perfectamente. **Fig. 2a.**
- Atornillar con pernos y tuercas. **Fig. 2c.**

INSTALACIÓN DE LA UNIDAD EN SU ARMADURA

- Perforar la unidad para colocar la grifería.
- Tenga cuidado, algunas griferías no convienen al espacio disponible.
- Si aplicable, conecte la tubería preinstalada y la salida de agua cumpliendo con las normas locales y refiérase a la *Guía de Instalación y Utilización para Sistema de Tubería Preinstalada.*
- Colocar la unidad en la posición correcta asegurándose de que queda bien adosada a la estructura y está nivelada. **Fig. 3.**
- Perforar orificios, repartidos igualmente por los bordes de cada costado de la unidad. Luego, fijar la unidad en su sitio mediante tornillos de cabeza redonda (no incluidos) **Fig. 3a.**

DOOR INSTALLATION

WALL JAMBS INSTALLATION

Shower without roof (100135):

- File the underneath of the wall jambs (F) so that they adapt perfectly to **the curve of the floor** (ideally, a radius of 5/8") **Fig. 4b**.

Shower with roof (100134):

- File the top and underneath of the wall jambs (F) so that they will adapt perfectly to **the curve of the floor and the roof** (ideally, a radius of 5/8") **Fig. 4b**.
- Place the wall jambs, the drilled side inside, 1/4" from the side of the unit (**Fig. 4a**) and leveled **Fig. 4d**. With a pencil, mark the placement of the holes. Remove the wall jambs.
- Drill a hole in the acrylic using a 1/8" drill bit.
- Apply silicone to the backside of the wall jambs (**Fig. 4c**) and screw them in place with #8 1 1/4" screws (K). **Fig. 4d**.

INSTALLATION DE LA PORTE

INSTALLATION DES MONTANTS MURAUX

Douche sans toit (100135):

- Limer le bas des montants muraux (F) afin qu'ils s'adaptent parfaitement à **la courbe du plancher** (idéalement, un rayon de 5/8"). **Fig. 4b**.

Douche avec toit (100134):

- Limer le haut et le bas des montants muraux (F) afin qu'ils s'adaptent parfaitement **aux courbes du plancher et du toit** (idéalement, un rayon de 5/8"). **Fig. 4b**.
- Placer les montants muraux, le côté percé à l'intérieur, à 1/4" du rebord de l'unité (**Fig. 4a**) et les mettre de niveau **Fig. 4d**. Marquer au crayon l'emplacement des trous. Retirer les montants muraux.
- Percer l'acrylique avec une mèche de 1/8" aux endroits marqués plus tôt.
- Mettre de la silicone derrière les montants muraux (**Fig. 4c**) et les visser en place avec les vis #8 x 1 1/4" (K). **Fig. 4d**.

INSTALACIÓN DE LA MAMPARA

INSTALACIÓN DE LAS JAMBAS

Ducha sin techo (100135):

- Lijar el extremo inferior de las jambas (F) de modo que se acoplen perfectamente a **la curva del suelo** (lo ideal es un radio de 5/8"). **Fig. 4b**.

Ducha con techo (100134):

- Lijar el extremo superior e inferior de las jambas (F) de modo que se acoplen perfectamente a **las curvas del suelo y del techo** (lo ideal es un radio de 5/8"). **Fig. 4b**.
- Colocar las jambas, el lado agujereado hacia el interior, a 1/4" del reborde de la unidad y nivelarlas **Fig. 4a**. Marcar con lápiz la ubicación de los agujeros. Retirar las jambas.
- Perforar de antemano la placa acrílica con broca de 1/8".
- Extender silicona detrás de las jambas (**Fig. 4c**) y fijarlas en su sitio con tornillos #8 x 1 1/4" (K). **Fig. 4d**.

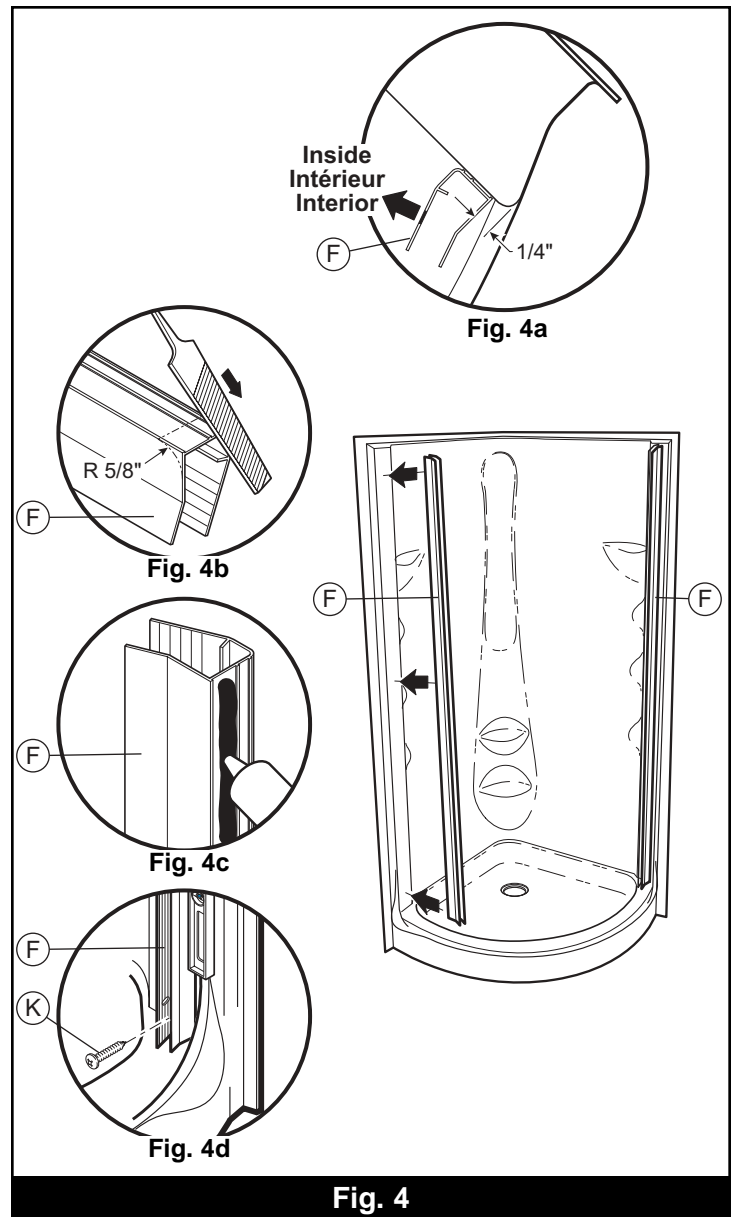

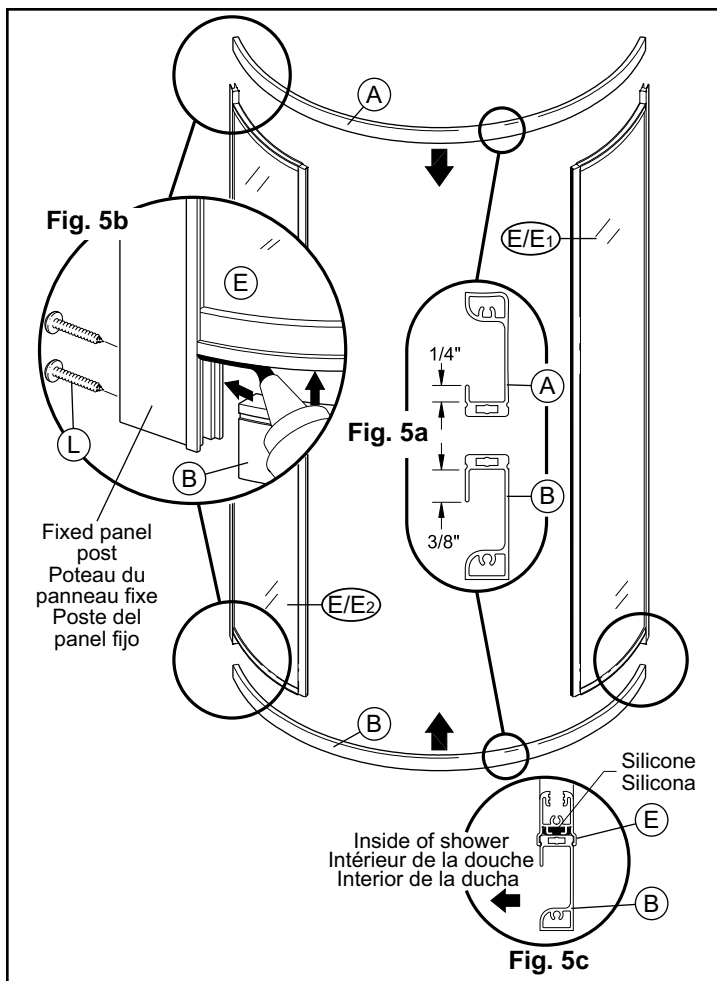

Fig. 5

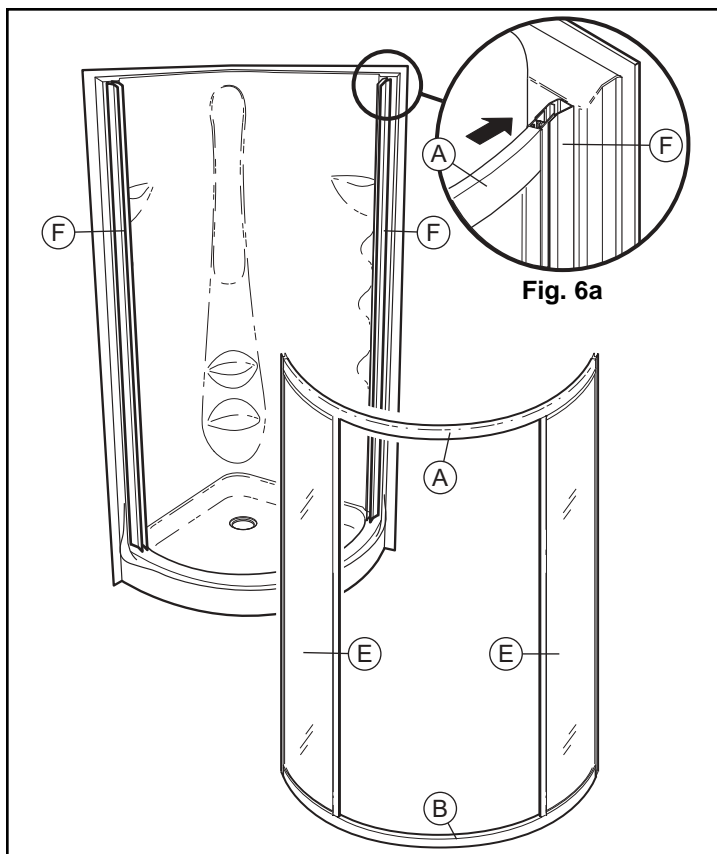

Fig. 6

ASSEMBLY OF FIXED PANELS

Please note: The top rail (A) is different from the bottom rail (B), therefore, they cannot be inverted. Fig. 5a.

- Apply a strip of silicone all along the slot under the fixed panels (E) (**Fig. 5b** and **Fig. 5c**).
- Fit the top and bottom rails into fixed panel (E). Press down firmly so panels (E) fits into rails (A and B) (**Fig. 5**). Make sure that the top and bottom rails are well supported against the post of the fixed panels (E) (**Fig. 5b**).
- Screw fixed panel (E) to top and bottom rail with #6 x 1" screws (L) (**Fig. 5b**).

INSERTION OF FIXED PANELS AND FRAME

- Insert fixed frame into wall jambs (F) as shown in **Fig. 6** and **Fig. 6a**.
- If you have the shower with roof (100134), be careful not to scratch the door sill or the roof during this operation.

ASSEMBLAGE DES PANNEAUX FIXES

Attention: le rail supérieur (A) est différent du rail inférieur (B), ils ne peuvent être inversés. Fig. 5a.

- Appliquez un cordon de silicone tout le long de la rainure sous le panneau fixe (E) (**Fig. 5b** et **Fig. 5c**).
- Emboîtez les rails supérieur (A) et inférieur (B) dans les panneaux fixes (E). Appuyez fortement pour bien emboîter les panneaux (E) dans les rails (A et B) (**Fig. 5b**). Assurez-vous que les rails supérieur et inférieur soient bien appuyés contre les poteaux des panneaux fixes (E) (**Fig. 5b**).
- Vissez les panneaux fixes (E) aux rails supérieur (A) et inférieur (B) avec les vis #6 x 1" (2,5 cm) (L) (**Fig. 5b**).

INSERTION DE LA PORTE

- Insérer le cadre des panneaux fixes dans les montants muraux (F) comme indiqué à la **Fig. 6a**.
- Pour le modèle avec toit (100134), faire attention de ne pas égratigner le seuil ou le toit lors de cette

ENSAMBLAJE DE LOS PANELES FIJOS

¡Atención! El riel de arriba (A) es diferente del de abajo (B), por lo tanto no deben colocarse de manera invertida. Fig. 5a.

- Aplique un cordón de silicona a lo largo de la ranura que está bajo el panel fijo (E) (**Fig. 5b** y **Fig. 5c**).
- Encaje los dos rieles (A y B) en los paneles fijos (E). Presione firme para que los paneles (E) encajen en los rieles (A y B) (**Fig. 5b**). Asegúrese de que los rieles superior e inferior están bien apoyados contra los postes de los paneles fijos (E). **Fig. 5b**.
- Atornille los paneles fijos (E) a los rieles (A y B) con los tornillos #6 x 1" (2,5cm) (L) (**Fig.5b**).

INSERCIÓN DE LA PUERTA

- Insertar el marco de los paneles fijos en las jambas (F) como se indica en la **Fig. 6a**.
- De tratarse de un modelo con techo (100134), atender a no rozar el umbral ni el techo mientras ejecuta esta operación.

ASSEMBLY OF SLIDING PANEL

- Slide the decorative caps (G) over the worked exterior part of handle of the sliding panels (C, D) (**Fig. 7a**).
- Insert the splash guard ribbon (M) into the slots at the bottom of the sliding panel (C) (**Fig. 7b**). Use a lubricant if necessary. Cut excess. Use excess splash guard ribbon (M) for the other sliding panel (D).
- Cut out the lip of the waterproof profile (S), at the top and bottom of the sliding panels (C, D). **Fig. 7c**. **Note: Cut carefully avoiding any waterproof profile damage.**
- Placing yourself inside the shower, insert the reversible rollers (O) in the top rail (A) (The sliding panel must be positioned so that the reversible rollers (O) are in either side of the stopper (T)) (**Fig. 7**) then assemble the rollers on the sliding panel (C/D) by sliding them on the pivots (R). **Note: the rollers must point towards the center of the mobile panel.** **Fig. 7d**. Set in place by applying a drop of silicone on the assembly screw (N) and then screw all the way in.

ASSEMBLAGE DES PANNEAUX MOBILES

- Glissez les capuchons décoratifs de la poignée (G) sur les partie usinées de la poignée à l'extérieur des panneaux mobiles (C, D). **Fig. 7a**.
- Insérez le ruban anti-éclaboussure (M) dans la rainure au bas du panneau mobile (C) (**Fig. 7b**). Utilisez un lubrifiant si nécessaire. Coupez l'excédent. Utilisez le surplus du ruban anti-éclaboussure (M) pour l'autre panneau mobile (D).
- Découpez la lèvre du profilé d'étanchéité (S), au haut et au bas du panneau mobile (C), de la façon indiquée **Fig. 7c**. **Note: Découpez délicatement afin de ne pas abîmer le profilé d'étanchéité.**
- En vous plaçant à l'intérieur de la douche, insérez les roulettes réversibles (O) dans la rail supérieur (A) (le panneau mobile doit être positionné de façon de ce que les roulettes réversibles (O) soient de chaque côté de la butée (T)) (**Fig. 7**) puis assemblez les roulettes au panneau mobile (C/D) en les glissant sur les pivots (R). **Note: les roulettes doivent pointer vers le centre du panneau mobile.** **Fig. 7d**. Fixer en appliquant une goutte de silicone sur la vis d'assemblage (N).

ENSAMBLAJE DEL PANEL CORREDIZO

- Deslice las tapas decorativas de la manilla (G) sobre la parte tallada de la manilla exterior del panel corredizo (C/D). **Fig. 7a**.
- Inserte las bandas antisalpicaduras (M) en la ranura de abajo del panel corredizo (C) (**Fig. 7b**). Si fuera necesario use un lubricante. Corte lo sobrante. Utilice el excedente del protector (M) para el otro panel corredizo (D).
- Recorte el borde del perfil de impermeabilidad (S), en la parte de arriba y abajo del panel corredizo, del modo indicado. **Fig. 7c**. **Nota: Recorte con mucho cuidado para no estropear la banda impermeabilizante.**
- Ubicándose usted dentro de la ducha, inserte las ruedecillas reversibles (O) en el riel superior (A) (el panel corredizo debe quedar colocado de modo que las ruedecillas reversibles (O) estén a cada lado del tope (T)) (**Fig. 7**), luego monte las ruedecillas en el panel corredizo (C/D) deslizándolos en los pivotes (R). **Nota: Las ruedecillas deben quedar apuntando hacia el centro del panel corredizo.** **Fig. 7d**. Para fijar, eche una gota de silicona sobre el tornillo de fijación (N) y atornille hasta el fondo.

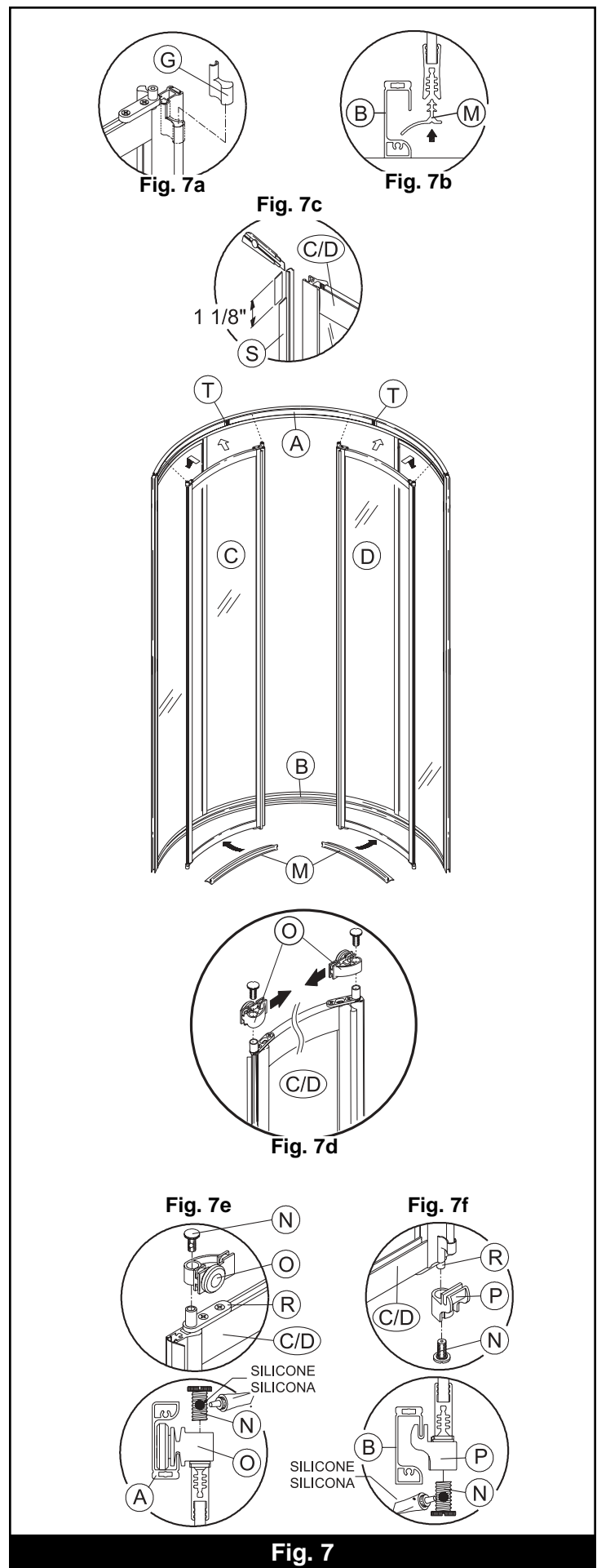

Fig. 7

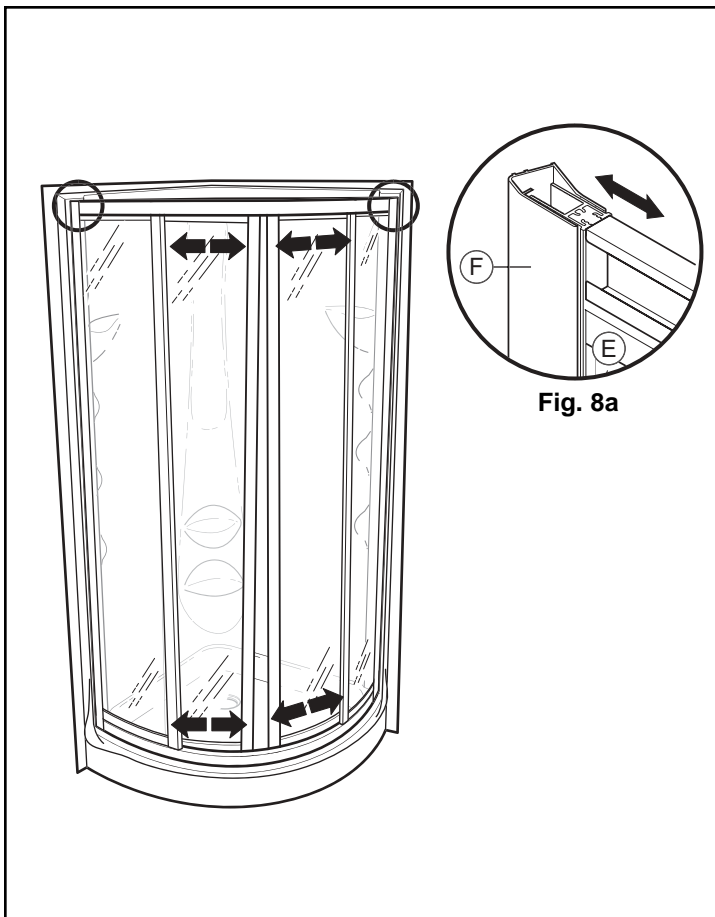

Fig. 8

Fig. 8a

- Slide the bottom guides (P) on the pivots (R) already assembled at the bottom of the sliding panel (C/D), then slide the bottom guides on the bottom rail (B) **Fig. 7f**. Set in place by applying a drop of silicone on the assembly screw (N) and then screw all the way in.
- **Panel must be adjusted so the magnetic strips are in full contact from top to bottom. This operation must be completed before silicone dries (next step).**

DOOR ADJUSTMENT

- Close the sliding panels (C/D) and tight it by sliding the panel assembly into the wall jambs (F). **Fig. 8a**. There must be no space between the two magnetic strips. If necessary, complete fitting by screwing or unscrewing the adjustment screws (N).

-
- Glissez les guides inférieurs (P) sur les pivots (R) déjà assemblés au bas du panneau mobile (C/D), puis glissez les guides inférieurs sur le rail inférieur (B) **Fig. 7f**. Fixer en appliquant une goutte de silicone sur la vis d'assemblage (N) et visser à fond.
 - **Le panneau devrait être ajusté afin qu'il n'y ait aucun espace entre les bandes magnétiques. L'ajustement doit se faire avant que la silicone ne sèche (Étape suivante).**

AJUSTEMENT DE LA PORTE

- Fermez les panneaux mobiles (C/D) et réglez-les en faisant glisser le cadre dans les montants muraux (F). **Fig. 8a**. Il ne doit y avoir aucun espace libre entre les 2 bandes magnétiques. Si nécessaire, complétez l'ajustement en vissant ou dévissant les vis de réglage (N).

-
- Deslice las guías inferiores (P) en los pivotes (R) ya ensamblados en la parte de abajo del panel corredizo (C/D), luego deslice las guías inferiores en el riel inferior (B) **Fig. 7f**. Para fijar, eche una gota de silicona sobre el tornillo de fijación (N) y atornille hasta el fondo.
 - **El panel debe estar ajustado con el fin de que no haya ningún espacio entre las bandas magnéticas. Esta operación debe hacerse antes que se seque la silicona (Etapa a continuación).**

AJUSTE DE LA MAMPARA

- Cierre los paneles corredizos (C/D) y ajústelos deslizando el marco dentro de las jambas murales (F). **Fig. 8a**. No deberá quedar ningún espacio entre las 2 bandas magnéticas. Si es necesario, complete el ajuste apretando o aflojando los tornillos de ajuste (N).

FINAL ADJUSTMENT AND SEALING

- If there is a space between the door and the roof of the shower, exert some pressure on the front of the shower roof using a piece of wood fixed to the structure of the ceiling or wall. Close the wall afterward **Fig. 9a**.
- Once in place, fasten frame to wall jamb (F) with self-drilling screws #6 x 1/2" (1.2 cm) (L) and screw cap receivers (H) with an electric drill (if you do not have a power screwdriver, drill 3/32" (0.24 cm) diameter holes and screw manually). Once screws are in place, install screw caps (J). **Fig. 9b**.
- Apply silicone around the outside perimeter of the bottom rail (B) and the wall jamb (F) (**Fig. 9**). **Do not apply silicone on the inside of the shower**, this would cause the unit to leak.
- **Allow 24 hours for the silicone to set before using the shower.**

AJUSTEMENT FINAL ET SCELLEMENT

- S'il y a un espace entre la porte et le toit de la douche, exercer une pression sur le devant du toit de la douche à l'aide d'un morceau de bois fixé à la structure du plafond ou du mur. Fermer le mur ensuite **Fig. 9a**.
- Une fois bien en place, fixez le cadre dans le montant mural (F) en vissant les vis auto-perçantes #6 x 1/2" (1,2 cm) (L) avec les receveurs de cache vis (H) à l'aide d'une perceuse électrique (si vous n'avez pas un tel outil, percez un trou de 3/32" (0,24 cm) de diamètre avec une perceuse et vissez les vis à la main.). Une fois les vis en place, installez les cache-vis (J). **Fig. 9b**.
- Appliquez de la silicone du côté extérieur de la porte, entre la base de douche (9) et le rail inférieur (B) (**Fig. 9**). **N'appliquez pas de silicone à l'intérieur de la douche**, cela causerait des fuites.
- **Laissez reposer la silicone 24 heures avant d'utiliser la douche.**

AJUSTE FINAL Y SELLADO

- Si quedara un espacio entre la puerta de la mampara y el techo de la ducha, ejerza una presión en la parte frontal del techo de la ducha, mediante una pieza de madera fijada a la estructura del techo (del cuarto) o pared. Cierre luego la pared **Fig. 9a**.
- Una vez todo colocado en su sitio, ajuste el marco a la jamba (F) con los tornillos autotrabadores # 6 x 1/2" (1.2cm) (L) y las armellas (H) con un taladro eléctrico (Si no dispone de uno, perfora un orificio de 3/32" (0.24 cm) de diámetro y atornille manualmente). Una vez los tornillos en su sitio, instale los cubretornillos (J). **Fig. 9b**.
- Selle el exterior de la puerta con silicona, allí donde se une la base de ducha (9) al riel inferior (B) **Fig. 9**. **No aplique silicona en la parte de dentro de la ducha**, puesto que causaría fugas.
- **Deje secar la silicona 24 horas antes de usar la ducha.**

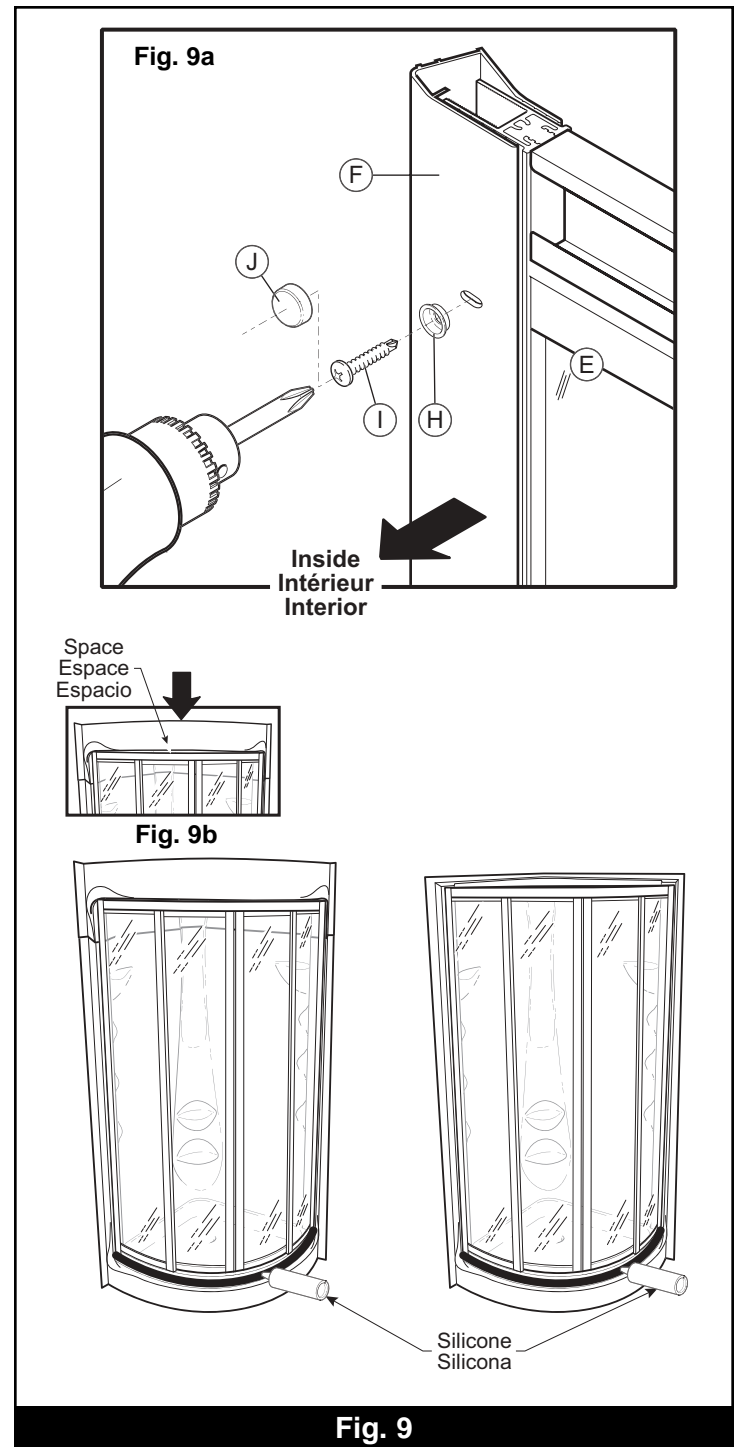

LIMITED WARRANTY

MAAX Inc. (hereafter "MAAX") offers the following express limited warranty on each of its products. This warranty extends only to the original owner/end-user for personal household use. For commercial uses, additional limitations apply.

MAAX warrants **acrylic units** to be free from defects in workmanship and materials under normal use and service for a period of twenty (20) years from the initial date of purchase by the owner/end-user, contractor or builder from an authorized dealer.

MAAX warrants **mirrors and electrical components** to be free from defects in workmanship and materials under normal use and service for a period of two (2) years from the initial date of purchase by the owner/end-user, contractor or builder from an authorized dealer.

MAAX warrants **shower doors** (with the exception of model 137795) to be free from defects in workmanship and materials under normal use and service for a period of ten (10) years from the initial date of purchase by the owner/end-user, contractor or builder from an authorized dealer.

MAAX warrants **shower massage systems** to be free from defects in workmanship and materials under normal use and service for a period of two (2) years from the initial date of purchase by the owner/end-user, contractor or builder from an authorized dealer.

MAAX warrants **Steamax systems** to be free from defects in workmanship and materials under normal use and service for a period of five (5) years, and **steam nozzles** for two (2) years, from the initial date of purchase by the owner/end-user, contractor or builder from an authorized dealer.

MAAX warrants **faucet finishes** to be free from defects in workmanship and materials under normal use and service by the owner/end-user, contractor or builder. MAAX offers a lifetime warranty on its **Chrome, Polished Brass and Brushed Nickel finishes**.

Any product reported to the authorized dealer or to MAAX as being defective within the warranty period will be repaired or replaced (with a product of equal value) at the option of MAAX. This warranty extends to the original owner/end-user and is not transferable to a subsequent owner.

Neither the distributor, authorized MAAX dealer nor or any other person has been authorized to make any affirmation, representation or warranty other than those contained in this warranty; any affirmation, representation or warranty other than those contained in this warranty shall not be enforceable against MAAX or any other person.

MAAX reserves the right to modify this warranty at any time, it being understood that such modification will not alter the warranty conditions applicable at the time of the sale of the products in question.

EFFECTIVE JANUARY 1, 2004

GARANTIE LIMITÉE

MAAX Inc. (ci-après "MAAX") offre la garantie limitée expresse suivante sur chacun de ses produits. Cette garantie s'adresse uniquement au propriétaire/utilisateur original pour un usage personnel domestique. Des restrictions additionnelles s'appliquent aux utilisations commerciales.

MAAX garantit les **produits en acrylique** contre tout défaut de matériel ou de fabrication dans des conditions normales d'utilisation et d'entretien pour une période de vingt (20) ans à compter de la date d'achat originale du produit par le propriétaire/utilisateur, l'entrepreneur ou le constructeur auprès d'un détaillant autorisé.

MAAX garantit les **miroirs et les composants électriques** contre tout défaut de matériel ou de fabrication dans des conditions normales d'utilisation et d'entretien pour une période de deux (2) ans à compter de la date d'achat originale du produit par le propriétaire/utilisateur, l'entrepreneur ou le constructeur auprès d'un détaillant autorisé.

MAAX garantit les **portes de douches** (à l'exception du modèle 137795) contre tout défaut de matériel ou de fabrication dans des conditions normales d'utilisation et d'entretien pour une période de dix (10) ans à compter de la date d'achat originale du produit par le propriétaire/utilisateur, l'entrepreneur ou le constructeur auprès d'un détaillant autorisé.

MAAX garantit les **systèmes de massage de douches** contre tout défaut de matériel ou de fabrication dans des conditions normales d'utilisation et d'entretien pour une période de deux (2) ans à compter de la date d'achat originale du produit par le propriétaire/utilisateur, l'entrepreneur ou le constructeur auprès d'un détaillant autorisé.

MAAX garantit les **générateurs de vapeur** contre tout défaut de matériel ou de fabrication dans des conditions normales d'utilisation et d'entretien pour une période de cinq (5) ans, ainsi que les **buses** pour une période de deux (2) ans, à compter de la date d'achat originale du produit par le propriétaire/utilisateur, l'entrepreneur ou le constructeur auprès d'un détaillant autorisé.

MAAX garantit les **finis de la robinetterie** contre tout défaut de matériel ou de fabrication dans des conditions normales d'utilisation et d'entretien par le propriétaire/utilisateur, l'entrepreneur ou le constructeur. Les **finis chrome, laiton poli et nickel brossé** sont garantis à vie.

MAAX procédera à la réparation ou au remplacement (avec un produit de même valeur), à sa discrétion, de tout produit dont le défaut sera rapporté au détaillant autorisé ou à MAAX durant la période de garantie. Cette garantie s'applique au propriétaire/utilisateur original et n'est pas transférable à un propriétaire subséquent.

Ni le distributeur, ni le concessionnaire autorisé MAAX ni personne d'autre n'est autorisé à faire d'affirmations, de représentations ou de garanties autres que celles stipulées aux présentes; les affirmations, représentations et garanties contrevenant à cette interdiction ne sauraient s'appliquer à MAAX ni à personne d'autre.

MAAX se réserve le droit de modifier cette garantie en tout temps; il est entendu que les telles modifications ne changeront pas les conditions de la garantie applicable au moment de la vente des produits en cause.

EN VIGUEUR LE 1^{ER} JANVIER 2004

GARANTÍA LIMITADA

MAAX Inc. (a continuación "MAAX") ofrece la siguiente garantía limitada expresa para cada uno de sus productos. Esta garantía va dirigida únicamente al propietario o al usuario original para un uso personal doméstico. En caso de uso comercial, se aplican otras restricciones.

MAAX garantiza los **productos hechos con material acrílico** contra cualquier defecto de material o de fabricación en condiciones normales de utilización y mantenimiento durante un periodo de veinte (20) años a partir de la fecha de compra original del producto por parte del propietario o usuario, el contratista o el constructor en un comercio minorista autorizado.

MAAX garantiza los **espejos y componentes eléctricos** contra cualquier defecto de material o de fabricación en condiciones normales de utilización y mantenimiento durante un periodo de dos (2) años a partir de la fecha de compra original del producto por parte del propietario o usuario, el contratista o el constructor en un comercio minorista autorizado.

MAAX garantiza las **puertas de las duchas** (con excepción del modelo 137795) contra cualquier defecto de material o de fabricación en condiciones normales de utilización y mantenimiento durante un periodo de diez (10) años a partir de la fecha de compra original del producto por parte del propietario o usuario, el contratista o el constructor en un comercio minorista autorizado.

MAAX garantiza los **sistemas de masaje de ducha** contra cualquier defecto de material o de fabricación en condiciones normales de utilización y mantenimiento durante un periodo de dos (2) años a partir de la fecha de compra original del producto por parte del propietario o usuario, el contratista o el constructor en un comercio minorista autorizado.

MAAX garantiza los **generadores de vapor** contra cualquier defecto de material o de fabricación en condiciones normales de utilización y mantenimiento durante un periodo de cinco (5) años, así como las **boquillas difusoras** por un periodo de dos (2) años, a partir de la fecha de compra original del producto por parte del propietario o usuario, el contratista o el constructor en un comercio minorista autorizado.

MAAX garantiza los **acabados de la grifería** contra cualquier defecto de material o de fabricación en condiciones normales de utilización y mantenimiento por parte del propietario o usuario, el contratista o el constructor. Los **acabados de cromo, latón pulido y níquel cepillado** están garantizados de por vida.

MAAX reparará o sustituirá (con un producto del mismo valor), a su entera discreción, cualquier producto cuyo defecto se notifique al minorista autorizado o a MAAX durante el periodo de garantía. Esta garantía se aplica al propietario o usuario original y no puede transferirse a un propietario posterior.

Ni el distribuidor, ni el concesionario autorizado de MAAX ni ninguna otra persona están autorizados a efectuar afirmaciones o declaraciones ni a dar garantías distintas a las que se estipulan en este documento; de hacerse estas afirmaciones o declaraciones o de darse tales garantías, no se aplicarían ni a MAAX ni a ninguna otra persona.

MAAX se reserva el derecho de modificar esta garantía en cualquier momento; se sobreentiende que dichas modificaciones no cambiarán las condiciones de la garantía que se aplique en el momento de la venta de los productos en cuestión.

EN VIGOR DESDE EL 1 DE ENERO DE 2004

Limitations

This warranty shall not apply following incorrect operating procedures, breakage or damages caused by fault, carelessness, abuse, misuse, misapplication, improper maintenance, alteration or modification of the unit, as well as chemical or natural corrosion, accident, fire, flood, act of God or any other casualty.

The owner/end-user of the product covered by the present warranty is entirely responsible for its proper installation and electrical wiring. MAAX neither installs nor supervises the installation, nor hires a contractor for this purpose, and consequently cannot be held responsible for any default, breakage or damages caused thereby or resulting thereof, either directly or indirectly. The owner/end-user must provide access to the components of the product as described in the installation guide, so that MAAX can execute the warranty specified herein. If such access is not available, all expenses to provide said access will be the responsibility of the owner/end-user.

This warranty does not apply to products or equipment not installed or operated in accordance with instructions supplied by MAAX and all applicable rules, regulations and legislation pertaining to such installations.

MAAX strongly recommends that its products - for example, but without limitation, shower doors and other items - be installed by professionals with experience in bathroom products. Installation of shower doors by an inexperienced person may result in glass breakage and, consequently, cause personal injury or death.

MAAX is not liable for any costs, damages or claims resulting from the purchase of products that do not fit through openings or existing structures. MAAX is not liable for any costs, damages or claims resulting from defects that could have been discovered, repaired or avoided by inspection and testing prior to installation.

MAAX is not liable for personal injuries or death to any person or for any direct, special, incidental or consequential damage, loss of time, loss of profits, inconvenience, incidental expenses, labor or material charges, or any other costs resulting from the use of the product or equipment or pertaining to the application of the present warranty, or resulting from the removal or replacement of any product or element or part covered by this warranty.

EXCEPT AS OTHERWISE PROVIDED ABOVE, MAAX MAKES NO WARRANTIES, EXPRESS OR IMPLIED, INCLUDING WARRANTIES OF MERCHANTABILITY AND FITNESS FOR A PARTICULAR PURPOSE OR COMPLIANCE WITH ANY CODE.

In any case, MAAX cannot be liable for any amount over and above the purchase price paid for the product by the owner/end-user, contractor or builder.

Restrictions

La présente garantie ne s'applique pas dans le cas d'utilisations ou d'opérations non conformes ou incorrectes, de bris ou de dommages causés par la faute, la négligence, l'abus, le mauvais emploi, le mauvais usage, le mauvais entretien, l'altération ou la modification du produit, de même que par la corrosion chimique ou naturelle, le feu, l'inondation, les catastrophes naturelles ou tout autre cas fortuit.

Le propriétaire/utilisateur du produit visé par la présente garantie est entièrement responsable de l'installation et du branchement approprié de l'appareil. MAAX ne procède pas à l'installation, n'engage pas d'entrepreneur à cet effet ni ne supervise l'installation et, conséquemment, ne peut être tenue responsable de tout défaut, bris ou dommage causé directement ou indirectement de l'installation du produit ou résultant de celle-ci. Le propriétaire/utilisateur doit assurer un accès aux composantes du produit tel que le décrit le guide d'installation afin que MAAX puisse exécuter la garantie spécifiée aux présentes. Si un tel accès n'existe pas, tous les coûts inhérents à son aménagement seront la responsabilité du propriétaire/utilisateur.

La présente garantie ne s'applique pas aux produits qui n'auraient pas été installés ou utilisés conformément aux instructions fournies par MAAX ainsi qu'à tout règlement ou loi applicable à de telles installations.

MAAX recommande fortement que ses produits, par exemple ses portes de douches, soient installés par des professionnels spécialisés en produits de salles de bains. L'installation d'une porte de douche par une personne inexpérimentée peut entraîner le bris d'une vitre et, par conséquent, des blessures ou la mort.

MAAX n'est pas responsable des coûts, dommages ou réclamations résultant de l'achat de produits qui ne conviendraient pas aux ouvertures ou aux structures existantes. MAAX n'est pas responsable des coûts, dommages ou réclamations résultant de vices qui auraient pu être découverts, réparés ou évités dans le cadre d'une inspection ou d'une vérification antérieure à l'installation.

MAAX n'est aucunement responsable des blessures corporelles, du décès d'une personne, des dommages directs, particuliers, accessoires ou indirects, de la perte de temps ou de profit, des inconvénients, des frais accessoires, des coûts de main-d'œuvre ou de matériel ou de tout autre coût résultant de l'utilisation du produit ou de l'équipement ou relatif à l'application de la présente garantie ou résultant du retrait ou du remplacement de tout produit, élément ou pièce faisant l'objet de la présente garantie.

À MOINS D'INDICATION CONTRAIRE AUX PRÉSENTES, MAAX N'OFFRE AUCUNE GARANTIE EXPRESSE OU IMPLICITE, NI AUCUNE GARANTIE DE QUALITÉ MARCHANDE OU D'ADAPTABILITÉ À UN USAGE PARTICULIER OU DE CONFORMITÉ À UN CODE.

Dans tous les cas, MAAX ne peut être tenue responsable de tout montant excédant le prix d'achat du produit déboursé par le propriétaire/utilisateur, l'entrepreneur ou le constructeur.

Restricciones

Esta garantía no se aplica en caso de utilización o de funcionamiento no conformes o incorrectos, de rotura o de daños causados por error, descuido, abuso, mala utilización, mala aplicación, mantenimiento inadecuado, alteración o modificación del producto, así como en caso de corrosión química o natural, fuego, inundación, catástrofe natural o cualquier otro caso fortuito.

El propietario o usuario del producto cubierto por esta garantía se hace totalmente responsable de la correcta instalación y conexión eléctrica del aparato. MAAX no efectúa la instalación, ni contrata a nadie para ello ni la supervisa y, consecuentemente, no se le podrá considerar responsable de ningún defecto, rotura o daño causado directa o indirectamente por la instalación del producto o derivado de ella. El propietario o usuario debe garantizar el acceso a los componentes del producto, como se describe en el manual de instalación, con el fin de que MAAX pueda cumplir con la garantía que se indica en este documento. Si no se facilitase dicho acceso, todos los gastos para acondicionar un acceso correrán por cuenta del propietario o usuario.

Esta garantía no se aplica a los productos que no se hayan instalado o utilizado con arreglo a las instrucciones dadas por MAAX y a cualquier reglamento o ley aplicable en tales instalaciones.

MAAX aconseja encarecidamente que sus productos -por ejemplo, sus puertas de ducha- sean instalados por profesionales especializados en productos para cuartos de baño. Si una persona sin experiencia instalara una puerta de ducha, podría romperse un cristal y causar heridas o la muerte.

MAAX no se hace responsable de los costos, daños o reclamaciones debidos a la compra de productos que no convengan a las aberturas o a las estructuras existentes. MAAX tampoco se hace responsable de los costos, daños o reclamaciones debidos a defectos que se podían haber descubierto, reparado o evitado con una inspección o verificación anterior a la instalación.

MAAX no se hace responsable de las heridas corporales, del fallecimiento de una persona, de los daños directos, cuantificables, accesorios o consecuentes, de las pérdidas de tiempo, de las pérdidas de beneficios, de los perjuicios secundarios, de los gastos accesorios, de los costos de mano de obra o de material ni de otros costos generados por la utilización del producto o del equipo o relacionados con la aplicación de esta garantía o derivados de la retirada o sustitución de cualquier producto, elemento o pieza que estén cubiertos por esta garantía.

A MENOS QUE EN ESTE DOCUMENTO SE INDIQUE LO CONTRARIO, MAAX NO OFRECE NINGUNA GARANTÍA EXPRESA O IMPLÍCITA, NI NINGUNA GARANTÍA DE COMERCIABILIDAD O DE ADAPTABILIDAD PARA UN USO CONCRETO NI PARA CONFORMIDAD CON UN CÓDIGO.

En ningún caso se considerará responsable a MAAX por ninguna cantidad que supere el precio de compra del producto que hubiese abonado el propietario o usuario, el contratista o el constructor.

Commercial Limitations

In addition to the above conditions and limitations, the warranty period for products installed for commercial applications or used in commercial ventures is of one (1) year from the initial date of purchase by the owner/end-user, contractor or builder from an authorized dealer. MAAX is not responsible for loss of use or profit under any circumstances. If the product is used as a display, the warranty period begins when the product is placed on display.

This warranty gives the owner/end-user specific legal rights. The owner/end-user may also have other rights which vary from one state and/or province to another.

Warranty service

In order to obtain service provided under this warranty during regular business hours, contact the dealer or distributor who sold the unit, or MAAX directly.

MAAX will provide the warranty service described above when the following conditions have been met: the failure is of the nature or type covered by the warranty; the user has informed an authorized MAAX Agent or Warranty Service Department representative of the nature of the problem during the warranty period; conclusive evidence (e.g., proof of purchase or installation) is provided to the foregoing by the user proving that the failure occurred or was discovered within the warranty period; an authorized independent service person or company representative has been permitted to inspect the product during regular business hours within a reasonable time after the problem was reported by the user.

MAAX's warranty obligation shall be discharged upon tender of replacement or repair. The customer's refusal to accept the tender terminates MAAX's warranty obligation.

MAAX products are certified by one or more of the following certification agencies: CSA, UL, IAPMO, ULI, INTERTEK (ETL), WARNOCK HERSEY, US TESTING, NAHB.

Restrictions commerciales

En plus des conditions et restrictions mentionnées ci-dessus, la période de garantie relative à tout produit installé dans le cadre d'une application commerciale ou utilisé dans le cadre d'une entreprise commerciale est de un (1) an à compter de la date d'achat originale par le propriétaire/utilisateur, l'entrepreneur ou le constructeur auprès d'un détaillant autorisé. MAAX n'est pas responsable de la perte d'usage ou de profit dans aucune circonstance. Si le produit est utilisé dans le cadre d'un étalage, la période de garantie commence au moment où le produit est mis en montre.

La présente garantie accorde des droits spécifiques au propriétaire/utilisateur, et le propriétaire/utilisateur peut jouir d'autres droits pouvant varier d'un État ou d'une province à l'autre.

Garantie de service

Pour se prévaloir du service offert en vertu de la présente garantie pendant les heures normales d'ouverture, communiquer avec le détaillant ou le distributeur qui a vendu le produit, ou encore avec MAAX directement.

MAAX honorera la garantie de service décrite ci-dessus aux conditions suivantes : la défaillance est d'une nature ou d'un type couvert par la garantie; l'utilisateur a informé un agent autorisé de MAAX ou un représentant du service de la garantie de la nature du problème durant la période de la garantie; une preuve concluante (p. ex., une preuve d'achat ou d'installation) de ce qui précède est fournie par l'utilisateur, démontrant que la défaillance est survenue ou a été découverte pendant la période de garantie; une personne autorisée d'un service indépendant ou un représentant de la compagnie a eu la permission d'inspecter le produit pendant les heures normales d'ouverture, dans un délai raisonnable après le signalement du problème par l'utilisateur.

L'obligation de MAAX en vertu de la garantie cesse au moment où MAAX fournit le remplacement ou la réparation. Le refus du client d'accepter cette mesure met un terme à l'obligation de MAAX en vertu de la garantie.

Les produits MAAX sont certifiés par un ou plusieurs des organismes de certification suivants : CSA, UL, IAPMO, ULI, INTERTEK (ETL), WARNOCK HERSEY, US TESTING, NAHB.

Restricciones comerciales

Además de las condiciones y restricciones mencionadas anteriormente, el período de garantía de cualquier producto instalado con motivo de una aplicación comercial o utilizado en una empresa comercial será de un (1) año a partir de la fecha de compra original por parte del propietario o usuario, del contratista o del constructor en un comercio minorista autorizado. MAAX no se hace responsable de la pérdida de uso o de beneficios bajo ninguna circunstancia. En caso de que el producto se exponga, el período cubierto por la garantía comienza en el momento en el que el producto empieza a exponerse.

Esta garantía da derechos específicos al propietario o usuario, el cual podrá tener otros derechos que pueden variar de un estado o provincia a otra.

Garantía de servicio

Para lograr el servicio que se ofrece con arreglo a esta garantía durante el horario comercial normal, comuníquese con el concesionario o el distribuidor que haya vendido el producto, o directamente con MAAX.

MAAX ofrecerá el servicio de la garantía que se describió anteriormente cuando se cumplan las condiciones siguientes: la falla es de una naturaleza o de un tipo cubierto por la garantía; el usuario ha informado a un agente autorizado de MAAX o a un representante del servicio de garantía de la naturaleza del problema durante el período de garantía; el usuario facilita una prueba concluyente (por ejemplo, el comprobante de compra o de instalación) de lo anterior, de manera que demuestre que el fallo se produjo o se descubrió durante el período de garantía; una persona autorizada de un servicio independiente o un representante de la compañía ha sido autorizado a inspeccionar el producto durante el horario comercial normal, en un plazo razonable una vez que el usuario haya notificado el problema.

La obligación de MAAX respecto a la garantía termina en el momento en el que sustituye o repara el producto. La negativa del cliente a aceptar esta medida pondrá término a la obligación de MAAX respecto a la garantía.

Los productos de MAAX están certificados por uno o más de los organismos de certificación siguientes: CSA, UL, IAPMO, ULI, INTERTEK (ETL), WARNOCK HERSEY, US TESTING, NAHB.

MAAX is a registered trademark of MAAX Inc. / est une marque de commerce déposée de MAAX Inc. / es una marca registrada de MAAX Inc.

BREEZE is a trademark of MAAX Inc. / est une marque de commerce de MAAX Inc. / es una marca de comercio de MAAX Inc.

**Save this manual for future reference
Conservez ce manuel pour usage ultérieur
Conserve este manual como referencia**

MAAX[®]

HEAD OFFICE / SIÈGE SOCIAL

MAAX Inc.

640 Cameron, Sainte-Marie
Quebec G6E 1B2 Canada

After Sales Service / Service Après-Vente / Servicio Posventa

Tel.: 1 877 GET MAAX (1 877 438-6229)

Fax: 1 866 819-1324

www.maax.com

**KEEP THESE INFORMATIONS :
CONSERVEZ CES INFORMATIONS :
CONSERVE ESTAS INFORMACIONES :**

Purchase date / Date d'achat / Date d'achat :

Serial number / Numéro de série / Número de serie:

The content of this package have been verified by:
Le contenu de cet emballage a été vérifié par :
El contenido de este paquete ha sido revisado por:

Inspector / Inspecteur / Inspector:

No:

Résumé des modifications

Guide d'installation et d'utilisation

10003121

...

0005-01 MC

Février 2004

Manon C.

modif. générale + ajout #SAP + marques de commerce + nouvelle
garantie 2004 + ajout note pre-plumb + diminution du nb de pages (de
20 pages à 16 pages)

Envoyé chez Info+...