

Before returning this product call

1-800-4-DEWALT

IF YOU SHOULD EXPERIENCE A PROBLEM WITH YOUR DEWALT PURCHASE,

CALL 1-800-4 DEWALT

IN MOST CASES, A DEWALT REPRESENTATIVE CAN RESOLVE
YOUR PROBLEM OVER THE PHONE.

IF YOU HAVE A SUGGESTION OR COMMENT, GIVE US A CALL.
YOUR FEEDBACK IS VITAL TO THE SUCCESS OF DEWALT'S
QUALITY IMPROVEMENT PROGRAM.

Questions? See us on the World Wide Web at www.dewalt.com

INSTRUCTION MANUAL
GUIDE D'UTILISATION
MANUAL DE INSTRUCCIONES

INSTRUCTIVO DE OPERACIÓN, CENTROS DE SERVICIO Y PÓLIZA
DE GARANTÍA. **ADVERTENCIA:** LÉASE ESTE INSTRUCTIVO
ANTES DE USAR EL PRODUCTO.

DEWALT®

DW734

12-1/2" (318 mm) Heavy Duty Portable Thickness Planer

Raboteuse portative de service intensif de 318 mm (12-1/2 po)

Cepillo portátil de 318 mm (12-1/2") para trabajo pesado

IF YOU HAVE ANY QUESTIONS OR COMMENTS ABOUT THIS OR ANY DEWALT TOOL, CALL US TOLL FREE AT:

1-800-4-DEWALT (1-800-433-9258)

SAVE THESE INSTRUCTIONS

Important Safety Instructions for All Tools

▲ WARNING: For your own safety, read the instruction manual before operating the planer. Failure to heed these warnings may result in personal injury and serious damage to the planer. When servicing this tool, use only identical replacement parts. Have damaged cords replaced by an authorized service center.

DOUBLE INSULATION

Double insulated tools are constructed throughout with two separate layers of electrical insulation or one double thickness of insulation between you and the tool's electrical system. Tools built with this insulation system are not intended to be grounded. As a result, your tool is equipped with a two prong plug which permits you to use extension cords without concern for maintaining a ground connection.

NOTE: Double insulation does not take the place of normal safety precautions when operating this tool. The insulation system is for added protection against injury resulting from a possible electrical insulation failure within the tool.

POLARIZED PLUGS

To reduce the risk of electric shock, this equipment has a polarized plug (one blade is wider than the other). This plug will fit in a polarized outlet only one way. If the plug does not fit fully into the outlet, reverse the plug. If it still does not fit, contact a qualified electrician to install the proper outlet. Do not change the plug in any way.

▲ WARNING: When using electric tools, basic safety precautions should always be followed to reduce the risk of fire, electric shock, and personal injury, including the following:

General Safety Instructions

- **KEEP GUARDS IN PLACE** and in working order.
- **REMOVE ADJUSTING KEYS AND WRENCHES.** Form habit of checking to see that keys and adjusting wrenches are removed from tool before turning it on.
- **KEEP WORK AREA CLEAN.** Cluttered areas and benches invite injuries.
- **DON'T USE IN DANGEROUS ENVIRONMENT.** Don't use power tools in damp or wet locations, or expose them to rain. Keep work area well lighted. Always operate tool in a well-ventilated area free of combustible materials, gasoline or solvent vapors. If sparks come in contact with flammable vapors, they may ignite, causing fire or explosion.
- **KEEP CHILDREN AWAY.** All visitors should be kept safe distance from work area.
- **MAKE WORKSHOP KID PROOF** with padlocks, master switches, or by removing starter keys.
- **DON'T FORCE TOOL.** It will do the job better and safer at the rate for which it was designed.

- **USE RIGHT TOOL.** Don't force tool or attachment to do a job for which it was not designed.
- **USE PROPER EXTENSION CORD.** Make sure your extension cord is in good condition. When using and extension cord, be sure to use one heavy enough to carry the current your product will draw. An undersized cord will cause a drop in line voltage resulting in loss of power and overheating. The following table shows the correct size to use depending on cord length and nameplate ampere rating. If in doubt, use the next heavier gauge. The smaller the gauge number, the heavier the cord. When operating a power tool outside, use an outdoor extension cord marked "W-A" or "W." These cords are rated for outdoor use and reduce the risk of electric shock.

MINIMUM GAGE FOR CORD SETS

Volts	Total Length of Cord in Feet			
	0-25	26-50	51-100	101-150
Ampere Rating	AWG			
More Than	Not more Than			
12 - 16	14	12	Not Recommended	

- **WEAR PROPER APPAREL.** Do not wear loose clothing, gloves, neckties, rings, bracelets, or other jewelry which may get caught in moving parts. Nonslip footwear is recommended. Wear protective hair covering to contain long hair. Air vents often cover moving parts and should also be avoided.
- **ALWAYS USE SAFETY GLASSES.** Also use face or dust mask if cutting operation is dusty. Everyday eyeglasses only have impact resistant lenses, they are not safety glasses.
- **ACTUATING TOOL MAY RESULT IN FLYING DEBRIS, COLLATION MATERIAL, OR DUST WHICH COULD HARM OPERATOR'S EYES.** The operator and all those persons in the general area should wear safety glasses with permanently attached side shields. Approved safety glasses are imprinted with the characters "Z87.1". It is the employer's responsibility to enforce the use of eye protection equipment by the tool operator and other people in the work area.
- **DON'T OVERREACH.** Keep proper footing and balance at all times.
- **MAINTAIN TOOLS WITH CARE.** Keep tools sharp and clean for best and safest performance. Follow instructions for lubricating and changing accessories.
- **DISCONNECT TOOLS FROM POWER SUPPLY** before servicing; when changing accessories, such as blades, bits, cutters, and the like.
- **REDUCE THE RISK OF UNINTENTIONAL STARTING.** Make sure switch is in OFF position before plugging in.
- **USE RECOMMENDED ACCESSORIES.** Consult the instruction manual for recommended accessories. The use of improper accessories may cause risk of injury to persons.

- **NEVER STAND ON TOOL.** Serious injury could occur if the tool is tipped or if the cutting tool is unintentionally contacted.
- **CHECK DAMAGED PARTS.** Before further use of the tool, a guard or other part that is damaged should be carefully checked to determine that it will operate properly and perform its intended function—check for alignment of moving parts, binding of moving parts, breakage of parts, mounting, and any other conditions that may affect its operation. A guard or other part that is damaged should be properly repaired or replaced.
- **DIRECTION OF FEED.** Feed work into planer according to direction of feed arrows on top of the unit.
- **NEVER LEAVE TOOL RUNNING UNATTENDED. TURN POWER OFF.** Don't leave tool until it comes to a complete stop.

Additional Specific Safety Rules for Planers

- To reduce the risk of injury, user must read and understand instruction manual before operating planer.
- Always wear eye protection and dust mask if necessary.
- Keep hands 6" away from cutter head carriage when feeding work piece.
- Never clear clogs, make cutter knife replacement or any other repairs/adjustments with unit plugged in.
- Make certain that the switch is in the OFF position before connecting plug to a power source.
- To prevent unexpected "turn on" of the tool after power is disrupted, turn the switch OFF before restoring power.
- Be sure that the cutter knives are mounted as described and check that all bolts are firmly tightened before connecting unit to power source.
- To avoid injury, never rotate the cutter block directly with your hands.
- Keep guards in place and in good working order.
- Stay alert - never operate the unit when tired or under the influence of drugs, alcohol, or medication.
- Do not use in dangerous environments. Do not use near flammable substances, in damp or wet locations, or expose to rain.
- Never plane material which is shorter than 12 inches.
- Exhaust chute: remove shavings with brush or vacuum after power has been shut off and cutter head has stopped rotating.
- **ALWAYS LOCATE PLANER WITH PROPER CLEARANCE ON THE OUTFEED SIDE** of the unit to prevent pinching or binding of the workpiece against any obstacles.
- **Clean out your tool often, especially after heavy use.** Dust and grit containing metal particles often accumulate on interior surfaces and could create a risk of serious injury, electric shock or electrocution. **ALWAYS WEAR SAFETY GLASSES.**

▲ WARNING: For your own safety, it is recommended that two people carry this machine or serious injury could result.

⚠ CAUTION: Wear appropriate personal hearing protection during use. Under some conditions and duration of use, noise from this product may contribute to hearing loss.

⚠ WARNING: Some dust created by power sanding, sawing, grinding, drilling, and other construction activities contains chemicals known to cause cancer, birth defects or other reproductive harm. Some examples of these chemicals are:

- lead from lead-based paints.
- crystalline silica from bricks and cement and other masonry products.
- arsenic and chromium from chemically-treated lumber (CCA).

Your risk from these exposures varies, depending on how often you do this type of work. To reduce your exposure to these chemicals: work in a well ventilated area, and work with approved safety equipment, such as those dust masks that are specially designed to filter out microscopic particles.

• **Avoid prolonged contact with dust from power sanding, sawing, grinding, drilling, and other construction activities. Wear protective clothing and wash exposed areas with soap and water.** Allowing dust to get into your mouth, eyes, or lay on the skin may promote absorption of harmful chemicals.

⚠ CAUTION: A dust mask or respirator should be worn by all persons entering the work area. The filter should be replaced daily or whenever the wearer has difficulty breathing. See your local hardware store for the proper NIOSH/OSHA approved dust mask.

• The label on your tool may include the following symbols. The symbols and their definitions are as follows:

- | | |
|------------------------------|--------------------------------|
| V.....volts | A.....amperes |
| Hz.....hertz | Wwatts |
| minminutes | ~alternating current |
| ====direct current | n0no load speed |
| ☐Class II Construction | ⊕earthing terminal |
| ⚠safety alert symbol | .../min revolutions per minute |

Specifications

- Input120V AC, 15 Amp
- No-load speed10,000 RPM
- Feed speed26 ft. per minute
- Planing height.....Maximum 6", Minimum 1/8"
- Planing widthMaximum 12-1/2"
- Planing depthMaximum 1/8"
(for boards 6" wide or less)

Electrical Connection

Be sure your power supply agrees with the nameplate marking. Volts, 50/60 Hz or "AC only" means your planer must be operated only with alternating current and never with direct current. Voltage decrease of more than 10% will cause loss of power and overheating. All DeWalt tools are factory tested, if this tool does not operate, check the power supply.

Unpacking Your Planer

Check the contents of your planer carton to make sure you have received all parts. In addition to this instruction manual, the carton should contain:

- 1 Planer
- 1 Depth Adjustment Crank Handle
- 1 Allen Screw for Crank Handle
- 1 Dust Hood
- 1 Crescent Wrench
- 1 T-Wrench

These tools are located in the tray (A) on the back side of your planer, as shown in Figure 1.

Transporting the Planer

⚠ WARNING: For your own safety, it is recommended that two people carry this machine or serious injury could result.

When moving your planer, hold it by the side carrying handles (B) or by the hand indentation (C) at the base of the planer. (Fig. 2).

When transporting or storing the planer, use the cord wrap (D) located in the back of the tool (Fig. 3) to keep the cord in place.

Bench Mounting

To facilitate bench mounting, two different sized holes (E) are provided on the four corners of your planer as shown in Figure 4. If mounting the planer with bolts, use the larger holes. If mounting the planer with nails or screws, use the smaller holes. It is not necessary to use both sets of holes.

Always mount your planer firmly to a piece of plywood to prevent movement. To enhance the tool's portability, it can be mounted to a piece of 1/2" (12.7mm) or thicker plywood which can then be clamped to your work support or moved to other work areas and reclamped.

NOTE: If you elect to mount your planer to a piece of plywood, make sure that the mounting screws don't protrude from the bottom of the wood. The plywood must sit flush on the work support.

⚠ CAUTION: The mounting surface should not be warped or otherwise uneven.

ASSEMBLY

Depth Adjustment Crank Handle TO ATTACH THE DEPTH ADJUSTMENT CRANK HANDLE

1. Insert the crank handle (F) over the shaft (Fig. 5).
2. Secure the crank handle in place with the Allen screw and T-wrench provided.

OPERATION

On/Off Switch

To turn the planer on, lift up the switch (G). The planer locks on automatically. To turn the tool off, press the switch down. A hole (H) is provided on the underside of the switch to insert a padlock to lock off the planer as shown in Figure 6.

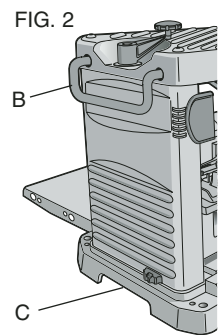
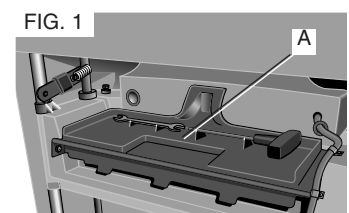

FIG. 3

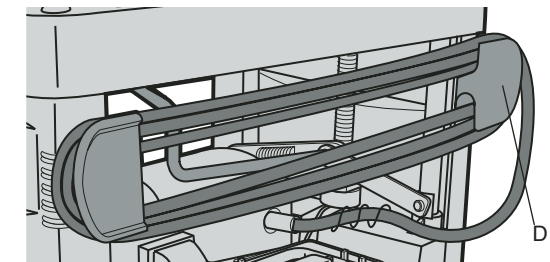

FIG. 4

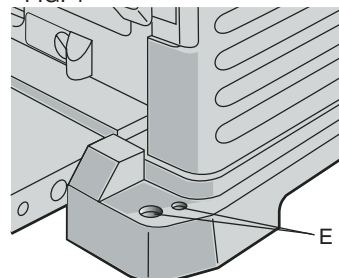

FIG. 5

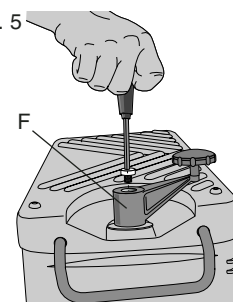

FIG. 6

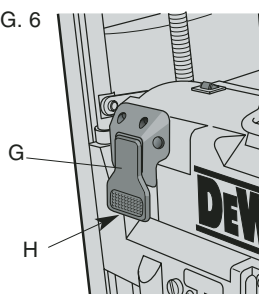

FIG. 7

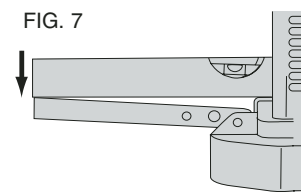

Table Extensions

Before using your planer, fold down the table extensions in the front and back of the tool (Fig. 7). After extended use, the table extensions may be slightly out of level. See Leveling the Table Extensions in the Maintenance section of this manual.

NOTE: The outside edges of the extension tables are level with the base while the inside edges (closest to the cutter head) are below the edge of the base. This is set at the factory to reduce unnecessary friction between the material and the table while providing adequate support at the two points (those farthest from the cutter head) on the tables that are integral to snipe prevention.

Carriage Head Lock

Your planer is equipped with a carriage head lock lever (I) located on top of the motor (Fig. 8). This device secures the carriage that holds the cutter head to the four posts of your planer. By locking the carriage to the four posts, the movement that causes snipe is drastically minimized.

Depth Adjustment

The depth adjustment scale (J) indicates the finished thickness of your workpiece (Fig. 9). One rotation of the depth adjustment crank is equal to 1/16"; half a rotation is equal to 1/32", etc.

TO SET THE FINISHED THICKNESS

1. Raise head lock lever to unlock the cutter head (Fig. 8). This allows the cutter head to be adjusted.
2. Adjust the thickness. Turn the depth adjustment handle clockwise to lower the cutter head. Turn the handle counter-clockwise to raise the cutter head. One full rotation of the handle moves the cutter head 1/16".
3. Depress the head lock lever to re-lock before planing.

NOTE: Do not attempt to adjust the carriage height while the carriage lock is engaged. You may damage the machine.

FINE ADJUSTMENTS

The depth adjustment handle allows for fine adjustments, from 1/64" to 1/16".

Fine adjustments are ideal for "shaving" small amounts from your material. For example, if your planed workpiece measures 3-1/16" thick, but should be 3" thick, adjust your planer to remove the excess 1/16" as follows:

1. Plane and measure your workpiece. In this example, the finished thickness is 3-1/16".
2. Turn the circular label on the depth adjustment handle until the "0" mark aligns with the arrow on the top of the tool. Do not make any other adjustments to the planer.
3. Turn the depth adjustment handle clockwise until the 1/16" mark aligns with the arrow.
4. Plane your workpiece. The final thickness should be 3".

Material Removal Gauge

Your planer is equipped with a material removal gauge. It is used to indicate the amount of wood that will be removed in one pass with the carriage set at its current height.

FIG. 8

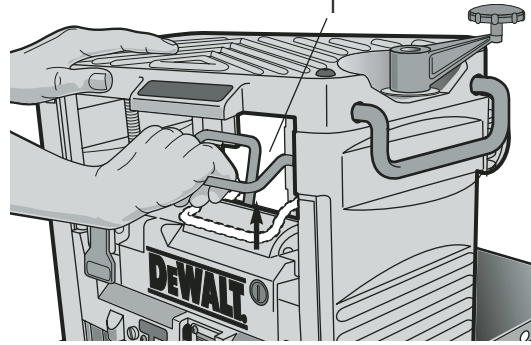

FIG. 9

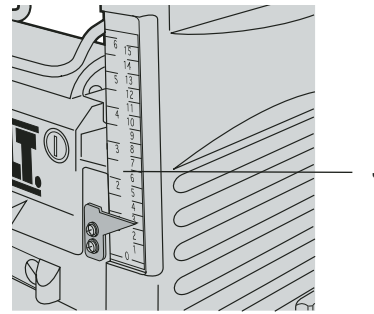

FIG. 10

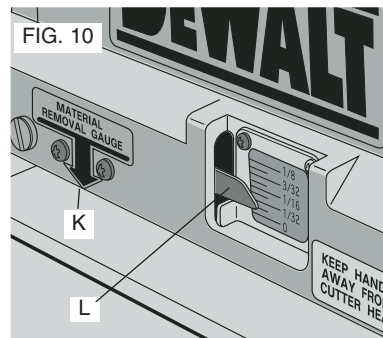
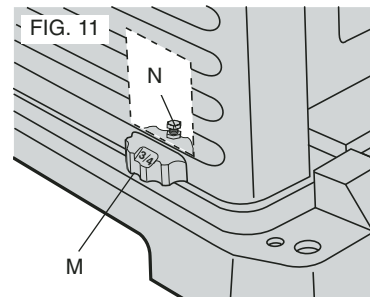

FIG. 11



TO USE THE MATERIAL REMOVAL GAUGE

▲ WARNING: DO NOT SWITCH THE UNIT ON WITH THE MATERIAL POSITIONED UNDER THE CARRIAGE. SERIOUS INJURY COULD RESULT.

1. Slide approximately 3" of your material under the arrow (K) located in the middle of the carriage (Fig. 10).
2. The wood must lay flat against the base of the planer. If the material is inserted at an angle, the reading may be inaccurate.
3. Unlock and crank the carriage down on the material until the material removal bar engages the wood. The red indicator (L) moves up the scale indicating the amount of material to be removed with the carriage at that height.
4. Adjust the carriage height until the desired depth of cut appears on the gauge.
5. Pull the material out from under the carriage.
6. Lock the carriage lock lever.
7. Turn the unit on and feed your material into the cutter head.

NOTE: Do not exceed the recommended depth of cut for various widths of material recommended on the material removal gauge (Table A).

TABLE A	
MATERIAL REMOVAL GAUGE	
1/8	DEPT OF CU
3/32	
1/16	
1/32	
0	
3"	WIDTH
6"	
9"	
13"	

Turret Stop

Your planer is equipped with a turret stop (M), shown in Figure 11, for repetitive planing of pre-set depths. Stops are set at 0", 1/4", 1/2" and 3/4". Use the 0" setting when planing between 1/8" and 1/4".

TO SET A PLANING DEPTH

1. Be sure the carriage is set above 1-1/4" before trying to set the turret stop.
2. Turn the turret stop until the desired measurement shows (Fig. 11).
3. Unlock the head lock lever (Fig. 8). Turn the depth adjustment crank, lowering the carriage by the desired increments, until it contacts the turret stop.

NOTE: DO NOT USE FORCE TO CRANK THE CARRIAGE BELOW THE LEVEL THAT THE TURRET STOP INDICATES. PERMANENT DAMAGE TO THE HEIGHT ADJUSTMENT SYSTEM ON YOUR PLANER WILL RESULT.

NOTE: The 3/4" turret stop can be adjusted for other planing thicknesses. Adjusting the 3/4" turret stop does not affect the other turret stop settings.

TO ADJUST THE 3/4" STOP FOR OTHER THICKNESSES

1. Unlock the head lock lever (Fig. 8) and turn the adjustment handle counterclockwise to raise the cutter head.
2. From the back of the tool, locate the turret adjustment bolt (N) shown in Figure 11. This bolt is set for a 3/4" depth of cut at the factory. Use the crescent wrench provided to loosen the jam nut. Adjust the bolt up or down to reach the desired planing depth.

- Turn the depth adjustment crank, lowering the carriage by the desired increments, until it contacts the turret stop.

PLANING BASICS

Proper Planing Technique

▲ WARNING: DO NOT TURN THE UNIT ON WITH THE MATERIAL ALREADY INSERTED UNDER THE CARRIAGE. WAIT UNTIL THE ROLLERS AND CUTTER HEAD ARE UP TO FULL SPEED BEFORE FEEDING YOUR MATERIAL INTO THE MACHINE.

TO PLANE YOUR MATERIAL

Your planer works best on lumber with at least one flat surface. If both sides of your workpiece are rough, use a jointer to level one face.

Support the workpiece adequately at all times. The maximum depth of cut your planer can take in one pass is 1/8" (on material less than 6" wide). Never attempt to modify your planer to take a deeper cut. Follow the depth/width of cut guidelines shown in Table A for best results.

- Lower the carriage to the desired height for your first pass.
- Turn the unit on and feed the material into the feed rollers.
- Examine the finished cut and adjust the carriage to the appropriate height for your next pass.

See the Troubleshooting Guide at the end of this section for more information.

▲ WARNING: Do not place your body between the workpiece and a stationary structure while the material is feeding out. Personal injury and/or damage to the work piece may occur.

▲ WARNING: Plane only wood that is free from foreign objects, with no loose knots and as few tight knots as possible. Do not plane wood that is severely warped, twisted, knotted or bowed.

NOTE: For best results, plane both sides of the workpiece to reach a desired thickness. For example, if you need to remove 1/8" from your workpiece, remove 1/16" from each side. This not only allows the workpiece to dry with a even moisture content, it also produces finer cuts.

NOTE: Always plane in the direction of the grain. Planing material less than 3/4" wide is not recommended. If you must plane narrow material, group the pieces together and plane them as one wide workpiece whenever possible.

MINIMUM/MAXIMUM WIDTH/HEIGHT/DEPTH

NOTE: There is a certain area on the carriage of your planer that will allow the 1/8" depth of cut on material less than 6" wide. See Figure 12 for an approximate location of this area. Your material must move under this section of the carriage or planer will not take a 1/8" depth of cut. If the material is wider than 6", it will not fit through this area with an 1/8" depth cut.

Snipe

Snipe is a depression made when an unsupported end of your material bends downward, causing the opposite end to lift up into the cutter head. If you are planing material that is especially long, the use of additional material support is recommended.

FIG. 12

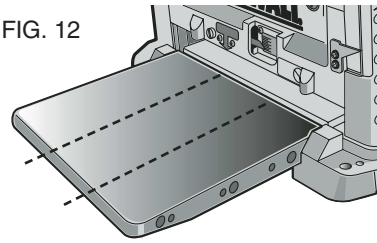

FIG. 13



FIG. 14

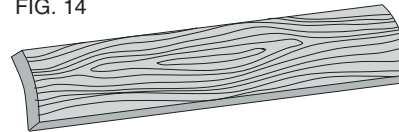

FIG. 15

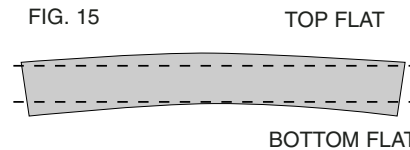
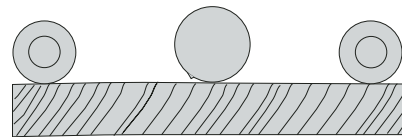
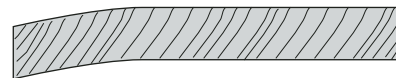

FIG. 16

BOWED WOOD WILL BE FLATTENED BY FEED ROLLERS AND CUTTER HEAD...



...BUT BOW WILL RETURN AFTER WOOD IS PLANED



TO AVOID SNIPE

Feed the workpiece into the planer so it is level and remains flat against the base at all times.

Keep long workpieces level throughout planing operation by receiving or "catching" them from the rear of the planer.

▲ WARNING: Do not place your body between the workpiece and a stationary structure while the material is feeding out. Personal injury and/or damage to the work piece may occur.

Twisted, Cupped and Bowed Wood

If both sides of your material are very rough or if the material is cupped, bowed or twisted, the planer may not produce the desired result. Ideally, you should have at least one level face/surface on your material before you plane. Your thickness planer will work best with material that has been run through a jointer to produce one flat surface. If you do not have at least one flat surface or a jointer, see the following recommendations:

TO PLANE TWISTED WOOD (FIG. 13)

▲ WARNING: TWISTED WOOD MAY JAM YOUR THICKNESS PLANER. IF A JAM OCCURS, TURN THE POWER OFF, DISCONNECT THE POWER SUPPLY AND RAISE THE CARRIAGE TO RELEASE THE MATERIAL FROM THE CUTTER HEAD.

To plane only slightly twisted material:

Plane both sides alternating from one to the other until the desired thickness is reached.

TO PLANE CUPPED WOOD (FIG. 14)

To obtain the best possible results with cupped wood: Rip the material down the middle and plane it as two separate pieces.

NOTE: Ripping the material reduces the severity of the cup and allows the machine to deliver better results. More material will be removed on cupped wood to achieve the desired thickness than on a normal board.

If ripping the material is not an option:

Plane one side of the material until flat, then plane the opposite side until flat (Fig. 15).

NOTE: Do not flip the board back and forth between each pass as recommended by the general planing directions.

TO PLANE BOWED WOOD (FIG. 16)

The feed rollers and cutter head in your planer will push the bow out of the material as it feeds. When the material exits the planer, the pressure of the rollers and cutter head will release allowing the wood to spring back into a bowed formation. To properly remove the bow, use a jointer.

CHANGING THE PLANER KNIVES

⚠ WARNING: DISCONNECT THE PLANER FROM THE POWER SOURCE BEFORE ATTEMPTING TO ACCESS OR CHANGE THE KNIVES.

Your planer is equipped with a three-knife cutter head.

TO CHANGE PLANER KNIVES

1. Use the T-wrench to remove the tool tray. The cutter head should now be exposed.

If the eight bolts in the knife clamp ARE NOT visible, use a piece of scrap wood to carefully rotate the cutter head until the bolts are accessible and the cutter head locking lever engages as shown in Figure 21 (O). This will prevent further rotation of the cutter head as you change each knife (Fig. 17).

If the bolts ARE visible, be sure that the cutter head locking lever is engaged so the cutter head does not rotate while you are changing the knives. To do this, use a piece of scrap wood to attempt to rotate the cutter head. The locking lever will click into place if it is not already engaged.

⚠ WARNING: KEEP YOUR FINGERS AWAY FROM THE CUTTER HEAD AT ALL TIMES. USE THE TOOL PROVIDED TO HANDLE THE KNIVES.

2. Remove bolts from knife clamp.
3. Use the magnets on the top of the T-wrench to attract the knife clamp and lift the knife off the cutter head (Fig. 18). One of the knives should now be exposed.
4. Use the magnet on the top of the T-wrench to attract and handle the knife. AVOID TOUCHING THE KNIFE WITH YOUR FINGERS. The knives on your planer are sharpened on both edges.

If only one edge of the knife is worn:

1. Turn the knife around so that the sharp, unused edge hangs over the edge of the cutter head where it will cut the material. Be sure to set the oblong holes in the knife over the pins machined on the cutter head (Fig. 19).
2. To reset the knife clamp, align the beveled edge of the knife clamp with the cutting edge of the knife (Fig. 20). If these are not aligned correctly, the clamp will not secure the knife properly.
3. Place the screws through the holes in the knife clamp and knife into the cutter head.
4. Tighten the screws sufficiently.

To access and replace the other two knives:

1. Depress the cutter head lock lever (O) as shown in Figure 21.
2. Use the piece of scrap wood to carefully turn the cutter head until it locks into place revealing another knife clamp and dull knife.
3. Repeat the procedure indicated above.

If the knives are dull on both edges:

1. Follow the same knife change procedure indicated above. HOWEVER, discard the dull knives and install new ones onto the cutter head.
2. Repeat the procedure for the remaining knives.

FIG. 17



FIG. 18

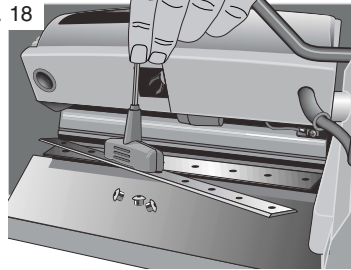

FIG. 19

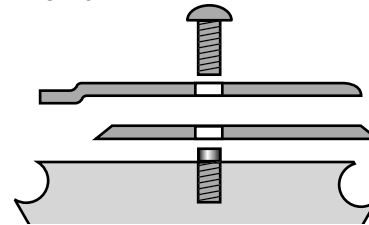

FIG. 20

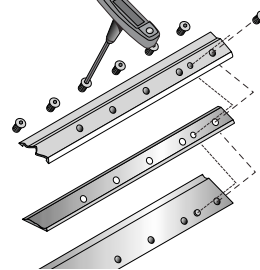
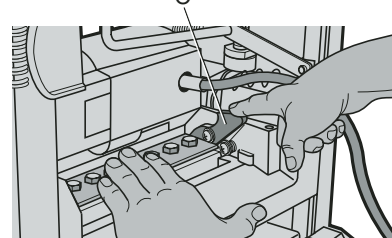

FIG. 21



After installing or reversing the knives:

1. Replace the tool tray onto the unit.
2. Tighten the screws onto the tray.

NOTE: THE PLANER WILL NOT OPERATE IF THE TOOL TRAY IS NOT INSTALLED CORRECTLY.

MAINTENANCE

Installing a new belt

NOTE: No tools are necessary to install a belt. The use of a screwdriver or other tool to pry or stretch a belt may cause damage to the pulleys and ultimately destroy the new belt.

⚠ WARNING: TURN OFF THE PLANER AND DISCONNECT IT FROM THE POWER SOURCE.

1. Remove the crank handle.
2. Remove the two Allen screws from the top, right side of the planer.
3. Remove the two, small Phillips head screws securing the side panels to the top of the planer.
4. Lift the side panel up out of the slot in the base and remove the panel from the machine. Notice the grooves inside the belt.
5. Start the belt on the top pulley (P) with 3 grooves on the pulley, as shown in Figure 22.
6. Guide the belt between the lower pulley and the height adjustment screw (Q), as shown in Figure 23.
7. With three grooves engaged on the large pulley, rotate the pulley clockwise. Keep pressure on the edge of the belt to keep the grooves engaged on the small pulley.
8. Continue pressure on the side of the belt and rotate the large pulley while hopping the belt further onto the pulleys, as shown in Figure 24.
9. All of the belt grooves should be engaged in the final position and the pulleys should rotate smoothly.
10. Reinstall the side cover and the screws. Do not over-tighten the self-tapping screws.

Calibrating the Depth Adjustment Scale

The depth adjustment scale on your planer is set at the factory. However, with extended use, the depth adjustment scale could show an incorrect measurement.

TO CHECK THE DEPTH ADJUSTMENT SCALE

1. Plane a piece of wood, noting the measurement on the depth adjustment scale.
2. Measure the finished thickness of the workpiece.
3. If the thickness of the workpiece does not match the reading on the depth adjustment scale, loosen the two Phillips head screws (R) shown in Figure 25.
4. Adjust the pointer up or down until its reading matches the finished thickness of the workpiece. Securely re-tighten the screws.

Leveling the Table Extensions

After extended use, the table extensions might become slightly out of level. To ensure that the tables are level, place a straight edge on the table extension. The straight edge

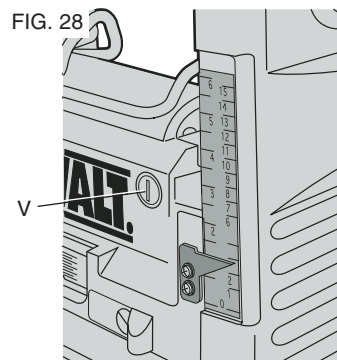
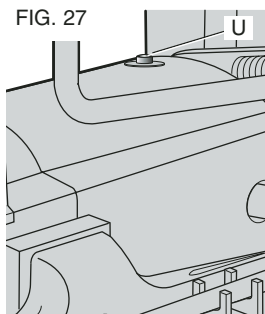
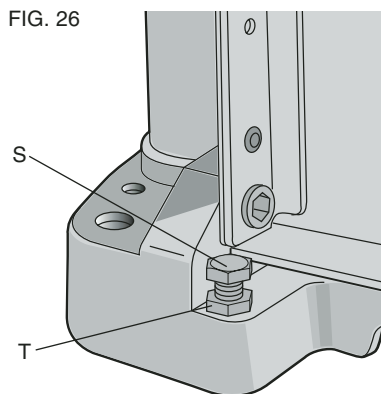
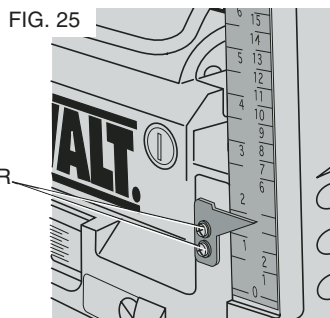
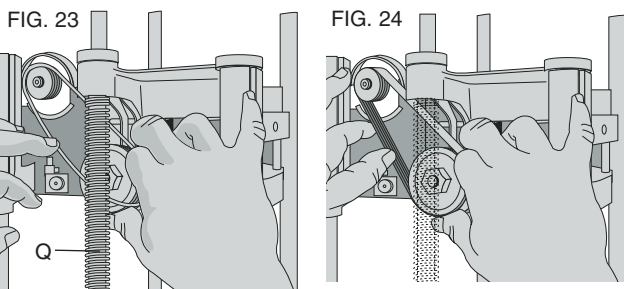
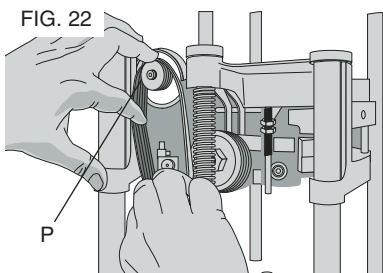

should contact the edge of the table extension and the main table (Fig. 7). When leveling, press the edge of the table extensions down to remove any play. For best results, use a level long enough to contact the edges of both table extensions.

If the table extensions are not level, loosen the jam nuts (T) and adjust the table extension support bolts (S) up or down (Fig. 26).

NOTE: The outside edges of the extension tables are level with the base while the inside edges (closest to the cutter head) are below the edge of the base. This is set at the factory to reduce unnecessary friction between the material and the table while providing adequate support at the two points (those farthest from the cutter head) on the tables that are integral to snipe prevention.

TABLE

Keep the table clean and free from oil, grease and pitch. Treat the table with paste wax to help maintain its smooth finish.

Circuit Breaker Reset Button (Fig. 27)

Your planer is equipped with an 18 amp circuit breaker. If your planer becomes overloaded and stops operating, turn off the planer, let the unit sit for 2 minutes and press the reset button (U) before you resume working.

⚠ WARNING: To prevent the planer from starting unexpectedly if power is interrupted by a circuit breaker trip, make sure the switch is in the OFF position before restoring power.

NOTE: Circuit breaker overload is often the result of dull knives. Change your knives on a regular basis to avoid tripping your breaker. Check your knives before re-setting the circuit breaker and continuing to plane.

See the Troubleshooting Guide at the end of this section for more information.

Brushes

Inspect carbon brushes regularly. Keep brushes clean and sliding freely in their guides. Always replace a used brush in the same orientation in the holder as it was prior to its removal.

Carbon brushes have varying symbols stamped into their sides, and if the brushes are worn down to the line closest to

the spring, they must be replaced. Use only identical DeWALT brushes.

New brush assemblies are available at DeWALT service centers. After replacing brush assemblies, the tool should be allowed to “run in” (run at no load) for 10 minutes to seat new brushes before using.

TO REMOVE BRUSH ASSEMBLY (FIG. 28)

⚠ WARNING: DISCONNECT TOOL FROM THE POWER SOURCE BEFORE ATTEMPTING TO REMOVE BRUSH ASSEMBLY.

1. Remove the brush inspection cap (V).
2. Withdraw the brush assembly.

Cleaning and Lubrication

⚠ CAUTION: Never let any liquid get inside the tool; never immerse any part of the tool into a liquid. Electric shock may result.

⚠ CAUTION: Never use solvents or other harsh chemicals for cleaning the non-metallic parts of the tool.

It is recommended that, once a year, you take or send the tool to a DeWALT certified service center for a thorough cleaning, inspection and lubrication of the gear case.

Accessories

There are three accessories available for the DW734 thickness planer:

- DW7331 – Dust Hood for DW734 (also fits the DW733)
- DW7342 – 12-1/2" Disposable Reversible Planer Knives
- DW7350 – Mobile Stand

⚠ CAUTION: The use of any other accessory not recommended for use with this tool could be hazardous.

If you need any assistance in locating these accessories, please contact DeWALT Industrial Tool Co., 701 East Joppa Road, Baltimore, MD 21286 or call 1-800-4-DeWALT (1-800-433-9258).

Repairs

To assure product SAFETY and RELIABILITY, repairs, maintenance and adjustment should be performed by authorized service centers or other qualified service personnel. Always use identical replacement parts.

Three Year Limited Warranty

DeWALT will repair, without charge, any defects due to faulty materials or workmanship for three years from the date of purchase. This warranty does not cover part failure due to normal wear or tool abuse. For further detail of warranty coverage and warranty repair information, visit www.dewalt.com or call 1-800-4-DeWALT (1-800-433-9258). This warranty does not apply to accessories or damage caused where repairs have been made or attempted by others. This warranty gives you specific legal rights and you may have other rights which vary in certain states or provinces.

In addition to the warranty, DeWALT tools are covered by our: **1 YEAR FREE SERVICE**

DeWALT will maintain the tool and replace worn parts caused by normal use, for free, any time during the first year after purchase.

90 DAY MONEY BACK GUARANTEE

If you are not completely satisfied with the performance of your DeWALT Power Tool, Laser, or Nailer for any reason, you can return it within 90 days from the date of purchase with a receipt for a full refund – no questions asked.

FREE WARNING LABEL REPLACEMENT: If your warning labels become illegible or are missing, call 1-800-4-DeWALT for a free replacement.

DW734 12 1/2" THICKNESS PLANER

SER. [REDACTED]

UL SF NOM ANCE MR

⚠ WARNING AVERTISSEMENT

FOR YOUR OWN SAFETY, READ INSTRUCTION MANUAL BEFORE OPERATING PLANER. ALWAYS USE PROPER EYE AND RESPIRATORY PROTECTION. WHEN SERVICING, USE ONLY IDENTICAL REPLACEMENT PARTS. DO NOT EXPOSE TO RAIN OR USE IN DAMP LOCATIONS. À TITRE PRÉVENTIF, LIRE LE GUIDE D'UTILISATION, NE PAS EXPOSER À LA PLUIE ET NE PAS UTILISER DANS LES EMPLACEMENTS HUMIDES.

DeWALT INDUSTRIAL TOOL CO., BALTIMORE, MD 21286 USA
FOR SERVICE INFORMATION, CALL: 1-800-4-DeWALT www.DeWALT.com

⚠ WARNING TO REDUCE THE RISK OF INJURY, USER MUST READ AND UNDERSTAND INSTRUCTION MANUAL BEFORE OPERATING PLANER. ALWAYS WEAR EYE PROTECTION AND DUST MASK IF NECESSARY. KEEP HANDS 6" AWAY FROM MOTOR CARTRIDGE WHEN FEEDING WORK PIECE. NEVER MAKE CUTTER BLADE REPLACEMENT OR ANY OTHER REPAIRS/ADJUSTMENTS WITH UNIT PLUGGED IN. MAKE CERTAIN THAT THE SWITCH IS IN THE OFF POSITION BEFORE CONNECTING PLUG TO A POWER SOURCE. BE SURE THAT THE CUTTER BLADES ARE MOUNTED AS DESCRIBED IN THE INSTRUCTION MANUAL AND CHECK THAT ALL BOLTS ARE FIRMLY TIGHTENED BEFORE CONNECTING UNIT TO POWER SOURCE. TO AVOID INJURY, NEVER ROTATE THE CUTTER BLOCK DIRECTLY BY YOUR HANDS. KEEP GUARDS IN PLACE AND IN GOOD WORKING ORDER. STAY ALERT – NEVER OPERATE THE UNIT WHEN TIRED OR UNDER THE INFLUENCE OF DRUGS, ALCOHOL, OR MEDICATION. DO NOT USE IN DANGEROUS ENVIRONMENTS. DO NOT USE NEAR FLAMMABLE SUBSTANCES, IN DAMP OR WET LOCATIONS, OR EXPOSE TO RAIN. NEVER PLANE MATERIAL WHICH IS SHORTER THAN 12 INCHES. DO NOT WEAR GLOVES, NECKTIES, JEWELRY, OR LOOSE CLOTHING. SOME WOOD CONTAINS PRESERVATIVES SUCH AS COPPER CHROMIUM ARSENATE (CCA) WHICH CAN BE TOXIC. WHEN PLANING THESE MATERIALS EXTRA CARE SHOULD BE TAKEN TO AVOID INHALATION AND MINIMIZE SKIN CONTACT. EXHAUST CHUTE REMOVE SHAVINGS WITH BRUSH OR VACUUM AFTER POWER HAS BEEN SHUT OFF AND CUTTER HEAD HAS STOPPED ROTATING.

KEEP HANDS AWAY FROM CUTTER HEAD.



KEEP HANDS AWAY FROM CUTTER HEAD.

REMOVAL OF THE TRAY/GUARD WILL ALLOW ENGAGEMENT OF THE CUTTER HEAD LOCK. THE CUTTER HEAD WILL NOT ROTATE. DAMAGE MAY RESULT IF UNDER POWER.



TROUBLESHOOTING GUIDE

IF THE MATERIAL DOES NOT FEED PROPERLY, CHECK FOR:

- excess clogging in the dust hood.
- excess oil/debris/pitch on feed rollers.
- excessively twisted, cupped or bowed material.
- a broken drive belt.
- dull knives.

IF THE CIRCUIT BREAKER TRIPS REPEATEDLY:

- check the sharpness of the knives.

NOTE: Circuit breaker overload is often the result of dull knives. If the circuit breaker on your planer trips, check the sharpness of your knives before attempting to reset the breaker in order to continue planing.

- reduce the depth of cut.

IF THE UNIT DOES NOT RUN, CHECK TO SEE:

- if the unit is plugged in.
- if the tool tray is properly in place.
- if the circuit breaker needs to be reset.

SI VOUS AVEZ DES QUESTIONS OU VOUS VOULEZ NOUS FAIRE PART DE VOS COMMENTAIRES CONCERNANT CET OUTIL OU TOUT AUTRE OUTIL DEWALT, COMPOSEZ SANS FRAIS LE :

1 800 4-DEWALT (1 800 - 433 - 9258)

CONSERVER CES DIRECTIVES

Important consignes de sécurité concernant tous les outils

▲ AVERTISSEMENTS : pour assurer la sécurité de l'utilisateur, celui-ci doit lire les présentes directives avant d'utiliser la raboteuse; afin de réduire les risques de blessure et d'éviter d'endommager gravement l'outil, on doit suivre à la lettre les consignes suivantes; lors de l'entretien, n'utiliser que des pièces de rechange identiques; tout cordon endommagé doit être remplacé auprès d'un centre de service autorisé.

DOUBLE ISOLATION

Afin de protéger l'utilisateur contre les chocs électriques, les outils à double isolation sont complètement recouverts de deux couches distinctes d'isolant électrique ou d'une double épaisseur de matière isolante. Les outils possédant ce type d'isolation ne sont pas destinés à être mis à la terre et, par conséquent, sont munis d'une fiche à deux broches permettant d'utiliser une rallonge ne nécessitant aucune prise de masse.

REMARQUE : le fait que cet outil soit muni d'une double isolation ne signifie pas que l'utilisateur doit cesser de suivre les consignes de sécurité qui s'imposent; l'isolation offre une protection supplémentaire contre les blessures causées par un choc électrique lorsque les systèmes d'isolation internes font défaut.

FICHE POLARISÉE

Afin de réduire les risques de choc électrique, l'outil est muni d'une fiche polarisée (c'est-à-dire qu'une des lames est plus large que l'autre), laquelle ne peut être raccordée qu'à une prise polarisée et ce, dans un seul sens; on doit l'inverser si on est incapable de l'enfoncer complètement. Si la fiche ne s'adapte toujours pas, on doit faire appel à un électricien qualifié pour qu'il installe une prise appropriée. On ne doit jamais modifier la fiche de quelque manière que ce soit.

▲ AVERTISSEMENT : lorsqu'on utilise des outils électriques, on doit toujours suivre les consignes de sécurité de base qui suivent afin de réduire les risques d'incendie, de choc électrique et de blessures :

Règles générales de sécurité

- **GARDER LES DISPOSITIFS DE PROTECTION EN PLACE** et en bon état de fonctionnement.
- **RETIRER LES CLÉS DE RÉGLAGE**; prendre l'habitude de s'assurer que les clés de réglage soient retirées de l'outil avant de le démarrer.
- **GARDER LA ZONE DE TRAVAIL PROPRE**; les espaces de travail et les établis encombrés sont propices aux accidents.

- **UTILISER L'OUTIL DANS DES ENDROITS APPROPRIÉS**; ne pas exposer l'outil à la pluie ni à la neige, ni l'utiliser dans des endroits humides ou mouillés. Garder la zone de travail bien éclairée. Toujours utiliser l'outil dans un endroit bien aéré, loin de toute matière inflammable, d'essence ou de vapeurs de solvant; les étincelles de l'outil risquent d'enflammer des gaz et produire des incendies ou des explosions.
- **TENIR LES ENFANTS À L'ÉCART**; s'assurer que personne ne s'approche de la zone de travail.
- **S'ASSURER QUE L'ATELIER SOIT SÛR POUR LES ENFANTS**; utiliser des cadenas, des interrupteurs centraux ou enlever les commandes de démarrage.
- **NE PAS FORCER L'OUTIL**; pour obtenir de meilleurs résultats et prévenir les risques de blessure, laisser l'outil travailler à la vitesse pour laquelle il a été conçu.
- **UTILISER L'OUTIL APPROPRIÉ**; ne pas forcer l'outil ni ses accessoires, ni l'utiliser pour des travaux autres que ceux pour lesquels il a été conçu.
- **UTILISER LES RALLONGES APPROPRIÉES**; s'assurer que la rallonge électrique soit en bon état et qu'elle soit en mesure de porter le courant nécessaire à l'outil. Une rallonge de calibre inférieur entraînera une chute de tension se traduisant par une perte de puissance et une surchauffe. Le tableau ci-dessous illustre les calibres que l'on doit utiliser selon la longueur de la rallonge et l'intensité nominale indiquée sur la plaque signalétique. En cas de doute, utiliser le calibre suivant. Plus le calibre est petit, plus la rallonge peut porter de courant. Lorsqu'on utilise un outil électrique à l'extérieur, on ne doit utiliser que des rallonges conçues pour cet usage, comme celles de type W-A ou W, afin de réduire les risques de choc électrique.

CALIBRE MINIMAL RECOMMANDÉ DES RALLONGES

Tension	Longueur totale du cordon en mètres			
120 V	De 0 à 7	De 7 à 15	De 15 à 30	De 30 à 45
Intensité (A)	Calibre moyen de fil			
	Au moins	Au plus		
12	12	16	14	12
			Non recommandé	

- **PORTER DES VÊTEMENTS APPROPRIÉS**; ne pas porter de vêtements amples ni de gants, de cravate, de bague, de bracelet ou d'autres bijoux, car ceux-ci peuvent rester coincés dans les pièces mobiles. On recommande le port de chaussures antidérapantes. Couvrir ou attacher les cheveux longs. Se tenir éloigné des événements puisque ces derniers couvrent souvent des pièces mobiles.
- **TOUJOURS PORTER DES LUNETTES DE SÉCURITÉ**; porter aussi un masque facial ou un masque anti-poussière lorsqu'on soulève de la poussière. Les lunettes ordinaires protègent uniquement les yeux contre les chocs et ne sont PAS des lunettes de protection.
- **LA MISE EN MARCHÉ DE L'OUTIL POURRAIT ENTRAÎNER UNE PROJECTION DE DÉBRIS, D'ÉLÉMENTS D'ASSEMBLAGE OU DE POUSSIÈRE** susceptible de causer des blessures oculaires; l'opérateur et toute autre personne présente dans la zone de travail

doivent porter des lunettes de sécurité munies d'écrans latéraux fixés en permanence, telles que des lunettes approuvées de marque « Z87.1 ». Il revient à l'employeur d'assurer que toute personne travaillant avec des outils ou œuvrant dans le secteur portent des lunettes de sécurité.

- **NE PAS TROP ÉTENDRE LES BRAS**; les pieds doivent rester ancrés fermement sur le sol afin de maintenir son équilibre en tout temps.
- **BIEN ENTREtenir L'OUTIL**; afin d'obtenir de meilleurs résultats et d'assurer une utilisation sécuritaire, garder l'outil propre et bien aiguisé. Suivre les consignes lorsqu'on lubrifie ou qu'on remplace les accessoires.
- **DÉBRANCHER L'OUTIL DE SA SOURCE D'ALIMENTATION** avant de procéder à l'entretien ou de remplacer des accessoires comme les lames, les mèches, les organes de coupe, etc.
- **RÉDUIRE LES RISQUES DE DÉMARRAGE ACCIDENTEL**; s'assurer que l'interrupteur soit en position d'ARR T avant de brancher l'outil.
- **UTILISER LES ACCESSOIRES RECOMMANDÉS**; consulter le manuel d'utilisation pour savoir quels accessoires sont appropriés. L'utilisation d'accessoires autres que ceux recommandés pourrait entraîner des blessures.
- **NE JAMAIS METTRE LES PIEDS SUR L'OUTIL**; si l'outil se renverse ou est accidentellement mis en marche, il pourrait entraîner des blessures graves.
- **VÉRIFIER LES PIÈCES ENDOMMAGÉES**; avant de poursuivre les travaux, on doit en examiner attentivement les dispositifs de protection, ou toute autre pièce endommagée, afin de s'assurer qu'il fonctionne toujours adéquatement et qu'il est en mesure d'effectuer les travaux pour lesquels il a été conçu. Vérifier les pièces mobiles afin de s'assurer qu'elles soient bien alignées et qu'elles ne restent pas coincées; vérifier également les pièces et les assemblages afin de s'assurer qu'il n'y ait aucun bris ni aucune autre condition susceptible de nuire au bon fonctionnement de l'outil. On doit faire réparer ou remplacer toute pièce endommagée, y compris les dispositifs de protection.
- **TOUJOURS RESPECTER LE SENS D'AVANCE**; faire avancer l'ouvrage selon le sens indiqué par les flèches situées sur le dessus de l'outil.
- **NE JAMAIS LAISSER L'OUTIL FONCTIONNER SANS SURVEILLANCE; COUPER L'ALIMENTATION** et attendre que l'outil s'arrête complètement avant de quitter les lieux.

Règles de sécurité supplémentaires concernant la raboteuse

- Lire et comprendre les présentes directives avant d'utiliser l'outil, afin d'éviter les risques de blessure.
- Toujours porter un dispositif de protection oculaire et un masque anti-poussière lorsque nécessaire.
- Garder les mains à une distance d'au moins 15 cm (6 po) du chariot de l'organe de coupe lorsqu'on fait avancer l'ouvrage.

- Ne jamais tenter de libérer une obstruction, de remplacer une lame ni d'effectuer tout autre réglage ou réparation lorsque l'outil est branché à une source d'alimentation.
- S'assurer que l'interrupteur soit en position d'ARR T avant de brancher l'outil à une source d'alimentation.
- Réduire les risques de démarrage accidentel après une coupure de courant en mettant l'interrupteur en position d'ARR T avant de rétablir le courant.
- S'assurer que les lames soient installées conformément aux directives, et que tous les boulons soient fermement serrés avant de brancher l'outil à une source d'alimentation.
- Ne jamais faire pivoter l'organe de coupe directement avec les mains afin de réduire les risques de blessure.
- Garder les dispositifs de protection en place et en bon état de fonctionnement.
- Rester vigilant en tout temps; ne pas utiliser l'outil lorsqu'on est fatigué ou sous l'influence de drogues, d'alcool ou de médicaments.
- N'utiliser l'outil que dans des endroits appropriés; ne pas l'utiliser à proximité de substances inflammables, dans des endroits humides ou mouillés, ni l'exposer à la pluie.
- Ne jamais raboter une pièce mesurant moins de 30 cm (12 po).
- Orifice d'éjection : retirer les copeaux seulement après avoir coupé l'alimentation et avoir attendu que l'organe de coupe ait cessé de tourner, et seulement au moyen d'une brosse ou d'un aspirateur.
- TOUJOURS S'ASSURER DE DISPOSER DE SUFFISAMMENT D'ESPACE DU CÔTÉ OÙ LES COPEAUX SONT ÉVACUÉS afin d'éviter le pincement ou le blocage de l'ouvrage contre une surface quelconque.
- Nettoyer souvent l'outil, surtout après chaque utilisation; la poussière et la saleté contenant des particules métalliques tendent à s'accumuler sur les surfaces internes et peuvent entraîner des risques de blessure, de choc électrique ou d'électrocution. ON DOIT TOUJOURS PORTER DES LUNETTES DE SÉCURITÉ.

⚠ AVERTISSEMENT : il est plus sécuritaire de transporter l'outil à deux personnes, sans quoi on risque de se blesser gravement.

⚠ MISE EN GARDE : porter un dispositif de protection personnel anti-bruit approprié durant l'utilisation; sous certaines conditions et selon la durée de l'utilisation, le bruit émanant de cet outil pourrait contribuer à une perte d'audition.

⚠ AVERTISSEMENT : certains outils électriques, tels que les sableuses, les scies, les meules, les perceuses ou certains autres outils de construction, peuvent produire de la poussière contenant des produits chimiques susceptibles d'entraîner le cancer, des malformations congénitales ou pouvant être nocifs pour le système reproductif. Parmi ces produits chimiques, on retrouve :

- le plomb dans les peintures à base de plomb,
- la silice cristalline dans les briques et le ciment et autres produits de maçonnerie,

- l'arsenic et le chrome dans le bois de sciage ayant subi un traitement chimique (comme l'arséniate de cuivre et de chrome).

Le risque associé à de telles expositions varie selon la fréquence avec laquelle on effectue ces travaux. Pour réduire l'exposition à de tels produits, il faut travailler dans un endroit bien aéré et utiliser le matériel de sécurité approprié, tel un masque anti-poussière spécialement conçu pour filtrer les particules microscopiques.

- Éviter tout contact prolongé avec la poussière soulevée par cet outil ou autres outils électriques. Porter des vêtements de protection et nettoyer les parties exposées du corps avec de l'eau savonneuse. S'assurer de bien se protéger afin d'éviter d'absorber par la bouche, les yeux ou la peau des produits chimiques nocifs.

⚠ MISE EN GARDE : toute personne qui entre dans la zone de travail doit porter un masque anti-poussière ou un appareil respiratoire; le filtre doit être remplacé chaque jour ou lorsque la respiration devient difficile. Communiquer avec une quincaillerie locale pour connaître le type d'appareil respiratoire anti-poussière approuvé par le NIOSH ou l'OSHA approprié.

- L'étiquette apposée sur l'outil peut afficher les symboles suivants, lesquels signifient :

V	volts	A	ampères
Hz	hertz	W.....	watts
min.....	minutes	~	courant alternatif
====	courant continu	no	aucune option à vide
☐	construction de classe II	⊕	borne de terre
⚠	symbole d'alerte	.../min ..	tours par minute

Caractéristiques techniques

Alimentation	120 V c.a., 15 A
Vitesse à vide	10 000 tr / min
Vitesse d'alimentation	7,9 m (26 pi) / min
Hauteur de rabotage	152 mm (6 po) max., 3,2 mm (1/8 po) min.
Largeur de rabotage	317,5 mm (12,5 po) max.
Profondeur de rabotage	3,2 mm (1/8 po) max. (planches de 152 mm de large ou moins)

Raccordement électrique

S'assurer que l'alimentation corresponde aux valeurs nominales inscrites sur la plaque signalétique de l'outil, soit 120 volts c.a. (courant alternatif seulement), 50/60 Hz. Une diminution de tension de 10 % ou plus entraînera une chute de puissance et une surchauffe. Tous les outils DEWALT sont mis à l'essai en usine. Si cet outil ne fonctionne pas, vérifier l'alimentation électrique.

Déballage de la raboteuse

Vérifier le contenu de la boîte afin de s'assurer d'avoir bien reçu toutes les pièces. En plus du manuel d'utilisation, la boîte devrait contenir :

- une raboteuse;
- une manivelle de réglage de la profondeur;
- une vis creuse à six pans (Allen), pour la manivelle;
- une capuche anti-poussière;
- une clé en T;
- une clé à molette Crescent.

Ces outils sont rangés dans le plateau (A) situé à l'arrière de la raboteuse (figure 1).

Transport de la raboteuse

⚠ AVERTISSEMENT : il est plus sécuritaire de transporter l'outil à deux personnes, sans quoi on risque de se blesser gravement.

Pour déplacer la raboteuse, la tenir par les poignées latérales (B) ou par la base, là où des creux (C) sont prévus à cet effet (figure 2).

Lors du transport ou de l'entreposage de la raboteuse, enrouler le cordon aux crochets (D) situés à l'arrière de l'outil (figure 3).

Fixation à un établi

Des trous de tailles différentes (E), aux quatre coins de la raboteuse, permettent la fixation de celle-ci à un établi (figure 4). Utiliser les grands trous pour une fixation au moyen d'écrous, et les petits si on utilise des clous ou des vis. Il n'est pas nécessaire d'utiliser les deux formats de trous.

La raboteuse doit être fixée à une surface immobile. Si on désire pouvoir la déplacer aisément, on peut d'abord la fixer à une planche de contreplaqué de 1,3 cm (0,5 po) d'épaisseur ou plus, laquelle pourra ensuite être fixée au moyen de pinces à divers plans de travail.

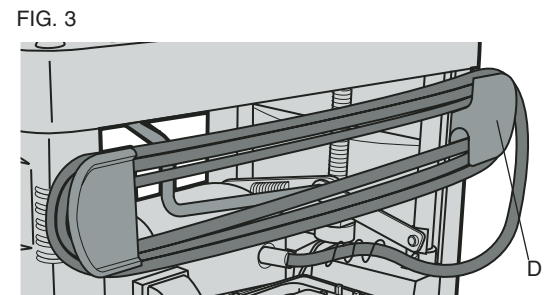
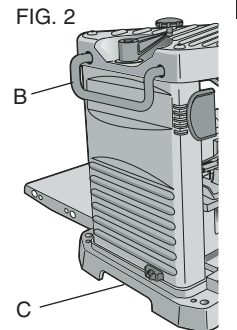
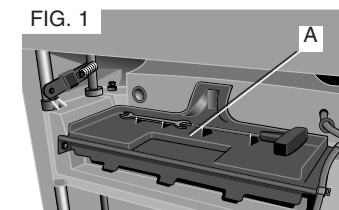

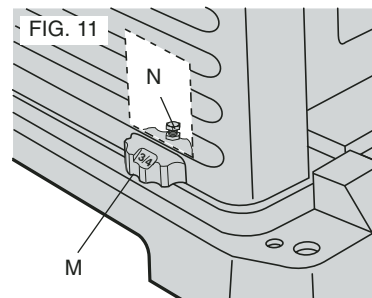
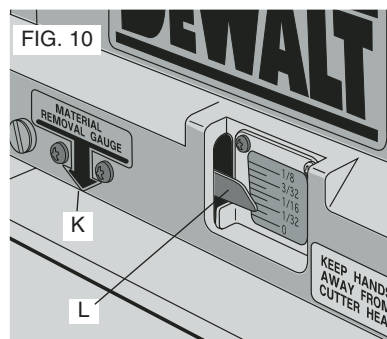
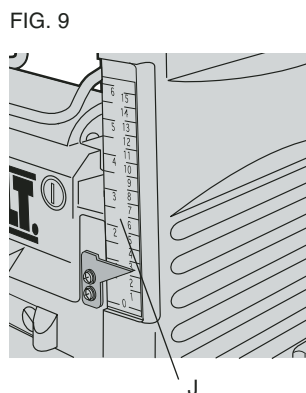
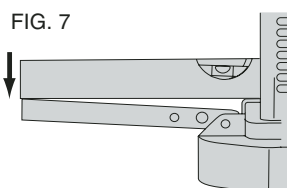
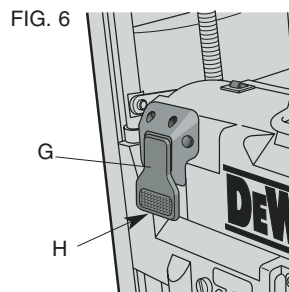
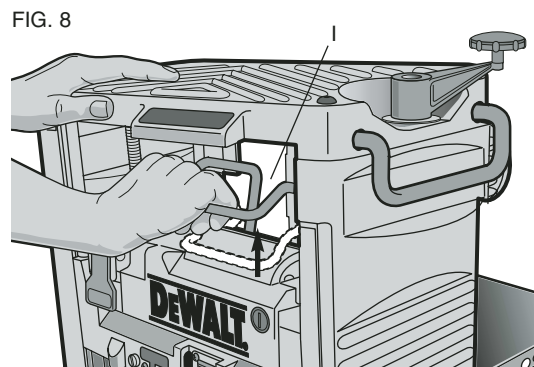
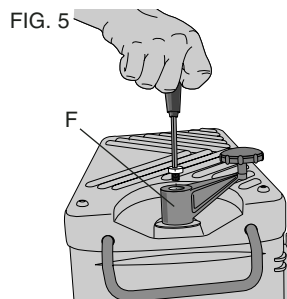
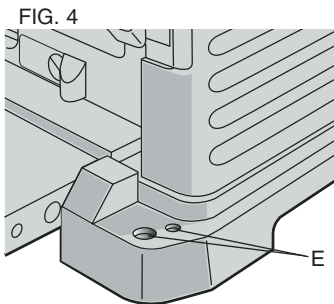

REMARQUE : les côtés externes de ces rallonges sont de niveau avec la base de l'outil, tandis que les côtés internes (ceux les plus rapprochés de l'organe de coupe) dépassent sous la base. Ces positions sont réglées en usine afin d'éviter la friction inutile de l'ouvrage contre le plateau, tout en procurant un soutien adéquat en deux points (soit ceux les plus éloignés de l'organe de coupe) sur le plateau, de manière à éviter de produire une dépression dans l'ouvrage.

Verrouillage du chariot à lame

La raboteuse est pourvue d'un levier de verrouillage (I) pour le chariot à lame, laquelle se trouve sur le dessus du moteur (figure 8). Ce dispositif sert à bloquer le chariot (contenant l'organe de coupe) contre les quatre montants de la raboteuse, ce qui permet de réduire les mouvements pouvant provoquer des dépressions dans l'ouvrage.

Réglage de la profondeur

L'échelle de réglage de la profondeur (J) indique l'épaisseur qu'aura l'ouvrage une fois raboté (figure 9). Un tour de manivelle permet de modifier la profondeur d'environ 1,6 mm (1/16 po), un demi-tour, de 0,8 mm (1/32 po), etc.

RÉGLAGE DE L'ÉPAISSEUR VOULUE

1. Soulever le levier de verrouillage de manière à débloquer l'organe de coupe (figure 8), afin de pouvoir régler la position de celui-ci.
2. Régler l'épaisseur voulue en tournant la manivelle vers la droite pour baisser l'organe de coupe, ou vers la gauche pour l'élever. Un tour complet de manivelle permet de modifier le réglage d'environ 1,6 mm (1/16 po).
3. Baisser le levier de verrouillage afin de bloquer de nouveau l'organe de coupe.

REMARQUE : ne jamais tenter de régler la hauteur du chariot lorsque le levier de verrouillage est engagé, ce qui pourrait endommager l'outil.

RÉGLAGE DE PRÉCISION

La manivelle de réglage permet un réglage d'une précision allant de 1,6 mm (1/16 po) à 0,4 mm (1/64 po). Le réglage de précision est idéal pour « raser » une mince pellicule sur la surface d'un ouvrage. Par exemple, si une pièce d'une épaisseur de 77,8 mm (3 1/16 po) doit être réduite à 76,2 mm (3 po), on doit régler la raboteuse de la façon suivante :

1. Raboter puis mesurer la pièce à travailler; dans cet exemple, l'épaisseur finale est de 77,8 mm (3 1/16 po).
2. Tourner l'étiquette ronde de la manivelle de réglage de la profondeur jusqu'à ce que la marque « 0 » soit alignée avec la flèche située sur le dessus de l'outil (ne pas effectuer d'autres réglages).
3. Tourner la manivelle de réglage vers la droite, jusqu'à ce que la marque « 1/16 » soit alignée avec la flèche.
4. Raboter la pièce. L'épaisseur obtenue sera de 76,2 mm (3 po).

Indicateur d'épaisseur voulue

La raboteuse est dotée d'un indicateur permettant de déterminer l'épaisseur qu'on obtiendra après un passage en fonction du réglage de la hauteur du chariot.

REMARQUE : si on opte pour la fixation à une planche, on doit s'assurer que les vis de montage ne dépassent pas sous le contreplaqué; celui-ci doit reposer bien à plat sur le plan de travail.

▲ MISE EN GARDE : la surface de montage ne doit être ni déformée, ni inégale de quelque façon que ce soit.

ASSEMBLAGE

Manivelle de réglage de la profondeur

FIXATION DE LA MANIVELLE DE RÉGLAGE DE LA PROFONDEUR

1. Insérer la manivelle (F) au-dessus de la tige (fig. 5).
2. Fixer la manivelle au moyen de la vis creuse à six pans (Allen) et de la clé en T fournies.

FONCTIONNEMENT

Interrupteur

Pour faire démarrer la raboteuse, soulever l'interrupteur (G), lequel reste automatiquement verrouillé en position de marche. Pour l'arrêter, rabattre l'interrupteur. Un trou (H) situé sous l'interrupteur permet de verrouiller ce dernier en position d'arrêt au moyen d'un cadenas (figure 6).

Rallonges de plateau

Avant d'utiliser la raboteuse, rabattre les rallonges de plateau situées à l'avant et à l'arrière de l'outil (figure 7). Après de longues périodes d'utilisation, ces rallonges peuvent parfois se décaler; le cas échéant, se reporter à la section relative à la mise à niveau des rallonges de plateau, dans la section « Entretien ».

UTILISATION DE L'INDICATEUR D'ÉPAISSEUR VOULUE

▲ AVERTISSEMENT : NE JAMAIS FAIRE DÉMARRER L'OUTIL LORSQUE L'OUVRAGE EST PLACÉ SOUS LE CHARIOT, CE QUI POURRAIT CAUSER DE GRAVES BLESSURES.

1. Glisser la pièce, sur environ 7,5 cm (3 po), sous la flèche (K) située au milieu du chariot (figure 10).
2. La pièce doit reposer bien à plat contre la base de la raboteuse; si elle est le moins inclinée, la lecture risque d'être faussée.
3. Déverrouiller et abaisser le chariot, au moyen de la manivelle, sur la pièce jusqu'à ce que la barre de l'indicateur d'épaisseur voulue s'engage sur la pièce; l'indicateur rouge (L) se déplacera jusqu'à l'indication de l'épaisseur qu'on obtiendra en fonction de la hauteur du chariot.
4. Régler la hauteur du chariot jusqu'à ce que l'épaisseur voulue apparaisse sur l'indicateur.
5. Retirer la pièce de sous le chariot.
6. Bloquer le levier de verrouillage.
7. Démarrer la raboteuse, puis faire avancer la pièce sous l'organe de coupe.

REMARQUE : ne pas dépasser la profondeur de coupe recommandée pour chacune des épaisseurs indiquées sur l'indicateur d'épaisseur voulue (tableau A).

Butée de tourelle

La raboteuse est pourvue d'une butée de tourelle (M, figure 11), laquelle sert à fixer la profondeur de rabotage pour des coupes répétitives. La butée peut être fixée à 0, à 6,4, à 12,7 ou à 19,1 mm (0, 1/4 po, 1/2 po ou 3/4 po). Choisir le réglage « 0 » si la profondeur voulue se situe entre 3,2 et 6,4 mm (1/8 et 1/4 po).

RÉGLAGE DE LA BUTÉE DE TOURELLE

1. S'assurer que le chariot soit réglé à plus de 31,8 mm (1 1/4 po) avant d'utiliser la butée.
2. Tourner la butée jusqu'à ce que la mesure voulue soit indiquée (figure 11).
3. Débloquer le levier de verrouillage (figure 8); tourner la manivelle de réglage de la profondeur, ce qui fera baisser le chariot, jusqu'à ce que dernier entre en contact avec la butée.

REMARQUE : NE PAS EXERCER DE PRESSION SUR LA MANIVELLE, CE QUI POURRAIT FAIRE BAISSER LE CHARIOT EN-DESSOUS DU NIVEAU INDIQUÉ PAR LA BUTÉE; CELA POURRAIT ENDOMMAGER DE FAÇON PERMANENTE LE SYSTÈME DE RÉGLAGE DE LA HAUTEUR DE L'OUTIL.

REMARQUE : on peut choisir la mesure « 3/4 » pour obtenir d'autres épaisseurs; cela n'affectera pas les autres réglages de la butée.

TABLEAU A

MATERIAL REMOVAL GAUGE		DEPT OF CU	
1/8	3/32	0	
	1/16		
	1/32		
3"	6"	9"	13"
WIDTH			

RÉGLAGE DE LA BUTÉE À LA POSITION « 3/4 » POUR D'AUTRES ÉPAISSEURS

1. Débloquer le levier de verrouillage (figure 8) puis tourner la manivelle de réglage vers la gauche afin d'élever l'organe de coupe.
2. Un écrou de réglage (N, figure 11), situé à l'arrière de l'outil, est réglé en usine à une profondeur de 19,1 mm (3/4 po); desserrer le contre-écrou au moyen de la clé à molette Crescent fournie, puis le régler, vers le haut ou vers le bas, de manière à obtenir la profondeur de rabotage voulue.
3. Tourner la manivelle de réglage de la profondeur ce qui fera baisser le chariot, jusqu'à ce que dernier entre en contact avec la butée.

TECHNIQUES DE RABOTAGE DE BASE

Technique à privilégier

▲ AVERTISSEMENT : NE JAMAIS DÉMARRER L'OUTIL LORSQUE L'OUVRAGE EST DÉJÀ INSÉRÉ SOUS LE CHARIOT; ATTENDRE QUE LES ROULEAUX ET L'ORGANE DE COUPE SE SOIENT COMPLÈTEMENT IMMOBILISÉS AVANT D'INSÉRER UNE PIÈCE À TRAVAILLER.

RABOTER UN OUVRAGE

La raboteuse donne de meilleurs résultats lorsqu'on l'utilise pour travailler une pièce ayant au moins une surface plane. Si les deux côtés de la pièce sont irréguliers, on peut utiliser une varlope pour lisser un des côtés.

L'ouvrage doit être bien supporté pendant la coupe. La profondeur maximale pouvant être obtenue en un passage est 3,2 mm (1/8 po) pour une pièce d'une largeur de moins de 15 cm (6 po). On ne doit pas tenter de modifier la raboteuse dans le but d'obtenir une coupe plus profonde; pour obtenir de bons résultats, les recommandations relatives à la profondeur et à la largeur données au tableau A doivent être suivies.

1. Abaisser le chariot à la hauteur voulue pour le premier passage de la raboteuse.
2. Faire démarrer l'outil et insérer l'ouvrage dans les rouleaux d'entraînement.
3. Examiner la coupe obtenue et régler le chariot à la hauteur appropriée pour le passage suivant.

Se reporter au guide de dépannage, à la fin des présentes, pour en savoir davantage.

▲ AVERTISSEMENT : ne jamais se placer entre l'ouvrage et une structure immobile lorsque la pièce travaillée ressort de sous la raboteuse; cela pourrait causer des blessures ou l'endommagement de l'ouvrage.

▲ AVERTISSEMENT : ne raboter que des pièces de bois libres de tout corps étranger, ne présentant aucun nœud sautant et le moins de nœuds adhérents que possible; ne pas raboter des pièces de bois gauchies, tordues, noueuses ou courbées.

REMARQUE : pour s'assurer des meilleurs résultats, raboter les deux côtés de la pièce jusqu'à ce que l'épaisseur

FIG. 12

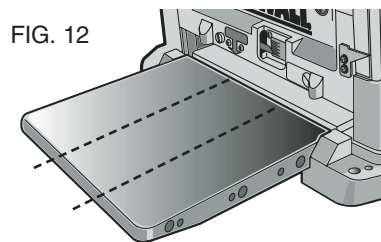

voulue soit obtenue. Par exemple, si on veut enlever 3,2 mm (1/8 po) d'épaisseur à une planche, il est préférable de retirer 1,6 mm (1/16 po) de chaque côté et ce, non seulement parce que cela favorise un séchage plus uniforme, mais aussi parce que cela permet d'obtenir une coupe plus exacte.

REMARQUE : on doit toujours raboter dans le sens naturel du grain; le rabotage de pièces d'une épaisseur de moins de 19,1 mm (3/4 po) n'est pas recommandé; si on doit raboter des pièces plus étroites, on doit les regrouper ensemble et les raboter simultanément (lorsque cela est possible).

LARGEUR, HAUTEUR ET PROFONDEUR MINIMALES/MAXIMALES

REMARQUE : une certaine zone du chariot permet de raboter à une profondeur de 3,2 mm (1/8 po) les pièces d'une largeur de moins de 15 cm (6 po); la figure 12 illustre l'emplacement de cette zone. La pièce doit suivre cette zone, sans quoi la raboteuse refusera d'effectuer la coupe. Les pièces de plus de 15 cm ne pourront pas être insérées dans cette zone.

Dépressions

Des dépressions se produisent lorsqu'une extrémité non soutenue d'un ouvrage se courbe vers le bas et pousse l'autre extrémité, passant dans l'organe de coupe, vers le haut. En conséquence, lorsqu'on rabote des pièces très longues, on doit s'assurer que celles-ci soient bien supportées.

COMMENT ÉVITER LES DÉPRESSIONS

S'assurer que l'ouvrage inséré dans la raboteuse soit de niveau et qu'il reste bien à plat contre la base pendant toute la coupe. La pièce doit être bien supportée, même lorsqu'elle ressort à l'arrière de la raboteuse.

▲ AVERTISSEMENT : ne jamais se placer entre l'ouvrage et une structure immobile lorsque la pièce travaillée ressort de sous la raboteuse; cela pourrait causer des blessures ou l'endommagement de l'ouvrage.

Pièces de bois tordues, concaves ou courbées

Si les deux côtés de la pièce à travailler sont très irréguliers, ou si la pièce est concave, courbée ou tordue, la raboteuse risque de ne pas procurer les résultats escomptés. Idéalement, il est préférable d'avoir une pièce présentant au moins une surface ou un côté uniforme. La raboteuse donnera de meilleurs résultats si la pièce est d'abord égalisée au moyen d'une varlope. Si aucun des côtés d'une pièce n'est égal, on doit suivre les recommandations ci-dessous :

FIG. 13



FIG. 14

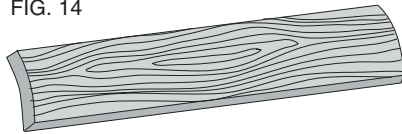
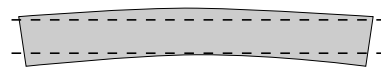

FIG. 15



RABOTER LE HAUT



RABOTER LE BAS

FIG. 16

LA COURBURE EST ÉCRASÉE PAR LES ROULEAUX ET L'ORGANE DE COUPE...

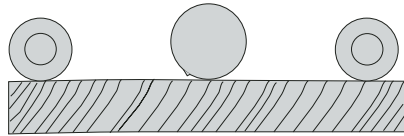

...MAIS RÉAPPARAÎT APRÈS LE RABOTAGE

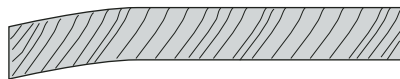

RABOTAGE DE PIÈCES TORDUES (FIGURE 13)

⚠ AVERTISSEMENT : LE BOIS TORDU RISQUE DE RESTER COINCÉ DANS LA RABOTEUSE; LE CAS ÉCHÉANT, ARRÊTER LE MOTEUR DE L'OUTIL, DÉBRANCHER CE DERNIER DE LA SOURCE D'ALIMENTATION PUIS SOULEVER LE CHARIOT AFIN DE LIBÉRER LA PIÈCE DE L'ORGANE DE COUPE.

Rabotage d'une pièce légèrement tordue :

Raboter la pièce en alternant d'un côté à l'autre, jusqu'à l'obtention de l'épaisseur voulue.

RABOTAGE DE PIÈCES CONCAVES (FIGURE 14)

Pour obtenir les meilleurs résultats possibles avec une pièce de bois concave :

Couper la pièce en deux, sur sa longueur, et raboter séparément chacune des deux pièces.

REMARQUE : le fait de sectionner la pièce en deux réduit l'ampleur de la concavité et permet à la raboteuse de donner de meilleurs résultats; toutefois, une plus grande quantité de bois devra être retirée de la pièce, par rapport à une planche droite, avant d'obtenir l'épaisseur voulue.

S'il n'est pas possible de couper la pièce en deux :

Raboter d'abord un côté de la pièce jusqu'à ce qu'il soit plat, puis faire de même de l'autre côté (figure 15).

REMARQUE : dans ce cas-ci, on ne doit pas alterner d'un côté à l'autre, comme il est recommandé dans les techniques de base.

RABOTAGE DE PIÈCES COURBÉES (FIGURE 16)

Avec de telles pièces, les rouleaux d'entraînement et l'organe de coupe de la raboteuse écrasent la courbure à mesure que la pièce est acheminée dans l'outil. Mais une fois ressortie, la pression exercée par les rouleaux et l'organe de coupe étant relâchée, la pièce retrouve sa courbure. On doit donc utiliser une varlope pour éliminer cette déformation.

REMPACEMENT DES LAMES

⚠ AVERTISSEMENT : DÉBRANCHER LA RABOTEUSE DE SA SOURCE D'ALIMENTATION AVANT DE PROCÉDER AU REMPLACEMENT DES LAMES OU D'Y AVOIR ACCÈS.

La raboteuse est dotée d'un organe de coupe à trois lames.

REMPLEMENT DES LAMES

1. Retirer le plateau à outils au moyen de la clé en T afin d'avoir accès à l'organe de coupe. Si les huit boulons situés dans la bride de retenue des lames NE SONT PAS visibles, utiliser une retaille de bois pour tourner délicatement l'organe de coupe jusqu'à ce que les boulons soient accessibles et que le levier de verrouillage de l'organe de coupe s'enclenche (O, figure 21), ce qui empêchera l'organe de coupe de bouger pendant le remplacement des lames (figure 17).

Si les boulons sont visibles, s'assurer que le levier de verrouillage soit enclenché afin d'empêcher le mouvement de l'organe de coupe. Pour ce faire, utiliser une retaille de bois pour tourner l'organe de coupe; le levier émettra un « clic » pour indiquer qu'il s'est enclenché, si ce n'était déjà fait.

⚠ AVERTISSEMENT : GARDER LES DOIGTS ÉLOIGNÉS DE L'ORGANE DE COUPE EN TOUT TEMPS; UTILISER L'OUTIL FOURNI POUR MANIPULER LES LAMES.

2. Retirer les boulons de la bride de retenue.
3. Utiliser les aimants situés sur le haut de la clé en T pour attirer la bride de retenue et pour retirer chacune des lames hors de l'organe de coupe (figure 18). Une des lames devrait être exposée.
4. Utiliser l'aimant de la clé en T pour attirer et soulever la lame. ÉVITER DE TOUCHER LES LAMES AVEC LES DOIGTS; les lames de la raboteuses sont aiguisées des deux côtés.

Si un seul des tranchants d'une lame est usé :

1. Retourner la lame de manière à ce que le tranchant non utilisé soit orienté vers le bord de l'organe de coupe où les pièces sont rabotées; s'assurer de placer les trous ovales de la lame au-dessus des tiges ajustées de l'organe de coupe (figure 19).

FIG. 17

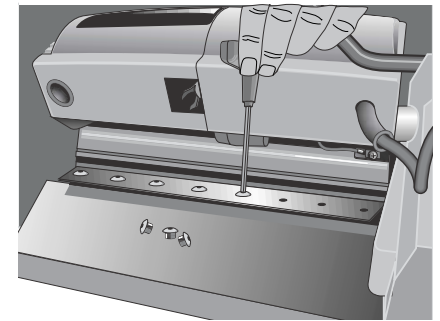

FIG. 18

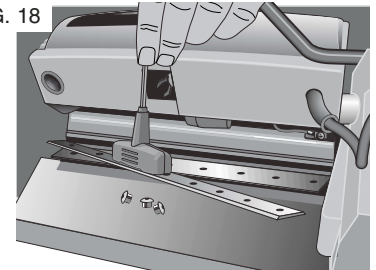

FIG. 19

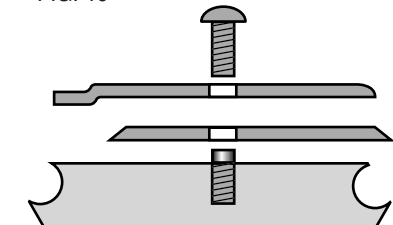

FIG. 20

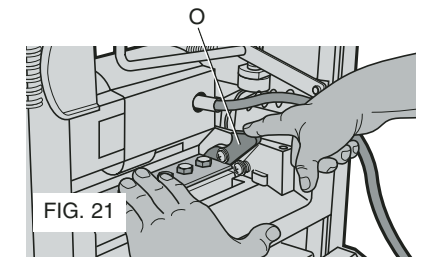
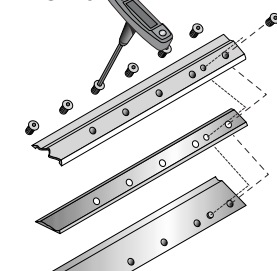
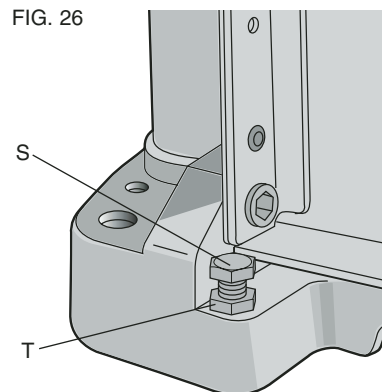
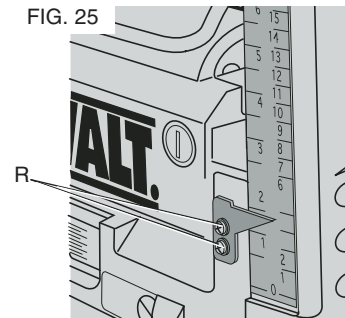
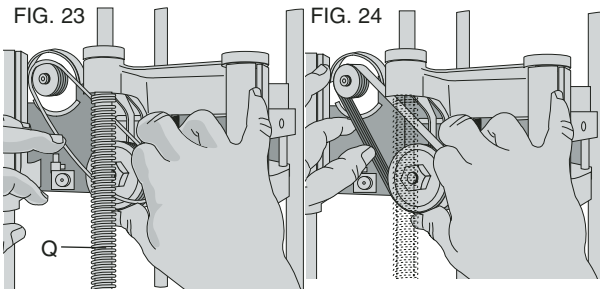
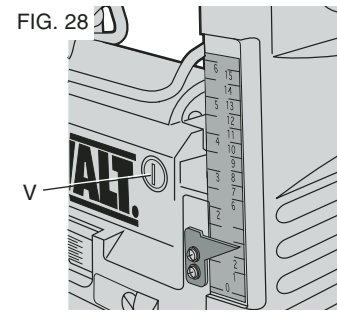
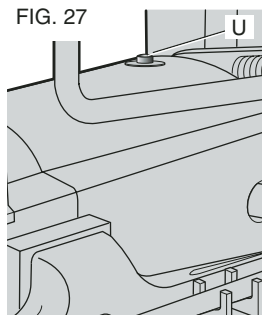
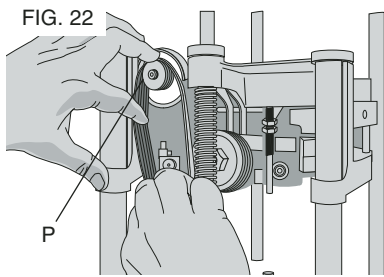

FIG. 21



2. Replacer la bride de retenue en en alignant le bord biseauté avec le tranchant de la lame (figure 20), sans quoi la bride ne retiendra pas la lame correctement.
3. Placer les boulons dans les trous de la bride de retenue, de la lame et de l'organe de coupe.
4. Serrer les boulons de façon appropriée.

Accéder aux autres lames pour le remplacer :

1. Relâcher le levier de verrouillage de l'organe de coupe (O, figure 21).
2. Au moyen d'une retaille de bois, tourner délicatement l'organe de coupe jusqu'à ce qu'il se bloque et révèle une autre bride de retenue retenant une autre lame usée.
3. Reprendre les étapes décrites précédemment.

Si les deux tranchants d'une lame sont usés :

1. Suivre la même méthode de remplacement que décrite précédemment, MAIS CETTE FOIS, jeter la lame usée et en installer une nouvelle dans l'organe de coupe.
2. Reprendre les étapes décrites précédemment pour remplacer les autres lames.

Après avoir remplacé ou inversé les lames :

1. Replacer le plateau sur l'outil.
2. Serrer les vis du plateau.

REMARQUE : LA RABOTEUSE NE FONCTIONNERA PAS SI LE PLATEAU N'EST PAS INSTALLÉ CORRECTEMENT.

ENTRETIEN

Installation d'une nouvelle courroie

REMARQUE : l'installation de la courroie ne requiert aucun outil; l'usage d'un tournevis ou de tout autre outil pourrait endommager les poulies, ce qui risquerait de détruire la nouvelle courroie.

⚠ AVERTISSEMENT : METTRE LA RABOTEUSE HORS TENSION ET LA DÉBRANCHER DE SA SOURCE D'ALIMENTATION.

1. Retirer la manivelle.
2. Retirer les deux vis creuses à six pans (Allen) situées sur le côté supérieur droit de la raboteuse.
3. Retirer les deux petites vis à tête cruciforme (Phillips) retenant les panneaux latéraux sur le dessus de la raboteuse.
4. Soulever le couvercle de manière à le retirer de la fente de la base, et l'enlever complètement. La surface interne de la courroie est rainurée.

5. Commencer par faire passer la courroie sur la poulie supérieure (P), en y accrochant trois rainures (figure 22).
6. Guider la courroie entre la poulie inférieure et la vis de réglage de hauteur (Q, figure 23).
7. En s'assurant que trois des rainures soient enclenchées sur la grande poulie, faire tourner cette dernière vers la droite. Appuyer légèrement sur le bord de la courroie afin de s'assurer que les rainures s'accrochent à la petite poulie.
8. Continuer d'appuyer sur le côté de la courroie et faire tourner la grande poulie afin que la courroie s'engage complètement sur les autres poulies (figure 24).
9. Toutes les rainures de la courroie devraient alors être enclenchées, et les poulies devraient tourner aisément.
10. Replacer le couvercle latéral et les vis; ne pas trop serrer les vis auto-taraudeuses.

Étalonnage de l'échelle de réglage de la profondeur

L'échelle de réglage de la profondeur est étalonnée en usine. Toutefois, après une utilisation prolongée, il est possible qu'elle donne des mesures inexactes.

VÉRIFICATION DE L'ÉCHELLE DE RÉGLAGE DE LA PROFONDEUR

1. Raboter une pièce de bois en prenant note de la mesure indiquée sur l'échelle de réglage de la profondeur.
2. Mesurer l'épaisseur finale de la pièce rabotée.
3. Si l'épaisseur de la pièce ne correspond pas à la mesure affichée sur l'échelle, desserrer les deux vis à tête cruciforme (Phillips) (R, figure 25).
4. Déplacer le pointeur vers le haut ou vers le bas jusqu'à ce qu'il corresponde à la mesure réelle de la pièce rabotée. Resserrer les vis.

Mise à niveau des rallonges de plateau

Après une utilisation prolongée, il est possible que les rallonges de plateau deviennent légèrement décalées. Vérifier le niveau des rallonges au moyen d'une règle droite; celle-ci devrait être en contact avec le bord des rallonges et du plateau principal (figure 7). Pendant cette vérification, appuyer sur le bord des rallonges de manière à éliminer tout jeu. Pour assurer la précision de la mise à niveau, utiliser une règle suffisamment longue pour atteindre l'extrémité des deux rallonges.

Si les rallonges ne sont pas de niveau, desserrer les contre-écrous (T) et déplacer les boulons de support de rallonge (S) vers le haut ou vers le bas (figure 26).

REMARQUE : les côtés externes de ces rallonges doivent être de niveau avec la base de l'outil, tandis que les côtés internes (ceux les plus rapprochés de l'organe de coupe) doivent dépasser sous la base. Ces positions sont réglées en usine afin d'éviter la friction inutile de l'ouvrage contre le plateau, tout en procurant un soutien adéquat en deux points (soit ceux les plus éloignés des lames) sur le plateau, de manière à éviter de produire une dépression dans l'ouvrage.

PLATEAU

Garder le plateau propre, et libre de toute trace d'huile, de graisse ou de résidu quelconque. Traiter le plateau au moyen de cire en pâte afin qu'il conserve son fini lisse.

Bouton de réenclenchement du disjoncteur (Fig. 27)

La raboteuse est dotée d'un disjoncteur de 18 A; si elle surchauffe et s'arrête, on doit la mettre hors tension, la laisser reposer pendant 2 minutes puis appuyer sur le bouton de réenclenchement (U) avant de la réutiliser.

▲ AVERTISSEMENT : afin d'éviter les démarrages accidentels après une coupure de courant, mettre l'interrupteur en position d'ARR T avant de rétablir le courant.

REMARQUE : les déclenchements du disjoncteur sont souvent causées par l'usure des lames. Celles-ci doivent être remplacées régulièrement afin d'éviter ce genre d'interruption. Les lames doivent être vérifiées avant de réenclencher le disjoncteur et de reprendre le travail.

Se reporter au guide de dépannage, à la fin des présentes, pour en savoir davantage.

Balais

On doit inspecter régulièrement les balais de charbon. Maintenir ces derniers propres afin qu'ils puissent glisser librement dans leurs guides. Lorsqu'on remplace un balai, on doit prendre soin d'installer le nouveau dans le même sens. Divers symboles apparaissent sur les côtés de chaque balai; on doit remplacer les balais lorsque l'usure atteint la ligne la plus près du ressort. N'utiliser que des balais DEWALT identiques.

Les balais de rechange sont offerts aux centres de service DEWALT. Après un remplacement, laisser l'outil marcher à vide pendant 10 minutes avant de l'utiliser afin de s'assurer que les nouveaux balais soient bien en place.

RETRAIT D'UN BALAI (FIG. 28)

▲ AVERTISSEMENT : DÉBRANCHER L'OUTIL DE SA SOURCE D'ALIMENTATION AVANT D'EN RETIRER UN BALAI.

1. Retirer le capuchon d'inspection des balais (V).
2. Retirer le balai.

Nettoyage et lubrification

▲ MISE EN GARDE : Ne jamais laisser de liquide s'infiltrer à l'intérieur de l'outil; ne jamais immerger ce dernier dans quelque liquide que ce soit; cela pourrait causer des chocs électriques.

▲ MISE EN GARDE : ne jamais nettoyer les parties non métalliques de l'outil au moyen de solvants ou de produits semblables; n'utiliser qu'un chiffon propre et sec.

On recommande, une fois par année, d'apporter l'outil à un centre de service DEWALT autorisé afin de le faire nettoyer et inspecter et de faire lubrifier le carter d'engrenages.

Accessoires

Les trois accessoires suivants sont conçus pour la raboteuse DW734 :

- DW7331 – capuche anti-poussière pour le modèle DW734 (convient aussi au modèle DW733)

- DW7342 – lames de raboteuse réversibles et jetables de 31,75 cm (12 1/2 po)

- DW7350 – support mobile

▲ MISE EN GARDE : l'utilisation d'accessoires autres que ceux recommandés pourrait présenter un danger.

Pour savoir où obtenir ces accessoires, s'adresser à DEWALT Industrial Tool Co., 701 East Joppa Road, Baltimore, MD 21286 (aux États-Unis), ou composer le 1 800 4-DEWALT (1 800 433-9258).

Réparation

Pour assurer la SÉCURITÉ et la FIABILITÉ de ce produit, toutes les opérations de réparation, d'entretien et de réglage doivent être effectuées dans un centre de service autorisé ou par du personnel qualifié; n'utiliser que des pièces de rechange identiques.

Garantie limitée de trois ans

DEWALT réparera, sans frais, tout produit défectueux causé par un défaut de matériel ou de fabrication pour une période de trois ans à compter de la date d'achat. La présente garantie ne couvre pas les pièces dont la défectuosité a été causée par une usure normale ou l'usage abusif de l'outil. Pour obtenir de plus amples renseignements sur les pièces ou les réparations couvertes par la présente garantie, visiter le site www.dewalt.com ou composer le 1 800 433-9258 (1

800 4-DEWALT). Cette garantie ne s'applique pas aux accessoires et ne vise pas les dommages causés par des réparations effectuées par un tiers. Cette garantie confère des droits légaux particuliers à l'acheteur, mais celui-ci pourrait aussi bénéficier d'autres droits variant d'un état ou d'une province à l'autre.

En plus de la présente garantie, les outils DEWALT sont couverts par notre :

CONTRAT D'ENTRETIEN GRATUIT D'UN AN

DEWALT entretiendra l'outil et remplacera les pièces usées au cours d'une utilisation normale et ce, gratuitement, pendant une période d'un an à compter de la date d'achat, et la

GARANTIE DE REMBOURSEMENT DE 90 JOURS

Si l'acheteur n'est pas entièrement satisfait, pour quelque raison que ce soit, du rendement de l'outil électrique, du laser ou de la cloueuse DEWALT, celui-ci peut le retourner, accompagné d'un reçu, dans les 90 jours à compter de la date d'achat, pour obtenir un remboursement intégral, sans aucun problème.

REMPACEMENT GRATUIT D'ÉTIQUETTES D'AVERTISSEMENT : en cas de perte ou d'endommagement des étiquettes d'avertissement, composer le 1 800 4-DEWALT afin d'en obtenir de nouvelles sans frais.

GUIDE DE DÉPANNAGE

SI LA PIÈCE N'EST PAS ENTRAÎNÉE CORRECTEMENT, VÉRIFIER SI :

- il y a un encrassement dans la capuche anti-poussière;
- il y a présence d'huile, de débris ou de résidus sur les rouleaux d'entraînement;
- la pièce à rabotée est trop tordue, concave ou courbée;
- la courroie d'entraînement est endommagée;
- les lames sont trop usées.

SI LE DISJONCTEUR S'ENCLENCHE DE FAÇON RÉPÉTITIVE, VÉRIFIER SI :

- les lames sont suffisamment aiguisées;

REMARQUE : les déclenchements du disjoncteur sont souvent causés par l'usure des lames; si le disjoncteur se déclenche, vérifier l'état des lames avant de le réenclencher et de poursuivre le travail.

- la coupe à effectuer n'est pas trop profonde.

SI LA RABOTEUSE NE FONCTIONNE PAS, VÉRIFIER SI :

- l'outil est branché;
- le plateau est correctement placé;
- le disjoncteur a été déclenché.

DW734 12 1/2" THICKNESS PLANER

SER. [REDACTED]

UL 

▲WARNING AVERTISSEMENT

FOR YOUR OWN SAFETY, READ INSTRUCTION MANUAL BEFORE OPERATING PLANER. ALWAYS USE PROPER EYE AND RESPIRATORY PROTECTION. WHEN SERVICING, USE ONLY IDENTICAL REPLACEMENT PARTS. DO NOT EXPOSE TO RAIN OR USE IN DAMP LOCATIONS. A TITRE PRÉVENTIF, LIRE LE GUIDE D'UTILISATION. NE PAS EXPOSER À LA PLUIE ET NE PAS UTILISER DANS LES EMPLACEMENTS HUMIDES.

DEWALT INDUSTRIAL TOOL CO., BALTIMORE, MD 21286 USA
FOR SERVICE INFORMATION, CALL: 1-800-4-DEWALT www.DEWALT.com

▲WARNING TO REDUCE THE RISK OF INJURY, USER MUST READ AND UNDERSTAND INSTRUCTION MANUAL BEFORE OPERATING PLANER. ALWAYS WEAR EYE PROTECTION AND DUST MASK IF NECESSARY. KEEP HANDS AWAY FROM MOTOR CARTRIDGE WHEN FEEDING WORK PIECE. NEVER MAKE CUTTER BLADE REPLACEMENT OR ANY OTHER REPAIRS/ADJUSTMENTS WITH UNIT PLUGGED IN. MAKE CERTAIN THAT THE SWITCH IS IN THE OFF POSITION BEFORE CONNECTING PLUG TO A POWER SOURCE. BE SURE THAT THE CUTTER BLADES ARE MOUNTED AS DESCRIBED IN THE INSTRUCTION MANUAL AND CHECK THAT ALL BOLTS ARE FIRMLY TIGHTENED BEFORE CONNECTING UNIT TO POWER SOURCE. TO AVOID INJURY, NEVER ROTATE THE CUTTER BLOCK DIRECTLY BY YOUR HANDS. KEEP GUARDS IN PLACE AND IN GOOD WORKING ORDER. STAY ALERT. NEVER OPERATE THE UNIT WHEN TIRED OR UNDER THE INFLUENCE OF DRUGS, ALCOHOL, OR MEDICATION. DO NOT USE IN DANGEROUS ENVIRONMENTS. DO NOT USE NEAR FLAMMABLE SUBSTANCES. IN DAMP OR WET LOCATIONS, OR EXPOSE TO RAIN, NEVER PLANE MATERIAL WHICH IS SHORTER THAN 12 INCHES. DO NOT WEAR GLOVES, NECKTIES, JEWELRY, OR LOOSE CLOTHING. SOME WOODS CONTAIN PRESERVATIVES SUCH AS COPPER/CHROMIUM ARSENATE (CCA) WHICH CAN BE TOXIC. WHEN PLANING THESE MATERIALS EXTRA CARE SHOULD BE TAKEN TO AVOID INHALATION AND MINIMIZE SKIN CONTACT. EXHAUST CHUTE REMOVE SAVINGS WITH BRUSH OR VACUUM AFTER POWER HAS BEEN SHUT OFF AND CUTTER HEAD HAS STOPPED ROTATING.

KEEP HANDS AWAY FROM CUTTER HEAD.



KEEP HANDS AWAY FROM CUTTER HEAD. REMOVAL OF THE TRAY/GUARD WILL ALLOW ENGAGEMENT OF THE CUTTER HEAD LOCK. THE CUTTER HEAD WILL NOT ROTATE. DAMAGE MAY RESULT IF UNDER POWER.



GUARDE ESTAS INSTRUCCIONES

Instrucciones de seguridad importantes para toda herramienta

▲ **ADVERTENCIA:** Para su seguridad personal, lea el manual de instrucciones antes de operar el cepillo. El hacer caso omiso a estas advertencias podría resultar en lesiones corporales y daños serios al cepillo. Sólo utilice piezas de repuesto originales cuando repare esta herramienta. Si tiene los cables dañados, mándelos a reemplazar a un centro de servicio autorizado.

DOBLE AISLAMIENTO

Las herramientas con doble aislamiento son construidas con dos capas diferentes de aislamiento eléctrico o una capa doblemente gruesa de aislamiento entre usted y el sistema eléctrico de la herramienta.

No se pretende que las herramientas construidas con este sistema de aislamiento tengan conexión a tierra. Por este motivo, su herramienta viene equipada con un enchufe de dos patas que le permite utilizar alargadores sin preocuparse de mantener la conexión a tierra.

NOTA: El doble aislamiento no quita la necesidad de seguir precauciones normales de seguridad al operar esta herramienta. El sistema de aislamiento proporciona protección adicional contra lesiones que podrían resultar de posibles fallas en el aislamiento eléctrico en el interior de la herramienta.

ENCHUFES POLARIZADOS

Para reducir el riesgo de descarga eléctrica, esta herramienta viene equipada con un enchufe polarizado (con una pata más ancha que la otra.) Este enchufe sólo tiene una manera de ser insertado en una toma de corriente polarizada. Si el enchufe no entra completamente en la toma de corriente, inviértalo. Si aún así no entra, comuníquese con un electricista calificado para instalar una toma de corriente polarizada. No altere el enchufe.

▲ **ADVERTENCIA:** Cuando opere herramientas eléctricas, siempre siga precauciones básicas de seguridad para reducir el riesgo de incendio, descarga eléctrica y lesión corporal, incluyendo las siguientes:

Normas generales de seguridad

- **NO quite las cubiertas de seguridad.** Manténgalas en buen estado.
- **quite todas las llaves.** Forme el hábito de revisar para asegurarse que todas las llaves han sido quitadas de la herramienta antes de encenderla.
- **MANTENGA SU ÁREA DE TRABAJO LIMPIA.** Los accidentes abundan en las áreas y mesas de trabajo desordenadas.
- **NO OPERE EN AMBIENTES PELIGROSOS.** No use máquinas herramienta en lugares húmedos o mojados, ni los exponga a lluvia. Mantenga su área de trabajo bien iluminada. Siempre opere la herramienta en un área bien ventilada, libre de materiales combustibles, gasolina o

vapores de solventes. Si sus chispas entran en contacto con vapores inflamables, estos podrían encenderse y causar un incendio o explosión.

- **MANTENGA A LOS NIÑOS ALEJADOS.** Toda visita debería mantenerse a una distancia segura del área de trabajo.
- **HAGA DE SU TALLER UN LUGAR A PRUEBA DE NIÑOS** usando candados, interruptores maestros o guardando las llaves de arranque.
- **NO FUERCE LA HERRAMIENTA.** Hará su trabajo mejor y en forma más segura si se opera según fue diseñada.
- **USE LA HERRAMIENTA CORRECTA.** No fuerce la herramienta o su accesorio para realizar un trabajo para el cual no fue diseñado.
- **USE EL ALARGADOR APROPIADO.** Asegúrese que su alargador esté en buen estado. Cuando use un alargador, asegúrese que sea uno apropiado para cargar con la corriente que necesitará la herramienta. Un cable de menor calibre causará una caída en la tensión de la línea lo cual resultará en una pérdida de potencia y sobrecalentamiento. El siguiente cuadro muestra el calibre correcto dependiendo del largo del cable y su amperaje. Si no está seguro, use un alargador de un amperaje mayor. Mientras menor el número del calibre, mayor el amperaje del cable. Cuando use una máquina herramienta en la intemperie, use un alargador de exterior marcado "W-A" o "W." Estos cables están calificados para uso exterior y reducen el riesgo de descarga eléctrica.

CALIBRE MÍNIMO PARA CABLES DE ALIMENTACIÓN

Volts	Longitud total del cordón en metros				
120V	0-7,6	7,6-15,2	15,2-30,4	30,4-45,7	
Amperaje	Más de	No más de	Calibre del cordón AWG		
	12	16	14	12	No recomendado

- **VÍSTASE DEBIDAMENTE.** No se ponga ropa suelta, guantes, corbatas, anillos, u otras joyas que podrían quedar atrapadas en las piezas en movimiento. Se recomienda el uso de calzado antiderrapante. Amárrese o cúbrase el pelo si lo tiene largo. Las rejillas de ventilación frecuentemente cubren piezas en movimiento y también deberían ser evitadas.
- **SIEMPRE USE ANTEOJOS DE SEGURIDAD.** También utilice una máscara facial o antipolvo para protegerse si la operación de corte generará mucho polvo. Los anteojos para uso diario sólo tienen lentes resistentes a impacto y no son anteojos de seguridad.
- **LA HERRAMIENTA ACCIONADA PUEDE HACER QUE VUELEN DESECHOS, MATERIAL DE ENSAMBLAJE O POLVO, LO CUAL PODRÍA DAÑAR LOS OJOS DEL OPERADOR.** El operador y todas aquellas personas en el área general deberían usar anteojos de seguridad con protectores laterales permanentes. Los anteojos de seguridad aprobados están marcados con los caracteres "Z87.1". Es la responsabilidad del empleador el hacer que el operador de la herramienta y otras personas que

se encuentren en el área de trabajo cumplan con el uso del equipo de protección ocular.

- **NO SE SOBREEXTIENDA.** Mantenga el equilibrio en todo momento.
- **CUIDE SUS HERRAMIENTAS.** Manténgalas afiladas y limpias para un mejor rendimiento y mayor seguridad. Siga las instrucciones para la lubricación y el cambio de accesorios.
- **DESENCHUFE LAS HERRAMIENTAS** antes de repararlas y cuando cambie accesorios tales como hojas, brocas, cuchillas y otras por el estilo.
- **REDUZCA EL RIESGO DE ARRANQUE NO INTENCIONADO.** Asegúrese que el conmutador esté en la posición OFF (apagado) antes de enchufar la herramienta.
- **USE LOS ACCESORIOS RECOMENDADOS.** Consulte el manual de instrucciones para información acerca de los accesorios recomendados. El uso de accesorios no recomendados podría causar riesgo de lesión corporal.
- **NUNCA SE PARE SOBRE LA HERRAMIENTA.** Esto podría resultar en lesiones graves si la herramienta se cae o si se entra en contacto con la herramienta de corte sin querer.
- **REVISE LAS PIEZAS DAÑADAS.** Antes de seguir operando la herramienta, se debe revisar cualquier pieza o cubierta protectora de la herramienta que esté dañada para determinar que funcionará de la manera adecuada y que realizará su función –revise el alineamiento de las piezas en movimiento, verifique que estas no estén bloqueadas, que no hayan piezas rotas o yuxtapuestas u otras condiciones que podrían afectar su operación. Cualquier pieza o cubierta protectora dañada debería ser debidamente reparada o cambiada.
- **DIRECCIÓN DE ALIMENTACIÓN.** Pase el trabajo por el cepillo de acuerdo a las flechas que se encuentran sobre la unidad, indicando la dirección de alimentación.
- **NUNCA DEJE LA HERRAMIENTA ENCENDIDA SIN SUPERVISIÓN. APAGUE LA CORRIENTE.** No deje la herramienta hasta que no se haya detenido por completo.

Instrucciones adicionales de seguridad específicas para cepillos

- Para reducir el riesgo de lesión, el usuario deberá leer y comprender el manual de instrucciones antes de operar el cepillo.
- Siempre use protección ocular y máscara antipolvo, si es necesario.
- Mantenga las manos a 6" de distancia del carril con el mecanismo de corte cuando alimente la máquina con la pieza de trabajo.
- Nunca despeje bloques, reemplace la cuchilla ni realice otras reparaciones o ajustes cuando la unidad esté enchufada.
- Asegúrese que el conmutador esté en la posición OFF (apagado) antes de enchufarla.
- Para prevenir el arranque accidental de la herramienta luego de un corte eléctrico, ponga el conmutador en OFF antes de dar la corriente otra vez.

- Asegúrese que las cuchillas estén montadas como se describe y verifique que todos los pernos estén firmemente ajustados antes de enchufar la unidad.
- Para evitar lesiones, nunca rote el mecanismo de corte con las manos.
- Mantenga las cubiertas de protección puestas y en buen estado.
- Manténgase alerta – nunca opere la unidad si está cansado o bajo la influencia de drogas, alcohol o medicamentos.
- No use en ambientes peligrosos. No use en proximidad a sustancias inflamables, en lugares húmedos o mojados ni exponga a lluvia.
- Nunca aplane un material de menos de 12 pulgadas (~30,5 cm.) de largo.
- Canal de desecho: retire virutas con una escobilla o aspiradora una vez que se haya apagado la herramienta y que el mecanismo de corte haya dejado de rotar.
- SIEMPRE COLOQUE EL CEPILLO EN UN LUGAR DONDE TENGA SUFICIENTE ESPACIO EN EL LADO DE SALIDA DEL MATERIAL de la unidad para prevenir que la pieza de trabajo se pinche o atasque en alguna parte.
- Limpie su herramienta frecuentemente, especialmente después de uso prolongado. En las superficies interiores frecuentemente se acumula polvo y arenilla que contiene partículas metálicas, lo cual puede crear un riesgo de lesiones serias, descarga eléctrica o electrocución. SIEMPRE USE ANTEOJOS DE SEGURIDAD.

⚠ ADVERTENCIA: Para su seguridad, se recomienda cargar la máquina entre dos personas. De lo contrario podría resultar en una lesión grave.

⚠ ATENCIÓN: Use protección auditiva apropiada durante el uso de esta herramienta. Bajo ciertas condiciones y períodos de uso, el ruido emitido por este producto podría contribuir a una pérdida auditiva.

⚠ ADVERTENCIA: Algunos tipos de polvo, como aquellos generados por el lijado, serruchado, pulido y taladrado mecánico y otras actividades de construcción, contienen químicos que se sabe causan cáncer, defectos de nacimiento y otros daños reproductivos. Algunos ejemplos de estos químicos son:

- plomo de algunas pinturas,
- polvo de sílice proveniente de ladrillos y cemento y otros productos de albañilería, y
- arsénico y cromo provenientes de maderas tratadas con químicos (arseniato de cobre cromado).

Su riesgo de exposición a estos químicos varía, dependiendo de la frecuencia con la cual realiza usted este tipo de trabajo. Para reducir su exposición a estos químicos, trabaje en un lugar con buena ventilación y trabaje con equipo de seguridad aprobado, como máscaras antipolvo especialmente diseñadas para filtrar partículas microscópicas.

• Evite el contacto prolongado con polvo generado por el lijado, serruchado, pulido y taladrado mecánico y otras actividades de construcción. Vístase con ropa de protección y lave con agua y jabón las áreas de su

cuerpo que hayan sido expuestas. La penetración de polvo a la boca o los ojos o el contacto de este con la piel, puede promover la absorción de químicos dañinos.

⚠ ATENCIÓN: Toda persona que entre al área de trabajo deberá usar una máscara antipolvo o protección respiratoria. El filtro debería ser reemplazado a diario o cuando el usuario tenga dificultad para respirar. Puede encontrar la máscara antipolvo apropiada aprobada por NIOSH/OSHA en su ferretería local.

• Su herramienta tiene una etiqueta que puede incluir los siguientes símbolos. Los símbolos y sus definiciones son los siguientes:

V.....voltios	Aamperios
Hz.....hertzios	Wvatios
minminutos	⤿corriente alterna
====corriente continua	nºvelocidad en vacío
☐construcción de Clase II	.../min ..revoluciones por minuto
⊕terminal de conexión	⚠símbolo de alerta de seguridad

Especificaciones

Entrada.....	120V CA (AC), 15 Amp
Velocidad en vacío.....	10.000 RPM
Velocidad de alimentación.....	26 pies (~8 metros) por minuto
Altura de cepillado.....	Máximo 6" (~15,3 cm.), mínimo 1/8" (~0,32 cm.)
Ancho de cepillado.....	Máximo 12-1/2" (~31,8 cm.)
Profundidad de cepillado.....	Máximo 1/8" (~0,32 cm.) (para tablas de 6" (~15,3 cm.) de ancho o menos)

Conexión eléctrica

Asegúrese que su alimentación eléctrica sea compatible con la indicada. "Volts, 50/60 Hz" o "AC only" significa que su cepillo debe ser operado sólo con corriente alterna y nunca con corriente continua. Una reducción de más de 10% en el voltaje causará que se pierda potencia y se sobrecaliente. Todas las herramientas DEWALT son probadas de fábrica, si esta herramienta no funciona, revise la alimentación eléctrica.

Desempaque su cepillo

Revise el contenido del cartón de su cepillo para asegurar que ha recibido todas las piezas. Además de este manual de instrucciones, el cartón deberá contener:

- 1 cepillo
- 1 guardapolvo
- 1 manivela de ajuste de profundidad
- 1 llave en T
- 1 tornillo Allen (con hueco hexagonal)
- 1 llave inglesa en la cabeza) para la manivela

Estas herramientas están ubicadas en la bandeja (A) de la parte posterior de su cepillo, como lo muestra la Figura 1.

Transporte del cepillo

⚠ ADVERTENCIA: Para su seguridad, se recomienda cargar la máquina entre dos personas. De lo contrario podría resultar en una lesión grave.

Cuando mueva su cepillo, sosténgalo de las manillas de transporte laterales (B) o de la hendidura (C) en la base del cepillo. (Fig. 2).

Cuando transporte o almacene el cepillo, use el sujetador del cable (D) ubicado en la parte posterior de la herramienta (Fig. 3) para mantenerlo en su sitio.

Montaje sobre la mesa de trabajo

Para facilitar el montaje sobre la mesa de trabajo, la herramienta viene con dos orificios de diferentes tamaños (E) en sus cuatro esquinas, como lo muestra la Figura 4. Si va a montar el cepillo con pernos, use los orificios más grandes. Si lo montará con clavos o tornillos, use los más pequeños. No es necesario usar ambos orificios.

Siempre monte su cepillo firmemente en una superficie segura para evitar movimiento. Para mejorar la transportabilidad de la herramienta, puede ser montada a una pieza de contrachapado de 1/2" (12,7 mm.) o más grueso, la cual luego puede ser fijada con abrazaderas a su mesa de trabajo o trasladada a otras áreas de trabajo y fijada con abrazaderas a ellas.

NOTA: Si elige montar su cepillo a una pieza de contrachapado, asegúrese que los tornillos de montaje no sobresalgan de la parte inferior de la madera. El contrachapado debe poder ser puesto pegado a la mesa de trabajo.

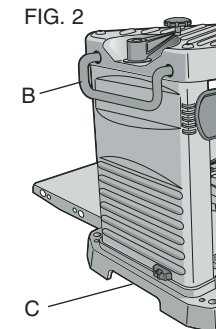
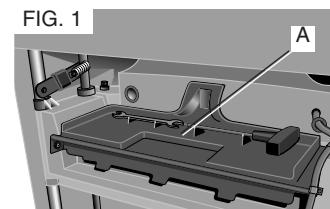
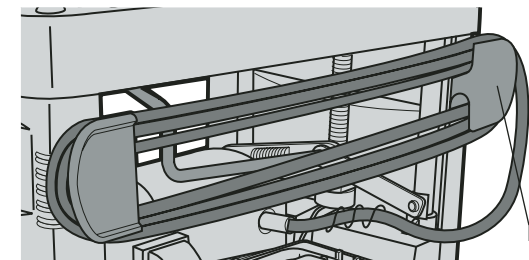

FIG. 3



⚠ ATENCIÓN: La superficie de montaje no debería estar deformada de ninguna manera. Debe ser una superficie pareja y lisa.

ENSAMBLAJE

Manivela de ajuste de profundidad

PARA COLOCAR LA MANIVELA DE AJUSTE DE PROFUNDIDAD

1. Inserte la manivela (F) sobre el eje (Fig. 5).
2. Fíjela en su sitio con el tornillo Allen y la llave en T incluidas en el kit.

OPERACIÓN

Conmutador On/Off (de encendido y apagado)

Para encender el cepillo, levante el conmutador (G). El cepillo se quedará encendido automáticamente. Para apagar la herramienta, presione el conmutador hacia abajo. Hay un orificio (H) en la parte inferior del conmutador para insertar un candado para dejar el cepillo apagado y bloqueado, como lo muestra la Figura 6.

Extensiones de la mesa

Antes de usar su cepillo, doble las extensiones de la mesa en la parte anterior y posterior de la herramienta (Fig. 7).

FIG. 4

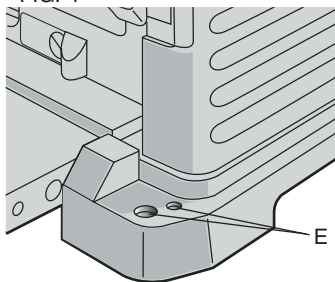

FIG. 5

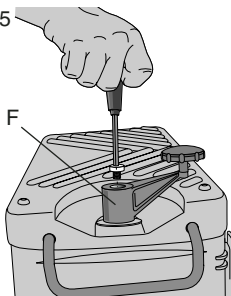

FIG. 6

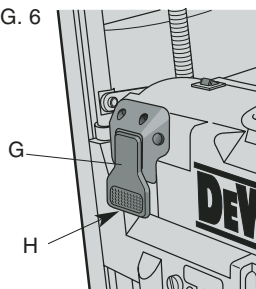
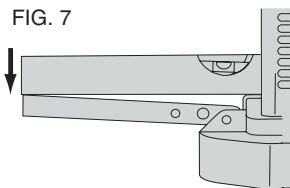

FIG. 7



Luego de uso prolongado, las extensiones de la mesa pueden quedar ligeramente fuera de nivel. Vea 'Cómo nivelar las extensiones de la mesa' en la sección de Mantenimiento de este manual.

NOTA: Los bordes exteriores de las mesas de extensión están al mismo nivel que la base mientras que los bordes interiores (más cercanos al mecanismo de corte) se encuentran más abajo que el borde de la base. Esto queda fijado de fábrica para reducir cualquier fricción no necesaria entre el material y la mesa, al tiempo que proporciona un soporte adecuado en ambos puntos (aquellos más alejados del mecanismo de corte) de las mesas, lo cual es fundamental para la prevención de snipe.

Bloqueo del carril

Su cepillo tiene una palanca de bloqueo para el carril (I) ubicada en la parte superior del motor (Fig. 8). Este dispositivo fija el carril que sujeta el mecanismo de corte a los cuatro postes de su cepillo. Al fijar el carril a los cuatro postes, el movimiento que causa snipe quedará drásticamente reducido.

Ajuste de profundidad

La escala de ajuste de profundidad (J) indica el grosor final de su pieza de trabajo (Fig. 9). Una vuelta a la manivela de ajuste de profundidad es igual a 1/16" (~0,16 cm.); media vuelta es igual a 1/32" (~0,08 cm.), etc.

PARA FIJAR EL GROSOR FINAL

1. Levante la palanca de bloqueo del mecanismo de corte para desbloquearlo (Fig. 8). Esto permite que se ajuste el mecanismo de corte.
2. Ajuste el grosor. Gire la manivela de ajuste de profundidad en dirección a las manillas del reloj para bajar el mecanismo de corte. Gírela en dirección contraria para elevar el mecanismo de corte. Una vuelta completa de la manivela mueve el mecanismo de corte 1/16" (~0,16 cm.).
3. Presione la palanca de bloqueo del mecanismo de corte para volver a bloquearlo antes de cepillar.

NOTA: No intente ajustar la altura del carril cuando el carril está bloqueado. Puede dañar la máquina de esta forma.

AJUSTES DE PRECISIÓN

La manivela de ajuste de profundidad permite realizar ajustes de precisión, de 1/64" (~0,04 cm.) a 1/16" (~0,16 cm.).

Los ajustes de precisión son ideales para recortar pedazos pequeños de su material. Por ejemplo, si su pieza de trabajo cepillada mide 3-1/16" (~7,78 cm.) de grosor, pero debería medir 3" (~7,62 cm.) de grosor, ajuste su cepillo para quitarle el 1/16" (~0,16 cm.) de exceso de la siguiente manera:

1. Cepille y mida su pieza de trabajo. En este ejemplo, el grosor final es de 3-1/16" (~7,78 cm.).
2. Voltee la etiqueta circular de la manivela de ajuste de profundidad hasta que el "0" quede alineado con la flecha de la parte superior de la herramienta. No haga ningún otro ajuste al cepillo.

FIG. 8

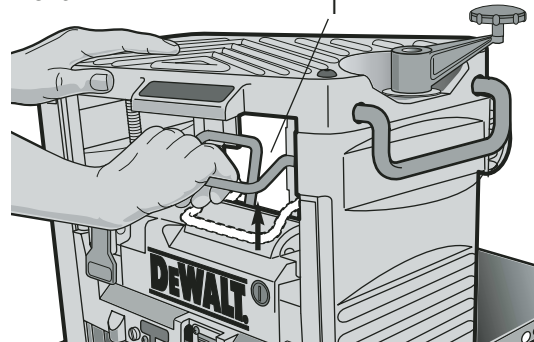

FIG. 9

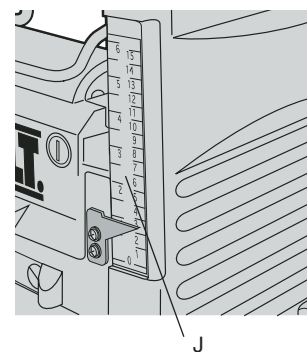

FIG. 10

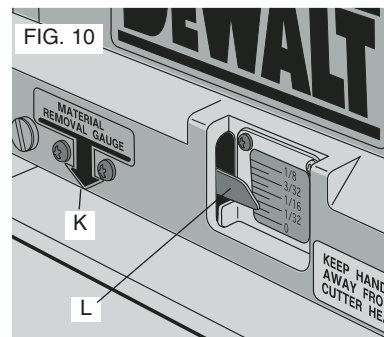
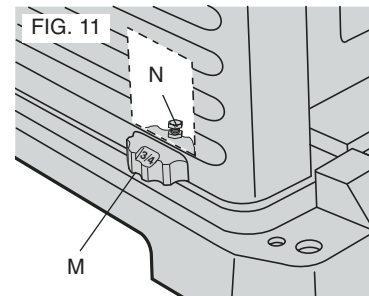

FIG. 11



3. Gire la manivela de ajuste de profundidad en dirección de las manillas del reloj hasta que el 1/16" (~0,16 cm.) quede alineado con la flecha.
4. Cepille su pieza de trabajo. El grosor final debería ser de 3" (~7,62 cm.).

Indicador de recorte de material

Su cepillo viene equipado con un indicador de recorte de material. Se usa para indicar la cantidad de madera que será recortado en cada pasada con el carril fijado en su altura actual.

PARA UTILIZAR EL INDICADOR DE RECORTE DE MATERIAL

⚠ ADVERTENCIA: NO ENCIENDA LA UNIDAD CON EL MATERIAL COLOCADO DEBAJO DEL CARRIL. PODRÍA RESULTAR EN LESIONES SERIAS.

1. Deslice aproximadamente 3" (~7,62 cm.) de su material debajo de la flecha (K) ubicada en la mitad del carril (Fig. 10).
2. La madera debe quedar plana contra la base del cepillo. Si el material se inserta en ángulo, la lectura puede carecer de precisión.
3. Desbloquee y mueva el carril hacia el material hasta que la barra de recorte de material entre en contacto con la madera. El indicador rojo (L) mostrará en su escala la cantidad de material que será recortado con el carril a esa altura.
4. Ajuste la altura del carril hasta que la profundidad deseada para el corte aparezca en el indicador.
5. Retire el material debajo del carril.
6. Fije la palanca de bloqueo del carril.
7. Encienda la unidad y alimente su material en el mecanismo de corte.

NOTA: No exceda la profundidad recomendada de corte para los diversos anchos de material recomendados en el indicador de recorte de material (Cuadro A).

Tope tipo torreta

Su cepillo viene equipado con un tope tipo torreta (M), como lo muestra la Figura 11, para el cepillado repetitivo de profundidades prefijadas. Los topes están fijados en 0", 1/4" (~0,64 cm.), 1/2" (~1,27 cm.) y 3/4" (~1,91 cm.). Use el tope en 0" cuando cepille entre 1/8" (~0,32 cm.) y 1/4" (~0,64 cm.).

PARA FIJAR UNA PROFUNDIDAD DE CEPILLADO

1. Asegúrese que el carril quede fijado en 1-1/4" (~3,18 cm.) antes de intentar fijar el tope.
2. Gire el tope hasta que se vea la medida deseada (Fig. 11).
3. Desbloquee la palanca de bloqueo del mecanismo (Fig. 8). Gire la manivela de ajuste de profundidad, bajando el carril en los incrementos deseados hasta que tope.

NOTA: NO USE FUERZA PARA BAJAR EL CARRIL A UN NIVEL MENOR QUE EL INDICADO POR EL TOPE.

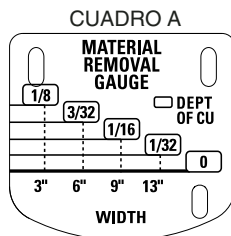

PUEDE CAUSAR DAÑO PERMANENTE AL SISTEMA DE AJUSTE DE ALTURA EN SU CEPILLO.

NOTA: El tope de 3/4" (~1,91 cm.) puede ser ajustado para otros grosores de cepillado. El ajuste del tope de 3/4" (~1,91 cm.) no afecta los otros topes prefijados.

PARA AJUSTAR EL TOPE DE 3/4" (~1,91 CM.) PARA OTROS GROSORES

1. Desbloquee la palanca de bloqueo del mecanismo (Fig. 8) y gire la manivela de ajuste en dirección contraria a las manillas del reloj para elevar el mecanismo de corte.
2. En la parte posterior de la herramienta, ubique el perno de ajuste de la torreta (N), como lo muestra la Figura 11. Este perno está prefijado de fábrica para una profundidad de corte de 3/4" (~1,91 cm.). Use la llave inglesa incluida para soltar la contratuerca. Ajuste el perno hacia arriba o hacia abajo para alcanzar la profundidad de cepillado deseada.
3. Desbloquee la palanca de bloqueo del mecanismo (Fig. 8). Gire la manivela de ajuste de profundidad, bajando el carril en los incrementos deseados hasta que tope.

ELEMENTOS BÁSICOS DEL CEPILLADO

Técnica de cepillado correcta

⚠ ADVERTENCIA: NO ENCIENDA LA UNIDAD SI EL MATERIAL YA ESTÁ INSERTADO DEBAJO DEL CARRIL. ESPERE HASTA QUE LOS RODILLOS Y EL MECANISMO DE CORTE ESTÉN FUNCIONANDO EN SU VELOCIDAD MÁXIMA ANTES DE ALIMENTAR EL MATERIAL EN LA MÁQUINA.

PARA CEPILLAR SU MATERIAL

Su cepillo funcionará mejor con madera que tenga al menos una superficie plana. Si ambos lados de su pieza de trabajo son desiguales, use una juntera para nivelar un lado.

Asegúrese que la pieza de trabajo tenga el soporte debido en todo momento. La profundidad máxima de corte que su cepillo puede lograr en una pasada es de 1/8" (~0,32 cm.) [en material de menos de 6" (~15,24 cm.) de ancho]. Nunca intente modificar su cepillo para poder lograr un corte más profundo. Siga las pautas de profundidad y ancho de corte del cuadro A para obtener los mejores resultados.

1. Baje el carril a la altura deseada para su primera pasada.
2. Encienda la unidad y alimente el material por los rodillos de alimentación.
3. Examine el corte final y ajuste el carril a la altura apropiada para la siguiente pasada.

Vea la Guía de Resolución de Problemas al final de esta sección para obtener mayor información.

⚠ ADVERTENCIA: No se pare entre la pieza de trabajo y una estructura fija mientras el material esté saliendo de la máquina. Puede resultar en lesión corporal y/o daño a la pieza de trabajo.

⚠ ADVERTENCIA: Sólo cepille madera limpia de objetos ajenos a ella, sin nudos sueltos y con la menor cantidad

posible de nudos firmes. No cepille madera que esté demasiado deformada, torcida, arqueada o que sea muy nudosa.

NOTA: Para los mejores resultados, cepille ambos lados de la pieza de trabajo para alcanzar el grosor deseado. Por ejemplo, si necesita recortar 1/8" (~0,32 cm.) de su pieza de trabajo, recorte 1/16" (~0,16 cm.) de cada lado. Esto no sólo permite que la pieza de trabajo se seque con un contenido de humedad parejo, sino que además produce cortes más finos.

NOTA: Siempre cepille en la dirección de la veta. No se recomienda cepillar material de menos de 3/4" (~1,91 cm.) de ancho. Si tiene que hacerlo, junte las piezas y cepíllelas como una pieza de trabajo más ancha, si es posible.

ANCHO/ ALTURA/ PROFUNDIDAD MÍNIMA/ MÁXIMA

NOTA: Existe un área del carril de su cepillo que permitirá realizar un corte de 1/8" (~0,32 cm.) de profundidad en un material de menos de 6" (~15,24 cm.) de ancho. Vea la Figura 12 para una ubicación aproximada de esta área. Su material debe ser puesto bajo esta sección del carril o de lo contrario el cepillo no aceptará una profundidad de corte de 1/8" (~0,32 cm.). Si el material es más ancho que 6" (~15,24 cm.), no cabrá en esta área con una profundidad de corte de 1/8" (~0,32 cm.).

Snipe

Snipe es una depresión en el material causada al cepillar una pieza demasiado larga sin el soporte debido. Cuando el extremo sin soporte se dobla hacia abajo, el otro extremo se eleva hacia el mecanismo de corte y queda recortado en un grosor diferente. Si va a cepillar una pieza larga de material, se recomienda el uso de soporte adicional.

PARA EVITAR SNIPE

Alimente la pieza de trabajo en el cepillo de modo que esté siempre recostada sobre la base en forma pareja. Para mantener parejas las piezas de trabajo largas durante toda la operación de cepillado, recíbalas o "atájelas" en la parte posterior del cepillo.

⚠ ADVERTENCIA: No se pare entre la pieza de trabajo y una estructura fija mientras el material esté saliendo de la máquina. Puede resultar en lesión corporal y/o daño a la pieza de trabajo.

Madera torcida, y arqueada a lo ancho y a lo largo

Puede que el cepillo no produzca el resultado deseado si ambos lados de su material están muy desiguales o si el material está arqueado a lo ancho o a lo largo o torcido. Sería idea si al menos un lado o superficie de su material está nivelado antes de cepillarlo. Su cepillo de grosor funcionará mejor con un material que ha sido pasado por una juntera para producir una superficie plana. Si no tiene al menos una superficie plana ni tampoco cuenta con una juntera, vea las siguientes recomendaciones:

PARA CEPILLAR MADERA TORCIDA (FIG. 13)

⚠ ADVERTENCIA: LA MADERA TORCIDA PUEDE BLOQUEAR SU CEPILLO DE GROSOR. SI ESTO OCURRE,

FIG. 12

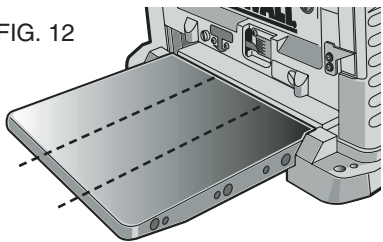

FIG. 13



FIG. 14

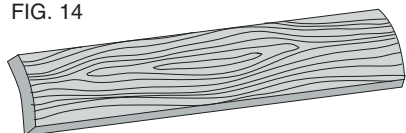
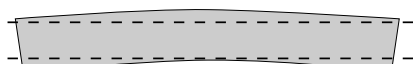

FIG. 15 PARTE SUPERIOR PLANA



PARTE INFERIOR PLANA

FIG. 16

LA MADERA ARQUEADA A LO LARGO SERÁ APLANADA POR LOS RODILLOS DE ALIMENTACIÓN Y EL MECANISMO DE CORTE ...

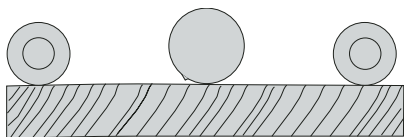

...PERO SE VOLVERA A ARQUEAR UNA VEZ CEPILLADA

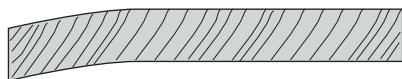

APAGUE LA MÁQUINA, DESENCHÚFELA Y ELEVE EL CARRIL PARA SOLTAR EL MATERIAL DEL MECANISMO DE CORTE.

Para cepillar madera que está ligeramente torcida:

Cepille ambos lados alternando hasta que alcance el grosor deseado.

PARA CEPILLAR MADERA ARQUEADA A LO ANCHO (FIG. 14)

Para obtener los mejores resultados con madera arqueada a lo ancho:

Corte el material por la mitad con una sierra siguiendo la veta, a lo largo y cepíllelo en dos piezas separadas.

NOTA: El aserrar el material reduce la gravedad del arco y permite que la máquina produzca mejores resultados. Se recortará más material de la madera arqueada a lo ancho para lograr el grosor deseado que de una tabla normal.

Si no puede aserrar el material:

Cepille un lado del material hasta que quede plano, y luego cepille el otro hasta que también quede plano (Fig. 15).

NOTA: No dé vuelta la tabla entre cada pasada.

PARA CEPILLAR MADERA ARQUEADA A LO LARGO (FIG. 16)

Los rodillos de alimentación y el mecanismo de corte de su cepillo enderezarán el material a medida que es alimentado. Cuando el material salga del cepillo, la presión de los rodillos y el mecanismo de corte será liberada lo cual permitirá que la madera vuelva a arquearse. Para debidamente enderezar la madera, use una juntera.

CÓMO CAMBIAR LAS CUCHILLAS DEL CEPILLO

⚠ ADVERTENCIA: DESENCHUFE EL CEPILLO ANTES DE INTENTAR CAMBIAR O TENER ACCESO A LAS CUCHILLAS.

Su cepillo viene equipado con un mecanismo de corte de tres cuchillas.

PARA CAMBIAR LAS CUCHILLAS DEL CEPILLO

1. Use la llave en T para sacar la bandeja de herramientas. El mecanismo de corte quedará expuesto. Si los ocho pernos de la abrazadera de la cuchilla NO ESTÁN visibles, use un pedazo de madera para rotar el mecanismo de corte con mucho cuidado hasta que los pernos queden accesibles y la palanca de bloqueo del mecanismo de corte encaje en su sitio, como lo muestra la Figura 21 (O). Esto evitará que el mecanismo de corte siga rotando cada vez que cambie una cuchilla (Fig. 17). Si los pernos ESTÁN visibles, asegúrese que la palanca de bloqueo del mecanismo de corte esté encajada en su sitio para que el mecanismo de corte no rote al cambiar las cuchillas. Para hacer esto, use un pedazo de madera para intentar rotar el mecanismo de corte. La palanca de bloqueo encajará en su sitio con un 'clic' si no estaba ya encajada.

⚠ ADVERTENCIA: MANTENGA SUS DEDOS ALEJADOS DEL MECANISMO DE CORTE EN TODO MOMENTO. USE LA HERRAMIENTA INCLUIDA PARA MANEJAR LAS CUCHILLAS.

FIG. 17

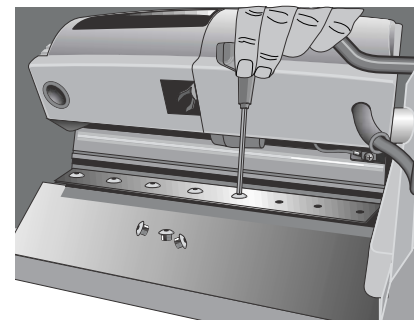

FIG. 18

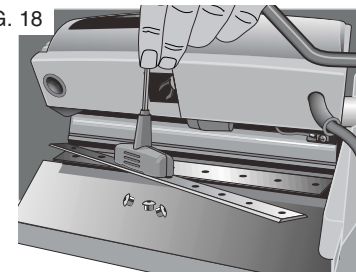

FIG. 19

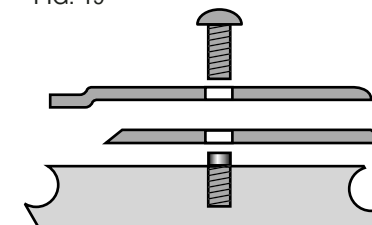

FIG. 20

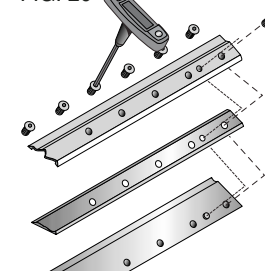
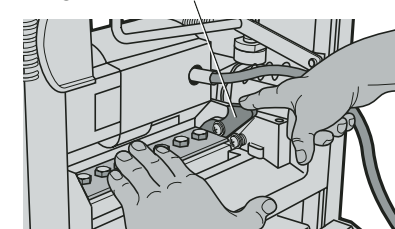

FIG. 21



- Quite los pernos de la abrazadera de la cuchilla.
- Use los imanes en la parte superior de la llave en T para atraer la abrazadera de la cuchilla y levante la cuchilla retirándola del mecanismo de corte (Fig. 18). Quedará una de las cuchillas expuesta.
- Use el imán en la parte superior de la llave en T para atraer y manejar la cuchilla. **EVITE TOCAR LA CUCHILLA CON SUS DEDOS.** Ambos cantos de las cuchillas de su cepillo están afilados.

Si sólo un canto de la cuchilla está gastado:

- Voltee la cuchilla para que el canto afilado y sin uso cuelgue del borde del mecanismo de corte, donde cortará el material. Asegúrese de fijar los orificios alargados de la cuchilla sobre las clavijas del mecanismo de corte (Fig. 19).
- Para volver a colocar la abrazadera de la cuchilla, alinee el borde biselado de la abrazadera de la cuchilla con el canto de la cuchilla que será utilizado para cortar (Fig. 20). Si no quedan debidamente alineados, la abrazadera no sujetará la cuchilla correctamente.
- Coloque los tornillos en los orificios de la abrazadera de la cuchilla y de la cuchilla y atorníllelos al mecanismo de corte.
- Ajústelos bien.

Para obtener acceso a y reemplazar las otras dos cuchillas:

- Presione la palanca de bloqueo del mecanismo de corte (O), como lo muestra la Figura 21.
- Use un pedazo de madera para voltear el mecanismo de corte cuidadosamente hasta que encaje en su sitio y esponga otra abrazadera de cuchilla y cuchilla roma.
- Repita el procedimiento de más arriba.

Si las cuchillas tienen ambos cantos romos:

- Siga el mismo procedimiento para cambiar cuchillas indicado más arriba. **SIN EMBARGO**, deshágase de las cuchillas romas e instale unas nuevas en el mecanismo de corte.
- Repita el procedimiento con todas las cuchillas.

Luego de instalar o invertir las cuchillas:

- Vuelva a poner la bandeja de herramientas en su sitio en la unidad.
- Ajuste los tornillos de la bandeja.

NOTA: EL CEPILLO NO FUNCIONARÁ SI LA BANDEJA DE HERRAMIENTAS NO ESTÁ BIEN INSTALADA.

MANTENIMIENTO

Cómo instalar una nueva correa

NOTA: No se necesita ninguna herramienta para instalar una correa. El uso de un atornillador u otra herramienta para extraer o estirar una correa puede dañar las poleas y destruir la correa nueva.

⚠ ADVERTENCIA: APAGUE Y DESENCHUFE EL CEPILLO.

- Saque la manivela.
- Quite los dos tornillos Allen de la parte superior del costado derecho del cepillo.

- Quite ambos tornillos de estrella que sujetan los paneles laterales a la parte superior del cepillo.
- Levante el panel lateral sacándolo de su ranura en la base y póngalo a un lado. Observe las hendiduras de la correa.
- Inserte la correa en la polea superior (P) con tres hendiduras en la polea, como lo muestra la Figura 22.
- Guíe la correa entre la polea inferior y el tornillo de ajuste de altura (Q), como lo muestra la Figura 23.
- Con las tres hendiduras enganchadas en la polea más grande, rote la polea en dirección a las manillas del reloj. Mantenga la presión en el borde de la correa para que las hendiduras se mantengan enganchadas en la polea más pequeña.
- Mantenga la presión en el borde de la correa y rote la polea más grande a medida que encaja la correa más y más en las poleas, como lo muestra la Figura 24.
- Todas las hendiduras de la correa deberían quedar enganchadas en la posición final y las poleas deberían rotar suavemente.
- Vuelva a instalar la cubierta lateral y los tornillos. No ajuste demasiado los tornillos autorroscantes.

Cómo calibrar la escala de ajuste de profundidad

La escala de ajuste de profundidad de su cepillo viene fijada de fábrica. Sin embargo, con el uso prolongado, la escala de ajuste de profundidad podría mostrar una medida incorrecta.

PARA EXAMINAR LA ESCALA DE AJUSTE DE PROFUNDIDAD

- Cepille una pieza de madera, observando la medida en la escala de ajuste de profundidad.
- Mida el grosor final de la pieza de trabajo.
- Si el grosor de la pieza de trabajo no es el mismo que el que aparece en la escala de ajuste de profundidad, suelte los dos tornillos de estrella (R), como lo muestra la Figura 25.
- Ajuste la aguja hacia arriba o abajo hasta que indique el grosor final de la pieza de trabajo. Vuelva a ajustar bien los tornillos.

Cómo nivelar las extensiones de la mesa

Luego de un uso prolongado, las extensiones de la mesa pueden desnivelarse ligeramente. Para asegurar que las mesas estén niveladas, ponga una regla sobre la extensión de la mesa. La regla debería tocar el borde de la extensión de la mesa y la mesa principal (Fig. 7). Cuando nivele, presione el borde de las extensiones de la mesa hacia abajo para que no haya juego. Para mejores resultados, use un nivel suficientemente largo como para que toque los bordes de ambas extensiones de la mesa. Si las extensiones de la mesa no están niveladas, suelte las contratuercas (T) y ajuste los pernos de soporte de la extensión de la mesa (S) hacia arriba o abajo (Fig. 26).

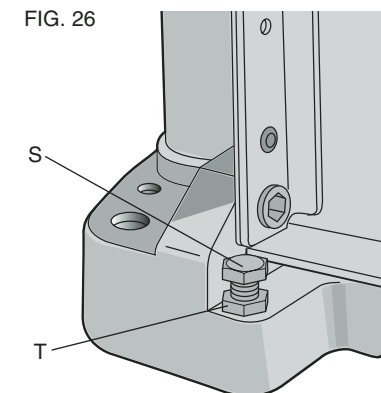
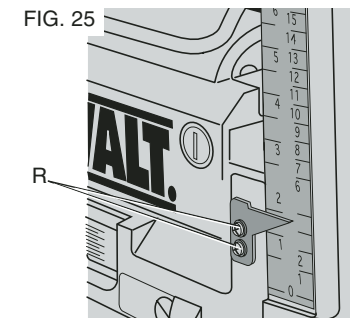
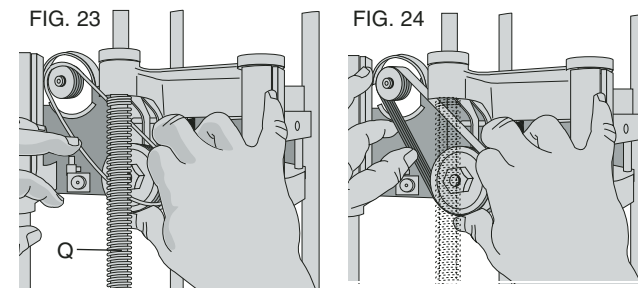
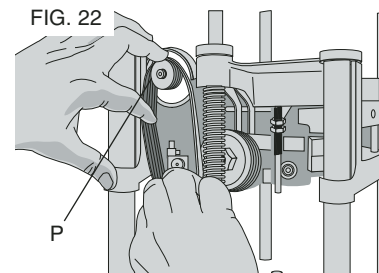

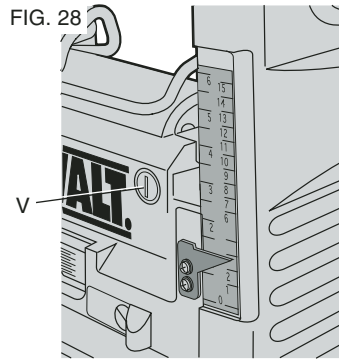
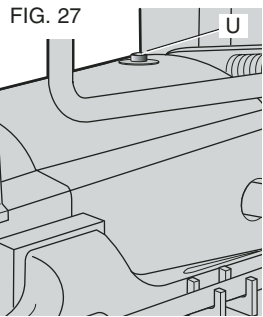

NOTA: Los bordes exteriores de las mesas de extensión están al mismo nivel que la base mientras que los bordes interiores (más cercanos al mecanismo de corte) se encuentran más abajo que el borde de la base. Esto queda fijado de fábrica para reducir cualquier fricción no necesaria entre el material y la mesa, al tiempo que proporciona un soporte adecuado en ambos puntos (aquellos más alejados del mecanismo de corte) de las mesas, lo cual es fundamental para la prevención de snipe.

MESA

Mantenga la mesa limpia y sin aceite, grasa y brea. Trate la mesa con cera en pasta para mantener su superficie suave.

Botón de reposición del cortacircuitos (Fig. 27)

Su cepillo viene equipado con un cortacircuitos de 18 amperes. Si su cepillo se sobrecarga y deja de operar, apague el cepillo, déjelo apagado por 2 minutos y luego presione el botón de reposición del cortacircuitos (U) antes de seguir trabajando.

⚠ ADVERTENCIA: Para prevenir que el cepillo arranque inesperadamente si la corriente se corta por una activación del cortacircuitos, asegúrese que el conmutador esté en OFF (apagado) antes de volver a dar la corriente.

NOTA: Las cuchillas romas frecuentemente son la causa de una sobrecarga del cortacircuitos. Cambie sus cuchillas en forma regular para evitar que el cortacircuitos se active. Revise sus cuchillas antes de reposicionar el cortacircuitos y seguir con el cepillado. Vea la Guía de Resolución de Problemas al final de esta sección para mayor información.

Escobillas

Revise las escobillas de carbón en forma regular. Manténgalas limpias y deslizándose libremente en sus rieles. Siempre reemplace las escobillas usadas poniéndolas en el sujetador en la misma dirección que tenían antes de ser retiradas. Las escobillas de carbón tienen símbolos diferentes en sus costados, y deben ser cambiadas si se gastan hasta la línea más cercana al resorte. Sólo use escobillas DEWALT originales. Puede encontrar unidades de escobillas nuevas en los centros de servicio DEWALT. Luego

de reemplazar las unidades de escobillas, haga funcionar la herramienta sin carga por 10 minutos para que las escobillas queden bien asentadas antes de ser usadas.

PARA SACAR LA UNIDAD DE ESCOBILLAS (FIG. 28)

⚠ ADVERTENCIA: DESENCHUFE LA HERRAMIENTA ANTES DE INTENTAR SACAR LA UNIDAD DE ESCOBILLAS.

1. Quite la tapa de inspección de la escobilla (V).
2. Saque la unidad de escobillas.

Limpieza y lubricación

⚠ ATENCIÓN: Nunca permita que le entre líquido a la herramienta; nunca sumerja ninguna parte de la herramienta en líquido. Puede resultar en descarga eléctrica.

⚠ ATENCIÓN: Nunca use solventes u otros químicos fuertes para limpiar las piezas no-metálicas de la herramienta.

Se recomienda que una vez al año lleve o envíe la herramienta a un centro de servicio DEWALT certificado para una limpieza, inspección y lubricación a fondo del cárter.

Accesorios

El cepillo de grosor DW734 tiene tres accesorios disponibles.

- DW7331 – Guardapolvo para DW734 (también sirve para el DW733)
- DW7342 – Cuchillas desechables e invertibles de 12-1/2" (~31,75 cm.) para cepillos
- DW7350 – Base móvil

⚠ ATENCIÓN: El uso de un accesorio no recomendado para esta herramienta podría ser peligroso.

Si necesita ayuda para ubicar estos accesorios, por favor póngase en contacto con DEWALT Industrial Tool Co., 701 East Joppa Road, Baltimore, MD 21286 o llame al 1-800-4-DEWALT (1-800-433-9258).

Reparaciones

Para garantizar la SEGURIDAD y la CONFIABILIDAD, deberán hacerse reparaciones, mantenimiento y ajustes de esta herramienta en los centros autorizados de servicio DEWALT u otras organizaciones autorizadas. Estas organizaciones prestan servicio a las herramientas DEWALT y emplean siempre refacciones legítimas DEWALT.

Póliza de Garantía

IDENTIFICACIÓN DEL PRODUCTO:

Sello o firma del Distribuidor.

Nombre del producto: _____ Mod./Cat.: _____

Marca: _____ Núm. de serie: _____

(Datos para ser llenados por el distribuidor)

Fecha de compra y/o entrega del producto: _____

Nombre y domicilio del distribuidor donde se adquirió el producto: _____

Este producto está garantizado por un año a partir de la fecha de entrega, contra cualquier defecto en su funcionamiento, así como en materiales y mano de obra

empleados para su fabricación. Nuestra garantía incluye la reparación o reposición del producto y/o componentes sin cargo alguno para el cliente, incluyendo mano de obra, así como los gastos de transportación razonablemente erogados derivados del cumplimiento de este certificado.

Para hacer efectiva esta garantía deberá presentar su herramienta y esta póliza sellada por el establecimiento comercial donde se adquirió el producto, de no contar con ésta, bastará la factura de compra.

EXCEPCIONES.

Esta garantía no será válida en los siguientes casos:

- Cuando el producto se hubiese utilizado en condiciones distintas a las normales;
- Cuando el producto no hubiese sido operado de acuerdo con el instructivo de uso que se acompaña;
- Cuando el producto hubiese sido alterado o reparado por personas distintas a las enlistadas al final de este certificado.

Anexo encontrará una relación de sucursales de servicio de fábrica, centros de servicio autorizados y franquiciados en la República Mexicana, donde podrá hacer efectiva su garantía y adquirir partes, refacciones y accesorios originales.

Garantía limitada por tres años

DEWALT reparará, sin cargo, cualquier falla que surja de defectos en el material o la fabricación del producto, por hasta tres años a contar de la fecha de compra. Esta garantía no cubre fallas de las piezas causadas por su desgaste normal o abuso a la herramienta. Para mayores detalles sobre la cobertura de la garantía e información acerca de reparaciones realizadas bajo garantía, visítenos en www.dewalt.com o llámenos al 1 800 433-9258 (1-800-4-DEWALT). Esta garantía no aplica a accesorios o a daños causados por reparaciones realizadas o intentadas por terceros. Esta garantía le otorga derechos legales específicos, además de los cuales puede tener otros dependiendo del estado o provincia en que se encuentre.

Además de la garantía, las herramientas DEWALT están cubiertas por:

1 AÑO DE SERVICIO GRATUITO

DEWALT mantendrá la herramienta y reemplazará las piezas gastadas por su uso normal, sin cobro, en cualquier momento durante un año a contar de la fecha de compra.

GARANTÍA DE REEMBOLSO DE SU DINERO POR 90 DÍAS

Si no está completamente satisfecho con el desempeño de su máquina herramienta, láser o clavadora DEWALT, cualquiera sea el motivo, podrá devolverlo hasta 90 días de la fecha de compra con su recibo y obtener el reembolso completo de su dinero – sin necesidad de responder a ninguna pregunta.

SUSTITUCIÓN GRATUITA DE LAS ETIQUETAS DE ADVERTENCIA: Si las etiquetas de advertencia se vuelven ilegibles o se pierden, llame al 1-800-4-DEWALT para conseguir gratuitamente otras de repuesto.

DW734 12 1/2" THICKNESS PLANER

SER. [REDACTED]



⚠️ WARNING AVERTISSEMENT

FOR YOUR OWN SAFETY, READ INSTRUCTION MANUAL BEFORE OPERATING PLANER. ALWAYS USE PROPER EYE AND RESPIRATORY PROTECTION. WHEN SERVICING, USE ONLY IDENTICAL REPLACEMENT PARTS. DO NOT EXPOSE TO RAIN OR USE IN DAMP LOCATIONS. À TITRE PREVENTIF, LIRE LE GUIDE D'UTILISATION, NE PAS EXPOSER À LA PLUIE ET NE PAS UTILISER DANS LES EMPLACEMENTS HUMIDES.

DEWALT INDUSTRIAL TOOL CO., BALTIMORE, MD 21286 USA
FOR SERVICE INFORMATION, CALL: 1-800-4-DEWALT www.DeWALT.com

⚠️ WARNING TO REDUCE THE RISK OF INJURY, USER MUST READ AND UNDERSTAND INSTRUCTION MANUAL BEFORE OPERATING PLANER, ALWAYS WEAR EYE PROTECTION AND DUST MASK IF NECESSARY. KEEP HANDS AWAY FROM MOTOR CARTRIDGE WHEN FEEDING WORK PIECE. NEVER MAKE CUTTER BLADE REPLACEMENT OR ANY OTHER REPAIR/ADJUSTMENTS WITH UNIT PLUGGED IN. MAKE CERTAIN THAT THE SWITCH IS IN THE OFF POSITION BEFORE CONNECTING PLUG TO A POWER SOURCE. BE SURE THAT THE CUTTER BLADES ARE MOUNTED AS DESCRIBED IN THE INSTRUCTION MANUAL AND CHECK THAT ALL BOLTS ARE FIRMLY TIGHTENED BEFORE CONNECTING UNIT TO POWER SOURCE. TO AVOID INJURY, NEVER ROTATE THE CUTTER BLOCK DIRECTLY BY YOUR HANDS. KEEP GUARDS IN PLACE AND IN GOOD WORKING ORDER. STAY ALERT - NEVER OPERATE THE UNIT WHEN TIRED OR UNDER THE INFLUENCE OF DRUGS, ALCOHOL, OR MEDICATION. DO NOT USE IN DANGEROUS ENVIRONMENTS. DO NOT USE NEAR FLAMMABLE SUBSTANCES, IN DAMP OR WET LOCATIONS, OR EXPOSE TO RAIN. NEVER PLANE MATERIAL WHICH IS SHORTER THAN 12 INCHES. DO NOT WEAR GLOVES, NECKTIES, JEWELRY, OR LOOSE CLOTHING. SOME WOOD CONTAINS PRESERVATIVES SUCH AS COPPER CHROMIUM ARSENATE (CCA) WHICH CAN BE TOXIC. WHEN PLANING THESE MATERIALS EXTRA CARE SHOULD BE TAKEN TO AVOID INHALATION AND MINIMIZE SKIN CONTACT. EXHAUST CHUTE: REMOVE SHAVINGS WITH BRUSH OR VACUUM AFTER POWER HAS BEEN SHUT OFF AND CUTTER HEAD HAS STOPPED ROTATING.

KEEP HANDS AWAY FROM CUTTER HEAD.



KEEP HANDS AWAY FROM CUTTER HEAD.
REMOVAL OF THE TRAY/GUARD WILL ALLOW ENGAGEMENT OF THE CUTTER HEAD LOCK. THE CUTTER HEAD WILL NOT ROTATE. DAMAGE MAY RESULT IF UNDER POWER.



Información Técnica

DW734

Tensión de alimentación: 120 V AC ~
Consumo de corriente: AC-15 A
Frecuencia de alimentación: 60 Hz
Potencia nominal: 1674 W
Rotación sin carga: 10 000/min

IMPORTADOR: DEWALT S.A. DE C.V.
BOSQUES DE CIDROS ACCESO RADIATAS NO. 42
COL. BOSQUES DE LAS LOMAS, 3A. SECCIÓN, CP 05120
DELEGACIÓN CUAJIMALPA, MÉXICO, D.F.
TEL. 5 326 7100
R.F.C.: BDE810626-1W7

Para servicio y ventas consulte
"HERRAMIENTAS ELÉCTRICAS"
en la sección amarilla.



PARA REPARACIÓN Y SERVICIO DE SUS HERRAMIENTAS ELÉCTRICAS, FAVOR DE DIRIGIRSE AL CENTRO DE SERVICIO MÁS CERCANO

CULIACAN, SIN

Av. Nicolás Bravo #1063 Sur - Col. Industrial Bravo (667) 7 12 42 11

GUADALAJARA, JAL

Av. La Paz #1779 - Col. Americana Sector Juárez (33) 3825 6978

MEXICO, D.F.

Eje Central Lázaro Cárdenas No. 18
Local D, Col. Obrera (55) 5588 9377

MERIDA, YUC

Calle 63 #459-A - Col. Centro (999) 928 5038

MONTERREY, N.L.

Av. Francisco I. Madero No.831 - Col. Centro (81) 8375 2313

PUEBLA, PUE

17 Norte #205 - Col. Centro (222) 246 3714

QUERETARO, QRO

Av. Madero 139 Pte. - Col. Centro (442) 214 1660

SAN LUIS POTOSI, SLP

Av. Universidad 1525 - Col. San Luis (444) 814 2383

TORREON, COAH

Blvd. Independencia, 96 Pte. - Col. Centro (871) 716 5265

VERACRUZ, VER

Prolongación Díaz Mirón #4280 - Col. Remes (229) 921 7016

VILLAHERMOSA, TAB

Constitución 516-A - Col. Centro (993) 312 5111

PARA OTRAS LOCALIDADES LLAME AL: (55) 5326 7100

GUÍA DE RESOLUCIÓN DE PROBLEMAS

SI EL MATERIAL NO SE ALIMENTA DE LA MANERA ADECUADA, REVISE LA MÁQUINA PARA VERIFICAR QUE NO SEA DEBIDO A:

- obstrucción excesiva en el guardapolvo.
- exceso de aceite/ desechos/ brea en los rodillos de alimentación.
- material excesivamente torcido o arqueado a lo ancho o a lo largo.
- una correa de transmisión rota.
- cuchillas romas.

SI EL CORTACIRUITOS SE ACTIVA REPETIDAMENTE:

- revise el filo de las cuchillas.

NOTA: Las cuchillas romas frecuentemente son la causa de una sobrecarga del cortacircuitos. Si se activa el cortacircuitos de su cepillo, revise el filo de sus cuchillas antes de reposicionar el cortacircuitos y seguir con el cepillado.

- reduzca la profundidad del corte.

SI LA UNIDAD NO FUNCIONA, REVISE:

- si la unidad está enchufada.
- si la bandeja de la herramienta está en su sitio.
- si el cortacircuitos debe ser reposicionado.

DeWALT Industrial Tool Co., 701 East Joppa Road, Baltimore, MD 21286

(JUL04) Form No. 626727-00

DW734

Copyright © 2003, 2004 DeWALT

The following are trademarks for one or more DeWALT power tools: the yellow and black color scheme; the “D” shaped air intake grill; the array of pyramids on the handgrip; the kit box configuration; and the array of lozenge-shaped humps on the surface of the tool.