

WEST BEND®

HOUSEWARES, LLC

COUNTERTOP OVEN

Instruction Manual

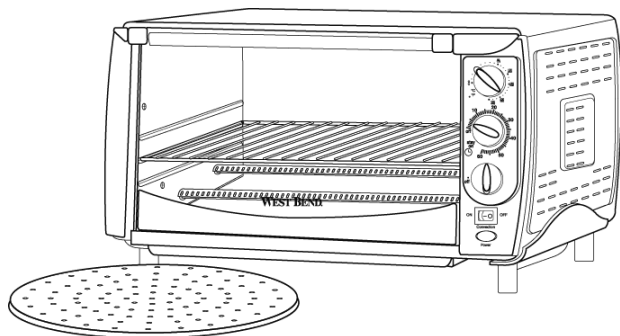

Register this and other West Bend® Housewares products through our website:

www.westbend.com

Important Safeguards.....	2
Precautions For Use Around Children.....	2
Heat Precautions.....	3
Fire Precautions.....	3
Electricity Precautions.....	4
Accessories & Control Panel.....	5
Using Your Countertop Oven.....	6
Cleaning Your Countertop Oven.....	7
Troubleshooting Guide.....	7
Warranty.....	8

SAVE THIS INSTRUCTION MANUAL FOR FUTURE REFERENCE

IMPORTANT SAFEGUARDS



CAUTION

To prevent personal injury or property damage, read and follow all instructions and warnings.

When using electrical appliances, basic safety precautions should always be followed including the following:

- Read all instructions, including these important safeguards and the care and use instructions in this manual.
- Do not use appliance for other than intended use. This device is not intended to heat oil or other liquids.
- The use of accessory attachments not recommended by West Bend® Housewares may cause injuries.
- Do not store any materials, other than manufacturers recommended accessories in this oven when not in use.
- Do not attempt to repair this appliance yourself.
- Do not leave unit unattended while plugged into electrical outlet.
- Do not use sharp utensils to clean oven door glass as scratching may weaken it and cause shattering.
- Do not operate when the appliance is not working properly or when it has been damaged in any manner. For service information see warranty page.
- Use extreme caution when removing racks, pans and trays from unit when hot.
- Extreme caution should be exercised when using containers constructed of other than metal or glass.
- **For household use only.**



CAUTION

To prevent burns or other personal injuries to children, read and follow all instructions and warnings.

PRECAUTIONS FOR USE AROUND CHILDREN

- Always supervise children.
- Do not allow children to operate or be near the Countertop Oven, as the outside surfaces are hot during and after use.
- Do not allow cord to hang over any edge where a child can reach it. Arrange cord to avoid pulling, tripping or entanglement.



CAUTION

To prevent burns, personal injury or property damage, read and follow all instructions and warnings.



HEAT PRECAUTIONS

- Do not touch hot surfaces. Use handles and oven mitts or hot pads to open doors or remove baking containers, trays, pans and racks.
- Do not move an appliance containing hot foods or liquids.
- Be extremely cautious of removing trays or disposing of hot grease.
- Unplug from electrical outlet when not in use and before cleaning. Allow unit to cool completely after use, before storing and before putting on or taking off parts.
- Do not touch heating elements as serious burns may result.
- Set cooking containers, pans, trays and racks on a hot pad, trivet or other heat protective surface. Do not set directly on the counter, table or other surface.
- Do not use this appliance on the stovetop, under the broiler, in the freezer, or in the oven.



CAUTION

To prevent fire, personal injury or property damage, read and follow all instructions and warnings.



FIRE PRECAUTIONS

- Do not leave appliance unattended when in use.
- Failure to clean after each use may result in fire hazard.
- Do not allow any food or other materials to touch heating elements.
- Do not cover racks, trays or any parts of the oven with aluminum foil, as overheating will occur.
- Do not place any of the following materials in the oven: plastic, paper or cardboard.
- Unplug oven and close door if fire is observed.
- A fire may occur if the appliance is covered or touching flammable material including curtains, draperies, walls and the like, when in operation. Do not store any item on top of appliance when in operation.



CAUTION

To prevent electrical shock, personal injury or property damage, read and follow all instructions and warnings.



ELECTRICITY PRECAUTIONS

- To protect against electric shock, do not immerse cord, plugs, or other electric parts in water or other liquids.
- Do not operate any appliance with a damaged cord or plug.
- Do not operate when the appliance is not working properly or when it has been damaged in any manner.
- Do not use outdoors, near a gas or electric burner, in a heated oven, or in the refrigerator.
- Do not clean with metal scouring pads. Pieces can break off of the pad and touch electrical parts, creating a risk of electrical shock.
- Do not plug cord into wall outlet unless Timer control and Heat Selector are set to the OFF position.
- Oversize foods or metal utensils must not be inserted in oven as they may cause a fire or electric shock.
- Always turn Timer control and Heat Selector to OFF and unplug the appliance from outlet when not in use and before cleaning. Allow unit to cool completely before putting on or taking off parts and before cleaning.
- Your appliance has a short cord as a safety precaution to avoid pulling, tripping or entanglement. Position the cord so that it does not hang over the edge of the counter, table or other flat surface area.
- While use of an extension cord is not recommended, if you must use one, make sure the cord has the same or higher wattage as the appliance (wattage is stamped on the back of the unit). Position the extension cord so that it does not hang over the edge of the counter, table or other flat surface area.
- Use an electrical outlet that accommodates the polarized plug on the appliance. On a polarized plug, one blade of the plug is wider than the other. If the plug does not fit fully into the outlet or extension cord, reverse the plug. If the plug still does not fit fully, contact a qualified electrician. Do not alter the plug.
- Do not use an outlet or extension cord if the plug fits loosely or if the outlet or extension cord feels hot.
- Keep the cord away from hot parts of the appliance during operation.

SAVE THESE INSTRUCTIONS

ACCESSORIES

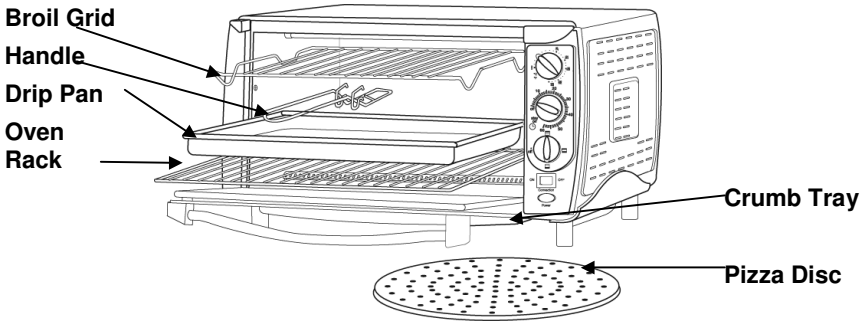

Oven Rack: Your oven includes a chrome plated oven rack. Edges of the rack slide into guides on both sides of the oven. Adjust the height of the rack by choosing the appropriate guide.

Drip Pan and Broil Grid: The broil grid allows fat to drip into the drip pan, channeling grease away from food, helping to prevent spattering. The broil grid is always used with the drip pan. **Never use the broil grid by itself as grease may drip onto a heating element creating a fire hazard.** The drip pan may be used by itself for baking or reheating items.

Handle: A metal handle is provided that can be used for inserting and removing the rack and/or drip pan. Do not attempt to use the handle to remove the rack or pan with food on it.

Pizza Disc: This oven is equipped with a 12" pizza disc to allow for even baking of pizzas. Do not bake any pizza inside this oven larger than 12".

Crumb Tray: Allows for easy disposal of crumbs.

CONTROL PANEL

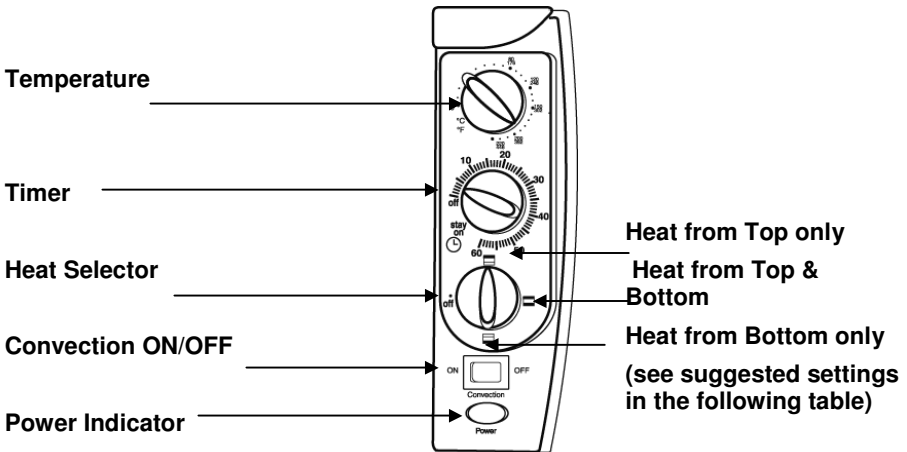

USING YOUR COUNTERTOP OVEN

Suggested Heat Selector and Temperature Settings		
Function	Heat Selector Setting	Temperature
Warm	Top only	175
Broil	Both	Max
Toast	Both	Max –control color with time
Bake/Roast	Both	Per recipe*

*If foods brown too dark or too quickly, turn off the top unit or remove foods from the oven.

Before first use: Remove any stickers or labels from heating surfaces. Make sure oven is free from any paper or objects not intended for use in the oven. Clean the interior, oven rack, pans, trays and other accessories as described in the “Cleaning Your Countertop Oven” section of this manual.

Basic Use:

1. Plug cord into 120 volt AC electrical outlet **ONLY**.
2. Place oven rack and trays/pans into desired position.
3. Place food in proper cooking container onto oven rack.
4. Select the desired temperature.
5. Set the timer to the desired time or ‘stay on’ position. Allow oven to preheat for 10 minutes.
6. Select the desired heat selector position: Top Only, Top & Bottom, Bottom Only.
7. Set the convection setting to ON or OFF. Recommended for most baking to aid in even browning and faster results.
8. When cooking is complete use hot pads and/or oven mitts to open door and remove the cooking container. Set heat selector to OFF. Unplug from electrical outlet. Allow oven to cool completely before cleaning.

CAUTION: Be extremely cautious to keep hands and face away from the door when opening as this may release steam or hot air. Do not rest cooking containers on glass door as damage could occur.

Baking Pizzas:

1. Place the oven rack into the middle rack support guide.
2. Set temperature to 350°F.
3. Preheat oven for 10 minutes. Place pizza on pizza disc and slide disc onto the oven rack making sure it is as far back as it will go inside the oven. Bake to desired doneness.

CLEANING YOUR COUNTERTOP OVEN

CAUTION: Before cleaning any part of the oven, always set the timer control and heat selector to OFF, unplug cord from electrical outlet and allow the oven to cool completely.

To keep your countertop oven clean, wipe away food spills, spatters and crumbs after each use.

1. The oven rack drip pan, broil grid and crumb tray may be washed in hot soapy water with a dishcloth, rinsed and dried or in an automatic dishwasher. Do not use any metal or abrasive scouring pads or cleaners on these parts as damage to the finish may occur.
2. Wipe exterior of oven and glass door with a soft, damp cloth and dry. Do not use any type of scouring pad or cleaner on the exterior surfaces or the glass door as scratching will occur. If glass is scratched, it can weaken and shatter.
3. Wipe interior of oven with a damp cloth, wipe clean and dry. Do not use any metal or abrasive scouring pads, cleaners or oven cleaner on the inside of oven, as damage will occur. Be careful when wiping around the heating elements to prevent damage.

TROUBLESHOOTING GUIDE

PROBLEM	POTENTIAL CAUSE	SOLUTION
Overcooked/under cooked foods	Incorrect temperature or setting	Adjust time or temperature. Because your countertop oven is smaller than your regular oven, it will heat up faster and cook in shorter periods of time.
	Rack placement	Racks may need to be adjusted to accommodate specific food types.
Burnt smell	Food build-up inside oven, on heating elements or in crumb tray.	Refer to cleaning your oven section.
Oven does not turn on	Unit is unplugged. Heat selector is set to OFF.	Plug unit into electrical outlet Turn timer to desired setting.
Only one heating element is heating	Heat selector is set to heat from only one element.	Check heat selector to ensure it is set to heat from both sides.
Heating element does not stay on	Heating elements will cycle on and off to maintain the proper heat temperature.	

PRODUCT WARRANTY

Appliance 1 Year Limited Warranty

West Bend® Housewares, LLC warrants this appliance from failures in the material and workmanship for 1 year from the date of original purchase, provided the appliance is operated and maintained in conformity with the West Bend® Housewares, LLC Instruction Manual. Any failed part of the appliance will be repaired or replaced without charge at West Bend® Housewares, LLC discretion. This warranty applies to indoor household use only.

The West Bend® Housewares, LLC warranty does not cover any damage, including discoloration, to any non-stick surface of the appliance. The West Bend® Housewares, LLC warranty is null and void, as determined solely by West Bend® Housewares, LLC if the appliance is damaged through accident, misuse or abuse, scratching, overheating, or if the appliance is altered in any way or if used outside of an indoor household setting.

This warranty gives you specific legal rights. You may also have other rights, which may vary from state to state.

THIS WARRANTY IS IN LIEU OF ALL IMPLIED WARRANTIES, INCLUDING WARRANTIES OF MERCHANTABILITY, FITNESS FOR A PARTICULAR PURPOSE, PERFORMANCE, OR OTHERWISE, WHICH ARE HEREBY EXCLUDED. IN NO EVENT SHALL WEST BEND® HOUSEWARES, LLC BE LIABLE FOR ANY DAMAGES, WHETHER DIRECT, IMMEDIATE, INCIDENTAL, FORESEEABLE, CONSEQUENTIAL, OR SPECIAL, ARISING OUT OF OR IN CONNECTION WITH ITS APPLIANCE.

If you think the appliance has failed or requires service within its warranty period, return it to the original place of purchase. For further details please contact our Customer Service Department at (262) 334-6949 or e-mail us at housewares@westbend.com. Return shipping fees are non-refundable. Hand-written receipts are not accepted. West Bend® Housewares, LLC is not responsible for returns lost in transit.

Valid only in USA and Canada

REPLACEMENT PARTS

Replacement parts may be ordered direct by ordering online at www.westbend.com: Replacement Parts. Or you may call or e-mail the service department at the number/e-mail address listed above, or by writing to us at:

West Bend® Housewares, LLC
Attn: Customer Service
P.O. Box 2780
West Bend, WI 53095

Be sure to include the catalog/model number of your appliance (located on the bottom/back of the unit) and a description and quantity of the part you wish to order. Along with this include your name, mailing address, Visa/MasterCard number, expiration date and the name as it appears on the card. Checks can be made payable to West Bend Housewares. Call Customer Service to obtain purchase amount. Your state's sales tax (if applicable) and a shipping/processing fee will be added to your total charge. Please allow two (2) weeks for delivery.

This manual contains important and helpful information regarding the safe use and care of your new West Bend® product. For future reference, attach dated sales receipt for warranty proof of purchase and record the following information:

Date purchased or received as gift: _____

Where purchased and price, if known: _____

Item Number and Date Code (shown bottom/back of product): _____

WEST BEND®

HOUSEWARES, LLC

MINI-FOUR

Mode d'emploi

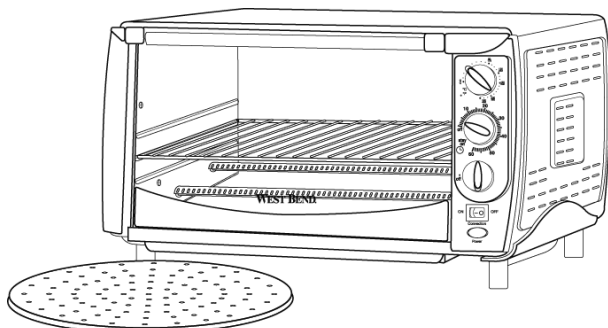

Enregistrez ce produit et les autres produits West Bend® Housewares sur notre site Internet :

www.westbend.com

Précautions importantes.....	2
Précautions pour une utilisation en présence d'enfants	2
Précautions de sécurité à haute température.....	3
Précautions pour la prévention des incendies.....	3
Précautions de sécurité relative à l'électricité.....	4
Accessoires & console de commandes.....	5
Utilisation de votre mini-four.....	6
Nettoyage de votre mini-four.....	7
Guide de dépannage.....	7
Garantie	8

CONSERVEZ CE MODE D'EMPLOI POUR UNE CONSULTATION ULTERIEURE

PRECAUTIONS IMPORTANTES



MISE EN GARDE

Pour empêcher toute blessure physique ou tout dommage matériel, lisez et suivez toutes les consignes et mises en garde.

Lorsque vous utilisez des appareils électriques, les précautions de sécurité élémentaires devraient toujours être respectées, notamment les précautions ci-dessous :

- Lisez toutes les instructions, notamment les présentes précautions importantes, ainsi que les consignes pour l'entretien de ce manuel.
- N'utilisez pas l'appareil pour un autre usage que celui pour lequel il a été conçu. Cet appareil n'est pas conçu pour chauffer de l'huile ni tout autre liquide.
- L'utilisation de fixations accessoires non recommandées par West Bend® Housewares risque de provoquer des blessures.
- Ne ranger aucun objet, autre que les accessoires recommandés par le fabricant, à l'intérieur de ce four lorsque vous ne l'utilisez pas.
- N'essayez pas de réparer cet appareil vous-même.
- Ne laissez pas l'appareil sans surveillance lorsque celui-ci est branché à une prise secteur.
- N'utilisez pas d'ustensile tranchant pour le nettoyage de la porte vitrée du four car les rayures risqueraient de l'affaiblir et de la faire voler en éclats.
- N'utilisez pas l'appareil s'il ne fonctionne pas correctement ou s'il a été détérioré de quelque manière que ce soit. Pour des renseignements concernant les réparations, voir la page de garantie.
- Soyez extrêmement prudent en retirant les grilles, les plats et les tiroirs de l'appareil lorsque celui-ci est encore chaud.
- Une attention extrême devrait être apportée lors de l'utilisation de récipients constitués de matières autres que le métal ou le verre.
- **Pour une utilisation domestique uniquement.**



MISE EN GARDE

Pour empêcher toute brûlure ou toute autre blessure physique des enfants, lisez et suivez toutes les consignes et mises en garde.

PRECAUTIONS POUR UNE UTILISATION EN PRESENCE D'ENFANTS

- Ne laissez jamais les enfants sans surveillance.
- Ne laissez pas des enfants utiliser le mini-four ni s'en approcher car la température des surfaces extérieures est très élevée pendant et après l'utilisation.
- Ne laissez pas le cordon pendre au-dessus de toute extrémité où un enfant risquerait de l'atteindre. Positionnez le cordon de façon à éviter qu'il soit tiré, qu'on s'y prenne les pieds ou qu'il s'emmêle.



MISE EN GARDE

Pour empêcher toute brûlure, toute blessure physique ou tout dommage matériel, lisez et suivez toutes les consignes et mises en garde.



PRECAUTIONS DE SECURITE A HAUTE TEMPERATURE

- Ne touchez pas les surfaces à haute température. Utilisez les poignées ainsi que des gants de cuisine ou des maniques pour ouvrir les portes ou pour retirer les récipients de cuisson, les tiroirs et les grilles.
- Ne déplacez pas un appareil contenant des aliments ou des liquides à haute température.
- Soyez extrêmement prudent en retirant les tiroirs ou en jetant la graisse à haute température.
- Débranchez l'appareil de la prise secteur lorsque vous ne l'utilisez pas et avant de le nettoyer. Laissez l'appareil refroidir complètement après utilisation, avant de le ranger et avant d'ajouter ou de retirer des pièces.
- Ne touchez pas les éléments chauffants car des brûlures graves peuvent en résulter.
- Posez les récipients, plats, tiroirs et grilles sur une manique, une grille ou toute autre surface résistante à la chaleur. Ne les posez pas directement sur le plan de travail, sur la table ni sur toute autre surface.
- N'utilisez pas cet appareil au-dessus du feu, sous le grill, au congélateur, ni dans un four.



MISE EN GARDE

Pour empêcher tout incendie, toute blessure physique ou tout dommage matériel, lisez et suivez toutes les consignes et mises en garde.



PRECAUTIONS POUR LA PREVENTION DES INCENDIES

- Ne laissez pas l'appareil sans surveillance pendant son utilisation.
- Le fait de ne pas nettoyer l'appareil après chaque utilisation risque de provoquer un risque d'incendie.
- Ne laissez aucun aliment ni aucune autre matière entrer en contact avec les éléments chauffants.
- Ne couvrez pas les grilles, les tiroirs ni aucune autre des pièces du four de feuille d'aluminium car cela provoquerait une surchauffe.
- Ne placez aucune des matières suivantes à l'intérieur du four : plastique, papier ou carton.
- En cas d'incendie, débranchez le four puis fermez la porte du four.
- Un incendie risque de se produire si l'appareil est couvert d'une matière inflammable ou entre en contact avec une telle matière, notamment les rideaux, les tentures, les parois et des matières équivalentes, pendant son fonctionnement. Ne rangez aucun objet au-dessus de l'appareil pendant son fonctionnement.



MISE EN GARDE

Pour empêcher tout choc électrique, toute blessure physique ou tout dommage matériel, lisez et suivez toutes les consignes et mises en garde.



PRECAUTIONS DE SECURITE RELATIVE A L'ELECTRICITE

- Pour vous protéger contre tout choc électrique, n'immergez pas le cordon, les fiches ni aucune autre pièce électrique dans l'eau ni dans tout autre liquide.
- N'utilisez aucun appareil électrique dont le cordon ou la fiche est en mauvais état.
- N'utilisez pas l'appareil s'il ne fonctionne pas correctement ou s'il a été détérioré de quelque manière que ce soit.
- N'utilisez pas cet appareil en extérieur, à proximité d'une gazinière ou d'un réchaud électrique, dans un four chaud ni au réfrigérateur.
- Ne le nettoyez pas à l'aide de tampons à récurer métalliques. Des morceaux risquent de se détacher du tampon à récurer et d'entrer en contact avec les parties électriques, créant ainsi un risque d'électrocution.
- Ne branchez pas le cordon d'alimentation à la prise secteur si la Minuterie et le Sélecteur de source de chaleur ne sont pas à l'arrêt (OFF).
- Aucun aliment hors format ni ustensile métallique ne doit être inséré dans le four car ceux-ci risquent de provoquer un incendie ou un choc électrique.
- Réglez toujours la Minuterie et le Sélecteur de source de chaleur sur OFF puis débranchez l'appareil électrique de la prise secteur lorsque vous ne l'utilisez pas et avant de le nettoyer. Laissez l'appareil refroidir avant de mettre en place ou de retirer des pièces ainsi qu'avant de procéder au nettoyage.
- Le fait que votre appareil dispose d'un cordon court constitue une précaution de sécurité visant à éviter que celui-ci soit tiré, que quelqu'un s'y prenne les pieds ou que celui-ci s'emmêle. Positionnez le cordon de sorte qu'il ne pende pas au-dessus du bord du plan de travail, de la table ou de toute autre surface plane.
- Bien que l'utilisation d'un cordon de rallonge ne soit pas recommandée, si vous devez en utiliser un, veillez à ce que ce cordon supporte le même nombre de watts ou un nombre de watts plus élevé que l'appareil (le nombre de watts est inscrit à l'arrière de l'appareil). Positionnez le cordon de rallonge de sorte qu'il ne pende pas au-dessus du bord du plan de travail, de la table ou de toute autre surface plane.
- Utilisez une prise secteur qui accepte la fiche polarisée de l'appareil. Sur une fiche polarisée, une des lames de la fiche est plus large que l'autre. Si la fiche ne s'enfonce pas complètement dans la prise secteur ou dans le cordon de rallonge, retournez-la. Si la fiche ne s'enfonce toujours pas entièrement, contactez un électricien qualifié. Ne modifiez pas la fiche.
- N'utilisez pas une prise secteur ou un cordon de rallonge si la fiche s'y adapte avec du jeu ou si cette prise secteur ou ce cordon de rallonge vous semblent chauds.
- Maintenez le cordon à l'écart des pièces de l'appareil à haute température pendant l'utilisation.

CONSERVEZ CES CONSIGNES

ACCESSOIRES

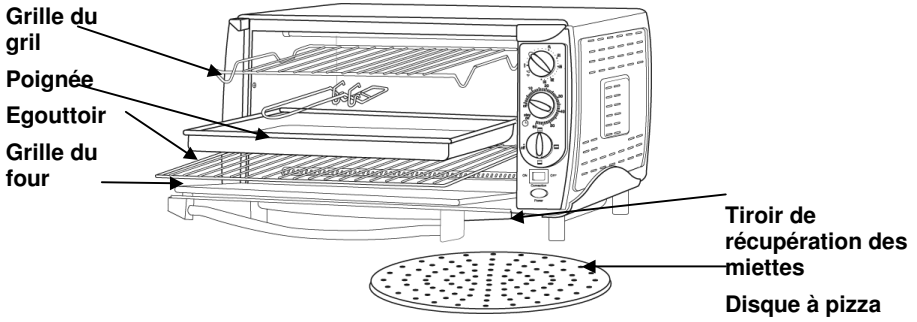

Grille du four : Votre four est livré avec une grille de four chromée. Les extrémités de la grille s'encastrent dans les guides situés des deux côtés du four. Réglez la hauteur de la grille en choisissant les guides qui conviennent.

Egouttoir et grille du grill : La grille du grill permet à la graisse de s'écouler vers l'égouttoir, l'évacuant ainsi loin des aliments afin d'éviter toute projection. La grille du grill s'utilise toujours avec l'égouttoir. **N'utilisez jamais la grille du grill seule car la graisse risquerait de s'écouler vers un élément chauffant et de provoquer un risque d'incendie.** L'égouttoir peut être utilisé seul pour la cuisson ou le réchauffage d'aliments.

Poignée : Une poignée métallique est fournie et peut être utilisée pour l'insertion ainsi que pour le retrait de la grille et/ou de l'égouttoir. Ne tentez pas d'utiliser la poignée pour retirer la grille ou un plat contenant des aliments.

Disque à pizza : Ce four est équipé d'un disque à pizza de 12" (30 cm) pour une cuisson homogène des pizzas. Ne faites cuire aucune pizza de plus de 12" dans ce four.

Tiroir de récupération des miettes : Il permet de retirer les miettes facilement.

CONSOLE DE COMMANDE

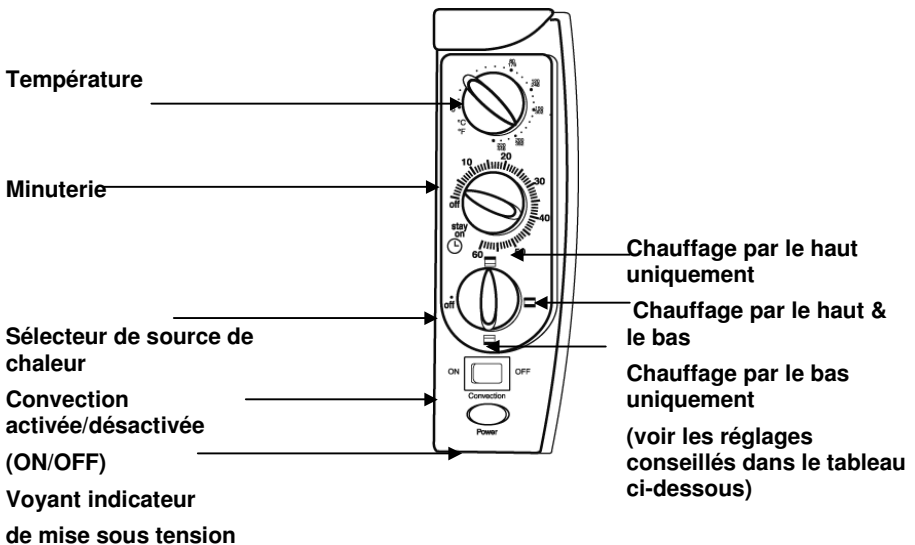

UTILISATION DE VOTRE MINI-FOUR

Réglages conseillés pour le Sélecteur de source de chaleur et la Température		
Fonction	Réglage du sélecteur de température	Température
Maintien au chaud	Haut uniquement	175 °F (79,45 °C)
Gril	Les deux	Max.
Grillade légère	Les deux	Max. : contrôle de la couleur par rapport au temps
Cuisson/Rôtisserie	Les deux	Suivant la recette*

*Si les aliments prennent une coloration trop foncée ou s'ils dorment trop rapidement, désactivez l'élément du haut ou retirez les aliments du four.

Avant la première utilisation : Retirez tout autocollant ou toute étiquette se trouvant sur les éléments chauffants. Vérifiez que le four ne contient aucun papier ni objet non destiné à une utilisation dans ce four. Nettoyez l'intérieur, la grille du four, les plats, les tiroirs et les autres accessoires selon la description fournie dans la section « Nettoyage de votre mini-four » du présent manuel.

Utilisation élémentaire :

1. Branchez le cordon à une prise secteur de 120 volts AC **UNIQUEMENT**.
2. Placez la grille du four et les tiroirs/plats dans la position souhaitée.
3. Placez les aliments dans un récipient adapté sur la grille du four.
4. Sélectionnez la température souhaitée.
5. Réglez la minuterie sur l'heure de votre choix ou en position « toujours en marche ». Laissez le four en préchauffage pendant 10 minutes.
6. Sélectionnez la position du sélecteur de source de chaleur : Haut uniquement, Haut & Bas, Bas uniquement
7. Paramétrez la convection sur Activée (ON) ou sur désactivée (OFF). Recommandé dans la plupart des cuissons pour aider à obtenir un dorage uniforme ainsi que des résultats plus rapides.
8. Lorsque la cuisson est terminée, utilisez des maniques et/ou des gants de cuisine pour ouvrir la porte et retirer le récipient de cuisson. Réglez le sélecteur de source de chaleur sur Désactivé (OFF). Débranchez la fiche de la prise secteur. Laissez le four refroidir complètement avant de le nettoyer.

ATTENTION : Soyez extrêmement attentif à maintenir les mains et le visage à l'écart de la porte lors de son ouverture car cela peut provoquer un dégagement de vapeur ou d'air chaud. Ne posez pas de récipient de cuisson sur la porte vitrée car cela risque de la détériorer.

Cuisson des pizzas :

1. Placez la grille du four sur les guides de support du milieu.
2. Réglez la température sur 350°F (176,68 °C).
3. Préchauffez le four pendant 10 minutes. Placez la pizza sur le disque à pizza puis faites-le glisser sur la grille du four en vous assurant qu'il est le plus au fond du four possible. Faites cuire selon votre convenance.

NETTOYAGE DE VOTRE MINI-FOUR

ATTENTION : Avant de nettoyer toute pièce du four, réglez toujours la minuterie et le sélecteur de source de chaleur sur Désactivé (OFF), débranchez le cordon de la prise secteur puis laissez le four refroidir complètement.

Afin de maintenir votre mini-four propre, essuyez tout aliment renversé, toute projection et miette après chaque utilisation.

1. L'égouttoir de la grille du four, la grille du gril et le tiroir de récupération des miettes peuvent être lavés à l'eau chaude savonneuse à l'aide d'un torchon à vaisselle, rincés et séchés ou passés au lave-vaisselle automatique. N'utilisez aucun tampon à récurer métallique ou abrasif ni aucun détergent sur ces pièces car cela risquerait de détériorer les finitions.
2. Essuyez l'extérieur du four et la porte vitrée à l'aide d'un torchon souple et humide puis séchez-les. N'utilisez aucun type de tampon à récurer ni de détergent sur les surfaces extérieures ni sur la porte vitrée car cela risquerait de créer des rayures. En cas de rayure du verre, celui-ci risque de s'affaiblir et de voler en éclats.
3. Essuyez l'intérieur du four à l'aide d'un torchon humide puis séchez-le. N'utilisez aucun tampon à récurer métallique ou abrasif, aucun détergent ni nettoyant pour four à l'intérieur du four car cela l'endommagerait. Soyez prudent en essayant à proximité des éléments de chauffage afin d'éviter toute détérioration de ceux-ci.

GUIDE DE DEPANNAGE

PROBLEME	CAUSE POTENTIELLE	SOLUTION
Aliments trop/pas assez cuits	Température ou réglage incorrects	Réglez la durée ou la température. Votre mini-four étant plus petit que votre four ordinaire, il se réchauffe plus rapidement et cuit pendant des
	Positionnement de la grille	Les grilles ont peut-être besoin d'être réglées pour s'adapter à des types d'aliments particuliers
Odeur de brûlé	Accumulation d'aliments à l'intérieur du four, sur les éléments de chauffage ou dans le tiroir de récupération	Voir la section consacrée au nettoyage de votre four.
Le four ne se met pas en marche	L'appareil est débranché. Le sélecteur de source de chaleur est Désactivé (OFF).	Branchez l'appareil à la prise secteur. Positionnez la Minuterie sur le réglage souhaité
Seul un élément de chauffage chauffe	Le sélecteur de source de chaleur est réglé pour chauffer à partir d'un seul élément.	Vérifiez le sélecteur de source de chaleur pour vous assurer qu'il est réglé pour chauffer à partir des deux côtés.
L'élément de chauffage ne reste pas en marche	Les éléments de chauffage s'activent et se désactivent par cycles pour maintenir la température de chauffage qui convient.	

GARANTIE DU PRODUIT

Garantie de l'appareil limitée à 1 an

West Bend® Housewares, LLC garantit le présent appareil contre tout défaut de pièce et de main d'oeuvre pendant 1 an à compter de la date de l'achat initial, à condition que l'appareil soit utilisé et entretenu conformément au mode d'emploi de West Bend® Housewares, LLC. Toute pièce défectueuse de l'appareil sera réparée ou remplacée sans frais à la discrétion de West Bend® Housewares, LLC. Cette garantie s'applique aux appareils ménagers d'intérieur uniquement.

La garantie de West Bend® Housewares, LLC ne couvre aucune détérioration, notamment la décoloration, de toute surface anti-adhésive de cet appareil. La garantie de West Bend® Housewares, LLC est nulle et non avenue, comme déterminé uniquement par West Bend® Housewares, LLC, si l'appareil est détérioré en raison de tout accident, de toute mauvaise utilisation ou de tout abus, de toute rayure, de toute surchauffe, ou si l'appareil est modifié de quelque manière que ce soit ou s'il est utilisé à l'extérieur du cadre d'un intérieur domestique.

Cette garantie vous confère des droits particuliers. Il est possible que vous ayez également d'autres droits, qui sont susceptibles de varier d'un état à un autre.

CETTE GARANTIE ANNULE ET REMPLACE TOUTE GARANTIE INDUITE, NOTAMMENT LES GARANTIES DE COMMERCIALISABILITÉ, D'ADAPTATION À UN USAGE PARTICULIER, DE FONCTIONNEMENT OU AUTRE, QUI SONT PAR LA PRÉSENTE EXCLUES. EN AUCUN CAS WEST BEND® HOUSEWARES, LLC NE POURRA ÊTRE CONSIDÉRÉ COMME RESPONSABLE DE TOUTE DÉTÉRIORATION, QUE CELLE-CI SOIT DIRECTE, IMMÉDIATE, INDIRECTE, PRÉVISIBLE, UNE CONSÉQUENCE OU PARTICULIÈRE, RÉSULTANT DE L'UTILISATION DE CET APPAREIL OU EN RAPPORT AVEC SON UTILISATION.

Si vous pensez que cet appareil est défectueux ou a besoin d'être réparé pendant la durée de sa garantie, rappelez-le au lieu de l'achat d'origine. Pour de plus amples renseignements, veuillez contacter le Service client de West Bend® Housewares au (262) 334-6949 ou nous envoyer un e-mail à housewares@westbend.com. Les frais de port pour le retour ne sont pas remboursables. Les factures manuscrites ne sont pas acceptées. West Bend Housewares, LLC n'est pas responsable des appareils retournés qui sont perdus pendant le transport.

Valable uniquement aux USA et au Canada

PIECES DE RECHANGE

Vous pouvez commander des pièces de rechange directement auprès de West Bend® Housewares, LLC en commandant en ligne sur le site Internet : www.westbend.com: Pièces de rechange. Vous pouvez également appeler ou envoyer un e-mail au service des réparations au numéro/à l'adresse e-mail indiqué(e) ci-dessus ou nous écrire à :

West Bend Housewares, LLC
Attn: Customer Service
P.O. Box 2780
West Bend, WI 53095

Veillez à inclure le numéro du modèle/catalogue de votre appareil (situé au-dessous/au dos de l'appareil) et une description ainsi que la quantité de la pièce que vous souhaitez commander. Indiquez également votre nom, votre adresse postale, votre numéro de carte Visa/Mastercard, la date d'expiration et le nom tel qu'il figure sur la carte. Les chèques peuvent être rédigés à l'ordre de West Bend Housewares, LLC. Appelez le service client pour connaître le montant de votre achat. Les taxes de votre état ainsi qu'un honoraire d'expédition/traitement seront ajoutés à votre prix total. Vous recevrez votre envoi sous deux (2) semaines.

Ce guide contient des renseignements importants et utiles concernant l'utilisation sans danger et l'entretien de votre nouveau produit West Bend® Housewares, LLC. Pour une consultation ultérieure, fixez le reçu de caisse daté pour la preuve d'achat nécessaire à la garantie puis inscrivez les renseignements ci-dessous :

Date d'achat ou de réception en cadeau : _____

Lieu d'achat et prix, si connus : _____

Numéro de l'article et Code de la date (indiqués au bas/dos du produit) : _____

WEST BEND®

HOUSEWARES, LLC

HORNO DE ENCIMERA

Manual de instrucciones

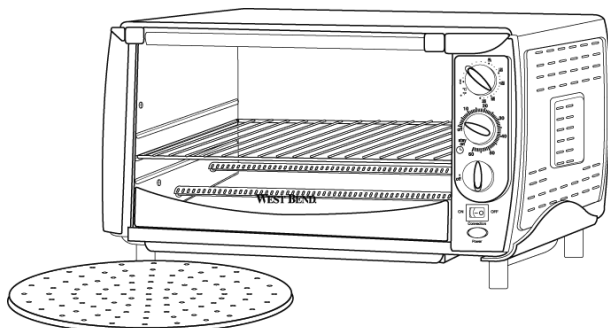

Registre este y otros productos West Bend® Housewares a través de nuestro sitio web.

www.westbend.com

Precauciones importantes.....	2
Precauciones al usar cerca de niños.....	2
Precauciones relativas al calor.....	3
Precauciones para evitar incendios.....	3
Precauciones eléctricas	4
Accesorios y panel de controles.....	5
Cómo usar su Horno de encimera.....	6
Cómo limpiar su Horno de encimera.....	7
Guía de solución de problemas.....	7
Garantía	8

CONSERVE ESTE MANUAL DE INSTRUCCIONES PARA FUTURAS CONSULTAS

PRECAUCIONES IMPORTANTES



PRECAUCIÓN

Para evitar lesiones personales o daños materiales, lea y acate todas las instrucciones y advertencias.

Al utilizarse artefactos eléctricos, siempre deben acatarse las precauciones básicas de seguridad incluyendo las siguientes:

- Lea todas las instrucciones, incluyendo estas precauciones importantes, así como las instrucciones de uso y cuidado en este manual.
- No utilice el artefacto electrodoméstico para usos distintos del indicado. Este dispositivo no está diseñado para calentar aceite u otros líquidos.
- El uso de accesorios no recomendados por West Bend® Housewares, LLC puede causar lesiones.
- Mientras este horno no esté en uso, no almacene en él ningún material que no sea alguno de los accesorios recomendados por el fabricante.
- No trate de reparar este artefacto electrodoméstico usted mismo.
- No deje la unidad desatendida mientras esté enchufada al tomacorriente.
- No use utensilios afilados para limpiar la puerta de vidrio del horno pues si la rayase pudiera debilitarla y causar que se haga añicos.
- No opere el electrodoméstico cuando no funcione correctamente o haya sido dañado de algún modo. Para información relativa al servicio de reparaciones vea la página de garantías.
- Use extrema precaución al sacar las rejillas y bandejas de la unidad cuando ésta esté caliente.
- Debe tenerse extremo cuidado al usar recipientes contruidos de materiales que no sean de metal o vidrio.
- **Sólo para uso doméstico.**



PRECAUCIÓN

Para prevenir quemaduras u otras lesiones en los niños, lea y acate todas las instrucciones y advertencias.

PRECAUCIONES AL USAR CERCA DE NIÑOS

- Siempre supervise a los niños.
- No permita que niños hagan funcionar o estén cerca del Horno de Encimera, pues las superficies exteriores están calientes durante y después de usarse.
- No permita que el cordón eléctrico cuelgue de algún borde donde pueda ser alcanzado por los niños. Coloque el cordón eléctrico de modo que se eviten lesiones que resulten del halar, tropezarse o enredarse en el mismo.



PRECAUCIÓN

Para evitar quemaduras, lesiones personales o daños materiales, lea y acate todas las instrucciones y advertencias.



PRECAUCIONES RELATIVAS AL CALOR

- No toque las superficies calientes. Use las asas y guantes de cocina o almohadillas térmicas para abrir puertas o retirar recipientes de horneado, bandejas, y rejillas.
- No mueva artefacto electrodoméstico alguno mientras contenga comida o líquidos calientes.
- Sea muy cauteloso al retirar las bandejas o al desechar la grasa caliente.
- Siempre desenchufe el electrodoméstico del tomacorriente cuando no esté en uso y antes de limpiarlo. Permita que la unidad se enfríe después de usarse, antes de almacenarla y antes de colocarle o quitarle piezas.
- No toque los elementos calentadores pues podría sufrir quemaduras serias.
- Coloque los recipientes para cocinar, bandejas y rejillas sobre una almohadilla térmica, un trébede u otra superficie que proteja contra el calor. No coloque el electrodoméstico directamente sobre la encimera, mesa o cualquier otra superficie.
- No use este artefacto electrodoméstico sobre la estufa, debajo de la parrilla, en el congelador, o en el horno.



PRECAUCIÓN

Para evitar incendios, lesiones personales o daños materiales, lea y acate todas las instrucciones y advertencias.



PRECAUCIONES PARA EVITAR INCENDIOS

- No deje al electrodoméstico desatendido mientras esté en uso.
- El no limpiarlo tras cada uso puede resultar en un potencial peligro de incendio.
- No permita que los alimentos u otros materiales toquen los elementos calentadores.
- No cubra las rejillas, bandejas o parte alguna del horno con hojas de aluminio ya que ocasionará sobrecalentamiento.
- No coloque ninguno de los materiales siguientes en el horno: plástico, papel o cartón.
- Desenchufe el horno y ciérrele la puerta si se observa fuego.
- Un incendio pudiera iniciarse si al artefacto en funcionamiento lo cubriesen o tocasen materiales inflamables, tales como cortinas, colgaduras, paredes, y similares. No almacene ningún artículo encima del artefacto electrodoméstico mientras esté en operación.



PRECAUCIÓN

Para evitar descargas eléctricas, lesiones personales o daños materiales, lea y acate todas las instrucciones y advertencias.



PRECAUCIONES ELÉCTRICAS

- Para protegerse contra descargas eléctricas no sumerja el cable, enchufes, u otras partes eléctricas en agua u otros líquidos.
- No opere aparato electrodoméstico alguno con el cordón eléctrico o el enchufe dañado.
- No opere el electrodoméstico cuando no funcione correctamente o haya sido dañado de algún modo.
- No lo use al aire libre, cerca de un quemador de gas o eléctrico, en un horno caliente, o en el refrigerador.
- No la limpie con esponjas metálicas. Pedazos pueden desprenderse de la esponja y tocar partes eléctricas, creando un riesgo de descarga eléctrica.
- No enchufe el cordón eléctrico en el tomacorriente a menos que *Temporizador de control* y *Selector del nivel de calor* estén en la posición OFF (apagado).
- No deben ser insertarse alimentos demasiado grandes o utensilios metálicos en el horno pues pueden causar fuegos o descargas eléctricas.
- Cuando el horno no se esté usando y antes de la limpiarlo, siempre gire al *Temporizador de control* y al *Selector del nivel de calor* a la posición OFF (apagado) y desenchúfelo del tomacorriente. Permita que la unidad se enfríe antes de colocarle o quitarle piezas o antes de limpiarla.
- Su artefacto electrodoméstico tiene un cordón eléctrico corto como medida de precaución para impedir el halado, tropiezo o enredo accidental con el mismo. No permita que el cordón eléctrico cuelgue del borde de la encimera, mesa u otra superficie.
- No se recomienda usar un cable de extensión, pero si debe hacerlo, cerciórese de que el vataje del mismo sea igual o superior al del artefacto (el vataje está estampado en la parte trasera de la unidad). No permita que el cordón eléctrico cuelgue del borde de la encimera, mesa u otra superficie.
- Use un tomacorriente apto para el enchufe polarizado del aparato electrodoméstico. En un enchufe polarizado, una hoja es más ancha que la otra. Invierta el enchufe si éste no encaja completamente en el tomacorriente o el cable de extensión. Si todavía no encaja, consulte con un electricista calificado. No altere el enchufe.
- No use un tomacorriente o cable de extensión en el cual el enchufe calce flojamente, o si el tomacorriente o el cable de extensión están calientes.
- Mantenga el cordón eléctrico alejado de las partes calientes del electrodoméstico mientras éste esté en uso.

CONSERVE ESTAS INSTRUCCIONES

ACCESORIOS

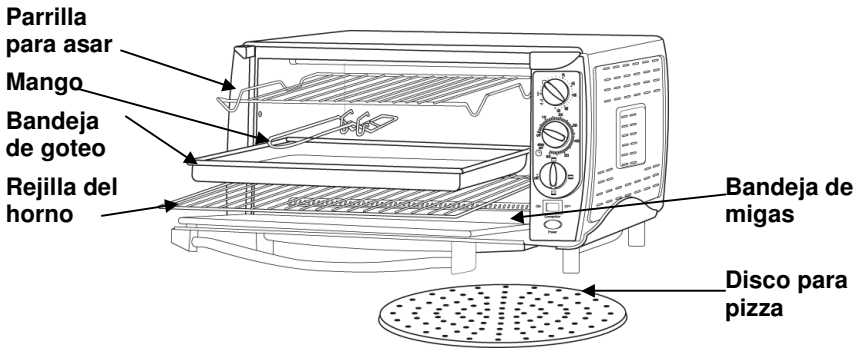

Rejilla del horno: Su horno incluye una rejilla de horno cromada. Los bordes de la rejilla se deslizan sobre guías a ambos lados del horno. Ajuste la altura de la rejilla eligiendo la guía apropiada.

Bandeja de goteo y Parrilla para asar: La parrilla para asar permite que la grasa gotee a la bandeja de goteo y encauce la grasa lejos del alimento, lo cual ayuda a prevenir el salpicado. La parrilla para asar siempre debe usarse conjuntamente con la bandeja de goteo. **Nunca use la parrilla para asar por sí sola ya que la grasa puede gotear sobre un elemento calentador y crear un riesgo de incendio.** La bandeja de goteo puede ser usada por sí sola para hornear o recalentar alimentos.

Mango: Un mango metálico es provisto para insertar y quitar la rejilla y/o la bandeja de goteo. No intente usar el mango para quitar la rejilla o la bandeja con alimentos en ellas.

Disco para pizza: Este horno está equipado con un disco de 12" para pizzas para hornearlas de manera pareja. Dentro de este horno no hornee pizzas mayores de 12".

Bandeja de migas: Permite deshacerse fácilmente de las migas.

TABLERO DE CONTROL

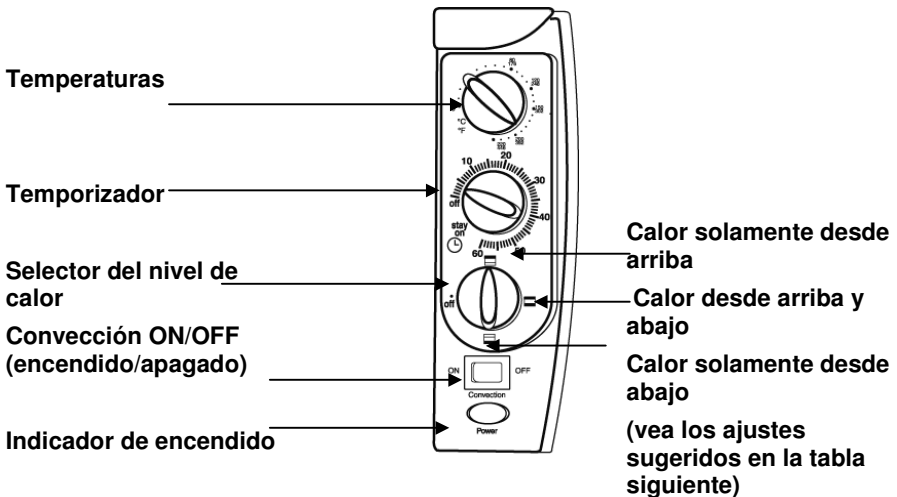

CÓMO USAR SU HORNO DE ENCIMERA

Ajustes sugeridos del selector del nivel de calor y de temperaturas

Función	Ajuste de <i>Selector del nivel de calor</i>	Temperaturas
Recalentar	Solamente desde arriba	175
Asar a la parrilla	Ambos	Máx.
Tostar	Ambos	Máx –controle el grado de tostado variando el tiempo
Hornear/Asar	Ambos	Según la receta*

*Si los alimentos se doran demasiado o demasiado rápido, apague la unidad superior o retire los alimentos del horno.

Antes del primer uso: Retire cualquier etiqueta adhesiva de las superficies de calentamiento. Asegúrese de que el horno esté libre de cualquier papel u objeto que no deba usarse en el horno. Limpie el interior, la rejilla, las bandejas y demás accesorios del horno tal como se describe en la sección “Cómo limpiar su Horno de encimera” de este manual.

Uso básico:

1. Enchufe el cordón eléctrico **SOLAMENTE** a un tomacorriente de corriente alterna de 120 voltios.
2. Coloque la rejilla del horno y las bandejas en la posición deseada.
3. Coloque el alimento en un recipiente para cocinar apropiado sobre la rejilla del horno.
4. Seleccione la temperatura deseada.
5. Ajuste el temporizador al tiempo deseado o en la posición 'stay on' (encendido permanente). Permita que el horno se precaliente durante 10 minutos.
6. Seleccione la posición deseada del selector del nivel de calor: Top Only (*Sólo desde arriba*), Top & Bottom (*Desde arriba y desde abajo*), Bottom Only (*Sólo desde abajo*).
7. Seleccione si desea encender o no la función de convección: posición ON (encendida) o posición OFF (apagada). La mayoría de las veces, ésta se recomienda al hornear para ayudar a dorar de manera pareja y obtener resultados más rápidos.
8. Cuando se haya completado la cocción, utilice almohadillas térmicas y/o guantes de cocina para abrir la puerta y sacar el recipiente en que se cocinó. Coloque el *Selector del nivel de calor* en la posición OFF (apagado). Desenchufe del tomacorriente. Permita que el horno se enfríe por completo antes de limpiarlo.

PRECAUCIÓN: Tenga extremo cuidado en alejar las manos y voltear la cara al abrir la puerta pues vapor o aire caliente pueden liberarse. No apoye los recipientes de cocinar sobre la puerta de vidrio pues pueden dañarla.

Horneado de pizzas:

1. Coloque la rejilla del horno en la guía de soporte colocada en el medio.
2. Ajuste la temperatura a 350°F.
3. Precaliente el horno durante 10 minutos. Coloque la pizza sobre el disco para pizzas y deslícelo sobre la rejilla del horno asegurándose de que entre lo más adentro posible en el horno. Hornee hasta el grado deseado.

CÓMO LIMPIAR SU HORNO DE ENCIMERA

PRECAUCIÓN: Antes de limpiar cualquier parte del horno, siempre coloque el *temporizador de control* y el *selector del nivel de calor* en la posición OFF (apagado), desenchufe el cordón eléctrico del tomacorriente y permita que el horno se enfríe.

Para mantener su horno de encimera limpio, tras cada uso limpie con un trapo todo derrame de alimentos, salpicaduras y migas.

1. La bandeja de goteo de la rejilla del horno, la parrilla para asar y la bandeja de migas pueden lavarse con un trapo de cocina en agua jabonosa caliente, enjuagarse y secarse; o pueden lavarse en un lavavajillas automático. No use ninguna esponja o limpiadores metálicos o abrasivos con estas piezas pues el acabado puede dañarse.
2. Limpie la parte exterior del horno y la puerta de vidrio con un trapo suave humedecido y luego séquelas. No use ningún tipo de esponja o limpiador abrasivo sobre las superficies exteriores o la puerta de vidrio pues las rayará. Si el vidrio se raya, éste puede debilitarse y romperse.
3. Limpie el interior del horno con un trapo húmedo, y luego séquelo. Dentro del horno, no use esponjas metálicas, limpiadores abrasivos o limpiadores de horno ya que podrá causar daños. Tenga cuidado de no causar daño alguno al limpiar alrededor de los elementos calentadores.

GUÍA DE SOLUCIÓN DE PROBLEMAS

PROBLEMA	CAUSA POTENCIAL	SOLUCIÓN
Alimentos cocidos de más o de menos	Temperatura o ajuste incorrectos	Ajuste el tiempo o la temperatura. Debido a que su horno de encimera es más pequeño que su horno regular, se calentará más rápido y cocinará en períodos más rápido.
	Colocación de la rejilla	Puede que sea necesario ajustar la posición de las rejillas según los tipos específicos de alimentos.
Olor a quemado	Acumulación de alimentos dentro del horno, en los elementos calentadores o en la bandeja de migas.	Refiérase a la sección de limpieza de su horno.
El horno no se enciende	La unidad está desenchufada. El selector del nivel de calor es ajustado en la posición OFF (apagado).	Enchufe la unidad al tomacorriente Gire el temporizador al ajuste deseado.
Un solo elemento calentador está calentando	El selector del nivel de calor está ajustado para calentar con un sólo un elemento.	Compruebe el selector del nivel de calor para asegurarse de que esté ajustado para calentar desde ambos lados.
El elemento calentador no se mantiene encendido	Los elementos calentadores se encenderán y apagarán para mantener la temperatura apropiada.	

GARANTÍA DEL PRODUCTO

Garantía limitada de 1 año del aparato electrodoméstico

West Bend® Housewares, LLC garantiza que este aparato no presentará fallas de material ni fabricación durante 1 año a partir de la fecha original de compra, siempre y cuando el aparato sea operado y mantenido tal como se indica en el manual de instrucciones de West Bend® Housewares, LLC. Toda pieza del aparato que presente fallas será reparada o reemplazada sin costo alguno a criterio de West Bend® Housewares, LLC. Esta garantía rige solamente para el uso doméstico en interiores.

La garantía de West Bend® Housewares, LLC no cubre ningún daño, incluyendo la decoloración, de superficie antiadherente alguna del aparato electrodoméstico. La garantía de West Bend® Housewares, LLC quedará nula e inválida, según lo determine exclusivamente West Bend® Housewares, LLC, si el aparato electrodoméstico resultase dañado debido a accidentes, uso indebido o abuso, rayas, sobrecalentamiento o si es alterado de algún modo o no se usa en forma doméstica y en interiores.

Esta garantía le otorga derechos legales específicos. Usted también puede tener otros derechos, los cuales pueden variar de una jurisdicción a otra.

ESTA GARANTÍA REEMPLAZA A TODAS LAS DEMÁS GARANTÍAS IMPLÍCITAS, INCLUYENDO AQUÉLLAS DE COMERCIABILIDAD E IDONEIDAD PARA UN FIN O USO EN PARTICULAR, LAS CUALES QUEDAN EXCLUIDAS MEDIANTE EL PRESENTE DOCUMENTO. WEST BEND® HOUSEWARES, LLC RECHAZA TODA RESPONSABILIDAD POR DAÑOS, YA SEAN DIRECTOS, INMEDIATOS, INCIDENTALES, PREVISIBLES, CONSECUENTES O ESPECIALES QUE SURJAN DEL USO DEL APARATO ELECTRODOMÉSTICO O GUARDEN RELACIÓN CON EL MISMO.

Si dentro del período de garantía usted considera que el aparato electrodoméstico presenta fallas o requiere servicio, devuélvalo al lugar de compra original. Para obtener mayores detalles comuníquese con el Departamento de Servicio al Cliente al (262) 334-6949 o por correo electrónico a housewares@westbend.com. Los gastos de devolución no son reembolsables. Los recibos escritos a mano no son válidos. West Bend Housewares, LLC no se hace responsable de las devoluciones perdidas en tránsito.

Válido sólo en EE.UU. y Canadá

REPUESTOS

Solicite los repuestos a West Bend® Housewares, LLC directamente en línea en www.westbend.com, "Replacement Parts", llamando o enviando un mensaje de correo electrónico al departamento de servicios al número/dirección antedichos o escribiendo a: West Bend Housewares, LLC Repuestos O puede llamarnos o enviarnos un mensaje de correo electrónico al departamento de servicios al número/dirección antedichos o escribiéndonos a:

West Bend Housewares, LLC
Attn: Customer Service
P.O. Box 2780
West Bend, WI 53095, EE.UU.

Cerciórese de incluir el número de catálogo/modelo del aparato electrodoméstico (situado en la parte inferior/posterior de la unidad) así como la descripción y la cantidad de repuestos que necesita. Junto con esta información, incluya su nombre, dirección postal, número de tarjeta de crédito Visa o MasterCard, la fecha de vencimiento y el nombre tal como aparece en la tarjeta. Los cheques deben hacerse pagaderos a West Bend Housewares, LLC. Llame a Servicio a la Clientela para que le informen el monto de la compra. Se sumará al total el impuesto de venta estatal que corresponda, más un cargo por despacho y procesamiento. La entrega tarda dos (2) semanas.

Este folleto contiene información importante y útil sobre el uso seguro y el cuidado de su nuevo producto de West Bend® Housewares, LLC. Para su propia referencia, archive aquí el recibo fechado que sirve de comprobante de compra para la garantía, y anote la siguiente información:

Fecha en que compró o recibió la unidad como regalo: _____

Dónde se efectuó la compra y el precio, si lo sabe: _____

Número y código de fecha del producto (aparece en la parte inferior/posterior de la unidad): _____