

Sunbeam®

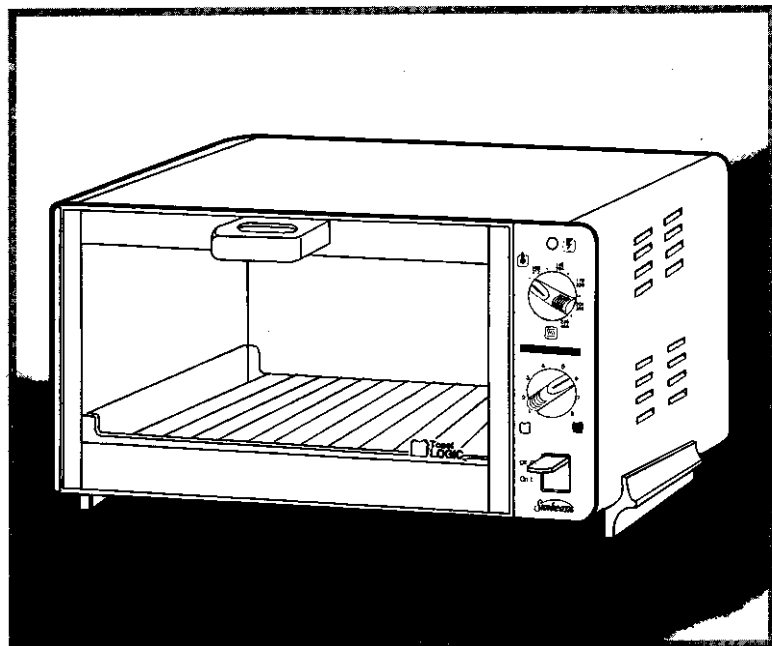

MODELS/MODELOS **6202 & 6203**
MODÈLES/MODELOS

Instruction Manual
4 SLICE TOAST LOGIC™ TOASTER OVEN

Manuel d'Instructions
TOAST-LOGIC™ FOUR GRILLE-PAIN **CAPACITÉ 4 TRANCHES**

Manual de Instrucciones
HORNO TOSTADOR CON TOAST LOGIC™

Manual de Instruções
TOAST LOGIC™ **FORNO** TOSTADOR CAPACIDADE **PARA 4 FATIAS**

IMPORTANT SAFEGUARDS

When using electrical appliances, basic safety precautions should always be followed including the following:

1. Read all instructions, product labels, and warnings before using the toaster oven.
2. Do not touch hot surfaces. Always use oven mitts when handling hot materials, and allow metal parts to cool before cleaning. Allow the unit to cool thoroughly before putting in or taking off parts. Always use the oven handles when moving the unit.
3. When the unit is not in use and before cleaning, unplug the toaster oven from the wall outlet.
Note: Make sure the oven is turned off before unplugging.
4. To protect against risk of electrical shock, do not immerse the appliance or plug in water or other liquids.
5. Close supervision is always necessary when this or any appliance is used near children. This appliance is not for use by children.
6. Do not operate this or any appliance with a frayed or damaged cord or plug or after the appliance malfunctions or is dropped or has been damaged in any manner. Return the appliance to the authorized service facility on the last page for examination, repair or electrical or mechanical adjustment.
7. Do not use attachments not recommended by the manufacturer; they may cause fire, electric shock or injury.
8. Do not use outdoors or for commercial purposes. Do not use this appliance for other than intended use.
9. Do not let the cord dangle over the edge of a table or counter or touch hot surfaces.
10. Do not place the appliance near a hot gas or electric burner or in a heated oven.
11. Extreme caution should be used when using containers constructed of other than metal or glass.
12. A fire may occur if the toaster oven is covered or touching flammable materials, including curtains, draperies, walls, etc., when in operation. **Do not store any items on top of the appliance when in operation.**
13. Do not store any materials, other than manufacturer's recommended accessories, in this unit when not in use.
14. Do not place any flammable materials in oven. such as paper, cardboard, plastic or any materials that may catch fire or melt
15. Do not cover crumb tray or any part of the oven with metal foil. This will cause overheating of the appliance.
16. Oversize foods or metal utensils must not be inserted in the toaster oven as they may create a fire or risk of electrical shock.
17. Do not clean with metal scouring pads. Pieces can break off the pad and touch electrical parts involving a risk of electrical shock.
18. When broiling, use extreme caution when removing tray or disposing of hot grease.
19. To turn this appliance off, return all controls to the "OFF" position.

SAVE THESE INSTRUCTIONS

THIS UNIT FOR HOUSEHOLD ONLY

Use of extension cords: a short power supply cord has been provided to reduce the risk of injury resulting from becoming entangled in or tripping over a longer cord. Extension cords are available from hardware stores and may be used with care. If an extension cord is used, it must be rated for at least 125V, 13 AMP or 1625 WATTS. The cord should be arranged so that it will not drape over the counter or table top where it can be pulled by children or tripped over accidentally.

FOR PRODUCTS PURCHASED IN THE U.S. AND CANADA ONLY:

To reduce the risk of electrical shock, this appliance has a polarized plug (one blade is wider than the other). This plug fits a polarized outlet only one way; if the plug does not fit fully into the outlet, reverse the plug. If it still does not fit, contact a qualified electrician. Do not attempt to defeat this safety feature.

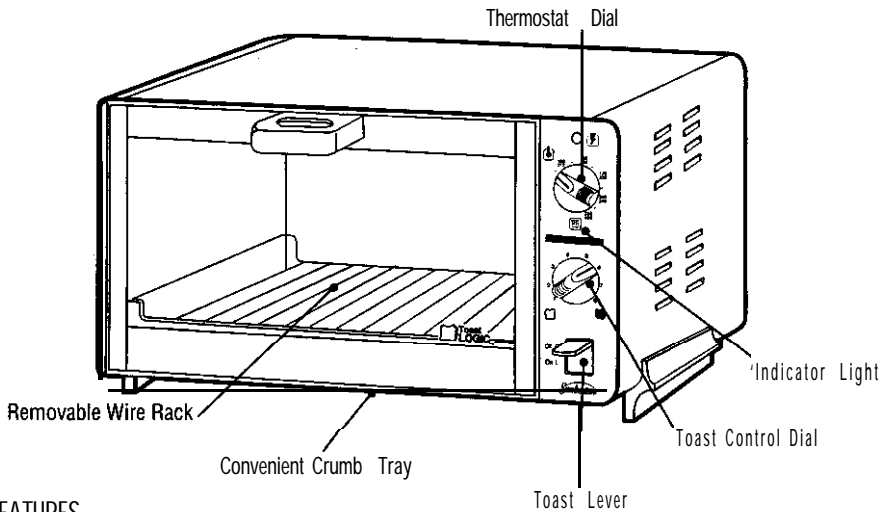

FEATURES

A. Thermostat Dial

1. Controls the temperature when baking.
2. Controls the broil/grill function. Turn the dial fully clockwise to the diagram for broiling/grilling

B. Indicator Light

1. Light is on when the unit is plugged in and in use. When the temperature is reached the light will dim slightly. It will cycle slightly dimmer and brighter with the thermostat.
2. Light will remain on in the broiling/grilling and toasting functions as well.

C. Toast Control Dial

D. Toast Lever

Controls the toasting function and automatically turns the oven off when toasting is completed.

E. Non-Stick Interior Walls

Allows for easy cleaning.

F. Removable Wire Rack

The removable wire rack has different settings. Place the rack in an upside-down "U" position closest to the top heating elements for toasting, broiling or melting toppings. **NOTE: If you are cooking with a heavy dish, we suggest the upside-down "U" position to increase the rack's rigidity.**

G. Convenient Crumb Tray

For crumb or waste collection. To open, push down the knob on the bottom of unit and turn counter-clockwise. To close, push down the knob and turn it clockwise.

H. Cord Storage Bracket

Wraps the cord for convenient storage and ensures that the oven is not pushed too close to the wall.

I. Heavy-Duty Baking Pan and Broiling/Grilling Tray

Use for all your baking, broiling and grilling needs.

J. Toast Logic™

Microchip adjusts toasting time based on voltage fluctuations and temperature inputs to make perfect toast, time after time.

Cleaning the Toaster Oven

Before cleaning your Sunbeam® toaster oven, unplug it and allow it to cool. To clean, wipe manually with a soft cloth. Do not immerse in water! Make sure to use only mild soapy water. Benzene, cleaners, scrubbing brushes and chemical cleaners will damage the non-stick coating on this unit.

Before re-using the unit, make sure it is completely dry.

Storage and Maintenance

Allow the appliance to cool completely before storing. Store the toaster oven in a dry location such as on a table or counter top, or in a cupboard shelf. Wind the electrical cord and secure with a twist fastener. Other than the recommended cleaning, no further user maintenance should be necessary.

USING YOUR SUNBEAM® TOASTER OVEN

Caution: Never place anything on top of your Toaster Oven as it can get very hot.

How to Bake/ Defrost

1. Place the wire rack in the desired position.
2. Select the required temperature. (Use the setting of 200°F (93°C) for defrosting. Vary temperature based on size and type of food.)
3. For best results, allow the oven to preheat a few minutes before baking.

How to Broil/Grill

When broiling, only the top heating element is in use.

1. Position the removable rack in an upside-down U position.
2. To switch the broil/grill on, turn the temperature dial fully clockwise to the broil position.
For best results, allow the oven to preheat 4-5 minutes before using.
3. Place the broiling/grill tray inside the baking pan, arrange the food and position the baking pan on the wire rack.
4. Be sure to turn food as it cooks.

How to Toast

No preheat period is required before toasting.

1. Place toast on rack in an upside down "U" position.
2. Turn the toast control dial to the desired toast color.
3. Press the toast control lever fully down until it locks in position. At the end of the toasting cycle the control lever will return to its original position and shut the unit-off (Toasting time will vary depending on bread types and the number of slices).

Note: When toasting, DO NOT have the oven temperature control in the broil mode.

Please note that cooking times in your Toaster Oven will be shorter than in your larger stovetop oven. This is because a Toaster Oven can maintain its temperature better because it has a smaller space to heat. Be careful when following directions on packaged foods, or in recipe books.



1 YEAR LIMITED WARRANTY

Sunbeam Products Inc. warrants to the original purchaser, subject to the limitations and exclusions set forth below, that this product shall be free, in all material respects, of mechanical and electrical defects in material and workmanship from the date of purchase for one year. This warranty does not cover normal wear of pads or damage resulting from any of the following: negligent use or misuse of the product, use on improper voltage or current, use contrary to operating instructions or disassembly, repair or alteration by any person other than an authorized service center.

Our obligation hereunder is limited to repair or replacement, at manufacturer's option, of the product during the warranty period, provided that the product, along with the model number and original dated proof of purchase, is sent postage prepaid, directly to the following address:

For products purchased in the United States:

SUNBEAM APPLIANCE SERVICE STATION
117 Central Industrial Row
Purvis, MS 39475

For products purchased in Canada:

SUNBEAM APPLIANCE SERVICE STATION (KND)
Please call 1-800-667-8623 or email us at
consumeraffairs@consumer.sunbeam.com

Do not return this product to the place of purchase or to the manufacturer; doing so may delay the processing of your warranty claim.

Answers to questions regarding this warranty or for your nearest authorized service location may be obtained by calling toll-free 1-800-597-5976 or by writing to Sunbeam-Consumer Affairs, at P.O. Box 948369, Maitland, FL 32794-8389. Answers to questions regarding this warranty or for your nearest Canadian authorized service location may be obtained by calling toll-free in Canada 1-800-667-6623. For warranty information or for an authorized service location outside of the United States and Canada, please see the warranty service card inserted in the product packaging.

DISCLAIMER

Product repair or replacement as provided under this warranty is your exclusive remedy. **SUNBEAM PRODUCTS, INC. SHALL NOT BE LIABLE FOR ANY INCIDENTAL OR CONSEQUENTIAL DAMAGES FOR BREACH OF ANY EXPRESS OR IMPLIED WARRANTY ON THIS PRODUCT OR ANY PART THEREOF. EXCEPT TO THE EXTENT PROHIBITED BY APPLICABLE LAW, SUNBEAM PRODUCTS, INC. DISCLAIMS ANY IMPLIED WARRANTY OF MERCHANTABILITY OR FITNESS FOR A PARTICULAR PURPOSE OF THIS PRODUCT OR ANY PART THEREOF.** Some states and provinces do not allow the exclusion or limitation of incidental or consequential damages, or allow limitations on how long an implied warranty lasts, so the above limitations or exclusions may not apply to you. This warranty gives you specific legal rights, and you may also have other rights, which vary from State to State or Province to Province.

PRÉCAUTIONS IMPORTANTES

Lors de l'utilisation d'appareils électriques, toujours prendre les précautions nécessaires, incluant celles qui suivent:

1. Lire l'ensemble des instructions, étiquettes et avertissements avant d'utiliser le four grille-pain.
2. Ne pas toucher les surfaces chaudes. Utilisez toujours des gants isolants pour manipuler du matériel brûlant et laisser refroidir les surfaces métalliques avant de les nettoyer. Laisser refroidir l'appareil avant de remonter ou de démonter des pièces. Toujours saisir l'appareil par les deux poignées pour le déplacer.
3. Débrancher le four grille-pain de la prise murale lorsqu'il n'est pas utilisé ou avant de le nettoyer.
Remarque: Vérifier que le four est éteint avant de le débrancher.
4. Pour écarter les risques d'électrocution, ne pas immerger le cordon, la fiche ou le grille-pain dans l'eau ni dans aucun autre liquide.
5. Faites particulièrement attention lorsque l'appareil est utilisé par, ou en présence d'enfants. Cet appareil ne doit pas être utilisé par des enfants.
6. Ne pas faire fonctionner un appareil dont le fil ou la fiche est endommagé ou après que l'appareil ait mal fonctionné, qu'il ait été échappé ou endommagé d'une façon quelconque. Retourner l'appareil au centre de service autorisé aux fins d'inspection, de réparation, de réglage électrique ou mécanique.
7. L'utilisation d'accessoires non conseillés ou vendus par le fabricant présente des risques d'incendie, d'électrocution ou de blessure.
8. Ne pas utiliser à l'extérieur ou à des fins commerciales. Ne pas utiliser cet appareil à des fins autres que celles pour lesquelles il est conçu.
9. Ne pas laisser le fil pendre de la table ou d'un comptoir et éviter qu'il touche à une surface chaude.
10. Ne pas placer sur ou près d'un brûleur à gaz ou électrique, ou dans un four chaud.
11. Faire preuve d'une extrême prudence en utilisant des récipients en matériau autre que le métal ou le verre.
12. Pour écarter les risques d'incendie pendant la marche du four, ne pas le couvrir ni le placer au contact de matières inflammables, notamment rideaux, tentures, cloisons, etc.
Ne ranger aucun objet sur le dessus de l'appareil pendant qu'il fonctionne.
13. Ne ranger aucun objet autre que les accessoires conseillés par le fabricant dans le four lorsqu'il n'est pas utilisé.
14. Ne placer aucune matière inflammable dans le four, notamment papier, carton, plastique ou tout autre matériau susceptible de s'enflammer ou de fondre.
15. Ne pas couvrir le ramasse-miettes, ni aucune autre partie du four, de papier aluminium. Ceci provoquerait une surchauffe de l'appareil.
16. En raison des risques d'incendie ou d'électrocution, ne pas introduire d'ustensiles de cuisine ni d'aliments de taille excessive dans le grille-pain.
17. Ne pas utiliser de tampon métallique pour le nettoyage. Le tampon métallique peut perdre des morceaux susceptibles de venir au contact d'éléments sous tension et de créer un risque d'électrocution.
18. Durant le rôtissage, faire preuve d'un extrême prudence en sortant le ramasse-miettes et en jetant les graisses chaudes.
19. Pour éteindre l'appareil, ramener toutes les commandes à leur position «arrêt».

CONSERVER CES INSTRUCTIONS

CET APPAREIL EST CONÇU POUR USAGE DOMESTIQUE SEULEMENT

Utilisation d'une rallonge: l'appareil est livré avec un cordon d'alimentation court pour réduire les risques d'enchevêtrement ou de trébuchement accidentel. Les rallonges électriques, en vente dans les quincailleries, sont à utiliser avec prudence. Si nécessaire, utiliser une rallonge électrique d'une capacité nominale de 125 V/13 A ou 1625 W au minimum. Placer le cordon d'alimentation de manière à ce qu'il ne pende pas du plan de travail ou de la table, où il pourrait être accessible aux enfants ou provoquer un trébuchement accidentel.

PRODUITS ACHETÉS AUX ÉTATS-UNIS ET AU CANADA UNIQUEMENT :

Pour réduire le risque de choc électrique, cet appareil est doté d'une fiche polarisée (une broche est plus large que l'autre). Cette fiche ne va que dans un sens seulement sur une prise de courant polarisée. Si la fiche ne s'enfonce pas complètement dans la prise, la retourne et essaye de nouveau. Si elle ne s'adapte toujours pas à fond, consulter un électricien qualifié. Veillez à respecter les mesures de sécurité de la prise polarisée.

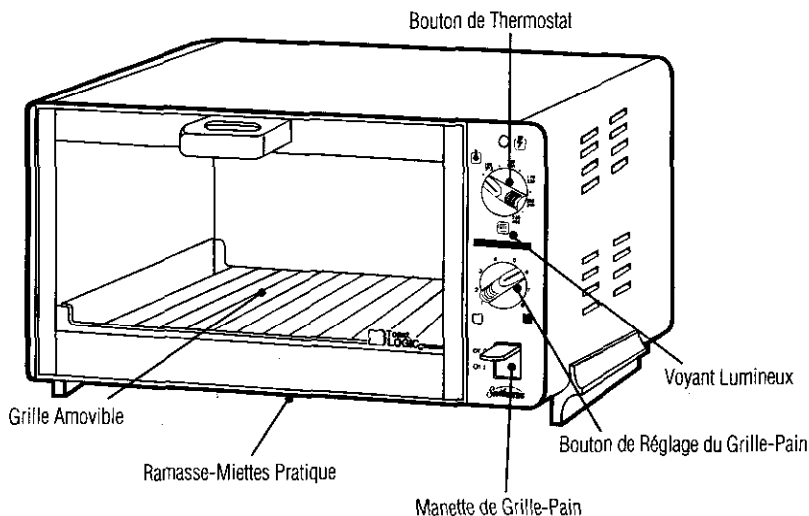

CARACTÉRISTIQUES

A. Bouton de Thermostat

1. Contrôle la température du four.
2. Contrôle la fonction grill. Tourner complètement ce bouton dans le sens des aiguilles d'une montre jusqu'au symbole du grill.

B. Voyant Lumineux

1. Le voyant est allumé lorsque l'appareil est branché et en marche. Il alterne ensuite entre des phases plus ou moins brillantes, suivant le thermostat.
2. Le voyant s'allume également en mode grill et en mode grille-pain.

C. Bouton de Réglage du Grille-Pain

D. Manette du Grille-Pain

Commande la fonction grille-pain et éteint automatiquement le four lorsque le pain est grillé.

E. Parois Intérieures Latérales et Supérieure Antiadhérentes

Permettent un nettoyage facile.

F. Grille Amovible

La grille métallique amovible présente positions différentes. Placer la grille en position de «U» inversé le plus près possible des éléments chauffants pour griller le pain et les viandes ou faire fondre les nappages.

REMARQUE: En présence d'un plat lourd, il est conseillé de placer la grille en position de «U» inversé pour augmenter sa rigidité.

G. Ramasse-Miettes Pratique

Pour la récupération des miettes et autres déchets. Pour ouvrir, enfoncer le bouton à la base de l'appareil et le tourner dans le sens contraire des aiguilles d'une montre. Pour fermer, enfoncer le bouton et le tourner dans le sens des aiguilles d'une montre.

H. Taquet d'Enroulement du Cordon

Permet un rangement pratique du cordon et empêche le four d'être poussé trop près du mur.

I. Plat à Four et Plaque de Rôtissage en Métal Épais

Pour couvrir tous les besoins en matière de cuisson au four et de rôtissage.

J. Toast Logic™

Un circuit intégré règle la durée de chauffage en fonction des fluctuations de la tension du secteur et de la température pour offrir des résultats parfaits, rôtie après rôtie.

Nettoyage du Four Grille-Pain

Avant de nettoyer le four grille-pain de Sunbeam®, le débrancher et le laisser refroidir. Pour nettoyer, l'essuyer à la main avec un chiffon doux. Ne pas l'immerger dans l'eau ! Veiller à utiliser uniquement de l'eau légèrement savonneuse. Le benzène, les détergents, les brosses à recurer et les produits chimiques peuvent endommager le revêtement antiadhérent de l'appareil. S'assurer que l'appareil est complètement sec avant de le réutiliser.

Rangement et Entretien

Laisser refroidir le four grille-pain avant de le ranger. Choisir un endroit sec, sur une table ou un plan de travail ou dans un placard, par exemple. Enrouler le cordon électrique et l'attacher à l'aide d'un lien torsadé. Le four ne nécessite pas d'entretien autre que le nettoyage conseillé. Pour toute réparation, renvoyer le four grille-pain à notre Centre de réparation de Bay Spring, MS (voir adresse d'expédition à la dernière page).

UTILISATION DU FOUR GRILLE-PAIN SUNBEAM®

Attention: Ne jamais rien poser sur le dessus du Four Grille-pain car il peut devenir très chaud.

Comment Cuire au Four/Décongeler

1. Placer la grille dans la position désirée.
2. Régler la température (Pour le dégivrage, régler sur 200°F (93°C). Faire varier la température en fonction de la taille et du type d'aliment).
3. Il est préférable de laisser le four préchauffer pendant 4 à 5 minutes avant utilisation.

Comment Rôtir/Griller

En mode gril, seul l'élément chauffant supérieur est utilisé.

1. Placer la grille amovible en position de «U» renversé.
2. Pour passer en mode gril, faire tourner complètement le bouton de température dans le sens des aiguilles d'une montre jusqu'à la position de gril. Il est préférable de laisser le four préchauffer pendant 4 à 5 minutes avant utilisation.
3. Placer la plaque de rôtissage dans le plat à four, y disposer les aliments et poser le plat à four sur la grille. Ne pas oublier de garder la porte entrouverte pour permettre une circulation d'air correcte.
4. Veiller à retourner les aliments en cours de cuisson.

Comment Utiliser le Grille-Pain

Le grille-pain ne nécessite pas de préchauffage.

1. Placer le pain sur la grille en position de «U» reversé.
2. Mettre le bouton de réglage du grille-pain sur la position désirée.
3. Enfoncer la manette du grille-pain vers le bas jusqu'à ce qu'elle s'enclenche. À la fin du cycle de chauffage, la manette revient automatiquement à sa position initiale et éteint l'appareil (la durée de chauffage dépend du type de pain et du nombre de tranches).

Remarques: Durant l'utilisation du grille-pain, NE PAS avoir le bouton de thermostat du four en position de gril.

Comment Gratiner

Le gratinage ne nécessite pas de préchauffage

1. Placer la grille en position de «U» renversé pour y placer les aliments.
2. Choisir le degré de gratinage à l'aide du bouton de réglage du grille-pain.
3. Enfoncer la manette du grille-pain vers le bas jusqu'à ce qu'elle s'enclenche. À la fin du cycle de chauffage, la manette revient automatiquement à sa position initiale et éteint l'appareil.

Les temps de cuisson du four grille-pain sont plus courts que ceux d'un four de cuisine plus grand. En effet, le four grille-pain assure un meilleur maintien de la température car le volume à chauffer est plus restreint. En tenir compte lors de l'exécution des instructions figurant sur les emballages ou de recettes tirées de livres de cuisine.

GARANTIE **LIMITÉE 2 ANS**

Sunbeam **Products Inc.** garantit à l'acheteur initial, sous couvert des limitations et exclusions **stipulées** ci-après, que ce produit est exempt, sous tous les aspects matériels, de tout défaut mécanique et électrique de matériel ou de fabrication pendant deux ans à compter de la date d'achat. Cette garantie ne couvre pas l'usure normale des pièces ni les dommages **resultant** des situations suivantes: usage négligent ou abusif du produit, courant ou tension d'alimentation inadaptés, utilisation en contradiction avec le mode d'emploi ou démontage, réparation ou modification par toute personne autre que le personnel d'un centre de réparation agréé.

Nos obligations dans le cadre de cette garantie se limitent à la réparation et au remplacement, au choix du fabricant, du produit pendant la durée de la garantie, à condition que le produit soit renvoyé en port payé, accompagné de son **numéro** de modèle et de l'original du justificatif d'achat date, à l'adresse suivante:

Produits **achetés** aux États-Unis:

SUNBEAM APPLIANCE SERVICE STATION
117 Central Industrial Row
Purvis, MS 39475

Produits achetés au Canada:

SUNBEAM APPLIANCE SERVICE STATION (KNO)
S'il vous plaît l'appel 1-800-667-8623 ou email nous
consumeraffaires@consumer.sunbeam.com

Ne pas renvoyer l'appareil au revendeur ou au fabricant; ceci aurait pour effet de retarder le traitement de la demande de garantie.

Pour toute question relative à cette garantie ou pour obtenir l'adresse du centre de réparation agréée le plus proche, appeler sans frais le 1-800-597-5978 ou **écrire** au Sunbeam Consumer **Affairs**, P.O. Box 948389, Maitland, FL 32794-8389.

Au Canada, pour toute question relative à cette garantie ou pour obtenir l'adresse du centre de **réparation** agréé canadien le plus proche, appeler sans frais le **1-800-667-8623**. Pour toute question relative à cette garantie ou pour obtenir l'adresse du centre de **réparation** agréé le plus proche en-dehors des États-Unis et du Canada, consulter la carte de service de la garantie jointe à l'emballage du produit.

AVERTISSEMENT

La **réparation** ou le remplacement **du** produit **suivant** les termes de cette garantie **constituent** votre unique recours. **SUNBEAM PRODUCTS, INC. NE POURRA ÊTRE TENUE RESPONSABLE DE DOMMAGES ACCESSOIRES OU INDIRECTS POUR RUPTURE D'UNE **QUELCONQUE** GARANTIE EXPRESSE OU IMPLICITE CONCERNANT CE PRODUIT OU UNE PARTIE DE CE PRODUIT. DANS LES LIMITES DE LA RÉGLEMENTATION EN VIGUEUR, SUNBEAM PRODUCTS, INC. N'OFFRE AUCUNE GARANTIE IMPLICITE PUANT À **L'ADÉQUATION** DE CE PRODUIT OU D'UNE PARTIE DE CE PRODUIT À UN USAGE PARTICULIER OU À LA COMMERCIALISATION. Certains états ou provinces n'autorisant pas l'exclusion ou la limitation des dommages accessoires ou indirects ou autorisant uniquement des limitations sur la durée de **validité** d'une garantie implicite, les limitations et exclusions ci-dessus peuvent ne pas s'appliquer à votre situation. Cette garantie vous accorde des droits juridiques **particuliers** et il est possible que vous ayez d'autres droits, différents d'un **état** ou d'une province à l'autre.**

MEDIDAS IMPORTANTES DE SEGURIDAD

Cuando use aparatos eléctricos, algunas precauciones básicas de seguridad siempre deben de tomarse, incluyendo las siguientes:

1. Lea todas las instrucciones, las etiquetas en el producto y las advertencias antes de usar el horno tostador.
2. No toque las superficies calientes. Siempre use guantes cuando maneje materiales calientes y permita que las partes metálicas se enfríen antes de limpiar. Permita que la unidad se enfríe bien antes de poner o quitar partes. Siempre use las asas del horno cuando mueva la unidad.
3. Desconecte el horno tostador de la toma de corriente cuando la unidad no esté en uso y antes de limpiar. **Nota: Verifique que el horno tostador esté apagado antes de desconectar.**
4. Para protegerse contra una descarga eléctrica, no sumerja el aparato o el enchufe en agua o en otros líquidos.
5. Supervisión cercana es necesaria cuando este o cualquier otro aparato es usado cerca de niños. Este aparato no debe ser usado por niños.
6. No opere este o ningún otro aparato con un cordón dañado o quemado o después de que el aparato ha funcionado inadecuadamente o ha sido dañado en cualquier manera. Regrese el aparato a un centro de servicio autorizado listado en la última página, para su examinación, o ajuste eléctrico o mecánico.
7. El uso de accesorios o aditamentos no recomendados por el fabricante pueden causar incendios, descargas eléctricas o lesiones personales.
8. No se use en exteriores o con propósitos comerciales. No use este aparato más que para lo que ha sido diseñado.
9. No permita que el cordón cuelgue sobre la orilla de la mesa o del mostrador o toque superficies calientes.
10. No coloque sobre o cerca de quemadores de estufas de gas o dentro de un horno caliente.
11. Tenga extremo cuidado cuando use contenedores de vidrio o de metal.
12. Puede ocurrir un incendio si el horno tostador está en operación y está en contacto o cubierto con materiales inflamables, incluyendo cortinas, tapicería, paredes, etc. No coloque ningún objeto sobre el aparato cuando esté en operación.
13. Cuando esta unidad esté en operación, no almacene ningún material que no sea un accesorio recomendado por el fabricante.
14. No coloque dentro del horno ningún material inflamable como papel, cartón, plástico o cualquier material que se pueda incendiar o derretir.
15. No cubra la charola para migajas o ninguna parte del horno con papel aluminio o metálico. Esto puede causar el sobrecalentamiento del aparato.
16. Los alimentos grandes o utensilios metálicos no deben ser introducidos en el horno tostador ya que pueden causar incendios o descargas eléctricas.
17. No limpie con esponjas o fibras metálicas. Se pueden desprender piezas de la esponja o fibra y tocar partes eléctricas creando el riesgo de descargas eléctricas.
18. Cuando ase alimentos, tenga cuidado extremo al remover la charola o desechar la grasa caliente.
19. Para apagar este aparato, regrese todos los controles a la posición "apagado/off".

GUARDE ESTAS INSTRUCCIONES

ESTA UNIDAD ES PARA USO DOMÉSTICO SOLAMENTE

El uso de cables de extensión : el aparato tiene un cordón eléctrico corto como medida de seguridad para prevenir lesiones al tropezar, tirar o enredarse con un cordón más largo. Los cables de extensión están disponibles en tiendas de herramientas y pueden usarse con cuidado. Si se usan los cables de extensión, la capacidad nominal eléctrica de éste debe ser por lo menos de 125 Voltios, 13 Amperes o 1625 Watts. Coloque el cordón de extensión de manera que no cuelgue sobre el borde del mostrador o mesa donde pueda tirarlo un niño o pueda tropezar con él accidentalmente.

PARA PRODUCTOS COMPRADOS EN ESTADOS UNIDOS Y CANADÁ ÚNICAMENTE:

Para reducir el riesgo de descargas eléctricas, este aparato cuenta con una clavija polarizada. (una cuchilla es más ancha que otra). Como medida de seguridad, esta clavija entra sólo de una manera en un enchufe polarizado. Si la clavija no encaja en el enchufe simplemente colóquela al revés. Si aún así no encaja llame a un electricista calificado. De ninguna manera intente modificar esta medida de seguridad.

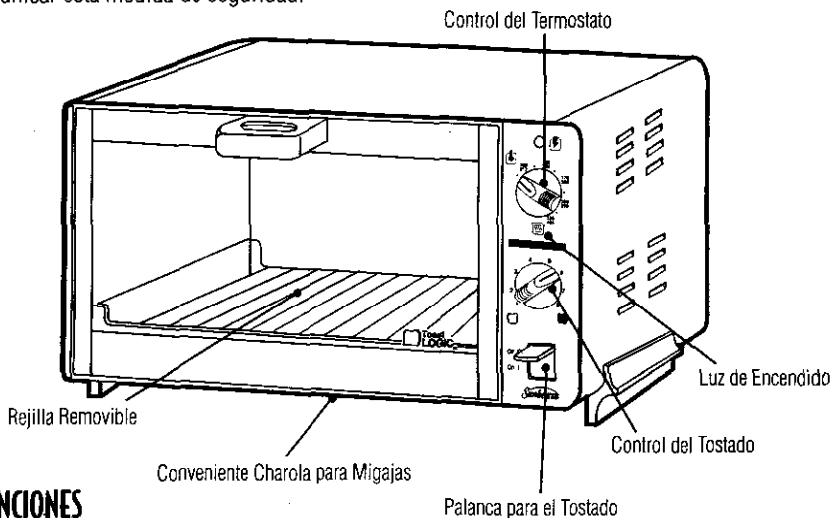

FUNCIONES

A. Control del Termostato

1. Controla la temperatura al hornear
2. Controla la función de asar a la parrilla. Gire el control completamente en sentido de las manecillas del reloj y coloque en la posición que indica el diagrama de asar a la parrilla.

B. Luz de Encendido

1. La luz está encendida cuando la unidad está conectada y en uso. Cuando la temperatura se ha alcanzado, la luz se oscurecerá ligeramente. La luz de encendido brillará y se apagará en ciclos de acuerdo al ritmo del termostato.
2. La luz permanecerá encendida en las funciones de asado a la parrilla y tostado.

C. Control del Tostado

D. Palanca para el Tostado

Controla la función del tostado y automáticamente apaga el horno cuando el tostado se ha completado.

E. Techo y Paredes con Interior Antiadherente

Permite una fácil limpieza.

F. Rejilla Removible

La rejilla removible tiene diferentes posiciones. Coloque la rejilla en la posición de "U" invertida lo más cercano posible a los elementos calefactores que están en la parte superior para tostar, asar o derretir. **NOTA: Si usted está cocinando con un plato muy pesado, sugerimos la posición de la rejilla de "U" invertida para aumentar la rigidez de la rejilla.**

G. Conveniente Charola para Migajas

Para recolectar los residuos. Para abrir, empuje la perilla que está en la parte inferior de la unidad y gire en sentido contrario a las manecillas del reloj. Para cerrar, presione la perilla y gire en sentido de las manecillas de reloj.

H. Soporte para Almacenar el Cordón

Para enrollar el cordón y almacenar convenientemente, también evita que el horno tostador sea empujado demasiado cerca de la pared.

I. Resistente Charola para Asar y Recipiente para Hornear

Úselos para todas sus necesidades de horneado y asado.

J. Toast Logic™

El circuito electrónico ajusta el tiempo de tostado compensando las fluctuaciones en el voltaje y las diferencias en la temperatura para hacer un tostado perfecto todo el tiempo.

Limpieza del Horno Tostador

Antes de limpiar su horno tostador de Sunbeam®, desconecte y permita que se enfríe. Limpie manualmente con un paño suave. ¡No sumerja en agua! Asegúrese de usar solamente agua y jabón suave. Los cepillos, esponjas, fibras metálicas y limpiadores abrasivos pueden dañar el recubrimiento antiadherente de esta unidad.

Antes de usar la unidad una segunda vez, ésta debe de estar completamente seca.

Almacenamiento y Mantenimiento

Permita que el aparato se enfríe completamente antes de almacenar. Almacene el horno tostador en un lugar seco como encima de una mesa o mostrador, o sobre una repisa. Enrolle el cordón eléctrico y asegure con un alambre de metal o de plástico. No es necesario otro tipo de mantenimiento que no se sea la limpieza recomendada en este manual.

USANDO SU HORNO TOSTADOR SUNBEAM®

Cuidado: Nunca coloque ningún objeto sobre su Horno Tostador ya que puede estar muy caliente.

Cómo Hornear/Descongelar

1. Coloque la rejilla en la posición deseada.
2. Seleccione la temperatura requerida. (Para descongelar ajuste a 200°F (93°C) . Varíe la temperatura basándose en el tamaño y tipo de alimento).
3. Para mejores resultados, permita que el horno se caliente previamente por 4 ó 5 minutos antes de usar.

Como Asar a la Parrilla

Cuando ase a la parrilla, sólo están en uso los elementos calefactores de la parte superior.

1. Coloque la rejilla removible en la posición de "U" invertida.
2. Para encender la función de asado a la parrilla, gire el control de temperatura completamente en sentido de las manecillas del reloj a la posición de asar a la parrilla. Para mejores resultados, antes de usar permita que el horno se caliente previamente de 4 a 5 minutos.
3. Coloque la rejilla para asar a la parrilla dentro del contenedor para hornear, acomode los alimentos y coloque el recipiente para hornear sobre la rejilla metálica.
4. Voltee los alimentos durante el ciclo de cocción.

Como Tostar

No es necesario calentar previamente antes de tostar.

1. Coloque el pan en la rejilla en la posición de "U" invertida.
2. Gire el control del tostado y seleccione el nivel de tostado.
3. Presione la palanca para el tostado completamente hacia abajo hasta que esté fija. Al final del ciclo de tostado, la palanca regresará a su posición original y la unidad se apagará. (El tiempo de tostado varía dependiendo del tipo de pan y del número de rebanadas.).

Nota: Cuando esté tostando, NO coloque el control de temperatura en el modo de asar.

Como Gratar

No es necesario calentar previamente antes de gratinar.

1. Ponga la rejilla de alambre en la posición de "U" invertida para colocar los alimentos.
2. Seleccione el nivel de dorado que desea usando el control del tostado.
3. Presione la palanca para el tostado completamente hacia abajo hasta que esté fija. Al final del ciclo de tostado, la palanca regresará a su posición original y la unidad se apagará.

Por favor note que los tiempos de cocción en su Horno Tostador serán más cortos que en su horno convencional de la estufa. Esto se debe a que el Horno Tostador puede mantener la temperatura mejor ya que el espacio que tiene que calentar es más pequeño. Tenga cuidado cuando siga las direcciones de alimentos empaquetados, o de los libros de recetas.

GARANTÍA DE 2 AÑOS

Sunbeam Products Inc. garantiza al comprador original, sujeto a limitaciones y exclusiones que se estipulan en seguida, que este producto estará libre de defectos mecánicos y eléctricos en el material y en la mano de obra durante dos años a partir de la fecha de compra. Esta garantía no cubre el desgaste de partes o daños resultantes de cualquiera de lo siguiente: uso negligente o mala utilización del producto, uso con un voltaje o corriente no adecuado, uso contrario a las instrucciones de operación, desensamble, reparaciones o alteraciones hechas por cualquier persona que no sea de un centro de servicio autorizado.

Nuestra obligación está limitada a la reparación o a la reposición, bajo la opinión del fabricante, de este producto durante el período de la garantía, si al producto se envía gastos previamente pagados, con el número de modelo y la fecha original de compra, directamente a la siguiente dirección:

Para productos comprados en Estados Unidos:

SUNBEAM APPLIANCE SERVICE STATION
117 Central Industrial Row
Purvis, MS 39475

Para productos comprados en Canadá:

SUNBEAM APPLIANCE SERVICE STATION(KND)
Por favor llame 1-800-663-8623 o envíenos un email
consumeraffairs@consumer.sunbeam.com

No regrese este producto al lugar de compra o al fabricante; al hacer esto retrasará el proceso del reclamo de su garantía.

Respuestas a sus preguntas sobre esta garantía o sobre la estación de servicio autorizado más cercano se pueden obtener llamando sin costo al

1-800-597-5978 o escriba a Sunbeam - Consumer Affairs, al P.O. Box 948389, Maitland, FL 32794-8389.

Respuestas a preguntas sobre esta o sobre la estación de servicio autorizado canadiense más cercano se pueden obtener llamando sin costo al 1-800-667-8623. Para información sobre la garantía o sobre la localización de un centro de servicio autorizado fuera de los Estados Unidos y Canadá, por favor revise la tarjeta garantía del servicio que se incluye en el empaque del producto.

RECHAZO DE RESPONSABILIDADES

Reparación de productos o reposiciones como se ofrecen en esta garantía es su único remedio. SUNBEAM PRODUCTS, INC. NO SE HACE RESPONSABLE POR CUALQUIER DAÑO INCIDENTAL O CONSECUENTE QUE OCURRA POR LA VIOLACIÓN DE LOS TÉRMINOS EXPLÍCITOS O IMPLÍCITOS DE LA GARANTÍA DE ESTE PRODUCTO O DE CUALQUIER PARTE DE ESTE. A EXCEPCIÓN DEL ALCANCE PROHIBIDO POR LA LEY APLICABLE, SUNBEAM PRODUCTS, INC. RECHAZA TODA RESPONSABILIDAD DE CUALQUIER GARANTÍA IMPLÍCITA O COMERCIAL, O AJUSTES HECHOS PARA UN PROPÓSITO EN PARTICULAR SOBRE ESTE PRODUCTO O CUALQUIER PARTE DE ESTE.

Algunos estados y provincias no permiten la exclusión o limitación de daños imprevistos o consecuentes, o permiten limitación en la duración de una garantía implícita, así que las limitaciones o exclusiones arriba mencionadas pueden no ser aplicables para usted. Esta garantía le da a usted derechos legales específicos, y puede también tener otros derechos que pueden variar de estado a estado o de provincia a provincia.

PRECAUÇÕES IMPORTANTES

Sempre que utilizar eletrodomésticos, você deve tomar algumas medidas básicas de segurança, como as que seguem:

1. Leia todas as instruções, rótulos do produto e avisos antes de usar o aparelho de forno e torradeira.
2. Não toque em superfícies quentes. Sempre use luvas de forno quando estiver lidando com materiais quentes. Antes de limpar deixe que as partes de metal esfriem. Deixe que a unidade esfrie completamente antes de limpar ou guardar. Utilize as alças do forno para movimentar o aparelho.
3. Quando o aparelho não estiver sendo usado e antes de limpá-lo, retire o fio da tomada.
Obs.: verifique se o forno está desligado antes de retirar o fio da tomada.
4. Para evitar risco de choque elétrico, não submerja o fio, o tomada ou o aparelho em água ou qualquer outro líquido.
5. É necessário manter uma supervisão muito próxima quando este aparelho for usado por, em ou perto de crianças. Este aparelho não deve ser utilizado por crianças.
6. Não opere este aparelho ou qualquer outro que tenha o fio elétrico ou tomada danificados ou quando o eletrodoméstico não funcionar devidamente, ou quando este for deixado cair ou que tenha sido danificado de qualquer maneira. Leve o aparelho para o centro de serviços de eletrodomésticos para revisão ou conserto.
7. O uso de peças de reposição não recomendadas pelo fabricante, eles podem causar fogo, descargas elétricas ou acidentes.
8. Não use o aparelho ao ar livre ou comercialmente. Não use o aparelho de outra forma que não seja a que foi desenhado.
9. Não deixe que o fio fique pendurado na borda da mesa ou balcão ou que encoste em superfícies quentes.
10. Não coloque o aparelho perto de gás, do fogão ou dentro do forno quente.
11. Tome bastante cuidado ao usar recipientes que não sejam de metal ou de vidro.
12. Se o aparelho de forno e torradeira estiver funcionando coberto ou encostado em material inflamável, como cortinas, papel de parede etc., poderá ocorrer um incêndio. Não coloque nada em cima do aparelho quando em operação.
13. Não guarde nenhum material além dos acessórios recomendados pelo fabricante dentro do aparelho quando este não estiver sendo usado.
14. Não coloque nenhum material inflamável no forno, como por exemplo, papel, cartolina, plástico ou qualquer outro material que possa pegar fogo ou derreter-se.
15. Não cubra a bandeja de recolhimento de farelos ou qualquer parte do forno com folha de alumínio. Isto fará com que o aparelho fique superaquecido.
16. Não coloque dentro da torradeira, qualquer utensílio ou alimentos muito grandes pois corre-se o risco de pegar fogo ou se tomar um choque elétrico.
17. Não limpe com esponjas de limpeza de metal. Algumas partículas poderão desprender-se da esponja e tocar nas peças elétricas trazendo risco de choque elétrico.
18. Quando estiver dourando, tome bastante cuidado ao remover a bandeja ou ao descartar-se da gordura quente.
19. Para desligar o aparelho, coloque todos os controles na posição de "desligado" (off).

GUARDE ESTAS INSTRUÇÕES

ESTE APARELHO SOMENTE PARA USO DOMÉSTICO

Uso de fios de extensão: O fio elétrico fornecido é curto para reduzir o risco de enrolamento ou tropeção em um fio mais longo. Os fios de extensão podem ser encontrados em lojas de ferragem e podem ser usados tomando as devidas precauções durante o uso. Se usar um fio de extensão, ele deverá ter classificação para no mínimo 125V, 13 AMP ou 1625 WATTS. O fio deve ser arrumado de tal maneira que não fique pendurado no balcão, ou mesa, onde o aparelho pode ser puxado por crianças ou derrubado involuntariamente.

PARA PRODUTOS COMPRADOS SOMENTE NOS ESTADOS UNIDOS E CANADÁ:

Este aparelho conta com um plug polarizado (um dos contatos é mais largo do que outro). Para evitar risco de choque elétrico, este plug encaixa-se somente em um plug unidirecional polarizado. Se o plug não se encaixar totalmente dentro da tomada, inverta o mesmo. Se ainda assim não encaixar, contate um eletricista competente. Não tente desativar este recurso de segurança.

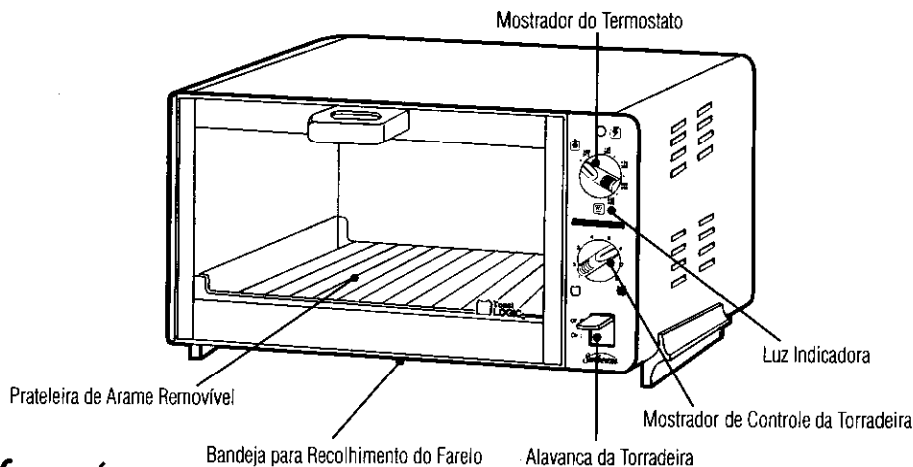

CARACTERÍSTICAS

A. Mostrador do Termostato

1. Controla a temperatura durante o modo de assar.
2. Controla a função de dourar/ grelhar. Gire o mostrador totalmente no sentido horário até o diagrama de dourar/ grelhar.

B. Luz Indicadora

1. A luz se acende quando o fio está ligado na tomada e o aparelho está sendo usado. Quando a temperatura desejada é alcançada a luz fica um pouco mais fraca. Ela passa de um pouco mais fraca para mais brilhante de acordo com o termostato.
2. A luz também permanece ligada durante a função de dourar/ grelhar e torrar.

C. Mostrador de Controle da Torradeira

D. Alavanca da Torradeira

Controla a função de torrar e desliga o forno automaticamente quando a torrada está pronta.

E. Lados e Parte Superior Internos Não Aderentes

Torna a limpeza mais fácil.

F. Prateleira de Arame Removível

A prateleira de arame removível pode ser colocada em muitas posições. Coloque aq grelha em uma posição em "U" de ponta cabeça, o mais próximo possível do elemento de aquecimento para torrar, grelhar ou derreter coberturas.

OBS.: caso esteja cozinhando um prato pesado, sugerimos a posição invertida em "U" para que a prateleira ofereça maior resistência.

G. Bandeja Prática para Recolhimento de Farelos

Utilizada para recolher farelos ou outros resíduos. Para abrir, pressione o seletor na parte inferior da churrasqueira e gire-o no sentido anti-horário. Para fechar, pressione o seletor e gire-o no sentido horário.

H. Suporte para Guardar do Fio

O fio fica enrolado tornando prático o modo de guardar e garantindo que o aparelho não fique próximo demais à parede.

I. Fôrma de Assar e Bandeja de Dourar/ Grelhar Resistentes

Use-as sempre que tiver que assar, dourar e grelhar.

J. Torradeira Logic⁺

O tempo de torrar é controlado por microchips de acordo com as flutuações da voltagem e dos acertos de temperatura de modo a proporcionar torradas perfeitas todo o tempo.

Limpeza do Forno da Torradeira

Retire o fio da tomada e espere que esfrie. Limpe manualmente com um pano macio. Não o deixe imerso em água. Não use nada além de água com sabão brando. Benzol, material de limpeza, escovas de esfregar e produtos químicos de limpeza não devem ser usados pois causarão danos à superfície não aderente do aparelho. Antes de usar novamente o aparelho, verifique se está completamente seco.

Modo de Guardar e Manutenção

Espere que o aparelho fique completamente frio antes de guardá-lo. Guarde-o em local seco como, por exemplo, uma mesa, topo de balcão ou prateleira de armário de cozinha. Enrole o fio elétrico e prenda-o torcendo o prendedor. Não há necessidade de manutenção além da limpeza recomendada. Se houver alguma necessidade de manutenção ou conserto envie o aparelho para nosso Centro de Assistência Técnica em Bay Springs, MS. (Procure na última página o endereço para remessas.)

COMO USAR O APARELHO DE FORNO E TORRADEIRA SUNBEAM[®]

Precauções: Jamais coloque qualquer coisa no topo do Aparelho de Forno e Torradeira pois ele se aquece muito durante o funcionamento.

Como Assar/ Degelar

1. Coloque a prateleira de arame na posição desejada.
2. Selecione a temperatura necessária. (Utilize o ajuste de temperatura de 200°F (93°C) para descongelar. Mude a temperatura de acordo com o tamanho e tipo de alimento.)
3. Para que obtenha melhores resultados, espere que o forno esquente durante 4 a 5 minutos antes de usá-lo.

Como Dourar/ Grelhar

Na função de dourar, somente é usada a parte de aquecimento superior.

1. Coloque a grelha removível na posição em "U" de ponta cabeça.
2. Para ligar a função de dourar/grelhar, gire o mostrador de temperatura totalmente no sentido horário até a posição de dourar. Para que obtenha melhores resultados espere que o forno es quente durante 4 a 5 minutos antes de usar.
3. Coloque a bandeja de dourar/grelhar dentro da fôrma de assar, arrume o alimento e coloque a fôrma na prateleira.
4. Não deixe de virar o alimento durante o cozimento.

Como Torrar

Não é necessário pré-aquecer antes de torrar

1. Coloque a torrada com a prateleira na posição do em "U" de porta cabeça.
2. Gire o mostrador de controle da torrada até o tempo de torrar desejado.
3. Aperte a alavanca de torrar completamente para baixo até que se encaixe na posição certa. No final do ciclo de torrar a alavanca volta à posição original desligando o aparelho. (O tempo de torrar deverá variar de acordo com o tipo de pão e número de fatias.)

Obs.: Ao torrar, NÃO coloque o controle de temperatura do forno no modo de dourar.

Como Dourar Por Cima

Não é necessário pré-aquecer antes de dourar por cima do alimento

1. Coloque a prateleira na posição mais alta possível que acomode o alimento.
2. Selecione o tempo de dourar desejado utilizando o mostrador de controle da torradeira.
3. Aperte a alavanca de torrar completamente para baixo até que se encaixe na posição certa. No final do ciclo de torrar a alavanca volta à posição original desligando o aparelho.

O tempo de cozimento de seu aparelho de Forno e Torradeira é mais curto do que o de fornos de fogão maiores. Isto é porque o aparelho de Forno e Torradeira tem uma área menor para aquecer e portanto pode manter melhor a temperatura. Lembre-se disso ao seguir as instruções de alimentos em pacotes ou de receitas de livros de cozinha.

GARANTIA LIMITADA DE 2 ANOS

A Sunbeam Products Inc. concede garantia ao comprador original, sujeita às limitações e exclusões estipuladas abaixo, de que este produto não apresentará fisicamente defeitos mecânicos e elétricos devido ao material ou mão de obra, durante dois anos a partir da data de compra. Esta garantia não cobre o gasto normal das peças ou os danos devidos as seguintes causas: uso negligente ou inadequado do produto, uso de voltagem ou corrente inapropriada, uso que contraria as instruções operacionais, ou desmontagem, reparo ou alteração realizada por pessoa que não pertença ao quadro de profissionais do centro de assistência técnica autorizada.

Nossa responsabilidade pelo presente se limita ao reparo ou substituição, a critério do fabricante, do produto durante o período de garantia, contanto que o produto, acompanhado do número de modelo e do comprovante de compra com a data original, seja enviado com porte postal pago, diretamente ao seguinte endereço:

Para produtos comprados nos Estados Unidos:

SUNBEAM APPLIANCE SERVICE STATION
117 Central Industrial Row
Purvis, MS 39475

Para produtos comprados no Canadá:

SUNBEAM APPLIANCE SERVICE STATION (KNO)
Por chamado de favor 1-800-667-8623 ou email nos
consumeraffairs@consumer.sunbeam.com

Não devolva o produto ao local de compra ou ao fabricante; se o fizer poderá atrasar o seu processo de reivindicação de garantia.

No caso de dúvidas sobre a garantia ou para saber o local do nosso serviço autorizado mais próximo poderá ligar grátis para 1-800-597-5978 ou escrever para: Sunbeam Consumer Affairs, P.O. Box 948389, Maitland, FL 32794-8389. No caso de dúvidas sobre a garantia ou para saber o local do nosso serviço autorizado mais próximo no Canadá poderá ligar grátis dentro do Canadá para 1-800-667-8623. Para informação sobre garantia fora dos Estados Unidos ou do Canadá queira procurar o telefone e endereço no cartão de serviço de garantia incluído na embalagem do produto.

EXONERADO DE RESPONSABILIDADE

De acordo com esta garantia, o cliente tem como único recurso jurídico o reparo ou a substituição do produto. A **SUNBEAM PRODUCTS INC. NÃO SERÁ RESPONSÁVEL POR QUALQUER DANO ACIDENTAL OU QUE OCORRA COMO CONSEQUÊNCIA DA VIOLAÇÃO DOS TERMOS EXPLÍCITOS OU IMPLÍCITOS DA GARANTIA** OESTE PRODUTO **OU** DE QUALQUER PARTE OESTE. SALVO NO QUE FOR PROÍSSO PELA **LEI** PERTINENTE, A SUNBEAM PRODUCTS, INC. EXONERA-SE DA RESPONSABILIDADE DE QUALQUER **GARANTIAS IMPLÍCITAS** DE PODER DE VENDA **OU** DE **ADEQUAÇÃO** PARA **UM** DETERMINADO FIM OESTE PRODUTO **OU** DE QUALQUER PARTE OESTE. Alguns estados e províncias não permitem a exclusão ou limitação de danos incidentais ou consequenciais, nem permitem limitações sobre o tempo de duração de uma garantia implícita, portanto as limitações ou exclusões citadas acima poderão não ser pertinentes ao caso do cliente. Esta garantia concede direitos jurídicos específicos ao cliente, entretanto este poderá ter outros direitos que poderão variar de acordo com o estado e a província em questão.

NOTES/NOTAS

NOTES/NOTAS

Sunbeam[®]

©1997 Sunbeam Corporation or its affiliated companies. All rights reserved.
Sunbeam[®] and Toast Logic[™] are trademarks of Sunbeam Corporation or its affiliated companies.
Distributed by Sunbeam Products Inc., Delray Beach, Florida 33445.

© 1997 Sunbeam Corporation ou ses sociétés apparentées. Tous droits réservés.
Sunbeam[®] et Toast Logic[™] sont des marques de commerce de Sunbeam Corporation ou de ses sociétés affiliées.
Distribué par Sunbeam Products Inc., Delray Beach, Florida 33445.

©1997 Sunbeam Corporation o sus corporaciones afiliadas. Todos los derechos reservados.
Sunbeam[®] y Toast Logic[™] son marcas comerciales de Sunbeam Corporation o de sus compañías afiliadas.
Distribuido por Sunbeam Products Inc., Delray Beach, Florida 33445.

©1997 Sunbeam Corporation ou suas empresas afiliadas. Todos os direitos reservados.
Sunbeam[®] e Toast Logic[™] são marcas comerciais de Sunbeam Corporation ou de suas coligadas.
Distribuído pela Sunbeam Products Inc., Delray Beach, Florida 33445.