

Wireless Stereo Headset

Operating Instructions _____ **US**

Manual de instrucciones _____ **ES**

DR-BT160AS



WARNING

To reduce the risk of fire or electric shock, do not expose this apparatus to rain or moisture.

To reduce the risk of electrical shock, do not open the cabinet. Refer servicing to qualified personnel only.

Do not install the appliance in a confined space, such as a bookcase or built-in cabinet.

To reduce the risk of fire, do not cover the ventilation of the apparatus with newspapers, tablecloths, curtains, etc. And do not place lighted candles on the apparatus.

To reduce the risk of fire or electric shock, do not place objects filled with liquids, such as vases, on the apparatus.

Connect the AC power adaptor to an easily accessible AC outlet. Should you notice an abnormality in the AC power adaptor, disconnect it from the AC outlet immediately.

Do not expose the batteries (battery pack or batteries installed) to excessive heat such as sunshine, fire or the like for a long time.

Excessive sound pressure from headphones can cause hearing loss.

The *Bluetooth* word mark and logos are owned by the *Bluetooth* SIG, Inc. and any use of such marks by Sony Corporation is under license.

Other trademarks and trade names are those of their respective owners.

MPEG Layer-3 audio coding technology and patents licensed from Fraunhofer IIS and Thomson.

Information

This device complies with Part 15 of FCC Rules and RSS-Gen of IC Rules.

Operation is subject to the following two conditions: (1) this device may not cause harmful interference, and (2) this device must accept any interference received, including interference that may cause undesired operation of this device.

You are cautioned that any changes or modifications not expressly approved in this manual could void your authority to operate this equipment.

This equipment must not be co-located or operated in conjunction with any other antenna or transmitter.

This equipment complies with FCC/IC radiation exposure limits set forth for uncontrolled equipment and meets the FCC radio frequency (RF) Exposure Guidelines in Supplement C to OET65 and RSS-102 of the IC radio frequency (RF) Exposure rules. This equipment has very low levels of RF energy that it is deemed to comply without testing of specific absorption ratio (SAR).

Note

This equipment has been tested and found to comply with the limits for a Class B digital device, pursuant to Part 15 of the FCC Rules. These limits are designed to provide reasonable protection against harmful interference in a residential installation. This equipment generates, uses and can radiate radio frequency energy and, if not installed and used in accordance with the instructions, may cause harmful interference to radio or television reception, which can be determined by turning the equipment off and on, the user is encouraged to try to correct the interference by one or more of the following measures:

- Reorient or relocate the receiving antenna.
- Increase the separation between the equipment and receiver.
- Connect the equipment into an outlet on a circuit different from that to which the receiver is connected.
- Consult the dealer or an experienced radio/TV technician for help.

For the customers in the USA

RECYCLING LITHIUM-ION BATTERIES

Lithium-Ion batteries are recyclable.

You can help preserve our environment by returning your used rechargeable batteries to the collection and recycling location nearest you.

For more information regarding recycling of rechargeable batteries, call toll free 1-800-822-8837, or visit <http://www.rbrbc.org/>

Caution: Do not handle damaged or leaking Lithium-Ion batteries.



Informations

Cet appareil est conforme à la section 15 de la réglementation FCC ainsi qu'à la RSS-Gen de la réglementation IC. Son utilisation est autorisée seulement aux conditions suivantes : (1) cet appareil ne doit pas causer d'interférence nuisible, et (2) cet appareil doit accepter toute interférence reçue, y compris des interférences susceptibles de compromettre le fonctionnement de l'appareil.

Vous devez savoir que tout changement ou toute modification non expressément approuvé dans ce mode d'emploi risque d'annuler votre pouvoir d'utiliser cet appareil.

Cet équipement est conforme aux limitations concernant l'exposition aux radiations établies par la FCC/IC définies dans un environnement non contrôlé ainsi qu'aux directives relatives à l'exposition aux fréquences radio (RF) FCC du supplément C du bulletin OET65 et au règlement RSS-102 relatif à l'exposition aux radiofréquences (RF) IC. Cet équipement présente des niveaux d'énergie RF très bas considérés comme conformes et ne nécessite pas de test du débit d'absorption spécifique (SAR).

Table Of Contents

What is <i>Bluetooth</i> wireless technology?	6
Welcome!	7
3 steps to <i>Bluetooth</i> function	8
Location and Function of Parts	9
Charging the unit	10
Pairing	12
What is pairing?	12
Procedures of pairing	12
Wearing the unit	14
Indications of <i>Bluetooth</i> function	16
Listening to music	17
Controlling the audio device – AVRCP	18
Calling	20
Controlling the <i>Bluetooth</i> mobile phone – HFP, HSP	22
Calling while playing back music	23
Precautions	24
Troubleshooting	26
Initializing the unit	28
Specifications	29

What is *Bluetooth* wireless technology?

Bluetooth[®] wireless technology is a short-range wireless technology that enables wireless data communication between digital devices, such as a computer or digital camera. *Bluetooth* wireless technology operates within a range of about 10 meters (about 30 feet). Connecting two devices as necessary is common, but some devices can be connected to multiple devices at the same time. You do not need to use a cable for connection, nor is it necessary for the devices to face one another, such is the case with infrared technology. For example, you can use such a device in a bag or pocket. *Bluetooth* standard is an international standard supported by thousands of companies all over the world, and employed by various companies worldwide.

Communication System and Compatible *Bluetooth* Profiles of this unit

Profile is standardization of the function for each *Bluetooth* device specification. This unit supports the following *Bluetooth* version and profiles:

Communication System :
Bluetooth Specification version 2.0 + EDR*1

Compatible *Bluetooth* Profiles:

- A2DP (Advanced Audio Distribution Profile): Transmitting or receiving audio content of high-quality.
- AVRCP (Audio Video Remote Control Profile): Controlling A/V equipment; pausing, stopping, starting playback, volume control, etc.
- HSP (Headset Profile)*2: Talking on the phone/Operating the phone.
- HFP (Hands-free Profile)*2: Talking on the phone/Operating the phone by hands-free.

*1 Enhanced Data Rate

*2 When you use a *Bluetooth* mobile phone supported by both HFP (Hands-free Profile) and HSP (Headset Profile), set to HFP.

Notes

- To be able to use the *Bluetooth* function, the *Bluetooth* device to be connected requires the same profile as the unit's.
Note also that even if the same profile exists, devices may vary in function depending on their specifications.
- Due to the characteristic of *Bluetooth* wireless technology, the sound played on this unit is slightly delayed from the sound played on the *Bluetooth* device during talking on the telephone or listening to the music.

Welcome!

Thank you for purchasing this Sony Wireless Stereo Headset. This unit uses *Bluetooth* wireless technology.

- Enjoy music wirelessly from *Bluetooth* Stereo-enabled music players and mobile phones.*¹
- Ultra secure, lightweight and balanced fit with dual support mechanism and adjustable earpiece shaft for active use.
- Soft and flexible contoured design for comfortable over-the-ear fit.
- Water resistant.
- Embedded microphone enables hand-free conversation from *Bluetooth*-enabled mobile phone.*²
- Enjoy basic remote control operation (play, stop, etc.) of music player functions via *Bluetooth* connection.*³
- *Bluetooth* version 2.0 + EDR*⁴ for higher quality audio with less interference and lower power consumption.
- Useful rechargeable function.

For details on *Bluetooth* wireless technology, see page 6.

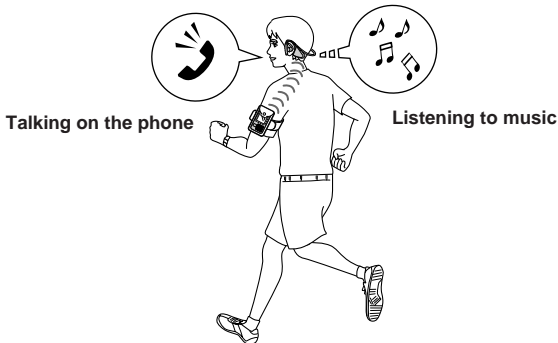

*¹ The connected *Bluetooth* device is required to support A2DP (Advanced Audio Distribution Profile).

*² The connected *Bluetooth* device is required to support HFP (Hands-free Profile) or HSP (Headset Profile).

*³ The connected *Bluetooth* device is required to support AVRCP (Audio Video Remote Control Profile).

*⁴ Enhanced Data Rate

3 steps to *Bluetooth* function

Pairing

First, register (“pair”) a *Bluetooth* device (mobile phone, etc.) and this unit with each other. Once pairing is established, there is no need for pairing again.

Bluetooth
mobile phone,
etc.



Pairing

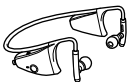

Wireless Stereo
Headset

→ Page 12 - 13

Listening to music

Bluetooth connection

Operate the *Bluetooth* device to make the *Bluetooth* connection.



Connection

A2DP

AVRCP

→ Page 17

Calling

Bluetooth connection

When the unit is turned on, the unit starts making the *Bluetooth* connection to the recognized mobile phone automatically.

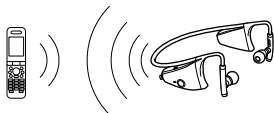

Connection

HFP

HSP

→ Page 20 - 21

Listening to music

You can listen to music played on the *Bluetooth* device. Playback, stop, or pause is possible from this unit.



Music

→ Page 17 - 19

Talking on the phone

You can make and receive a call by operating this unit.

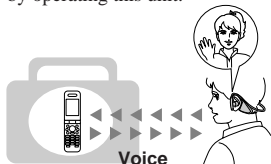

Voice

→ Page 22 - 23

Location and Function of Parts

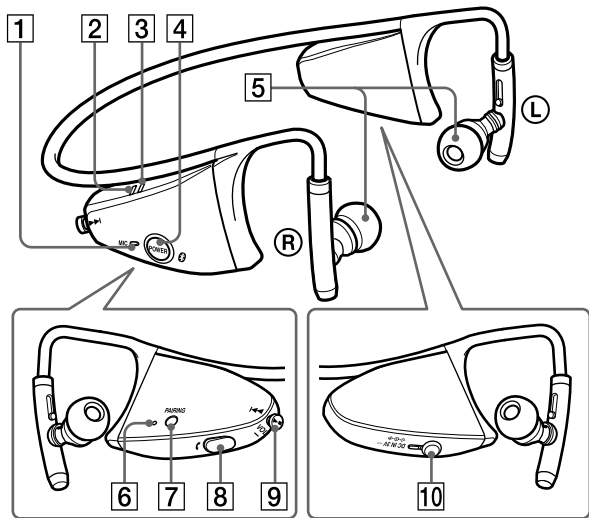

- | | |
|---|--|
| <p>1 Microphone</p> <p>2 Indicator (red)
Indicates the power status of the unit.</p> <p>3 Indicator (blue)
Indicates the communication status of the unit.</p> <p>4 POWER button</p> <p>5 Earpiece</p> <p>6 RESET button
Push this button when this unit does not operate properly. Pairing information is not deleted by this operation.</p> | <p>7 PAIRING button</p> <p>8  Multi function button
Controls various call functions.</p> <p>9 Jog switch
Controls various functions when listening to music. Adjust the volume of this unit when talking over the telephone.</p> <p>10 DC IN 3 V jack</p> |
|---|--|

Charging the unit

The unit contains a rechargeable Lithium-Ion battery, which should be charged before using for the first time.

1 Remove the cover attached to the DC IN 3 V jack on the unit.

2 Connect the supplied AC power adaptor to the DC IN 3 V jack on the unit.

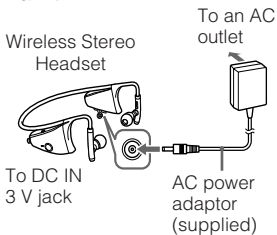

When the AC power adaptor is connected to an AC outlet, charging starts.

Tips

- If the AC power adaptor is connected to an AC outlet while the unit is turned on, the unit will be turned off automatically.
- This unit cannot be turned on while charging.

3 Make sure that indicator (red) lights up while charging.

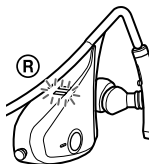

Charging is completed in about 2.5 hours* and the indicator (red) goes off automatically.

* Time required for empty battery to recharge.

Notes

- If this unit is not used for a long time, the indicator (red) may not light up when you connect the AC power adaptor to charge this unit. In this case, do not disconnect the AC power adaptor from the unit and wait until the indicator (red) lights up.
- To close the cover of the DC IN 3 V jack after completion of charging, push in the cover securely until it is pressed against the jack.

Caution

If this unit detects a problem while charging, the indicator (red) may turn off, although charging is not complete.

Check for the following causes:

- Ambient temperature exceeds the range of 0 °C – 45 °C (32 °F – 113 °F).
- There is a problem with the battery.

In this case, charge again within the above-mentioned temperature range. If the problem persists, consult your nearest Sony dealer.

Notes

- If the battery is not used for a long time, battery may be quickly depleted, however, after a few recharges, battery life will improve.
- If the life of the built-in rechargeable battery drops to half the normal length, the battery should be replaced. Consult your nearest Sony dealer for replacement of the rechargeable battery.
- Avoid exposure to temperature extremes, direct sunlight, moisture, sand, dust or mechanical shock. Never leave in a car parked in the sun.
- Use only the supplied AC power adaptor. Do not use any other AC power adaptor.

Usage hours*

Status	Approx. usage hours
Communication time (including music playback time) (up to)	7 hours
Standby time (up to)	100 hours

* Time stated above may vary, depending on ambient temperature or conditions of use.

Checking the remaining battery

When pressing the POWER button while the unit is turned on, the indicator (red) flashes. You can check the remaining battery by the number of times the indicator (red) flashes.

Indicator (red)	Status
3 times	Full
2 times	Mid
1 time	Low (needs to charge)

Note

You cannot check the remaining battery immediately after the unit is turned on, or while pairing.

When the battery is almost empty

The indicator (red) flashes slowly automatically.

When the battery becomes empty, a beep sounds and the unit will turn off automatically.

Pairing

What is pairing?

Bluetooth devices need to be “paired” with each other beforehand.

Once *Bluetooth* devices are paired, there is no need for pairing again, except in the following cases:

- Pairing information is deleted after repair, etc.
- This unit is paired with 9 or more devices.

This unit can be paired with up to 8 devices; if a new device is paired after 8 devices have been paired, the device whose latest connection time is the oldest among the 8 paired devices is replaced by the new one.

- When recognition of the unit by the device to be connected is deleted.
- This unit is initialized (page 28). All pairing information is deleted.

Procedures of pairing

- 1 Place the *Bluetooth* device within 1 m (3 ft) of this unit.**
- 2 Press and hold the **PAIRING** button for 2 seconds or more to standby for pairing.**

The indicator (blue) and indicator (red) flash together and the unit enters into pairing mode.

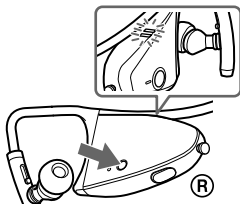

Note

If pairing is not established within about 5 minutes, pairing mode will be cancelled and this unit will turn off. In this case, start over from step **1**.

3 Perform pairing procedure on the *Bluetooth* device to detect this unit.

The list of detected devices appears on the display of the *Bluetooth* device. This unit is displayed as “DR-BT160AS.” If “DR-BT160AS” is not displayed, repeat from step **1**.

Notes

- For details, refer to the operating instructions supplied with the *Bluetooth* device.
- When pairing with a *Bluetooth* device that cannot display a list of detected devices or that has no display, you may pair the device by setting both this unit and the *Bluetooth* device to pairing mode. At this time, if passcode is set besides “0000” on the *Bluetooth* device, pairing cannot be done with this unit.

4 Select “DR-BT160AS” on the display of the *Bluetooth* device.

5 If Passcode* input is required on the display of a *Bluetooth* device, input “0000.”

Pairing is complete when the indicator (blue) flashes slowly. The message standing for “Pairing complete” appears on the display of some *Bluetooth* devices.

* Passcode may be called “Passkey,” “PIN code,” “PIN number,” or “Password.”

6 Start the *Bluetooth* connection from the *Bluetooth* device.

This unit memorizes the device as the last connected device. Some *Bluetooth* devices may connect with the unit automatically when pairing is complete.

Tips

- To pair with other *Bluetooth* devices, repeat steps **1** to **5** for each device.
- To delete all pairing information, see “Initializing the unit” (page 28).

Wearing the unit

1 Place the hangers on both ears.

The headset with the POWER button is for the right ear.



2 Adjust the neckband and the earpiece angle for a comfortable fit.



Adjust the length of the adjustable earpiece shaft.

Adjust the angle of the adjustable earpiece shaft so that the earpieces fit comfortably in your ears.

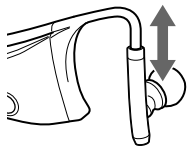

How to install the earbuds correctly

If the earbuds do not fit your ears correctly, low-bass sound may not be heard. To enjoy better sound quality, change the earbuds to another size, or adjust the earbuds position to sit on your ears comfortably and fit your ears snugly.

The M size earbuds are attached to the headphones before shipment. If you feel the M size earbuds do not suit your ears, replace them with the supplied S or L size earbuds.

When you change the earbuds, install them firmly on the headphones to prevent the earbuds from detaching and remaining in your ear. Rotate the earpieces to ensure a secure fit.

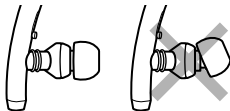
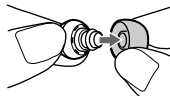

If the hanger is open,

If the headset is left unused for a long time, the hanger may be open as shown in the figure below. In this case, twist the hanger in the arrow direction to restore its original shape before use.

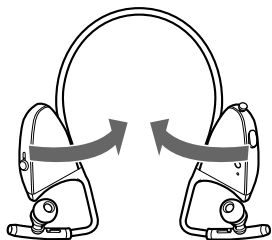

Indications of *Bluetooth* function

B : Indicator (blue)

R : Indicator (red)

	Status	Flashing patterns
Pairing	Searching	B ● - ● - ● - ● - ● - ● - ● - ● - ... R ● - ● - ● - ● - ● - ● - ● - ● - ...
	Connectable	B ● - - ● - - ● - - ● - - ● - - ● - - ● - ... R -
Connecting	Connecting	B ● - - ● - - ● - - ● - - ● - - ● - - ● - ... R ● - - ● - - ● - - ● - - ● - - ● - - ● - ...
	HFP/HSP or A2DP (standby for receiving audio signal)	B ● - - - - - - - - - - ● - - - - - ... R -
Connected	HFP/HSP and A2DP (standby for receiving audio signal)	B ● - ● - - - - - - - - - ● - ● - - - - ... R -
	Listening	B ● ● - - - - - - - - - - ● ● - - - - ... R -
Music	Listening during standby for telephone call	B ● ● ● - - - - - - - - - - ● ● ● - - - ... R -
	Incoming call	B ● ● ● ● ● ● ● ... R -
Phone	Talking	B ● ● - - - - - - - - - - ● ● - - - - ... R -
	Calling while playing back music	B ● ● ● - - - - - - - - - - ● ● ● - - - ... R -

Listening to music

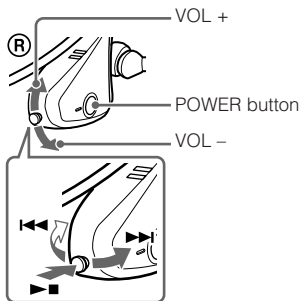

Check the following before operating the unit.

- The *Bluetooth* device is turned on.
- Pairing of this unit and the *Bluetooth* device is complete.
- The *Bluetooth* device supports the transmitting music function (profile: A2DP*).

1 Press and hold the POWER button for about 2 seconds while the unit is turned off.

The indicator (blue) and indicator (red) flash together twice and the unit is turned on.

Note

After the unit is turned on, the unit attempts to connect to the last connected *Bluetooth* device automatically with HFP or HSP.

When not calling with this unit, do not make the last connected *Bluetooth* device ready for HFP or HSP connection. To make or receive a call while playing back music, see page 23.

2 Make the *Bluetooth* connection (A2DP) from a *Bluetooth* device to this unit.

Refer to the operating instructions supplied with the *Bluetooth* device on how to operate it.

3 Start playback on the *Bluetooth* device.

Tip

Bluetooth connection of A2DP (Advanced Audio Distribution Profile) can also be operated with the jog switch from this unit to the *Bluetooth* device except when making a call on this unit.

Notes

- When you play music by connecting the unit to a *Bluetooth* device using HSP (Headset Profile), sound quality will not be high. For better sound, change the *Bluetooth* connection to A2DP by operating the *Bluetooth* device.
- If this unit is turned off while an A2DP *Bluetooth* connection is established, operate the unit again from step 1 to make the A2DP *Bluetooth* connection again.

* For detail on profiles, see page 6.

To adjust the volume

Push the jog switch up or down while listening to music to adjust the volume.

Tips

- Depending on the *Bluetooth* device, it may be necessary to adjust the volume on the connected *Bluetooth* device as well.
- Volume for calling and listening to music can be adjusted independently. Even if you change the volume while calling, the volume for music playback does not change.
- The volume level on this unit may vary depending on the connected *Bluetooth* device.

To stop use

1 Terminate the *Bluetooth* connection by operating the *Bluetooth* device.

2 Press and hold the **POWER button for about 2 seconds.**

The indicator (blue) and indicator (red) light up together, and the unit turns off.

Tip

When you finish playing music, the *Bluetooth* connection may terminate automatically, depending on the *Bluetooth* device.

Controlling the audio device – AVRCP



If the *Bluetooth* audio device connected with this unit supports AVRCP (Audio Video Remote Control Profile), you can control by using the unit buttons.

Refer to the operating instructions supplied with the *Bluetooth* device on how to operate it.

Note

Operation of the *Bluetooth* connecting device by this unit will vary depending on its specification.

Status: In stop or pause mode

	Short Press	Long Press
	①	②
	③	④



① Starts playback*1

② Stop

③ Skip to previous/next

④ Fast-rewind/Fast-forward*2

Status: In play mode

	Short Press	Long Press
	⑤	⑥
	⑦	⑧

⑤ Pause*1

⑥ Stop

⑦ Skip to previous/next

⑧ Fast-rewind/Fast-forward*2

*1 You may need to press the button twice depending on the *Bluetooth* device.

*2 Some *Bluetooth* devices may not operate.

Tip

Depending on the *Bluetooth* device, the fast-forward or fast-rewind operation can be done by performing the following procedures on this unit.

- ① **Press and hold the POWER button for about 2 seconds to turn off the unit.**
- ② **Press and hold the POWER button and jog switch (▶■) for about 7 seconds. The indicator (blue) flashes once.**

The setting can be released by repeating the above procedures. At this time, the indicator (blue) flashes twice.

Note

You cannot adjust the volume of the *Bluetooth* device by pushing the jog switch of this unit up or down.

Calling

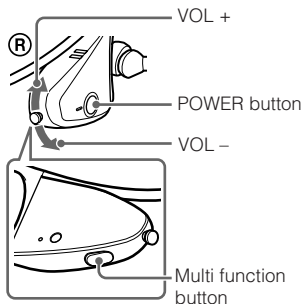

Check the following before operating the unit.

- The *Bluetooth* function is active on the mobile phone.
- Pairing of this unit and the *Bluetooth* mobile phone is complete.

1 Press and hold the **POWER** button for about 2 seconds while the unit is turned off.

The indicator (blue) and indicator (red) flash together twice, the unit turns on and then this unit tries to connect to the last *Bluetooth* mobile phone that was used.

Tip

This unit will stop trying to connect to the *Bluetooth* mobile phone after 1 minute. In such a case, press the multi function button to try to connect again.

When this unit does not connect to a *Bluetooth* mobile phone automatically

You can make a connection by operating *Bluetooth* mobile phone or by operating this unit to connect the last connected *Bluetooth* device.

A To make a connection by operating *Bluetooth* mobile phone

1 Make the *Bluetooth* connection (HFP or HSP*) from the *Bluetooth* mobile phone to this unit.

Refer to the manual supplied with your *Bluetooth* mobile phone for operation details. The list of recognized devices appears on the display of the *Bluetooth* mobile phone. This unit is displayed as "DR-BT160AS."

When you use the *Bluetooth* mobile phone features both HFP (Hands-free Profile) and HSP (Headset Profile), set to HFP.

Note

When connecting to a *Bluetooth* mobile phone which is different from the last connected one, make the connection following the above procedure.

* For details on profiles, see page 6.

B To make a connection with the last connected *Bluetooth* device by operating this unit

1 Press the multi function button.

The indicator (blue) and indicator (red) start flashing at the same time, and the unit performs the connection operation for about 5 seconds.

Note

When listening to music with this unit, a *Bluetooth* connection cannot be made with the multi function button.

To call

1 Use the buttons on your mobile phone when making a call.

If no dial tone is heard on this unit, press and hold the multi function button for about 2 seconds.

Tip

You can call in the following way, depending on the *Bluetooth* mobile phone. Refer to the manual supplied with your mobile phone on operating details.

- When not communicating, you can call using the voice-dial function by pressing the multi function button.
- You can call the last dialed number by pressing the multi function button for about 2 seconds.

To receive a call

When an incoming call arrives, a ring tone will be heard from the unit.

1 Press the multi function button on the unit.

The ring tone differs in the following ways, depending on your mobile phone.

- ring tone set on the unit
- ring tone set on the mobile phone
- ring tone set on the mobile phone only for *Bluetooth* connection

Note

If you received a call by pressing the button on the *Bluetooth* mobile phone, some *Bluetooth* mobile phones may have handset use priority. In this case, set to talk with the unit by pressing and holding the multi function button for about 2 seconds, or by operating the *Bluetooth* mobile phone. For details, refer to the manual supplied with your *Bluetooth* mobile phone.

To adjust the volume

Push the jog switch up or down to adjust the volume.

Tips

- You cannot adjust the volume when not communicating.
- Volume for calling and listening to music can be adjusted independently. Even if you change the volume while playing back the music, the volume of a call does not change.

To terminate a call

You can end a call by pressing the multi function button on the unit.

To stop use

1 Terminate *Bluetooth* connection by the *Bluetooth* mobile phone.

2 Press and hold the **POWER** button for about **2 seconds** to turn off the power.

The indicator (blue) and indicator (red) light up together, and the unit turns off.

Controlling the *Bluetooth* mobile phone – HFP, HSP

The operation of the buttons on this unit varies depending on your mobile phone.

HFP (Hands-free Profile) or HSP (Headset Profile) is used for *Bluetooth* mobile phone. Refer to the operating instructions supplied with your *Bluetooth* mobile phone on supported *Bluetooth* profiles or how to operate.

HFP (Hands-free Profile)

Status	Multi function button	
	Short Press	Long Press
Standby	Start Voice Dial* ¹	Last number redial
Voice Dial active	Cancel Voice Dial* ¹	–
Outgoing call	End outgoing call	Change call device
Incoming call	Answer	Reject
During call	End call	Change call device

HSP (Headset Profile)

Status	Multi function button	
	Short Press	Long Press
Standby	–	Dial* ¹
Outgoing call	End outgoing call* ¹	End outgoing call or change call device to headset* ²
Incoming call	Answer	–
During call	End call* ³	Change call device to headset

*¹ Some functions may not be supported depending on the *Bluetooth* mobile phone. Refer to the operating instructions supplied with your mobile phone.

*² This may vary, depending on the *Bluetooth* mobile phone.

*³ Some functions may not be supported when calling using the *Bluetooth* mobile phone.

Calling while playing back music

The *Bluetooth* connection using HFP or HSP as well as A2DP is necessary to make a call while playing back music.

For example, to make a call using a *Bluetooth* mobile phone while listening to music on a *Bluetooth* compatible music player, this unit needs to be connected to the mobile phone using HFP or HSP.

Make a *Bluetooth* connection between this unit and the device in use following the procedures outlined below.

- 1 Make a *Bluetooth* connection between this unit and the mobile phone in use with HFP or HSP following the procedures outlined in “Calling” (see page 20).**
- 2 Operate the *Bluetooth* device (music player or mobile phone) used for playing the music to make a *Bluetooth* connection to this unit using A2DP.**

To make a call while playing back music

- 1 Press the multi function button while playing back music (page 22), or operate your *Bluetooth* mobile phone to make a telephone call.**

If no dial tone is heard on this unit, press and hold the multi function button for about 2 seconds.

To receive a call while playing back music

When an incoming call arrives, the music pauses and the ring tone is heard from this unit.

- 1 Press the multi function button and talk.**

After finishing the call, press the multi function button. This unit is switched back to music playback.

When no ring tone is heard even if an incoming call arrives

- 1 Stop music playback.**
- 2 When ringing, press the multi function button and talk.**

Precautions

On Bluetooth communication

- *Bluetooth* wireless technology operates within a range of about 10 meters (about 30 feet). Maximum communication range may vary depending on obstacles (human body, metal, wall, etc.) or electromagnetic environment.
- The antenna is built into the right housing as illustrated in the dotted line. The sensitivity of the *Bluetooth* communication will improve by placing a connected *Bluetooth* device on your right side.

The communication distance shortens when the obstacles are between the antenna of the connected device and this unit.

Location of
built-in antenna

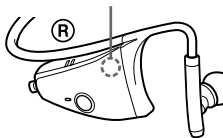

- The following conditions may affect the sensitivity of *Bluetooth* communication.
 - There is an obstacle such as a human body, metal, or wall between this unit and *Bluetooth* device.
 - A device using 2.4 GHz frequency, such as a wireless LAN device, cordless telephone, or microwave oven, is in use near this unit.
- Because *Bluetooth* devices and wireless LAN (IEEE802.11b/g) use the same frequency, microwave interference may occur and resulting in communication speed deterioration, noise, or invalid connection if this unit is used near a wireless LAN device. In such as case, perform the following.
 - Use this unit at least 10 m (about 30 ft) away from the wireless LAN device.
 - If this unit is used within 10 m (about 30 ft) of a wireless LAN device, turn off the wireless LAN device.
 - Install this unit and *Bluetooth* device as near to each other as possible.
- Microwaves emitting from a *Bluetooth* device may affect the operation of electronic medical devices. Turn off this unit and other *Bluetooth* devices in the following locations, as it may cause an accident.
 - where inflammable gas is present, in a hospital, train, airplane, or a petrol station
 - near automatic doors or a fire alarm
- This unit supports security capabilities that comply with the *Bluetooth* standard to provide a secure connection when the *Bluetooth* wireless technology is used, but security may not be enough depending on the setting. Be careful when communicating using *Bluetooth* wireless technology.
- We do not take any responsibility for the leakage of information during *Bluetooth* communication.
- Connection with all *Bluetooth* devices cannot be guaranteed.
 - A device featuring *Bluetooth* function is required to conform to the *Bluetooth* standard specified by *Bluetooth* SIG, Inc. and be authenticated.
 - Even if the connected device conforms to the above mentioned *Bluetooth* standard, some devices may not be connected or work correctly, depending on the features or specifications of the device.
 - While talking on the phone hands free, noise may occur, depending on the device or communication environment.
- Depending on the device to be connected, it may require some time to start communication.

On splash proof structure

This unit has splash proof structure which prevents the function of the unit from being affected by splash of water (except for earpiece and AC power adaptor).

However, this unit cannot be used in water. Take the following precautions.

- Do not put this unit in water or use it in a place with high humidity such as bathroom.
- In the event water is spilled on the earpiece, wipe off the water with a dry cloth, etc. to dry the earpiece before using this unit.

On the supplied AC power adaptor

- Use the AC power adaptor supplied with this unit. Do not use any other AC power adaptor since it may cause the unit to malfunction.



Polarity of the plug

- If you are not going to use this unit for a long time, unplug the AC power adaptor from the AC outlet. To remove the AC power adaptor from the wall outlet, grasp the adaptor plug itself; never pull the cord.

Note on static electricity

In particularly dry air conditions, mild tingling may be felt on your ears. This is a result of static electricity accumulated in the body, and not a malfunction of the headphones.

The effect can be minimized by wearing clothes made from natural materials.

Others

- Do not place this unit in a place exposed to humidity, dust, soot or steam, subject to direct sunlight, or in a car waiting at a traffic signal. It may cause a malfunction.
- Using the *Bluetooth* device may not function on mobile phones, depending on radio wave conditions and location where the equipment is being used.
- If you experience discomfort after using the *Bluetooth* device, stop using the *Bluetooth* device immediately. Should any problem persist, consult your nearest Sony dealer.
- Listening with this unit at high volume may affect your hearing. For traffic safety, do not use this unit while driving or cycling.
- Do not put weight or pressure on this unit as it may cause the unit to deform during long storage.
- The ear pads may deteriorate due to long-term storage or use.
- If you have any questions or problems concerning this unit that are not covered in this manual, please consult your nearest Sony dealer.

Troubleshooting

If you run into any problems using this unit, use the following checklist and read the product support information on our website.

Should any problem persist, consult your nearest Sony dealer.

Common

The unit is not turned on.

- ➔ Charge the battery of the unit.
- ➔ The unit is not turned on while charging. Unplug the unit from AC power adaptor and then turn on the unit.

Pairing cannot be done.

- ➔ Bring this unit and the *Bluetooth* device closer together.

Cannot make the *Bluetooth* connection.

- ➔ Check that this unit is turned on.
- ➔ Check that the *Bluetooth* connecting device is turned on and the *Bluetooth* function is on.
- ➔ Connection with the *Bluetooth* device may not be memorized on this unit. Make the *Bluetooth* connection from the *Bluetooth* device to this unit soon after pairing is complete.
- ➔ *Bluetooth* connecting device is in sleep mode.
- ➔ The *Bluetooth* connection is terminated. Make the *Bluetooth* connection again (when listening to music: see page 14, when calling: see page 18).

Distorted sound

- ➔ Ensure that this unit is not receiving interference from a wireless LAN, other 2.4 GHz wireless device, or microwave oven.

The correspondence distance is short. (Sound skips.)

- ➔ If a device that generates electromagnetic radiation, such as a wireless LAN, other *Bluetooth* device(s), or a microwave oven is nearby, move away from such sources.
- ➔ Point the antenna of this unit (page 24) towards the *Bluetooth* device. Make sure no obstacles block the communication.

The unit does not operate properly.

- ➔ Reset the unit. Pairing information is not deleted by this operation. Insert a small pin, etc., into the hole of the RESET button, and push until you feel a click.

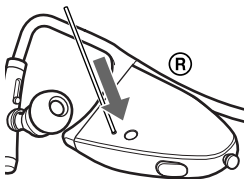

When listening to music

No sound

- ➔ Check that both this unit and the *Bluetooth* device are turned on.
- ➔ A2DP *Bluetooth* connection is not made between this unit and the *Bluetooth* device. Make an A2DP *Bluetooth* connection (page 17).
- ➔ Check that music is being played back by the *Bluetooth* device.
- ➔ Check that the volume of the unit is not set too low.
- ➔ Turn up the volume on the connected device if necessary.
- ➔ Pair this unit and *Bluetooth* device again (page 12).

Low sound level

- ➔ Turn up the volume of this unit.
- ➔ Turn up the volume on the connected device if necessary.

Low sound quality

- ➔ Switch the *Bluetooth* connection to A2DP (Advanced Audio Distribution Profile) when HSP (Headset Profile) is set.

Distorted sound

- ➔ Turn down the volume of this unit if necessary.

Sound skips frequently during playback.

- ➔ Reception condition of this unit may have become unstable due to improper matching of the bit-rate setting for the music transmitted from the *Bluetooth* device and the environment in which this unit is used. *1
Terminate A2DP *Bluetooth* connection by operating the *Bluetooth* device. While this unit is turned on, press and hold ►■ for about 7 seconds to lower the setting of receivable bit rate. *2

*1 Bit rate is a numerical value which represents data transmission volume per second. The higher the bit rate, in general, the better quality the sound will be. This unit can receive high bit rate music but sound skipping may occur depending on the usage environment.

*2 When bit rate setting is completed, the indicator (blue) flashes once. The above operations may not reduce the sound skip depending on the usage environment. To reset to the original setting, press and hold ►■ again for about 7 seconds. The indicator (blue) flashes twice.

When calling

The recipient's voice cannot be heard.

- ➔ Check that both this unit and the *Bluetooth* mobile phone are turned on.
- ➔ Check the connection between this unit and the *Bluetooth* mobile phone. Make a *Bluetooth* connection (HFP or HSP) again (page 20).
- ➔ Check that output of the *Bluetooth* mobile phone is set for this unit.
- ➔ Check that the volume of the unit is not set too low.
- ➔ Turn up the volume on the connected *Bluetooth* mobile phone if necessary.
- ➔ If you are listening to music using this unit, stop playback, press the multi function button and talk.

Low sound from recipient

- ➔ Turn up the volume of this unit.
- ➔ Turn up the volume on the connected *Bluetooth* mobile phone if necessary.

Initializing the unit

You can reset this unit to its default (such as volume setting) and delete all pairing information.

- 1 If this unit is turned on, press and hold the POWER button for about 2 seconds to turn off this unit.**
- 2 Press and hold the POWER button and multi function button together for about 7 seconds.**

The indicator (blue) and indicator (red) flash together four times, and this unit is reset to the default setting. All pairing information is deleted.

Specifications

General

Communication System

Bluetooth Specification version 2.0 + EDR*¹

Output

Bluetooth Specification Power Class 2

Maximum communication range

Line of sight approx. 10 m (30 ft) *²

Frequency band

2.4 GHz band (2.4000 GHz – 2.4835 GHz)

Modulation method

FHSS

Compatible Bluetooth Profiles*³

A2DP (Advanced Audio Distribution Profile)

AVRCP (Audio Video Remote Control Profile)

HSP (Headset Profile)

HFP (Hands-free Profile)

Supported Codecs*⁴

SBC*⁵, MP3

Supported content protection method

SCMS-T

Transmission range (A2DP)

20 – 20,000 Hz (Sampling frequency 44.1 kHz)

Supplied accessory

Earbuds

S (2)

M (2)

L (2)

AC power adaptor (1)

Operating instructions (this book) (1)

*¹ Enhanced Data Rate

*² The actual range will vary depending on factors such as obstacles between devices, magnetic fields around a microwave oven, static electricity, reception sensitivity, aerial's performance, operating system, software application, etc.

*³ Bluetooth standard profiles indicate the purpose of Bluetooth communication between devices.

*⁴ Codec: Audio signal compression and conversion format

*⁵ Subband Codec

Headset

Power source

DC 3.7 V: Built-in lithium-ion rechargeable battery

Mass

Approx. 40 g (1.4 oz)

Receiver

Type

Closed type, dynamic

Drive unit

9 mm dome type

Reproduction frequency range

6 – 23,000 Hz

Microphone

Type

Electret condenser

Direction characteristic

Omni directional

Effective frequency range

100 – 4,000 Hz

Operating temperature

0 °C to 45 °C (32 °F to 113 °F)

Design and specifications are subject to change without notice.

ADVERTENCIA

Para reducir el riesgo de incendios o electrocución, no exponga el aparato a la lluvia ni a la humedad.

Para evitar descargas eléctricas, no abra la unidad. En caso de avería, solicite los servicios de personal cualificado.

No sitúe el aparato en un espacio cerrado, como una estantería o un armario empotrado.

Para reducir el riesgo de incendios, no cubra la ventilación del aparato con periódicos, manteles, cortinas, etc. ni coloque velas encendidas encima del mismo.

Para reducir el riesgo de incendio o sacudida eléctrica, no ponga objetos que contengan líquido, tal como floreros, encima del aparato.

Conecte el adaptador de alimentación de ca a una toma de ca de fácil acceso. Si percibe alguna anomalía en el adaptador de alimentación de ca, desconéctelo inmediatamente de la toma de ca.

No exponga las pilas (la batería o las pilas instaladas) a fuentes de calor excesivo como luz solar, fuego o similar durante un período prolongado.

Una presión acústica excesiva de los auriculares puede provocar pérdidas auditivas.

La marca de la palabra *Bluetooth* y sus logotipos son propiedad de *Bluetooth SIG, Inc.* y cualquier uso de los mismos por parte de Sony Corporation se realiza bajo licencia.

Las demás marcas y nombres comerciales pertenecen a sus respectivos propietarios.

Tecnología de codificación de audio MPEG Layer-3 y patentes bajo licencia de Fraunhofer IIS y Thomson.

Información

Se le advierte de que la realización de cambios o modificaciones no aprobados explícitamente en este manual pueden anular su autoridad para utilizar este equipo.

El equipo no debe colocarse ni utilizarse junto con ninguna otra antena o transmisor.

Para clientes de los EE UU

RECYCLADO DE BATERIAS DE IONES DE LITIO

Las baterías de iones de litio son reciclables. Usted podrá ayudar a conservar el medio ambiente devolviendo las baterías usadas al punto de reciclaje mas cercano.

Para más información sobre el reciclado de baterías, llame al número gratuito 1-800-822-8837, o visite <http://www.rbrc.org/>

Precaución: No utilice baterías de iones de litio dañadas o con fugas.



Índice

¿Qué es la tecnología inalámbrica <i>Bluetooth</i> ?	4
Bienvenido	5
Funcionamiento del dispositivo <i>Bluetooth</i> en sólo 3 pasos	6
Ubicación y función de los componentes	7
Carga de la unidad	8
Emparejamiento	10
¿Qué es el emparejamiento?	10
Procedimientos de emparejamiento	10
Utilización de la unidad	12
Indicaciones de la función <i>Bluetooth</i>	14
Escuchar música	15
Control de audio del dispositivo – AVRCP	16
Realización de llamadas	18
Control del teléfono móvil <i>Bluetooth</i> – HFP y HSP	20
Realización de llamadas durante la reproducción de música	21
Precauciones	22
Solución de problemas	25
Inicialización de la unidad	27
Especificaciones	28

ES

¿Qué es la tecnología inalámbrica *Bluetooth*?

Bluetooth[®] es una tecnología inalámbrica de corto alcance que permite la comunicación inalámbrica de datos entre dispositivos digitales como, por ejemplo, un ordenador o una cámara digital. La tecnología inalámbrica *Bluetooth* funciona en un rango de aproximadamente 10 metros. Lo habitual es conectar dos dispositivos, pero algunos dispositivos admiten la conexión a varios dispositivos a la vez. No es necesario utilizar un cable para realizar la conexión, ni tampoco es necesario encarar los dispositivos entre sí, como sucede con la tecnología de infrarrojos. Por ejemplo, puede utilizar los dispositivos en una bolsa o en un bolsillo. El estándar *Bluetooth* es una convención internacional reconocida y utilizada por miles de empresas de todo el mundo.

Sistema de comunicación y perfiles *Bluetooth* compatibles de la unidad

Un perfil es una estandarización de la función para cada especificación del dispositivo *Bluetooth*. Esta unidad es compatible con el perfil y la versión *Bluetooth* siguientes:

Sistema de comunicación:

Especificación *Bluetooth* versión 2.0 + EDR*¹

Perfiles *Bluetooth* compatibles:

- A2DP (Advanced Audio Distribution Profile): Transmisión o recepción de contenido de audio de alta calidad.
- AVRCP (Audio Video Remote Control Profile): Control del equipo de A/V; pausa, detención, inicio de la reproducción, control de volumen, etc.
- HSP (Headset Profile)*²: Hablar por teléfono/funcionamiento del teléfono.
- HFP (Hands-free Profile)*²: Hablar por el teléfono/Usó del teléfono mediante la función de manos libres.

*¹ Velocidad de transmisión de datos mejorada

*² Cuando utilice un teléfono móvil *Bluetooth* compatible con las funciones HFP (Hands-free Profile) y HSP (Headset Profile), ajústelo en HFP.

Notas

- Para poder utilizar la función *Bluetooth*, el dispositivo *Bluetooth* que desea conectar debe tener el mismo perfil que la unidad. Tenga en cuenta también que aunque exista el mismo perfil, el funcionamiento de los dispositivos puede variar dependiendo de las especificaciones de estos.
- Debido a las características de la tecnología inalámbrica *Bluetooth*, el sonido que se reproduce en esta unidad sufre un ligero retardo respecto al sonido que se reproduce en el dispositivo *Bluetooth* cuando se habla por teléfono o se escucha música.

Bienvenido

Gracias por adquirir los auriculares estéreo inalámbricos de Sony. Esta unidad utiliza la tecnología inalámbrica *Bluetooth*.

- Escuche música sin cables con reproductores con capacidad para utilizar la tecnología *Bluetooth* estéreo y teléfonos móviles.*¹
- Ajuste equilibrado, ligero y de máxima seguridad con mecanismo de soporte doble y eje ajustable del auricular para uso activo.
- Diseño de contorno suave y flexible para proporcionar un ajuste cómodo sobre la oreja.
- Impermeable.
- Micrófono incorporado que permite conversaciones de manos libres desde teléfonos móviles con función *Bluetooth*.*²
- Controle las funciones básicas del mando a distancia (reproducción, detención, etc.) del reproductor de música a través de la conexión *Bluetooth*.*³
- *Bluetooth* versión 2.0 + EDR*⁴ para ofrecer audio de calidad superior con menos interferencias y menor consumo de energía.
- Práctica función de recarga.

Para obtener más información sobre la tecnología inalámbrica *Bluetooth*, consulte la página 4.



*¹ El dispositivo *Bluetooth* conectado debe ser compatible con el perfil A2DP (Advanced Audio Distribution Profile).

*² El dispositivo *Bluetooth* conectado debe ser compatible con el perfil HFP (Hands-free Profile) o HSP (Headset Profile).

*³ El dispositivo *Bluetooth* conectado debe ser compatible con el perfil AVRCP (Audio Video Remote Control Profile).

*⁴ Velocidad de transmisión de datos mejorada

Funcionamiento del dispositivo *Bluetooth* en sólo 3 pasos

Emparejamiento

En primer lugar, registre (“empareje”) un dispositivo *Bluetooth* (teléfono móvil, etc.) y esta unidad entre sí. Una vez que se haya establecido el emparejamiento, no será necesario volver a realizarlo.



→ Páginas 10 - 11

Escuchar música

Realizar llamadas

Conexión *Bluetooth*

Utilice el dispositivo *Bluetooth* para realizar la conexión *Bluetooth*.



Conexión

A2DP

AVRCP

→ Página 15

Conexión *Bluetooth*

Cuando la unidad se enciende, ésta empieza a realizar la conexión *Bluetooth* con el teléfono móvil reconocido automáticamente.



Conexión

HFP

HSP

→ Páginas 18 - 19

Escuchar música

Es posible escuchar música reproducida en el dispositivo *Bluetooth*.

Esta unidad permite las operaciones de reproducción, detención e inserción de una pausa.



Música

→ Páginas 15 - 17

Hablar por teléfono

Puede realizar y recibir llamadas mediante esta unidad.

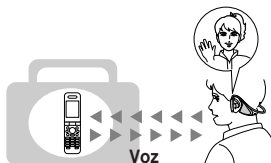

Voz

→ Páginas 18 - 20

Ubicación y función de los componentes

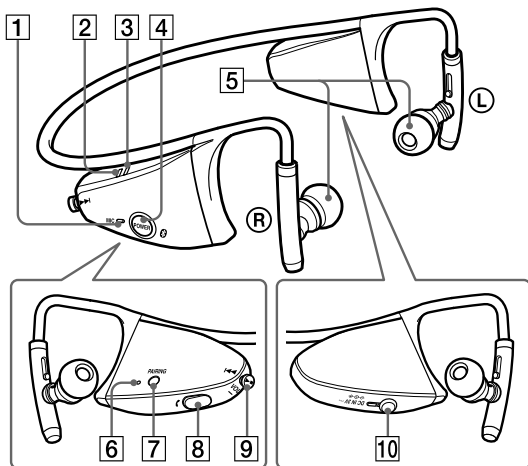

1 Micrófono

2 Indicador (rojo)

Indica el estado de la alimentación de la unidad.

3 Indicador (azul)

Indica el estado de la comunicación de la unidad.

4 Botón POWER

5 Auricular

6 Botón RESET

Pulse este botón si la unidad no funciona correctamente. Al realizar esta operación, la información del emparejamiento no se elimina.

7 Botón PAIRING

8 Botón multifunción

Controla varias funciones de llamada.

9 Interruptor de desplazamiento

Controla varias funciones cuando se escucha música. Ajuste el volumen de la unidad cuando hable por teléfono.

10 Toma DC IN 3 V

Carga de la unidad

La unidad contiene una batería de iones de litio recargable, que se debe cargar antes de utilizarla por primera vez.

- 1 Retire la tapa instalada en la toma DC IN 3 V en la unidad.**
- 2 Conecte el adaptador de alimentación de ca suministrado a la toma DC IN 3 V de esta unidad.**
- 3 Asegúrese de que el indicador (rojo) se ilumina durante el proceso de carga.**

auriculares estéreo inalámbricos



a la toma DC IN 3 V

a una toma de ca



adaptador de alimentación de ca (suministrado)

La carga comienza al conectar el adaptador de alimentación de ca a una toma de corriente de ca.

Sugerencias

- Si el adaptador de alimentación de ca está conectado a una toma de ca mientras la unidad está encendida, ésta se apagará automáticamente.
- Esta unidad no puede encenderse mientras se está cargando.

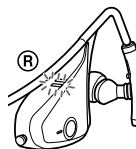

La carga se completa transcurridas aproximadamente 2,5 horas* y el indicador (rojo) se apaga automáticamente.

* Tiempo necesario para volver a cargar una batería agotada.

Notas

- Si la unidad no se utiliza durante un período de tiempo prolongado, es posible que el indicador (rojo) no se ilumine al conectar el adaptador de alimentación de ca para cargar la unidad. En tal caso, no desconecte el adaptador de alimentación de ca de la unidad y espere a que el indicador (rojo) se ilumine.
- Para cerrar la tapa de la toma DC IN 3 V una vez completada la carga, empújela firmemente y presiónela hasta que encaje en la toma.

Precaución

Si la unidad detecta un problema durante la carga, es posible que el indicador (rojo) se apague aunque no haya finalizado la carga.

Compruebe si se debe a las causas siguientes:

- La temperatura ambiental excede la gama entre los 0 °C y los 45 °C.
- La batería tiene un problema.

En este caso, cárguela de nuevo entre las temperaturas indicadas anteriormente.

Si el problema persiste, póngase en contacto con el distribuidor Sony más cercano.

Notas

- Si no se utiliza la batería durante un período de tiempo prolongado, es posible que la carga se agote rápidamente. Sin embargo, después de varias recargas, aumentará la duración.
- Si la vida útil de la batería recargable incorporada disminuye hasta la mitad de la duración normal, la batería deberá reemplazarse. Para reemplazar la batería recargable, póngase en contacto con el distribuidor Sony más cercano.
- Evite la exposición de la unidad a temperaturas extremas, la luz solar directa, la humedad, la arena, el polvo o los golpes. No la deje nunca en un automóvil estacionado al sol.
- Utilice únicamente el adaptador de alimentación de ca suministrado. No utilice ningún otro adaptador de alimentación de ca.

Duración*

Estado	Duración aproximada
Tiempo de comunicación (incluido el tiempo de reproducción de música) (máximo)	7 horas
Tiempo en espera (máximo)	100 horas

* Estos tiempos pueden variar según la temperatura ambiente o las condiciones de uso.

Comprobación de la batería restante

Si pulsa el botón POWER mientras la unidad está encendida, el indicador (rojo) parpadeará. Puede comprobar la batería restante mediante el número de veces que parpadea el indicador (rojo).

Indicador (rojo)	Estado
3 veces	Completa
2 veces	Media
1 vez	Baja (debe cargarla)

Nota

No puede comprobar la batería restante inmediatamente después de encender la unidad o durante el emparejamiento.

Cuando la batería está prácticamente agotada

El indicador (rojo) parpadea lentamente de forma automática. Cuando la batería se agota por completo, suena un pitido y la unidad se apaga automáticamente.

Emparejamiento

¿Qué es el emparejamiento?

Los dispositivos *Bluetooth* deben “emparejarse” previamente entre sí. Una vez que los dispositivos *Bluetooth* se han emparejado, no es necesario volver a hacerlo excepto en los casos siguientes:

- La información de emparejamiento se elimina tras una reparación, etc.
- La unidad está emparejada con 9 dispositivos o más. Esta unidad se puede emparejar hasta con 8 dispositivos; si se empareja un noveno dispositivo, éste reemplazará al más antiguo de los 8 restantes.
- Cuando se elimina el reconocimiento de la unidad en el dispositivo que desea conectar.
- Se ha inicializado esta unidad (página 27). Se elimina toda la información de emparejamiento.

Procedimientos de emparejamiento

- 1 Coloque el dispositivo *Bluetooth* a menos de 1 metro de esta unidad.**
- 2 Mantenga pulsado el botón **PAIRING** durante 2 segundos como mínimo para que la operación de emparejamiento entre en modo de espera.**

Los indicadores (azul) y (rojo) parpadean juntos y la unidad se entra en modo de emparejamiento.

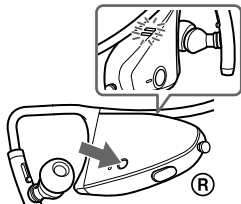

Nota

Si el emparejamiento no se ha establecido en unos 5 minutos, el modo de emparejamiento se cancelará y la unidad se apagará. En tal caso, vuelva a comenzar desde el paso **1**.

3 Realice el procedimiento de emparejamiento en el dispositivo *Bluetooth* para que detecte esta unidad.

La lista de los dispositivos detectados aparecerá en la pantalla del dispositivo *Bluetooth*. Esta unidad se muestra como “DR-BT160AS”. Si no aparece “DR-BT160AS”, repita el procedimiento desde el paso **1**.

Notas

- Para obtener más información, consulte el manual de instrucciones que se suministra junto con el dispositivo *Bluetooth*.
- Cuando realice el emparejamiento con un dispositivo *Bluetooth* que no pueda mostrar una lista de dispositivos detectados o no disponga de pantalla, puede emparejar el dispositivo mediante el ajuste de la unidad y del dispositivo *Bluetooth* en modo de emparejamiento. En este momento, si la clave de acceso no está ajustada en “0000” en el dispositivo *Bluetooth*, no es posible emparejar la unidad.

4 Seleccione “DR-BT160AS” en la pantalla del dispositivo *Bluetooth*.

5 Si se solicita la introducción de una contraseña* en la pantalla del dispositivo *Bluetooth*, introduzca “0000”.

El emparejamiento finaliza cuando el indicador (azul) parpadea lentamente. En la pantalla de algunos dispositivos *Bluetooth* aparece un mensaje que indica “emparejamiento finalizado”.

* La contraseña puede denominarse “clave de acceso”, “código PIN”, “número PIN” o “código de acceso”.

6 Inicie la conexión *Bluetooth* desde el dispositivo *Bluetooth*.

La unidad memoriza este dispositivo como el último al que se ha conectado. Es posible que algunos dispositivos *Bluetooth* se conecten automáticamente a esta unidad al finalizar el emparejamiento.

Sugerencias

- Para realizar un emparejamiento con otros dispositivos *Bluetooth*, repita los pasos del **1** al **5** para cada dispositivo.
- Para eliminar toda la información de emparejamiento, consulte “Inicialización de la unidad” (página 27).

Utilización de la unidad

1 Colóquese los ganchos en ambas orejas.

El auricular con el botón POWER se coloca en la oreja derecha.

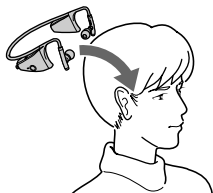

2 Ajuste la banda para el cuello y el ángulo del auricular para que se adapte cómodamente.



Ajuste la longitud del eje ajustable del auricular.

Ajuste el ángulo del eje ajustable del auricular de forma que los auriculares se adapten cómodamente a sus orejas.

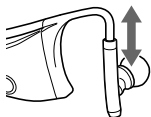

Instalación correcta de las almohadillas

Si las almohadillas no se ajustan a las orejas correctamente, es posible que no pueda oír los sonidos graves.

A fin de escuchar un sonido de mejor calidad, cambie las almohadillas por unos de otra talla o ajuste su posición para que le resulten cómodos y se adapten perfectamente a las orejas.

Las almohadillas de talla M son los auriculares que vienen colocados de fábrica. Si las almohadillas de la talla no se ajustan a sus orejas, sustitúyalos por los suministrados de las tallas S o L. Cuando cambie las almohadillas, colóquelos firmemente en los auriculares para evitar que se suelten y se le queden en los oídos. Gire los auriculares para garantizar un ajuste seguro.

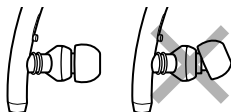
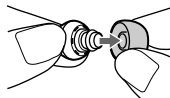

Si el gancho está abierto,

Si los auriculares no se utilizan durante un tiempo prolongado, es posible que el gancho se abra tal como se muestra en la figura que aparece más abajo. En tal caso, gire el gancho en la dirección de la flecha para que vuelva a su estado original antes de su utilización.

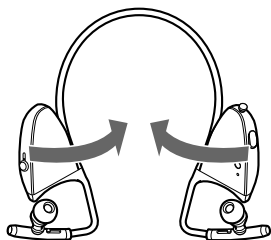

Indicaciones de la función *Bluetooth*

B : Indicador (azul)

R : Indicador (rojo)

Estado		Patrones de parpadeo	
Emparejamiento	Búsqueda	B ● - ● - ● - ● - ● - ● - ● - ● - ● - ...	R ● - ● - ● - ● - ● - ● - ● - ● - ● - ...
	Conexiones disponibles	B ● - - ● - - ● - - ● - - ● - - ● - - ...	R -
Conexión	En proceso de conexión	B ● - - ● - - ● - - ● - - ● - - ● - - ...	R ● - - ● - - ● - - ● - - ● - - ● - - ...
	HFP/HSP o A2DP (en espera para recibir señal de audio)	B ● - - - - - ● - - - - - ...	R -
Conexión establecida	HFP/HSP y A2DP (en espera para recibir señal de audio)	B ● - ● - - - - - ● - ● - - - - - ...	R -
	Escucha	B ●● - - - - - ●● - - - - - ...	R -
Música	Escucha durante tiempo de espera para llamada de teléfono	B ●●● - - - - - ●●● - - - - - ...	R -
	Llamada entrante	B ●●●●●● ...	R -
Teléfono	Conversación	B ●● - - - - - ●● - - - - - ...	R -
	Realización de llamadas durante la reproducción de música	B ●●● - - - - - ●●● - - - - - ...	R -

Escuchar música

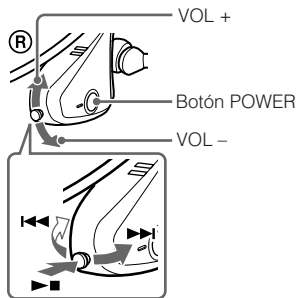

Antes utilizar la unidad, compruebe los puntos siguientes.

- El dispositivo *Bluetooth* está encendido.
- Ha finalizado el emparejamiento de esta unidad y el dispositivo *Bluetooth*.
- El dispositivo *Bluetooth* admite la función de transmisión de música (perfil: A2DP*).

1 Con la unidad apagada, mantenga pulsado el botón POWER durante aproximadamente 2 segundos.

Los indicadores (azul) y (rojo) parpadean dos veces juntos y la unidad se enciende.

Nota

Una vez activada la unidad, ésta intenta conectarse automáticamente al último dispositivo *Bluetooth* al que se conectó con HFP o HSP.

Cuando no realice llamadas con la unidad, no deje el último dispositivo *Bluetooth* conectado preparado para

realizar una conexión HFP o HSP. Para realizar o recibir llamadas mientras escucha música, consulte la página 21.

2 Realice la conexión *Bluetooth* (A2DP) desde un dispositivo *Bluetooth* a esta unidad.

Consulte el manual de instrucciones suministrado con el dispositivo *Bluetooth* para saber como realizarla.

3 Inicie la reproducción del dispositivo *Bluetooth*.

Sugerencia

La conexión *Bluetooth* de A2DP (Advanced Audio Distribution Profile) también se puede realizar utilizando el selector de desplazamiento de esta unidad al dispositivo *Bluetooth* excepto cuando se haga una llamada a dicha unidad.

Notas

- Cuando reproduzca música mediante la conexión de la unidad a un dispositivo *Bluetooth* con HSP (Headset Profile), la calidad del sonido no será alta. Para una mejor calidad de sonido, cambie la conexión *Bluetooth* a A2DP utilizando el dispositivo *Bluetooth*.
- Si se apaga la unidad cuando se ha establecido una conexión *Bluetooth* A2DP, vuelva a ponerla en funcionamiento desde el paso 1 para realizar de nuevo la conexión *Bluetooth* A2DP.

* Para obtener más información sobre los perfiles, consulte la página 4.

Para ajustar el volumen

Presione el interruptor de desplazamiento hacia arriba o hacia abajo mientras escucha música para ajustar el volumen.

Sugerencias

- En función del dispositivo *Bluetooth* que conecte, es posible que también deba ajustar el volumen en dicho dispositivo.
- El volumen para realizar llamadas y escuchar música se puede ajustar de forma independiente. Aunque modifique el volumen mientras realiza una llamada, el volumen de la reproducción de música no variará.
- El nivel de volumen de esta unidad puede variar en función del dispositivo *Bluetooth* conectado.

Para detener el uso

1 Para finalizar la conexión *Bluetooth* haga funcionar el dispositivo *Bluetooth*.

2 Mantenga pulsado el botón POWER durante unos 2 segundos.

Los indicadores (azul) y (rojo) se iluminan a la vez y la unidad se apaga.

Sugerencia

Cuando finalice la reproducción de música, es posible que la conexión *Bluetooth* finalice automáticamente, según el dispositivo *Bluetooth* que se utilice.



Control de audio del dispositivo – AVRCP

Si el dispositivo de audio *Bluetooth* conectado con esta unidad admite AVRCP (Audio Video Remote Control Profile), podrá controlarlo mediante los botones de la unidad. Consulte el manual de instrucciones suministrado con el dispositivo *Bluetooth* para saber como realizarla.

Nota



La utilización del dispositivo *Bluetooth* que desea conectar variará dependiendo de las especificaciones.

Estado: En modo de detención o de pausa

	Pulsar	Mantener pulsado
	①	②
	③	④

- ① Inicia la reproducción*¹
- ② Parada
- ③ Pasar a pista anterior/siguiente
- ④ Rebobinado/avance rápido*²

Estado: En modo de reproducción

	Pulsar	Mantener pulsado
	⑤	⑥
	⑦	⑧

- ⑤ Pausa*¹
- ⑥ Parada
- ⑦ Pasar a pista anterior/siguiente
- ⑧ Rebobinado/avance rápido*²

- *1 Es posible que necesite pulsar el botón dos veces según el dispositivo *Bluetooth*.
- *2 Es posible que algunos dispositivos *Bluetooth* no funcionen.

Sugerencia

En función del dispositivo *Bluetooth*, puede realizar los procedimientos que se indican a continuación en la unidad para llevar a cabo las operaciones de avance o rebobinado rápido.

- ① **Para apagar la unidad, mantenga pulsado el botón POWER durante unos 2 segundos.**
- ② **Mantenga pulsado el botón POWER y el interruptor de desplazamiento (▶■) durante unos 7 segundos. El indicador (azul) parpadeará una vez.**

El ajuste puede cancelarse mediante la repetición de los procedimientos indicados anteriormente. Con esta operación, el indicador (azul) parpadeará dos veces.

Nota

Para ajustar el volumen del dispositivo *Bluetooth*, no puede presionar el interruptor de desplazamiento hacia arriba o hacia abajo.

Realización de llamadas

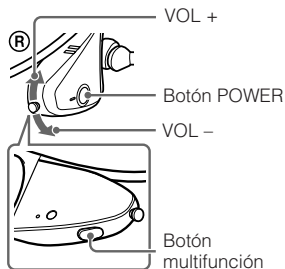

Antes de utilizar la unidad, compruebe los puntos siguientes.

- La función *Bluetooth* está activada en el teléfono móvil.
- Ha finalizado el emparejamiento de esta unidad y el teléfono móvil *Bluetooth*.

1 Con la unidad apagada, mantenga pulsado el botón POWER durante aproximadamente 2 segundos.

Los indicadores (azul) y (rojo) parpadean juntos dos veces, la unidad se enciende y, a continuación, ésta intenta conectarse automáticamente al último teléfono móvil *Bluetooth* que se ha usado.

Sugerencia

Esta unidad dejará de intentar establecer conexión con el teléfono móvil *Bluetooth* transcurrido 1 minuto. En ese caso, pulse el botón multifunción para intentar conectar de nuevo.

Si la unidad no se conecta a un teléfono móvil *Bluetooth* automáticamente

Puede realizar una conexión utilizando el teléfono móvil *Bluetooth* o esta unidad para conectarse al último dispositivo *Bluetooth* al que se ha conectado.

A Para usar el teléfono móvil *Bluetooth* para realizar la conexión

1 Realice la conexión *Bluetooth* (HFP o HSP*) desde el teléfono móvil *Bluetooth* a esta unidad.

Para obtener más información sobre el procedimiento a seguir, consulte el manual suministrado con el teléfono móvil *Bluetooth*.

La lista de dispositivos reconocidos aparecerá en la pantalla del teléfono móvil *Bluetooth*. Esta unidad aparece como "DR-BT160AS".

Cuando utilice las funciones HFP (Hands-free Profile) y HSP (Headset Profile) del teléfono móvil *Bluetooth*, ajústelo en HFP.

Nota

Si desea conectarse con un teléfono móvil *Bluetooth* distinto del que se conectó la última vez, siga el procedimiento anterior.

* Para obtener más información sobre los perfiles, consulte la página 4.

B Para usar esta unidad para realizar una conexión con el último dispositivo *Bluetooth* al que se ha conectado

1 Pulse el botón multifunción de la unidad.

Los indicadores (azul) y (rojo) empiezan a parpadear a la vez y la unidad realiza la conexión durante unos 5 segundos.

Nota

No es posible establecer una conexión con el botón multifunción mientras se escucha música en esta unidad.

Para llamar

1 Utilice los botones del teléfono móvil para realizar llamadas.

Si la unidad no emite ningún tono de llamada, mantenga pulsado el botón multifunción durante unos 2 segundos.

Sugerencia

Puede realizar llamadas de la manera siguiente, dependiendo del teléfono móvil *Bluetooth* que utilice. Para obtener más información sobre el funcionamiento, consulte el manual suministrado con el teléfono móvil *Bluetooth*.

- Cuando se realicen comunicaciones, podrá llamar utilizando la función de marcación por voz si pulsa el botón multifunción.
- Para llamar al último número marcado, pulse el botón multifunción durante unos 2 segundos.

Para recibir una llamada

Al recibir una llamada entrante, oírás un tono de llamada de la unidad.

1 Pulse el botón multifunción de la unidad.

El tono de llamada varía de las formas siguientes, dependiendo del teléfono móvil.

- tono de llamada ajustado en la unidad
- tono de llamada ajustado en el teléfono móvil
- tono de llamada ajustado en el teléfono móvil sólo para la conexión *Bluetooth*

Nota

Si pulsó el botón del teléfono móvil *Bluetooth* para recibir una llamada, tenga en cuenta que es probable que algunos teléfonos tengan activada la prioridad para utilizar el teléfono. En este caso, ajústelo para hablar con la unidad manteniendo pulsado el botón multifunción durante unos 2 segundos o bien realice el ajuste desde el teléfono móvil *Bluetooth*. Para obtener más información, consulte el manual suministrado con el teléfono móvil *Bluetooth*.

Para ajustar el volumen

Presione el interruptor de desplazamiento hacia arriba o hacia abajo para ajustar el volumen.

Sugerencias

- No puede ajustar el volumen cuando no se realicen comunicaciones.
- El volumen para realizar llamadas y escuchar música se puede ajustar de forma independiente. Aunque modifique el volumen mientras reproduce música, el volumen de la llamada no variará.

Para finalizar una llamada

Para finalizar una llamada puede presionar el botón multifunción de la unidad.

Para detener el uso

1 Termine las comunicaciones Bluetooth en el teléfono móvil.

2 Para apagar la alimentación de la unidad, mantenga pulsado el botón POWER durante unos 2 segundos.

Los indicadores (azul) y (rojo) se iluminan a la vez y la unidad se apaga.

Control del teléfono móvil Bluetooth – HFP y HSP

El uso de los botones de esta unidad varía dependiendo del teléfono móvil que utilice.

Para efectuar el emparejamiento con un teléfono móvil Bluetooth se utiliza el perfil HFP (Hands-free Profile) o HSP (Headset Profile).

Consulte el manual de instrucciones suministrado junto con el teléfono móvil Bluetooth para obtener información sobre los perfiles Bluetooth admitidos y cómo funcionan.

HFP (Hands-free Profile)

Estado	Botón multifunción	
	Pulsar	Mantener pulsado
En espera	Inicia la marcación por voz*1	Repite la marcación del último número
Activa la marcación por voz	Cancela la marcación por voz*1	–
Llamada saliente	Fin de la llamada saliente	Cambio de dispositivo de llamada
Llamada entrante	Responde a la llamada	Rechaza la llamada
Durante la llamada	Finaliza la llamada	Cambio de dispositivo de llamada

HSP (Headset Profile)

Estado	Botón multifunción	
	Pulsar	Mantener pulsado
En espera	–	Marcación*1
Llamada saliente	Fin de la llamada saliente*1	Fin de la llamada saliente o cambio del dispositivo de llamada a los auriculares*2
Llamada entrante	Responde a la llamada	–
Durante la llamada	Finaliza la llamada*3	Cambio del dispositivo de llamada a los auriculares

*1 Es posible que algunas funciones no se admitan dependiendo del teléfono móvil Bluetooth. Consulte las instrucciones de uso suministradas con su teléfono móvil.

*2 Puede variar en función del teléfono móvil Bluetooth utilizado.

*3 Es posible que algunas funciones no se admitan cuando se realice una llamada mediante el teléfono móvil Bluetooth.

Realización de llamadas durante la reproducción de música

La conexión *Bluetooth* con HFP o HSP, así como con A2DP, es necesaria para realizar una llamada mientras reproduce música.

Por ejemplo, para realizar una llamada con un teléfono móvil *Bluetooth* mientras escucha música en un reproductor de música compatible con *Bluetooth*, esta unidad debe estar conectada al teléfono móvil con HFP o HSP.

Para realizar una conexión *Bluetooth* entre esta unidad y el dispositivo que utiliza, siga el procedimiento que se describe a continuación.

- 1 Realice una conexión *Bluetooth* entre esta unidad y el teléfono móvil que utiliza con HFP o HSP a través de los procedimientos que se describen en “Realización de llamadas” (consulte la página 18).**
- 2 Utilice el dispositivo *Bluetooth* (reproductor de música o teléfono móvil) que utiliza para reproducir música para realizar una conexión *Bluetooth* con esta unidad mediante A2DP.**

Para realizar una llamada mientras reproduce música

- 1 Pulse el botón multifunción durante la reproducción de música (página 20) o utilice el teléfono móvil *Bluetooth* para hacer una llamada.**

Si la unidad no emite ningún tono de llamada, mantenga pulsado el botón multifunción durante unos 2 segundos.

Para recibir una llamada mientras reproduce música

Al recibir una llamada entrante, la música se detendrá y se oír un tono de llamada de la unidad.

- 1 Pulse el botón multifunción de la unidad y hable.**

Cuando termine la llamada, pulse el botón multifunción. La unidad vuelve a reproducir la música.

Si no se oye el tono de llamada al recibir una llamada entrante

- 1 Detenga la reproducción de música.**
- 2 Cuando suene el tono, pulse el botón multifunción de la unidad y hable.**

Precauciones

Comunicación *Bluetooth*

- La tecnología inalámbrica *Bluetooth* funciona en un rango de aproximadamente 10 metros.

El rango máximo de comunicación puede variar en función de los obstáculos (cuerpo de una persona, objetos metálicos, paredes, etc.) o del entorno electromagnético.

- La antena está incorporada en el receptáculo derecho tal y como se muestra con la línea de puntos. La sensibilidad de la comunicación *Bluetooth* mejorará al colocar el dispositivo *Bluetooth* conectado en la oreja derecha.
La distancia de comunicación se reduce cuando existen obstáculos entre la antena del dispositivo conectado y esta unidad.

Ubicación de la antena incorporada

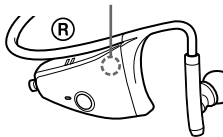

- Como los dispositivos *Bluetooth* y las LAN inalámbricas (IEEE802.11b/g) utilizan la misma frecuencia, pueden producirse interferencias de microondas que provoquen el deterioro de la velocidad de la comunicación, la aparición de ruido o una conexión no válida si la unidad se utiliza cerca de un dispositivo LAN inalámbrico. En este caso, realice el procedimiento siguiente.
 - Utilice esta unidad a una distancia mínima de 10 m del dispositivo LAN inalámbrico.
 - Si utiliza esta unidad a menos de 10 m de un dispositivo LAN inalámbrico, apague el dispositivo LAN inalámbrico.
 - Instale esta unidad y el dispositivo *Bluetooth* a la distancia más corta posible entre sí.
 - Las microondas que emite un dispositivo *Bluetooth* pueden afectar el funcionamiento de dispositivos médicos electrónicos. Apague esta unidad y los demás dispositivos *Bluetooth* en los lugares siguientes, ya que podrían provocar un accidente:
 - donde exista gas inflamable, en un hospital, tren, avión o gasolinera
 - cerca de puertas automáticas o alarmas de incendios
 - Esta unidad admite capacidades de seguridad que cumplen con el estándar *Bluetooth* para proporcionar una conexión segura al utilizar la tecnología inalámbrica *Bluetooth*, pero es posible que la seguridad no sea suficiente según el ajuste. Tenga cuidado al realizar una comunicación con la tecnología inalámbrica *Bluetooth*.
 - No se aceptan responsabilidades por la pérdida de información que pudiera producirse durante una comunicación *Bluetooth*.
- Las condiciones siguientes pueden afectar la sensibilidad de la comunicación *Bluetooth*.
 - La existencia de obstáculos como, por ejemplo, cuerpo de una persona, un objeto metálico o una pared entre esta unidad y el dispositivo *Bluetooth*.
 - El uso de dispositivos que utilicen una frecuencia de 2,4 GHz como, por ejemplo, un dispositivo LAN inalámbrico, un teléfono inalámbrico o un microondas cerca de la unidad.

- No se puede garantizar la conexión con todos los dispositivos *Bluetooth*.
 - Un dispositivo que disponga de la función *Bluetooth* debe cumplir el estándar *Bluetooth* especificado por *Bluetooth SIG, Inc.* y estar autenticado.
 - Incluso en el caso de que el dispositivo conectado cumpla el estándar *Bluetooth* mencionado anteriormente, es posible que algunos dispositivos no puedan conectarse o funcionar correctamente, según las características o las especificaciones del dispositivo.
 - Mientras esté hablando con el manos libre del teléfono, puede producirse ruido, según el dispositivo o el entorno de comunicación.
- En función del dispositivo que vaya conectarse, es posible que transcurra cierto tiempo antes de que se inicie la comunicación.

Estructura resistente a las salpicaduras

La estructura de esta unidad es resistente a las salpicaduras, lo que evita que el funcionamiento de la unidad se vea afectado por salpicaduras de agua (excepto los auriculares y el adaptador de alimentación de ca).

Sin embargo, no es posible utilizar la unidad en el agua. Tome las siguientes precauciones:

- No introduzca la unidad en agua ni la utilice en lugares con humedad elevada como el cuarto de baño.
- En caso de que los auriculares se salpiquen con agua, séquelos con un paño seco, etc. antes de utilizar la unidad.

Adaptador de alimentación de ca suministrado

- Utilice solamente el adaptador de alimentación de ca suministrado con esta unidad. No utilice ningún otro adaptador de alimentación de ca, ya que puede causar un mal funcionamiento de la unidad.



Polaridad de la clavija

- Si no va a utilizar la unidad durante un período prolongado de tiempo, desconecte el adaptador de alimentación de ca de la toma de ca. Para retirar el adaptador de alimentación de ca de la toma de corriente de pared, tire del adaptador, nunca del cable.

Nota sobre la electricidad estática

Es posible que sienta un ligero zumbido en las orejas, especialmente en condiciones de sequedad ambiental. Esto sucede como resultado de la electricidad estática acumulada en el cuerpo y no indica un fallo en el funcionamiento de los auriculares.

Se puede minimizar este efecto si lleva puesta ropa de tejidos naturales.

Otros

- No coloque esta unidad en lugares expuestos a humedad, polvo, hollín, vapor o luz solar directa, ni la deje en un automóvil en espera ante una señal de tráfico. Se pueden producir fallos de funcionamiento.
- Es posible que el dispositivo *Bluetooth* no funcione en teléfonos móviles dependiendo del estado de las ondas de radio y del lugar donde se utilice el equipo.
- Si no se siente cómodo después de utilizar el dispositivo *Bluetooth*, deje de utilizarlo inmediatamente. Si el problema persiste, consulte con el distribuidor Sony más cercano.
- Si usa la unidad a un volumen alto, puede sufrir daños en los oídos. Por razones de seguridad vial, no la utilice mientras conduce o va en bicicleta.
- No coloque ningún peso ni ejerza presión sobre la unidad, ya que ésta podría deformarse durante períodos de almacenamiento prolongado.
- Las almohadillas pueden deteriorarse debido a un almacenamiento o uso prolongado.
- Si desea realizar alguna consulta o solucionar algún problema relativo a la unidad que no se trate en este manual, póngase en contacto con el distribuidor Sony más cercano a su domicilio.

Solución de problemas

Si tiene dificultades para utilizar esta unidad, sírvase de la siguiente lista de comprobaciones y consulte la información de ayuda del producto en nuestro sitio Web.

Si el problema persiste, consulte con el distribuidor Sony más cercano.

Común

La unidad no está encendida

- ➔ Cargue la batería de la unidad.
- ➔ La unidad no está encendida mientras se carga. Desenchufe la unidad del adaptador de corriente de ca y, a continuación, encienda la unidad.

No se puede llevar a cabo el emparejamiento

- ➔ Acerque esta unidad y el dispositivo *Bluetooth*.

No se ha realizado la conexión *Bluetooth*

- ➔ Compruebe que la unidad está encendida.
- ➔ Compruebe que el dispositivo *Bluetooth* que desea conectar está encendido y que la función *Bluetooth* está activada.
- ➔ Es posible que la unidad no memorice la conexión con el dispositivo *Bluetooth*. Realice la conexión *Bluetooth* del dispositivo *Bluetooth* a la unidad inmediatamente después de finalizar el emparejamiento.
- ➔ El dispositivo *Bluetooth* conectado está en modo de suspensión.
- ➔ Ha finalizado la conexión *Bluetooth*. Realice la conexión *Bluetooth* de nuevo (cuando escuche música: consulte la página 15 y cuando realice llamadas: consulte la página 18).

El sonido aparece distorsionado

- ➔ Asegúrese de que la unidad no está recibiendo interferencias de una red LAN inalámbrica, de algún otro dispositivo inalámbrico de 2,4 GHz ni de un microondas.

La distancia de correspondencia es demasiado corta. (Se producen saltos del sonido.)

- ➔ Si hay cerca un dispositivo que genera radiación electromagnética como, por ejemplo, una LAN inalámbrica, otro dispositivo *Bluetooth* o un microondas, aleje la unidad de estas fuentes.
- ➔ Oriente la antena de la unidad (página 22) hacia el dispositivo *Bluetooth*. Asegúrese de que ningún obstáculo bloquea la comunicación.

La unidad no funciona correctamente.

- ➔ Reinicie la unidad. La información de los pares no se borra con esta operación. Introduzca un objeto puntiagudo pequeño en el orificio del botón RESET y empuje hasta que perciba un clic.

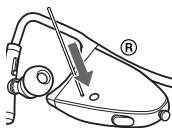

Al escuchar música

No hay sonido

- ➔ Compruebe que tanto la unidad como el dispositivo *Bluetooth* están encendidos.
- ➔ No se ha establecido la conexión *Bluetooth* A2DP entre la unidad y el dispositivo *Bluetooth*. Realice una conexión *Bluetooth* A2DP (página 15).
- ➔ Compruebe que se reproduce música en el dispositivo *Bluetooth*.
- ➔ Compruebe que el volumen de la unidad no está demasiado bajo.
- ➔ Si es necesario, suba el volumen del dispositivo conectado.
- ➔ Vuelva a emparejar la unidad y el dispositivo *Bluetooth* (página 10).

El nivel del sonido es bajo

- ➔ Suba el volumen de la unidad.
- ➔ Si es necesario, suba el volumen del dispositivo conectado.

Sonido de baja calidad

- ➔ Cambie la conexión *Bluetooth* a A2DP (Advanced Audio Distribution Profile) cuando se ajuste HSP (Headset Profile).

El sonido aparece distorsionado

- ➔ Baje el volumen de la unidad en caso necesario.

Se producen saltos frecuentes en el sonido durante la reproducción.

- ➔ Es posible que la recepción de la unidad se haya vuelto inestable debido a que los ajustes de la velocidad de bits de la música transmitida no corresponden a los del dispositivo *Bluetooth* y el entorno en que se utiliza la unidad. *¹ Finalice la conexión *Bluetooth* A2DP mediante el dispositivo *Bluetooth*. Con la unidad encendida, mantenga pulsado ►■ durante aproximadamente 7 segundos para reducir la velocidad de bits. *²

*¹ La velocidad de bits es un valor numérico que expresa el volumen de transmisión de datos por segundo. Como norma general, cuanto más alta sea la velocidad de bits, mejor será la calidad del sonido. Esta unidad está preparada para recibir música con una alta velocidad de bits; no obstante, es posible que se produzcan saltos en el sonido en función del entorno en que se utilice.

*² Cuando se completa el ajuste de velocidad de bits, el indicador (azul) parpadea una vez. En función del entorno en que se utilice la unidad, es posible que las operaciones anteriores no reduzcan los saltos en el sonido. Para restablecer los ajustes originales, mantenga pulsado ►■ de nuevo durante unos 7 segundos. El indicador (azul) parpadeará dos veces.

Al realizar llamadas

No se escucha la voz del destinatario de la llamada.

- ➔ Compruebe que tanto la unidad como el teléfono móvil *Bluetooth* están encendidos.
- ➔ Compruebe la conexión de la unidad con el teléfono móvil *Bluetooth*. Vuelva a realizar una conexión *Bluetooth* (HFP o HSP) (página 18).
- ➔ Compruebe que la salida del teléfono móvil *Bluetooth* está ajusta para esta unidad.
- ➔ Compruebe que el volumen de la unidad no está demasiado bajo.
- ➔ Si es necesario, aumente el volumen del teléfono móvil *Bluetooth* conectado.
- ➔ Si escucha música en la unidad, detenga la reproducción, pulse el botón multifunción y hable.

El sonido del destinatario de la llamada es bajo

- ➔ Suba el volumen de la unidad.
- ➔ Si es necesario, aumente el volumen del teléfono móvil *Bluetooth* conectado.

Inicialización de la unidad

Puede restablecer la unidad a la configuración predeterminada (así como el volumen) y eliminar la información de emparejamiento.

- 1 Si la unidad está encendida, mantenga pulsado el botón POWER durante unos 2 segundos para apagarla.**
- 2 Mantenga pulsados los botones POWER y multifunción a la vez durante unos 7 segundos.**

Los indicadores (azul) y (rojo) parpadearán juntos cuatro veces y la unidad se restablecerá a los ajustes predeterminados. Toda la información de emparejamiento se elimina.

Especificaciones

Generales

Sistema de comunicación

Especificación *Bluetooth* versión 2.0 + EDR*1

Salida

Clase de potencia 2 de especificación *Bluetooth*

Rango de comunicación máximo

Línea de vista de aprox. 10 m*2

Banda de frecuencia

Banda de 2,4 GHz (2,4000 GHz – 2,4835 GHz)

Método de modulación

FHSS

Perfiles *Bluetooth* compatibles*3

A2DP (Advanced Audio Distribution Profile)

AVRCP (Audio Video Remote Control Profile)

HSP (Headset Profile)

HFP (Hands-free Profile)

Códecs admitidos*4

SBC*5, MP3

Sistema de protección de contenido admitido

SCMS-T

Intervalo de transmisión (A2DP)

20 – 20.000 Hz (frecuencia de muestreo de 44,1 kHz)

Accesorio suministrado

almohadillas

S (2)

M (2)

L (2)

Adaptador de corriente de ca (1)

Manual de instrucciones

(este documento) (1)

*1 Velocidad de transmisión de datos mejorada

*2 El rango real variará en función de factores como, por ejemplo, los obstáculos que puedan interponerse entre los dispositivos, los campos magnéticos que puedan existir en torno a hornos

microondas, la electricidad estática, interferencias, las condiciones de las ondas radioeléctricas, la sensibilidad de recepción o el rendimiento de la antena, del sistema operativo, de la aplicación de software, etc.

*3 Los perfiles estándar *Bluetooth* indican la finalidad de la comunicación *Bluetooth* entre dispositivos.

*4 Códec: formato de conversión y compresión de señales de audio

*5 Códec de banda secundaria

Auriculares

Fuente de alimentación

cc de 3,7 V: batería recargable de iones de litio incorporada

Masa

Aprox. 40 g

Receptor

Tipo

Tipo cerrado, dinámico

Unidad auricular

9 mm, tipo cúpula

Gama de frecuencias de reproducción

6 – 23.000 Hz

Micrófono

Tipo

Condensador de electreto

Características de dirección

Omnidireccional

Gama de frecuencia efectiva

100 – 4.000 Hz

Temperatura de funcionamiento

De 0 °C a 45 °C

El diseño y las especificaciones están sujetos a cambios sin previo aviso.

<http://www.sony.net/>

Printed in Malaysia



* 4 1 0 8 8 1 1 5 1 * (1)