

# YAMAHA PortaSound

## PSS-103

## PSS-104

**Owner's Guide**  
**Spielanleitung**  
**Mode d'emploi**  
**Manual del Propietario**

### CONTENTS

TAKING CARE OF YOUR PORTASOUND .....	1
POWER SUPPLY .....	1
COMPONENT NAMES AND THEIR FUNCTIONS .....	2
BASIC OPERATIONS .....	3
MICROPHONE .....	3
HEADPHONES/AUX. OUT JACK .....	4
AUTO ACCOMPANIMENT .....	4
TROUBLESHOOTING .....	5
SPECIFICATIONS .....	5

### INHALT

PFLEGE DES PORTASOUND .....	6
STROMVERSORGUNG .....	6
BEZEICHNUNG DER TEILE UND IHRE FUNCTIONEN .....	7
GRUNDLEGENDER BETRIEB .....	8
MIKROFON .....	8
KOPFHÖRER-/ZUSATZAUSGANGSBUCHSE (HEADPHONES/AUX. OUT) .....	9
AUTOMATISCHE BEGLEITUNG .....	9
FEHLERSUCHE .....	10
TECHNISCHE DATEN .....	10

### TABLE DES MATIÈRES

COMMENT PRENDRE SOIN DE VOTRE PORTASOUND .....	11
ALIMENTATION .....	11
APPELLATION DES ORGANES CONSTITUTIFS ET LEURS FONCTIONS .....	12
UTILISATIONS DE BASE .....	13
MICROPHONE .....	13
PRISE DE SORTIE HEADPHONES/AUX, OUT .....	14
ACCOMPAGNEMENT AUTOMATIQUE .....	14
DÉPANNAGE .....	15
FICHE TECHNIQUE .....	15

### INDICE

CUIDADO DE SU PORTASOUND .....	16
FUENTE ELÉCTRICA .....	16
NOMBRES DE LOS COMPONENTES Y SUS FUNCIONES .....	17
OPERACIONES BÁSICAS .....	18
MIKROFONO .....	18
TOMA HEADPHONES/AUX. OUT .....	19
ACOMPANAMIENTO AUTOMÁTICO .....	19
LOCALIZACIÓN DE FALLAS .....	20
ESPECIFICACIONES .....	20

Vielen Dank, daß Sie sich für das Yamaha PortaSound entschieden haben. Ihr PSS-103/104 ist ein elektronisches Keyboard, das auf Yamahas fortschrittlicher Musik-Technologie beruht. Um alle Möglichkeiten voll ausschöpfen zu können, empfehlen wir, diese Anleitung sorgfältig durchzulesen und möglichst gleich alles direkt am Keyboard auszuprobieren.

## PFLEGE DES PORTASOUND

Wenn Sie die folgenden einfachen Richtlinien beachten, werden Sie jahrelang Freude an Ihrem PortaSound haben:

1. Lassen Sie Ihr PortaSound nicht an Plätzen liegen, an denen mit hohen Temperaturen, Feuchtigkeit oder Staub zu rechnen ist (z.B. in einem geschlossenen Auto).
2. Das PortaSound kann an andere Audio-Geräte angeschlossen werden. Während eines solchen Anschlusses jedoch alle miteinander zu verbindenden Bausteine ausschalten.
3. Das PortaSound vor Erschütterungen schützen und keine schweren Gegenstände auf das Gerät legen. Die Schalter und Tasten sachte betätigen.
4. Zum Reinigen des PortaSound ein weiches, trockenes (oder leichtes angefeuchtetes) Tuch verwenden. Auf keinen Fall Chemikalien wie z.B. Benzin oder Lackverdünner verwenden.

5. Ihr PortaSound beinhaltet elektronische Teile, die bei Radio- und Fernsehgeräten in der Nähe Störungen verursachen können. In diesem Fall das Instrument einfach weiter von den betroffenen Geräten entfernen.
6. Wenn das Instrument voraussichtlich längere Zeit nicht verwendet wird, alle Batterien entfernen, um eine Beschädigung wegen eventuell auslaufender Batterien zu vermeiden.
7. Mit Musikkarten sorgsam umgehen, da die Balkencodes auf der Rückseite der Karte vom Instrument gelesen werden. Eine Musikkarte niemals verbiegen, abbrechen oder sonstwie verformen.

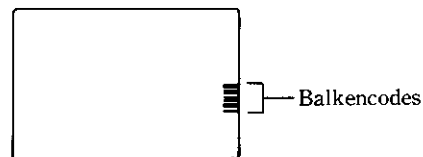

## STROMVERSORGUNG

Das PortaSound PSS-103/104 wird entweder von internen Batterien oder über einen als Sonderzubehör erhältlichen Netzadapter gespeist. Beachten Sie bitte die folgenden Anweisungen zur Stromversorgung.

### ● Batterien

Sechs 1,5-V-Mignonzellen (SUM-3, R-6 oder gleichwertige) in das Batteriefach einlegen.

1. Den Batteriefachdeckel an der Unterseite des Instruments öffnen.
2. Sechs Batterien gemäß Polaritätsmarkierungen am Gehäuse einlegen.
3. Den Deckel schließen. Sicherstellen, daß er richtig einrastet.

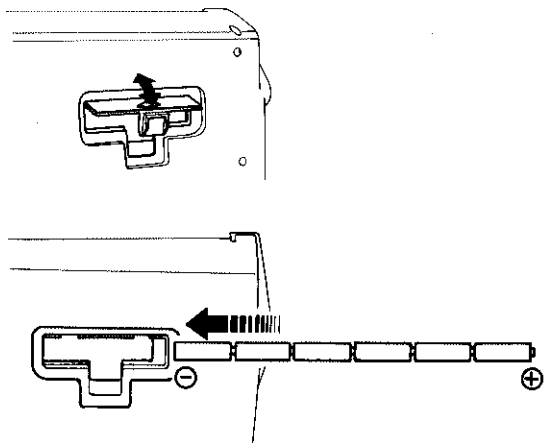

### ● Als Sonderzubehör lieferbarer Netzadapter

Den Steckverbinder des Gleichstromausgangs an dem als Sonderzubehör lieferbaren Yamaha-Netzadapter (PA-3, PA-4 oder PA-40) an die Gleichstromeingangsbuchse DC (9-12V) IN anschließen, die sich an der linken Seite der Rückwand befindet. Anschließend den Netzstecker des Adapters an eine normale Netzsteckdose anschließen.

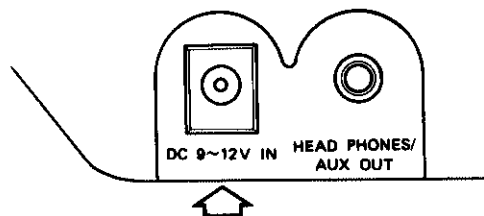

### Vorsicht:

- \* Verwenden Sie AUSSCHLIESSLICH einen Yamaha-Netzadapter (PA-3, PA-4 oder PA-40), um Ihr Instrument zu betreiben. Bei Verwendung eines Netzadapters anderer Hersteller kann es zu schwerwiegenden Beschädigungen kommen.
- \* Wenn die Batterien leer werden, alle sechs Batterien durch neue ersetzen. Niemals gleichzeitig alte und neue Batterien verwenden.
- \* Die mitgelieferten Batterien dienen nur zu Testzwecken. Ihre Lebensdauer kann aufgrund von Lagerungsbedingungen usw. wesentlich verkürzt sein.

# BEZEICHNUNG DER TEILE UND IHRE FUNKTIONEN

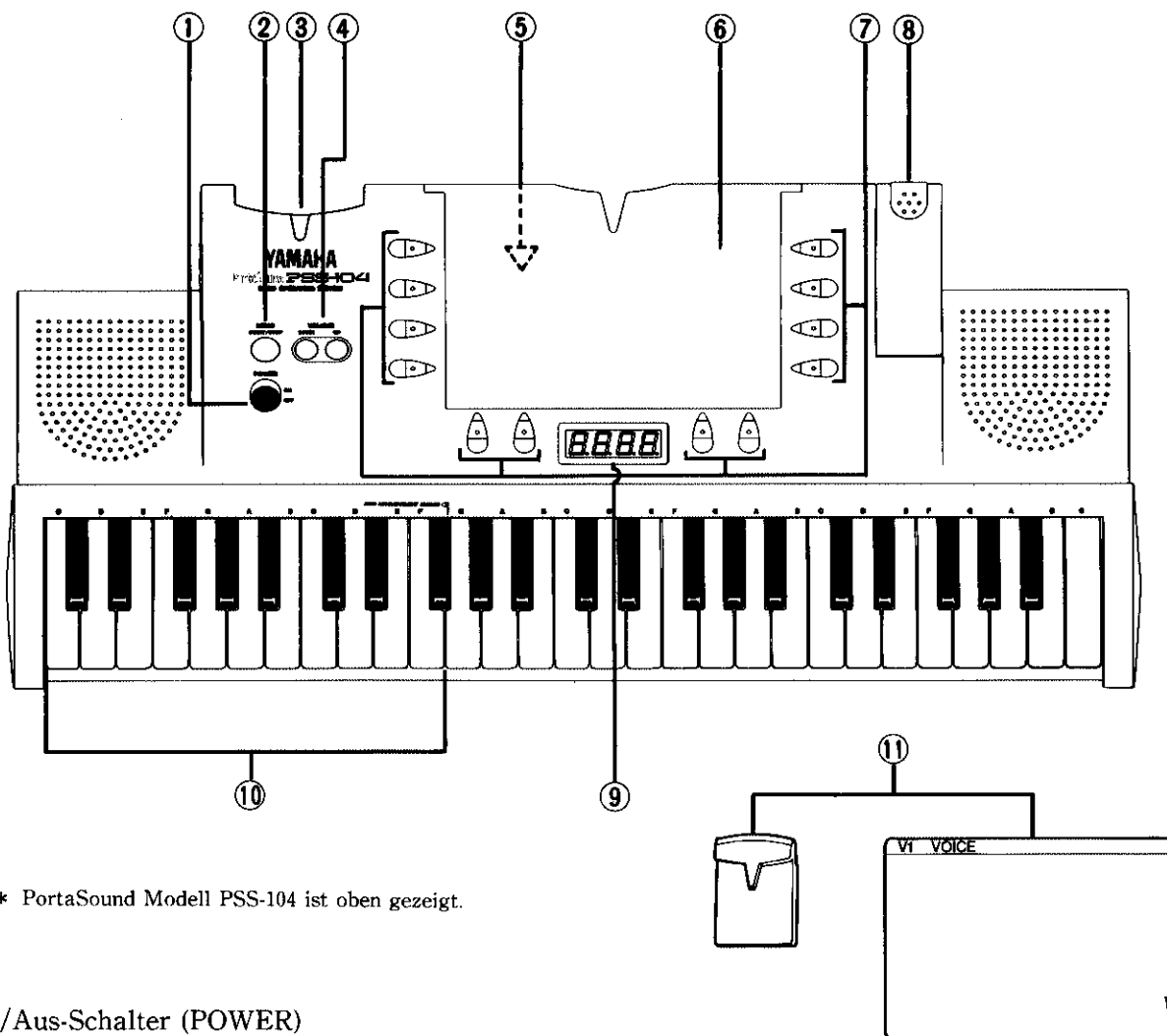

\* PortaSound Modell PSS-104 ist oben gezeigt.

- ① Ein/Aus-Schalter (POWER)  
Mit diesem Schiebeschalter wird das Instrument ein- und ausgeschaltet.
- ② Demonstrationstaste (DEMO)  
Durch Drücken der DEMO-Taste spielt das PortaSound eine vorprogrammierte Melodie. Durch erneutes Drücken der Taste wird die Demonstration gestoppt.
- ③ Musikkassetten-Schlitz  
Die Musikkassette in diesen Schlitz einschieben.
- ④ Lautstärkeregler (VOLUME)  
Nach dem Einschalten des PortaSound wird die Lautstärke automatisch auf den "normalen" Pegel eingestellt. Mit der UP-Taste wird die Lautstärke erhöht, mit der DOWN-Taste wird sie vermindert.
- ⑤ Kartenständer  
Die Musikkarten im Kartenständer aufbewahren, der sich an der Rückseite des Instruments befindet.
- ⑥ Kartenschacht  
Zum Abspielen einer Musikkarte die gewünschte Karte in den Schacht einsetzen und mit den Wahl-tasten (SELECT) den gewünschte Funktion wählen.
- ⑦ Wahl-tasten SELECT und LEDs  
Nach dem Einsetzen einer Musikkarte die 12 SELECT-Tasten verwenden, um die verschiedenen Funktionen zu wählen, die auf der Karte angegeben sind.
- ⑧ Mikrophon
- ⑨ LED-Anzeige
- ⑩ AUTO ACCOMP-Sektion  
Wenn eine Rhythmuskarte in den Schlitz eingesetzt wurde, genügt ein Druck auf die entsprechenden Tasten dieser Sektion, um die Musik mit einer automatischen Begleitung zu versehen.
- ⑪ Musikkarten-Satz  
Das PSS-103 wird mit einem einzigen Musikkarten-Satz (eine Musikkassette und 30 Karten) ausgeliefert. Das PSS-104 wird mit zwei Sätzen (zwei Musikkassetten und 60 Karten) ausgeliefert. Diese Kartensätze sind nicht gegeneinander austauschbar und können ausschließlich mit dem Modell verwendet werden, für das sie bestimmt sind. Eine Musikkassette in diesen Schlitz einschieben.

# GRUNDLEGENDER BETRIEB

Zum Spielen Ihres PortaSound Modell PSS-103 oder 104 beachten Sie bitte die folgenden Anweisungen:

- (1) Eine geeignete Kassette in den Kassettenschlitz einlegen. (Das PSS-104 ist mit einer grünen Kassette und einer pinkfarbenen Kassette ausgerüstet. Eine Kassette mit derselben Farbe einschieben, mit der die zu spielende Karte an der Oberseite gekennzeichnet ist.)
- (2) Den Netzschalter POWER einschalten. Wenn dieser Schalter eingeschaltet wird, ohne daß sich eine Kassette im Kassettenschlitz befindet, zeigt die LED-Anzeige "----" und weist darauf hin, daß zunächst eine Kassette eingelegt werden muß.
- (3) Eine der Karten wählen, die Anweisungen auf der Rückseite lesen und die Karte in Pfeilrichtung in den Kartenschlitz einschieben.

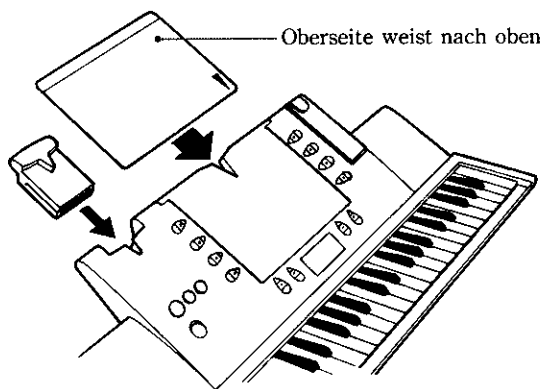

Wenn die Karte richtig eingeschoben wurde, ertönt ein Gong. Wenn sie jedoch nicht richtig eingeschoben wurde, ertönt ein Summer. Wenn der Summer ertönt, die Karte aus dem Schlitz herausziehen und erneut einschieben. (Bei dem Modell PSS-104 ertönt der Summer ebenfalls, wenn die Farbe von Kassette und Karte nicht übereinstimmen. Die Kassette mit der richtigen Farbe verwenden. Wenn eine Karte mit der falschen Farbe eingeschoben wird, erscheint "----" auf der LED-Anzeige und fordert zum Einschieben der richtigen Karte auf.)

- (3) Die entsprechenden SELECT-Tasten drücken, um die gewünscht Kartenfunktion auszuwählen.

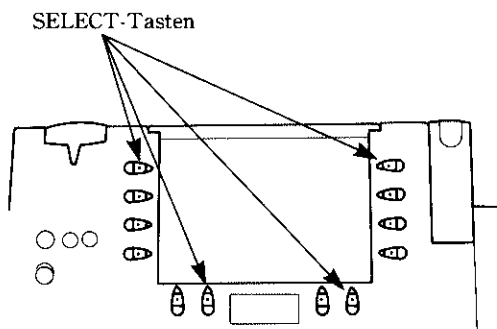

Die Anweisungen auf der Rückseite jeder Karte gibt Auskunft über deren Funktionen.

## Vorsichtsmaßnahmen:

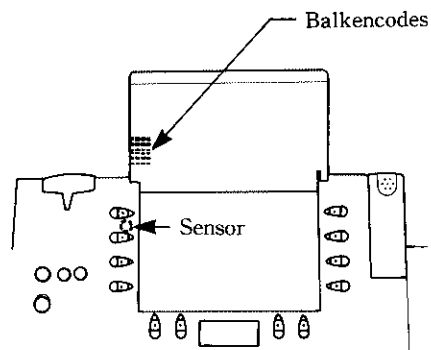

- \* Die Balkencodes repräsentieren kartenspezifische Informationen. Die Karte mit gleichmäßiger Geschwindigkeit einschieben, so daß der Sensor die Informationen richtig lesen kann.
- \* Die Informationen werden während des Einschubens der Karte gelesen. Wenn eine Karte bei nicht eingeschaltetem Instrument eingeschoben wird, kann der Sensor die Karte nicht lesen. In diesem Fall muß die Karte entfernt und bei eingeschaltetem Instrument von neuem eingeschoben werden.
- \* Durch Entfernen einer Karte vom Schacht werden deren Funktionen aufgehoben.
- \* Der Kassettenschlitz dient nur zum Einschoben einer Musikkassette. Der Versuch, andere Gegenstände dort einzuschieben, kann zu Beschädigung der Anschlußklemmen führen und Betriebsstörungen hervorrufen.

## MIKROFON

- \* Solange das Instrument eingeschaltet ist, ist das Mikrofon betriebsbereit.
- \* Wenn Sie das Mikrofon direkt vor Ihren Mund halten, können Sie Ihre eigene Stimme aus dem Lautsprecher hören.
- \* Wenn eine KARAOKE CONTEST-Karte in das Instrument eingeschoben wird, können Sie ein Lied mit dem Mikrofon singen.
- \* Das Mikrofon nicht auf die Lautsprecher richten, um ein durch Rückkopplung verursachtes "Pfeifen" zu verhindern.

### Entfernen des Mikrofons

- \* Das Mikrofon selbst anfassen, um es aus dem Fach zu nehmen. Niemals am Kabel ziehen, das Kabel abbiegen oder darauf treten, da dies zu Funktionsstörungen führen kann.

# KOPFHÖRER-/ZUSATZAUSGANGSBUCHSE (HEADPHONES/AUX. OUT)

Ein normaler Stereo-Kopfhörer kann an diese Buchse angeschlossen werden. Hierdurch wird der interne Lautsprecher automatisch abgeschaltet, so daß ruhiges Üben oder Spielen zu später Stunde möglich ist. Über dieselbe Buchse kann das PortaSound auch an einen Keyboard-Verstärker oder an eine Stereo-Anlage angeschlossen werden.

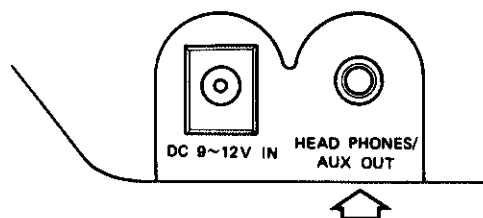

## AUTOMATISCHE BEGLEITUNG

Mit einer Rhythmusstil-Karte oder einer Song-Karte können die automatischen Begleitfunktionen der AUTO ACCOMPANIMENT-Einrichtung verwendet werden.

### Einfinger-Begleitung (SINGLE FINGER)

Die Einfinger-Funktion (SINGLE FINGER) bereichert das Spiel auf dem Instrument mit wunderbaren Orchester-Begleitungen mit Dur-, Septim-, Moll- und Mollseptim-Akkorden, die mit nur ganz wenigen Tastenanschlägen in der AUTO ACCOMPANIMENT-Sektion der Tastatur gespielt werden können (dies ist der Bereich links neben der Markierung ◀). Zum Starten der Begleitfunktion eine Taste in der AUTO ACCOMPANIMENT-Sektion der Tastatur anschlagen. Wenn z.B. eine "C"-Taste gedrückt wird, spielt das Instrument automatisch eine Begleitung in C-Dur. Mit dem Anschlagen einer anderen Taste in der AUTO ACCOMPANIMENT-Sektion erklingt dann ein neuer Akkord. Die angeschlagene Taste bestimmt jeweils den "Grundton" des gespielten Akkordes ("C" für einen Akkord in C-Dur usw.) Das PortaSound spielt die automatische Begleitung nach dem Anschlagen einer Taste in der AUTO ACCOMPANIMENT-Sektion der Tastatur selbst dann noch weiter, nachdem der Finger von der Tastatur wieder abgehoben wurde. Lediglich beim Wechseln von Akkorden ist es erforderlich, eine andere Taste zu drücken.

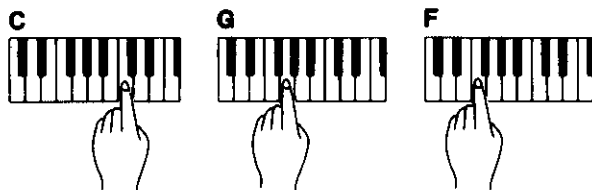

### Spielen von Moll-, Septa- und Moll-Septaakkorden

- Für einen Moll-Akkord Grundtontaste und schwarze Taste(n) links von der Grundtontaste drücken.
- Für einen Septaakkord Grundtontaste und weiße Taste(n) links von der Grundtontaste drücken.
- Für einen Moll-Septaakkord Grundtontaste und weiße sowie schwarze Taste(n) links von der Grundtontaste drücken.

Cm



C<sub>7</sub>



Cm<sub>7</sub>



### Begleitung mit der Fingered-Funktion

Der FINGERED-Modus ist eine ideale automatische Begleitung, wenn Sie bereits Akkorde auf der Tastatur spielen können. In diesem Fall ist es möglich, eigene Akkorde zur AUTO ACCOMPANIMENT-Sektion hinzuzufügen.

Auf dem PortaSound lassen sich die folgenden Akkordarten spielen.

- Dur
- Moll
- Dur-Septimakkord
- Sexten-Akkord
- Moll-Sexten-Akkord
- Moll-Septimakkord
- Moll-Septimakkord mit erniedrigter Quinte
- Septimakkord
- Septimakkord mit erniedrigter Quinte
- Septimakkord mit vorgehaltener Quarte
- Moll-Dur-Septimakkord
- Verlängerte Akkorde
- Verminderte Akkorde

Die Sexten- und die Septimakkorde mit erniedrigter Quinte werden nur dann einwandfrei erkannt, wenn sie in der "Grundton-Position" gespielt werden. Für die verminderten und verlängerten Akkorde wird angenommen, daß die tiefste angeschlagene Taste der Grundton des Akkordes ist.

# FEHLERSUCHE

Symptom/Störung	Abhilfe/Lösung
Verringerte Lautstärke, verzerrter Klang usw. Rhythmus oder Song stoppt plötzlich mitten im Spiel.	Alle sechs Batterien durch neue ersetzen.
Wenn mehrere Tasten angeschlagen werden, haben einige Tasten keine Wirkung.	Das PortaSound kann nur eine bestimmte Anzahl von Tönen gleichzeitig wiedergeben (begrenzte Polyphonie). Die Anzahl der Tasten ist von Karte und gewählter Funktion abhängig und unterschiedlich.
Beim Spielen einer KARAOKE CONTEST-Karte stoppt die Begleitung mitten in einem Song.	Die Begleitung wird bis zum Ende fortgesetzt und die Fanfare erklingt, wenn Sie gut spielen oder singen. Die Begleitung stoppt hingegen, wenn Sie nicht so gut spielen oder singen.

## TECHNISCHE DATEN

Tastatur: 49 Tasten (C0 bis C4), Mini-Größe  
 Schalter: POWER ON/OFF, VOLUME (UP, DOWN), DEMO START/STOP, FUNCTION SWITCH 1 bis 12  
 Weitere Anschlußbuchsen: HEADPHONES/AUX. OUT, DC (9-12V) IN  
 Hauptverstärker: 0,4W × 2  
 Lautsprecher: 7,7 cm × 2  
 Stromversorgung: 9V-Batterie-Stromversorgung (6 AA-Größe SUM-3, R-6 oder gleichwertige) oder Yamaha-Netzadapter (PA-3, PA-4 oder PA-40)

Abmessungen (B × T × H):  
 609 mm × 274 mm × 136 mm

Gewicht: 2,3 kg ohne Batterien

Standard-Zubehör:

PSS-103 Eine Musikkassette (grün)  
 Musikkarten (30 Karten)  
 Klangfarbenkarte (VOICE CARD) ... 7  
 Rhythmusstil-Karte (RHYTHM STYLE CARD) ..... 3  
 Song-Karte (SONG CARD) ..... 15  
 Quiz-Karte (QUIZ CARD) ..... 4  
 Gesangswettbewerbs-Karte (KARAOKE CONTEST CARD) ... 1  
 Sechs Batterien der AA für Prüfzwecke

PSS-104 Zwei Musikkassetten (grün,pink)  
 Musikkarten (60 Karten)  
 Klangfarbenkarte (VOICE CARD) ... 9  
 Synthesizer-Karte (SYNTHESIZER CARD) ..... 1  
 Rhythmusstil-Karte (RHYTHM STYLE CARD) ..... 4  
 Song-Karte (SONG CARD) ..... 30  
 Album-Karte (ALBUM CARD) ..... 3  
 Quiz-Karte (QUIZ CARD) ..... 9  
 Spiel-Karte (GAME CARD) ..... 1  
 Gesangswettbewerbs-Karte (KARAOKE CONTEST CARD) ... 1  
 Perkussionsinstrumenten-Karte (PERCUSSION CARD) ..... 1  
 Akkord-Lehrkarte (ACCORD LESSON CARD) ..... 1  
 Sechs Batterien der AA für Prüfzwecke

\* Änderungen der technischen Daten ohne vorherige Ankündigung vorbehalten.

## FCC INFORMATION

**IMPORTANT NOTICE: DO NOT MODIFY THIS UNIT!** This product, when installed, as indicated in the instructions contained in this manual, meets FCC requirements. Modifications not expressly approved by Yamaha may void your authority, granted by the FCC, to use the product.

**IMPORTANT:** When connecting this product to accessories and/or another product use only high quality shielded cables. Cable/s supplied with this product **MUST** be used. Follow all installation instructions. Failure to follow instructions could void your FCC authorization to use this product in the USA.

**NOTE:** This product has been tested and found to comply with the requirements listed in FCC Regulations, Part 15 for Class "B" digital devices. Compliance with these requirements provides a reasonable level of assurance that your use of this product in a residential environment will not result in harmful interference with other electronic devices. This equipment generates/uses radio frequencies and, if not installed and used according to the instructions found in the users manual, may cause interference harmful to the operation of other electronic devices. Compliance with FCC regulations does not guarantee that interference will not occur in all installations. If this product is found to be the source of interference, which can be determined by turning the unit "OFF" and "ON", please try to eliminate the problem by using one of the following measures:

Relocate either this product or the device that is being affected by the interference.

Utilize power outlets that are on different branch (circuit breaker or fuse) circuits or install AC line filters.

In the case of radio or TV interference, relocate/reorient the antenna. If the antenna lead-in is 300 ohm ribbon lead, change the lead-in to co-axial type cable.

If these corrective measures do not produce satisfactory results, please contact the local retailer authorized to distribute this type of product. If you can not locate the appropriate retailer, please contact: Yamaha Corporation of America, Electronic Service Division, 6600 Orangethorpe Ave, Buena Park CA, 90620

- This applies only to products distributed by Yamaha Corporation of America.
- Dies bezieht sich nur auf die von der YAMAHA CORPORATION OF AMERICA vertriebenen Produkte.
- Ceci ne s'applique qu'aux produits distribués par Yamaha Corporation of America.
- Esto se aplica solamente a productos distribuidos por Yamaha Corporation of America.

Wichtiger Hinweis für die Benutzung in der Bundesrepublik Deutschland.

### Bescheinigung des Importeurs

Hiermit wird bescheinigt, daß das

*Portable Keyboard Typ: PSS-103/PSS-104*

(Gerät, Typ, Bezeichnung)

in Übereinstimmung mit den Bestimmungen der

VERFÜGUNG 1046/84

(Amtsblattverfügung)

funk-entstört ist.

Der Deutschen Bundespost wurde das Inverkehrbringen dieses Gerätes angezeigt und die Berechtigung zur Überprüfung der Serie auf Einhaltung der Bestimmungen eingeräumt.

**Yamaha Europa GmbH**

Name des Importeurs

- This applies only to products distributed by YAMAHA Europa GmbH.
- Dies bezieht sich nur auf die von der YAMAHA EUROPA GmbH vertriebenen Produkte.
- Ceci ne s'applique qu'aux produits distribués par Yamaha Europa GmbH.
- Esto se aplica solamente a productos distribuidos por Yamaha Europa GmbH.

THIS DIGITAL APPARATUS DOES NOT EXCEED THE "CLASS B" LIMITS FOR RADIO NOISE EMISSIONS FROM DIGITAL APPARATUS SET OUT IN THE RADIO INTERFERENCE REGULATION OF THE CANADIAN DEPARTMENT OF COMMUNICATIONS.

LE PRESENT APPAREIL NUMERIQUE N'EMET PAS DE BRUITS RADIOELECTRIQUES DEPASSANT LES LIMITES APPLICABLES AUX APPAREILS NUMERIQUES DE LA "CLASS B" PRESCRITES DANS LE REGLEMENT SUR LE BROUILLAGE RADIOELECTRIQUE EDICTE PAR LE MINISTERE DES COMMUNICATIONS DU CANADA.

- This applies only to products distributed by YAMAHA Canada Music Ltd.
- Dies bezieht sich nur auf die von der Yamaha Canada Music Ltd. vertriebenen Produkte.
- Ceci ne s'applique qu'aux produits distribués par Yamaha Canada Music Ltd.
- Esto se aplica solamente a productos distribuidos por Yamaha Canada Music Ltd.

## WARNING: CHEMICAL CONTENT NOTICE!

The solder used in the manufacture of this product contains LEAD. In addition, the electrical/electronic and/or plastic (where applicable) components may also contain traces of chemicals found by the California Health and Welfare Agency (and possibly other entities) to cause cancer and/o birth defects or other reproductive harm.

**DO NOT REMOVE ANY ENCLOSURE COMPONENTS!** There are no user serviceable parts inside. All service should be performed by a service representative authorized by Yamaha to perform such service.

**IMPORTANT MESSAGE:** Yamaha strives to produce products that are both user safe and environmentally "friendly". We sincerely believe that our products meet these goals. However, in keeping with both the spirit and the letter of various statutes we have included the messages shown above and others in various locations in this manual.

The serial number of this product may be found on the bottom of the unit. You should note this serial number in the space provided below and retain this manual as a permanent record of your purchase to aid identification in the event of theft.

Model No. PSS-103    Serial No. \_\_\_\_\_

Model No. PSS-104    Serial No. \_\_\_\_\_

### **Concerning Warranty**

This product was made for international distribution, and since the warranty for this type of product varies from marketing area to marketing area, please contact the selling agency for information concerning the applicable warranty and/or service policies.



For details of products, please contact our nearest subsidiary or the authorized distributor listed below.

Die Einzelheiten zu Produkten sind bei unseren unten aufgeführten Niederlassungen und Vertragshändlern in den jeweiligen Bestimmungsländern erhältlich.

Pour plus de détails des produits, veuillez-vous adresser au concessionnaire/distributeur pris dans la liste suivante le plus proche de chez vous.

Para detalles sobre los productos, póngase en contacto con nuestra subsidiaria o distribuidor autorizado enumerados a continuación.

## NORTH AMERICA

### CANADA

**Yamaha Canada Music Ltd.**  
135 Milner Avenue, Scarborough, Ontario,  
M1S 3R1, Canada  
Tel: 416-298-1311

### U.S.A.

**Yamaha Corporation of America**  
6600 Orangethorpe Ave., Buena Park, Calif. 90620,  
U.S.A.  
Tel: 714-522-9011

## MIDDLE & SOUTH AMERICA

### MEXICO

**Yamaha De Mexico S.A. De C.V.,**  
Departamento de ventas  
Javier Rojo Gomez No. 1149, Col. Gpe Del  
Moral, Deleg. Iztapalapa, 09300 Mexico, D.F.  
Tel: 686-00-33

### BRASIL

**Yamaha Musical Do Brasil LTDA.**  
Ave. Reboucas 2636, São Paulo, Brasil  
Tel: 55-11 853-1377

### PANAMA

**Yamaha De Panama S.A.**  
Edificio Interseco, Calle Elvira Mendez no.  
10, Piso 3, Oficina #105, Ciudad de Panama,  
Panama  
Tel: 507-69-5311

### OTHER LATIN AMERICAN COUNTRIES AND CARIBBEAN COUNTRIES

**Yamaha Music Latin America Corp.**  
6101 Blue Lagoon Drive, Miami, Florida 33126,  
U.S.A.  
Tel: 305-261-4111

## EUROPE

### THE UNITED KINGDOM/IRELAND

**Yamaha-Kemble Music (U.K.) Ltd.**  
Mount Ave., Bletchley, Milton Keynes MK1  
1JE, England  
Tel: 0908-371771

### GERMANY/SWITZERLAND

**Yamaha Europa GmbH.**  
Siemensstraße 22-34, D-2084 Rellingen, F.R.  
of Germany  
Tel: 04101-3030

### AUSTRIA/HUNGARY

**Yamaha Music Austria GmbH.**  
Schleiergasse 20, A-1100 Wien Austria  
Tel: 0222-60203900

### THE NETHERLANDS

**Yamaha Music Benelux B.V.,**  
Verkoop Administratie  
Postbus 1441, 3500 BK, Utrecht, The  
Netherlands  
Tel: 030-308711

### BELGIUM/LUXEMBOURG

**Yamaha Music Benelux B.V.,**  
Administration des Ventes  
Rue de Bosnie 22, 1060 Bruxelles, Belgium  
Tel: 02-5374480

### FRANCE

**Yamaha Musique France, Division Claviers**  
BP 70-77312 Marne-la-Vallée Cedex 2, France  
Tel: 01-64-61-4000

### ITALY

**Yamaha Musica Italia S.P.A.,**  
Home Keyboard Division  
Viale Italia 88, 20020 Lainate (Milano), Italy  
Tel: 02-937-4081

### SPAIN

**Yamaha-Hazen Electronica Musical, S.A.**  
Jorge Juan 30, 28001, Madrid, Spain  
Tel: 91-577-7270

### PORTUGAL

**Valentim de Carvalho CI SA**  
Estrada de Porto Salvo, Paço de Arcos 2780  
Oeiras, Portugal  
Tel: 01-443-3398/4030/1823

### GREECE

**Philippe Nakas S.A.**  
Navarinou Street 13, P.Code 10680, Athens,  
Greece  
Tel: 01-364-7111

### SWEDEN

**Yamaha Scandinavia AB**  
J.A. Wettergrens gata 1, Box 30053, 400 43  
Göteborg, Sweden  
Tel: 031-496090

### DENMARK

**Yamaha Scandinavia Filial Denmark**  
Finsensvej 86, DK-2000 Frederiksberg, Denmark  
Tel: 31-87 30 88

### FINLAND

**Fazer Music Inc.**  
Länsituulentie 1A, SF-02100 Espoo, Finland  
Tel: 90-435 011

### NORWAY

**Narud Yamaha AS**  
Osterndalen 29, 1345 Osteras  
Tel: 02-24 47 90

### ICELAND

**Páll H. Pálsson**  
P.O. Box 85, Reykjavik, Iceland  
Tel: 01-19440

### EAST EUROPEAN COUNTRIES (Except HUNGARY)

**Yamaha Europa GmbH.**  
Siemensstraße 22-34, D-2084 Rellingen, F.R.  
of Germany  
Tel: 04101-3030

### UNION OF SOVIET SOCIALIST REPUBLICS

**Yamaha Corporation, Asia Oceania Group**  
Nakazawa-cho 10-1, Hamamatsu, Japan 430  
Tel: 81(Country Code)-534-60-2311

## AFRICA

### MOROCCO

**Yamaha-Hazen Electronica Musical, S.A.**  
Jorge Juan 30, 28001, Madrid, Spain  
Tel: 91-577-7270

### OTHER COUNTRIES

**Yamaha Musique France, Division Export**  
BP 70-77312 Marne-la-Vallée Cedex 2, France  
Tel: 01-64-61-4000

## MIDDLE EAST ASIA

### ISRAEL

**R.B.X. International Co., Ltd.**  
P.O. Box 11136, Tel-Aviv 61111, Israel  
Tel: 3-298-251

## OTHER COUNTRIES

**Yamaha Musique France, Division Export**  
BP 70-77312 Marne-la-Vallée Cedex 2, France  
Tel: 01-64-61-4000

## ASIA

### HONG KONG

**Tom Lee Music Co., Ltd.**  
15/F., World Shipping Centre, Harbour City,  
7 Canton Road, Kowloon, Hong Kong  
Tel: 3-722-1098

### INDONESIA

**PT. Nusantik**  
Gedung Yamaha Music Center, Jalan Jend.  
Gatot Subroto Kav. 4, Jakarta 12930, Indonesia  
Tel: 21-520-2577

### KOREA

**Inkel Corporation Ltd.**  
41-4 2-Ka Myungryoon-dong, Chongro-ku,  
Seoul, Korea  
Tel: 2-762-5446~7

### MALAYSIA

**Yamaha Music Malaysia Sdn., Bhd.**  
16-28, Jalan SS 2/72, Petaling Jaya,  
Selangor, Malaysia  
Tel: 3-717-8977

### PHILIPPINES

**Yupangco Music Corporation**  
339 Gil J. Puyat Avenue, Makati, Metro  
Manila 1200, Philippines  
Tel: 2-85-7070

### SINGAPORE

**Yamaha Music Asia Pte., Ltd.**  
80, Tannery Lane, Singapore 1334, Singapore  
Tel: 747-4374

### TAIWAN

**Kung Hsue She Trading Co., Ltd.**  
KHS Fu Hsing Building, 322, Section 1, Fu-Hsing  
S. Road, Taipei 10640, Taiwan. R.O.C.  
Tel: 2-709-1266

### THAILAND

**Siam Music Yamaha Co., Ltd.**  
933/1-7 Rama 1 Road, Patumwan, Bangkok,  
Thailand  
Tel: 2-215-0030

### THE PEOPLE'S REPUBLIC OF CHINA AND OTHER ASIAN COUNTRIES

**Yamaha Corporation, Asia Oceania Group**  
Nakazawa-cho 10-1, Hamamatsu, Japan 430  
Tel: 81(Country Code)-534-60-2311

## OCEANIA

### AUSTRALIA

**Yamaha Music Australia Pty. Ltd.**  
17-33 Market Street, South Melbourne, Vic.  
3205, Australia  
Tel: 3-699-2388

### NEW ZEALAND

**Music Houses of N.Z. Ltd.**  
146/148 Captain Springs Road, Te Papapa,  
Auckland New Zealand  
Tel: 9-640-099

### COUNTRIES AND TRUST TERRITORIES IN PACIFIC OCEAN

**Yamaha Corporation, Asia Oceania Group**  
Nakazawa-cho 10-1, Hamamatsu, Japan 430  
Tel: 81(Country Code)-534-60-2311



HEAD OFFICE **Yamaha Corporation, Electronic Musical Instrument Division**  
Nakazawa-cho 10-1, Hamamatsu, Japan 430  
Tel: 81(Country Code)-53-460-3273

**YAMAHA**  
YAMAHA CORPORATION  
P.O. Box, Hamamatsu, Japan  
9107 © Printed in Japan