

DRUM TRIGGER MODULE

DTX Version

2

SYSTEM
UPGRADE
INFORMATION
GUIDE

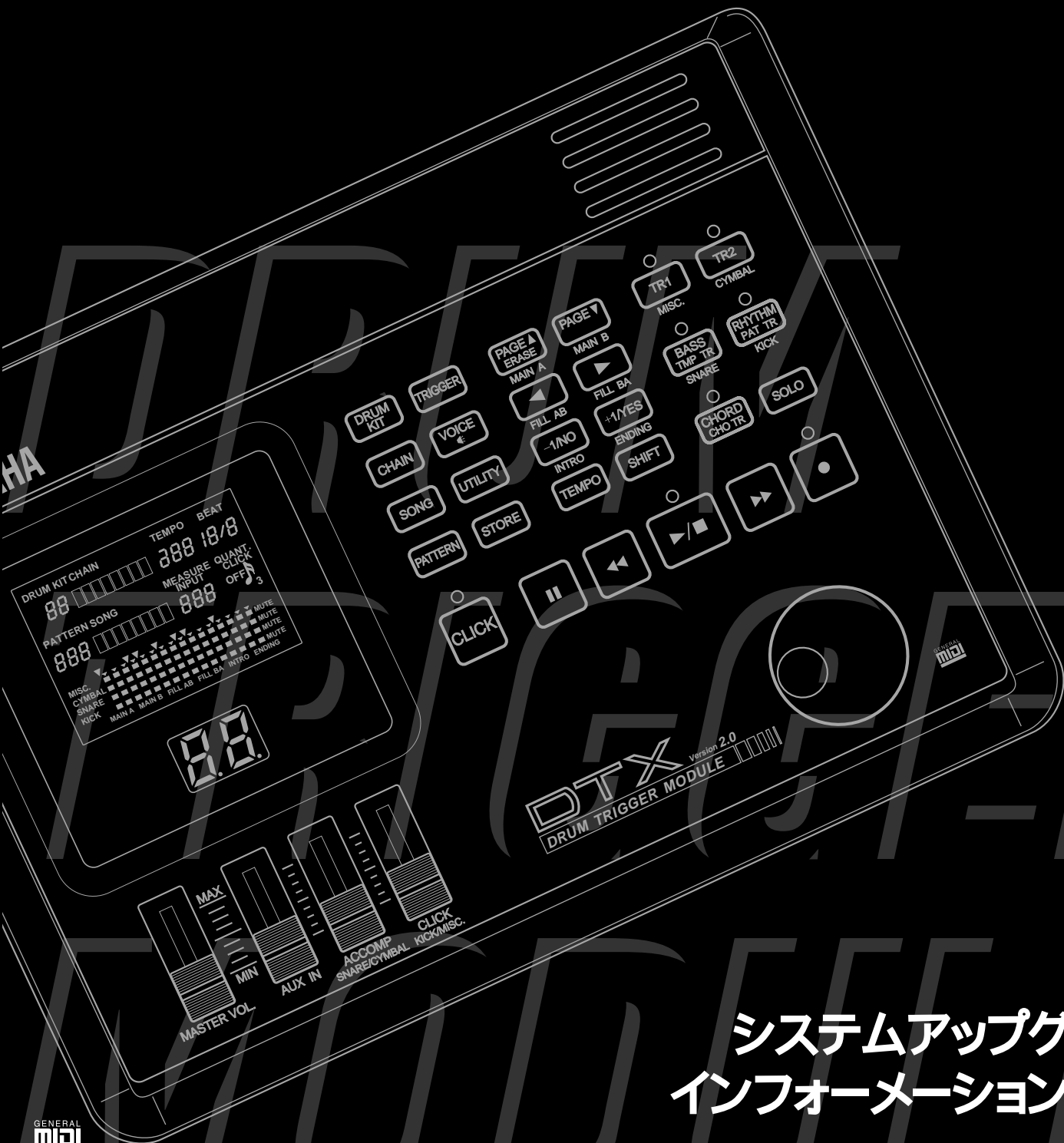

システムアップグレード
インフォメーションガイド

はじめに

.....
YAMAHA DTX DRUM TRIGGER MODULE Version2.0 では、従来型の DTX に対してパラメーターの追加や表示等の細かいマイナーチェンジを始めとして、いくつかの多彩な機能が新たに搭載されています。

本書は、システムアップグレードに伴う機能の追加、変更に関する情報をお知らせするためのガイドブックです。すべての新機能について細かく説明しています。各機能説明の中には、取扱説明書と併用してお使いいただけるよう、その機能に関連するモード等の参照ページも掲載されています。また、すでに DTX をご利用いただいているユーザーの方から寄せられた質問を中心に、いくつかの疑問点にお答えする FAQ のコーナーも設けています。

DTX Version2.0 の新機能を使いこなしていただくために、本書をご活用いただきますようご案内申し上げます。また、ご一読いただいた後も、不明な点が生じた場合に備え、取扱説明書と共に本書を大切に保管いただきますようお願い申し上げます。

NOTE 新しく追加された機能以外に関しては、取扱説明書をご参照ください。なお、マイナーチェンジされた部分に関しては、すでに取扱説明書の内容にも反映されています。

NOTE 本書の中では、YAMAHA DTX DRUM TRIGGER MODULE Version2.0 を、DTX V2 と省略形で表現させていただきます。

もくじ

はじめに	1
DTX V2の新機能！	2
各新機能説明	4
マイナーチェンジ部分に関する説明	8
DTXに関するFAQ (Frequently Asked Question)	9
DTXと各パッドの結線のしかた (スタンダードセット)	9
プリセットソングに合わせて演奏する際のヒント	10
外部MIDIシーケンサーからDTXを音源として使用する	11
ソングを録音する場合の注意	11
ソングに合わせて自分の演奏を録音するには？	11
プリセットソングのパートミュートについて (Ver2.0マイナーチェンジ)	11
ベース音色などの音程設定について	12
カテゴリー別ABC順ドラムボイスリスト	13
ドラムキットリスト	16

DTX V2の新機能!

以下のチャートに見られるように、ドラムキットトリガーエディットモード、ソングジョブモード、ユーティリティモードに対して新機能が追加されています。また、ドラムキットトリガーエディットモード、ドラムボイスエディットモード、パターンレコード/ジョブモード、ソングレコード/ジョブモード、ユーティリティモードには、パラメーターの追加や操作方法の変更などのマイナーチェンジが施されています。

【NOTE】 チャートの中は、帯 () が新機能、アンダーラインが変更/追加があった項目です。各項目には、機能の説明が載っている場所の参照ページや取扱説明書での関連ページが記されています。

● ドラムキットが増えました。

ドラム/パーカッションのボイス数が916種類から928種類に増え、さらに、プリセットのドラムキットも今までの32種類から61種類(ユーザーエリアドラムキットの1~29の中に29種類の新しいドラムキットが追加されています。)に増えていきます。

【NOTE】 No. 1~29にもあらかじめドラムキットが入っています。この部分のドラムキットをエディットするには、あとでも使えるようにしておくために、No. 30~32までの「User kit」にコピーしてこちらからエディットするようおすすめします。エディットしたドラムキットを元に戻す場合、工場出荷時の初期設定状態にすることもできます(取説P.32)。この時すべてのデータが初期化されますので、エディットしたデータはヤマハMIDIデータファイラー MDF2などの外部機器に保存してから行ってください。

ドラムキットプレイモード

(機能の追加/変更はありません)

追加ドラムキットの内容はドラムキットP.16をご参照ください。

ドラムキットトリガーエディットモード

- 1 Kit Name(ドラムキットネーム)
- 2 PAD Type(パッドタイプ)
- 3 Auto Set(オートセット)
- 4 PAD Gain(パッドゲイン)
- 5 LevelRng(レベルレンジ)
- 6 VelRange(ベロシティレンジ)
- 7 VelCurve(ベロシティカーブ)
- 8 Self Rej(セルフリジェクション)
- 9 Reject(リジェクション)
- 10 Spec Rej(指定リジェクション)
- 11 Note=(ノートナンバー 1 to 5):(取説P.40)
- 12 Note=(ゲートタイム):(取説P.42)
- 13 Note=(MIDI チャンネル)
- 14 Key On(キーオンモード)
- 15 VelXFade(ベロシフィックロスフェード)
- 16 RIMKeyOn(リムキーオン):(取説P.44)
- 17 RIM Vel(リムベロシティ)
- 18 PAD Func(パッドファンクション)
- 19 FS Func(FS ファンクション)
- 20 FS MIDI(FS MIDI チャンネル)
- 21 FS HHcls(FS ハイハットコントロール)
- 22 FC Func(ハイハットコントロールファンクション)
- 23 FC MIDI(ハイハットコントロールチャンネル)
- 24 FC Sens(ハイハットコントロールセンシティブィティ)
- 25 HH Ctrl(ハイハットコントロール)
- 26 In 9to10(インプット9トゥ10):(P.4)
- 27 In 11to12(インプット11トゥ12):(P.4)
- 28 Copy INP(コピーインプット)
- 29 Copy TRG(コピートリガー)
- 30 Edit(エディットリコール)
- 31 SetChord=(コードによるノートナンバーの設定)

ドラムキットボイスエディットモード

3 Pan (パン):(取説P.54)

チェーンプレイモード

(機能の追加/変更はありません)

チェーンエディットモード

(機能の追加/変更はありません)

ストアモード

(機能の追加/変更はありません)

パターンプレイモード

(機能の追加/変更はありません)

パターンレコードモード

録音前の準備(取説P.81)の部分にマイナーチェンジが加わりました。

パターンジョブモード

6 Pgm=(コード/ベース/リズムトラックのボイス設定):(取説P.92)

ソングプレイモード

(機能の追加/変更はありません)

ソングレコードモード

録音前の準備(取説P.100)の部分にマイナーチェンジが加わりました。

ソングジョブモード

- 1 Copy (Src/Dst)(ソングコピー)
- 2 Quantize(クオンタイズ)
- 3 ClrTrack(クリアトラック)
- 4 Clr Song(クリアソング)
- 5 Pgm Ch(各チャンネルのボイス設定):(取説P.110)
- 6 Vol Ch(チャンネルボリューム):(P.5)
- 7 Pan Ch(チャンネルパン):(P.5)
- 8 PlayMode(プレイモード)
- 9 B. Lnr TR(ベースリニアトラックモード)
- 10 Pat Mute(パターントラックミュートモード)
- 11 SongName(ソングネーム)

ユーティリティモード

このモードでの操作方法にマイナーチェンジが加まりました。

1 STSTEM(システム): タイトルページ

- 2 EditMode(エディットモード)
- 3 LinkMode(リンクモード):(取説P.115)
- 4 Lrn Mode(Learn(学習)モード)
- 5 Sldr Mode(スライダモード)
- 6 Bypass(バイパス)
- 7 JumpRcnt(ジャンプ トゥ リセントページ)
- 8 FCoffset(FC オフセット)
- 9 Ma To Aux(メイン出力から補助出力へ):(P.6)
- 10 Inc Func(インクファンクション):(P.6)
- 11 Dec Func(デックファンクション):(P.7)

12 MIDI : タイトルページ

- 13 DeviceNo(デバイスナンバー)
- 14 Receive SysX(システムエクスルーシブの受信)
- 15 Receive PC(プログラムチェンジの受信)
- 16 RecvCh 10 All(チャンネル 10 の MIDI 受信)
- 17 RecvCh 10 PC(チャンネル10のプログラムチェンジ受信)
- 18 SendHH(ハイハットコントロールチェンジ送信):(P.7)
- 19 LocalCtl(ローカルコントロール)
- 20 DumpTime(ダンプタイム)
- 21 MergeOut(マージアウト)
- 22 Dump Out(バルクデータ送信)
- 23 P/C → KIT(プログラムチェンジテーブル)

24 EQ(イコライザー): タイトルページ

- 25 Lo Mi Hi(ゲイン)
- 26 Lo Freq(Lo フリーケンシー)
- 27 Mid Freq(Mid フリーケンシー)
- 28 Hi Freq(Hi フリーケンシー)

29 SEQ(シーケンサー): タイトルページ

- 30 Click Hi(クリック Hi)
- 31 Click Mid(クリック Mid)
- 32 Click Lo(クリック Lo)
- 33 ClickOut(クリックアウト)
- 34 PlyClick(ブレイククリック):(P.7)
- 35 Tempo(テンポ)
- 36 Count(カウント)
- 37 GrvCheck(グループチェック)
- 38 Break TB(ブレイクトップ/ボトム):(取説P.124)
- 39 MIDictrl(MIDI コントロール)
- 40 SyncMode(シンクモード)

41 MULTI(マルチ): タイトルページ

- 42 MastTune(マスターチューン)
- 43 Program(プログラム):(取説P.126)
- 44 Volume(ボリューム)
- 45 Pan(パン)
- 46 Pitch(ピッチ)
- 47 Rev Send(リバーブセンド)

各新機能説明

ここでは、各モード別に新しく追加された機能について説明します。取扱説明書のリファレンス編と同じ書式でレイアウトされていますので、併用してご利用いただけます。

ドラムキットトリガーエディットモード

26 In 9to10(インプット9 トゥ 10)

インプット9につないであるパッドを叩くと、インプット10に設定されているボイスも同時に鳴らすようにすることができます。インプット9と10にそれぞれ別々のボイスを設定することができますので、たとえば、キックパッドを使って、ベース音とバスドラム音を同時に鳴らすなどの演出が可能です。このとき、14ページ目のKey On(キーオンモード)の設定でalter、alterMNのモードを利用すれば、パッドを叩く(踏み込む)たびに、バスドラムの音を鳴らしながら、ベース音で音階を付けて演奏することも可能です。新しく追加されたドラムキット「12 kick3itm」のキックパッドの設定を参考にしてください(P.22)。

ジョグダイヤルか+1/YES、-1/NOキーでON/OFFを設定します。onを設定するとこの機能がONになり、インプット9のパッドを叩くとインプット10のボイスが同時に鳴るようになります。offを設定すると機能は解除されます。

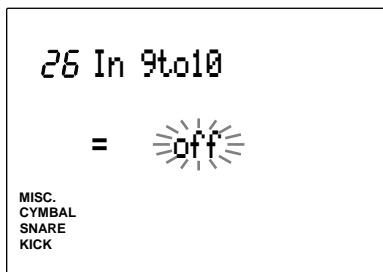

設定できる値
off、on

27 In11to12(インプット11 トゥ 12)

インプット11につないであるパッドを叩くと、インプット12に設定されているボイスも同時に鳴らすようにすることができます。26 ページ目の画面のIn 9to10と同様の機能で、それぞれのインプットに割り当てられている別々のボイスを同時に鳴らしたい時に使用します。

ジョグダイヤルか+1/YES、-1/NOキーでON/OFFを設定します。onを設定するとこの機能がONになり、インプット11のパッドを叩くとインプット12のボイスが同時に鳴るようになります。ただしインプット12への入力は無視されます。offを設定すると機能は解除されます。

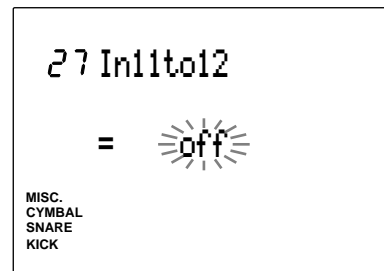

設定できる値
off、on

ソングジョブモード

6 VolCh(チャンネルボリューム)

現在選んでいるソング内の各 MIDI チャンネルの演奏ボリュームを設定します。この機能により、一度録音したソング内のトラック間の音量バランスを調節することができます。

- ① カーソルをチャンネル表示に合わせ、ジョグダイヤルか+1/YES、-1/NOキーでボリュームを調節したいチャンネルを選びます。
- ② カーソルをボリューム表示に合わせ、ジョグダイヤルか+1/YES、-1/NOキーでそのチャンネルのボリューム値を設定します。
- ③ 上記の①、②を繰り返し、各チャンネル単位でボリュームを設定します。

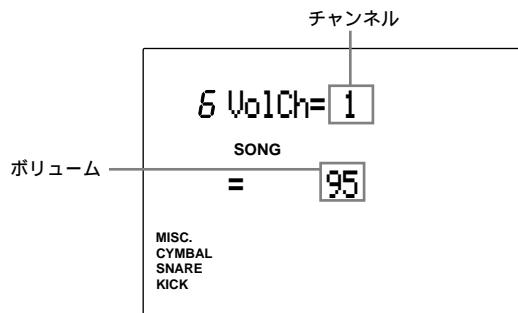

□設定できる値

チャンネル 1 ~ 16 に対してそれぞれ以下の値を設定することができます。
0 ~ 127

7 PanCh(チャンネルパン)

現在選んでいるソング内の各 MIDI チャンネルのパン (音のステレオ定位) を設定します。ステレオ出力する場合に、各チャンネルのサウンドが左右のどの辺から鳴るようにするかを決めることができます。この機能により、一度録音したソング内のトラック間のステレオ定位を調節することができます。なお、チャンネル 10 のドラムキットのパンはドラムキットボイスエディットモードの 3 ページ目の画面(取説 P.54)で行いますので、ここではチャンネル 1 ~ 9、11 ~ 16 が設定の対象となります。

- ① カーソルをチャンネル表示に合わせ、ジョグダイヤルか+1/YES、-1/NOキーでパンを調節したいチャンネルを選びます。
- ② カーソルをパン表示に合わせ、ジョグダイヤルか+1/YES、-1/NOキーでそのチャンネルのパンを設定します。
- ③ 上記の①、②を繰り返し、各チャンネル単位でパンを設定します。

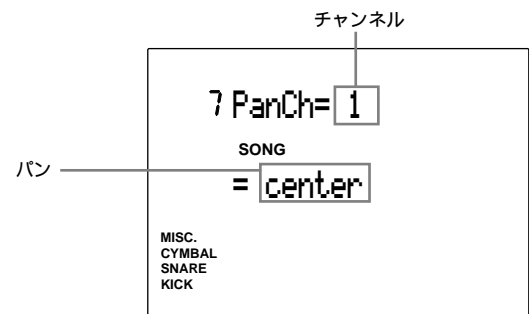

□設定できる値

チャンネル 1 ~ 9、11 ~ 16 に対してそれぞれ以下の値を設定することができます。
L64(左端) ~ L1, center(中央), R1 ~ R63(右端)

ユーティリティモード

9 MaToAux(メイン出力から補助出力へ)

OUTPUT L/MONO、R 端子からのメイン出力と同じオーディオ信号を、AUX OUT L/R端子からも出力させることができます。この機能を使えば、演奏者だけがクリック(メトロノームサウンド)が加わった音を聴いて演奏することが可能です。たとえば、DTX を使ったライブパフォーマンスを行う時に、この機能で両方の出力を同じオーディオ信号にし、OUTPUT L/MONO、R端子を演奏者用(ヘッドフォン用)に、AUX OUT L/R 端子を視聴者用にするとします。この時、33 ページ目の ClickOut の設定(取説 P. 123)で mainL+R を選び、クリックのメトロノームサウンドは OUTPUT L/MONO、R 端子だけに出力されるようにします。このようにして視聴者用のオーディオ信号にはクリックを混ぜずに、演奏者用の信号と分けて出力させることが可能です。この機能は同様にレコーディング等で使っても効果的です。

ジョグダイヤルか+1/YES、-1/NOキーでON/OFFを設定します。onを設定すると、ボイス単位の出力先の設定(取説 P.58)が無効となり、OUTPUT L/MONO、R 端子と AUX OUT L/R 端子から同じオーディオ信号が出力されます。offを設定すると、通常の出力となり、ボイス単位での設定に従って出力されません。

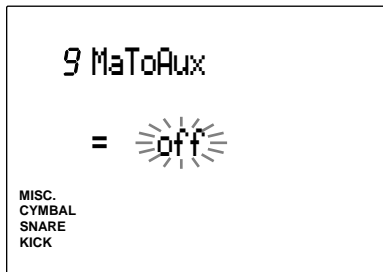

□設定できる値

off, on

10 Inc Func(インクファンクション)

特定のインプットに接続したパッドの機能を、パッドファンクション(取説P.45)での設定に関係なく、常に Inc スイッチとして機能させることができます。Inc スイッチに設定すると、ドラムキットモードでは、次のドラムキットナンバーを選んだり、チェーンモードではステップを1つ進めるスイッチとしてパッドを使用することができます。

ジョグダイヤルか+1/YES、-1/NOキーでInc スイッチとして使用したいインプットの番号を選択します。選んだインプットのパッドはInc スイッチとして機能します。また、"--"を選ぶと、パッドファンクション(取説 P.45)で設定した機能が有効になります。

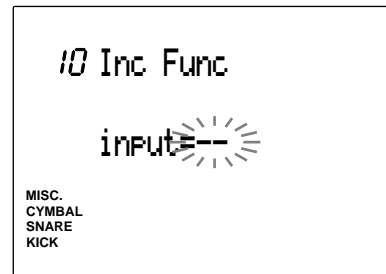

□設定できる値

--, 1~12

11 Dec Func(デックファンクション)

特定のインプットに接続したパッドの機能を、パッドファンクション(取説P.45)での設定に関係なく、常にDecスイッチとして機能させることができます。Decスイッチに設定すると、ドラムキットモードでは、前のドラムキットナンバーを選んだり、チェーンモードではステップを1つ戻すスイッチとしてパッドを使用することができます。

ジョグダイヤルか+1/YES、-1/NOキーでDecスイッチとして使用したいインプットの番号を選択します。選んだインプットのパッドはDecスイッチとして機能します。また、"--"を選ぶと、パッドファンクション(取説P.45)で設定した機能が有効になります。

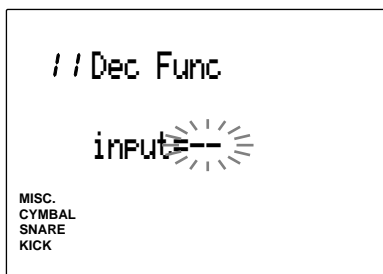

- 設定できる値
--、1～12

18 SendHH(ハイハットコントロールチェンジ送信)

リアパネルのH.HAT CONTROL端子に接続したフットコントローラーによって、コントロールチェンジデータを外部に送信するかどうかを設定します。この設定により外部へのMIDIデータを節約することができます。ここでの設定に関係なく、DTXの内部音源に対しては、常にコントロールチェンジが送信されます。なお、ハイハットコントロールの機能や送信するMIDIコントロールチェンジデータの種類は、ドラムキットトリガーエディットモードの22、23ページ目のFC FuncやFC MIDI(取説P.47)で設定します。

ジョグダイヤルか+1/YES、-1/NOキーでON/OFFを設定します。onを設定すると、外部へコントロールチェンジデータを送信します。offの場合、外部への送信は行いません。

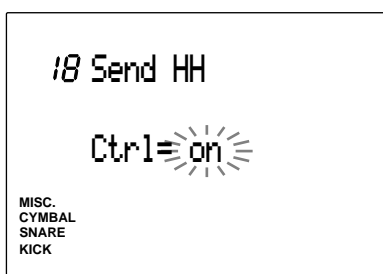

- 設定できる値
off、on

34 PlyClick(プレイクリック)

DTXのスタート/ストップボタンで、クリックのメトロノームサウンドを鳴らしたり、止めたりできるようことができます。たとえば、パターンやソングの演奏/録音のスタートと同時にクリックを鳴らすことができますので、クリックとカウント機能(取説P.123)を一緒に使うときに便利です。なお、この機能のON/OFFに関係なく、CLICKキーの機能は常に有効です。

ジョグダイヤルか+1/YES、-1/NOキーでON/OFFを設定します。onを設定すると、スタート/ストップボタンでクリックのスタート/ストップができます。offの場合、通常の動作となりCLICKキーの機能だけが有効となります。

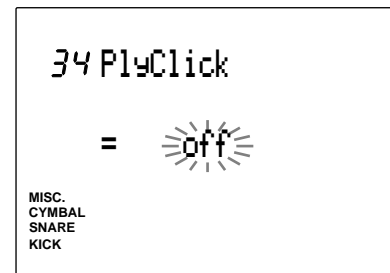

- 設定できる値
off、on

マイナーチェンジ部分に関する説明

マイナーチェンジに関しては、すでに取扱説明書の説明に反映されていますので、ここでは簡単なご紹介だけにさせていただきます。

ドラムキットトリガーエディットモード

11 Note=(ノートナンバー 1 to 5):(取説 P.40)

設定できる値の MIDI ノートナンバーに skip(skip)の値が加わりました。キーオンモード(取説 P.43)の設定を alter、alterMN にしている場合、特定のノートを飛ばして鳴らさなくすることができます。

12 Note=(ゲートタイム):(取説 P.42)

キーオンモード(取説 P.43)の設定にかかわらず、5つのノートにそれぞれ異なるゲートタイムの値を設定することができます。

16 RIMKeyOn(リムキーオン):(取説 P.44)

リムキーオンモードに withPad が加わりました。この withPad を設定しておくこと、リムを叩いた時にリムのボイスと同時にパッドのボイスも鳴ります。

ドラムキットボイスエディットモード

3 PAN(パン):(取説 P.54)

設定できる値の 0(中央)表示が、center(センター)とスペルアウトされるようになりました。

パターンレコードモード

録音前の準備:(取説 P.81)

プリセットパターンを選んだままの状態でも、空のユーザーパターンが自動的に選ばれるようになりました。

パターンジョブモード

6 Pgm=(コード/ベース/リズムトラックのボイス設定):(取説 P.92)

このページの画面表示が変更されました。また、それに伴い設定操作が少し変わりました。機能の内容そのものは変わっていません。

ソングレコードモード

録音前の準備:(取説 P.100)

プリセットソングを選んだままの状態でも、記録ボタンを押しても、空のユーザーソングが自動的に選ばれるようになりました。

ソングジョブモード

5 Pgm Ch(各チャンネルのボイス設定):(取説 P.110)

このページの画面表示が変更されました。また、それに伴い設定操作が少し変わりました。機能の内容そのものは変わっていません。

ユーティリティモード

基本操作:(取説 P.112)

UTILITYキーを押すと、現在のカテゴリーのタイトルページ(最初のページ)に戻れるようになりました。他のカテゴリーのページを選びたいときに便利です。

43 Program(プログラム):(取説 P.126)

パート 10 以外のパートにもドラムキットを設定できるようになりました。

DTXに関するFAQ (Frequently Asked Question)

ここでは、すでにDTXをご利用いただいているユーザーの方からよく尋ねられる疑問点(FAQ)に関して、いくつかの注意点や解決方法をまとめてあります。

DTX と各パッドの結線のしかた(スタンダードセット)

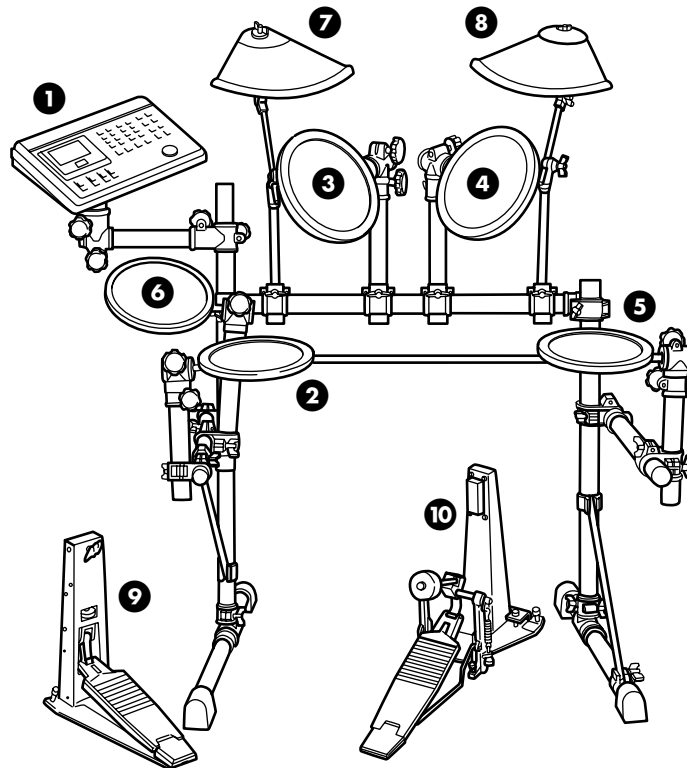

DTX リアパネル

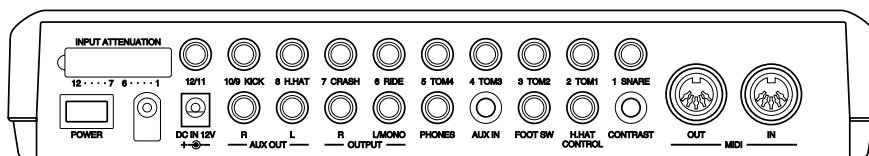

ステレオプラグ



TP80S
PCY80S
HH80

モノラルプラグ

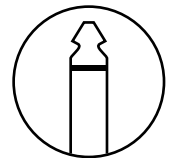

TP80
PCY80
KP80

① DTXドラムトリガージョイント本体 (電源アダプターPA-1207)

② スネア (TP80S)

TP80Sの箱に入っているステレオケーブルを使って、1 SNAREへ接続してください。

* プラグの形状がL字型の方をTP80Sへ接続してください。(以下同様)

③ タム 1 (TP80)

TP80の箱に入っているモノラルケーブルを使って、2 TOM1へ接続してください。

④ タム 2 (TP80)

TP80の箱に入っているモノラルケーブルを使って、3 TOM2へ接続してください。

⑤ タム 3 (TP80)

TP80の箱に入っているモノラルケーブルを使って、4 TOM3へ接続してください。

⑥ ハイハット用 (TP80)

TP80の箱に入っているモノラルケーブルを使って、8 H.HATへ接続してください。

⑦ サイドシンバル (PCY80S)

PCY80Sの箱に入っているステレオケーブルを使って、7 CRASHへ接続してください。

⑧ トップシンバル (PCY80)

PCY80の箱に入っているモノラルケーブルを使って、6 RIDEへ接続してください。

⑨ ハイハットコントローラー (HH80)

HH80の箱に入っているステレオケーブルを使って、H.HAT CONTROLへ接続してください。

⑩ キックパッド (KP80)

KP80の箱に入っているモノラルケーブルを使って、10/9 KICKへ接続してください。

* 取扱説明書の9ページにも接続例の説明があります。

プリセットソングに合わせて演奏する際のヒント

プリセットソングには、ソングの内容に合わせたプリセットドラムキット(No.33～64)が自動的に選択されるように、あらかじめプログラムチェンジのデータが入力されています。このため、プリセットソングに合わせて自分の好きなドラムキットを演奏したくても、自動的に特定のプリセットドラムキットが選択されてしまい、困ってしまうことがあります。このような場合、次の3つの方法を使って好きなドラムキットを使った演奏を行うことができます。

■好きなドラムキットを選択し、固定する

RHYTHM/PAT TRキーでミュートにするとソングからのドラムキットは固定されます。

■ソングが持っているプログラムチェンジのデータ(ドラムキットの変更)を無効にし、好きなドラムキット(プリセット/ユーザードラムキット)を選択する

- UTILITY ボタンを押し、ユーティリティモードに入ります。
- 17ページ目のRecvCh10 PC(チャンネル10のプログラムチェンジ受信)画面(取説P.118)で、PC=onをoffにします。これでドラムキット選択用のプログラムチェンジを音源側が受け付けなくなります。
- DRUM KIT キーを押してドラムキットモードに入り、好きなドラムキットを選択します。

■自分でエディットしたユーザードラムキットが、ソング(プログラムチェンジ)によって自動的に選ばれるようにする

ここでは、例としてよく使用されるプリセットドラムキットNo.56のGM std 1(GMスタンダード1)のハイハットの設定を変更したものを、自動的に選べるようにします。

- ドラムキットプレイモードでコピー元となるNo.56のGM std 1(GMスタンダード1)を選びます。
- STORE キーを押してストアモードに入ります。
- ストア先のナンバーをNo.30に指定してストアを実行します。これで、エディットの元となるドラムキットがコピーされ、ハイハットのエディットに入ります。

NOTE エディットするには、ユーザーエリアのNo.30～32から使用していただくことをおすすめします。(P.2参照)

- ハイハットをエディットし、②同様にストアします。
- UTILITY ボタンを押し、ユーティリティモードに入ります。
- 23ページ目のP/C→KIT(プログラムチェンジテーブル)画面(取説P.120)で、プログラムチェンジナンバー1に対するドラムキットナンバーを56から30に変更します。この変更によりプログラムチェンジナンバー1のデータを持つプリセットソング6によって選ばれていたプリセットドラムキットNo.56が選ばれず、エディットしたユーザードラムキットNo.30が選ばれるようになります。

なお、プログラムチェンジナンバーとドラムキットの対応は、右記のプログラムチェンジナンバー対応表をご参照ください。

プログラムチェンジナンバー対応表

P/C	KIT No.	Kit Name	P/C	KIT No.	Kit Name
1	56	GM std 1	65	53	Latin
2	57	GM std 2	66		
3			67		
4			68		
5			69		
6			70		
7			71		
8			72		
9	58	GM room	73	54	World 1
10			74	55	World 2
11			75		
12			76		
13			77	1	Acoustkt
14			78	2	RockLive
15			79	3	PowerKit
16			80	4	BigRoomD
17	59	GM rock	81	5	RockDry1
18			82	6	RockDry2
19			83	7	RockDry3
20			84	8	RockDry4
21			85	9	RockDry5
22			86	10	HipDanse
23			87	11	HardGtBD
24			88	12	kick3itm
25	60	GM elec.	89	13	N.Y. 3
26	61	GM anal.	90	14	N.Y. 4
27			91	15	LiveInrg
28			92	16	Hatsldog
29			93	17	DownTown
30			94	18	Space123
31			95	19	SD!Panic
32			96	20	Reggae
33	62	GM jazz	97	21	Tabla
34			98	22	AlterPer
35			99	23	SFX 1
36			100	24	SFX 2
37			101	25	Piano
38			102	26	Vibe
39			103	27	SteelDrm
40			104	28	Strings
41	63	GM brush	105	29	Bass
42			106	30	User kit
43			107	31	User kit
44			108	32	User kit
45			109	33	Acoustic
46			110	34	Rock 1
47			111	35	Hip-Hop
48			112	36	Industry
49	64	GM class	113	37	N.Y. 1
50			114	38	N.Y. 2
51			115	39	Country
52			116	40	BeBop
53			117	41	Rock 2
54			118	42	1970 kit
55			119	43	X-Fade
56			120	44	Studio
57			121	45	Dance 1
58			122	46	Dance 2
59			123	47	HHpDncMX
60			124	48	WldDncMX
61			125	49	IndustMX
62			126	50	Banana
63			127	51	LatinPer
64			128	52	Symphony

*工場出荷時の初期設定値です。

外部MIDIシーケンサーからDTXを音源として使用する

コンピュータや外部 MIDI シーケンサーを使って再生する MIDI データを、DTX の音源で鳴らすことができますが、この場合以下のいくつかの注意点やヒントを参考にしてください。

- あらかじめ外部 MIDI シーケンサーの MIDI OUT と DTX の MIDI IN を MIDI ケーブルで正しく接続しておきます(取説 P.129)。
- 再生する MIDI データが GM 音色配列に合っているものであれば、特に DTX 側で音色設定をする必要はありません。
- DTX がパターン/ソングプレイモードになっている時に、MIDI データの再生を開始すると、プリセットパターン/ソングも同時に鳴り出しますので、トラック 1 とパターントラックはミュートしておきます(取説 P.97、P.111)。
- ベース/コード/リズムの各パートをミュートすることによって、特定のパートを消したり、ソロ状態にすることができますので、マイナスインプ練習などに活用することができます(取説 P.77、P.97)。
- 再生する MIDI データを DTX のユーザーソングにリアルタイムレコーディングで録音することができます(P.105)。

ソングを録音する場合の注意

DTX でソングを録音する場合、次のいくつかの点に注意してください。

- プリセットソングをコピーしたり、外部 MIDI シーケンサーで再生するソングを録音する場合、データが大きいとメモリーフルのエラー表示が出ることがあります。この場合、メモリーに余裕がありませんので追加録音はできません。1つのソングをいくつかの短いユーザーソングとして分けて録音されることをお奨めします。
- 外部シーケンサーで再生するソングを録音する場合、シンクモード(取説 P.125)を ext に設定しておきます。これでテンポやタイミングがずれることなく、外部シーケンサーの再生開始のタイミングで DTX の録音が始まります。録音したソングを聞く場合には、シンクモードを int に戻します。
- ユーザーソングのパターントラックには、あらかじめスタイル 1 のパターンが入っていますので、トラック 1 や 2 にリアルタイムレコーディングを行う場合、録音スタートと同時にこのスタイル 1 のパターンが鳴り出してしまい

ます。不要な場合はパターントラックミュートモードを ON にして、パターントラックをミュートしてください(取説 P.111)。

ソングに合わせて自分の演奏を録音するには？

お手本となるソングを聞きながら、自分の叩いた演奏を録音することができます。以下のいくつかのヒントを参考にしてください。

- プリセットソングをお手本にする場合は、あらかじめそのプリセットソングをユーザーソングエリアにコピーしておく必要があります。プリセットソングのデータではトラック 1 も使用していますので、ユーザーソングにコピーした後は、空いているトラック 2 を録音トラックとして選択し、自分の演奏を録音することができます。
- 録音時は、カウント機能を ON にしておくこと、叩き始めるタイミングがわかるので便利です。
- 録音した演奏を再生する場合、RHYTHM キーでお手本のドラム演奏を、また TR2 キーで録音した自分の演奏をミュートすることができ、各演奏を比較することができます。
- 外部シーケンサーで再生する MIDI データの演奏をお手本にする場合は、一度この MIDI データを再生させて DTX のユーザーソングとして録音してから、先ほどのプリセットソングをお手本にするのと同じ要領で自分の演奏を録音します。

プリセットソングのパートミュートについて(Ver2.0マイナーチェンジ)

今回の DTX V2 では、プリセットソングの No.1 ~ 6、81 ~ 100 のトラック 1 と 2 に録音されていたソングデータが、トラック 1 だけにまとめられました。これによって、他のソング、パターンと同様に RHYTHM/BASS/CHORD キーによって、トラック 1 内の各パート(リズム/ベース/コード)をミュートできるようになりました。ただし、トラック 2 に録音されたリズム(ch10)/ベース(ch7)/コード(ch5、6)を RHYTHM/BASS/CHORD キーでミュートできないというルールは変わりませんので、自分で録音を行う場合は、選択するトラックにご注意ください。

ベース音色などの音程設定について

パッドを叩いてベース音色などで音階を奏する場合の設定方法には、次の2通りがあります。

■ GM キーボードボイスを使う場合

- 1 ドラムキットトリガーエディットモードの13ページ目の Note=(MIDI チャンネル)画面(取説P.42)で、各ノート(1st~5th, mut, rim)の MIDI チャンネル(Chan=)を 10 以外のチャンネルに設定します。

NOTE 10チャンネルは、ドラムボイス専用のチャンネルなので、その他のチャンネルを選ぶことにより、GMキーボードボイスを使うことが可能になります。

NOTE 各ノート(1st~5th, mut, rim)ごとに別々のMIDIチャンネルを設定することもできますし、中には10チャンネルを設定してドラムボイスを混在させることもできます。

- 2 ドラムキットボイスエディットモードの16ページ目の PC Ch=(プログラムチェンジ送信)画面(取説P.59)で、各チャンネルごとに使いたいボイスのプログラムチェンジナンバー(音色番号)を設定します。この操作で、先ほど1.の手順で設定した各ノート(MIDI チャンネル)に対するキーボードボイスが決まります。

NOTE プログラムチェンジナンバー1~128は、各ボイスの音色番号1~128にそれぞれ対応しています。詳しくはGMキーボードボイスリスト(取説P.147)をご参照ください。

- 3 ドラムキットトリガーエディットモードの11ページ目の Note=(ノートナンバー 1 to 5)画面(取説P.40)で、各ノート(1st~5th, mut, rim)のノートナンバー、ノートネームを設定します。この操作で、それぞれのノートに設定されたキーボードボイスの音程が決まります。

NOTE ノートナンバー0~127に対してそれぞれ半音単位で音程が割り当てられています。詳しくはノートナンバーと鍵盤との関係(取説P.41)をご参照ください。

■ ドラムボイスを使う場合

- 1 ドラムキットトリガーエディットモードの13ページ目の Note=(MIDI チャンネル)画面(取説P.42)で、各ノート(1st~5th, mut, rim)の MIDI チャンネル(Chan=)を 10 チャンネルに設定します。

- 2 ドラムキットボイスエディットモードの1ページ目の VCE(ボイス)画面(取説P.53)で、パッドを叩いて演奏するのに必要な数のMIDIノートナンバーに対してそれぞれ同じドラムボイスを設定します。

NOTE ドラムボイスリストはP.16(取説P.148)に用意されています。

NOTE ここでの作業は単純にMIDIノートナンバーとドラムボイスの対応リストを作成しているだけなので、音程の指定は行われません。

NOTE 他のパッド(インプット)で使用中のノートナンバーに対するドラムボイスの設定/変更は避けてください。そのパッドを叩いたときのドラムボイスが変更されてしまうことになります。

- 3 ドラムキットボイスエディットモードの4ページ目の Pitch(ピッチ)画面(取説P.54)で、先ほど2.の手順で同じドラムボイスを設定したMIDIノートナンバーに対してそれぞれ半音単位でピッチを設定します。この操作で、先ほど各MIDIノートナンバーに設定したドラムボイスの音程が半音単位で決まります。

NOTE 数字による音程指定でわかりにくいので、実際に音を出して確認してください。

- 4 ドラムキットトリガーエディットモードの11ページ目の Note=(ノートナンバー 1 to 5)画面(取説P.40)で、各ノート(1st~5th, mut, rim)に、先ほど1.と2.の手順でボイスや音程が設定されたノートナンバー(ノートネーム)を設定します。この操作で、それぞれのノートにドラムボイスとその音程が設定されたこととなります。結果として各パッドを叩くと、それぞれのノートのドラムボイスの音程が異なって発音されることとなります。

NOTE キーオフモードの設定によっては、発音される音の長さが極端に長かったり、短かったりする場合があります。このような場合は、ドラムキットボイスエディットモードの11ページ目の Key Off(キーオフ)画面(取説P.58)で、設定を確認してください。

カテゴリー別 ABC 順ドラムボイスリスト

Grp/No	Name (LCD)	Grp/No	Name (LCD)	Grp/No	Name (LCD)	Grp/No	Name (LCD)	Grp/No	Name (LCD)	Grp/No	Name (LCD)
K 63	2HeadHi ●	K 112	BDbasc2	K 59	SweetnLo ●	S 111	Brassy ●	S 223	FX ●	S 91	S BrshSw
K 60	2HeadLo ●	K 117	BDbass1 ●	K 65	VeloRoom ●	S 198	Brsh1Rim	S 224	FX rim ●	S 87	S BrshTp
K 61	2HedMed1 ●	K 118	BDbass2 ●	K 55	WudPoint ●	S 200	Brsh2Rim	S 117	GateOK ●	S 7	S BrysnH
K 62	2HedMed2 ●	K 119	BDbass3 ●	S 15	12Soprno	S 204	BrshAtak	S 118	GateORim	S 8	S BrysnR
K 73	AnaQuick	K 96	BDbonzo2 ●	S 76	Amb 01	S 197	BrshHit1	S 229	Gaterim ●	S 10	S Dry
K 64	Basement ●	K 36	BDDance1	S 77	Amb 02	S 199	BrshHit2	S 166	Hi5Rim	S 11	S DryPic
K 53	Basic ●	K 91	BDdance1	S 78	Amb 03	S 85	BrshSlp	S 165	HiFive	S 37	S Elem1
K 25	BD 24Amb	K 37	BDDance2	S 79	Amb 04	S 97	BrshSlpL	S 30	HiGateSn ●	S 38	S Elem2
K 7	BD 24Dry	K 38	BDDance3	S 121	Ambient ●	S 203	BrshSwep	S 5	Hip Hop	S 39	S Elem3
K 11	BD BBALS	K 39	BDDance4	S 205	Ambient1 ●	S 94	BrshTap1	S 231	Jelyrim ●	S 40	S Elem4
K 1	BD DRY 1	K 40	BDDance5	S 122	AmbiRim ●	S 95	BrshTap2	S 230	JelyRoll	S 83	S FT NZ3
K 2	BD DRY 2	K 113	BDdance5 ●	S 206	Ambt1rim ●	S 96	BrshTap3	S 243	Latinrim ●	S 42	S Gate
K 12	BD DRY 3	K 41	BDDance6	S 185	AnaAir ●	S 202	BrsUpRim	S 162	LesRim ●	S 43	S Gate1
K 13	BD DRY 4	K 42	BDDance7	S 187	AnaBuzz ●	S 93	BrSwH*	S 113	Loosy ●	S 44	S Gate2
K 14	BD DRY 5 ●	K 43	BDDance8	S 188	AnaBzRim ●	S 92	BrSwL*	S 114	LoosyRim ●	S 45	S Gate3
K 8	BD DRYB1	K 44	BDDance9	S 174	AnaDaRim	S 195	BrSwTime	S 13	Looz Pic	S 82	S RO_S
K 9	BD DRYBH	K 116	BDdigiro ●	S 173	AnaDark	S 196	BrSwTRim	S 123	Matchbox ●	S 41	S Room ●
K 33	BD ELEC1	K 92	BDersko1 ●	S 175	AnaHit ●	S 201	Brushup	S 124	MatchRim ●	S 84	S RuberS
K 34	BD ELEC2	K 110	BDevolv2 ●	S 186	AnAirRim ●	S 238	BuzRgRim ●	S 245	Metalpic ●	S 47	S SStck1
K 35	BD ELEC3	K 109	BDevolvr ●	S 68	Analog H ●	S 237	Buzzring ●	S 21	MrcSnrH	S 48	S SStck2
K 29	BD GATE1	K 105	BDfunky1 ●	S 69	Analog L ●	S 167	CapGun ●	S 20	MrcSnrM	S 49	S SStck3
K 30	BD GATE2	K 98	BDfusio1 ●	S 66	AnalogH1 ●	S 168	CapRim ●	S 136	NashRim ●	S 46	S STK_HT
K 31	BD GATE3	K 102	BDindst1 ●	S 67	AnalogL1 ●	S 249	Cool Dry ●	S 135	Nashvill ●	S 98	SAmbie1 ●
K 32	BD GateM	K 114	BDlong1 ●	S 192	AnaMeRim ●	S 50	Dance	S 241	Nashvill ●	S 99	SAmbie2 ●
K 3	BD GMH	K 103	BDNIN1 ●	S 191	AnaMetal ●	S 51	Dance01	S 145	OldCan ●	S 100	SAmbie3 ●
K 10	BD GMJ	K 107	BDpalmer ●	S 189	AnaShh ●	S 52	Dance02	S 146	OldCaRim ●	S 101	SAmbie4 ●
K 5	BD GML	K 97	BDpower	S 190	AnaShRim ●	S 53	Dance03	S 31	OpnRim ●	S 102	SAmbie5 ●
K 4	BD GMM	K 89	BDRave10	S 193	AnaSlegh ●	S 54	Dance04	S 32	OpnRimA ●	S 103	Sambie6 ●
K 6	BD GMM2	K 90	BDRave11 ●	S 194	AnaSiRim ●	S 55	Dance05	S 33	OpnRimB ●	S 105	SAna 2 ●
K 16	BD KONG1	K 47	BDRRevers	S 172	AnaTiRim	S 56	Dance06	S 34	OpnRimC ●	S 104	SAna 1 ●
K 28	BD Metal ●	K 100	BDstomp1 ●	S 171	AnaTite	S 129	Deep&Dry ●	S 35	OpnRimD ●	S 106	SAna3 ●
K 18	BD MND S	K 99	BDtite1 ●	S 177	AnaVel ●	S 130	Deep&Rim ●	S 36	OpnRimE ●	S 107	SAna4 ●
K 17	BD MONDO	K 101	BDudu1 ●	S 183	AnaWee ●	S 12	DeepStel	S 29	ParadeS ●	S 108	SAna5 ●
K 19	BD NN04C	K 104	BDurban1 ●	S 184	AnaWeRim ●	S 247	Distort ●	S 239	Philydry ●	S 227	Sheetmtl
K 80	BD Rave1 ●	K 106	BDurban2 ●	S 179	AnaWide	S 219	Dry Guy ●	S 240	PhlyRIM ●	S 228	Shmttrim ●
K 81	BD Rave2 ●	K 93	BDvman 1 ●	S 180	AnaWiRim	S 220	Drygyrim ●	S 125	Picket ●	S 164	SidRim ●
K 82	BD Rave3 ●	K 115	BDvman 5 ●	S 181	AnaYo ●	S 138	DryMeRim ●	S 126	PicktRim ●	S 163	SidStick ●
K 83	BD Rave4 ●	K 67	BigAC ●	S 182	AnaYoRim ●	S 137	DryMetal ●	S 27	Pillow Sn ●	S 143	Slappy ●
K 84	BD Rave5 ●	K 78	BigBoy ●	S 176	AnHitRim ●	S 234	DryPiclo	S 207	Powerpic ●	S 144	SlapyRim ●
K 85	BD Rave6 ●	K 77	BigSofty ●	S 65	AnSStick	S 235	DryPRim ●	S 208	Pwrprcim ●	S 211	Smacker ●
K 86	BD Rave7 ●	K 58	Bottom ●	S 178	AnVelRim ●	S 246	Dryroom ●	S 71	Rock ●	S 212	Smakrim ●
K 87	BD Rave8 ●	K 76	Bushy ●	S 23	ASOBI ●	S 119	DryUp ●	S 72	RockH	S 115	Snapper ●
K 88	BD Rave9 ●	K 66	DimWit ●	S 221	Barypic ●	S 120	DryUpR ●	S 74	RockL	S 116	SnaprRim ●
K 26	BD Rock1	K 57	DrkPoint ●	S 222	Baryrim ●	S 232	Electric	S 73	RockM	S 18	SnarDeep ●
K 27	BD Rock2	K 50	GrCMute	S 110	BeautyRim	S 70	Elektrik	S 75	RockRim ●	S 17	SnareH
K 20	BD ROOM1	K 49	GrnCassa	S 109	Beauty ●	S 233	EltrcRIM ●	S 127	RoldGold	S 19	SnareH2 ●
K 21	BD ROOM2	K 75	Kombat ●	S 158	BigWdRim ●	S 214	Eno rim ●	S 128	RoldRim ●	S 24	SnareL2 ●
K 22	BD ROOM3	K 74	MtlPoint ●	S 157	BigWood ●	S 213	Enotype ●	S 147	RollEm1 ●	S 161	SnareLes ●
K 23	BD ROOM4	K 52	Norma ●	S 139	Binky ●	S 216	Fact rim ●	S 149	RollEm2 ●	S 16	SnareM
K 24	BD ROOM5	K 56	Pointy ●	S 140	BinkyRim ●	S 215	Factory ●	S 151	RollEm3	S 169	Snarf ●
K 48	BD SCREM	K 51	QuikBuzz ●	S 28	Blaaaghf ●	S 153	Fantam ●	S 148	RollRim1 ●	S 170	SnarfRim ●
K 15	BD Soft	K 79	Roomy ●	S 133	BlastX ●	S 154	FantaRim ●	S 150	RollRim2	S 22	SnrGhst ●
K 108	BD808Lng ●	K 54	SoTight ●	S 134	BlasXRim ●	S 4	Fat looz	S 152	RollRim3	S 81	SnRoll2*
K 94	BDafty1 ●	K 68	Sub1	S 132	Blu90Rim ●	S 209	Fatbrass	S 248	Rubernd ●	S 80	SnrRoll*
K 95	BDafty2 ●	K 69	Sub2 ●	S 131	Blue90	S 210	Fatbrim ●	S 86	S Brsh	S 155	Steel ●
K 46	BDAnlg H ●	K 70	Sub3 ●	S 6	BrassPic	S 225	Fitroll ●	S 88	S Brsh H	S 156	SteelRim ●
K 45	BDAnlg L	K 71	Sub4 ●	S 3	BrassRim	S 226	Fitrrim ●	S 89	S BrshOp	S 142	StickRim ●
K 111	BDbasc1	K 72	Sub5 ●	S 112	BrassRim ●	S 244	Fusion ●	S 90	S BrshSc	S 141	Sticky ●

● 印は 2 レイヤーのボイス
* 印はルーブ音色

Grp/No	Name (LCD)	Grp/No	Name (LCD)	Grp/No	Name (LCD)	Grp/No	Name (LCD)	Grp/No	Name (LCD)	Grp/No	Name (LCD)
S 250	TambSnre ●	T 24	BrshRkFl	T 12	Lite Flr ●	T 100	TEKK 2M	C 67	H OPMu	C 9	RidesizB ●
S 57	Tekk	T 21	BrshRkHi	T 9	Lite Hi ●	T 106	TEKK 3F	C 68	H Opn13	C 10	RidesizC ●
S 58	Tekk 01	T 23	BrshRkLo	T 11	Lite Lo ●	T 103	TEKK 3H	C 71	H OpnAMu	C 4	RideXfd ●
S 59	Tekk 02	T 22	BrshRkMd	T 10	Lite Mid ●	T 105	TEKK 3L	C 69	H OpnAn	C 7	RocksizL ●
S 60	Tekk 03	T 136	DistOm F ●	T 176	Night F	T 104	TEKK 3M	C 59	H OpnDW ●	C 26	SizzlDrk ●
S 61	Tekk 04	T 133	DistOm L ●	T 173	Night H	T 122	TM Revrs	C 65	H OpnDWX ●	C 13	Sizzler ●
S 62	Tekk 05	T 135	DistOm L ●	T 175	Night L	T 113	TomMUJ L	C 56	H OpnL1 ●	C 25	SizzlLit ●
S 63	Tekk 06	T 134	DistOmM ●	T 174	Night M	T 111	TomMUJH	C 57	H OpnL2 ●	C 27	SizzlRck ●
S 64	Tekk 07	T 110	Distrt F	T 146	RetroTmF ●	T 112	TomMUJM	C 60	H OpnL3 ●	C 20	SoftRoll
S 236	Timbrim ●	T 107	Distrt H	T 143	RetroTmH ●	T 150	TOMntrlF	C 62	H OpnLA1 ●	C 22	TambHH ●
S 26	Tosh Sn ●	T 109	Distrt L	T 145	RetroTmL ●	T 147	TOMntrlH	C 63	H OpnLA2 ●	C 48	Thrash ●
S 25	ToshL fi ●	T 108	Distrt M	T 144	RetroTmM ●	T 149	TOMntrlL	C 61	H OpnLK ●	C 17	VoclShKR ●
S 159	UnclAB ●	T 49	DRY GM1	T 61	Rock 1	T 148	TOMntrlM	C 64	H OpnLX1 ●	P 88	AnCongaH
S 160	UnclARim ●	T 50	DRY GM2	T 62	Rock 2	T 158	TOMXfadF ●	C 58	H OpnMU ●	P 90	AnCongaL ●
S 2	VtgB 2	T 51	DRY GM3	T 63	Rock 3	T 155	TOMXfadH ●	C 66	H OpnNB	P 89	AnCongaM
S 1	VtgBrass	T 52	DRY GM4	T 64	Rock 4	T 157	TOMXfadL ●	C 70	H OpnTc	P 87	AnCowbll
S 242	WackyEFX ●	T 53	DRY GM5	T 65	Rock 5	T 156	TOMXfadM ●	C 88	H Pdl13	P 91	AnMaracs ●
S 14	Wood Sn	T 54	DRY GM6	T 66	Rock 6	T 48	Tron Flr ●	C 91	H PdlDW	P 86	Bell Tre
S 9	Wood65	T 4	Dry1 Flr	T 55	Room 1 ●	T 45	Tron Hi ●	C 92	H PdlLit ●	P 82	Cabasa ●
S 217	Woody ●	T 1	Dry1 Hi	T 56	Room 2 ●	T 47	Tron Lo ●	C 90	H PdlMu	P 100	CongaMV
S 218	Woodyrim ●	T 3	Dry1 Lo	T 57	Room 3 ●	T 46	Tron Mid ●	C 89	H PdlNB	P 85	JingBell
T 154	ACTomF	T 2	Dry1 Mid	T 58	Room 4 ●	T 163	Udu808H ●	C 93	H PdTit	P 94	Maracas ●
T 151	ACTomH	T 8	Dry2 Flr	T 59	Room 5 ●	T 164	Udu808L ●	C 74	H QOPMu	P 1	P AgogCh
T 153	ACTomL	T 5	Dry2 Hi	T 60	Room 6 ●	C 45	AngCym	C 73	H QOPn13	P 2	P AgogH1
T 152	ACTomM	T 7	Dry2 Lo	T 25	Room1 Hi ●	C 6	Bell A	C 72	H QOPnNB	P 3	P AgogH2
T 140	AmbTomF	T 6	Dry2 Mid	T 27	Room1 Lo ●	C 11	BellTip	C 95	H Spl13	P 4	P ATR
T 137	AmbTomH	T 67	E Tom1	T 28	Room1Flr ●	C 24	BriteCrs	C 94	H SplNB	P 17	P BassDr
T 139	AmbTomL	T 68	E Tom2	T 26	Room1Mid ●	C 38	C Crash	C 96	H Splsht	P 5	P Bell
T 138	AmbTomM	T 69	E Tom3	T 29	Room2 Hi ●	C 39	C CrshAC	C 86	H TiCls1	P 7	P BongHi
T 40	Ana 1Flr	T 70	E Tom4	T 31	Room2 Lo ●	C 37	C CrshSi ●	C 87	H TiCls2	P 8	P BongLo
T 37	Ana 1Hi	T 71	E Tom5	T 32	Room2Flr ●	C 46	C FX01	C 50	HCym1	P 6	P BongMu
T 39	Ana 1Lo	T 72	E Tom6	T 30	Room2Mid ●	C 47	C FX02	C 55	HCym2 ●	P 9	P Cabasa
T 38	Ana 1Mid	T 94	ElectrcF	T 33	Room3 Hi	C 43	C Splsh1	C 52	HCymClsL	P 10	P Castnt
T 44	Ana 2flr	T 91	ElectrcH	T 35	Room3 Lo ●	C 44	C Splsh2	C 54	HCymClsM	P 13	P Clap8
T 41	Ana 2Hi ●	T 93	ElectrcL	T 36	Room3Flr ●	C 42	China	C 51	HCymOpnL	P 14	P ClapA
T 43	Ana 2Lo ●	T 92	ElectrcM	T 34	Room3Mid ●	C 1	ChinaHi	C 53	HCymOpnM	P 74	P ClapL
T 42	Ana 2Mid ●	T 141	EthnTomH ●	T 82	RoomP F	C 40	CrashB	C 102	HHcl2Xfd ●	P 16	P Clvs
T 162	AnalndsF ●	T 142	EthnTomL ●	T 79	RoomP H	C 2	CrshDRK	C 103	HHclsXfd ●	P 15	P ClvsA
T 159	AnalndsH ●	T 114	ETMooRH	T 81	RoomP L ●	C 3	DeepCym ●	C 97	HHFTpdl1	P 25	P Cong8H
T 161	AnalndsL ●	T 116	ETMooRL	T 80	RoomP M	C 21	DeepDRK	C 101	HHRoKcls	P 26	P Cong8L
T 160	AnalndsM ●	T 115	ETMooRM	T 86	RoomQF ●	C 23	FasCrash ●	C 100	HHRoKopn	P 11	P Conga
T 119	Analog	T 117	ETMooRXL	T 83	RoomQH ●	C 16	FastCras	C 19	InddogCR ●	P 18	P CongaC
T 123	AnaTom1 ●	T 132	GateBndF ●	T 85	RoomQL ●	C 14	FlatTop ●	C 36	MinChina	P 66	P CongaG
T 124	AnaTom2 ●	T 129	GateBndH ●	T 84	RoomQM ●	C 98	FTsplRK	C 41	PaperThn	P 19	P CongaH
T 125	AnaTom3 ●	T 131	GateBndL ●	T 90	SAmbTmF ●	C 99	FTsplRK2 ●	C 18	RaveRide ●	P 20	P CongaM
T 126	AnaTom4 ●	T 130	GateBndM ●	T 87	SAmbTmH ●	C 104	FTsplsh1	C 49	ReverseC	P 12	P CongAn
T 127	AnaTom5 ●	T 168	HybridF ●	T 89	SAmbTmL ●	C 105	FTsplsh2 ●	C 32	RidB Drk	P 21	P CongaO
T 128	AnaTom6 ●	T 165	HybridH ●	T 88	SAmbTmM ●	C 75	H Cls01	C 31	RidB Lit	P 22	P CongaS
T 73	AnlgTom1	T 167	HybridL ●	T 118	T Dist03	C 79	H Cls13	C 33	RidB Rc	P 24	P CongBe
T 74	AnlgTom2	T 166	HybridM ●	T 120	T EthnoE	C 84	H ClsA1	C 34	Ride Anl	P 23	P CongC7
T 75	AnlgTom3	T 172	IndTmF ●	T 121	T GongE	C 85	H ClsA2	C 35	Ride'EM ●	P 27	P CowB1
T 76	AnlgTom4	T 169	IndTmH ●	T 98	TEKK 1F	C 78	H ClsMu	C 29	RideDark	P 28	P CowB2
T 77	AnlgTom5	T 171	IndTmL ●	T 95	TEKK 1H	C 76	H ClsNB1	C 12	Ridedrk ●	P 30	P CowBAn
T 78	AnlgTom6	T 170	IndTmM ●	T 97	TEKK 1L	C 77	H ClsNB2 ●	C 28	RideLite	P 29	P CowBM
T 20	BrshJzFl	T 16	Jazz Flr	T 96	TEKK 1M	C 80	H ClsTc1	C 5	Rider3 ●	P 31	P CuicaH
T 17	BrshJzHi	T 13	Jazz Hi	T 102	TEKK 2F	C 81	H ClsTc2	C 15	RideRock	P 32	P CuicaL
T 19	BrshJzLo	T 15	Jazz Lo	T 99	TEKK 2H	C 82	H ClsTc3	C 30	RideRock	P 34	P EthCB
T 18	BrshJzMd	T 14	Jazz Mid	T 101	TEKK 2L	C 83	H ClsTc4	C 8	RidesizA ●	P 35	P EthWB

Grp/No	Name (LCD)
P 36	P FSNap1
P 37	P FSNap2
P 78	P GranC
P 79	P GrnCre
P 38	P Guiro
P 39	P GuiSht
P 40	P HiQ
P 33	P Kalmb
P 41	P Log H
P 42	P Log L
P 44	P Marcs
P 43	P MarcsA
P 45	P MtBel
P 46	P Mtron
P 47	P Scrach
P 49	P Shake1
P 50	P Shake2
P 48	P ShakeA
P 51	P SiBell
P 53	P Surdo
P 52	P SurdoM
P 54	P TablaH
P 55	P TablaM
P 56	P TablaN
P 57	P TablaO
P 80	P Taiko
P 75	P TalkD
P 58	P TambA
P 59	P Tambrn
P 62	P Timb
P 60	P TimbH
P 61	P TimbL
P 63	P TimCas
P 76	P TimpH
P 77	P TimpL
P 65	P Triang
P 64	P TriMut
P 67	P Udo F
P 68	P Udo H
P 69	P Udo L
P 70	P VibrS
P 71	P WBloc
P 81	P WCHim
P 73	P Whist
P 72	P WHP
P 83	SWhistH*
P 84	SWhistL*
P 95	Tabla B
P 96	Tabla BL
P 97	Tabla BM
P 98	Tabla BV
P 99	Tabla OV
P 102	TalknDrD
P 103	TalknDrU
P 101	TalknDrV
P 93	Tambourn
P 92	XfadeTri ●
E 93	6AMBreth ●

Grp/No	Name (LCD)
E 70	AlienSp* ●
E 85	AMRhythm ●
E 88	BreakOut ●
E 79	BuzzyWak ●
E 5	C Crash
E 84	Creature ●
E 114	Cymbloo* ●
E 115	DIGERDO*
E 77	DigiTime* ●
E 64	DogHats ●
E 49	E Applau ●
E 45	E Bird
E 44	E Bird-P
E 23	E Bottle
E 32	E BrsHit
E 24	E CarPss
E 13	E CBRadi
E 14	E ComVc
E 1	E CoolSA
E 25	E Crush
E 26	E CStart
E 2	E Didger
E 27	E Dog
E 30	E Door
E 29	E DSqrm
E 3	E FM Met
E 28	E FStep
E 15	E Funky
E 4	E Glass1
E 6	E Gun 1
E 31	E Gun 2
E 7	E Gun 3
E 46	E Heli
E 47	E Heli *
E 16	E HipNs
E 8	E Indust
E 9	E InsAmb
E 34	E Laugh
E 10	E LoMo
E 11	E MotoM
E 17	E Motor
E 35	E NZE *
E 18	E OOOWWW
E 12	E OrcHt1
E 33	E OrcHt1
E 36	E PAD
E 37	E Ring
E 22	E Scream
E 43	E Seasho
E 38	E Stream
E 19	E TekGt
E 40	E Thundr
E 41	E Tire
E 20	E TV vo
E 42	E USS
E 21	E Yadee
E 48	EAmbush ●
E 111	ET Loop ●

Grp/No	Name (LCD)
E 66	EvilLoop*
E 113	FactryL*
E 67	Gargoyle ●
E 95	HaHoHee ●
E 80	HandyDad ●
E 81	HandySon ●
E 110	HellsBl*
E 102	Hollis L*
E 58	INDbells ●
E 54	INDchina
E 65	INDconga ●
E 56	INDcrash
E 53	INDhihat ●
E 59	INDrave ●
E 55	INDride ●
E 63	INDride2 ●
E 62	INDride3
E 71	INDshakr ●
E 100	JerseyL*
E 106	Kangroo* ●
E 105	KillnL*
E 72	LoMLoop* ●
E 112	LoMO LP*
E 73	LoMsolo*
E 78	LoopItUp* ●
E 50	LPscNoiz*
E 107	Machine* ●
E 83	MetalDip ●
E 91	NoyzEB ●
E 108	NYCLoop* ●
E 89	OmenBass ●
E 51	OrchSmsh ●
E 103	PhatLoo*
E 109	PsychoL* ●
E 68	RatnBoom ●
E 75	RaveWave ●
E 94	Reverse ●
E 87	RubbrOil
E 60	SDdark! ●
E 61	SDkrim ●
E 57	SDind59 ●
E 52	Shazam! ●
E 92	SlikRoad ●
E 98	SloSprkl ●
E 69	Spirals*
E 39	Stream *
E 104	SwingnL*
E 76	TablaX ●
E 99	TakeOff ●
E 90	TimbTimp ●
E 82	TineDrum ●
E 86	TungDrum ●
E 96	TymKeepr ●
E 101	UptownL*
E 74	Wakloop* ●
E 97	WetMetal ●
k 15	Brass 4*
k 16	Brass 5*

Grp/No	Name (LCD)
k 7	Celesta
k 12	Chor 516*
k 11	Chor 539*
k 10	Chorus 4*
k 4	GlockenH
k 6	GlockenL
k 5	GlockenM
k 2	Marimba
k 20	MTrp 4*
k 13	ORGAN 3*
k 17	SBrass 4*
k 18	SBrass 5*
k 14	sitar599
k 8	SteelDr3
k 9	SynPf 3
k 21	Trb 3*
k 19	Trp 4*
k 1	vibe 541
k 3	Xylophon
s 3	SStrngA*
s 4	SStrngB*
s 7	Strg 552
s 2	STRNG 3*
s 1	STRNG 4*
s 6	Syn 3*
s 8	Syn 531*
s 5	SynSt 3*
b 1	AcBass
b 5	BassSAWH*
b 4	BassSAWL*
b 9	BassSINH
b 8	BassSINL
b 17	E.BassH
b 16	E.BassL
b 15	J.BassH
b 14	J.BassL
b 13	P.BassH
b 12	P.BassL
b 11	S.BassH
b 10	S.BassL
b 3	SyBass1H
b 2	SyBass1L
b 7	SyBass2H
b 6	SyBass2L
b 19	SyBass3H
b 18	SyBass3L
H 5	HH32cls
H 2	HHbrtcls
H 1	HHfatcls
H 3	HHntrcl
H 4	HHnycls
H 6	HHopen#1
H 7	HHopen#2
H 8	Hpdcls1
H 9	Hpdcls2
H 10	Hpdcls3
H 11	Hpdcls4
H 12	Hpsplsh1

ドラムキットリスト

ユーザーエリア

ドラムキット(書き換え可能)

プリセットドラムキット

Number	Name
1	Acoustkt
2	RockLive
3	PowerKit
4	BigRoomD
5	RockDry1
6	RockDry2
7	RockDry3
8	RockDry4
9	RockDry5
10	HipDanse
11	HardGtBD
12	kick3itm
13	N.Y. 3
14	N.Y. 4
15	Livinglrg
16	Hats!dog
17	DownTown
18	Space123
19	SD!Panic
20	Reggae
21	Tabla
22	AlterPer
23	SFX 1
24	SFX 2
25	Piano
26	Vibe
27	SteelDrm
28	Strings
29	Bass
30	User kit
31	User kit
32	User kit

Number	Name
33	Acoustic
34	Rock 1
35	Hip-Hop
36	Industry
37	N.Y. 1
38	N.Y. 2
39	Country
40	BeBop
41	Rock 2
42	1970 kit
43	X-Fade
44	Studio
45	Dance 1
46	Dance 2
47	HHpDncMX
48	WldDncMX
49	IndustMX
50	Banana
51	LatinPer
52	Symphony
53	Latin
54	World 1
55	World 2
56	GM std 1
57	GM std 2
58	GM room
59	GM rock
60	GM elec.
61	GM anal.
62	GM jazz
63	GM brush
64	GM class

プリセットドラムキット

1 Acoustkt

PAD ASSIGNMENT

Trigger Input	Key-on Mode	Note #(0: off)					RIM	MUTE
		1st	2nd	3rd	4th	5th		
PAD1	SNARE	0	40	0	0	0	34	0
PAD2	TOM1	0	48	0	0	0	13	0
PAD3	TOM2	0	47	0	0	0	14	0
PAD4	TOM3	0	45	0	0	0	15	0
PAD5	TOM4	0	43	0	0	0	17	0
PAD6	RIDE	0	59	0	0	0	51	0
PAD7	CRASH	0	49	0	0	0	55	83
PAD8	H.HAT	(H.Hat)	46	42	44	20	16	0
PAD9	KICK	0	36	33	0	0	0	0
PAD10		0	53	0	0	0	0	0
PAD11		0	53	0	0	0	17	0
PAD12		0	56	0	0	0	0	0

Drum Voice (ch10)

Note Number	Inst	Voice Name		Pitch		Alt Grp	Key Off	Key mode	
				fine	Corse				
13	520	T	151	ACTomH	-33	1	3	0	1
14	521	T	152	ACTomM	0	0	3	0	1
15	522	T	153	ACTomL	0	-2	0	0	1
16	602	C	57	H OpnL2	-12	0	0	0	1
17	523	T	154	ACTomF	0	-2	4	0	1
18	697	P	47	P Scrach	0	-2	4	0	1
19	687	P	37	P FSnap2	0	3	0	0	1
20	639	C	94	H SplNB	0	-1	1	0	1
21	696	P	46	P Mtron	-20	1	0	0	1
22	695	P	45	P MtBel	-19	1	0	0	1
23	721	P	71	P WBloc	38	11	0	0	1
24	721	P	71	P WBloc	0	15	0	0	1
25	214	S	95	BrshTap2	0	0	0	0	1
26	211	S	92	BrSwL*	0	0	0	1	1
27	216	S	97	BrshSlpL	0	0	0	0	1
28	212	S	93	BrSwH*	0	0	0	1	1
29	200	S	81	SnRoll2*	0	0	0	1	1
30	660	P	10	P Castnt	0	0	0	0	1
31	128	S	9	Wood65	0	1	0	0	0
32	165	S	46	S STK_HT	0	-1	0	0	1
33	95	K	95	BDAfty2	0	0	0	0	1
34	357	S	238	BuzRgRim	-36	-1	0	0	1
35	7	K	7	BD 24Dry	0	4	0	0	1
36	111	K	111	BDbasc1	0	0	0	0	1
37	167	S	48	S SStck2	40	0	0	0	1
38	368	S	249	Cool Dry	0	1	0	0	0
39	664	P	14	P ClapA	0	4	0	0	1
40	232	S	113	Loosy	-35	2	0	0	0
41	373	T	4	Dry1 Flr	0	-5	0	0	1
42	624	C	79	H Cls13	0	0	0	0	1
43	373	T	4	Dry1 Flr	0	-2	0	0	1
44	636	C	91	H PdlDW	0	0	1	0	1
45	372	T	3	Dry1 Lo	0	-1	0	0	1
46	601	C	56	H OpnL1	-12	0	1	0	1
47	371	T	2	Dry1 Mid	0	1	0	0	1
48	370	T	1	Dry1 Hi	0	3	0	0	1
49	561	C	16	FastCras	0	0	0	0	1
50	370	T	1	Dry1 Hi	0	5	0	0	1
51	554	C	9	RidesizB	0	-2	0	0	0
52	559	C	14	FlatTop	0	-1	0	0	1
53	551	C	6	Bell A	10	0	0	0	1
54	743	P	93	Tambourn	0	0	0	0	1
55	588	C	43	C.Splsh1	0	-2	0	0	1
56	678	P	28	P CowB2	20	0	0	0	1
57	585	C	40	CrashB	0	2	0	0	1
58	720	P	70	P VibrS	0	0	0	0	1
59	557	C	12	Ridedrk	36	-2	0	0	0
60	657	P	7	P BongHi	0	0	0	0	1
61	658	P	8	P BongLo	0	0	0	0	1
62	670	P	20	P CongaM	0	0	0	0	1
63	661	P	11	P Conga	0	1	0	0	1
64	661	P	11	P Conga	-30	-3	0	0	1
65	710	P	60	P TimbH	0	-5	0	0	1
66	711	P	61	P TimbL	0	-8	0	0	1
67	653	P	3	P AgogH2	40	1	0	0	1
68	653	P	3	P AgogH2	0	-4	0	0	1
69	732	P	82	Cabasa	0	0	0	0	1
70	744	P	94	Maracas	0	0	0	0	1
71	733	P	83	SWhistH*	0	2	0	1	1
72	734	P	84	SWhistL*	0	2	0	1	1
73	689	P	39	P GuiSht	0	9	0	0	1
74	688	P	38	P Guiro	0	0	0	1	1
75	666	P	16	P Clvs	0	-2	0	0	1
76	721	P	71	P WBloc	0	0	0	0	1
77	721	P	71	P WBloc	0	-6	0	0	1
78	681	P	31	P CuicaH	0	0	0	0	1
79	682	P	32	P CuicaL	0	-1	0	0	1
80	714	P	64	P TriMut	0	0	2	0	1
81	715	P	65	P Triang	0	0	2	0	1
82	699	P	49	P Shake1	0	0	0	0	1
83	551	C	6	Bell A	0	2	0	0	1
84	736	P	86	Bell Tre	0	4	0	0	0

2 RockLive

PAD ASSIGNMENT

Trigger Input	Key-on Mode	Note #(0: off)						
		1st	2nd	3rd	4th	5th	RIM	MUTE
PAD1	SNARE	0	40	0	0	0	34	0
PAD2	TOM1	0	48	0	0	0	13	0
PAD3	TOM2	0	47	0	0	0	14	0
PAD4	TOM3	0	45	0	0	0	15	0
PAD5	TOM4	0	43	0	0	0	17	0
PAD6	RIDE	0	59	0	0	0	53	0
PAD7	CRASH	0	49	0	0	0	55	83
PAD8	H.HAT	(H.Hat)	46	42	44	20	16	0
PAD9	KICK	0	36	0	0	0	0	0
PAD10		0	35	0	0	0	0	0
PAD11		0	52	0	0	0	17	0
PAD12		0	56	0	0	0	0	0

Drum Voice (ch10)

Note Number	Inst	Voice Name	Pitch		Alt Grp	Key Off	Key mode
			fine	Corse			
13	520	T 151 ACTomH	0	2	3	0	1
14	521	T 152 ACTomM	0	1	3	0	1
15	522	T 153 ACTomL	14	0	0	0	1
16	613	C 68 H Opn13	0	0	0	0	1
17	523	T 154 ACTomF	0	3	4	0	1
18	697	P 47 P ScraCh	0	-2	4	0	1
19	687	P 37 P FSNap2	0	3	0	0	1
20	639	C 94 H SpINB	0	-1	1	0	1
21	696	P 46 P Mtron	-20	1	0	0	1
22	695	P 45 P MtBel	-19	1	0	0	1
23	721	P 71 P WBloc	38	11	0	0	1
24	721	P 71 P WBloc	0	15	0	0	1
25	214	S 95 BrshTap2	0	0	0	0	1
26	211	S 92 BrSwL*	0	0	0	1	1
27	216	S 97 BrshSlpL	0	0	0	0	1
28	212	S 93 BrSwH*	0	0	0	1	1
29	200	S 81 SnRoll2*	0	0	0	1	1
30	660	P 10 P Castnt	0	0	0	0	1
31	128	S 9 Wood65	0	1	0	0	0
32	165	S 46 S STK_HT	0	-1	0	0	1
33	15	K 15 BD Soft	0	0	0	0	1
34	124	S 5 Hip Hop	0	0	0	0	1
35	576	C 31 RidB Lit	0	4	0	0	1
36	1	K 1 BD DRY 1	0	-1	0	0	1
37	167	S 48 S SStck2	40	0	0	0	1
38	368	S 249 Cool Dry	0	1	0	0	0
39	664	P 14 P ClapA	0	4	0	0	1
40	122	S 3 BrassRim	0	3	0	0	0
41	418	T 49 DRY GM1	0	0	0	0	1
42	624	C 79 H Cls13	0	-1	0	0	1
43	397	T 28 Room1Flr	0	-1	0	0	1
44	633	C 88 H Pdl13	0	0	1	0	1
45	396	T 27 Room1 Lo	11	0	0	0	1
46	613	C 68 H Opn13	0	0	1	0	1
47	395	T 26 Room1Mid	-5	1	0	0	1
48	394	T 25 Room1 Hi	16	3	0	0	1
49	593	C 48 Thrash	0	0	0	0	1
50	370	T 1 Dry1 Hi	0	2	0	0	0
51	558	C 13 Sizzler	0	-2	0	0	1
52	559	C 14 FlatTop	0	-1	0	0	1
53	552	C 7 Rocksizl	10	0	0	0	1
54	743	P 93 Tambour	0	0	0	0	1
55	586	C 41 PaperThn	0	-2	0	0	1
56	678	P 28 P CowB2	20	0	0	0	1
57	585	C 40 CrashB	0	2	0	0	1
58	720	P 70 P VibrS	0	0	0	0	1
59	574	C 29 RideDark	0	0	0	0	0
60	657	P 7 P BongHi	0	0	0	0	1
61	658	P 8 P BongLo	0	0	0	0	1
62	670	P 20 P CongaM	0	0	0	0	1
63	661	P 11 P Conga	0	1	0	0	1
64	661	P 11 P Conga	-30	-3	0	0	1
65	710	P 60 P TimbH	0	-5	0	0	1
66	711	P 61 P TimbL	0	-8	0	0	1
67	653	P 3 P Agogh2	40	1	0	0	1
68	653	P 3 P Agogh2	0	-4	0	0	1
69	732	P 82 Cabasa	0	0	0	0	1
70	744	P 94 Maracas	0	0	0	0	1
71	733	P 83 SWhistH*	0	2	0	1	1
72	734	P 84 SWhistL*	0	2	0	1	1
73	689	P 39 P GuiSht	0	9	0	0	1
74	688	P 38 P Guiro	0	0	0	1	1
75	666	P 16 P Clvs	0	-2	0	0	1
76	721	P 71 P WBloc	0	0	0	0	1
77	721	P 71 P WBloc	0	-6	0	0	1
78	681	P 31 P CuicaH	0	0	0	0	1
79	682	P 32 P CuicaL	0	-1	0	0	1
80	714	P 64 P TriMut	0	0	2	0	1
81	715	P 65 P Triang	0	0	2	0	1
82	699	P 49 P Shake1	0	0	0	0	1
83	551	C 6 Bell A	0	2	0	0	1
84	736	P 86 Bell Tre	0	4	0	0	0

3 PowerKit

PAD ASSIGNMENT

Trigger Input	Key-on Mode	Note #(0: off)						
		1st	2nd	3rd	4th	5th	RIM	MUTE
PAD1	SNARE	0	31	14	0	0	34	0
PAD2	TOM1	0	48	0	0	0	37	0
PAD3	TOM2	0	47	0	0	0	50	0
PAD4	TOM3	0	45	0	0	0	41	0
PAD5	TOM4	0	43	0	0	0	52	0
PAD6	RIDE	0	59	0	0	0	51	0
PAD7	CRASH	0	49	0	0	0	55	54
PAD8	H.HAT	(H.Hat)	46	42	44	46	16	0
PAD9	KICK	0	33	13	0	0	0	0
PAD10		0	53	0	0	0	0	0
PAD11		0	53	0	0	0	0	0
PAD12		0	56	0	0	0	0	0

Drum Voice (ch10)

Note Number	Inst	Voice Name	Pitch		Alt Grp	Key Off	Key mode
			fine	Corse			
13	23	K 23 BD ROOM4	0	0	3	0	1
14	145	S 26 Tosh Sn	0	3	3	0	1
15	690	P 40 P HiQ	0	2	0	0	1
16	722	P 72 P WHP	2	4	0	0	1
17	697	P 47 P ScraCh	0	4	4	0	1
18	697	P 47 P ScraCh	0	-2	4	0	1
19	687	P 37 P FSNap2	0	3	0	0	1
20	686	P 36 P FSNap1	0	9	0	0	1
21	696	P 46 P Mtron	-20	1	0	0	1
22	695	P 45 P MtBel	-19	1	0	0	1
23	721	P 71 P WBloc	38	11	0	0	1
24	721	P 71 P WBloc	0	15	0	0	1
25	214	S 95 BrshTap2	0	0	0	0	1
26	211	S 92 BrSwL*	0	0	0	1	1
27	216	S 97 BrshSlpL	0	0	0	0	1
28	212	S 93 BrSwH*	0	0	0	1	1
29	199	S 80 SnrRoll*	0	0	0	1	1
30	660	P 10 P Castnt	0	0	0	0	1
31	120	S 1 VtgBrass	0	0	0	0	0
32	165	S 46 S STK_HT	0	-1	0	0	1
33	16	K 16 BD KONG1	0	0	0	0	1
34	150	S 31 OpnRim	0	0	0	0	1
35	4	K 4 BD GMM	0	0	0	0	1
36	3	K 3 BD GMH	0	0	0	0	1
37	167	S 48 S SStck2	40	0	0	0	1
38	135	S 16 SnareM	0	0	0	0	0
39	664	P 14 P ClapA	0	4	0	0	1
40	136	S 17 SnareH	12	0	0	0	0
41	418	T 49 DRY GM1	0	0	0	0	1
42	623	C 78 H ClsMu	0	0	1	0	1
43	431	T 62 Rock 2	0	0	0	0	1
44	635	C 90 H PdlMu	0	1	1	0	1
45	432	T 63 Rock 3	0	0	0	0	1
46	612	C 67 H OPMu	0	0	1	0	1
47	433	T 64 Rock 4	0	0	0	0	1
48	434	T 65 Rock 5	0	1	0	0	1
49	583	C 38 C Crash	0	2	0	0	1
50	423	T 54 DRY GM6	0	0	0	0	1
51	573	C 28 RideLite	0	0	0	0	1
52	587	C 42 China	0	-2	0	0	1
53	576	C 31 RidB Lit	10	0	0	0	1
54	743	P 93 Tambour	0	-1	0	0	1
55	588	C 43 C Splsh1	0	2	0	0	1
56	677	P 27 P CowB1	20	0	0	0	1
57	585	C 40 CrashB	0	2	0	0	1
58	720	P 70 P VibrS	0	0	0	0	1
59	570	C 25 SizzLit	-14	0	0	0	1
60	657	P 7 P BongHi	0	0	0	0	1
61	658	P 8 P BongLo	0	0	0	0	1
62	670	P 20 P CongaM	0	0	0	0	1
63	661	P 11 P Conga	0	1	0	0	1
64	661	P 11 P Conga	-30	-3	0	0	1
65	710	P 60 P TimbH	0	-5	0	0	1
66	711	P 61 P TimbL	0	-8	0	0	1
67	653	P 3 P Agogh2	40	1	0	0	1
68	653	P 3 P Agogh2	0	-4	0	0	1
69	732	P 82 Cabasa	0	0	0	0	1
70	744	P 94 Maracas	0	0	0	0	1
71	733	P 83 SWhistH*	0	2	0	1	1
72	734	P 84 SWhistL*	0	2	0	1	1
73	689	P 39 P GuiSht	0	9	0	0	1
74	688	P 38 P Guiro	0	0	0	1	1
75	666	P 16 P Clvs	0	-2	0	0	1
76	721	P 71 P WBloc	0	0	0	0	1
77	721	P 71 P WBloc	0	-6	0	0	1
78	681	P 31 P CuicaH	0	0	0	0	1
79	682	P 32 P CuicaL	0	-1	0	0	1
80	714	P 64 P TriMut	0	0	2	0	1
81	715	P 65 P Triang	0	0	2	0	1
82	699	P 49 P Shake1	0	0	0	0	1
83	735	P 85 JingBell	0	2	0	0	1
84	736	P 86 Bell Tre	0	4	0	0	0

4 BigRoomD

PAD ASSIGNMENT

Trigger Input	Key-on Mode	Note #(0: off)							
		1st	2nd	3rd	4th	5th	RIM	MUTE	
PAD1	SNARE	0	31	0	0	0	0	34	0
PAD2	TOM1	0	48	0	0	0	0	37	0
PAD3	TOM2	0	47	0	0	0	0	50	0
PAD4	TOM3	0	45	0	0	0	0	41	0
PAD5	TOM4	0	43	0	0	0	0	52	0
PAD6	RIDE	0	59	0	0	0	0	51	0
PAD7	CRASH	0	49	0	0	0	0	55	54
PAD8	H.HAT	(H.Hat)	46	42	44	46	0	46	0
PAD9	KICK	0	33	0	0	0	0	0	0
PAD10		0	53	0	0	0	0	0	0
PAD11		0	53	0	0	0	0	0	0
PAD12		0	56	0	0	0	0	0	0

5 RockDry1

PAD ASSIGNMENT

Trigger Input	Key-on Mode	Note #(0: off)							
		1st	2nd	3rd	4th	5th	RIM	MUTE	
PAD1	SNARE	0	31	0	0	0	0	34	0
PAD2	TOM1	0	48	0	0	0	0	13	0
PAD3	TOM2	0	47	0	0	0	0	14	0
PAD4	TOM3	0	45	0	0	0	0	15	0
PAD5	TOM4	0	43	0	0	0	0	17	0
PAD6	RIDE	0	59	0	0	0	0	52	0
PAD7	CRASH	0	55	0	0	0	0	49	54
PAD8	H.HAT	(H.Hat)	46	42	44	20	0	16	0
PAD9	KICK	0	33	36	0	0	0	0	0
PAD10		0	53	0	0	0	0	0	0
PAD11		0	53	0	0	0	0	0	0
PAD12		0	56	0	0	0	0	0	0

Drum Voice (ch10)

Note Number	Inst	Voice Name	Pitch		Alt Grp	Key Off	Key mode
			fine	Corse			
13	702	P 52 P SurdoM	0	0	3	0	1
14	703	P 53 P Surdo	0	2	3	0	1
15	690	P 40 P HIQ	0	2	0	0	1
16	722	P 72 P WHP	2	4	0	0	1
17	697	P 47 P Scrach	0	4	4	0	1
18	697	P 47 P Scrach	0	-2	4	0	1
19	687	P 37 P FSNap2	0	3	0	0	1
20	686	P 36 P FSNap1	0	9	0	0	1
21	696	P 46 P Mtron	-20	1	0	0	1
22	695	P 45 P MIBel	-19	1	0	0	1
23	721	P 71 P WBloc	38	11	0	0	1
24	721	P 71 P WBloc	0	15	0	0	1
25	214	S 95 BrshTap2	0	0	0	0	1
26	211	S 92 BrSwL*	0	0	0	1	1
27	216	S 97 BrshSlpL	0	0	0	0	1
28	212	S 93 BrSwH*	0	0	0	1	1
29	199	S 80 SnrRoll*	0	0	0	1	1
30	660	P 10 P Castnt	0	0	0	0	1
31	160	S 41 S Room	0	0	0	0	0
32	165	S 46 S STK_HT	0	-1	0	0	1
33	62	K 62 2HedMed2	0	0	0	0	1
34	136	S 17 SnareH	0	0	0	0	1
35	4	K 4 BD GMM	0	0	0	0	1
36	3	K 3 BD GMH	0	0	0	0	1
37	167	S 48 S SStck2	40	0	0	0	1
38	135	S 16 SnareM	0	0	0	0	0
39	664	P 14 P ClapA	0	4	0	0	1
40	136	S 17 SnareH	12	0	0	0	0
41	418	T 49 DRY GM1	0	0	0	0	1
42	623	C 78 H ClsMu	0	0	1	0	1
43	505	T 136 DistOm F	0	3	0	0	1
44	635	C 90 H PdlMu	0	0	1	0	1
45	504	T 135 DistOm L	0	-1	0	0	1
46	612	C 67 H OPMu	0	0	1	0	1
47	503	T 134 DistOm M	0	-1	0	0	1
48	502	T 133 DistOm H	0	1	0	0	1
49	583	C 38 C Crash	0	2	0	0	1
50	423	T 54 DRY GM6	0	0	0	0	1
51	573	C 28 RideLite	0	0	0	0	1
52	587	C 42 China	0	-2	0	0	1
53	576	C 31 RidB Lit	10	0	0	0	1
54	743	P 93 Tambour	0	-1	0	0	1
55	546	C 1 ChinaHi	0	2	0	0	1
56	677	P 27 P CowB1	20	0	0	0	1
57	585	C 40 CrashB	0	2	0	0	1
58	720	P 70 P VibrS	0	0	0	0	1
59	574	C 29 RideDark	6	1	0	0	1
60	657	P 7 P BongHi	0	0	0	0	1
61	658	P 8 P BongLo	0	0	0	0	1
62	670	P 20 P CongaM	0	0	0	0	1
63	661	P 11 P Conga	0	1	0	0	1
64	661	P 11 P Conga	-30	-3	0	0	1
65	710	P 60 P TimbH	0	-5	0	0	1
66	711	P 61 P TimbL	0	-8	0	0	1
67	653	P 3 P AgogH2	40	1	0	0	1
68	653	P 3 P AgogH2	0	-4	0	0	1
69	732	P 82 Cabasa	0	0	0	0	1
70	744	P 94 Maracas	0	0	0	0	1
71	733	P 83 SWhistH*	0	2	0	1	1
72	734	P 84 SWhistL*	0	2	0	1	1
73	689	P 39 P GuiSht	0	9	0	0	1
74	688	P 38 P Guiro	0	0	0	1	1
75	666	P 16 P Clvs	0	-2	0	0	1
76	721	P 71 P WBloc	0	0	0	0	1
77	721	P 71 P WBloc	0	-6	0	0	1
78	681	P 31 P CuicaH	0	0	0	0	1
79	682	P 32 P CuicaL	0	-1	0	0	1
80	714	P 64 P TriMut	0	0	2	0	1
81	715	P 65 P Triang	0	0	2	0	1
82	699	P 49 P Shake1	0	0	0	0	1
83	735	P 85 JingBell	0	2	0	0	1
84	736	P 86 Bell Tre	0	4	0	0	0

Drum Voice (ch10)

Note Number	Inst	Voice Name	Pitch		Alt Grp	Key Off	Key mode
			fine	Corse			
13	542	T 173 Night H	33	1	3	0	1
14	543	T 174 Night M	0	0	3	0	1
15	544	T 175 Night L	0	-2	0	0	1
16	645	C 100 HHRoKopn	2	4	0	0	1
17	545	T 176 Night F	0	-2	4	0	1
18	697	P 47 P Scrach	0	-2	4	0	1
19	687	P 37 P FSNap2	0	3	0	0	1
20	649	C 104 FTsplsh1	0	0	0	0	1
21	696	P 46 P Mtron	-20	1	0	0	1
22	695	P 45 P MIBel	-19	1	0	0	1
23	721	P 71 P WBloc	38	11	0	0	1
24	721	P 71 P WBloc	0	15	0	0	1
25	214	S 95 BrshTap2	0	0	0	0	1
26	211	S 92 BrSwL*	0	0	0	1	1
27	216	S 97 BrshSlpL	0	0	0	0	1
28	212	S 93 BrSwH*	0	0	0	1	1
29	199	S 80 SnrRoll*	0	0	0	1	1
30	660	P 10 P Castnt	0	0	0	0	1
31	232	S 113 Loosy	0	0	0	0	0
32	165	S 46 S STK_HT	0	-1	0	0	1
33	96	K 96 BDbonzo2	0	0	0	0	1
34	329	S 210 Fatbrim	-36	0	0	0	1
35	4	K 4 BD GMM	0	0	0	0	1
36	75	K 75 Kombat	0	0	0	0	1
37	167	S 48 S SStck2	40	0	0	0	1
38	135	S 16 SnareM	0	0	0	0	0
39	664	P 14 P ClapA	0	4	0	0	1
40	136	S 17 SnareH	12	0	0	0	0
41	418	T 49 DRY GM1	0	0	0	0	1
42	624	C 79 H Cls13	0	0	1	0	1
43	430	T 61 Rock 1	0	-1	0	0	1
44	642	C 97 HHFTpd1	0	-1	1	0	1
45	432	T 63 Rock 3	0	-1	0	0	1
46	644	C 99 FTsplRK2	-12	0	1	0	1
47	433	T 64 Rock 4	0	-3	0	0	1
48	434	T 65 Rock 5	0	4	0	0	1
49	583	C 38 C Crash	0	-2	0	0	1
50	423	T 54 DRY GM6	0	0	0	0	1
51	573	C 28 RideLite	0	0	0	0	1
52	587	C 42 China	0	-2	0	0	1
53	578	C 33 RidB Rc	-26	0	0	0	1
54	743	P 93 Tambour	0	-1	0	0	1
55	588	C 43 C Splsh1	0	-4	0	0	1
56	677	P 27 P CowB1	20	0	0	0	1
57	585	C 40 CrashB	0	2	0	0	1
58	720	P 70 P VibrS	0	0	0	0	1
59	575	C 30 RideRock	0	0	0	0	1
60	657	P 7 P BongHi	0	0	0	0	1
61	658	P 8 P BongLo	0	0	0	0	1
62	670	P 20 P CongaM	0	0	0	0	1
63	661	P 11 P Conga	0	1	0	0	1
64	661	P 11 P Conga	-30	-3	0	0	1
65	710	P 60 P TimbH	0	-5	0	0	1
66	711	P 61 P TimbL	0	-8	0	0	1
67	653	P 3 P AgogH2	40	1	0	0	1
68	653	P 3 P AgogH2	0	-4	0	0	1
69	732	P 82 Cabasa	0	0	0	0	1
70	744	P 94 Maracas	0	0	0	0	1
71	733	P 83 SWhistH*	0	2	0	1	1
72	734	P 84 SWhistL*	0	2	0	1	1
73	689	P 39 P GuiSht	0	9	0	0	1
74	688	P 38 P Guiro	0	0	0	1	1
75	666	P 16 P Clvs	0	-2	0	0	1
76	721	P 71 P WBloc	0	0	0	0	1
77	721	P 71 P WBloc	0	-6	0	0	1
78	681	P 31 P CuicaH	0	0	0	0	1
79	682	P 32 P CuicaL	0	-1	0	0	1
80	714	P 64 P TriMut	0	0	2	0	1
81	715	P 65 P Triang	0	0	2	0	1
82	699	P 49 P Shake1	0	0	0	0	1
83	735	P 85 JingBell	0	2	0	0	1
84	736	P 86 Bell Tre	0	4	0	0	0

6 RockDry2

PAD ASSIGNMENT

Trigger Input		Key-on Mode	Note #(0: off)						
			1st	2nd	3rd	4th	5th	RIM	MUTE
PAD1	SNARE	0	38	0	0	0	0	34	0
PAD2	TOM1	0	48	0	0	0	0	13	0
PAD3	TOM2	0	47	0	0	0	0	14	0
PAD4	TOM3	0	45	0	0	0	0	15	0
PAD5	TOM4	0	43	0	0	0	0	17	0
PAD6	RIDE	0	59	0	0	0	0	51	0
PAD7	CRASH	0	55	0	0	0	0	49	54
PAD8	H.HAT	(H.Hat)	46	42	44	46	0	16	0
PAD9	KICK	0	33	36	0	0	0	0	0
PAD10		0	53	0	0	0	0	0	0
PAD11		0	53	0	0	0	0	0	0
PAD12		0	56	0	0	0	0	0	0

Drum Voice (ch10)

Note Number	Inst	Voice Name		Pitch		Alt Grp	Key Off	Key mode
		fine	Corse	fine	Corse			
13	520	T	151 ACTomH	33	1	3	0	1
14	521	T	152 ACTomM	0	0	3	0	1
15	522	T	153 ACTomL	0	-2	0	0	1
16	602	C	57 H OpnL2	2	4	0	0	1
17	523	T	154 ACTomF	0	-2	4	0	1
18	697	P	47 P ScraCh	0	-2	4	0	1
19	687	P	37 P FSNap2	0	3	0	0	1
20	686	P	36 P FSNap1	0	9	0	0	1
21	696	P	46 P Mtron	-20	1	0	0	1
22	695	P	45 P MtBel	-19	1	0	0	1
23	721	P	71 P WBloc	38	11	0	0	1
24	721	P	71 P WBloc	0	15	0	0	1
25	214	S	95 BrshTap2	0	0	0	0	1
26	211	S	92 BrSwL*	0	0	0	1	1
27	216	S	97 BrshSlpL	0	0	0	0	1
28	212	S	93 BrSwH*	0	0	0	1	1
29	199	S	80 SnrRoll*	0	0	0	1	1
30	660	P	10 P Castnt	0	0	0	0	1
31	232	S	113 Loosy	0	0	0	0	0
32	165	S	46 S STK_HT	0	-1	0	0	1
33	60	K	60 2HeadLo	0	0	0	0	1
34	130	S	11 S DryPic	0	1	0	0	1
35	4	K	4 BD GMM	0	0	0	0	1
36	19	K	19 BD NN04C	0	0	0	0	1
37	167	S	48 S SStck2	40	0	0	0	1
38	135	S	16 SnareM	0	0	0	0	0
39	664	P	14 P ClapA	0	4	0	0	1
40	136	S	17 SnareH	12	0	0	0	0
41	418	T	49 DRY GM1	0	0	0	0	1
42	622	C	77 H ClsNB2	0	0	1	0	1
43	373	T	4 Dry1 Fir	0	-2	0	0	1
44	634	C	89 H PdINB	0	0	1	0	1
45	372	T	3 Dry1 Lo	0	-1	0	0	1
46	609	C	64 H OpnLX1	-12	0	1	0	1
47	371	T	2 Dry1 Mid	0	1	0	0	1
48	370	T	1 Dry1 Hi	0	3	0	0	1
49	585	C	40 CrashB	0	0	0	0	1
50	423	T	54 DRY GM6	0	0	0	0	1
51	573	C	28 RideLite	0	0	0	0	1
52	587	C	42 China	0	-2	0	0	1
53	551	C	6 Bell A	13	0	0	0	1
54	743	P	93 Tambour	0	-1	0	0	1
55	587	C	42 China	0	0	0	0	1
56	677	P	27 P CowB1	20	0	0	0	1
57	585	C	40 CrashB	0	2	0	0	1
58	720	P	70 P VibrS	0	0	0	0	1
59	574	C	29 RideDark	36	-2	0	0	1
60	657	P	7 P BongHi	0	0	0	0	1
61	658	P	8 P BongLo	0	0	0	0	1
62	670	P	20 P CongaM	0	0	0	0	1
63	661	P	11 P Conga	0	1	0	0	1
64	661	P	11 P Conga	-30	-3	0	0	1
65	710	P	60 P TimbH	0	-5	0	0	1
66	711	P	61 P TimbL	0	-8	0	0	1
67	653	P	3 P Agogh2	40	1	0	0	1
68	653	P	3 P Agogh2	0	-4	0	0	1
69	732	P	82 Cabasa	0	0	0	0	1
70	744	P	94 Maracas	0	0	0	0	1
71	733	P	83 SWhistH*	0	2	0	1	1
72	734	P	84 SWhistL*	0	2	0	1	1
73	689	P	39 P GuiSht	0	9	0	0	1
74	688	P	38 P Guiro	0	0	0	1	1
75	666	P	16 P Clvs	0	-2	0	0	1
76	721	P	71 P WBloc	0	0	0	0	1
77	721	P	71 P WBloc	0	-6	0	0	1
78	681	P	31 P CuicaH	0	0	0	0	1
79	682	P	32 P CuicaL	0	-1	0	0	1
80	714	P	64 P TriMut	0	0	2	0	1
81	715	P	65 P Triang	0	0	2	0	1
82	699	P	49 P Shake1	0	0	0	0	1
83	735	P	85 JingBell	0	2	0	0	1
84	736	P	86 Bell Tre	0	4	0	0	0

7 RockDry3

PAD ASSIGNMENT

Trigger Input		Key-on Mode	Note #(0: off)						
			1st	2nd	3rd	4th	5th	RIM	MUTE
PAD1	SNARE	0	38	0	0	0	0	34	0
PAD2	TOM1	0	48	0	0	0	0	13	0
PAD3	TOM2	0	47	0	0	0	0	14	0
PAD4	TOM3	0	45	0	0	0	0	15	0
PAD5	TOM4	0	43	0	0	0	0	17	0
PAD6	RIDE	0	59	0	0	0	0	51	0
PAD7	CRASH	0	55	0	0	0	0	49	54
PAD8	H.HAT	(H.Hat)	46	42	44	46	0	16	0
PAD9	KICK	0	33	36	0	0	0	0	0
PAD10		0	53	0	0	0	0	0	0
PAD11		0	53	0	0	0	0	0	0
PAD12		0	56	0	0	0	0	0	0

Drum Voice (ch10)

Note Number	Inst	Voice Name		Pitch		Alt Grp	Key Off	Key mode
		fine	Corse	fine	Corse			
13	520	T	151 ACTomH	33	0	3	0	1
14	521	T	152 ACTomM	0	1	3	0	1
15	522	T	153 ACTomL	0	0	0	0	1
16	602	C	57 H OpnL2	2	4	0	0	1
17	523	T	154 ACTomF	0	-2	4	0	1
18	697	P	47 P ScraCh	0	-2	4	0	1
19	687	P	37 P FSNap2	0	3	0	0	1
20	686	P	36 P FSNap1	0	9	0	0	1
21	696	P	46 P Mtron	-20	1	0	0	1
22	695	P	45 P MtBel	-19	1	0	0	1
23	721	P	71 P WBloc	38	11	0	0	1
24	721	P	71 P WBloc	0	15	0	0	1
25	214	S	95 BrshTap2	0	0	0	0	1
26	211	S	92 BrSwL*	0	0	0	1	1
27	216	S	97 BrshSlpL	0	0	0	0	1
28	212	S	93 BrSwH*	0	0	0	1	1
29	199	S	80 SnrRoll*	0	0	0	1	1
30	660	P	10 P Castnt	0	0	0	0	1
31	232	S	113 Loosy	0	0	0	0	0
32	165	S	46 S STK_HT	0	-1	0	0	1
33	4	K	4 BD GMM	0	0	0	0	1
34	189	S	70 Elektrik	0	1	0	0	1
35	4	K	4 BD GMM	0	0	0	0	1
36	96	K	96 BDbonzo2	0	0	0	0	1
37	167	S	48 S SStck2	40	0	0	0	1
38	123	S	4 Fat looz	0	3	0	0	0
39	664	P	14 P ClapA	0	4	0	0	1
40	136	S	17 SnareH	12	0	0	0	0
41	418	T	49 DRY GM1	0	0	0	0	1
42	621	C	76 H ClsNB1	0	0	1	0	1
43	397	T	28 Room1Fir	0	-2	0	0	1
44	636	C	91 H PdIDW	0	0	1	0	1
45	396	T	27 Room1 Lo	0	-1	0	0	1
46	609	C	64 H OpnLX1	-12	0	1	0	1
47	395	T	26 Room1Mid	0	1	0	0	1
48	394	T	25 Room1 Hi	0	3	0	0	1
49	547	C	2 CrshDRK	0	0	0	0	1
50	423	T	54 DRY GM6	0	0	0	0	1
51	575	C	30 RideRock	0	0	0	0	1
52	587	C	42 China	0	-2	0	0	1
53	578	C	33 RidB Rc	13	0	0	0	1
54	743	P	93 Tambour	0	-1	0	0	1
55	581	C	36 MinChina	0	0	0	0	1
56	677	P	27 P CowB1	20	0	0	0	1
57	585	C	40 CrashB	0	2	0	0	1
58	720	P	70 P VibrS	0	0	0	0	1
59	577	C	32 RidB Drk	36	-2	0	0	1
60	657	P	7 P BongHi	0	0	0	0	1
61	658	P	8 P BongLo	0	0	0	0	1
62	670	P	20 P CongaM	0	0	0	0	1
63	661	P	11 P Conga	0	1	0	0	1
64	661	P	11 P Conga	-30	-3	0	0	1
65	710	P	60 P TimbH	0	-5	0	0	1
66	711	P	61 P TimbL	0	-8	0	0	1
67	653	P	3 P Agogh2	40	1	0	0	1
68	653	P	3 P Agogh2	0	-4	0	0	1
69	732	P	82 Cabasa	0	0	0	0	1
70	744	P	94 Maracas	0	0	0	0	1
71	733	P	83 SWhistH*	0	2	0	1	1
72	734	P	84 SWhistL*	0	2	0	1	1
73	689	P	39 P GuiSht	0	9	0	0	1
74	688	P	38 P Guiro	0	0	0	1	1
75	666	P	16 P Clvs	0	-2	0	0	1
76	721	P	71 P WBloc	0	0	0	0	1
77	721	P	71 P WBloc	0	-6	0	0	1
78	681	P	31 P CuicaH	0	0	0	0	1
79	682	P	32 P CuicaL	0	-1	0	0	1
80	714	P	64 P TriMut	0	0	2	0	1
81	715	P	65 P Triang	0	0	2	0	1
82	699	P	49 P Shake1	0	0	0	0	1
83	735	P	85 JingBell	0	2	0	0	1
84	736	P	86 Bell Tre	0	4	0	0	0

8 RockDry4

PAD ASSIGNMENT

Trigger Input	Key-on Mode	Note #(0: off)							
		1st	2nd	3rd	4th	5th	RIM	MUTE	
PAD1	SNARE	0	38	0	0	0	0	34	0
PAD2	TOM1	0	48	0	0	0	0	13	0
PAD3	TOM2	0	47	0	0	0	0	14	0
PAD4	TOM3	0	45	0	0	0	0	15	0
PAD5	TOM4	0	43	0	0	0	0	17	0
PAD6	RIDE	0	59	0	0	0	0	52	0
PAD7	CRASH	0	55	0	0	0	0	49	54
PAD8	H.HAT	(H.Hat)	46	42	44	46	0	16	0
PAD9	KICK	0	33	36	0	0	0	0	0
PAD10		0	53	0	0	0	0	0	0
PAD11		0	53	0	0	0	0	0	0
PAD12		0	56	0	0	0	0	0	0

Drum Voice (ch10)

Note Number	Inst	Voice Name	Pitch		Alt Grp	Key Off	Key mode
			fine	Corse			
13	521	T 152 ACTomM	-31	1	3	0	1
14	522	T 153 ACTomL	0	-2	3	0	1
15	523	T 154 ACTomF	0	0	0	0	1
16	602	C 57 H OpnL2	2	4	0	0	1
17	523	T 154 ACTomF	0	-3	4	0	1
18	697	P 47 P Scrach	0	-2	4	0	1
19	687	P 37 P FSNap2	0	3	0	0	1
20	686	P 36 P FSNap1	0	9	0	0	1
21	696	P 46 P Mtron	-20	1	0	0	1
22	695	P 45 P MtBel	-19	1	0	0	1
23	721	P 71 P WBloc	38	11	0	0	1
24	721	P 71 P WBloc	0	15	0	0	1
25	214	S 95 BrshTap2	0	0	0	0	1
26	211	S 92 BrSwL*	0	0	0	1	1
27	216	S 97 BrshSlpL	0	0	0	0	1
28	212	S 93 BrSwH*	0	0	0	1	1
29	199	S 80 SnrRoll*	0	0	0	1	1
30	660	P 10 P Castnt	0	0	0	0	1
31	232	S 113 Loosy	0	0	0	0	0
32	165	S 46 S STK_HT	0	-1	0	0	1
33	54	K 54 SoTight	0	0	0	0	1
34	162	S 43 S Gate1	0	1	0	0	1
35	4	K 4 BD GMM	0	0	0	0	1
36	109	K 109 BDevolvrr	0	0	0	0	1
37	167	S 48 S SStck2	40	0	0	0	1
38	153	S 34 OpnRimC	0	3	0	0	0
39	664	P 14 P ClapA	0	4	0	0	1
40	136	S 17 SnareH	12	0	0	0	0
41	418	T 49 DRY GM1	0	0	0	0	1
42	621	C 76 H ClsNB1	0	0	1	0	1
43	377	T 8 Dry2 Flr	0	-2	0	0	1
44	636	C 91 H PdlDW	0	0	1	0	1
45	376	T 7 Dry2 Lo	0	-1	0	0	1
46	602	C 57 H OpnL2	-12	0	1	0	1
47	375	T 6 Dry2 Mid	0	1	0	0	1
48	374	T 5 Dry2 Hi	0	3	0	0	1
49	585	C 40 CrashB	0	0	0	0	1
50	423	T 54 DRY GM6	0	0	0	0	1
51	573	C 28 RideLite	0	0	0	0	1
52	587	C 42 China	0	-2	0	0	1
53	551	C 6 Bell A	13	0	0	0	1
54	743	P 93 Tambourn	0	-1	0	0	1
55	587	C 42 China	0	0	0	0	1
56	677	P 27 P CowB1	20	0	0	0	1
57	585	C 40 CrashB	0	2	0	0	1
58	720	P 70 P Vibrs	0	0	0	0	1
59	555	C 10 RidesizC	36	-2	0	0	1
60	657	P 7 P BongHi	0	0	0	0	1
61	658	P 8 P BongLo	0	0	0	0	1
62	670	P 20 P CongaM	0	0	0	0	1
63	661	P 11 P Conga	0	1	0	0	1
64	661	P 11 P Conga	-30	-3	0	0	1
65	710	P 60 P TimbH	0	-5	0	0	1
66	711	P 61 P TimbL	0	-8	0	0	1
67	653	P 3 P AgogH2	40	1	0	0	1
68	653	P 3 P AgogH2	0	-4	0	0	1
69	732	P 82 Cabasa	0	0	0	0	1
70	744	P 94 Maracas	0	0	0	0	1
71	733	P 83 SWhistH*	0	2	0	1	1
72	734	P 84 SWhistL*	0	2	0	1	1
73	689	P 39 P GuiSht	0	9	0	0	1
74	688	P 38 P Guiro	0	0	0	1	1
75	666	P 16 P Clvs	0	-2	0	0	1
76	721	P 71 P WBloc	0	0	0	0	1
77	721	P 71 P WBloc	0	-6	0	0	1
78	681	P 31 P CuicaH	0	0	0	0	1
79	682	P 32 P CuicaL	0	-1	0	0	1
80	714	P 64 P TriMut	0	0	2	0	1
81	715	P 65 P Triang	0	0	2	0	1
82	699	P 49 P Shake1	0	0	0	0	1
83	735	P 85 JingBell	0	2	0	0	1
84	736	P 86 Bell Tre	0	4	0	0	0

9 RockDry5

PAD ASSIGNMENT

Trigger Input	Key-on Mode	Note #(0: off)							
		1st	2nd	3rd	4th	5th	RIM	MUTE	
PAD1	SNARE	0	40	0	0	0	0	34	0
PAD2	TOM1	0	48	84	0	0	0	13	0
PAD3	TOM2	0	47	81	0	0	0	14	0
PAD4	TOM3	0	45	80	0	0	0	15	0
PAD5	TOM4	0	43	79	0	0	0	17	0
PAD6	RIDE	0	59	0	0	0	0	56	0
PAD7	CRASH	0	49	0	0	0	0	55	83
PAD8	H.HAT	(H.Hat)	46	42	44	20	0	16	0
PAD9	KICK	0	36	33	0	0	0	0	0
PAD10		0	53	0	0	0	0	0	0
PAD11		0	54	0	0	0	0	17	0
PAD12		0	58	0	0	0	0	0	0

Drum Voice (ch10)

Note Number	Inst	Voice Name	Pitch		Alt Grp	Key Off	Key mode
			fine	Corse			
13	768	E 15 E Funky	-33	1	3	0	1
14	771	E 18 E OOOVWWW	0	0	3	0	1
15	777	E 24 E CarPss	0	-2	0	0	1
16	602	C 57 H OpnL2	-12	0	0	0	1
17	697	P 47 P Scrach	0	-4	4	0	1
18	697	P 47 P Scrach	0	-2	4	0	1
19	687	P 37 P FSNap2	0	3	0	0	1
20	639	C 94 H SplNB	0	-1	1	0	1
21	696	P 46 P Mtron	-20	1	0	0	1
22	695	P 45 P MtBel	-19	1	0	0	1
23	721	P 71 P WBloc	38	11	0	0	1
24	721	P 71 P WBloc	0	15	0	0	1
25	214	S 95 BrshTap2	0	0	0	0	1
26	211	S 92 BrSwL*	0	0	0	1	1
27	216	S 97 BrshSlpL	0	0	0	0	1
28	212	S 93 BrSwH*	0	0	0	1	1
29	200	S 81 SnRoll2*	0	0	0	1	1
30	660	P 10 P Castnt	0	0	0	0	1
31	128	S 9 Wood65	0	1	0	0	0
32	165	S 46 S STK_HT	0	-1	0	0	1
33	59	K 59 SweetnLo	0	-4	0	0	1
34	189	S 70 Elektrik	-36	-1	0	0	1
35	551	C 6 Bell A	0	4	0	0	1
36	38	K 38 BDDance3	0	2	0	0	1
37	167	S 48 S SStck2	40	0	0	0	1
38	368	S 249 Cool Dry	0	1	0	0	0
39	664	P 14 P ClapA	0	4	0	0	1
40	187	S 68 Analog H	-35	2	0	0	0
41	373	T 4 Dry1 Flr	0	-5	0	0	1
42	632	C 87 H TiClS2	0	0	0	0	1
43	463	T 94 ElectrcF	0	-2	0	0	1
44	485	T 116 ETMOoRL	0	0	1	0	1
45	462	T 93 ElectrcL	0	-1	0	0	1
46	616	C 71 H OpnAMu	-12	0	1	0	1
47	461	T 92 ElectrcM	0	1	0	0	1
48	460	T 91 ElectrcH	0	3	0	0	1
49	801	E 48 EAmbush	0	-3	0	0	1
50	370	T 1 Dry1 Hi	0	5	0	0	1
51	558	C 13 Sizzler	0	-2	0	0	0
52	653	P 3 P AgogH2	0	-1	0	0	1
53	551	C 6 Bell A	10	0	0	0	1
54	773	E 20 E TV vo	0	0	0	0	1
55	845	E 92 SlikRoad	0	-2	0	0	1
56	680	P 30 P CowBAn	20	0	0	0	1
57	580	C 35 Ride/EM	0	2	0	0	1
58	849	E 96 TymKeepr	0	0	0	0	1
59	580	C 35 Ride/EM	36	-2	0	0	0
60	657	P 7 P BongHi	0	0	0	0	1
61	658	P 8 P BongLo	0	0	0	0	1
62	670	P 20 P CongaM	0	0	0	0	1
63	661	P 11 P Conga	0	1	0	0	1
64	661	P 11 P Conga	-30	-3	0	0	1
65	710	P 60 P TimbH	0	-5	0	0	1
66	711	P 61 P TimbL	0	-8	0	0	1
67	653	P 3 P AgogH2	40	1	0	0	1
68	653	P 3 P AgogH2	0	-4	0	0	1
69	732	P 82 Cabasa	0	0	0	0	1
70	744	P 94 Maracas	0	0	0	0	1
71	733	P 83 SWhistH*	0	2	0	1	1
72	734	P 84 SWhistL*	0	2	0	1	1
73	689	P 39 P GuiSht	0	9	0	0	1
74	688	P 38 P Guiro	0	0	0	1	1
75	666	P 16 P Clvs	0	-2	0	0	1
76	721	P 71 P WBloc	0	0	0	0	1
77	721	P 71 P WBloc	0	-6	0	0	1
78	681	P 31 P CuicaH	0	0	0	0	1
79	795	E 42 E USS	0	-1	0	0	1
80	778	E 25 E Crush	0	0	2	0	1
81	754	E 1 E CoolSA	0	11	2	0	1
82	699	P 49 P Shake1	0	0	0	0	1
83	551	C 6 Bell A	0	2	0	0	1
84	754	E 1 E CoolSA	0	18	0	0	0

10 HipDance

PAD ASSIGNMENT

Trigger Input	Key-on Mode	Note # (0: off)							
		1st	2nd	3rd	4th	5th	RIM	MUTE	
PAD1	SNARE	0	31	40	0	0	0	34	0
PAD2	TOM1	0	48	80	0	0	0	37	0
PAD3	TOM2	0	47	81	0	0	0	50	0
PAD4	TOM3	0	45	82	0	0	0	41	0
PAD5	TOM4	0	43	83	0	0	0	52	0
PAD6	RIDE	0	59	0	0	0	0	51	0
PAD7	CRASH	0	49	84	0	0	0	55	54
PAD8	H.HAT	(H.Hat)	46	42	44	46	0	46	0
PAD9	KICK	0	33	33	0	0	0	0	0
PAD10		0	53	0	0	0	0	0	0
PAD11		0	53	0	0	0	0	0	0
PAD12		0	56	0	0	0	0	0	0

Drum Voice (ch10)

Note Number	Inst	Voice Name		Pitch		Alt Grp	Key Off	Key mode	
				fine	Corse				
13	702	P	52	P SurdoM	0	0	3	0	1
14	703	P	53	P Surdo	0	2	3	0	1
15	690	P	40	P HiQ	0	2	0	0	1
16	722	P	72	P WHP	2	4	0	0	1
17	697	P	47	P Scrach	0	4	4	0	1
18	697	P	47	P Scrach	0	-2	4	0	1
19	687	P	37	P FSNap2	0	3	0	0	1
20	686	P	36	P FSNap1	0	9	0	0	1
21	696	P	46	P Mtron	-20	1	0	0	1
22	695	P	45	P MtBel	-19	1	0	0	1
23	721	P	71	P WBloc	38	11	0	0	1
24	721	P	71	P WBloc	0	15	0	0	1
25	214	S	95	BrshTap2	0	0	0	0	1
26	211	S	92	BrSwL*	0	0	0	1	1
27	216	S	97	BrshSlpL	0	0	0	0	1
28	212	S	93	BrSwH*	0	0	0	1	1
29	199	S	80	SnrRoll*	0	0	0	1	1
30	660	P	10	P Castnt	0	0	0	0	1
31	298	S	179	AnaWide	0	0	0	0	0
32	165	S	46	S STK_HT	0	-1	0	0	1
33	29	K	29	BD GATE1	0	0	0	0	1
34	178	S	59	Tekk 02	0	0	0	0	1
35	4	K	4	BD GMM	0	0	0	0	1
36	3	K	3	BD GMH	0	0	0	0	1
37	170	S	51	Dance01	40	0	0	0	1
38	135	S	16	SnareM	0	0	0	0	0
39	664	P	14	P ClapA	0	4	0	0	1
40	298	S	179	AnaWide	0	0	0	0	0
41	172	S	53	Dance03	0	0	0	0	1
42	629	C	84	H ClsA1	0	0	1	0	1
43	437	T	68	E Tom2	0	0	0	0	1
44	642	C	97	HHFtpd1	0	0	1	0	1
45	439	T	70	E Tom4	0	0	0	0	1
46	616	C	71	H OpnAMu	0	0	1	0	1
47	440	T	71	E Tom5	0	0	0	0	1
48	441	T	72	E Tom6	0	0	0	0	1
49	546	C	1	ChinaHi	0	0	0	0	1
50	171	S	52	Dance02	0	0	0	0	1
51	563	C	18	RaveRide	0	0	0	0	1
52	173	S	54	Dance04	0	-2	0	0	1
53	576	C	31	RidB Lit	10	0	0	0	1
54	743	P	93	Tambour	0	-1	0	0	1
55	588	C	43	C Splsh1	0	2	0	0	1
56	677	P	27	P CowB1	20	0	0	0	1
57	585	C	40	CrashB	0	2	0	0	1
58	720	P	70	P VibrS	0	0	0	0	1
59	579	C	34	Ride Anl	6	1	0	0	1
60	657	P	7	P BongHi	0	0	0	0	1
61	658	P	8	P BongLo	0	0	0	0	1
62	670	P	20	P CongaM	0	0	0	0	1
63	661	P	11	P Conga	0	1	0	0	1
64	661	P	11	P Conga	-30	-3	0	0	1
65	710	P	60	P TimbH	0	-5	0	0	1
66	711	P	61	P TimbL	0	-8	0	0	1
67	653	P	3	P Agogh2	40	1	0	0	1
68	653	P	3	P Agogh2	0	-4	0	0	1
69	732	P	82	Cabasa	0	0	0	0	1
70	744	P	94	Maracas	0	0	0	0	1
71	733	P	83	SWhistH*	0	2	0	1	1
72	734	P	84	SWhistL*	0	2	0	1	1
73	689	P	39	P GuiSht	0	9	0	0	1
74	688	P	38	P Guiro	0	0	0	1	1
75	666	P	16	P Clvs	0	-2	0	0	1
76	721	P	71	P WBloc	0	0	0	0	1
77	721	P	71	P WBloc	0	-6	0	0	1
78	681	P	31	P CuicaH	0	0	0	0	1
79	682	P	32	P CuicaL	0	-1	0	0	1
80	441	T	72	E Tom6	0	0	2	0	1
81	440	T	71	E Tom5	0	0	2	0	1
82	439	T	70	E Tom4	0	0	0	0	1
83	437	T	68	E Tom2	0	0	0	0	1
84	546	C	1	ChinaHi	0	0	0	0	0

11 HardGtBD

PAD ASSIGNMENT

Trigger Input	Key-on Mode	Note # (0: off)							
		1st	2nd	3rd	4th	5th	RIM	MUTE	
PAD1	SNARE	0	31	40	0	0	0	34	0
PAD2	TOM1	0	48	0	0	0	0	37	0
PAD3	TOM2	0	47	0	0	0	0	50	0
PAD4	TOM3	0	45	0	0	0	0	41	0
PAD5	TOM4	0	43	0	0	0	0	52	0
PAD6	RIDE	0	59	0	0	0	0	53	0
PAD7	CRASH	0	55	0	0	0	0	16	54
PAD8	H.HAT	(H.Hat)	46	42	44	46	0	46	0
PAD9	KICK	0	33	0	0	0	0	0	0
PAD10		0	53	0	0	0	0	0	0
PAD11		0	53	0	0	0	0	0	0
PAD12		0	56	0	0	0	0	0	0

Drum Voice (ch10)

Note Number	Inst	Voice Name		Pitch		Alt Grp	Key Off	Key mode	
				fine	Corse				
13	702	P	52	P SurdoM	0	0	3	0	1
14	703	P	53	P Surdo	0	2	3	0	1
15	690	P	40	P HiQ	0	2	0	0	1
16	593	C	48	Thrash	2	4	0	0	1
17	697	P	47	P Scrach	0	4	4	0	1
18	697	P	47	P Scrach	0	-2	4	0	1
19	687	P	37	P FSNap2	0	3	0	0	1
20	686	P	36	P FSNap1	0	9	0	0	1
21	696	P	46	P Mtron	-20	1	0	0	1
22	695	P	45	P MtBel	-19	1	0	0	1
23	721	P	71	P WBloc	38	11	0	0	1
24	721	P	71	P WBloc	0	15	0	0	1
25	290	S	171	AnaTite	0	0	0	0	1
26	211	S	92	BrSwL*	0	0	0	1	1
27	216	S	97	BrshSlpL	0	0	0	0	1
28	212	S	93	BrSwH*	0	0	0	1	1
29	199	S	80	SnrRoll*	0	0	0	1	1
30	660	P	10	P Castnt	0	0	0	0	1
31	366	S	247	Distort	0	2	0	0	0
32	165	S	46	S STK_HT	0	-1	0	0	1
33	103	K	103	BDNIN1	0	0	0	0	1
34	357	S	238	BuzRgRim	0	0	0	0	1
35	4	K	4	BD GMM	0	0	0	0	1
36	3	K	3	BD GMH	0	0	0	0	1
37	754	E	1	E CoolSA	40	0	0	0	1
38	135	S	16	SnareM	0	0	0	0	0
39	664	P	14	P ClapA	0	4	0	0	1
40	163	S	44	S Gate2	12	0	0	0	0
41	773	E	20	E TV vo	0	0	0	0	1
42	921	H	5	HH32cls	0	0	1	0	1
43	479	T	110	Distrt F	0	0	0	0	1
44	686	P	36	P FSNap1	0	0	1	0	1
45	478	T	109	Distrt L	0	0	0	0	1
46	735	P	85	JingBell	0	0	1	0	1
47	477	T	108	Distrt M	0	0	0	0	1
48	476	T	107	Distrt H	0	0	0	0	1
49	591	C	46	C FX01	0	2	0	0	1
50	783	E	30	E Door	0	0	0	0	1
51	557	C	12	Ridedrk	0	0	0	0	1
52	815	E	62	INDride3	0	-2	0	0	1
53	576	C	31	RidB Lit	10	0	0	0	1
54	743	P	93	Tambour	0	-1	0	0	1
55	588	C	43	C Splsh1	0	2	0	0	1
56	677	P	27	P CowB1	20	0	0	0	1
57	585	C	40	CrashB	0	2	0	0	1
58	720	P	70	P VibrS	0	0	0	0	1
59	579	C	34	Ride EM	6	1	0	0	1
60	657	P	7	P BongHi	0	0	0	0	1
61	658	P	8	P BongLo	0	0	0	0	1
62	670	P	20	P CongaM	0	0	0	0	1
63	661	P	11	P Conga	0	1	0	0	1
64	661	P	11	P Conga	-30	-3	0	0	1
65	710	P	60	P TimbH	0	-5	0	0	1
66	711	P	61	P TimbL	0	-8	0	0	1
67	653	P	3	P Agogh2	40	1	0	0	1
68	653	P	3	P Agogh2	0	-4	0	0	1
69	732	P	82	Cabasa	0	0	0	0	1
70	744	P	94	Maracas	0	0	0	0	1
71	733	P	83	SWhistH*	0	2	0	1	1
72	734	P	84	SWhistL*	0	2	0	1	1
73	689	P	39	P GuiSht	0	9	0	0	1
74	688	P	38	P Guiro	0	0	0	1	1
75	666	P	16	P Clvs	0	-2	0	0	1
76	721	P	71	P WBloc	0	0	0	0	1
77	721	P	71	P WBloc	0	-6	0	0	1
78	681	P	31	P CuicaH	0	0	0	0	1
79	682	P	32	P CuicaL	0	-1	0	0	1
80	714	P	64	P TriMut	0	0	2	0	1
81	715								

12 kick3itm

PAD ASSIGNMENT

★ Input 9 to 10: on

Trigger Input	Key-on Mode	Note #(0: off)							
		1st	2nd	3rd	4th	5th	RIM	MUTE	
PAD1	SNARE	0	40	0	0	0	0	34	0
PAD2	TOM1	0	48	0	0	0	0	13	0
PAD3	TOM2	0	47	0	0	0	0	14	0
PAD4	TOM3	0	45	0	0	0	0	15	0
PAD5	TOM4	4	43	0	0	0	0	17	0
PAD6	RIDE	0	59	0	0	0	0	53	0
PAD7	CRASH	0	49	0	0	0	0	55	83
PAD8	H.HAT	(H.Hat)	46	42	44	20	0	16	0
PAD9	KICK	1	36	33	70	0	0	0	0
PAD10		0	35	0	0	0	0	0	0
PAD11		0	52	0	0	0	0	17	0
PAD12		0	56	0	0	0	0	0	0

13 N.Y. 3

PAD ASSIGNMENT

Trigger Input	Key-on Mode	Note #(0: off)							
		1st	2nd	3rd	4th	5th	RIM	MUTE	
PAD1	SNARE	0	38	40	0	0	0	34	0
PAD2	TOM1	0	Bright (14ch)					25	0
PAD3	TOM2	0	Orch.Hit (15ch)					21	0
PAD4	TOM3	0	45	0	0	0	0	27	0
PAD5	TOM4	0	50	55	57	60	65	79	0
PAD6	RIDE	0	BritePno (16ch)					0	0
PAD7	CRASH	0	36	36	29	26	33	26	48
PAD8	H.HAT	(H.Hat)	46	42	44	46	0	16	0
PAD9	KICK	0	35	0	0	0	0	0	0
PAD10		0	51	0	0	0	0	0	0
PAD11		0	14	0	0	0	0	0	0
PAD12		0	58	0	0	0	0	0	0

Drum Voice (ch10)

Note Number	Inst	Voice Name	Pitch		Alt Grp	Key Off	Key mode
			fine	Corse			
13	707	P 57 P TablaO	0	0	3	0	1
14	692	P 42 P Log L	0	0	0	0	1
15	485	T 116 ETMOoRL	0	-2	0	0	1
16	613	C 68 H Opn13	0	0	0	0	1
17	523	T 154 ACTomF	0	-2	4	0	1
18	697	P 47 P ScraCh	0	-2	4	0	1
19	687	P 37 P FSnap2	0	3	0	0	3
20	639	C 94 H SplNB	0	-1	1	0	1
21	696	P 46 P Mtron	-20	1	0	0	1
22	695	P 45 P MtBel	-19	1	0	0	1
23	721	P 71 P WBlOc	38	11	0	0	1
24	721	P 71 P WBlOc	0	15	0	0	1
25	214	S 95 BrshTap2	0	0	0	0	1
26	211	S 92 BrSwL*	0	0	0	1	1
27	216	S 97 BrshSlpL	0	0	0	0	1
28	212	S 93 BrSwH*	0	0	0	1	1
29	200	S 81 SnRoll2*	0	0	0	1	1
30	660	P 10 P Castnt	0	0	0	0	1
31	128	S 9 Wood65	0	1	0	0	0
32	165	S 46 S STK_HT	0	-1	0	0	1
33	807	E 54 INDchina	0	0	0	0	1
34	813	E 60 SDDark!	0	0	0	0	1
35	31	K 31 BD GATE3	0	0	0	0	1
36	768	E 15 E Funky	0	0	0	0	1
37	167	S 48 S SStck2	40	0	0	0	1
38	368	S 249 Cool Dry	0	1	0	0	0
39	664	P 14 P ClapA	0	4	0	0	1
40	169	S 50 Dance	0	3	0	0	0
41	418	T 49 DRY GM1	0	0	0	0	1
42	629	C 84 H ClsA1	0	-1	0	0	1
43	857	E 104 SwingnL*	0	2	0	1	3
44	633	C 88 H Pdl13	0	0	1	0	1
45	820	E 67 GargoyLe	0	0	0	0	1
46	608	C 63 H OpnLA2	0	0	1	0	1
47	691	P 41 P Log H	0	0	0	0	1
48	704	P 54 P TablaH	0	0	0	0	1
49	809	E 56 INDCrash	0	10	0	0	1
50	370	T 1 Dry1 Hi	0	2	0	0	1
51	558	C 13 Sizzler	0	-2	0	0	0
52	559	C 14 FlatTop	0	-1	0	0	1
53	552	C 7 Rocksizl	10	0	0	0	1
54	743	P 93 Tambour	0	0	0	0	1
55	590	C 45 AngCym	0	-2	0	0	1
56	678	P 28 P CowB2	20	0	0	0	1
57	585	C 40 CrashB	0	2	0	0	1
58	720	P 70 P VibrS	0	0	0	0	1
59	808	E 55 INDRide	0	0	0	0	0
60	657	P 7 P BongHi	0	0	0	0	1
61	658	P 8 P BongLo	0	0	0	0	1
62	670	P 20 P CongaM	0	0	0	0	1
63	661	P 11 P Conga	0	1	0	0	1
64	661	P 11 P Conga	-30	-3	0	0	1
65	710	P 60 P TimbH	0	-5	0	0	1
66	711	P 61 P TimbL	0	-8	0	0	1
67	653	P 3 P AgogH2	40	1	0	0	1
68	653	P 3 P AgogH2	0	-4	0	0	1
69	732	P 82 Cabasa	0	0	0	0	1
70	783	E 30 E Door	0	0	0	0	1
71	733	P 83 SWhistH*	0	2	0	1	1
72	734	P 84 SWhistL*	0	2	0	1	1
73	689	P 39 P GuiSht	0	9	0	0	1
74	688	P 38 P Guiro	0	0	0	1	1
75	666	P 16 P Clvs	0	-2	0	0	1
76	721	P 71 P WBlOc	0	0	0	0	1
77	721	P 71 P WBlOc	0	-6	0	0	1
78	681	P 31 P CuicaH	0	0	0	0	1
79	682	P 32 P CuicaL	0	-1	0	0	1
80	714	P 64 P TriMut	0	0	2	0	1
81	715	P 65 P Triang	0	0	2	0	1
82	699	P 49 P Shake1	0	0	0	0	1
83	551	C 6 Bell A	0	2	0	0	1
84	736	P 86 Bell Tre	0	4	0	0	0

Drum Voice (ch10)

Note Number	Inst	Voice Name	Pitch		Alt Grp	Key Off	Key mode
			fine	Corse			
13	680	P 30 P CowBAn	0	0	3	0	1
14	792	E 39 Stream*	0	2	3	1	1
15	668	P 18 P CongaC	0	2	0	0	1
16	700	P 50 P Shake2	0	4	0	0	1
17	866	E 113 FactryL*	0	0	4	1	3
18	841	E 88 BreakOut	0	0	0	0	1
19	665	P 15 P ClvsA	0	3	0	0	1
20	664	P 14 P ClapA	0	0	0	0	1
21	764	E 11 E MotoM	0	-1	0	0	1
22	673	P 23 P CongC7	-19	1	0	0	1
23	699	P 49 P Shake1	0	11	0	0	1
24	699	P 49 P Shake1	0	15	0	0	1
25	850	E 97 WetMetal	0	0	0	0	1
26	911	b 14 J.BassL	0	-10	0	1	1
27	762	E 9 E InsAmb	0	0	0	0	1
28	174	S 55 Dance05	0	0	0	1	1
29	911	b 14 J.BassL	0	-7	0	1	1
30	638	C 93 H PdTit	0	0	0	0	1
31	346	S 227 Sheetmtl	0	0	0	0	0
32	163	S 44 S Gate2	0	-1	0	0	1
33	911	b 14 J.BassL	0	-3	0	1	1
34	347	S 228 Shmtrim	0	0	0	0	0
35	94	K 94 BDaffty1	0	0	0	0	1
36	911	b 14 J.BassL	0	0	0	1	1
37	161	S 42 S Gate	40	0	0	0	1
38	346	S 227 Sheetmtl	0	0	0	0	0
39	642	C 97 HHFTpd1	0	4	0	0	1
40	128	S 9 Wood65	0	3	0	0	0
41	361	S 242 WackyEFX	0	0	0	0	1
42	646	C 101 HHRoKcls	0	0	1	0	1
43	858	E 105 KillnL*	0	3	0	1	3
44	636	C 91 H PdlDW	0	0	1	0	1
45	523	T 154 ACTomF	0	-5	0	0	1
46	645	C 100 HHRoKopn	0	0	1	0	1
47	360	S 241 Nashvill	0	6	0	0	1
48	360	S 241 Nashvill	0	9	0	0	1
49	537	T 168 HybridF	0	2	0	0	1
50	870	k 2 Marimba	0	-10	0	0	1
51	558	C 13 Sizzler	0	-1	0	0	1
52	833	E 80 HandyDad	0	-3	0	0	1
53	541	T 172 IndTmF	0	-1	0	0	1
54	687	P 37 P FSnap2	0	0	0	0	1
55	870	k 2 Marimba	0	-5	0	0	1
56	677	P 27 P CowB1	0	0	0	0	1
57	870	k 2 Marimba	0	-3	0	0	1
58	655	P 5 P Bell	0	0	0	0	1
59	546	C 1 ChinaHi	36	0	0	0	1
60	870	k 2 Marimba	0	0	0	0	1
61	636	C 91 H PdlDW	0	0	0	0	1
62	648	C 103 HHclsXfd	0	0	0	0	1
63	639	C 94 H SplNB	0	1	0	0	1
64	639	C 94 H SplNB	0	-3	0	0	1
65	870	k 2 Marimba	0	5	0	0	1
66	689	P 39 P GuiSht	0	-8	0	0	1
67	631	C 86 H TiClS1	40	1	0	0	1
68	631	C 86 H TiClS1	0	-4	0	0	1
69	637	C 92 H PdlLit	0	0	0	0	1
70	672	P 22 P CongaS	0	0	0	0	1
71	891	s 2 STRNG 3*	0	-17	0	1	3
72	712	P 62 P Timb	0	2	0	1	1
73	890	s 1 STRNG 4*	0	-10	0	1	3
74	891	s 2 STRNG 3*	0	0	0	1	3
75	644	C 99 FTSpIRK2	0	-2	0	0	1
76	893	s 4 SStrngB*	0	5	0	1	3
77	890	s 1 STRNG 4*	0	5	0	1	3
78	890	s 1 STRNG 4*	0	-22	0	1	3
79	870	k 2 Marimba	0	19	0	1	3
80	890	s 1 STRNG 4*	0	-7	2	1	3
81	890	s 1 STRNG 4*	0	4	2	1	3
82	677	P 27 P CowB1	0	0	0	0	1
83	890	s 1 STRNG 4*	0	-5	0	1	3
84	714	P 64 P TriMut	0	0	0	0	0

14 N.Y. 4

PAD ASSIGNMENT

Trigger Input	Key-on Mode	Note #(0: off)							
		1st	2nd	3rd	4th	5th	RIM	MUTE	
PAD1	SNARE	0	40	0	0	0	34	0	
PAD2	TOM1	0	48	0	0	0	37	0	
PAD3	TOM2	0	47	0	0	0	56	0	
PAD4	TOM3	0	45	0	0	0	54	0	
PAD5	TOM4	0	43	0	0	0	13	0	
PAD6	RIDE	0	53	32	81	0	19	0	
PAD7	CRASH	0	SteelGtr (15ch)						
PAD8	H.HAT	(H.Hat)	46	42	44	46	0	46	
PAD9	KICK	0	36	13	14	0	0	0	
PAD10		0	52	0	0	0	0	0	
PAD11		0	15	0	0	0	0	0	
PAD12		0	16	0	0	0	0	0	

Drum Voice (ch10)

Note Number	Inst	Voice Name	Pitch		Alt Grp	Key Off	Key mode
			fine	Corse			
13	718	P 68 P Udo H	0	0	3	0	1
14	719	P 69 P Udo L	0	2	3	0	1
15	836	E 83 MetalDip	0	2	0	0	1
16	731	P 81 P WCHim	0	0	0	0	1
17	697	P 47 P Scrach	0	4	4	0	1
18	697	P 47 P Scrach	0	-2	4	0	1
19	687	P 37 P FSNap2	0	3	0	0	1
20	686	P 36 P FSNap1	0	9	0	0	1
21	696	P 46 P Mtron	-20	1	0	0	1
22	695	P 45 P MtBel	-19	1	0	0	1
23	721	P 71 P WBloc	38	11	0	0	1
24	721	P 71 P WBloc	0	15	0	0	1
25	214	S 95 BrshTap2	0	0	0	0	1
26	211	S 92 BrSwL*	0	0	0	1	1
27	216	S 97 BrshSlpL	0	0	0	0	1
28	212	S 93 BrSwH*	0	0	0	1	1
29	199	S 80 SnrRoll*	0	0	0	1	1
30	660	P 10 P Castnt	0	0	0	0	1
31	132	S 13 Looz Pic	0	0	0	0	0
32	835	E 82 TineDrum	0	-1	0	0	1
33	6	K 6 BD GMM2	0	0	0	0	1
34	124	S 5 Hip Blo	0	0	0	0	1
35	4	K 4 BD GMM	0	0	0	0	1
36	101	K 101 BDudu1	0	0	0	0	1
37	796	E 43 E Seasho	40	0	0	1	1
38	135	S 16 SnareM	0	0	0	0	0
39	664	P 14 P ClapA	0	4	0	0	1
40	833	E 80 HandyDad	12	4	0	0	0
41	418	T 49 DRY GM1	0	0	0	0	1
42	651	P 1 P AgogCh	0	0	1	0	1
43	809	E 56 INDcrash	0	-7	0	0	2
44	673	P 23 P CongC7	0	0	1	0	1
45	838	E 85 AMRhythm	0	0	0	0	1
46	691	P 41 P Log H	0	0	2	0	1
47	754	E 1 E CoolSA	0	-9	0	0	1
48	829	E 76 TablaX	0	0	0	0	1
49	893	s 4 SStrngB*	0	0	0	1	1
50	423	T 54 DRY GM6	0	0	0	0	1
51	573	C 28 RideLite	0	0	0	0	1
52	587	C 42 China	0	-5	0	0	1
53	576	C 31 RidB Lit	10	0	0	0	1
54	769	E 16 E HipNs	0	-1	0	0	1
55	877	k 9 SynPf 3	0	2	0	0	1
56	677	P 27 P CowB1	0	-1	0	0	1
57	585	C 40 CrashB	0	2	0	0	1
58	720	P 70 P VibrS	0	0	0	0	1
59	899	b 2 SyBass1L	36	0	0	1	1
60	657	P 7 P BongHi	0	0	0	0	1
61	658	P 8 P BongLo	0	0	0	0	1
62	670	P 20 P CongaM	0	0	0	0	1
63	661	P 11 P Conga	0	1	0	0	1
64	661	P 11 P Conga	-30	-3	0	0	1
65	710	P 60 P TimbH	0	-5	0	0	1
66	711	P 61 P TimbL	0	-8	0	0	1
67	653	P 3 P AgogH2	40	1	0	0	1
68	653	P 3 P AgogH2	0	-4	0	0	1
69	732	P 82 Cabasa	0	0	0	0	1
70	744	P 94 Maracas	0	0	0	0	1
71	733	P 83 SWhistH*	0	2	0	1	1
72	734	P 84 SWhistL*	0	2	0	1	1
73	689	P 39 P GuiSht	0	9	0	0	1
74	688	P 38 P Guiro	0	0	0	1	1
75	666	P 16 P Clvs	0	-2	0	0	1
76	899	b 2 SyBass1L	0	0	0	1	1
77	721	P 71 P WBloc	0	-6	0	0	1
78	899	b 2 SyBass1L	0	1	0	1	1
79	682	P 32 P CuicaL	0	-1	0	0	1
80	899	b 2 SyBass1L	0	3	2	1	1
81	715	P 65 P Triang	0	0	2	0	1
82	899	b 2 SyBass1L	0	5	0	1	1
83	735	P 85 JingBell	0	2	0	0	1
84	900	b 3 SyBass1H	0	5	0	1	0

15 Livinlrg

PAD ASSIGNMENT

Trigger Input	Key-on Mode	Note #(0: off)									
		1st	2nd	3rd	4th	5th	RIM	MUTE			
PAD1	SNARE	0	38	30	31	0	0	34	0		
PAD2	TOM1	0	BrasSect (ch=14)							79	0
PAD3	TOM2	0	58	63	64	68	0	84	0		
PAD4	TOM3	0	Bright (ch=16)							15	0
PAD5	TOM4	0	43	0	0	0	0	17	83		
PAD6	RIDE	0	SteelGtr (ch=15)							59	0
PAD7	CRASH	0	SteelGtr (ch=15)							55	83
PAD8	H.HAT	(H.Hat)	46	42	44	20	0	16	0		
PAD9	KICK	0	36	33	13	29	0	0	0		
PAD10		0	57	0	0	0	0	0	0		
PAD11		0	71	73	74	76	0	0	0		
PAD12		0	56	0	0	0	0	0	0		

Drum Voice (ch10)

Note Number	Inst	Voice Name	Pitch		Alt Grp	Key Off	Key mode
			fine	Corse			
13	19	K 19 BD NN04C	0	0	0	0	1
14	106	K 106 BDurban2	0	-2	0	1	1
15	770	E 17 E Motor	0	0	0	0	1
16	625	C 80 H ClsTc1	2	0	0	0	1
17	864	E 111 ET Loop*	0	1	0	1	3
18	73	K 73 AnaQuick	0	-1	4	0	1
19	687	P 37 P FSNap2	0	3	0	0	1
20	639	C 94 H SplnB	0	-1	0	0	1
21	696	P 46 P Mtron	-20	1	0	0	1
22	695	P 45 P MtBel	-19	1	0	0	1
23	678	P 28 P CowB2	38	0	0	0	1
24	721	P 71 P WBloc	0	15	0	0	1
25	214	S 95 BrshTap2	0	0	0	0	1
26	211	S 92 BrSwL*	0	0	0	1	1
27	216	S 97 BrshSlpL	0	0	0	0	1
28	212	S 93 BrSwH*	0	0	0	1	1
29	903	b 6 SyBass2L	0	-7	0	1	1
30	128	S 9 Wood65	0	0	0	1	1
31	357	S 238 BuzRgRim	0	0	0	0	0
32	165	S 46 S STK_HT	0	-1	0	0	1
33	106	K 106 BDurban2	7	-2	0	0	1
34	194	S 75 RockRim	-7	0	0	0	1
35	7	K 7 BD 24Dry	0	0	0	0	1
36	93	K 93 BDvman1	0	0	0	0	1
37	167	S 48 S SStck2	40	0	0	0	1
38	367	S 248 RuberbnD	0	0	0	0	0
39	785	E 32 E BrsHit	0	-5	0	0	1
40	332	S 213 Enotype	13	-2	0	0	0
41	418	T 49 DRY GM1	0	0	0	0	1
42	621	C 76 H ClsNB1	0	0	1	0	1
43	854	E 101 UptownL*	0	1	0	1	3
44	636	C 91 H PdIDW	0	0	1	0	1
45	545	T 176 Night F	0	2	0	0	1
46	602	C 57 H Opnl2	0	0	1	0	1
47	543	T 174 Night M	0	-6	0	0	1
48	542	T 173 Night H	-35	-1	0	0	1
49	546	C 1 ChinaHi	0	2	0	0	1
50	423	T 54 DRY GM6	0	0	0	0	1
51	573	C 28 RideLite	0	0	0	0	1
52	588	C 43 C Splsh1	0	-1	0	0	1
53	578	C 33 RidB Rc	10	-2	0	0	1
54	743	P 93 Tambour	0	0	0	0	1
55	547	C 2 CrshDRK	0	-2	0	0	1
56	678	P 28 P CowB2	20	0	0	0	1
57	585	C 40 CrashB	0	2	0	0	1
58	594	C 49 ReverseC	0	-5	0	0	1
59	557	C 12 Ridedrk	36	-1	0	0	1
60	657	P 7 P BongHi	0	0	0	0	1
61	658	P 8 P BongLo	0	0	0	0	1
62	670	P 20 P CongaM	0	0	0	0	1
63	767	E 14 E ComVc	0	-3	0	0	1
64	769	E 16 E HipNs	-30	-3	0	0	1
65	711	P 61 P TimbL	0	0	0	0	1
66	711	P 61 P TimbL	0	-8	0	0	1
67	890	s 1 STRNG 4*	40	1	0	0	3
68	868	E 115 DIGERDO*	0	-1	5	1	3
69	732	P 82 Cabasa	0	0	0	0	1
70	744	P 94 Maracas	0	0	0	0	1
71	890	s 1 STRNG 4*	0	-12	0	1	3
72	734	P 84 SWhistL*	0	2	0	0	1
73	891	s 2 STRNG 3*	0	2	0	1	3
74	891	s 2 STRNG 3*	0	-24	0	1	3
75	666	P 16 P Clvs	0	-2	0	0	1
76	893	s 4 SStrngB*	0	-6	0	1	3
77	721	P 71 P WBloc	0	-6	0	0	1
78	681	P 31 P CuicaH	0	0	0	0	1
79	754	E 1 E CoolSA	0	-1	0	0	1
80	714	P 64 P TriMug	0	0	2	0	1
81	715	P 65 P Triang	0	0	2	0	1
82	699	P 49 P Shake1	0	0	0	0	1
83	588	C 43 C Splsh1	0	0	0	0	1
84	767	E 14 E ComVc	0	-3	0	0	0

16 Hats!dog

PAD ASSIGNMENT

Trigger Input	Key-on Mode	Note #(0: off)							
		1st	2nd	3rd	4th	5th	RIM	MUTE	
PAD1	SNARE	0	31	0	0	0	0	34	0
PAD2	TOM1	0	48	0	0	0	0	37	0
PAD3	TOM2	0	47	0	0	0	0	50	0
PAD4	TOM3	0	45	0	0	0	0	41	0
PAD5	TOM4	0	43	0	0	0	0	52	0
PAD6	RIDE	0	59	0	0	0	0	51	0
PAD7	CRASH	0	49	0	0	0	0	55	54
PAD8	H.HAT	(H.Hat)	46	42	44	46	0	46	0
PAD9	KICK	0	33	13	0	0	0	0	0
PAD10		0	53	0	0	0	0	0	0
PAD11		0	53	0	0	0	0	0	0
PAD12		0	56	0	0	0	0	0	0

17 Down Town

PAD ASSIGNMENT

Trigger Input	Key-on Mode	Note #(0: off)							
		1st	2nd	3rd	4th	5th	RIM	MUTE	
PAD1	SNARE	0	31	0	0	0	0	34	0
PAD2	TOM1	0	48	0	0	0	0	37	0
PAD3	TOM2	0	47	0	0	0	0	50	0
PAD4	TOM3	0	45	0	0	0	0	41	0
PAD5	TOM4	0	43	0	0	0	0	52	0
PAD6	RIDE	0	59	0	0	0	0	51	0
PAD7	CRASH	0	49	0	0	0	0	55	54
PAD8	H.HAT	(H.Hat)	46	42	44	46	0	46	0
PAD9	KICK	0	33	0	0	0	0	0	0
PAD10		0	53	0	0	0	0	0	0
PAD11		0	53	0	0	0	0	0	0
PAD12		0	56	0	0	0	0	0	0

Drum Voice (ch10)

Note Number	Inst	Voice Name	Pitch		Alt Grp	Key Off	Key mode
			fine	Corse			
13	62	K 62 2HedMed2	0	7	3	0	1
14	703	P 53 P Surdo	0	2	3	0	1
15	690	P 40 P HIQ	0	2	0	0	1
16	722	P 72 P WHP	2	4	0	0	1
17	697	P 47 P Scrach	0	4	4	0	1
18	697	P 47 P Scrach	0	-2	4	0	1
19	687	P 37 P FSNap2	0	3	0	0	1
20	686	P 36 P FSNap1	0	9	0	0	1
21	696	P 46 P Mtron	-20	1	0	0	1
22	695	P 45 P MtBel	-19	1	0	0	1
23	721	P 71 P WBloc	38	11	0	0	1
24	721	P 71 P WBloc	0	15	0	0	1
25	214	S 95 BrshTap2	0	0	0	0	1
26	211	S 92 BrSwL*	0	0	0	1	1
27	216	S 97 BrshSlpL	0	0	0	0	1
28	212	S 93 BrSwH*	0	0	0	1	1
29	199	S 80 SnrRoll*	0	0	0	1	1
30	660	P 10 P Castnt	0	0	0	0	1
31	259	S 140 RIMpopr	0	0	0	0	0
32	165	S 46 S STK_HT	0	-1	0	0	1
33	108	K 108 BD808Lng	0	3	0	0	1
34	150	S 31 OpnRim	0	0	0	0	1
35	4	K 4 BD GMM	0	0	0	0	1
36	3	K 3 BD GMH	0	0	0	0	1
37	813	E 60 SDark!	40	0	0	0	1
38	135	S 16 SnareM	0	0	0	0	0
39	664	P 14 P ClapA	0	4	0	0	1
40	136	S 17 SnareH	12	0	0	0	0
41	805	E 52 Shazam!	0	0	0	0	1
42	817	E 64 DogHats	0	0	1	0	1
43	419	T 50 DRY GM2	0	0	0	0	1
44	636	C 91 H PdlDW	0	0	1	0	1
45	420	T 51 DRY GM3	0	0	0	0	1
46	817	E 64 DogHats	0	0	1	0	1
47	776	E 23 E Bottle	0	0	0	0	1
48	265	S 146 RIMhipop	0	16	0	0	1
49	841	E 88 BreakOut	0	-5	0	0	1
50	850	E 97 WetMetal	0	0	0	0	1
51	546	C 1 ChinaHi	0	0	0	0	1
52	587	C 42 China	0	-2	0	0	1
53	576	C 31 RidB Lit	10	0	0	0	1
54	743	P 93 Tambourn	0	-1	0	0	1
55	774	E 21 E Yadee	0	12	0	0	1
56	677	P 27 P CowB1	20	0	0	0	1
57	585	C 40 CrashB	0	2	0	0	1
58	720	P 70 P VibrS	0	0	0	0	1
59	570	C 25 SizzLit	6	1	0	0	1
60	657	P 7 P BongHi	0	0	0	0	1
61	658	P 8 P BongLo	0	0	0	0	1
62	670	P 20 P CongaM	0	0	0	0	1
63	661	P 11 P Conga	0	1	0	0	1
64	661	P 11 P Conga	-30	-3	0	0	1
65	710	P 60 P TimbH	0	-5	0	0	1
66	711	P 61 P TimbL	0	-8	0	0	1
67	653	P 3 P AgogH2	40	1	0	0	1
68	653	P 3 P AgogH2	0	-4	0	0	1
69	732	P 82 Cabasa	0	0	0	0	1
70	744	P 94 Maracas	0	0	0	0	1
71	733	P 83 SWhistH*	0	2	0	1	1
72	734	P 84 SWhistL*	0	2	0	1	1
73	689	P 39 P GuiSht	0	9	0	0	1
74	688	P 38 P Guiro	0	0	0	1	1
75	666	P 16 P Civs	0	-2	0	0	1
76	721	P 71 P WBloc	0	0	0	0	1
77	721	P 71 P WBloc	0	-6	0	0	1
78	681	P 31 P CuicaH	0	0	0	0	1
79	682	P 32 P CuicaL	0	-1	0	0	1
80	714	P 64 P TriMut	0	0	2	0	1
81	715	P 65 P Triang	0	0	2	0	1
82	699	P 49 P Shake1	0	0	0	0	1
83	735	P 85 JingBell	0	2	0	0	1
84	736	P 86 Bell Tre	0	4	0	0	0

Drum Voice (ch10)

Note Number	Inst	Voice Name	Pitch		Alt Grp	Key Off	Key mode
			fine	Corse			
13	702	P 52 P SurdoM	0	0	3	0	1
14	703	P 53 P Surdo	0	2	3	0	1
15	690	P 40 P HIQ	0	2	0	0	1
16	722	P 72 P WHP	2	4	0	0	1
17	697	P 47 P Scrach	0	4	4	0	1
18	697	P 47 P Scrach	0	-2	4	0	1
19	687	P 37 P FSNap2	0	3	0	0	1
20	686	P 36 P FSNap1	0	9	0	0	1
21	696	P 46 P Mtron	-20	1	0	0	1
22	695	P 45 P MtBel	-19	1	0	0	1
23	721	P 71 P WBloc	38	11	0	0	1
24	721	P 71 P WBloc	0	15	0	0	1
25	214	S 95 BrshTap2	0	0	0	0	1
26	211	S 92 BrSwL*	0	0	0	1	1
27	216	S 97 BrshSlpL	0	0	0	0	1
28	212	S 93 BrSwH*	0	0	0	1	1
29	199	S 80 SnrRoll*	0	0	0	1	1
30	660	P 10 P Castnt	0	0	0	0	1
31	326	S 207 Powerpic	0	0	0	0	0
32	165	S 46 S STK_HT	0	-1	0	0	1
33	48	K 48 BD SCREM	0	0	0	0	1
34	327	S 208 Pwrprcim	0	0	0	0	1
35	4	K 4 BD GMM	0	0	0	0	1
36	3	K 3 BD GMH	0	0	0	0	1
37	167	S 48 S SStck2	40	0	0	0	1
38	135	S 16 SnareM	0	0	0	0	0
39	664	P 14 P ClapA	0	4	0	0	1
40	136	S 17 SnareH	12	0	0	0	0
41	418	T 49 DRY GM1	0	0	0	0	1
42	918	H 2 HHbrtcls	0	0	1	0	1
43	419	T 50 DRY GM2	0	0	0	0	1
44	635	C 90 H PdlIMU	0	0	1	0	1
45	755	E 2 E Didger	0	0	0	0	1
46	612	C 67 H OPMU	0	0	1	0	1
47	491	T 122 TM Revrs	0	-4	0	0	1
48	769	E 16 E HipNs	0	0	0	0	1
49	594	C 49 ReverseC	0	2	0	0	1
50	423	T 54 DRY GM6	0	0	0	0	1
51	573	C 28 RideLite	0	0	0	0	1
52	587	C 42 China	0	-2	0	0	1
53	576	C 31 RidB Lit	10	0	0	0	1
54	743	P 93 Tambourn	0	-1	0	0	1
55	588	C 43 C Splsh1	0	2	0	0	1
56	677	P 27 P CowB1	20	0	0	0	1
57	585	C 40 CrashB	0	2	0	0	1
58	720	P 70 P VibrS	0	0	0	0	1
59	743	P 93 Tambourn	6	1	0	0	1
60	657	P 7 P BongHi	0	0	0	0	1
61	658	P 8 P BongLo	0	0	0	0	1
62	670	P 20 P CongaM	0	0	0	0	1
63	661	P 11 P Conga	0	1	0	0	1
64	661	P 11 P Conga	-30	-3	0	0	1
65	710	P 60 P TimbH	0	-5	0	0	1
66	711	P 61 P TimbL	0	-8	0	0	1
67	653	P 3 P AgogH2	40	1	0	0	1
68	653	P 3 P AgogH2	0	-4	0	0	1
69	732	P 82 Cabasa	0	0	0	0	1
70	744	P 94 Maracas	0	0	0	0	1
71	733	P 83 SWhistH*	0	2	0	1	1
72	734	P 84 SWhistL*	0	2	0	1	1
73	689	P 39 P GuiSht	0	9	0	0	1
74	688	P 38 P Guiro	0	0	0	1	1
75	666	P 16 P Civs	0	-2	0	0	1
76	721	P 71 P WBloc	0	0	0	0	1
77	721	P 71 P WBloc	0	-6	0	0	1
78	681	P 31 P CuicaH	0	0	0	0	1
79	682	P 32 P CuicaL	0	-1	0	0	1
80	714	P 64 P TriMut	0	0	2	0	1
81	715	P 65 P Triang	0	0	2	0	1
82	699	P 49 P Shake1	0	0	0	0	1
83	735	P 85 JingBell	0	2	0	0	1
84	736	P 86 Bell Tre	0	4	0	0	0

18 Space123

PAD ASSIGNMENT

Trigger Input	Key-on Mode	Note #(0: off)							
		1st	2nd	3rd	4th	5th	RIM	MUTE	
PAD1	SNARE	0	31	14	0	0	0	34	0
PAD2	TOM1	0	48	0	0	0	0	37	0
PAD3	TOM2	0	47	0	0	0	0	56	0
PAD4	TOM3	0	45	0	0	0	0	54	0
PAD5	TOM4	0	43	0	0	0	0	32	0
PAD6	RIDE	0	59	0	0	0	0	51	0
PAD7	CRASH	0	49	0	0	0	0	55	83
PAD8	H.HAT	(H.Hat)	46	42	44	46	0	46	0
PAD9	KICK	0	36	13	0	0	0	0	0
PAD10		0	53	0	0	0	0	0	0
PAD11		0	79	0	0	0	0	0	0
PAD12		0	56	0	0	0	0	0	0

Drum Voice (ch10)

Note Number	Inst	Voice Name		Pitch		Alt Grp	Key Off	Key mode	
				fine	Corse				
13	85	K	85	BD Rave6	0	-3	3	0	1
14	333	S	214	Eno rim	0	2	3	0	1
15	690	P	40	P HIQ	0	2	0	0	1
16	722	P	72	P WHP	2	4	0	0	1
17	697	P	47	P Scrach	0	4	4	0	1
18	697	P	47	P Scrach	0	-2	4	0	1
19	687	P	37	P FSNap2	0	3	0	0	1
20	686	P	36	P FSNap1	0	9	0	0	1
21	696	P	46	P Mtron	-20	1	0	0	1
22	695	P	45	P MIBel	-19	1	0	0	1
23	721	P	71	P WBloc	38	11	0	0	1
24	721	P	71	P WBloc	0	15	0	0	1
25	214	S	95	BrshTap2	0	0	0	0	1
26	211	S	92	BrSwL*	0	0	0	1	1
27	216	S	97	BrshSlpL	0	0	0	0	1
28	212	S	93	BrSwH*	0	0	0	1	1
29	199	S	80	SnrRoll*	0	0	0	1	1
30	660	P	10	P Castnt	0	0	0	0	1
31	185	S	66	AnalogH1	0	2	0	0	0
32	709	P	59	P Tambn	0	-1	0	0	1
33	6	K	6	BD GMM2	0	0	0	0	1
34	125	S	6	BrassPic	0	0	0	0	1
35	4	K	4	BD GMM	0	0	0	0	1
36	36	K	36	BDance1	0	-1	0	0	1
37	167	S	48	S SStck2	40	0	0	0	1
38	135	S	16	SnareM	0	0	0	0	0
39	664	P	14	P ClapA	0	4	0	0	1
40	136	S	17	SnareH	12	0	0	0	0
41	418	T	49	DRY GM1	0	0	0	0	1
42	623	C	78	H ClsMu	0	13	1	0	1
43	717	P	67	P Udo F	0	-2	0	0	1
44	638	C	93	H PdTt	0	9	1	0	1
45	490	T	121	T GongE	0	-5	0	0	1
46	612	C	67	H OPMU	0	10	1	0	1
47	690	P	40	P HIQ	0	0	0	0	1
48	485	T	116	ETMooRL	0	0	0	0	1
49	793	E	40	E Thundr	0	2	0	0	1
50	423	T	54	DRY GM6	0	0	0	0	1
51	836	E	83	MetalDip	0	0	0	0	1
52	587	C	42	China	0	-2	0	0	1
53	576	C	31	RidB Lit	10	0	0	0	1
54	743	P	93	Tambourn	0	2	0	0	1
55	588	C	43	C Splsh1	0	0	0	0	1
56	752	P	102	TalknDrD	20	0	0	0	1
57	585	C	40	CrashB	0	2	0	0	1
58	720	P	70	P VibrS	0	0	0	0	1
59	562	C	17	VoclShKR	36	0	0	0	1
60	657	P	7	P BongHi	0	0	0	0	1
61	658	P	8	P BongLo	0	0	0	0	1
62	670	P	20	P CongaM	0	0	0	0	1
63	661	P	11	P Conga	0	1	0	0	1
64	661	P	11	P Conga	-30	-3	0	0	1
65	710	P	60	P TimbH	0	-5	0	0	1
66	711	P	61	P TimbL	0	-8	0	0	1
67	653	P	3	P AgogH2	40	1	0	0	1
68	653	P	3	P AgogH2	0	-4	0	0	1
69	732	P	82	Cabasa	0	0	0	0	1
70	744	P	94	Maracas	0	0	0	0	1
71	733	P	83	SWhistH*	0	2	0	1	1
72	734	P	84	SWhistL*	0	2	0	1	1
73	689	P	39	P GuiSht	0	9	0	0	1
74	688	P	38	P Guiro	0	0	0	1	1
75	666	P	16	P Clvs	0	-2	0	0	1
76	721	P	71	P WBloc	0	0	0	0	1
77	721	P	71	P WBloc	0	-6	0	0	1
78	681	P	31	P CuicaH	0	0	0	0	1
79	753	P	103	TalknDrU	0	-1	0	0	1
80	714	P	64	P TriMut	0	0	2	0	1
81	715	P	65	P Triang	0	0	2	0	1
82	699	P	49	P Shake1	0	0	0	0	1
83	0	#N/A	#N/A	#N/A	0	2	0	0	1
84	736	P	86	Bell Tre	0	4	0	0	0

19 SD!Panic

PAD ASSIGNMENT

Trigger Input	Key-on Mode	Note #(0: off)							
		1st	2nd	3rd	4th	5th	RIM	MUTE	
PAD1	SNARE	0	40	0	0	0	0	34	0
PAD2	TOM1	0	48	0	0	0	0	13	0
PAD3	TOM2	0	47	0	0	0	0	14	0
PAD4	TOM3	0	45	0	0	0	0	15	0
PAD5	TOM4	0	43	0	0	0	0	17	0
PAD6	RIDE	0	59	0	0	0	0	51	0
PAD7	CRASH	0	49	0	0	0	0	55	83
PAD8	H.HAT	(H.Hat)	46	42	44	20	0	16	0
PAD9	KICK	0	36	33	0	0	0	0	0
PAD10		0	53	0	0	0	0	0	0
PAD11		0	53	0	0	0	0	17	0
PAD12		0	56	0	0	0	0	0	0

Drum Voice (ch10)

Note Number	Inst	Voice Name		Pitch		Alt Grp	Key Off	Key mode	
				fine	Corse				
13	520	T	151	ACTomH	-33	1	3	0	1
14	521	T	152	ACTomM	0	0	3	0	1
15	522	T	153	ACTomL	0	-2	0	0	1
16	602	C	57	H OpnL2	-12	0	0	0	1
17	523	T	154	ACTomF	0	-2	4	0	1
18	697	P	47	P Scrach	0	-2	4	0	1
19	687	P	37	P FSNap2	0	3	0	0	1
20	639	C	94	H SplNB	0	-1	1	0	1
21	696	P	46	P Mtron	-20	1	0	0	1
22	695	P	45	P MIBel	-19	1	0	0	1
23	721	P	71	P WBloc	38	11	0	0	1
24	721	P	71	P WBloc	0	15	0	0	1
25	214	S	95	BrshTap2	0	0	0	0	1
26	211	S	92	BrSwL*	0	0	0	1	1
27	216	S	97	BrshSlpL	0	0	0	0	1
28	212	S	93	BrSwH*	0	0	0	1	1
29	200	S	81	SnRoll2*	0	0	0	1	1
30	660	P	10	P Castnt	0	0	0	0	1
31	128	S	9	Wood65	0	1	0	0	0
32	165	S	46	S STK_HT	0	-1	0	0	1
33	327	S	208	Pwrprim	0	-3	0	0	1
34	357	S	238	BuzRgRim	-36	-1	0	0	1
35	7	K	7	BD 24Dry	0	4	0	0	1
36	111	K	111	BDbase1	0	0	0	0	1
37	167	S	48	S SStck2	40	0	0	0	1
38	368	S	249	Cool Dry	0	1	0	0	0
39	664	P	14	P ClapA	0	4	0	0	1
40	339	S	220	Drygyrim	-35	2	0	0	0
41	373	T	4	Dry1 Flr	0	-5	0	0	1
42	134	S	15	12Soprno	0	3	0	0	1
43	327	S	208	Pwrprim	0	0	0	0	1
44	633	C	88	H Pdl13	0	5	1	0	1
45	326	S	207	Powerpic	0	3	0	0	1
46	149	S	30	HiGateSn	-12	-3	1	0	1
47	327	S	208	Pwrprim	0	7	0	0	1
48	327	S	208	Pwrprim	0	11	0	0	1
49	583	C	38	C Crash	0	0	0	0	1
50	370	T	1	Dry1 Hi	0	5	0	0	1
51	558	C	13	Sizzler	0	-2	0	0	0
52	559	C	14	FlatTop	0	-1	0	0	1
53	551	C	6	Bell A	10	0	0	0	1
54	743	P	93	Tambourn	0	0	0	0	1
55	586	C	41	PaperThn	0	0	0	0	1
56	678	P	28	P CowB2	20	0	0	0	1
57	585	C	40	CrashB	0	2	0	0	1
58	720	P	70	P VibrS	0	0	0	0	1
59	554	C	9	RidesizB	36	1	0	0	0
60	657	P	7	P BongHi	0	0	0	0	1
61	658	P	8	P BongLo	0	0	0	0	1
62	670	P	20	P CongaM	0	0	0	0	1
63	661	P	11	P Conga	0	1	0	0	1
64	661	P	11	P Conga	-30	-3	0	0	1
65	710	P	60	P TimbH	0	-5	0	0	1
66	711	P	61	P TimbL	0	-8	0	0	1
67	653	P	3	P AgogH2	40	1	0	0	1
68	653	P	3	P AgogH2	0	-4	0	0	1
69	732	P	82	Cabasa	0	0	0	0	1
70	744	P	94	Maracas	0	0	0	0	1
71	733	P	83	SWhistH*	0	2	0	1	1
72	734	P	84	SWhistL*	0	2	0	1	1
73	689	P	39	P GuiSht	0	9	0	0	1
74	688	P	38	P Guiro	0	0	0	1	1
75	666	P	16	P Clvs	0	-2	0	0	1
76	721	P	71	P WBloc	0	0	0	0	1
77	721	P	71	P WBloc	0	-6	0	0	1
78	681	P	31	P CuicaH	0	0	0	0	1
79	682	P	32	P CuicaL	0	-1	0	0	1
80	714	P	64	P TriMut	0	0	2	0	1
81	715	P	65	P Triang	0	0			

20 Reggae

PAD ASSIGNMENT

Trigger Input	Key-on Mode	Note #(0: off)							
		1st	2nd	3rd	4th	5th	RIM	MUTE	
PAD1	SNARE	0	31	0	0	0	0	34	0
PAD2	TOM1	0	48	0	0	0	0	37	0
PAD3	TOM2	0	47	0	0	0	0	50	0
PAD4	TOM3	0	45	0	0	0	0	41	0
PAD5	TOM4	0	43	0	0	0	0	52	0
PAD6	RIDE	0	59	0	0	0	0	51	0
PAD7	CRASH	0	49	0	0	0	0	55	54
PAD8	H.HAT	(H.Hat)	46	42	44	46	0	46	0
PAD9	KICK	0	33	0	0	0	0	0	0
PAD10		0	53	0	0	0	0	0	0
PAD11		0	53	0	0	0	0	0	0
PAD12		0	56	0	0	0	0	0	0

Drum Voice (ch10)

Note Number	Inst	Voice Name	Pitch		Alt Grp	Key Off	Key mode
			fine	Corse			
13	702	P 52 P SurdoM	0	0	3	0	1
14	703	P 53 P Surdo	0	2	3	0	1
15	690	P 40 P HiQ	0	2	0	0	1
16	722	P 72 P WHP	2	4	0	0	1
17	697	P 47 P Scrach	0	4	4	0	1
18	697	P 47 P Scrach	0	-2	4	0	1
19	687	P 37 P FSNap2	0	3	0	0	1
20	686	P 36 P FSNap1	0	9	0	0	1
21	696	P 46 P Mtron	-20	1	0	0	1
22	695	P 45 P MtBel	-19	1	0	0	1
23	721	P 71 P WBloc	38	11	0	0	1
24	721	P 71 P WBloc	0	15	0	0	1
25	214	S 95 BrshTap2	0	0	0	0	1
26	211	S 92 BrSwL#	0	0	0	1	1
27	216	S 97 BrshSlpL	0	0	0	0	1
28	212	S 93 BrSwH#	0	0	0	1	1
29	199	S 80 SnrRoll#	0	0	0	1	1
30	660	P 10 P Castnt	0	0	0	0	1
31	134	S 15 12Sopno	33	6	0	0	0
32	165	S 46 S STK_HT	0	-1	0	0	1
33	13	K 13 BD DRY 4	0	1	0	0	1
34	167	S 48 S SStck2	0	0	0	0	1
35	4	K 4 BD GMM	0	0	0	0	1
36	3	K 3 BD GMH	0	0	0	0	1
37	546	C 1 ChinaHi	40	0	0	0	1
38	135	S 16 SnareM	0	0	0	0	0
39	664	P 14 P ClapA	0	4	0	0	1
40	136	S 17 SnareH	12	0	0	0	0
41	719	P 69 P Udo L	0	0	0	0	1
42	624	C 79 H Cls13	0	0	1	0	1
43	419	T 50 DRY GM2	0	0	0	0	1
44	633	C 88 H Pdl13	0	0	1	0	1
45	440	T 71 E Tom5	0	0	0	0	1
46	618	C 73 H QOpn13	0	0	1	0	1
47	711	P 61 P TimbL	0	0	0	0	1
48	710	P 60 P TimbH	0	0	0	0	1
49	583	C 38 C Crash	0	2	0	0	1
50	666	P 16 P Clvs	0	0	0	0	1
51	573	C 28 RideLite	0	0	0	0	1
52	587	C 42 China	0	-2	0	0	1
53	576	C 31 RidB Lit	10	0	0	0	1
54	743	P 93 Tambourn	0	-1	0	0	1
55	588	C 43 C Splsh1	0	2	0	0	1
56	677	P 27 P CowB1	20	0	0	0	1
57	585	C 40 CrashB	0	2	0	0	1
58	720	P 70 P VibrS	0	0	0	0	1
59	570	C 25 SizzLit	6	1	0	0	1
60	657	P 7 P BongHi	0	0	0	0	1
61	658	P 8 P BongLo	0	0	0	0	1
62	670	P 20 P CongaM	0	0	0	0	1
63	661	P 11 P Conga	0	1	0	0	1
64	661	P 11 P Conga	-30	-3	0	0	1
65	710	P 60 P TimbH	0	-5	0	0	1
66	711	P 61 P TimbL	0	-8	0	0	1
67	653	P 3 P AgogH2	40	1	0	0	1
68	653	P 3 P AgogH2	0	-4	0	0	1
69	732	P 82 Cabasa	0	0	0	0	1
70	744	P 94 Maracas	0	0	0	0	1
71	733	P 83 SWhistH#	0	2	0	1	1
72	734	P 84 SWhistL#	0	2	0	1	1
73	689	P 39 P GuiSht	0	9	0	0	1
74	688	P 38 P Guiro	0	0	0	1	1
75	666	P 16 P Clvs	0	-2	0	0	1
76	721	P 71 P WBloc	0	0	0	0	1
77	721	P 71 P WBloc	0	-6	0	0	1
78	681	P 31 P CuicaH	0	0	0	0	1
79	682	P 32 P CuicaL	0	-1	0	0	1
80	714	P 64 P TriMut	0	0	2	0	1
81	715	P 65 P Triang	0	0	2	0	1
82	699	P 49 P Shake1	0	0	0	0	1
83	735	P 85 JingBell	0	2	0	0	1
84	736	P 86 Bell Tre	0	4	0	0	0

21 Tabla

PAD ASSIGNMENT

Trigger Input	Key-on Mode	Note #(0: off)							
		1st	2nd	3rd	4th	5th	RIM	MUTE	
PAD1	SNARE	0	40	0	0	0	0	34	0
PAD2	TOM1	0	48	0	0	0	0	13	0
PAD3	TOM2	0	47	0	0	0	0	14	0
PAD4	TOM3	0	45	0	0	0	0	15	0
PAD5	TOM4	0	43	0	0	0	0	17	0
PAD6	RIDE	0	59	0	0	0	0	53	0
PAD7	CRASH	0	49	0	0	0	0	55	83
PAD8	H.HAT	(H.Hat)	46	42	44	20	0	16	0
PAD9	KICK	0	36	0	0	0	0	0	0
PAD10		0	35	0	0	0	0	0	0
PAD11		0	52	0	0	0	0	17	0
PAD12		0	56	0	0	0	0	0	0

Drum Voice (ch10)

Note Number	Inst	Voice Name	Pitch		Alt Grp	Key Off	Key mode
			fine	Corse			
13	745	P 95 Tabla B	-33	1	3	0	1
14	746	P 96 Tabla BL	0	0	3	0	1
15	748	P 98 Tabla BV	0	-2	0	0	1
16	602	C 57 H OpnL2	-12	0	0	0	1
17	747	P 97 Tabla BM	0	-2	4	0	1
18	697	P 47 P Scrach	0	-2	4	0	1
19	687	P 37 P FSNap2	0	3	0	0	1
20	639	C 94 H SplNB	0	-1	1	0	1
21	696	P 46 P Mtron	-20	1	0	0	1
22	695	P 45 P MtBel	-19	1	0	0	1
23	721	P 71 P WBloc	38	11	0	0	1
24	721	P 71 P WBloc	0	15	0	0	1
25	214	S 95 BrshTap2	0	0	0	0	1
26	211	S 92 BrSwL#	0	0	0	1	1
27	216	S 97 BrshSlpL	0	0	0	0	1
28	212	S 93 BrSwH#	0	0	0	1	1
29	200	S 81 SnRoll2#	0	0	0	1	1
30	660	P 10 P Castnt	0	0	0	0	1
31	128	S 9 Wood65	0	1	0	0	0
32	165	S 46 S STK_HT	0	-1	0	0	1
33	703	P 53 P Surdo	0	2	0	0	1
34	670	P 20 P CongaM	0	1	0	0	1
35	551	C 6 Bell A	0	4	0	0	1
36	719	P 69 P Udo L	0	0	0	0	1
37	167	S 48 S SStck2	40	0	0	0	1
38	368	S 249 Cool Dry	0	1	0	0	0
39	664	P 14 P ClapA	0	4	0	0	1
40	705	P 55 P TablaM	0	0	0	0	0
41	373	T 4 Dry1 Flr	0	-5	0	0	1
42	672	P 22 P CongaS	0	0	0	0	1
43	713	P 63 P TimCas	0	-2	0	0	1
44	735	P 85 JingBell	0	0	1	0	1
45	704	P 54 P TablaH	0	-1	0	0	1
46	671	P 21 P CongaO	-12	0	1	0	1
47	707	P 57 P TablaO	0	1	0	0	1
48	706	P 56 P TablaN	0	3	0	0	1
49	718	P 68 P Udo H	0	-3	0	0	1
50	370	T 1 Dry1 Hi	0	5	0	0	1
51	558	C 13 Sizzler	0	-2	0	0	0
52	653	P 3 P AgogH2	0	-1	0	0	1
53	551	C 6 Bell A	10	0	0	0	1
54	743	P 93 Tambourn	0	0	0	0	1
55	717	P 67 P Udo F	0	0	0	0	1
56	652	P 2 P AgogH1	20	0	0	0	1
57	585	C 40 CrashB	0	2	0	0	1
58	720	P 70 P VibrS	0	0	0	0	1
59	749	P 99 TablaOV	36	-2	0	0	0
60	657	P 7 P BongHi	0	0	0	0	1
61	658	P 8 P BongLo	0	0	0	0	1
62	670	P 20 P CongaM	0	0	0	0	1
63	661	P 11 P Conga	0	1	0	0	1
64	661	P 11 P Conga	-30	-3	0	0	1
65	710	P 60 P TimbH	0	-5	0	0	1
66	711	P 61 P TimbL	0	-8	0	0	1
67	653	P 3 P AgogH2	40	1	0	0	1
68	653	P 3 P AgogH2	0	-4	0	0	1
69	732	P 82 Cabasa	0	0	0	0	1
70	744	P 94 Maracas	0	0	0	0	1
71	733	P 83 SWhistH#	0	2	0	1	1
72	734	P 84 SWhistL#	0	2	0	1	1
73	689	P 39 P GuiSht	0	9	0	0	1
74	688	P 38 P Guiro	0	0	0	1	1
75	666	P 16 P Clvs	0	-2	0	0	1
76	721	P 71 P WBloc	0	0	0	0	1
77	721	P 71 P WBloc	0	-6	0	0	1
78	681	P 31 P CuicaH	0	0	0	0	1
79	682	P 32 P CuicaL	0	-1	0	0	1
80	714	P 64 P TriMut	0	0	2	0	1
81	715	P 65 P Triang	0	0	2	0	1
82	699	P 49 P Shake1	0	0	0	0	1
83	551	C 6 Bell A	0	2	0	0	1
84	736	P 86 Bell Tre	0	4	0	0	0

22 AlterPer

PAD ASSIGNMENT

Trigger Input	Key-on Mode	Note #(0: off)							
		1st	2nd	3rd	4th	5th	RIM	MUTE	
PAD1	SNARE	0	40	0	0	0	34	0	
PAD2	TOM1	0	48	70	71	0	13	0	
PAD3	TOM2	0	47	73	74	75	76	14	0
PAD4	TOM3	0	45	0	0	0	0	15	0
PAD5	TOM4	0	43	0	0	0	0	17	0
PAD6	RIDE	0	59	0	0	0	0	51	0
PAD7	CRASH	0	49	0	0	0	0	55	83
PAD8	H.HAT	(H.Hat)	46	42	44	20	0	16	0
PAD9	KICK	0	36	33	0	0	0	0	0
PAD10		0	53	0	0	0	0	0	0
PAD11		0	53	0	0	0	0	17	0
PAD12		0	56	0	0	0	0	0	0

Drum Voice (ch10)

Note Number	Inst	Voice Name	Pitch		Alt Grp	Key Off	Key mode	
			fine	Corse				
13	710	P 60	P TimbH	-33	1	3	0	1
14	711	P 61	P TimbL	0	0	3	0	1
15	716	P 66	P CongaG	0	-2	0	0	1
16	602	C 57	H OpnL2	-12	0	0	0	1
17	743	P 93	Tambour	0	-2	4	0	1
18	697	P 47	P Scrach	0	-2	4	0	1
19	687	P 37	P FSNap2	0	3	0	0	1
20	651	P 1	P AgogCh	0	-1	1	0	1
21	696	P 46	P Mtron	-20	1	0	0	1
22	695	P 45	P MIBel	-19	1	0	0	1
23	721	P 71	P WBloc	38	11	0	0	1
24	721	P 71	P WBloc	0	15	0	0	1
25	214	S 95	BrshTap2	0	0	0	0	1
26	211	S 92	BrSwL*	0	0	0	1	1
27	216	S 97	BrshSlpL	0	0	0	0	1
28	212	S 93	BrSwH*	0	0	0	1	1
29	200	S 81	SnRoll2*	0	0	0	1	1
30	660	P 10	P Castnt	0	0	0	0	1
31	128	S 9	Wood65	0	1	0	0	0
32	165	S 46	S STK_HT	0	-1	0	0	1
33	703	P 53	P Surdo	0	-3	0	0	1
34	134	S 15	12Sopmo	1	14	0	0	1
35	7	K 7	BD 24Dry	0	4	0	0	1
36	111	K 111	BDbascl	0	0	0	0	1
37	167	S 48	S SStck2	40	0	0	0	1
38	368	S 249	Cool Dry	0	1	0	0	0
39	664	P 14	P ClapA	0	4	0	0	1
40	694	P 44	P Marcs	-35	0	0	0	0
41	373	T 4	Dry1 Flr	0	-5	0	0	1
42	699	P 49	P Shake1	0	0	0	0	1
43	717	P 67	P Udo F	0	-2	0	0	1
44	654	P 4	P ATR	0	4	1	0	1
45	718	P 68	P Udo H	0	-1	0	0	1
46	655	P 5	P Bell	-12	0	1	0	1
47	670	P 20	P CongaM	0	1	0	0	1
48	662	P 12	P CongAn	0	3	0	0	1
49	593	C 48	Thrash	0	0	0	0	1
50	370	T 1	Dry1 Hi	0	5	0	0	1
51	650	C 105	FTsplsh2	0	-2	0	0	0
52	559	C 14	FlatTop	0	-1	0	0	1
53	551	C 6	Bell A	10	0	0	0	1
54	743	P 93	Tambour	0	0	0	0	1
55	587	C 42	China	0	6	0	0	1
56	678	P 28	P CowB2	20	0	0	0	1
57	585	C 40	CrashB	0	2	0	0	1
58	720	P 70	P VibrS	0	0	0	0	1
59	699	P 49	P Shake1	36	-2	0	0	1
60	657	P 7	P BongHi	0	0	0	0	1
61	658	P 8	P BongLo	0	0	0	0	1
62	670	P 20	P CongaM	0	0	0	0	1
63	661	P 11	P Conga	0	1	0	0	1
64	661	P 11	P Conga	-30	-3	0	0	1
65	710	P 60	P TimbH	0	-5	0	0	1
66	711	P 61	P TimbL	0	-8	0	0	1
67	653	P 3	P AgogH2	40	1	0	0	1
68	653	P 3	P AgogH2	0	-4	0	0	1
69	732	P 82	Cabasa	0	0	0	0	1
70	744	P 94	Maracas	0	0	0	0	1
71	745	P 95	Tabla B	0	2	0	1	1
72	734	P 84	SWhistL*	0	2	0	1	1
73	689	P 39	P GuiSht	0	9	0	0	1
74	704	P 54	P TablaH	0	0	0	1	1
75	719	P 69	P Udo L	0	-2	0	0	1
76	676	P 26	P Cong8L	0	0	0	0	1
77	721	P 71	P WBloc	0	-6	0	0	1
78	681	P 31	P CuicaH	0	0	0	0	1
79	682	P 32	P CuicaL	0	-1	0	0	1
80	714	P 64	P TriMut	0	0	2	0	1
81	715	P 65	P Triang	0	0	2	0	1
82	699	P 49	P Shake1	0	0	0	0	1
83	551	C 6	Bell A	0	2	0	0	1
84	736	P 86	Bell Tre	0	4	0	0	0

23 SFX 1

PAD ASSIGNMENT

Trigger Input	Key-on Mode	Note #(0: off)							
		1st	2nd	3rd	4th	5th	RIM	MUTE	
PAD1	SNARE	0	31	40	72	73	74	34	0
PAD2	TOM1	0	48	69	70	71	0	37	0
PAD3	TOM2	0	47	0	0	0	0	50	0
PAD4	TOM3	0	45	0	0	0	0	41	0
PAD5	TOM4	0	43	0	0	0	0	52	0
PAD6	RIDE	0	59	0	0	0	0	51	0
PAD7	CRASH	0	49	0	0	0	0	55	54
PAD8	H.HAT	(H.Hat)	46	42	44	46	0	46	0
PAD9	KICK	0	33	0	0	0	0	0	0
PAD10		0	53	0	0	0	0	0	0
PAD11		0	53	0	0	0	0	0	0
PAD12		0	58	0	0	0	0	0	0

Drum Voice (ch10)

Note Number	Inst	Voice Name	Pitch		Alt Grp	Key Off	Key mode	
			fine	Corse				
13	702	P 52	P SurdoM	0	0	3	0	1
14	703	P 53	P Surdo	0	2	3	0	1
15	690	P 40	P HiQ	0	2	0	0	1
16	722	P 72	P WHP	2	4	0	0	1
17	697	P 47	P Scrach	0	4	4	0	1
18	697	P 47	P Scrach	0	-2	4	0	1
19	687	P 37	P FSNap2	0	3	0	0	1
20	686	P 36	P FSNap1	0	9	0	0	1
21	696	P 46	P Mtron	-20	1	0	0	1
22	695	P 45	P MIBel	-19	1	0	0	1
23	721	P 71	P WBloc	38	11	0	0	1
24	721	P 71	P WBloc	0	15	0	0	1
25	214	S 95	BrshTap2	0	0	0	0	1
26	211	S 92	BrSwL*	0	0	0	1	1
27	216	S 97	BrshSlpL	0	0	0	0	1
28	212	S 93	BrSwH*	0	0	0	1	1
29	199	S 80	SnRoll*	0	0	0	1	1
30	660	P 10	P Castnt	0	0	0	0	1
31	782	E 29	E DSqrm	0	0	0	0	0
32	165	S 46	S STK_HT	0	-1	0	0	1
33	781	E 28	E FStep	0	0	0	0	1
34	150	S 31	OpnRim	0	0	0	0	1
35	4	K 4	BD GMM	0	0	0	0	1
36	3	K 3	BD GMH	0	0	0	0	1
37	820	E 67	Gargoyle	40	0	0	0	1
38	135	S 16	SnareM	0	0	0	0	0
39	664	P 14	P ClapA	0	4	0	0	1
40	783	E 30	E Door	12	0	0	0	0
41	418	T 49	DRY GM1	0	0	0	0	1
42	808	E 55	INDride	0	0	1	0	1
43	799	E 46	E Heil	0	0	0	0	1
44	781	E 28	E FStep	0	0	1	0	1
45	796	E 43	E Seasho	0	0	0	0	1
46	821	E 68	RatlBoom	0	0	1	0	1
47	791	E 38	E Stream	0	0	0	0	1
48	779	E 26	E CStart	0	0	0	0	1
49	797	E 44	E Bird-P	0	0	0	0	1
50	762	E 9	E InsAmb	0	0	0	0	1
51	852	E 99	TakeOff	0	0	0	0	1
52	587	C 42	China	0	-2	0	0	1
53	846	E 93	6AMBreth	10	0	0	0	1
54	743	P 93	Tambour	0	-1	0	0	1
55	798	E 45	E Bird	0	0	0	0	1
56	677	P 27	P CowB1	20	0	0	0	1
57	585	C 40	CrashB	0	2	0	0	1
58	793	E 40	E Thundr	0	0	0	0	1
59	802	E 49	E Applau	6	1	0	0	1
60	657	P 7	P BongHi	0	0	0	0	1
61	658	P 8	P BongLo	0	0	0	0	1
62	670	P 20	P CongaM	0	0	0	0	1
63	661	P 11	P Conga	0	1	0	0	1
64	661	P 11	P Conga	-30	-3	0	0	1
65	710	P 60	P TimbH	0	-5	0	0	1
66	711	P 61	P TimbL	0	-8	0	0	1
67	653	P 3	P AgogH2	40	1	0	0	1
68	653	P 3	P AgogH2	0	-4	0	0	1
69	777	E 24	E CarPss	0	0	0	0	1
70	794	E 41	E Tire	0	0	0	0	1
71	778	E 25	E Crush	0	2	0	0	1
72	784	E 31	E Gun 2	0	0	0	0	1
73	775	E 22	E Scream	0	0	0	0	1
74	787	E 34	E Laugh	0	-7	0	0	1
75	666	P 16	P Clvs	0	-2	0	0	1
76	721	P 71	P WBloc	0	0	0	0	1
77	721	P 71	P WBloc	0	-6	0	0	1
78	681	P 31	P CuicaH	0	0	0	0	1
79	682	P 32	P CuicaL	0	-1	0	0	1
80	714	P 64	P TriMut	0	0	2	0	1
81	715	P 65	P Triang	0	0	2	0	1
82	699	P 49	P Shake1	0	0	0	0	1
83	735	P 85	JingBell	0	2	0	0	1
84	736	P 86	Bell Tre	0	4	0	0	0

24 SFX 2

PAD ASSIGNMENT

Trigger Input	Key-on Mode	Note #(0: off)							
		1st	2nd	3rd	4th	5th	RIM	MUTE	
PAD1	SNARE	0	40	0	0	0	0	34	0
PAD2	TOM1	0	48	0	0	0	0	13	0
PAD3	TOM2	0	47	0	0	0	0	14	0
PAD4	TOM3	0	45	0	0	0	0	15	0
PAD5	TOM4	0	43	0	0	0	0	17	0
PAD6	RIDE	0	59	0	0	0	0	51	0
PAD7	CRASH	0	49	0	0	0	0	55	83
PAD8	H.HAT	(H.Hat)	46	42	44	20	0	16	0
PAD9	KICK	0	36	33	0	0	0	0	0
PAD10		0	53	0	0	0	0	0	0
PAD11		0	53	0	0	0	0	17	0
PAD12		0	56	0	0	0	0	0	0

25 Piano

PAD ASSIGNMENT

Trigger Input	Key-on Mode	Note #(0: off)							
		1st	2nd	3rd	4th	5th	RIM	MUTE	
PAD1	SNARE	0	40	0	0	0	0	34	0
PAD2	TOM1	0	GrancPno (ch=14)					37	0
PAD3	TOM2	0	GrancPno (ch=14)					50	0
PAD4	TOM3	0	GrancPno (ch=14)					41	0
PAD5	TOM4	0	43	0	0	0	0	52	0
PAD6	RIDE	0	GrancPno (ch=14)					36	24
PAD7	CRASH	0	GrancPno (ch=14)					84	72
PAD8	H.HAT	(H.Hat)	46	42	44	20	0	16	0
PAD9	KICK	0	33	0	0	0	0	0	0
PAD10		0	53	0	0	0	0	0	0
PAD11		0	53	0	0	0	0	0	0
PAD12		0	56	0	0	0	0	0	0

Drum Voice (ch10)

Note Number	Inst	Voice Name	Pitch		Alt Grp	Key Off	Key mode
			fine	Corse			
13	816	E 63 INDrude2	-33	1	3	0	1
14	812	E 59 INDrave	0	0	3	0	1
15	833	E 80 HandyDad	0	-2	0	0	1
16	852	E 99 TakeOff	-12	0	0	0	1
17	828	E 75 RaveWave	0	-2	4	0	1
18	697	P 47 P Scrach	0	-2	4	0	1
19	687	P 37 P FSNap2	0	3	0	0	1
20	639	C 94 H SplINB	0	-1	1	0	1
21	696	P 46 P Mtron	-20	1	0	0	1
22	695	P 45 P MtBel	-19	1	0	0	1
23	721	P 71 P WBloc	38	11	0	0	1
24	721	P 71 P WBloc	0	15	0	0	1
25	214	S 95 BrshTap2	0	0	0	0	1
26	211	S 92 BrSwL*	0	0	0	1	1
27	216	S 97 BrshSlpL	0	0	0	0	1
28	212	S 93 BrSwH*	0	0	0	1	1
29	200	S 81 SnRoll2*	0	0	0	1	1
30	660	P 10 P Castnt	0	0	0	0	1
31	128	S 9 Wood65	0	1	0	0	0
32	165	S 46 S STK_HT	0	-1	0	0	1
33	809	E 56 INDrash	0	0	0	0	1
34	815	E 62 INDrude3	0	0	0	0	1
35	7	K 7 BD 24Dry	0	4	0	0	1
36	111	K 111 BDbasc1	0	0	0	0	1
37	167	S 48 S SStck2	40	0	0	0	1
38	368	S 249 Cool Dry	0	1	0	0	0
39	664	P 14 P ClapA	0	4	0	0	1
40	810	E 57 SDind59	-35	2	0	0	0
41	373	T 4 Dry1 Fir	0	-5	0	0	1
42	624	C 79 H Cls13	0	0	0	0	1
43	841	E 88 BreakOut	0	-2	0	0	1
44	832	E 79 BuzzyWak	0	0	1	0	1
45	840	E 87 RubbrOil	0	-1	0	0	1
46	851	E 98 SloSprk	-12	0	1	0	1
47	818	E 65 INDrcong	0	1	0	0	1
48	813	E 60 SDdark1	0	3	0	0	1
49	838	E 85 AMRhythm	0	0	0	0	1
50	370	T 1 Dry1 Hi	0	5	0	0	0
51	837	E 84 Creature	0	-2	0	0	1
52	559	C 14 FlatTop	0	-1	0	0	1
53	850	E 97 WetMetal	10	0	0	0	1
54	743	P 93 Tambourn	0	0	0	0	1
55	804	E 51 OrchSmsh	0	-2	0	0	1
56	849	E 96 TymKepr	20	0	0	0	1
57	585	C 40 CrashB	0	2	0	0	1
58	720	P 70 P VibrS	0	0	0	0	1
59	836	E 83 MetalDip	36	-2	0	0	0
60	657	P 7 P BongHi	0	0	0	0	1
61	658	P 8 P BongLo	0	0	0	0	1
62	670	P 20 P CongaM	0	0	0	0	1
63	661	P 11 P Conga	0	1	0	0	1
64	661	P 11 P Conga	-30	-3	0	0	1
65	710	P 60 P TimbH	0	-5	0	0	1
66	711	P 61 P TimbL	0	-8	0	0	1
67	653	P 3 P AgogH2	40	1	0	0	1
68	653	P 3 P AgogH2	0	-4	0	0	1
69	732	P 82 Cabasa	0	0	0	0	1
70	744	P 94 Maracas	0	0	0	0	1
71	733	P 83 SWhistH*	0	2	0	1	1
72	734	P 84 SWhistL*	0	2	0	1	1
73	689	P 39 P GuiSht	0	9	0	0	1
74	688	P 38 P Guiro	0	0	0	1	1
75	666	P 16 P Clvs	0	-2	0	0	1
76	721	P 71 P WBloc	0	0	0	0	1
77	721	P 71 P WBloc	0	-6	0	0	1
78	681	P 31 P CuicaH	0	0	0	0	1
79	682	P 32 P CuicaL	0	-1	0	0	1
80	714	P 64 P TriMut	0	0	2	0	1
81	715	P 65 P Triang	0	0	2	0	1
82	699	P 49 P Shake1	0	0	0	0	1
83	551	C 6 Bell A	0	2	0	0	1
84	736	P 86 Bell Tre	0	4	0	0	0

Drum Voice (ch10)

Note Number	Inst	Voice Name	Pitch		Alt Grp	Key Off	Key mode
			fine	Corse			
13	702	P 52 P SurdoM	0	0	3	0	1
14	703	P 53 P Surdo	0	2	3	0	1
15	690	P 40 P HIQ	0	2	0	0	1
16	722	P 72 P WHP	2	4	0	0	1
17	697	P 47 P Scrach	0	4	4	0	1
18	697	P 47 P Scrach	0	-2	4	0	1
19	687	P 37 P FSNap2	0	3	0	0	1
20	686	P 36 P FSNap1	0	9	0	0	1
21	696	P 46 P Mtron	-20	1	0	0	1
22	695	P 45 P MtBel	-19	1	0	0	1
23	721	P 71 P WBloc	38	11	0	0	1
24	721	P 71 P WBloc	0	15	0	0	1
25	214	S 95 BrshTap2	0	0	0	0	1
26	211	S 92 BrSwL*	0	0	0	1	1
27	216	S 97 BrshSlpL	0	0	0	0	1
28	212	S 93 BrSwH*	0	0	0	1	1
29	199	S 80 SnrRoll*	0	0	0	1	1
30	660	P 10 P Castnt	0	0	0	0	1
31	287	S 168 CapRim	0	2	0	0	0
32	165	S 46 S STK_HT	0	-1	0	0	1
33	19	K 19 BD NN04C	0	0	0	0	1
34	357	S 238 BuzRgRim	0	0	0	0	1
35	4	K 4 BD GMM	0	0	0	0	1
36	3	K 3 BD GMH	0	0	0	0	1
37	754	E 1 E CoolSA	40	0	0	0	1
38	135	S 16 SnareM	0	0	0	0	0
39	664	P 14 P ClapA	0	4	0	0	1
40	196	S 77 Amb 02	12	0	0	0	0
41	553	C 8 RidesizA	0	0	0	0	1
42	603	C 58 H OpnMU	0	0	1	0	1
43	377	T 8 Dry2 Fir	0	0	0	0	1
44	633	C 88 H Pdl13	0	0	1	0	1
45	478	T 109 Distrt L	0	0	0	0	1
46	603	C 58 H OpnMU	0	0	1	0	1
47	477	T 108 Distrt M	0	0	0	0	1
48	476	T 107 Distrt H	0	0	0	0	1
49	591	C 46 C FX01	0	2	0	0	1
50	583	C 38 C Crash	0	0	0	0	1
51	557	C 12 Ridedrk	0	0	0	0	1
52	815	E 62 INDrude3	0	-2	0	0	1
53	576	C 31 RidB Lit	10	0	0	0	1
54	743	P 93 Tambourn	0	-1	0	0	1
55	588	C 43 C Splsh1	0	2	0	0	1
56	677	P 27 P CowB1	20	0	0	0	1
57	585	C 40 CrashB	0	2	0	0	1
58	720	P 70 P VibrS	0	0	0	0	1
59	580	C 35 Ride/EM	6	1	0	0	1
60	657	P 7 P BongHi	0	0	0	0	1
61	658	P 8 P BongLo	0	0	0	0	1
62	670	P 20 P CongaM	0	0	0	0	1
63	661	P 11 P Conga	0	1	0	0	1
64	661	P 11 P Conga	-30	-3	0	0	1
65	710	P 60 P TimbH	0	-5	0	0	1
66	711	P 61 P TimbL	0	-8	0	0	1
67	653	P 3 P AgogH2	40	1	0	0	1
68	653	P 3 P AgogH2	0	-4	0	0	1
69	732	P 82 Cabasa	0	0	0	0	1
70	744	P 94 Maracas	0	0	0	0	1
71	733	P 83 SWhistH*	0	2	0	1	1
72	734	P 84 SWhistL*	0	2	0	1	1
73	689	P 39 P GuiSht	0	9	0	0	1
74	688	P 38 P Guiro	0	0	0	1	1
75	666	P 16 P Clvs	0	-2	0	0	1
76	721	P 71 P WBloc	0	0	0	0	1
77	721	P 71 P WBloc	0	-6	0	0	1
78	681	P 31 P CuicaH	0	0	0	0	1
79	682	P 32 P CuicaL	0	-1	0	0	1
80	714	P 64 P TriMut	0	0	2	0	1
81	715	P 65 P Triang	0	0	2	0	1
82	699	P 49 P Shake1	0	0	0	0	1
83	735	P 85 JingBell	0	2	0	0	1
84	736	P 86 Bell Tre	0	4	0	0	0

26 Vibe

PAD ASSIGNMENT

Trigger Input	Key-on Mode	Note #(0: off)						
		1st	2nd	3rd	4th	5th	RIM	MUTE
PAD1	SNARE	0		Vibes (ch=16)				0
PAD2	TOM1	0		Vibes (ch=16)				0
PAD3	TOM2	0		Vibes (ch=16)				0
PAD4	TOM3	0		Vibes (ch=16)				0
PAD5	TOM4	0		Vibes (ch=16)				0
PAD6	RIDE	0		Vibes (ch=16)				0
PAD7	CRASH	0		Vibes (ch=16)				0
PAD8	H.HAT	(H.Hat)		Vibes (ch=16)				0
PAD9	KICK	0		Vibes (ch=16)			0	0
PAD10		0		Vibes (ch=16)			0	0
PAD11		0		Vibes (ch=16)			0	0
PAD12		0		Vibes (ch=16)			0	0

Drum Voice (ch10)

Note Number	Inst	Voice Name		Pitch		Alt Grp	Key Off	Key mode	
				fine	Corse				
13	702	P	52	P SurdoM	0	0	3	0	1
14	703	P	53	P Surdo	0	2	3	0	1
15	690	P	40	P HiQ	0	2	0	0	1
16	722	P	72	P WHP	2	4	0	0	1
17	697	P	47	P Scrach	0	4	4	0	1
18	697	P	47	P Scrach	0	-2	4	0	1
19	687	P	37	P FSnap2	0	3	0	0	1
20	686	P	36	P FSnap1	0	9	0	0	1
21	696	P	46	P Mtron	-20	1	0	0	1
22	695	P	45	P MIBel	-19	1	0	0	1
23	721	P	71	P WBloc	38	11	0	0	1
24	721	P	71	P WBloc	0	15	0	0	1
25	214	S	95	BrshTap2	0	0	0	0	1
26	211	S	92	BrSwL*	0	0	0	1	1
27	216	S	97	BrshSlpL	0	0	0	0	1
28	212	S	93	BrSwH*	0	0	0	1	1
29	200	S	81	SnRoll2*	0	0	0	1	1
30	660	P	10	P Castnt	0	0	0	0	1
31	135	S	16	SnareM	0	0	0	0	0
32	165	S	46	S STK_HT	0	-1	0	0	1
33	95	K	95	BDalfy2	0	0	0	0	1
34	153	S	34	OpnRimC	0	0	0	0	1
35	6	K	6	BD GMM2	0	3	0	0	1
36	1	K	1	BD DRY 1	0	-4	0	0	1
37	167	S	48	S SStck2	40	0	0	0	1
38	133	S	14	Wood Sn	-29	0	0	0	0
39	664	P	14	P ClapA	0	4	0	0	1
40	136	S	17	SnareH	0	0	0	0	0
41	418	T	49	DRY GM1	0	0	0	0	1
42	623	C	78	H ClsMu	0	0	1	0	1
43	419	T	50	DRY GM2	0	0	0	0	1
44	635	C	90	H PdlMu	0	0	1	0	1
45	420	T	51	DRY GM3	0	0	0	0	1
46	612	C	67	H OPMu	0	0	1	1	1
47	421	T	52	DRY GM4	0	0	0	0	1
48	422	T	53	DRY GM5	0	0	0	1	1
49	583	C	38	C Crash	0	2	0	0	1
50	423	T	54	DRY GM6	0	0	0	0	1
51	573	C	28	RideLite	0	0	0	0	1
52	587	C	42	China	0	-2	0	0	1
53	576	C	31	RidB Lit	10	0	0	0	1
54	743	P	93	Tambour	0	-1	0	0	1
55	588	C	43	C Splsh1	0	2	0	0	1
56	677	P	27	P CowB1	20	0	0	0	1
57	585	C	40	CrashB	0	2	0	0	1
58	720	P	70	P VibrS	0	0	0	0	1
59	570	C	25	SizzLit	36	0	0	1	1
60	657	P	7	P BongHi	0	0	0	1	1
61	658	P	8	P BongLo	0	0	0	1	1
62	670	P	20	P CongaM	0	0	0	1	1
63	661	P	11	P Conga	0	1	0	1	1
64	661	P	11	P Conga	-30	-3	0	1	1
65	710	P	60	P TimbH	0	-5	0	1	1
66	711	P	61	P TimbL	0	-8	0	1	1
67	653	P	3	P AgogH2	40	1	0	1	1
68	653	P	3	P AgogH2	0	-4	0	1	1
69	732	P	82	Cabasa	0	0	0	1	1
70	744	P	94	Maracas	0	0	0	1	1
71	733	P	83	SWhistH*	0	2	0	1	1
72	734	P	84	SWhistL*	0	2	0	1	1
73	689	P	39	P GuiSht	0	9	0	0	1
74	688	P	38	P Guiro	0	0	0	1	1
75	666	P	16	P Clvs	0	-2	0	0	1
76	721	P	71	P WBloc	0	0	0	1	1
77	721	P	71	P WBloc	0	-6	0	0	1
78	681	P	31	P CuicaH	0	0	0	0	1
79	682	P	32	P CuicaL	0	-1	0	0	1
80	714	P	64	P TriMut	0	0	2	0	1
81	715	P	65	P Triang	0	0	2	0	1
82	699	P	49	P Shake1	0	0	0	0	1
83	735	P	85	JingBell	0	2	0	0	1
84	736	P	86	Bell Tre	0	4	0	0	0

27 SteelDrum

PAD ASSIGNMENT

Trigger Input	Key-on Mode	Note #(0: off)						
		1st	2nd	3rd	4th	5th	RIM	MUTE
PAD1	SNARE	0		SteelDrum (ch=16)				0
PAD2	TOM1	0		SteelDrum (ch=16)				0
PAD3	TOM2	0		SteelDrum (ch=16)				0
PAD4	TOM3	0		SteelDrum (ch=16)				0
PAD5	TOM4	0		SteelDrum (ch=16)				0
PAD6	RIDE	0		SteelDrum (ch=16)				0
PAD7	CRASH	0		SteelDrum (ch=16)				0
PAD8	H.HAT	(H.Hat)		SteelDrum (ch=16)				0
PAD9	KICK	0		SteelDrum (ch=16)			0	0
PAD10		0		SteelDrum (ch=16)			0	0
PAD11		0		SteelDrum (ch=16)			0	0
PAD12		0		SteelDrum (ch=16)			0	0

Drum Voice (ch10)

Note Number	Inst	Voice Name		Pitch		Alt Grp	Key Off	Key mode	
				fine	Corse				
13	702	P	52	P SurdoM	0	0	3	0	1
14	703	P	53	P Surdo	0	2	3	0	1
15	690	P	40	P HiQ	0	2	0	0	1
16	722	P	72	P WHP	2	4	0	0	1
17	697	P	47	P Scrach	0	4	4	0	1
18	697	P	47	P Scrach	0	-2	4	0	1
19	687	P	37	P FSnap2	0	3	0	0	1
20	686	P	36	P FSnap1	0	9	0	0	1
21	696	P	46	P Mtron	-20	1	0	0	1
22	695	P	45	P MIBel	-19	1	0	0	1
23	721	P	71	P WBloc	38	11	0	0	1
24	721	P	71	P WBloc	0	15	0	0	1
25	214	S	95	BrshTap2	0	0	0	0	1
26	211	S	92	BrSwL*	0	0	0	1	1
27	216	S	97	BrshSlpL	0	0	0	0	1
28	212	S	93	BrSwH*	0	0	0	1	1
29	200	S	81	SnRoll2*	0	0	0	1	1
30	660	P	10	P Castnt	0	0	0	0	1
31	135	S	16	SnareM	0	0	0	0	0
32	165	S	46	S STK_HT	0	-1	0	0	1
33	95	K	95	BDalfy2	0	0	0	0	1
34	153	S	34	OpnRimC	0	0	0	0	1
35	6	K	6	BD GMM2	0	3	0	0	1
36	1	K	1	BD DRY 1	0	-4	0	0	1
37	167	S	48	S SStck2	40	0	0	0	1
38	133	S	14	Wood Sn	-29	0	0	0	0
39	664	P	14	P ClapA	0	4	0	0	1
40	136	S	17	SnareH	0	0	0	0	0
41	418	T	49	DRY GM1	0	0	0	0	1
42	623	C	78	H ClsMu	0	0	1	0	1
43	419	T	50	DRY GM2	0	0	0	0	1
44	635	C	90	H PdlMu	0	0	1	0	1
45	420	T	51	DRY GM3	0	0	0	0	1
46	612	C	67	H OPMu	0	0	1	1	1
47	421	T	52	DRY GM4	0	0	0	0	1
48	422	T	53	DRY GM5	0	0	0	1	1
49	583	C	38	C Crash	0	2	0	0	1
50	423	T	54	DRY GM6	0	0	0	0	1
51	573	C	28	RideLite	0	0	0	0	1
52	587	C	42	China	0	-2	0	0	1
53	576	C	31	RidB Lit	10	0	0	0	1
54	743	P	93	Tambour	0	-1	0	0	1
55	588	C	43	C Splsh1	0	2	0	0	1
56	677	P	27	P CowB1	20	0	0	0	1
57	585	C	40	CrashB	0	2	0	0	1
58	720	P	70	P VibrS	0	0	0	0	1
59	570	C	25	SizzLit	36	0	0	1	1
60	657	P	7	P BongHi	0	0	0	1	1
61	658	P	8	P BongLo	0	0	0	1	1
62	670	P	20	P CongaM	0	0	0	1	1
63	661	P	11	P Conga	0	1	0	1	1
64	661	P	11	P Conga	-30	-3	0	1	1
65	710	P	60	P TimbH	0	-5	0	1	1
66	711	P	61	P TimbL	0	-8	0	1	1
67	653	P	3	P AgogH2	40	1	0	1	1
68	653	P	3	P AgogH2	0	-4	0	1	1
69	732	P	82	Cabasa	0	0	0	1	1
70	744	P	94	Maracas	0	0	0	1	1
71	733	P	83	SWhistH*	0	2	0	1	1
72	734	P	84	SWhistL*	0	2	0	1	1
73	689	P	39	P GuiSht	0	9	0	0	1
74	688	P	38	P Guiro	0	0	0	1	1
75	666	P	16	P Clvs	0	-2	0	0	1
76	721	P	71	P WBloc	0	0	0	1	1
77	721	P	71	P WBloc	0	-6	0	0	1
78	681	P	31	P CuicaH	0	0	0	0	1
79	682	P	32	P CuicaL	0	-1	0	0	1
80	714	P	64	P TriMut	0	0	2	0	1
81	715	P	65	P Triang	0	0	2	0	1
82	699	P	49	P Shake1	0	0	0	0	1
83	735	P	85	JingBell	0	2	0	0	1
84	736								

28 Strings

PAD ASSIGNMENT

Trigger Input	Key-on Mode	Note #(0: off)						
		1st	2nd	3rd	4th	5th	RIM	MUTE
PAD1	SNARE	0		Syn.Str1 (ch=16)				0
PAD2	TOM1	0		Syn.Str1 (ch=16)				0
PAD3	TOM2	0		Syn.Str1 (ch=16)				0
PAD4	TOM3	0		Syn.Str1 (ch=16)				0
PAD5	TOM4	0		Syn.Str1 (ch=16)				0
PAD6	RIDE	0		Syn.Str1 (ch=16)				0
PAD7	CRASH	0		Syn.Str1 (ch=16)				0
PAD8	H.HAT	(H.Hat)		Syn.Str1 (ch=16)				0
PAD9	KICK	0		Syn.Str1 (ch=16)			0	0
PAD10		0		Syn.Str1 (ch=16)			0	0
PAD11		0		Syn.Str1 (ch=16)			0	0
PAD12		0		Syn.Str1 (ch=16)			0	0

29 Bass

PAD ASSIGNMENT

Trigger Input	Key-on Mode	Note #(0: off)							
		1st	2nd	3rd	4th	5th	RIM	MUTE	
PAD1	SNARE	0	60	0	0	0	0	61	0
PAD2	TOM1	0	62	0	0	0	0	63	0
PAD3	TOM2	0	64	0	0	0	0	65	0
PAD4	TOM3	0	65	0	0	0	0	66	0
PAD5	TOM4	0	67	0	0	0	0	68	0
PAD6	RIDE	0	69	0	0	0	0	70	0
PAD7	CRASH	0	71	0	0	0	0	72	54
PAD8	H.HAT	(H.Hat)	59	42	44	0	0	46	0
PAD9	KICK	0	48	0	0	0	0	0	0
PAD10		0	72	0	0	0	0	0	0
PAD11		0	74	0	0	0	0	0	0
PAD12		0	76	0	0	0	0	0	0

Drum Voice (ch10)

Note Number	Inst	Voice Name	Pitch		Alt Grp	Key Off	Key mode
			fine	Corse			
13	702	P 52 P SurdoM	0	0	3	0	1
14	703	P 53 P Surdo	0	2	3	0	1
15	690	P 40 P HiQ	0	2	0	0	1
16	722	P 72 P WHP	2	4	0	0	1
17	697	P 47 P Scrach	0	4	4	0	1
18	697	P 47 P Scrach	0	-2	4	0	1
19	687	P 37 P FSnap2	0	3	0	0	1
20	686	P 36 P FSnap1	0	9	0	0	1
21	696	P 46 P Mtron	-20	1	0	0	1
22	695	P 45 P MtBel	-19	1	0	0	1
23	721	P 71 P WBloc	38	11	0	0	1
24	721	P 71 P WBloc	0	15	0	0	1
25	214	S 95 BrshTap2	0	0	0	0	1
26	211	S 92 BrSwL*	0	0	0	1	1
27	216	S 97 BrshSlpL	0	0	0	0	1
28	212	S 93 BrSwH*	0	0	0	1	1
29	200	S 81 SnRoll2*	0	0	0	1	1
30	660	P 10 P Castnt	0	0	0	0	1
31	135	S 16 SnareM	0	0	0	0	0
32	165	S 46 S STK_HT	0	-1	0	0	1
33	95	K 95 BDafly2	0	0	0	0	1
34	153	S 34 OpnRimC	0	0	0	0	1
35	6	K 6 BD GMM2	0	3	0	0	1
36	1	K 1 BD DRY 1	0	-4	0	0	1
37	167	S 48 S SStck2	40	0	0	0	1
38	133	S 14 Wood Sn	-29	0	0	0	0
39	664	P 14 P ClapA	0	4	0	0	1
40	136	S 17 SnareH	0	0	0	0	0
41	418	T 49 DRY GM1	0	0	0	0	1
42	623	C 78 H ClsMu	0	0	1	0	1
43	419	T 50 DRY GM2	0	0	0	0	1
44	635	C 90 H PdlMu	0	0	1	0	1
45	420	T 51 DRY GM3	0	0	0	0	1
46	612	C 67 H OPMU	0	0	1	1	1
47	421	T 52 DRY GM4	0	0	0	0	1
48	422	T 53 DRY GM5	0	0	0	1	1
49	583	C 38 C Crash	0	2	0	0	1
50	423	T 54 DRY GM6	0	0	0	0	1
51	573	C 28 RideLite	0	0	0	0	1
52	587	C 42 China	0	-2	0	0	1
53	576	C 31 RidB Lit	10	0	0	0	1
54	743	P 93 Tambour	0	-1	0	0	1
55	588	C 43 C Splsh1	0	2	0	0	1
56	677	P 27 P CowB1	20	0	0	0	1
57	585	C 40 CrashB	0	2	0	0	1
58	720	P 70 P Vibrs	0	0	0	0	1
59	570	C 25 SizzLit	36	0	0	1	1
60	657	P 7 P BongHi	0	0	0	1	1
61	658	P 8 P BongLo	0	0	0	1	1
62	670	P 20 P CongaM	0	0	0	1	1
63	661	P 11 P Conga	0	1	0	1	1
64	661	P 11 P Conga	-30	-3	0	1	1
65	710	P 60 P TimbH	0	-5	0	1	1
66	711	P 61 P TimbL	0	-8	0	1	1
67	653	P 3 P AgogH2	40	1	0	1	1
68	653	P 3 P AgogH2	0	-4	0	1	1
69	732	P 82 Cabasa	0	0	0	1	1
70	744	P 94 Maracas	0	0	0	1	1
71	733	P 83 SWhistH*	0	2	0	1	1
72	734	P 84 SWhistL*	0	2	0	1	1
73	689	P 39 P GuiSht	0	9	0	0	1
74	688	P 38 P Guiro	0	0	0	1	1
75	666	P 16 P Clvs	0	-2	0	0	1
76	721	P 71 P WBloc	0	0	0	1	1
77	721	P 71 P WBloc	0	-6	0	0	1
78	681	P 31 P CuicaH	0	0	0	0	1
79	682	P 32 P CuicaL	0	-1	0	0	1
80	714	P 64 P TriMut	0	0	2	0	1
81	715	P 65 P Triang	0	0	2	0	1
82	699	P 49 P Shake1	0	0	0	0	1
83	735	P 85 JingBell	0	2	0	0	1
84	736	P 86 Bell Tre	0	4	0	0	0

Drum Voice (ch10)

Note Number	Inst	Voice Name	Pitch		Alt Grp	Key Off	Key mode
			fine	Corse			
13	702	P 52 P SurdoM	0	0	3	0	1
14	703	P 53 P Surdo	0	2	3	0	1
15	690	P 40 P HiQ	0	2	0	0	1
16	722	P 72 P WHP	2	4	0	0	1
17	697	P 47 P Scrach	0	4	4	0	1
18	697	P 47 P Scrach	0	-2	4	0	1
19	687	P 37 P FSnap2	0	3	0	0	1
20	686	P 36 P FSnap1	0	9	0	0	1
21	696	P 46 P Mtron	-20	1	0	0	1
22	695	P 45 P MtBel	-19	1	0	0	1
23	721	P 71 P WBloc	38	11	0	0	1
24	721	P 71 P WBloc	0	15	0	0	1
25	214	S 95 BrshTap2	0	0	0	0	1
26	211	S 92 BrSwL*	0	0	0	1	1
27	216	S 97 BrshSlpL	0	0	0	0	1
28	212	S 93 BrSwH*	0	0	0	1	1
29	200	S 81 SnRoll2*	0	0	0	1	1
30	660	P 10 P Castnt	0	0	0	0	1
31	135	S 16 SnareM	0	0	0	0	0
32	165	S 46 S STK_HT	0	-1	0	0	1
33	95	K 95 BDafly2	0	0	0	0	1
34	153	S 34 OpnRimC	0	0	0	0	1
35	6	K 6 BD GMM2	0	3	0	0	1
36	1	K 1 BD DRY 1	0	-4	0	0	1
37	167	S 48 S SStck2	40	0	0	0	1
38	133	S 14 Wood Sn	-29	0	0	0	0
39	664	P 14 P ClapA	0	4	0	0	1
40	136	S 17 SnareH	0	0	0	0	0
41	418	T 49 DRY GM1	0	0	0	0	1
42	623	C 78 H ClsMu	0	0	1	0	1
43	419	T 50 DRY GM2	0	0	0	0	1
44	916	b 19 SyBass3H	0	0	1	1	1
45	420	T 51 DRY GM3	0	0	0	0	1
46	898	b 1 AcBass	0	0	0	1	1
47	421	T 52 DRY GM4	0	0	0	0	1
48	899	b 2 SyBass1L	0	0	0	1	1
49	583	C 38 C Crash	0	2	0	0	1
50	423	T 54 DRY GM6	0	0	0	0	1
51	573	C 28 RideLite	0	0	0	0	1
52	587	C 42 China	0	-2	0	0	1
53	576	C 31 RidB Lit	10	0	0	0	1
54	743	P 93 Tambour	0	-1	0	0	1
55	588	C 43 C Splsh1	0	2	0	0	1
56	677	P 27 P CowB1	20	0	0	0	1
57	585	C 40 CrashB	0	2	0	0	1
58	720	P 70 P Vibrs	0	0	0	0	1
59	915	b 18 SyBass3L	0	0	0	1	1
60	898	b 1 AcBass	0	0	0	1	1
61	900	b 3 SyBass1H	0	0	0	1	1
62	901	b 4 BasSAWL*	0	0	0	1	1
63	902	b 5 BasSAWH*	0	0	0	1	1
64	903	b 6 SyBass2L	0	0	0	1	1
65	905	b 8 BassSINL	0	0	0	1	1
66	906	b 9 BassSINH	0	0	0	1	1
67	907	b 10 S.BassL	0	0	0	1	1
68	908	b 11 S.BassH	0	0	0	1	1
69	909	b 12 P.BassL	0	0	0	1	1
70	910	b 13 P.BassH	0	0	0	1	1
71	911	b 14 J.BassL	0	0	0	1	1
72	912	b 15 J.BassH	0	0	0	1	1
73	689	P 39 P GuiSht	0	9	0	0	1
74	913	b 16 E.BassL	0	0	0	1	1
75	666	P 16 P Clvs	0	-2	0	0	1
76	914	b 17 E.BassH	0	0	0	1	1
77	721	P 71 P WBloc	0	-6	0	0	1
78	681	P 31 P CuicaH	0	0	0	0	1
79	682	P 32 P CuicaL	0	-1	0	0	1
80	714	P 64 P TriMut	0	0	2	0	1
81	715	P 65 P Triang	0	0	2	0	1
82	699	P 49 P Shake1	0	0	0	0	1
83	735	P 85 JingBell	0	2	0	0	1
84	736	P 86 Bell Tre	0	4	0	0	0

30, 31, 32 User kit

PAD ASSIGNMENT

Trigger Input	Key-on Mode	Note #(0: off)							
		1st	2nd	3rd	4th	5th	RIM	MUTE	
PAD1	SNARE	0	40	0	0	0	0	34	0
PAD2	TOM1	0	48	0	0	0	0	13	0
PAD3	TOM2	0	47	0	0	0	0	14	0
PAD4	TOM3	0	45	0	0	0	0	15	0
PAD5	TOM4	0	43	0	0	0	0	17	0
PAD6	RIDE	0	59	0	0	0	0	51	0
PAD7	CRASH	0	49	0	0	0	0	55	83
PAD8	H.HAT	(H.Hat)	46	42	44	20	0	16	0
PAD9	KICK	0	36	33	0	0	0	0	0
PAD10		0	53	0	0	0	0	0	0
PAD11		0	53	0	0	0	0	17	0
PAD12		0	56	0	0	0	0	0	0

Drum Voice (ch10)

Note Number	Inst	Voice Name	Pitch		Alt Grp	Key Off	Key mode	
			fine	Corse				
13	520	T 151	ACTomH	-33	1	3	0	1
14	521	T 152	ACTomM	0	0	3	0	1
15	522	T 153	ACTomL	0	-2	0	0	1
16	602	C 57	H OpnL2	-12	0	0	0	1
17	523	T 154	ACTomF	0	-2	4	0	1
18	697	P 47	P Scrach	0	-2	4	0	1
19	687	P 37	P FSnap2	0	3	0	0	1
20	639	C 94	H SplNB	0	-1	1	0	1
21	696	P 46	P Mtron	-20	1	0	0	1
22	695	P 45	P MtBel	-19	1	0	0	1
23	721	P 71	P WBloc	38	11	0	0	1
24	721	P 71	P WBloc	0	15	0	0	1
25	214	S 95	BrshTap2	0	0	0	0	1
26	211	S 92	BrSwL*	0	0	0	1	1
27	216	S 97	BrshSlpL	0	0	0	0	1
28	212	S 93	BrSWH*	0	0	0	1	1
29	200	S 81	SnRol2*	0	0	0	1	1
30	660	P 10	P Castnt	0	0	0	0	1
31	128	S 9	Wood65	0	1	0	0	0
32	165	S 46	S STK_HT	0	-1	0	0	1
33	95	K 95	BDafty2	0	0	0	0	1
34	357	S 238	BuzRgRim	-36	-1	0	0	1
35	7	K 7	BD 24Dry	0	4	0	0	1
36	111	K 111	BDbasc1	0	0	0	0	1
37	167	S 48	S SStck2	40	0	0	0	1
38	368	S 249	Cool Dry	0	1	0	0	0
39	664	P 14	P ClapA	0	4	0	0	1
40	232	S 113	Loosy	-35	2	0	0	0
41	373	T 4	Dry1 Fir	0	-5	0	0	1
42	624	C 79	H Cls13	0	0	0	0	1
43	373	T 4	Dry1 Fir	0	-2	0	0	1
44	636	C 91	H PdIDW	0	0	1	0	1
45	372	T 3	Dry1 Lo	0	-1	0	0	1
46	602	C 57	H OpnL2	-12	0	1	0	1
47	371	T 2	Dry1 Mid	0	1	0	0	1
48	370	T 1	Dry1 Hi	0	3	0	0	1
49	585	C 40	CrashB	0	0	0	0	1
50	370	T 1	Dry1 Hi	0	5	0	0	1
51	558	C 13	Sizzler	0	-2	0	0	0
52	559	C 14	FlatTop	0	-1	0	0	1
53	551	C 6	Bell A	10	0	0	0	1
54	743	P 93	Tambourm	0	0	0	0	1
55	587	C 42	China	0	-2	0	0	1
56	678	P 28	P CowB2	20	0	0	0	1
57	585	C 40	CrashB	0	2	0	0	1
58	720	P 70	P VibrS	0	0	0	0	1
59	554	C 9	RidesizB	36	-2	0	0	0
60	657	P 7	P BongHi	0	0	0	0	1
61	658	P 8	P BongLo	0	0	0	0	1
62	670	P 20	P CongaM	0	0	0	0	1
63	661	P 11	P Conga	0	1	0	0	1
64	661	P 11	P Conga	-30	-3	0	0	1
65	710	P 60	P TimbH	0	-5	0	0	1
66	711	P 61	P TimbL	0	-8	0	0	1
67	653	P 3	P AgogH2	40	1	0	0	1
68	653	P 3	P AgogH2	0	-4	0	0	1
69	732	P 82	Cabasa	0	0	0	0	1
70	744	P 94	Maracas	0	0	0	0	1
71	733	P 83	SWhistH*	0	2	0	1	1
72	734	P 84	SWhistL*	0	2	0	1	1
73	689	P 39	P GuiSht	0	9	0	0	1
74	688	P 38	P Guiro	0	0	0	1	1
75	666	P 16	P Clvs	0	-2	0	0	1
76	721	P 71	P WBloc	0	0	0	0	1
77	721	P 71	P WBloc	0	-6	0	0	1
78	681	P 31	P CuicaH	0	0	0	0	1
79	682	P 32	P CuicaL	0	-1	0	0	1
80	714	P 64	P TriMut	0	0	2	0	1
81	715	P 65	P Triang	0	0	2	0	1
82	699	P 49	P Shake1	0	0	0	0	1
83	551	C 6	Bell A	0	2	0	0	1
84	736	P 86	Bell Tre	0	4	0	0	0

ヤマハ株式会社