

8 cm Portable MP3-CD Player

EXP431



**Read this manual first!**

If you have any problems, do not attempt to return this product to the store.

**For fast help, call us first!**

**1-800-531-0039**



*Let's make things better.*



**PHILIPS**

# Return your Warranty Registration card today to ensure you receive all the benefits you're entitled to.

- Once your Philips purchase is registered, you're eligible to receive all the privileges of owning a Philips product.
- So complete and return the Warranty Registration Card enclosed with your purchase at once, and take advantage of these important benefits.

## Warranty Verification

Registering your product within 10 days confirms your right to maximum protection under the terms and conditions of your Philips warranty.

## Owner Confirmation

Your completed Warranty Registration Card serves as verification of ownership in the event of product theft or loss.

## Model Registration

Returning your Warranty Registration Card right away guarantees you'll receive all the information and special offers which you qualify for as the owner of your model.

Know these

*safety* symbols



 This "bolt of lightning" indicates uninsulated material within your unit may cause an electrical shock. For the safety of everyone in your household, please do not remove product covering.

 The "exclamation point" calls attention to features for which you should read the enclosed literature closely to prevent operating and maintenance problems.

### For Customer Use

Enter below the Serial No. which is located on the rear of the cabinet. Retain this information for future reference.

Model No. \_\_\_\_\_

Serial No. \_\_\_\_\_

**WARNING:** TO PREVENT FIRE OR SHOCK HAZARD, DO NOT EXPOSE THIS EQUIPMENT TO RAIN OR MOISTURE.

**CAUTION:** To prevent electric shock, match wide blade of plug to wide slot, and fully insert.

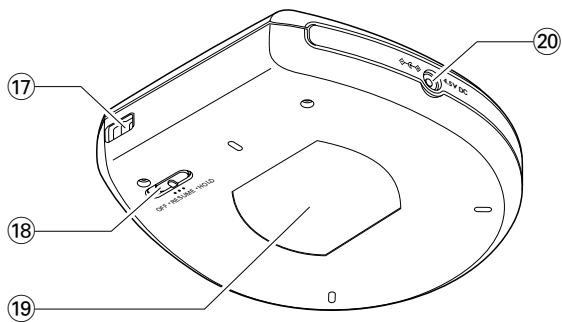
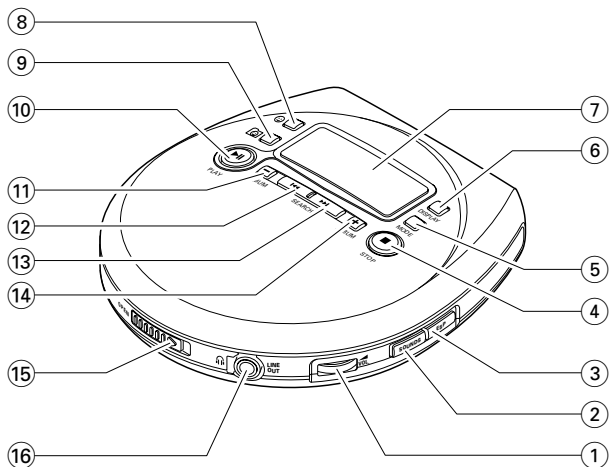

# IMPORTANT SAFETY INSTRUCTIONS

---

1. Read these instructions.
2. Keep these instructions.
3. Heed all warnings.
4. Follow all instructions.
5. Do not use this apparatus near water.
6. Clean only with dry cloth.
7. Do not block any ventilation openings. Install in accordance with the manufacturer's instructions.
8. Do not install near any heat sources such as radiators, heat registers, stoves, or other apparatus (including amplifiers) that produce heat.
9. Only use attachments/ accessories specified by the manufacturer.

10.  Use only with the cart, stand, tripod, bracket, or table specified by the manufacturer or sold with the apparatus. When a cart is used, use caution when moving the cart/apparatus combination to avoid injury from tip-over.

11. Refer all servicing to qualified service personnel. Servicing is required when the apparatus has been damaged in any way, such as power-supply cord or plug is damaged, liquid has been spilled or objects have fallen into the apparatus, the apparatus has been exposed to rain or moisture, does not operate normally, or has been dropped.

## 12. Battery usage **CAUTION**

- To prevent battery leakage which may result in bodily injury, property damage, or damage to the unit:
- Install **all** batteries correctly, **+** and **-** as marked on the unit.
  - Do not mix batteries (**old** and **new** or **carbon** and **alkaline**, etc.).
  - Remove batteries when the unit is not used for a long time.

**EL 6474-E004: 02/8**

**English** ..... 6

**Français** ..... 30

**Español** ..... 56

## Canada

### **English:**

This digital apparatus does not exceed the Class B limits for radio noise emissions from digital apparatus as set out in the Radio Interference Regulations of the Canadian Department of Communications.

### **Français:**

Cet appareil numérique n'émet pas de bruits radioélectriques dépassant les limites applicables aux appareils numériques de Classe B prescrites dans le Règlement sur le Brouillage Radioélectrique édicté par le Ministère des Communications du Canada.

# Contents

---

<b>Safety Instructions</b>	2, 4
<b>Quick start</b>	7
<b>Controls</b>	8
<b>General information</b>	
Maintenance	9
Environmental information	9
MP3 music files	10–11
Firmware upgrade	12
<b>Power supply</b>	
Batteries	13
Power adapter	14
<b>Headphones</b>	14
<b>Basic functions</b>	
Playing a disc	15
Pause	16
Track and album information	16
Volume and sound	17
Selecting and searching on all discs	18
Selecting albums and tracks on MP3-CDs	19
<b>Features</b>	
Playing a selection of tracks – favorites	20
Playing tracks repeatedly or in random order – MODE	21
Storing the last position played – RESUME	22
Locking all buttons – HOLD	22
ESP and powersaving	23
Beep	23
<b>Accessories</b>	
Remote control AY 3769	24–25
Wrist strap	25
<b>Troubleshooting</b>	26–27
<b>Limited warranty</b>	28–29

1 

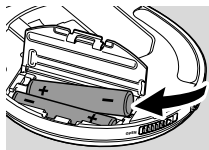

2 

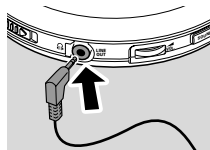

3 

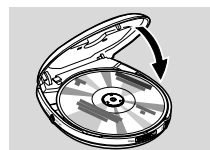
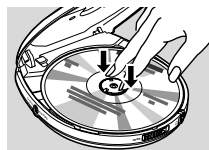
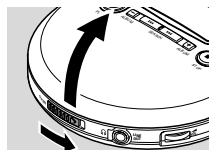

4 HOLD  OFF

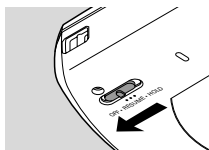

5 PLAY 

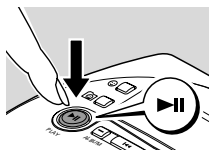



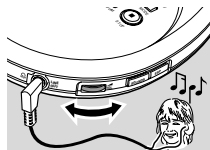



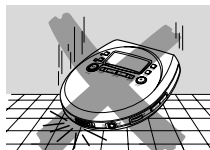
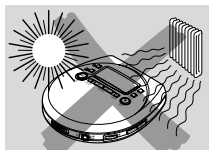

6  VOL



!!!



# Controls, refer to the illustrations on page 3

- ①  **VOL**  
adjusts the volume
- ② **SOUNDS**  
selects the bass and treble adjustment
- ③ **ESP**  
**E**lectronic **S**kip **P**rotection  
prevents music interruptions caused by shocks
- ④  stops playback and switches off the unit
- ⑤ **MODE**  
selects playback options such as **SHUFFLE** and **REPEAT**
- ⑥ **DISPLAY**  
selects the track and album information
- ⑦ display
- ⑧  marks and unmarks a favorite
- ⑨  selects playback of favorites
- ⑩  switches on the unit, starts playback, and pauses playback
- ⑪  MP3-CD only: selects the previous album or skips backward
- ⑫  skips backward and searches backward
- ⑬  skips forward and searches forward
- ⑭ **+**  
MP3-CD only: selects the next album or skips forward
- ⑮ **OPEN**  
opens the CD compartment
- ⑯  **LINE OUT**  
3.5 mm line out jack to connect  
– the headphones  
– the remote control  
– this unit to the audio input of your stereo equipment
- ⑰ eyelet for the carrying strap
- ⑱ **OFF · RESUME · HOLD**  
OFF switches off RESUME and HOLD  
RESUME stores the last position played  
HOLD locks all buttons
- ⑲ type plate
- ⑳ **4.5V DC**  
to connect the external power supply

## CAUTION

**Use of controls or adjustments or performance of procedures other than herein may result in hazardous radiation exposure or other unsafe operation.**



## Maintenance

Do not touch the lens (A) of the unit.

Do not expose the unit, batteries, or discs to humidity, rain, sand or excessive heat (caused by heating equipment or direct sunlight).

The lens may cloud over when the unit is suddenly moved from cold to warm surroundings. Playing is not possible then. Leave the unit in a warm environment until the moisture evaporates.

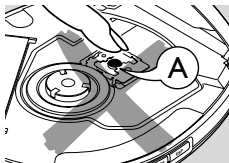

Active mobile phones in the vicinity of this unit may cause malfunctions.

Avoid dropping the unit; this may cause damage.

Clean the unit with a soft, slightly dampened lint-free cloth. Do not use any cleaning agents; they may have a corrosive effect.

To clean a disc, wipe it in a straight line from the center toward the edge using a soft, lint-free cloth. Cleaning agents may damage the disc.

## Environmental information

All redundant packing material has been omitted. We have tried to make the packaging easy to separate into three single materials: cardboard (box), polystyrene foam (buffer) and polyethylene (bags, protective foam sheet).

Your set consists of materials which can be recycled if disassembled by a specialized company. Please observe the local regulations regarding the disposal of packing materials, dead batteries and old equipment.

# General information

---

## MP3 music files

The music compression technology MP3 (MPEG 1 Audio Layer 3) reduces the digital data of an audio CD significantly while maintaining CD-like sound quality. With MP3 you can record up to 3 hours of CD-like music on one 8 cm CD-ROM.

### How to get music files

Either download legal music files from the internet to your computer hard disc or create them from your own audio CDs. For this, insert an audio CD into your computer's CD-ROM drive and convert the music using an appropriate encoder software. To achieve a good sound quality, a bit rate of 128 kbps or higher is recommended for MP3 music files.

### How to organize music files

In order to easily handle the large number of music files on a CD-ROM, you can organize them in folders ("albums").

The tracks of an album will be played in alphabetical order. If you want to arrange them in a certain order, let the file names start with numbers.

For example:

**001**-ONEWORLD.MP3

**002**-FIRESTARTER.MP3

**003**-DEEP.MP3

Albums will be arranged in alphabetical order; but subfolders (albums within another album) will be played immediately after the album in which they are located. Albums without MP3 files will be skipped.

If there are MP3 files which you did not put into an album, you will find them in the album **Various** with album number **0**. **Various** is the first album that will be played.

When playing a disc with CD Audio tracks and MP3 files, the CD Audio tracks will be played first.

## How to make a CD-ROM with MP3 files

Use your computer's CD burner to record ("burn") the music files from your hard disc on an 8 cm CD-ROM. Use either ISO 9660 disc format or UDF. Some CD burner software such as "DirectCD" support the UDF format.

Make sure the file names of the MP3 files end with .mp3.

## Supported formats

This unit supports:

- Disc format: ISO 9660, Joliet, Multisession, UDF, Enhanced Music CD, Mixed Mode CD
- MP3 bit rate: 32–320 kbps and variable bit rate
- Total number of music files and albums: around 350 (with a typical file name length of 20 characters)

*Note: The number of music files that can be played depends on the length of the file names. With short file names more files will be supported.*

All trademarks used are owned by their respective owners.

**The set complies with the FCC-Rules, Part 15 and with 21 CFR**

**1040.10. Operation is subject to the following two conditions:**

- 1. This device may not cause harmful interference, and**
- 2. This device must accept any interference received, including interference that may cause undesired operation.**

# General information

## Firmware upgrade

Occasionally, Philips releases new software ("firmware") for your unit.

- 1 Connect the power adapter to 4.5V DC on the unit and to the power outlet (see "Power adapter").
- 2 Keep MODE pressed for 3 seconds.  
→ The type of your unit and the current version of the firmware are displayed. **Upgrade?** is displayed.
- 3 Press ■.
- 4 Visit the Philips Audio homepage [www.audio.philips.com](http://www.audio.philips.com). Check if there is a firmware file for your unit and if the firmware version is higher than the current version of your unit. Download the file and burn it on an 8 cm CD-ROM.
- 5 Insert the CD-ROM into the unit and keep MODE pressed for 3 seconds.  
→ **Upgrade?** is displayed.
- 6 Press ►||:
  - **Upgrading** is displayed and upgrading starts. This may take some minutes. After upgrading is finished, **Upgrade complete** is scrolled.
  - **Wrong upgrade file** is scrolled: Your unit already has the latest firmware or the downloaded file does not correspond to your unit.
  - **Upgrade file defect** is scrolled: The upgrade file has been damaged during the download or when burning the CD-ROM. Download the file again, burn a new CD-ROM and try again.
  - **No upgrade file** is scrolled: No upgrade file was found on the inserted CD-ROM.

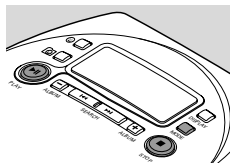

*Note: If upgrading is interrupted accidentally, repeat steps 5 and 6 until upgrading is completed successfully.*

## Batteries (supplied or optionally available)

### Inserting batteries

- Open the battery compartment and insert 2 alkaline batteries of type **AAA (R03, UM4)**.

Do not mix old and new or different types of batteries.

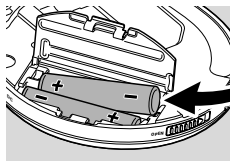

### Indication of empty batteries

- Replace the batteries or connect the power adapter as soon as  blinks and **ReplacE batteRies** is scrolled.

Remove batteries if they are dead or if the unit will not be used for a long time.

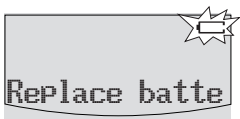

**Batteries contain chemical substances, so they should be disposed of properly.**

Average playing time of batteries under normal conditions:

	Audio disc	MP3-CD
ESP on:	3.5 hours	3.5 hours
ESP and powersaving on:	5 hours	7 hours

# Power supply/Headphones

## Power adapter

Use only the AY 3170 power adapter (4.5 V/300 mA direct current, positive pole to the center pin). Any other product may damage the unit.

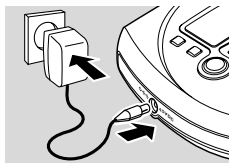

- 1 Make sure the local voltage corresponds to the adapter's voltage.
- 2 Connect the power adapter to 4.5V DC on the unit and to the power outlet.

*Note: Always disconnect the adapter if you are not using it.*



## Headphones

- Connect the supplied headphones to  LINE OUT.

*Note:*  LINE OUT can also be used for connecting this unit to your HiFi system. Set  VOL on this unit to position 8 and adjust volume and sound with your HiFi system.

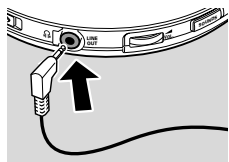

## Use your head when using headphones

Hearing safety

Do not play your headset a high volume. Hearing experts advise against continuous extended play. If you experience a ringing in your ears, reduce the volume or discontinue use.

Traffic safety

Do not use while operating a motorized vehicle. It may create a traffic hazard and it's illegal in many areas. You should use extreme caution or temporarily discontinue use in potentially hazardous situations. Even if your headset is an open-air type designed to let you hear outside sounds, don't turn up the volume so high that you can't hear what's around you.

## Playing a disc

With this unit you can play

- 8 cm audio discs (pre-recorded audio CDs, finalized audio CDRs and CDRWs)
- 8 cm MP3-CDs (CD-ROMs with MP3 files)

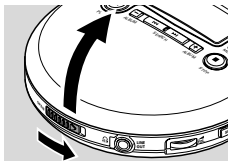

- 1** Push the OPEN slider to open the CD compartment.
- 2** Insert a disc, printed side up, by pressing gently on the disc's center so that it fits onto the hub. Close the CD compartment by pressing it down.

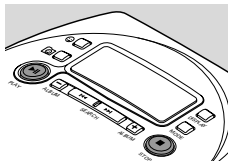

- 3** Press **▶||** to start playback.  
→ **Reading CD** is displayed. Playback starts.  
The track type (**CD** or **MP3**), the current track number and the elapsed playing time are displayed. For an MP3 track, the album number is also displayed and the filename is scrolled twice.



- 4** Press **■** to stop playback.  
→ The total number of tracks, the track types (**CD**, **MP3**), the number of albums on an MP3-CD and the total playing time (of an audio disc only) are displayed.
- 5** To remove the disc, hold it by its edge and press the hub gently while lifting the disc.

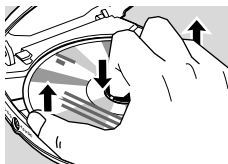

Notes:

- After pressing **▶||** it may take some time until the first MP3 track is played.
- 15 seconds after pressing **■**, the unit switches off automatically.

# Basic functions

## Pause

- 1 Press **▶||** to interrupt playback.  
→ The elapsed playing time blinks.
- 2 To resume playback press **▶||** again.

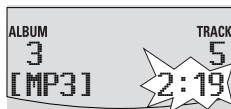

## Track and album information (for MP3 tracks only)

- Press DISPLAY repeatedly during playback to select the information to be displayed:
  - **Album:** the album's folder name,
  - **Artist:** the artist's name (if this ID3 tag information is available),
  - **Title:** the track's title (if this ID3 tag information is available),
  - the track type and the elapsed playing time,
  - **Filename:** the track's file name.
- The selected information is scrolled twice.  
The album number and track number are displayed.

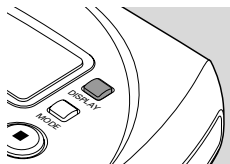

*Note: The ID3 tag is part of an MP3 file and contains various track information, such as the track's title or the artist's name. Complete the ID3 tag information with your MP3 encoder software before burning the MP3-CD.*



## Volume and sound

### Volume adjustment

- Adjust the volume by using ◀ VOL ▶

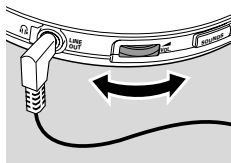

### Bass adjustment

- 1 Press SOUNDS once during playback to select the bass adjustment.  
→ The current bass setting blinks.
- 2 Press + repeatedly to select either:
  - **No Bass**: no bass enhancement
  - **Bass 1**: moderate bass enhancement
  - **Bass 2**: strong bass enhancement→ The selected bass setting blinks.
- 3 Press SOUNDS to confirm your selection.

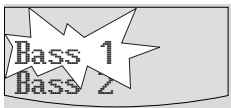
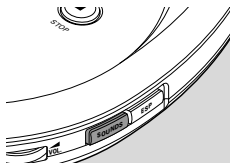

### Treble adjustment

- 1 Press SOUNDS twice during playback to select the treble adjustment.  
→ The current treble setting blinks.
- 2 Press + repeatedly to select either:
  - **No Treble**: no treble enhancement
  - **Treble**: treble enhancement→ The selected treble setting blinks.
- 3 Press SOUNDS to confirm your selection.



# Basic functions

## Selecting and searching on all discs

### Selecting a track during playback

- Briefly press **⏮** or **⏭** once or several times to skip to the beginning of the current, previous, or subsequent track.  
→ Playback continues with the selected track.

### Searching for a passage during playback

- 1 Keep **⏮** or **⏭** pressed to find a particular passage in a backward or forward direction.  
→ Searching starts and playback continues at a low volume.
- 2 Release the button at the desired passage.  
→ Normal playback continues.

*Note: If **REPEAT**, **SHUFFLE** or  (playback of favorites) is selected, searching is only possible within the current track.*

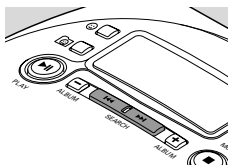

## Selecting albums and tracks on MP3-CDs

### Selecting an album during playback

- Briefly press **-** or **+** once or several times to skip to the first track of the current, previous, or subsequent album.
  - The first track of the selected album is played.

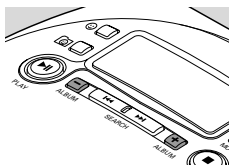

### Selecting a track during playback

- 1 Keep **-** or **+** pressed to skip quickly to previous or subsequent MP3 tracks.
  - Skipping starts and speeds up after 5 seconds.
- 2 Release the button at the desired track.
  - Playback continues with the selected track.

# Features

## Playing a selection of tracks – favorites

You can mark approximately 2000 tracks as your favorites. For each disc, the unit memorizes the favorites and the order in which to play them.

### Turning a track into a favorite

- 1 Select a track with **◀◀**, **▶▶**, **-** or **+**.
  - 2 Press **😊** to turn the track into a favorite.  
→ **😊😊** indicates that the track is a favorite.
- To turn a favorite into a normal track, press **😊** while playing the favorite.  
→ **😊😊** disappears and the track is no longer a favorite.
  - To review the favorites of the inserted disc, press **😊** for 2 seconds during playback.  
→ All favorites are displayed in sequence.

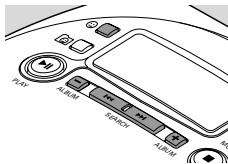

### Playing favorites

- Press **😊😊** during playback to play the favorites of the inserted disc.  
→ **😊😊** is shown and playback continues with the first favorite. All favorites will be played in the order that they were turned into favorites.
- To return to normal playback, press **😊😊**.  
→ **😊😊** disappears. The current track and all subsequent tracks of the disc will be played.

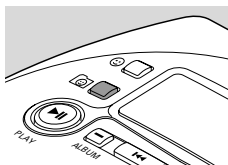

*Note: The favorites of the disc which you have not played for the longest time will be cleared if you mark more than 2000 tracks as favorites.*

## Playing tracks repeatedly or in random order – MODE

- 1 Press MODE repeatedly during playback to select either:
    - **SHUFFLE ALBUM** (with MP3-CDs only): All tracks of the current album are played in random order once.
    - **SHUFFLE ALL**: All tracks of the disc are played in random order once.
    - **REPEAT SHUFFLE ALBUM** (with MP3-CDs only): All tracks of the current album are played repeatedly in random order.
    - **REPEAT SHUFFLE ALL**: All tracks of the disc are played repeatedly in random order.
    - **REPEAT**: The current track is played repeatedly.
    - **REPEAT ALBUM** (with MP3-CDs only): All tracks of the current album are played repeatedly.
    - **REPEAT ALL**: The entire disc is played repeatedly.
- Playback starts in the selected mode after 2 seconds.

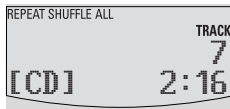
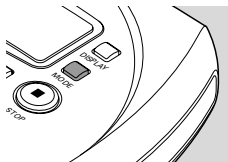

- 2 To return to normal playback, press MODE repeatedly until **REPEAT** and **SHUFFLE** disappear.

Note: If  (playback of favorites) is selected, **SHUFFLE** and **REPEAT** will affect the favorites only.

# Features

## Storing the last position played – RESUME

You can store the last position played. When restarting, playback will continue from where you have stopped.

- 1 Switch the slider to RESUME during playback to activate RESUME.  
→ **RESUME** is shown.
  - 2 Press ■ whenever you want to stop playback.
  - 3 Press ►|| to resume playback.  
→ Playback continues from where you have stopped.
- To deactivate RESUME, switch the slider to OFF.  
→ **RESUME** disappears.

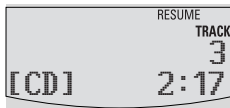
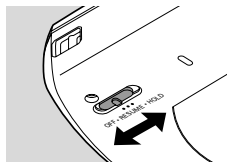

## Locking all buttons – HOLD

You can lock all buttons of the unit. When you press any button, no action will take place.

- Switch the slider to HOLD to activate HOLD.  
→ **RESUME** is shown and **Hold** is displayed.  
All buttons are locked. When pressing any button, **Hold** is displayed.
- To deactivate HOLD, switch the slider to OFF.  
→ **RESUME** disappears.



## ESP and powersaving

With a conventional portable disc player the music may skip or stop if the player is shaken or jarred. The **Electronic Skip Protection** protects this unit against loss of sound caused by light vibrations or shocks. Continuous playback is ensured. **ESP does not protect the unit against damage caused by dropping!** Powersaving increases the battery playing time.

- Press ESP repeatedly during playback to switch ESP and powersaving on or off:
  - **ESP on:** **ESP** appears and ESP is switched on.
  - **ESP off:** **ESP** disappears. ESP is switched off to achieve the best sound quality for CD Audio tracks.
  - **Powersaving mode:** **ESP+LP** appears. ESP and powersaving are switched on. The battery playing time is increased and the skip protection time slightly decreased.



## Beep

A beep confirms that you have pressed a button or that the batteries are empty.

- Keep SOUNDS pressed for 2 seconds to switch beep either on or off:
  - **Beep** is displayed: Beep is switched on.
  - **No beep** is displayed: Beep is switched off.

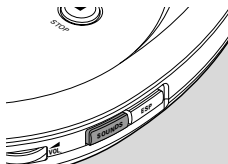



# Accessories

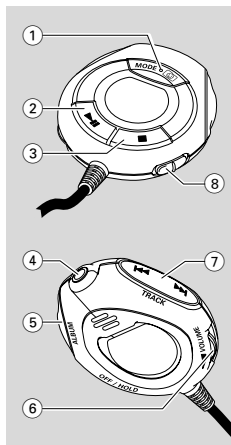

## Remote control AY 3769 (supplied or optionally available)

### Controls

- ① **MODE**  selects playback options such as **SHUFFLE** and **REPEAT**, and playback of favorites
- ② **▶||** switches the unit on, starts playback, and pauses playback
- ③ **■** stops playback and switches off the unit
- ④ 3.5 mm plug to connect the headphones
- ⑤ **+ ALBUM -** MP3-CD only: selects the next/previous album or skips forward/backward
- ⑥ **▲ VOLUME ▼** adjusts the volume
- ⑦ **◀ TRACK ▶** skips and searches forward/backward
- ⑧ **OFF/HOLD** locks all buttons on the remote control



All buttons on the remote control have the same functions as the corresponding buttons on the unit except **MODE** :

- Press **MODE**  repeatedly during playback to select one of the playback options described in "Playing tracks repeatedly or in random order – **MODE**". The display of the remote control shows either:  
**SHUFFLE ALB - SHUFFLE ALL - REPEAT SHUFFLE ALB - REPEAT SHUFFLE ALL - REPEAT - REPEAT ALB - REPEAT ALL**
- Keep **MODE**  pressed for 2 seconds during playback to play the favorites of the inserted disc (see "Playing a selection of tracks – favorites").



## Connecting the remote control

Use only the AY 3769 remote control.

- 1 Press **■** on the unit twice to switch off the unit.
- 2 Firmly connect the remote control to **LINE OUT** on the unit.
- 3 Firmly connect the headphones to the plug on the remote control.
- 4 On the remote control keep **▶||** pressed for 1 second to switch on the unit and to start playback.  
→ Playback starts. The album number (MP3-CDs only) and the track number are displayed on the remote control's display.
- 5 Set **▲VOL** on the unit to position 8 and adjust the volume with **▲VOLUME** on the remote control.

*Note: Replace the batteries as soon as **no battery** is displayed on the remote control's display.*

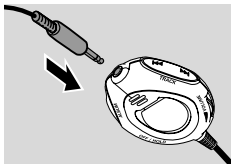

## Wrist strap

- 1 Thread the thin end of the wrist strap through the eyelet in the unit.
- 2 Thread the thick end of the strap through the small loop and pull at the thick end to tighten the strap.

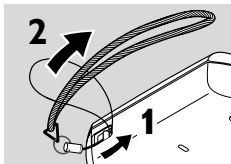

# Troubleshooting

## WARNING

*Under no circumstances should you try to repair the unit yourself as this will invalidate the guarantee.*

*If a fault occurs, first check the points listed, before taking the unit for repair. If you are unable to solve a problem by following these hints, consult your dealer or service center.*

<b>Problem</b>	<b>Solution</b>
<b>No power, playback does not start</b>	<ul style="list-style-type: none"><li>– Insert the batteries correctly.</li><li>– Replace the batteries.</li><li>– Connect the power adapter securely.</li></ul>
<b>Hold indication and/or no reaction to controls</b>	<ul style="list-style-type: none"><li>– Deactivate HOLD.</li><li>– Disconnect the unit from the power supply or take out the batteries for a few seconds.</li></ul>
<b>No sound or bad sound quality</b>	<ul style="list-style-type: none"><li>– Press ►   to resume playback.</li><li>– Adjust the volume.</li><li>– Check and clean the connections.</li><li>– Keep this unit away from active mobile phones or strong magnetic fields.</li></ul>
<b>Pls insert CD or No audio file indication</b>	<ul style="list-style-type: none"><li>– Insert a disc, label upwards.</li><li>– Clean or replace the disc.</li><li>– Wait until the steamed lens has cleared.</li><li>– Make sure you have inserted an audio disc or an MP3-CD.</li></ul>
<b>Unfinalized CD indication</b>	<ul style="list-style-type: none"><li>– Make sure the inserted CDR or CDRW is finalized.</li></ul>

<b>Problem</b>	<b>Solution</b>
<b>Music file is not played</b>	– Make sure the file names of the MP3 files end with .mp3
<b>Missing directories on MP3-CD</b>	– Make sure the total number of files and albums on your MP3-CD does not exceed 350. – Only albums with MP3 files are shown.
<b>The disc skips tracks</b>	– Clean or replace the disc. – Make sure <b>REPEAT</b> , <b>SHUFFLE</b> and  are not selected.
<b>Music skips or popping sound when playing an MP3 file</b>	– Play the music file on your computer. If the problem persists, encode the audio track again and make a new CD-ROM.
<b>Select songs indication and blinking 😊😊</b>	– There are no favorites on the inserted disc. Turn a track into a favorite.
<b>Music is interrupted and Oops indication</b>	– Switch on ESP.

## LIMITED WARRANTY

### PORTABLE COMPACT DISC

One Year Free Exchange

This product must be carried in for an exchange.

#### **WHO IS COVERED?**

You must have proof of purchase to exchange the product. A sales receipt or other document showing that you purchased the product is considered proof of purchase. Attach it to this owner's manual and keep both nearby.

#### **WHAT IS COVERED?**

Warranty coverage begins the day you buy your product. For one year thereafter, a defective or inoperative product will be replaced with a new, renewed or comparable product at no charge to you. A replacement product is covered only for the original warranty period. When the warranty on the original product expires, the warranty on the replacement product also expires.

#### **WHAT IS EXCLUDED?**

Your warranty does not cover:

- labor charges for installation or setup of the product, adjustment of customer controls on the product, and installation or repair of antenna systems outside of the product.
- product repair and/or part replacement because of misuse, accident, unauthorized repair or other cause not within the control of Philips.
- reception problems caused by signal conditions or cable or antenna systems outside the unit.
- a product that requires modification or adaptation to enable it to operate in any country other than the country for which it was designed, manufactured, approved and/or authorized, or repair of products damaged by these modifications.
- incidental or consequential damages resulting from the product. (Some states do not allow the exclusion of incidental or consequential damages, so the above exclusion may not apply to you. This includes, but is not limited to, prerecorded material, whether copyrighted or not copyrighted.)
- a product that is used for commercial or institutional purposes.

#### **WHERE IS EXCHANGE AVAILABLE?**

You may exchange the product in all countries where the product is officially distributed by Philips. In countries where Philips does not distribute the product, the local Philips service organization will attempt to provide a replacement product (although there may be a delay if the appropriate product is not readily available).

### **BEFORE REQUESTING EXCHANGE...**

Please check your owner's manual for assistance. If you have additional questions, call us at 1-800-531-0039.

### **EXCHANGING A PRODUCT IN U.S.A., PUERTO RICO, OR U.S.VIRGIN ISLANDS...**

Contact 1-800-531-0039 to arrange an exchange. Or, ship the product, insured and freight prepaid, and with proof of purchase enclosed, to the address listed below.

Philips Exchange Program  
Suite A  
406 North Irish Street  
Greeneville TN 37745

(In U.S.A., Puerto Rico, and U.S.Virgin Islands, all implied warranties, including implied warranties of merchantability and fitness for a particular purpose, are limited in duration to the duration of this express warranty. But, because some states do not allow limitations on how long an implied warranty may last, this limitation may not apply to you.)

### **EXCHANGING A PRODUCT IN CANADA...**

Please contact Philips at:

1-800-661-6162 (French Speaking)  
1-800-531-0039 (English or Spanish Speaking)

(In Canada, this warranty is given in lieu of all other warranties. No other warranties are expressed or implied, including any implied warranties of merchantability or fitness for a particular purpose. Philips is not liable under any circumstances for any direct, indirect, special, incidental or consequential damages, howsoever incurred, even if notified of the possibility of such damages.)

### **REMEMBER...**

Please record below the model and serial numbers found on the product. Also, please fill out and mail your warranty registration card promptly. It will be easier for us to notify you if necessary.

MODEL # \_\_\_\_\_

SERIAL # \_\_\_\_\_

*This warranty gives you specific legal rights. You may have other rights which vary from state/province to state/province.*

## Renvoyez votre carte d'enregistrement de garantie pour vous assurer de recevoir tous les avantages auxquels vous avez droit.

- Dès que l'achat de votre appareil Philips est enregistré, vous avez droit à tous les avantages dont bénéficient les possesseurs des produits Philips.
- Remplissez et renvoyez votre carte d'enregistrement de garantie jointe à votre appareil sans tarder et vous bénéficiez de ces avantages importants.

### • Vérification de garantie

Enregistrez votre produit dans les 10 jours pour confirmer votre droit à une protection maximum selon les termes et les conditions de votre garantie Philips.

### • Confirmation de possession

Votre carte d'enregistrement de garantie prouve que vous possédez l'appareil en cas de vol ou de perte du produit.

### • Enregistrement du modèle

Renvoyez votre carte d'enregistrement de garantie dès aujourd'hui pour vous assurer de recevoir toutes les informations, les offres et les bonus auxquels vous avez droit en tant que possesseur de ce modèle.

Connaissez ces symboles de *sécurité*



 Cet « éclair à pointe de flèche » indique qu'un matériau non isolé, situé à l'intérieur de l'unité, risque de provoquer un choc électrique. Pour la sécurité de chacun, nous vous prions de ne pas retirer le boîtier de ce produit.

 Le « point d'exclamation » attire votre attention sur des sujets risquant de provoquer des problèmes de fonctionnement et d'entretien si vous ne lisez pas les informations s'y rapportant.

#### Cet espace vous est réservé

Inscrivez ci-dessous le numéro de série situé à l'arrière du bloc. Conservez cette information pour vous y reporter à l'avenir.

N° de modèle \_\_\_\_\_

N° de série \_\_\_\_\_

**DANGER:** NE PAS EXPOSER CET ÉQUIPEMENT A LA PLUIE NI A UNE HUMIDITÉ EXCESSIVE POUR ÉVITER LES RISQUES D'INCENDIE ET DE CHOC ÉLECTRIQUE.

**ATTENTION:** Pour éviter les chocs électriques, introduire la lame la plus large de la fiche dans la borne correspondante de la prise et pousser jusqu'au fond.

# CONSIGNES DE SÉCURITÉ IMPORTANTES

1. Lisez ces instructions.
2. Conservez ces instructions.
3. Respectez les avertissements.
4. Suivez toutes les instructions.
5. **N'utilisez pas cet appareil à proximité d'une source d'eau.**
6. **Nettoyez l'appareil uniquement avec un chiffon sec.**
7. **N'obstruez aucun orifice de ventilation. Installez l'appareil selon les instructions du fabricant.**
8. **N'installez pas l'appareil près d'une source de chaleur** comme par exemple des radiateurs, bouches de chaleur, cuisinières, ou autres appareils (même des amplificateurs) dégageant de la chaleur.
9. **Utilisez uniquement des accessoires** ou options recommandés par le fabricant.
10.  **Utilisez uniquement un meuble sur roulettes**, un support, un pied, une étagère ou une table de type recommandé par le fabricant. Si vous utilisez un meuble sur roulettes, veillez à le déplacer avec précaution afin d'éviter tout accident corporel si l'équipement se renversait.

11. **Pour toute réparation**, faites appel à un personnel qualifié. Une réparation sera nécessaire si l'appareil a subi des dommages tels que détérioration du cordon d'alimentation ou de la prise, liquide renversé sur l'appareil, ou encore si un objet est tombé dessus, si l'appareil a été exposé à la pluie ou à l'humidité, s'il ne fonctionne pas correctement ou s'il a fait une chute.

## 12. PRÉCAUTION

**d'emploi des piles** – Afin d'éviter toute fuite des piles qui risqueraient de causer des blessures corporelles, des dommages matériels, ou d'endommager l'appareil :

- Installez **toutes** les piles correctement, **+** et **-** tels qu'indiqués sur l'appareil.
- Ne mélangez pas les piles (pas de piles **neuves** avec des **usagées** ou de piles au **carbone** avec des **alcalines**, etc.).
- Enlevez les piles lorsque l'appareil reste inutilisé pendant une longue période.

**EL 6474-F003: 02/8**

# Table des matières

---

**Consignes de sécurité** ..... 30–31

**Mise en service rapide** ..... 33

**Commandes** ..... 34

## **Informations générales**

Entretien ..... 35

Informations relatives à l'environnement ..... 35

Les fichiers de musique MP3 ..... 36–37

Actualisation du firmware ..... 38

## **Alimentation**

Piles ..... 39

Adaptateur de secteur ..... 40

**Ecouteurs** ..... 40

## **Fonctions de base**

Lecture d'un disque ..... 41

Pause ..... 42

Informations sur une piste et un album ..... 42

Volume et son ..... 43

Sélection et recherche sur tous les disques ..... 44

Sélection d'albums et de pistes sur les CD-MP3 ..... 45

## **Fonctions**

Lecture d'une sélection de pistes – favoris ..... 46

Lecture répétée ou aléatoire de pistes – MODE ..... 47

Mise en mémoire de la dernière position de lecture – RESUME ..... 48

Verrouillage de tous les boutons – HOLD ..... 48

ESP et fonction économie d'énergie ..... 49

Signal acoustique ..... 49

## **Accessories**

Télécommande AY 3769 ..... 50–51

Lanière pour poignet ..... 51

**Guide de dépannage** ..... 52–53

**Garantie limitée** ..... 54–55



# Mise en service rapide

1 

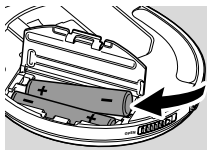

2 

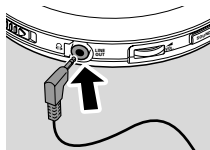

3 

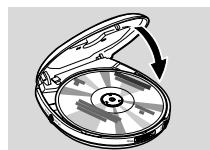
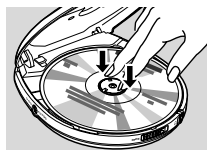
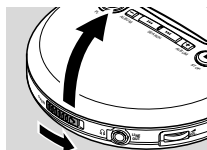

4 HOLD  OFF

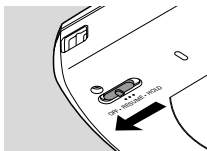

5 PLAY 

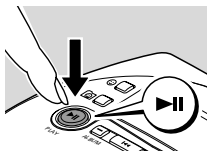



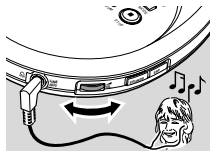



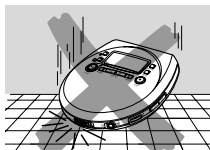
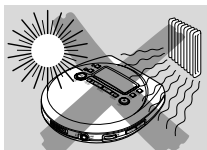

6  VOL



!!!



# Commandes, reportez-vous aux illustrations page 3

- ①  **VOL**  
règle le volume
- ② **SOUNDS**  
sélectionne le réglage des basses et des aigus
- ③ **ESP**  
**E**lectronic **S**kip **P**rotection  
empêche les interruptions de musique causées par les chocs
- ④   
arrête la lecture et éteint l'appareil
- ⑤ **MODE**  
sélectionne les options de lecture telles que **SHUFFLE** ou **REPEAT**
- ⑥ **DISPLAY**  
sélectionne les informations de la piste et de l'album
- ⑦ affichage
- ⑧   
marque comme favori ou annule la marque de favori
- ⑨   
sélectionne la lecture des favoris
- ⑩   
met l'appareil en marche, lance la lecture et interrompt la lecture
- ⑪   
pour les CD-MP3 seulement : sélectionne l'album précédent ou passe à la piste précédente
- ⑫   
passe à la piste précédente et effectue une recherche vers l'arrière
- ⑬   
passe à la piste suivante et effectue une recherche vers l'avant
- ⑭ **+**  
pour les CD-MP3 seulement : sélectionne l'album suivant ou passe à la piste suivante
- ⑮ **OPEN**  
ouvre le couvercle du CD
- ⑯  **LINE OUT**  
prise de sortie 3,5 mm pour brancher  
– les écouteurs  
– la télécommande  
– cet appareil à l'entrée audio de votre équipement stéréo
- ⑰ petite boucle pour la lanière pour poignet
- ⑱ **OFF · RESUME · HOLD**  
OFF éteint RESUME et HOLD  
RESUME met en mémoire la dernière position de lecture  
HOLD verrouille tous les boutons
- ⑲ plaquette d'identification
- ⑳ **4.5V DC**  
pour brancher le cordon d'alimentation externe

## ATTENTION

**L'utilisation de commandes ou de réglages ou l'exécution de procédures autres que celles décrites dans le présent manuel risque d'entraîner une exposition à un rayonnement dangereux ou d'avoir d'autres conséquences sur la sécurité.**

## Entretien

Ne touchez pas la lentille (A) de l'appareil.

N'exposez pas l'appareil, les piles ou les disques à l'humidité, à la pluie, au sable ou à une chaleur excessive (causée par le chauffage ou les rayons directs du soleil).

Il peut arriver que la lentille se couvre de buée quand l'appareil passe soudainement d'un environnement froid à un environnement chaud. Il n'est alors pas possible de lire un disque. Laissez l'appareil dans un environnement chaud jusqu'à ce que l'humidité s'évapore.

Le voisinage de téléphones portables en marche risque de perturber le bon fonctionnement de l'appareil.

Évitez de laisser tomber l'appareil car cela peut l'endommager.

Nettoyez l'appareil avec un chiffon doux, légèrement humide et qui ne peluche pas. N'utilisez aucun produit d'entretien car ils peuvent avoir un effet corrosif.

Pour nettoyer un disque, essuyez-le en ligne droite du centre vers le bord en utilisant un chiffon doux et qui ne peluche pas. Les produits d'entretien risquent d'endommager le disque.

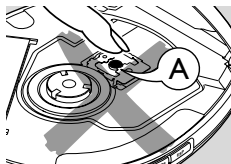

## Informations relatives à l'environnement

Tous les matériaux d'emballage superflus ont été supprimés. Nous avons fait de notre mieux pour que l'emballage soit facilement séparable en trois types de matériaux : carton (boîte), polystyrène expansé (matériel tampon), polyéthylène (sachets, panneau de protection en mousse).

Votre appareil est composé de matériaux pouvant être recyclés s'il est démonté par une firme spécialisée. Veuillez observer les règlements locaux lorsque vous vous débarrassez des matériaux d'emballage, des piles usagées et de votre ancien appareil.

## Les fichiers de musique MP3

La technologie de compression musicale MP3 (MPEG 1 Audio Layer 3) réduit les données digitales d'un CD audio de façon significative tout en gardant une qualité sonore similaire à celle du CD. Avec MP3, vous pouvez enregistrer jusqu'à 3 heures de musique type CD sur un CD-ROM de 8 cm.

## Comment se procurer des fichiers de musique

Vous pouvez soit télécharger à partir d'internet de la musique de diffusion légale sur le disque dur de votre ordinateur, soit les créer vous-même à partir de vos propres CD audio. Pour cela, introduisez un CD audio dans le lecteur de CD-ROM de votre ordinateur et convertissez la musique en utilisant un logiciel d'encodage adéquat. Afin d'obtenir un son de bonne qualité, une vitesse de transfert de 128 kbps est recommandée pour les fichiers de musique MP3.

## Comment organiser les fichiers de musique

Pour pouvoir manipuler aisément le grand nombre de fichiers de musique qui existent sur un CD-ROM, vous pouvez les organiser en dossiers (« albums »).

Les pistes de l'album seront lues en ordre alphabétique. Si vous désirez les mettre dans un certain ordre, faites commencer les noms des fichiers par des numéros.

Par exemple :

**001**-ONEWORLD.MP3

**002**-FIRESTARTER.MP3

**003**-DEER.MP3

Les albums sont organisés en ordre alphabétique, mais les sous-dossiers (les albums à l'intérieur d'un autre album) sont lus immédiatement après l'album dans lequel ils sont situés. Les albums sans fichier MP3 seront omis.

S'il y a des fichiers MP3 que vous n'avez pas mis dans un album, vous les trouverez dans l'album **Various** avec le numéro d'album **0**. **Various** sera le premier album à être lu.

Lors de la lecture d'un CD avec des pistes CD audio et fichiers MP3, les pistes CD audio sont lues en premier.

## Comment faire un CD-ROM avec des fichiers MP3

Utilisez le graveur de CD de votre ordinateur pour enregistrer (« graver ») les fichiers musicaux de votre disque dur sur un CD-R ou CD-RW de 8 cm. Utilisez le format de disque ISO 9660 ou UDF. Certains logiciels de gravure de CD tels que « DirectCD » supportent le format UDF.

Assurez-vous que les noms de fichier des MP3 se terminent par .mp3.

## Formats reconnus

Cet appareil reconnaît :

- Le format de disque : ISO 9660, Joliet, Multisession, UDF, Enhanced Music CD, Mixed Mode CD
- La vitesse de transfert MP3 : 32–320 kbps et vitesse de transfert variable
- Nombre total de fichiers de musique et d'albums : environ 350 (avec une longueur typique de nom de fichier de 20 caractères)

*Remarque : Le nombre de fichiers de musique qui peut être lu dépend de la longueur des noms de fichiers. Plus de fichiers seront reconnus si les noms des fichiers sont courts.*

Toutes les marques de commerce utilisées sont la propriété de leurs titulaires respectifs.

## **L'appareil répond aux normes FCC, Part 15 et 21 CFR 1040.10.**

**Fonctionnement soumis aux deux conditions suivantes :**

- 1. Cet appareil ne doit pas provoquer d'interférences nuisibles, et**
- 2. Cet appareil doit accepter toute interférence reçue, y compris les interférences susceptibles de provoquer un fonctionnement peu satisfaisant.**

# Informations générales

## Actualisation du firmware

De temps à autres, Philips sort un nouveau logiciel (« firmware ») pour votre appareil.

- 1 Branchez l'adaptateur de secteur à 4.5V DC sur l'appareil et à la prise murale (voir « Adaptateur de secteur »).
- 2 Maintenez MODE appuyé pendant 3 secondes.  
→ Le type de votre appareil et la version actuelle du firmware s'affichent.  
**Upgrade?** s'affiche.
- 3 Appuyez sur ■.
- 4 Visitez le site Philips Audio [www.audio.philips.com](http://www.audio.philips.com). Vérifiez s'il y a un nouveau fichier firmware pour votre appareil et si la version du firmware est plus récente que la version actuelle de votre appareil. Téléchargez le fichier et gravez-le sur un CD-ROM de 8 cm.
- 5 Insérez le CD-ROM dans l'appareil et maintenez MODE appuyé pendant 3 secondes.  
→ **Upgrade?** s'affiche.
- 6 Appuyez sur ►► :
  - **Upgrading** s'affiche et l'actualisation démarre. Ceci peut prendre quelques minutes. Quand l'actualisation est terminée, **Upgrade complete** défile.
  - **Wrong upgrade file** s'affiche : Votre appareil possède déjà le firmware le plus récent ou le fichier téléchargé ne correspond pas à votre appareil.
  - **Upgrade file defect** défile : Le fichier d'actualisation a été endommagé lors du téléchargement ou lors de la gravure sur le CD-ROM. Téléchargez le fichier à nouveau, gravez un nouveau CD-ROM et réessayez.
  - **No upgrade file** défile : Aucun fichier d'actualisation n'a été trouvé sur le CD-ROM inséré.

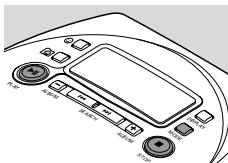

*Remarque : Si l'actualisation est interrompue accidentellement, répétez les étapes 5 et 6 jusqu'à ce que l'actualisation ait été achevée avec succès.*

## Piles (fournie ou disponible séparément)

### Comment insérer les piles

- Ouvrez le compartiment des piles et introduisez 2 piles alcalines de type **AAA (R03, UM4)**.

N'utilisez pas de vieilles piles avec des neuves ou des piles de types différents en même temps.

### Indicateur de piles vides

- Remplacez les piles ou branchez le cordon d'alimentation secteur dès que  se met à clignoter et que **RePlace batteries** défile.

Enlevez les piles lorsqu'elles sont vides ou si vous prévoyez ne pas utiliser l'appareil pendant longtemps.

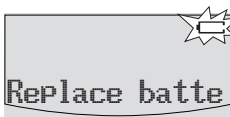
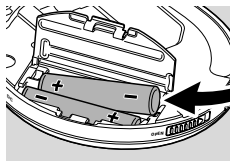

**Les piles contiennent des substances chimiques et doivent par conséquent être rejetées dans les endroits appropriés.**

Durée moyenne d'utilisation des piles dans des conditions normales :

	Disque audio	CD-MP3
ESP actif :	3,5 heures	3,5 heures
ESP et fonction économie d'énergie actifs :	5 heures	7 heures

# Alimentation/Écouteurs

## Adaptateur de secteur

N'utilisez que l'adaptateur de secteur AY 3170 (4,5V/300 mA courant continu, pôle positif sur la broche centrale). Tout autre produit risque d'endommager l'appareil.

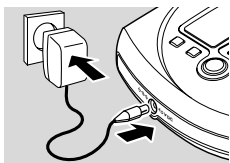

- 1 Assurez-vous que la tension du réseau local correspond à la tension de l'adaptateur.
- 2 Branchez l'adaptateur de secteur à 4.5V DC sur l'appareil et à la prise murale.

*Remarque : Débranchez toujours l'adaptateur quand vous ne vous en servez pas.*



## Écouteurs

- Branchez les écouteurs fournis à  LINE OUT.

*Remarque :  LINE OUT peut également être utilisé pour brancher l'appareil à votre chaîne hi-fi. Réglez  VOL de cet appareil sur 8 et réglez le volume et le son à l'aide de votre chaîne hi-fi.*

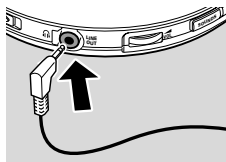

## Écoutez la musique... et la voix de la raison !

Sécurité d'écoute

Ne réglez pas vos écouteurs à un volume trop élevé. Les experts de l'audition signalent qu'une utilisation continue à volume élevé peut nuire à l'ouïe.

Sécurité routière

N'utilisez pas vos écouteurs lorsque vous conduisez un véhicule. Cela peut entraîner des dangers, et est interdit dans nombre de pays. Même si vous utilisez des écouteurs de type ouvert, conçus pour vous permettre d'entendre les sons environnants, ne réglez pas le volume si fort que vous n'entendez plus ce qui se passe autour de vous.



## Lecture d'un disque

Avec cet appareil vous pouvez lire

- des disques audio de 8 cm (CD audio préenregistrés, CD-R et CD-RW audio finalisés)
- des CD-MP3 de 8 cm (CD-ROM avec des fichiers MP3)

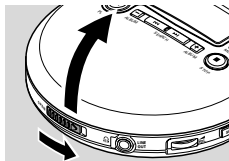

**1** Appuyez sur le bouton-glissière OPEN pour ouvrir le couvercle du CD.

**2** Introduisez un disque, face imprimée vers le haut, en appuyant doucement sur le milieu du disque afin de le faire entrer dans l'axe. Fermez le couvercle en appuyant dessus.

**3** Appuyez sur **▶||** pour lancer la lecture.

→ **Reading CD** s'affiche. La lecture commence.

Le type de piste (**CD** ou **MP3**), le numéro de la piste en cours de lecture et la durée de lecture écoulée s'affichent. Pour une piste MP3, le numéro de l'album est également affiché et le nom du fichier défile deux fois.

**4** Appuyez sur **■** pour arrêter la lecture.

→ Le nombre total des pistes, les types de piste (**CD**, **MP3**), le nombre d'albums sur un CD-MP3 et la durée totale de lecture (pour un disque audio seulement) s'affichent.

**5** Pour enlever le disque, tenez-le par ses bords et appuyez doucement sur l'axe tout en soulevant le disque.

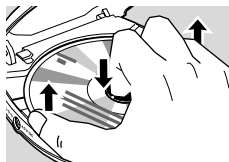
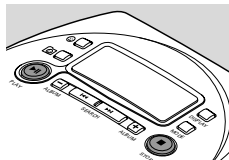

Remarques :

Après avoir appuyé sur **▶||**, il peut y avoir un délai pour la lecture de la première piste MP3.

L'appareil s'éteint automatiquement 15 secondes après avoir appuyé sur **■**.

# Fonctions de base

## Pause

- 1 Appuyez sur **▶||** pour interrompre la lecture.  
→ La durée de lecture écoulée clignote.
- 2 Pour reprendre la lecture, appuyez de nouveau sur **▶||**.

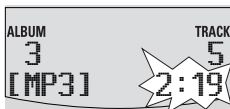

## Informations sur une piste et un album (pour les pistes MP3 seulement)

- Appuyez sur DISPLAY de façon répétée pendant la lecture pour sélectionner les informations à afficher :
  - **Album** : le nom du dossier de l'album,
  - **Artist** : le nom de l'artiste (si cette information ID3 tag est disponible),
  - **Title** : le titre de la piste (si cette information ID3 tag est disponible),
  - le type de piste et la durée de lecture écoulée,
  - **Filename** : le nom de fichier de la piste.

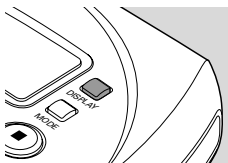

- Les informations choisies défilent deux fois.  
Le numéro de l'album et le numéro de la piste sont affichés.

*Remarque : Le ID3 tag fait partie d'un fichier MP3 et contient des informations diverses sur la piste telles que le titre de la piste ou le nom de l'artiste. Complétez les informations du ID3 tag à l'aide de votre logiciel d'encodage MP3 avant de graver le CD-MP3.*

## Volume et son

### Réglage du volume

- Réglez le volume en utilisant  VOL.

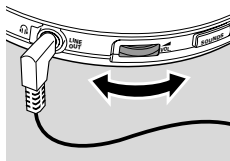

### Réglage des graves

- 1 Appuyez sur SOUNDS une fois pendant la lecture pour sélectionner le réglage des basses.  
→ Le réglage actuel des basses se met à clignoter.
- 2 Appuyez sur + de façon répétée pour sélectionner au choix :
  - **No Bass** : pas d'amplification des graves
  - **Bass 1** : amplification moyenne des graves
  - **Bass 2** : forte amplification des graves→ Le réglage des basses choisi clignote.
- 3 Appuyez sur SOUNDS pour confirmer votre choix.

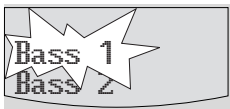
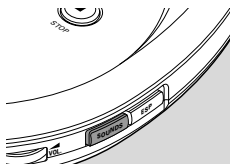

### Réglage des aigus

- 1 Appuyez sur SOUNDS deux fois pendant la lecture pour sélectionner le réglage des aigus.  
→ Le réglage actuel des aigus se met à clignoter.
- 2 Appuyez sur + de façon répétée pour sélectionner au choix :
  - **No Treble** : pas d'amplification des aigus
  - **Treble** : amplification des aigus→ Le réglage des aigus choisi clignote.
- 3 Appuyez sur SOUNDS pour confirmer votre choix.



# Fonctions de base

## Sélection et recherche sur tous les disques

### Sélection d'une piste pendant la lecture

- Appuyez brièvement sur **◀◀** ou **▶▶** une ou plusieurs fois pour passer au début de la piste en cours de lecture, précédente ou suivante.  
→ La lecture continue avec la piste choisie.

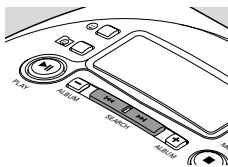

### Recherche d'un passage pendant la lecture

- 1 Maintenez **◀◀** ou **▶▶** appuyé pour trouver un passage spécifique vers l'avant ou vers l'arrière.  
→ La recherche commence et la lecture continue en volume sonore bas.
- 2 Relâchez le bouton au passage désiré.  
→ La lecture normale continue.

Remarque : Si **REPEAT**, **SHUFFLE** ou **🎵** (lecture des favoris) sont sélectionnés, la recherche n'est possible que dans la piste en cours de lecture.

## Sélection d'albums et de pistes sur les CD-MP3

### Sélection d'un album pendant la lecture

- Appuyez brièvement sur **-** ou **+** une ou plusieurs fois pour passer à la première piste de l'album en cours de lecture, précédent ou suivant.  
→ La première piste de l'album sélectionné est lue.

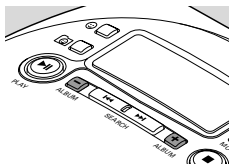

### Sélection d'une piste pendant la lecture

- 1 Maintenez **-** ou **+** appuyé pour passer rapidement aux pistes MP3 suivantes ou précédentes.  
→ Le saut de pistes commence et s'accélère après 5 secondes.
- 2 Relâchez le bouton à la piste désirée.  
→ La lecture continue avec la piste sélectionnée.

# Fonctions

## Lecture d'une sélection de pistes – favoris

Vous pouvez marquer environ 2000 pistes comme vos favoris. L'appareil met en mémoire les favoris pour chaque disque ainsi que l'ordre dans lequel les jouer :

### Comme faire d'une piste un favori

- 1 Sélectionnez une piste à l'aide de **◀◀**, **▶▶**, **-** ou **+**.
  - 2 Appuyez sur **😊** pour faire de la piste un favori.  
→ **😊😊** indique que la piste est un favori.
- Pour faire d'un favori une piste normale, appuyez sur **😊** pendant la lecture du favori.  
→ **😊😊** disparaît et la piste n'est plus un favori.
  - Pour passer en revue les favoris du disque inséré, appuyez sur **😊** pendant 2 secondes pendant la lecture.  
→ Tous les favoris s'affichent successivement.

### Lecture des favoris

- Appuyez sur **😊** pendant la lecture pour lire les favoris du disque inséré.  
→ **😊** apparaît et la lecture continue avec le premier favori. Tous les favoris seront lus dans l'ordre où ils ont été fait favoris.
- Pour retourner à la lecture normale, appuyez sur **😊**.  
→ **😊** disparaît. La piste en cours de lecture et toutes les pistes suivantes du disque sont lues.

*Remarque : Les favoris du disque qui n'ont pas été lus depuis le plus longtemps seront effacés des favoris si vous marquez plus de 2000 pistes comme favoris.*

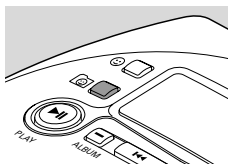
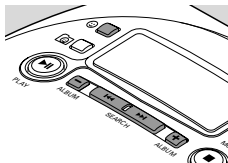

## Lecture répétée ou aléatoire de pistes – MODE

**1** Appuyez sur MODE de façon répétée pendant la lecture pour sélectionner au choix :

- **SHUFFLE ALBUM** (seulement avec les CD-MP3) : Toutes les pistes de l'album en cours de lecture sont lues une fois dans un ordre aléatoire.

- **SHUFFLE ALL** : Toutes les pistes du disque sont lues une fois dans un ordre aléatoire.

- **REPEAT SHUFFLE ALBUM** (seulement avec les CD-MP3) : Toutes les pistes de l'album en cours de lecture sont lues de façon répétée dans un ordre aléatoire.

- **REPEAT SHUFFLE ALL** : Toutes les pistes du disque sont lues de façon répétée dans un ordre aléatoire.

- **REPEAT** : La piste en cours de lecture est lue de façon répétée.

- **REPEAT ALBUM** (seulement avec les CD-MP3) : Toutes les pistes de l'album en cours de lecture sont lues de façon répétée.

- **REPEAT ALL** : Le disque entier est lu de façon répétée.

→ La lecture commence dans le mode choisi après 2 secondes.

**2** Pour retourner à la lecture normale, appuyez sur MODE de façon répétée jusqu'à ce que **REPEAT** et **SHUFFLE** disparaissent.

Remarque : Si  (lecture des favoris) est sélectionné, **SHUFFLE** et **REPEAT** ne s'appliqueront qu'aux favoris.

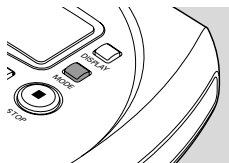

# Fonctions

## Mise en mémoire de la dernière position de lecture – RESUME

Vous pouvez mettre en mémoire la dernière position de lecture lue en dernier. Quand vous relancez la lecture, celle-ci continue à l'endroit où vous avez arrêté.

- 1 Positionnez le bouton-glissière sur RESUME pendant la lecture pour activer RESUME.  
→ **RESUME** apparaît.
  - 2 Appuyez sur ■ quand vous le désirez pour arrêter la lecture.
  - 3 Appuyez sur ►|| pour reprendre la lecture.  
→ La lecture continue à partir de l'endroit où vous avez arrêté.
- Pour désactiver RESUME, positionnez le bouton-glissière sur OFF.  
→ **RESUME** disparaît.

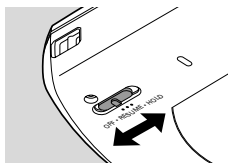

## Verrouillage de tous les boutons – HOLD

Vous pouvez verrouiller tous les boutons de l'appareil. Quand vous appuyez sur n'importe quelle touche, aucune action ne sera exécutée.

- Positionnez le bouton-glissière sur HOLD pour activer HOLD.  
→ **RESUME** apparaît et **Hold** est affiché.  
Tous les boutons sont verrouillés. Quand vous appuyez sur n'importe quelle touche, **Hold** s'affiche.
- Pour désactiver HOLD, positionnez le bouton-glissière sur OFF.  
→ **RESUME** disparaît.





## ESP et fonction économie d'énergie

Avec un lecteur de disque portable conventionnel, il arrive que la musique saute ou s'arrête si le lecteur subit des secousses ou des chocs. **Electronic Skip Protection** protège cet appareil des pertes de son dues à de légères vibrations ou chocs. La lecture continue est assurée. **ESP ne protège pas l'appareil contre les dégâts causés par les chutes!** La fonction économie d'énergie augmente la durée de lecture des piles.

- Appuyez de façon répétée sur ESP pendant la lecture pour activer ou désactiver ESP et la fonction économie d'énergie :
  - **ESP on** : **ESP** apparaît et ESP est activé.
  - **ESP off** : **ESP** disparaît. ESP est désactivé afin d'atteindre la meilleure qualité sonore pour les pistes de CD audio.
  - **Powersaving mode** : **ESP+LP** apparaît. ESP et la fonction d'économie d'énergie sont activés. La durée de lecture des piles est accrue et la protection contre les chocs est légèrement réduite.

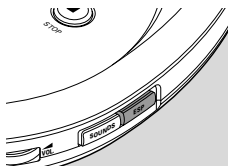

## Signal acoustique

Un signal acoustique confirme que vous avez bien appuyé sur un bouton, ou que les piles sont vides.

- Maintenez SOUNDS appuyé pendant 2 secondes pour activer ou désactiver le signal acoustique :
  - **Beep** est affiché : le signal acoustique est activé.
  - **No beep** est affiché : le signal acoustique est désactivé.





## Télécommande AY 3769 (fournie ou disponible séparément)

### Commandes

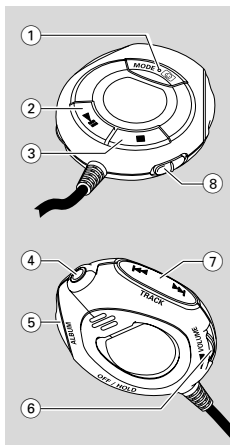
- ① **MODE**  sélectionne les options de lecture telles que **SHUFFLE** et **REPEAT** et la lecture des favoris
- ② **▶||** allume l'appareil, lance la lecture et interrompt la lecture
- ③ **■** arrête la lecture et éteint l'appareil
- ④ prise 3,5 mm pour brancher les écouteurs
- ⑤ **+ ALBUM -** pour les CD-MP3 seulement : sélectionne l'album suivant/précédent ou passe à la piste suivante/précédente
- ⑥ **▲ VOLUME ▼** règle le volume
- ⑦ **◀ TRACK ▶** passe à la piste suivante/précédente et effectue une recherche vers l'avant/vers l'arrière
- ⑧ **OFF/HOLD** verrouille tous les boutons de la télécommande



Tous les boutons de la télécommande ont les mêmes fonctions que les boutons correspondants sur l'appareil sauf **MODE**  :

- Appuyez sur **MODE**  de façon répétée pendant la lecture pour sélectionner une des options de lecture décrites dans « Lecture répétée ou aléatoire de pistes – MODE ». A l'affichage de la télécommande apparaît au choix : **SHUFFLE ALB** – **SHUFFLE ALL** – **REPEAT SHUFFLE ALB** – **REPEAT SHUFFLE ALL** – **REPEAT** – **REPEAT ALB** – **REPEAT ALL**
- Maintenez **MODE**  appuyé pendant 2 secondes pendant la lecture pour lire les favoris du disque inséré (voir « Lecture d'une sélection de pistes – favoris »).

## Branchement de la télécommande

N'utilisez que la télécommande AY 3769.

- 1 Appuyez deux fois sur **■** sur l'appareil pour éteindre l'appareil.
- 2 Raccordez fermement la télécommande à **LINE OUT** sur l'appareil.
- 3 Raccordez fermement les écouteurs à la prise sur la télécommande.
- 4 Sur la télécommande, maintenez **▶||** appuyé pendant 1 seconde pour allumer l'appareil et pour lancer la lecture.  
→ La lecture commence. Le numéro de l'album (pour les CD-MP3 seulement) et le numéro de la piste s'affichent à l'affichage de la télécommande.
- 5 Réglez **▲VOL** sur l'appareil sur la position 8 et réglez le volume à l'aide de **▲VOLUME** sur la télécommande.

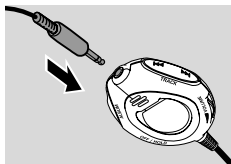

Remarque : Remplacez les piles dès que **no bātēē** s'affiche à l'affichage de la télécommande.

## Lanière pour poignet

- 1 Passez l'embout fin de la lanière pour poignet à travers la petite boucle sur l'appareil.
- 2 Passez le bout épais de la lanière pour poignet à travers la petite boucle et tirez sur le bout épais pour resserrer la courroie.

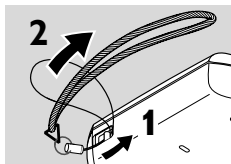





# Guide de dépannage

## AVERTISSEMENT

*N'essayez en aucun cas de réparer l'appareil vous-même, sous peine d'invalider la garantie.*

*Dans le cas d'une anomalie de fonctionnement, commencez par vérifier les points ci-dessous avant de donner votre appareil à réparer. Si vous ne parvenez pas à résoudre le problème en suivant ces instructions, veuillez consulter votre fournisseur ou votre centre SAV.*

Problème	Solution
<b>Pas de courant, la lecture ne démarre pas</b>	<ul style="list-style-type: none"><li>– Introduisez les piles correctement.</li><li>– Remplacez les piles.</li><li>– Branchez le câble d'alimentation secteur correctement.</li></ul>
<b>Indication Hold et/ou pas de réaction aux commandes</b>	<ul style="list-style-type: none"><li>– Désactivez HOLD.</li><li>– Déconnectez l'appareil de toute alimentation ou retirez les piles pendant quelques secondes.</li></ul>
<b>Pas de son ou son de mauvaise qualité</b>	<ul style="list-style-type: none"><li>– Appuyez sur ►   pour reprendre la lecture.</li><li>– Réglez le volume.</li><li>– Vérifiez et nettoyez les branchements.</li><li>– Tenez cet appareil éloigné des téléphones portables en marche ou de champs magnétiques puissants.</li></ul>
<b>Indication Pls insert CD ou No audio file</b>	<ul style="list-style-type: none"><li>– Introduisez un disque, étiquette vers le haut.</li><li>– Nettoyez ou remplacez le disque.</li><li>– Attendez que la buée sur la lentille se soit évaporée.</li><li>– Assurez-vous que vous avez bien inséré un disque audio ou un CD-MP3.</li></ul>
<b>Indication Unfinalized CD</b>	<ul style="list-style-type: none"><li>– Assurez-vous que le CDR ou le CDRW que vous avez inséré est bien finalisé.</li></ul>

Problème	Solution
<b>Le fichier de musique n'est pas lu</b>	– Assurez-vous que les noms de fichier des MP3 se terminent par .mp3
<b>Répertoires manquants sur un CD-MP3</b>	– Assurez-vous que le nombre total de pistes et d'albums sur votre CD-MP3 ne dépasse pas 350. – Seuls les albums avec des fichiers MP3 apparaissent.
<b>Le disque saute des pistes</b>	– Nettoyez ou remplacez le disque. – Assurez-vous que <b>REPEAT</b> , <b>SHUFFLE</b> et  ne sont pas sélectionnés.
<b>La musique est discontinue ou il y a des coupures de son pendant la lecture d'un fichier MP3</b>	– Lisez le fichier sur votre ordinateur. Si le problème persiste, encodez de nouveau la piste audio et créez un nouveau CD-ROM.
<b>Indication Select songs et   clignote</b>	– Il n'y a pas de favoris sur le disque inséré. Faites d'une piste un favori.
<b>La musique est coupée et indication </b>	– Allumez ESP.

## **GARANTIE LIMITÉE**

### **LECTEUR À DISQUE COMPACT PORTABLE**

Échange gratuite pendant un an

Il faut porter ce produit à un centre de service pour l'échanger.

#### **QUI EST COUVERT ?**

Il faudra présenter une preuve d'achat pour pouvoir bénéficier des services de la garantie. Le reçu, la facture ou un autre document portant la date d'achat qui prouve que vous avez bien acheté le produit est considéré comme preuve d'achat. L'attacher à ce manuel d'emploi et les garder tous les deux à portée de main.

#### **QU'EST-CE QUI EST COUVERT ?**

La couverture de la garantie entre en vigueur le jour où vous achetez le produit. Pendant un an à compter de cette date, tout produit défectueux ou qui ne fonctionne pas sera remplacé par un produit neuf, renouvelé ou un produit comparable sans frais aucun au consommateur. Un produit de remplacement n'est couvert que pendant la période non-écoulée de garantie d'origine. Lorsque la garantie du produit d'origine vient à terme, la garantie du produit de remplacement est terminée aussi.

#### **QU'EST-CE QUI EST EXCLU DE LA GARANTIE ?**

La garantie ne couvre pas :

- les frais de main d'œuvre pour installer ou préparer, pour régler les commandes et pour installer ou réparer les systèmes d'antenne à l'extérieur du produit.
- la réparation du produit et/ou d'une pièce pour cause du mauvais emploi, d'accident, de réparations non-agrèées ou d'une autre raison qui ne peut pas être contrôlée par Philips.
- des problèmes de réception dus à des conditions de signal, au câble ou aux systèmes d'antenne à l'extérieur de l'unité.
- un produit qui nécessite des modifications ou adaptations pour lui permettre de fonctionner dans un pays autre que le pays pour lequel il a été conçu, fabriqué, agréé et/ou autorisé, ou la réparation des produits endommagés par de telles modifications.
- des dommages indirects ou conséquents qui résultent du produit. (Certains états ou provinces ne permettent pas l'exclusion de dommages indirects ou conséquents. Il est donc possible que l'exclusion ci-dessus ne s'applique pas au cas présent. Cela comprend, mais de façon non-limitative, des enregistrements, qu'ils soient protégés ou non par les lois sur les droits d'auteur).
- un produit utilisé pour des raisons commerciales ou institutionnelles.

#### **OÙ L'ÉCHANGE EST-ELLE PROPOSÉE ?**

Le produit pourra s'échanger dans tous les pays où le produit est distribué officiellement par Philips. Dans des pays où Philips ne distribue pas le produit, l'organisme local de service Philips tentera de fournir un produit de remplacement (mais il pourra y avoir des retards si le bon produit n'est pas facilement disponible).

## **AVANT DE DEMANDER UNE ÉCHANGE...**

Veillez consulter votre guide d'utilisation pour assistance. Si vous avez d'autres questions, contactez-nous au 1-800-531-0039.

## **POUR BÉNÉFICIER DE L'ÉCHANGE GARANTIE AUX É.-U., AU PUERTO RICO OU DANS LES ÎLES VIERGES AMÉRICAINES...**

Contactez 1-800-531-0039 pour organiser un échange. Ou bien, renvoyer le produit, frêt et assurances payés, avec preuve d'achat incluse, à l'adresse ci-dessous :

Philips Exchange Program  
Suite A  
406 North Irish Street  
Greeneville TN 37745

(Aux É.-U., au Puerto Rico et aux Îles Vierges, toute garantie implicite, y compris des garanties de vendabilité et d'aptitude à un but spécifique, est limitée à la durée de cette garantie explicite. Mais, étant donné que certains états et provinces ne permettent pas de limiter la durée d'une garantie implicite, cette limitation pourrait ne pas s'appliquer au cas présent.)

## **POUR BÉNÉFICIER D'UNE ÉCHANGE GARANTIE AU CANADA...**

Veillez contacter Philips au :

1-800-661-6162 (Francophone)  
1-800-531-0039 (Anglophone ou hispanophone)

(Au Canada, cette garantie est consentie à la place de toute autre garantie. Aucune autre garantie n'est donnée, qu'elle soit explicite ou implicite, y compris une garantie implicite de vendabilité ou d'aptitude à un but spécifique. Philips n'est pas, en aucun cas, responsable des dommages, qu'ils soit directs ou indirects, spéciaux, secondaires ou conséquents, quels que soient leurs origines, même en présence d'une notification de la possibilité de tels dommages.)

## **RAPPEL IMPORTANT...**

Veillez inscrire ci-dessous les numéros de modèle et de série qui se trouvent sur le produit même. De plus, veillez remplir et renvoyer sans délai la carte d'enregistrement de garantie. Il nous sera ainsi plus facile de vous contacter en cas de besoin.

N° DE MODÈLE \_\_\_\_\_

N° DE SÉRIE \_\_\_\_\_

*Cette garantie vous donne des droits légaux spécifiques et vous pourriez avoir d'autres droits qui varient d'état en état et de province en province.*

# Envíe hoy su Tarjeta de Registro de la Garantía para recibir todas las ventajas correspondientes.

- Una vez que se registre la compra de su aparato Philips, Ud. tiene derecho a todas las ventajas correspondientes al dueño de un producto Philips.
- Sírvase llenar y devolver en seguida la Tarjeta de Registro de la Garantía empacada con su aparato y saque provecho de estas ventajas importantes.

## Verificación de la garantía

Registre su producto dentro de 10 días para confirmar su derecho a máxima protección bajo los términos y condiciones de la garantía de Philips.

## Confirmación del dueño

Su Tarjeta de Registro de la Garantía comprueba que Ud. es el dueño del aparato en caso de robo o pérdida del producto.

## Registro del modelo

La devolución inmediata de su Tarjeta de Registro de la Garantía le garantiza que recibirá toda la información y todas las promociones especiales que le corresponden por ser el dueño de su modelo.

Conozca estos

símbolos de *seguridad*



 El símbolo del «rayo» indica que algún material no aislado dentro de su unidad podría resultar en una sacudida eléctrica. Para la seguridad de todos, favor de no remover la cubierta del producto.

 El «signo de exclamación» le llama la atención a características sobre las que Ud. debe leer la información adjunta detenidamente para evitar problemas de funcionamiento y mantenimiento.

### Para uso del cliente:

Escriba abajo el número de serie que se encuentra en el panel posterior. Guarde esta información para el futuro.

No. de modelo \_\_\_\_\_

No. de serie \_\_\_\_\_

**ADVERTENCIA:** PARA EVITAR EL RIESGO DE SACUDIDA ELECTRICA O INCENDIO, NO EXPONGA ESTE EQUIPO A LLUVIA NI A HUMEDAD.

**PRECAUCION:** Para evitar sacudida eléctrica, introduzca la patilla ancha del enchufe al fondo de la ranura ancha.



# INSTRUCCIONES IMPORTANTES DE SEGURIDAD

1. Lea estas instrucciones.
2. Conserve estas instrucciones.
3. Lea todos los avisos.
4. Siga todas las instrucciones.
5. No utilice este aparato cerca del agua.
6. Para limpiar el aparato utilice sólo un trapo seco.
7. No tape las aperturas de ventilación. Proceda a su instalación de acuerdo con las instrucciones del fabricante.
8. No instale el equipo cerca de fuentes de calor - Como radiadores, calentadores, estufas o cualquier otro aparato (incluyendo los amplificadores) generador de calor.
9. Utilice exclusivamente aquellos dispositivos/accesorios recomendados por el fabricante.

10.  **Coloque el equipo exclusivamente** sobre aquellos carros, bases, trípodes, soportes o mesas especificados por el comerciante o vendidos con el equipo. Cuando utilice un carro, tenga cuidado al desplazar el conjunto carro/equipo para evitar posibles daños por vuelco.

11. **Confíe el mantenimiento y las reparaciones** a personal técnico especializado. El equipo deberá repararse siempre que haya resultado dañado de alguna manera, como por ejemplo por daños en el cable o en la clavija, por derrame de líquido sobre el equipo, por objetos que hubieran podido introducirse en su interior, por exposición del equipo a la lluvia o a ambientes húmedos, cuando el equipo no funcione con normalidad o cuando hubiera sufrido algún tipo de caída.

## 12. Uso de las pilas – **ADVERTENCIA:**

Para prevenir escapes en las pilas, que pueden ocasionar lesiones físicas, daños a su propiedad o dañar la unidad:

- Instale **todas** las pilas correctamente, + y - como está marcado en la unidad.
- No mezcle las pilas (**viejas** con **nuevas** o **de carbono** y **alcalinas**, etc.).
- Extraiga las pilas cuando no vaya a usar la unidad durante largo tiempo.

**EL 6474-S003: 02/8**

# Contenido

---

**Instrucciones de seguridad** ..... 56–57

**Inicio rápido** ..... 59

**Controles** ..... 60

## **Información general**

Mantenimiento ..... 61

Información medioambiental ..... 61

Archivos de música MP3 ..... 62–63

Actualizar firmware ..... 64

## **Alimentación eléctrica**

Pilas ..... 65

Adaptor de red ..... 66

**Auriculares** ..... 66

## **Funciones básicas**

Reproducción de un disco ..... 67

Pausa ..... 68

Información de pista y álbum ..... 68

Volumen y sonido ..... 69

Selección y búsqueda en todos los discos ..... 70

Selección de álbums y pistas en CDs MP3 ..... 71

## **Funciones**

Reproducción de una selección de pistas – favoritos ..... 72

Reproducción de pistas repetidamente o  
en orden aleatorio – MODE ..... 73

Almacenamiento de la última posición reproducida – RESUME ..... 74

Bloqueo de todos los botones – HOLD ..... 74

ESP y ahorro de energía ..... 75

Beep ..... 75

## **Accesorios**

Mando a distancia AY 3769 ..... 76–77

Correa para la muñeca ..... 77

**Localización y solución de averías** ..... 78–79

**Garantía limitada** ..... 80–81

# Inicio rápido

1 

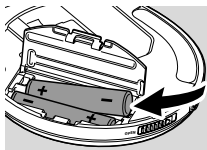

2 

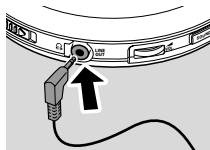

3 

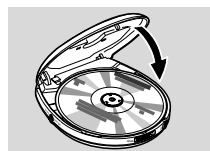
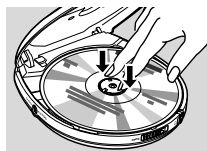
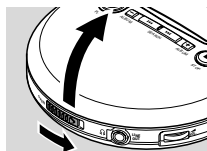

4 HOLD  OFF

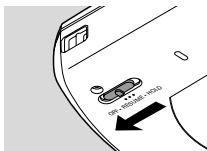

5 PLAY 

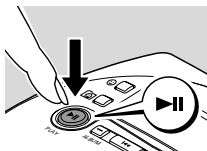



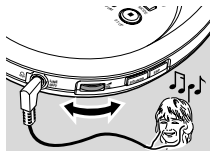



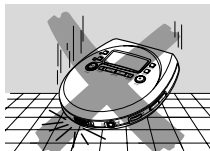
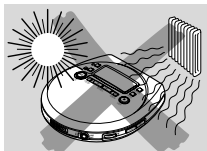

6  VOL



!!!



# Controles, referidos a las ilustraciones de la página 3

- 1**  **VOL**  
ajusta el volumen
- 2** **SOUNDS**  
selecciona el ajuste de graves y agudos
- 3** **ESP**  
**Electronic Skip Protection**  
evita interrupciones de la música causadas por golpes
- 4**   
detiene la reproducción y apaga el equipo
- 5** **MODE**  
selecciona las opciones de reproducción como **SHUFFLE** o **REPEAT**
- 6** **DISPLAY**  
selecciona la información de pista y de álbum
- 7** pantalla
- 8**   
marca y elimina la marca de un favorito
- 9**   
selecciona la reproducción de favoritos
- 10**   
enciende el equipo, inicia la reproducción e interrumpe la reproducción
- 11** —  
sólo CD MP3: selecciona el álbum anterior o salta hacia atrás
- 12**   
salta hacia atrás y busca hacia atrás
- 13**   
salta hacia delante y busca hacia delante
- 14** +  
sólo CD MP3: selecciona el próximo álbum o salta hacia delante
- 15** **OPEN**  
abre la tapa del CD
- 16**  **LINE OUT**  
clavija line out de 3,5 mm para conectar
- los auriculares
  - el mando a distancia
  - este equipo a una entrada de audio de su equipo estéreo
- 17** ojal para la correa de la muñeca
- 18** **OFF·RESUME·HOLD**  
OFF desactiva RESUME y HOLD  
RESUME guarda la última posición reproducida  
HOLD bloquea todos los botones
- 19** placa de especificaciones
- 20** **4.5V DC**  
para conectar la fuente de alimentación externa

## PRECAUCIÓN

**La utilización de controles o ajustes y la realización de procedimientos distintos de los contenidos en este manual pueden provocar la exposición a radiaciones peligrosas y a otros peligros.**

## Mantenimiento

No toque la lente (A) en el equipo.

No exponga el equipo, las pilas o los discos a la humedad, lluvia, arena o calor excesivo (provocado por un calentamiento excesivo del equipo o por su exposición directa al sol).

La lente puede empañarse si se traslada el equipo repentinamente de un ambiente frío a otro cálido. En ese caso, no es posible la reproducción. Deje el equipo en un entorno cálido hasta que se evapore la humedad.

Teléfonos móviles encendidos cerca del equipo pueden causar un mal funcionamiento.

Evite dejar caer el equipo, podría causar daños.

Limpie el equipo con un paño suave ligeramente húmedo y sin hilos. No utilice ningún producto de limpieza, podría tener un efecto corrosivo.

Para limpiar un disco, frótelo suavemente en línea recta desde el centro hacia los bordes utilizando un paño suave y sin hilos. Los productos de limpieza podrían dañar el disco.

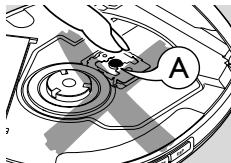

## Información medioambiental

Se ha suprimido todo el material de embalaje innecesario. Hemos hecho todo lo posible por que el embalaje pueda separarse en tres materiales independientes: cartón (caja), poliestireno expandible (amortiguación) y polietileno (bolsas, plancha de espuma protectora).

Los materiales que componen el equipo son reciclables y reutilizables si son desmontados por una empresa especializada. Por favor, siga las normas y regulaciones locales a la hora de tirar los materiales de embalaje, pilas agotadas o su antiguo equipo a la basura.

# Información general

---

## Archivos de música MP3

La tecnología de compresión de música MP3 (MPEG 1 Audio Layer 3) reduce de forma significativa los datos digitales de un CD de audio manteniendo al mismo tiempo la misma calidad de sonido que un CD. Con MP3 podrá grabar hasta 3 horas de música de calidad igual a la de un CD en un CD-ROM de 8 cm.

## Como conseguir archivos de música

Puede descargar archivos de música legales de Internet en el disco duro de su ordenador, o puede crearlos desde sus propios CDs de audio. Para esto último, inserte un CD de audio en la unidad de CD-ROM de su ordenador y convierta la música utilizando un codificador de software apropiado. Para lograr una buena calidad de sonido, se recomienda una velocidad de bit de 128 kbps o más alta para archivos de música MP3.

## Como organizar archivos de música

Para hacer más fácil el manejo del gran número de archivos de música en un CD-ROM, puede organizarlos en carpetas («álbums»).

Las pistas de un álbum se reproducirán en orden alfabético. Si quiere disponerlas en un cierto orden, inicie el nombre de los archivos con números. Por ejemplo:

**001**-ONEWORLD.MP3

**002**-FIRESTARTER.MP3

**003**-DEER.MP3

Los álbums se dispondrán en orden alfabético, pero las subcarpetas (álbums dentro de otro álbum) se reproducirán inmediatamente después del álbum en el que están situadas. Los álbums sin archivos MP3 se saltarán.

Si hay archivos MP3 que no puso en un álbum, los encontrará en el álbum **Various** con el número de álbum **0**. **Various** es el primer álbum que se reproducirá.

Durante la reproducción de un disco con pistas de CD de audio y archivos MP3, las pistas del CD de audio se reproducirán primero.

## Como hacer un CD-ROM con archivos MP3

Use la grabadora de CD de su ordenador para grabar («quemar») los archivos de música de su disco duro en un CDR o CDRW de 8 cm. Use el formato de disco ISO 9660 o UDF. Algunos softwares de grabación de CD como p. ej. «DirectCD» admiten el formato UDF.

Asegúrese de que los nombres de los archivos de MP3 terminen con .mp3.

## Formatos admitidos

Este equipo admite:

- Formato de disco: ISO 9660, Joliet, Multisession, UDF, CD Enhanced Music, CD Mixed Mode
- Velocidad de bit MP3: 32–320 kbps y velocidad de bit variable
- Número total de archivos de música y álbums: alrededor de 350 (con un típico nombre de archivo de una longitud de 20 caracteres)

*Nota: El número de archivos de música que pueden ser reproducidos depende de la longitud de los nombres de los archivos. Con nombres de archivos más cortos serán admitidos más archivos.*

Todas las marcas comerciales usadas son propiedad de sus respectivos propietarios.

## **El aparato cumple las normas FCC, Parte 15 y 21 CFR 1040.10.**

**Funcionamiento dependiente de dos condiciones siguientes:**

- 1. Este aparato no puede provocar interferencia dañina, y**
- 2. Este aparato debe aceptar cualquier interferencia recibida, incluyendo las interferencias que pueden provocar un funcionamiento insuficiente.**

# Información general

## Actualizar firmware

Philips lanza ocasionalmente nuevo software («firmware») para su equipo.

- 1 Conecte el adaptador de red a 4.5V DC en el equipo y a la toma de pared (consulte «Adaptador de red»).
- 2 Mantenga pulsado MODE durante 3 segundos.  
→ El tipo de su equipo y la versión actual de firmware aparecerán.  
**Upgrade?** aparecerá.
- 3 Pulse ■.
- 4 Visite la página web de Philips Audio [www.audio.philips.com](http://www.audio.philips.com). Compruebe si hay un archivo de firmware para su equipo y si la versión de firmware es mayor que la versión actual de su equipo. Descargue el archivo y grábelo en un CD-ROM de 8 cm.
- 5 Inserte el CD-ROM en el equipo y mantenga pulsado MODE durante 3 segundos.  
→ **Upgrade?** aparecerá.
- 6 Pulse ►||:
  - **Upgrading** aparecerá y comenzará la actualización. Puede tardar algunos minutos. Una vez que la actualización haya finalizado, **Upgrade complete** se desplazará en pantalla.
  - **Wrong upgrade file** se desplaza en pantalla: su equipo dispone ya de la última versión de firmware o el archivo descargado no corresponde a su equipo.
  - **Upgrade file defect** se desplaza en pantalla: el archivo actualizado ha sido dañado durante la descarga o al grabar el CD-ROM. Descargue el archivo otra vez, grabe en un nuevo CD-ROM e inténtelo de nuevo.
  - **No upgrade file** se desplaza en pantalla: no ha sido encontrado el archivo actualizado en el CD-ROM insertado.

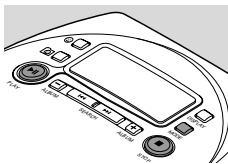

*Nota: Si la actualización se interrumpe accidentalmente, repita los pasos 5 y 6 hasta que la actualización se haya completado satisfactoriamente.*



## Pilas (suministrado o disponible opcionalmente)

### Inserción de las pilas

- Abra el compartimento de las pilas e inserte 2 pilas alcalinas tipo **AAA (R03, UM4)**.

No utilice a la vez pilas usadas y nuevas o de diferentes tipos.

### Indicación de pilas gastadas

- Cambie las pilas o conecte el adaptador de red tan pronto como  parpadee y **RePlace batteries** se desplace.

Quite las pilas cuando se gasten o si no va a utilizar el equipo durante un período de tiempo prolongado.

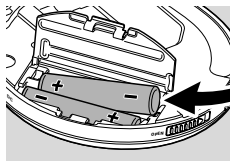

**Al deshacerse de las pilas, hágalo con precaución, ya que éstas contienen sustancias químicas peligrosas.**

Tiempo medio de reproducción con pilas en condiciones normales:

	Disco de audio	CD MP3
ESP activado:	3,5 horas	3,5 horas
ESP y ahorro de energía activado:	5 horas	7 horas

# Alimentación eléctrica/Auriculares

## Adaptador de red

Utilice solamente el adaptador de red AY 3170 (4,5V/300 mA corriente continua, polo positivo a la patilla central). Cualquier otro producto podría dañar el equipo.

- 1 Asegúrese de que la tensión de su zona corresponde a la del adaptador de red.
- 2 Conecte el adaptador de red en 4.5V DC al equipo y a la toma de pared.

*Nota: Desconecte siempre el equipo si no lo va a usar.*

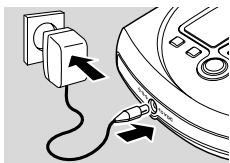

## Auriculares

- Conecte los auriculares suministrados a LINE OUT.

*Nota:* LINE OUT se puede usar también para conectar este equipo a su sistema de Hi-Fi. Coloque VOL en este equipo en la posición 8 y ajuste el volumen y el sonido con su sistema Hi-Fi.

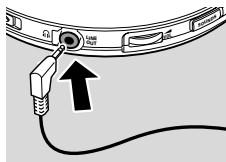

## Use la cabeza cuando utilice los auriculares

Advertencia de seguridad

No emplee los auriculares a gran volumen. Los especialistas de oídos advierten que el uso continuado a gran volumen puede dañar el oído de manera permanente.

Seguridad en la carretera

No utilice los auriculares mientras conduzca un vehículo, ya que podría provocar un accidente y es ilegal en muchos países. Aunque sus auriculares sean para utilizar al aire libre y diseñados para permitirle oír los sonidos del exterior, no ponga el volumen tan alto que no pueda oír lo que pasa a su alrededor.

## Reproducción de un disco

Con este equipo podrá reproducir

- discos de audio de 8 cm (CDs de audio pregrabados, CDRs y CDRWs de audio finalizados)
- CDs MP3 de 8 cm (CD-ROMs con archivos MP3)

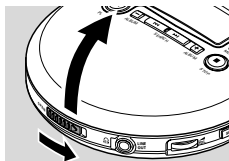

- 1** Empuje el botón deslizante OPEN para abrir la tapa del CD.
- 2** Inserte un disco, cara impresa hacia arriba, presionando suavemente en el centro del disco, de forma que encaje en el eje central. Cierre la tapa empujándola hacia abajo.

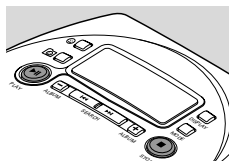

- 3** Pulse **▶||** para iniciar la reproducción.  
→ **Reading CD** aparecerá. La reproducción se iniciará. Aparecerán el tipo de pista (**CD** o **MP3**), el número de pista actual y el tiempo de reproducción transcurrido. Para una pista MP3, el número de álbum aparecerá también y el nombre del archivo se desplazará dos veces.



- 4** Pulse **■** para detener la reproducción.  
→ Aparecerán el número total de pistas, los tipos de pistas (**CD**, **MP3**), el número de álbum en un CD MP3 y el tiempo total de reproducción (sólo en un disco de audio).

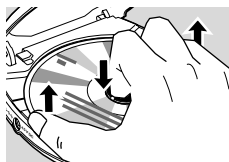

- 5** Para extraer el disco, tómelolo por el borde y presione suavemente el eje mientras levanta el disco.

Notas:

*Después de pulsar **▶||** se necesitará algún tiempo hasta que se reproduzca la primera pista MP3.*

*15 segundos después de pulsar **■** el equipo se apagará automáticamente.*

# Funciones básicas

## Pausa

- 1 Pulse **▶||** para interrumpir la reproducción.  
→ El tiempo de reproducción transcurrido parpadeará.
- 2 Para reanudar la reproducción pulse **▶||** de nuevo.

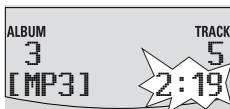

## Información de pista y álbum (sólo para pistas MP3)

- Pulse DISPLAY repetidamente durante la reproducción para seleccionar la información que debe ser mostrada:
  - **Album:** el nombre de carpeta del álbum,
  - **Artist:** el nombre del intérprete (si esta información ID3 tag está disponible),
  - **Title:** el título de pista (si esta información ID3 tag está disponible),
  - el tipo de pista y el tiempo de reproducción transcurrido,
  - **Filename:** el nombre del archivo de pista.

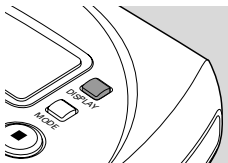

→ La información seleccionada se desplazará dos veces. Aparecerán el número de álbum y el número de pista.

*Nota: El ID3 tag es parte de un archivo MP3 y contiene información de pista variada, como el título de pista o el nombre del intérprete. Complete la información ID3 tag con su codificador de software MP3 antes de grabar el CD MP3.*

## Volumen y sonido

### Ajuste del volumen

- Ajuste el volumen usando  VOL.

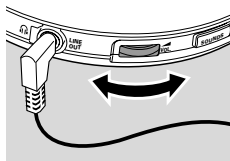

### Ajuste de graves

- 1 Pulse SOUNDS una vez durante la reproducción para seleccionar el ajuste de graves.  
→ La configuración actual de graves parpadeará.
- 2 Pulse + repetidamente para seleccionar entre:
  - **No Bass**: ninguna mejora de graves
  - **Bass 1**: mejora moderada de graves
  - **Bass 2**: fuerte mejora de graves→ La configuración de graves seleccionada parpadeará.
- 3 Pulse SOUNDS para confirmar su selección.

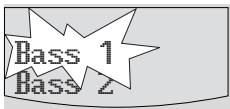
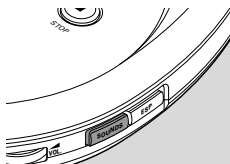

### Ajuste de agudos

- 1 Pulse SOUNDS dos veces durante la reproducción para seleccionar el ajuste de agudos.  
→ La configuración actual de agudos parpadeará.
- 2 Pulse + repetidamente para seleccionar entre:
  - **No Treble**: ninguna mejora de agudos
  - **Treble**: mejora de agudos→ La configuración de agudos seleccionada parpadeará.
- 3 Pulse SOUNDS para confirmar su selección.



# Funciones básicas

## Selección y búsqueda en todos los discos

### Selección de una pista durante la reproducción

- Pulse brevemente ◀◀ o ▶▶ una o varias veces para saltar al comienzo de la pista actual, anterior o siguiente.  
→ La reproducción continuará con la pista seleccionada.

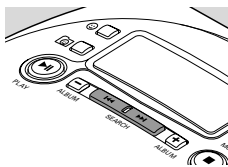

### Búsqueda de un pasaje durante la reproducción

- 1 Mantenga pulsada ◀◀ o ▶▶ para encontrar un pasaje concreto, hacia atrás o hacia delante.  
→ Se iniciará la búsqueda y la reproducción continuará a bajo volumen.
- 2 Suelte el botón en el pasaje que desee.  
→ La reproducción normal continuará.

*Nota: Si **REPEAT**, **SHUFFLE** o  (reproducción de favoritos) han sido seleccionados, la búsqueda sólo será posible en la pista actual.*

## Selección de álbums y pistas en CDs MP3

### Selección de un álbum durante la reproducción

- Pulse brevemente **-** o **+** una o varias veces para saltar a la primera pista del álbum actual, anterior o siguiente.
  - La primera pista del álbum seleccionado se reproducirá.

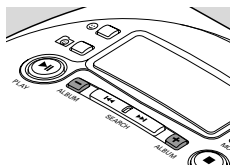

### Selección de una pista durante la reproducción

- 1 Mantenga pulsada **-** o **+** para saltar rápidamente a las pistas MP3 anteriores o siguientes.
  - Comenzará a saltar y se acelerará después de 5 segundos.
- 2 Suelte el botón en la pista que desee.
  - La reproducción continuará en la pista seleccionada.

# Funciones

## Reproducción de una selección de pistas – favoritos

Usted puede marcar alrededor de 2000 pistas como sus favoritos. Para cada disco el equipo memoriza los favoritos y el orden en que se reproducen.

### Convertir una pista en favorito

- 1 Seleccione una pista con **◀◀**, **▶▶**, **-** o **+**.
  - 2 Pulse **😊** para convertir la pista en un favorito.  
→ **😊😊** indica que la pista es un favorito.
- Para convertir un favorito en una pista normal, pulse **😊** durante la reproducción del favorito.  
→ **😊😊** desaparecerá y la pista no será ya un favorito.
  - Para revisar los favoritos del disco insertado, pulse **😊** 2 segundos durante la reproducción.  
→ Todos los favoritos aparecerán en sucesión.

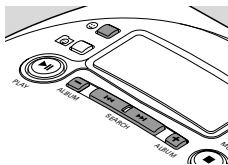

### Reproducción de favoritos

- Pulse **😊** durante la reproducción para reproducir los favoritos del disco insertado.  
→ **😊** se mostrará y la reproducción continuará con el primer favorito. Todos los favoritos se reproducirán en el orden en que fueron convertidos en favoritos.
- Para volver a la reproducción normal, pulse **😊**.  
→ **😊** desaparecerá. La pista actual y todas las pistas consecutivas del disco serán reproducidas.

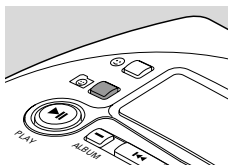

*Note: Los favoritos de un disco que no ha sido reproducido durante mucho tiempo se borrarán si usted ha marcado más de 2000 pistas como favoritos.*



## Reproducción de pistas repetidamente o en orden aleatorio – MODE

- 1** Pulse MODE repetidamente durante la reproducción para seleccionar entre:
- **SHUFFLE ALBUM** (sólo con CDs MP3): Todas las pistas del álbum actual serán reproducidas una vez en orden aleatorio.
  - **SHUFFLE ALL**: Todas las pistas del disco serán reproducidas una vez en orden aleatorio.
  - **REPEAT SHUFFLE ALBUM** (sólo con CDs MP3): Todas las pistas del álbum actual se reproducirán repetidamente en orden aleatorio.
  - **REPEAT SHUFFLE ALL**: Todas las pistas de disco se reproducirán repetidamente en orden aleatorio.
  - **REPEAT**: La pista actual se reproducirá repetidamente.
  - **REPEAT ALBUM** (sólo con CDs MP3): Todas las pistas del álbum actual serán reproducidas repetidamente.
  - **REPEAT ALL**: El disco entero se reproducirá repetidamente.
- La reproducción comenzará en el modo seleccionado transcurridos 2 segundos.

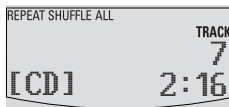
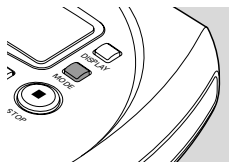

- 2** Para volver a la reproducción normal, pulse MODE repetidamente hasta que **REPEAT** y **SHUFFLE** desaparezcan.

*Nota: Si  (reproducción de favoritos) ha sido seleccionada, **SHUFFLE** y **REPEAT** afectarán sólo a los favoritos.*

# Funciones

## Almacenamiento de la última posición reproducida – RESUME

Puede almacenar la última posición reproducida. Al reiniciar la reproducción continuará donde usted la había detenido.

- 1 Cambie el botón deslizante a RESUME durante la reproducción para activar RESUME.  
→ **RESUME** se mostrará.
  - 2 Pulse ■ cuando quiera detener la reproducción.
  - 3 Pulse ►II para reanudar la reproducción.  
→ La reproducción continuará donde usted la había detenido.
- Para desactivar RESUME, cambie el botón deslizante a OFF.  
→ **RESUME** desaparecerá.

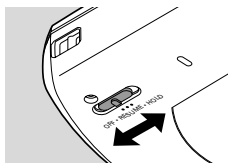

## Bloqueo de todos los botones – HOLD

Puede bloquear todos los botones del equipo. Cuando pulse alguna tecla, no se ejecutará ninguna acción.

- Cambie el botón deslizante a HOLD para activar HOLD.  
→ **RESUME** se mostrará y **Hold** aparecerá.  
Todos los botones están bloqueados.  
Si pulsa alguna tecla, **Hold** aparecerá.
- Para desactivar HOLD, cambie el botón deslizante a OFF.  
→ **RESUME** desaparecerá.



## ESP y ahorro de energía

Con un reproductor de discos portátil convencional, la música puede saltar o detenerse si el reproductor es sacudido o golpeado. La **Electronic Skip Protection** protege este equipo contra la pérdida de sonido causada por ligeras vibraciones o golpes. La reproducción continua está asegurada.

### ¡ESP no protege el equipo de daños causados por caídas!

El ahorro de energía aumenta el tiempo de reproducción de la pila.

- Pulse ESP repetidamente durante la reproducción para activar o desactivar ESP y el ahorro de energía:
  - **ESP on: ESP** se mostrará y ESP se activará.
  - **ESP off: ESP** desaparecerá. ESP se desactivará para lograr la calidad de sonido más alta para pistas de CD de Audio.
  - **Powersaving mode: ESP+LP** se mostrará. ESP y el ahorro de energía se activarán. El tiempo de reproducción de la pila aumentará y el tiempo de protección contra saltos disminuirá ligeramente.

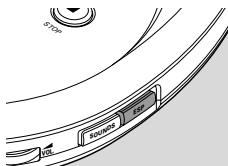

## Beep

Una señal confirma que ha pulsado un botón o que las pilas están gastadas.

- Mantenga pulsado SOUNDS durante 2 segundos para activar o desactivar la señal:
  - **Beep** aparece: La señal está activada.
  - **No beep** aparece: La señal está desactivada.



## Mando a distancia AY 3769 (suministrado o disponible opcionalmente)

### Controles

- MODE** selecciona las opciones de reproducción como **SHUFFLE** y **REPEAT** y la reproducción de favoritos
- ▶||** enciende el equipo, inicia la reproducción e interrumpe la reproducción
- detiene la reproducción y apaga el equipo
- enchufe de 3,5 mm para conectar los auriculares
- + ALBUM -** sólo CD MP3: selecciona el álbum próximo/previo o salta hacia atrás/hacia delante
- ◀ VOLUME** ajusta el volumen
- ◀◀ TRACK ▶▶** salta y busca hacia atrás/hacia delante
- OFF/HOLD** bloquea todos los botones del mando a distancia

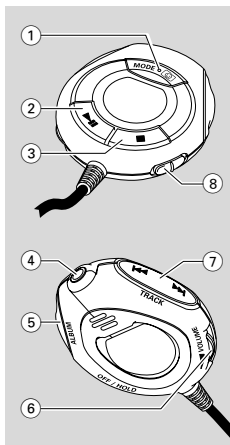

Los botones del mando a distancia tienen las mismas funciones que los botones correspondientes en el equipo, excepto **MODE** :

- Pulse **MODE** repetidamente durante la reproducción para seleccionar una de las opciones de reproducción descritas en «Reproducción de pistas repetidamente o en orden aleatorio – **MODE**». La pantalla del mando a distancia mostrará: **SHUFFLE AL b** – **SHUFFLE AL L** – **REPEAT SHUFFLE AL b** – **REPEAT SHUFFLE AL L** – **REPEAT** – **REPEAT AL b** – **REPEAT AL L**
- Mantenga pulsado **MODE** 2 segundos durante la reproducción para reproducir los favoritos del disco insertado (consulte «Reproducción de una selección de pistas – favoritos»).

## Conexión del mando a distancia

Utilice solamente el mando a distancia AY 3769.

- 1 Pulse **■** en el equipo dos veces para apagar el equipo.
- 2 Conecte firmemente el mando a distancia a **LINE OUT** en el equipo.
- 3 Conecte firmemente los auriculares al enchufe del mando a distancia.
- 4 Mantenga pulsado **▶||** en el mando a distancia durante un segundo para activar el equipo e iniciar la reproducción.  
→ La reproducción se iniciará. El número de álbum (sólo CDs MP3) y el número de pista aparecerán en la pantalla del mando a distancia.
- 5 Ponga **▲VOL** en el equipo en la posición 8 y ajuste el volumen con **▲VOLUME** en el mando a distancia.

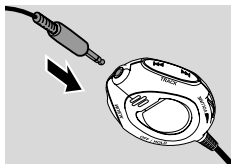

*Nota: Cambie las pilas tan pronto como aparezca **no battery** en la pantalla del mando a distancia.*

## Correa para la muñeca

- 1 Ensarte el extremo más delgado de la correa para la muñeca por el ojal del aparato.
- 2 Pase el extremo más grueso de la correa por el pequeño lazo y tire del extremo grueso hasta tensar la correa.

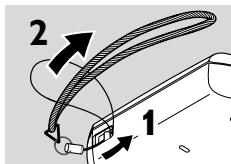

# Localización y solución de averías

## ADVERTENCIA

*Bajo ninguna circunstancia deberá intentar el usuario reparar por sí mismo el equipo, ya que esto invalidará la garantía.*

*Si se produce un fallo, comprobar en primer lugar los puntos listados a continuación antes de llevar el equipo a reparar. Si el usuario no es capaz de resolver un problema mediante el seguimiento de estas ayudas, debe consultar al comercio distribuidor o centro de servicio.*

### Problema

### Solución

**No se enciende, la reproducción no se inicia**

- Inserte las pilas correctamente.
- Cambie las pilas.
- Asegure la conexión del adaptador de red.

**Indicación Hold y/o no hay respuesta a los controles**

- Desactive HOLD.
- Desconecte el equipo de la fuente de alimentación eléctrica o extraiga las pilas durante unos segundos.

**No hay sonido o el sonido es de mala calidad**

- Pulse ►|| para reanudar la reproducción.
- Ajuste el volumen.
- Compruebe y limpie las conexiones.
- Mantenga el equipo lejos de teléfonos móviles encendidos o de fuertes campos magnéticos.





**Indicación  
pls insert CD  
o No audio file**

- Inserte un disco, etiqueta hacia arriba.
- Limpie o vuelva a poner el disco.
- Espere hasta que la lente empañada quede limpia.
- Asegúrese de que ha insertado un disco de audio o un CD MP3.

**Indicación  
Unfinalized CD**

- Asegúrese de que el CDR o CDRW insertado está finalizado.

# Localización y solución de averías

Problema	Solución
<b>El archivo de música no se reproduce</b>	– Asegúrese de que los nombres de los archivos de MP3 terminen con .mp3
<b>Se pierden directorios en el CD MP3</b>	– Asegúrese de que el número total de archivos y álbums en su CD MP3 no sobrepasa 350. – Sólo se mostrarán álbums con archivos MP3.
<b>Se saltan pistas del disco</b>	– Limpie o cambie el disco. – Asegúrese de que <b>REPEAT</b> , <b>SHUFFLE</b> y  no han sido seleccionados.
<b>La música salta o el sonido chasquea cuando reproduce un archivo MP3</b>	– Reproduzca el archivo de música en su ordenador. Si el problema persiste, codifique la pista de audio de nuevo y cree un nuevo CD-ROM.
<b>Indicación Select songs y   parpadea</b>	– No hay favoritos en el disco insertado. Convertir una pista en un favorito.
<b>La música se interrumpe, indicación </b>	– Active ESP.

## **GARANTIA LIMITADA**

### **TOCADISCOS DE CD PORTATIL**

Cambio gratis por un año

Se necesita presentarse en persona con este producto para cambiarlo.

#### **¿QUIEN TIENE PROTECCION?**

Usted debe tener su comprobante de venta para cambiar el producto. Una nota de venta u otro documento mostrando que usted compró el producto se considera un comprobante de venta. Adjúntelo a este manual de instrucciones y reténgalo a la mano.

#### **¿QUE CUBRE?**

La protección bajo la garantía comienza el mismo día en que usted compra el producto. Durante un año a partir de esta fecha, se reemplazará un producto inoperante o defectuoso con otro nuevo, renovado o comparable sin cargo alguno. Un producto de reemplazo tiene cobertura sólo durante el período de la garantía original. Una vez que venza la garantía original del producto, también habrá vencido la garantía del producto de reemplazo.

#### **¿QUE EXCLUYE LA GARANTIA?**

Su garantía no cubre:

- cobros por mano de obra durante la instalación o montaje del producto, ajuste de los controles del cliente o de preferencia e instalación o reparación de los sistemas con antena fuera de la unidad.
- reparación del producto y/o reemplazo de piezas, a raíz de uso indebido, accidente, reparación no autorizada u otra causa no bajo el control de Philips.
- problemas de recepción ocasionados por condiciones de señales o sistemas de cable o de antena fuera de la unidad.
- un producto que requiera modificación o adaptación para que opere en un país que no sea el país para el que fue concebido, fabricado, aprobado y/o autorizado, o la reparación de productos dañados por tales modificaciones.
- daños incidentales o consecuentes que resulten del producto. (Algunos estados no permiten la exclusión por daños incidentales o consecuentes, de modo que es posible que la exclusión arriba indicada no le sea aplicable a usted. Esto incluye, sin limitarse, materiales pregrabados con o sin amparo de derechos de autor.)
- una unidad que se ha usado para fines comerciales o institucionales.

#### **¿DONDE SE EFECTUA EL CAMBIO?**

Usted puede cambiar el producto en todos los países con distribución oficial del producto por Philips. En países donde Philips no distribuye el producto, la entidad local de servicio Philips tratará de darle un producto de reemplazo (aunque puede haber demora si el producto apropiado no está fácilmente disponible).



## **ANTES DE PEDIR UN CAMBIO...**

Por favor, consulte su manual del usuario si necesita ayuda. Si tiene más preguntas, llámenos al 1-800-531-0039.

## **PARA CAMBIAR UN PRODUCTO EN LOS EE.UU., PUERTO RICO O LAS ISLAS VIRGENES...**

Contacte con el 1-800-531-0039 para concertar un cambio. También, usted puede enviar el producto con el seguro y transporte o franqueo prepagados, adjuntando el comprobante de venta y enviándolo a la dirección a continuación:

Philips Exchange Program  
Suite A  
406 North Irish Street  
Greenville TN 37745

(En los EE.UU., Puerto Rico o las Islas Vírgenes, toda garantía implícita, inclusive las garantías implícitas de comerciabilidad y aptitud para un propósito en particular, están limitadas en cuanto a duración al plazo de esta garantía expresa. Puesto que algunos estados no permiten limitaciones sobre la duración de una garantía implícita, es posible que la limitación arriba indicada no le sea aplicable a usted.)

## **PARA CAMBIAR UN PRODUCTO EN EL CANADA...**

Favor de comunicarse con Philips al:

1-800-661-6162 (francófono)  
1-800-531-0039 (anglófono o hispanohablante)

(En el Canadá, esta garantía es otorgada en lugar de toda otra garantía. No se otorga ninguna otra garantía expresa ni implícita, comprendiéndose aquí ninguna garantía implícita de comerciabilidad o aptitud para propósito alguno. Philips no será responsable bajo circunstancia alguna por daños y perjuicios directos, indirectos, especiales, incidentales o consecuentes, independientemente de la manera ocasionada, aún con notificación de la posibilidad de los mismos.)

## **RECUERDE...**

Favor de anotar los números de modelo y serie del producto en el espacio abajo. También, sírvase llenar y enviar oportunamente su tarjeta de registro de la garantía. Así nos será más fácil notificarle en caso de ser necesario.

Modelo No. \_\_\_\_\_

Serie No. \_\_\_\_\_

*Esta garantía le otorga derechos legales específicos y usted podría gozar de otros derechos que varían de un estado a otro.*

# PHILIPS CONSUMER ELECTRONICS NORTH AMERICA

Knoxville, Tennessee 37914-1810, U.S.A.

English

Français

Español

Printed in China

**CLASS 1  
LASER PRODUCT**

3103 306 1894.3

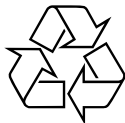

IB8367T003 – VieChr0234