

MP3-CD Soundmachine

AZ **1150**

AZ **1155**



EXPANUM

Let's make things better.



PHILIPS

Important notes for users in the U.K.

Mains plug

This apparatus is fitted with an approved 13 Amp plug. To change a fuse in this type of plug proceed as follows:

1. Remove fuse cover and fuse.
2. Fix new fuse which should be a BS1362 5 Amp, A.S.T.A. or BSI approved type.
3. Refit the fuse cover.

If the fitted plug is not suitable for your socket outlets, it should be cut off and an appropriate plug fitted in its place. If the mains plug contains a fuse, this should have a value of 5 Amp. If a plug without a fuse is used, the fuse at the distribution board should not be greater than 5 Amp.

Note: The severed plug must be disposed of to avoid a possible shock hazard should it be inserted into a 13 Amp socket elsewhere.

How to connect a plug

The wires in the mains lead are coloured with the following code: blue = neutral (N), brown = live (L). As these colours may not correspond with the colour markings identifying the terminals in your plug, proceed as follows:

- Connect the blue wire to the terminal marked N or coloured black.
- Connect the brown wire to the terminal marked L or coloured red.
- Do not connect either wire to the earth terminal in the plug, marked E (or e) or coloured green (or green and yellow).

Before replacing the plug cover, make certain that the cord grip is clamped over the sheath of the lead - not simply over the two wires.

Copyright in the U.K.

Recording and playback of material may require consent. See Copyright Act 1956 and The Performer's Protection Acts 1958 to 1972.

Norge

Typeskilt finnes på apparatens underside.

Observer: Nettbryteren er sekundert innkoplet. Den innebygde nettdelen er derfor ikke frakoplet nettet så lenge apparatet er tilsluttet nettkontakten.

For å redusere faren for brann eller elektrisk støt, skal apparatet ikke utsettes for regn eller fuktighet.

Italia

DICHIARAZIONE DI CONFORMITA'

Si dichiara che l'apparecchio Lettore CD/Radio-registratore mod. AZ1150, AZ1155 Philips risponde alle prescrizioni dell'art. 2 comma 1 del D. M. 28 Agosto 1995 n. 548.

Philips Consumer Electronics
Philips, Glaslaan 2, SFF 10
5616 JB Eindhoven, The Netherlands

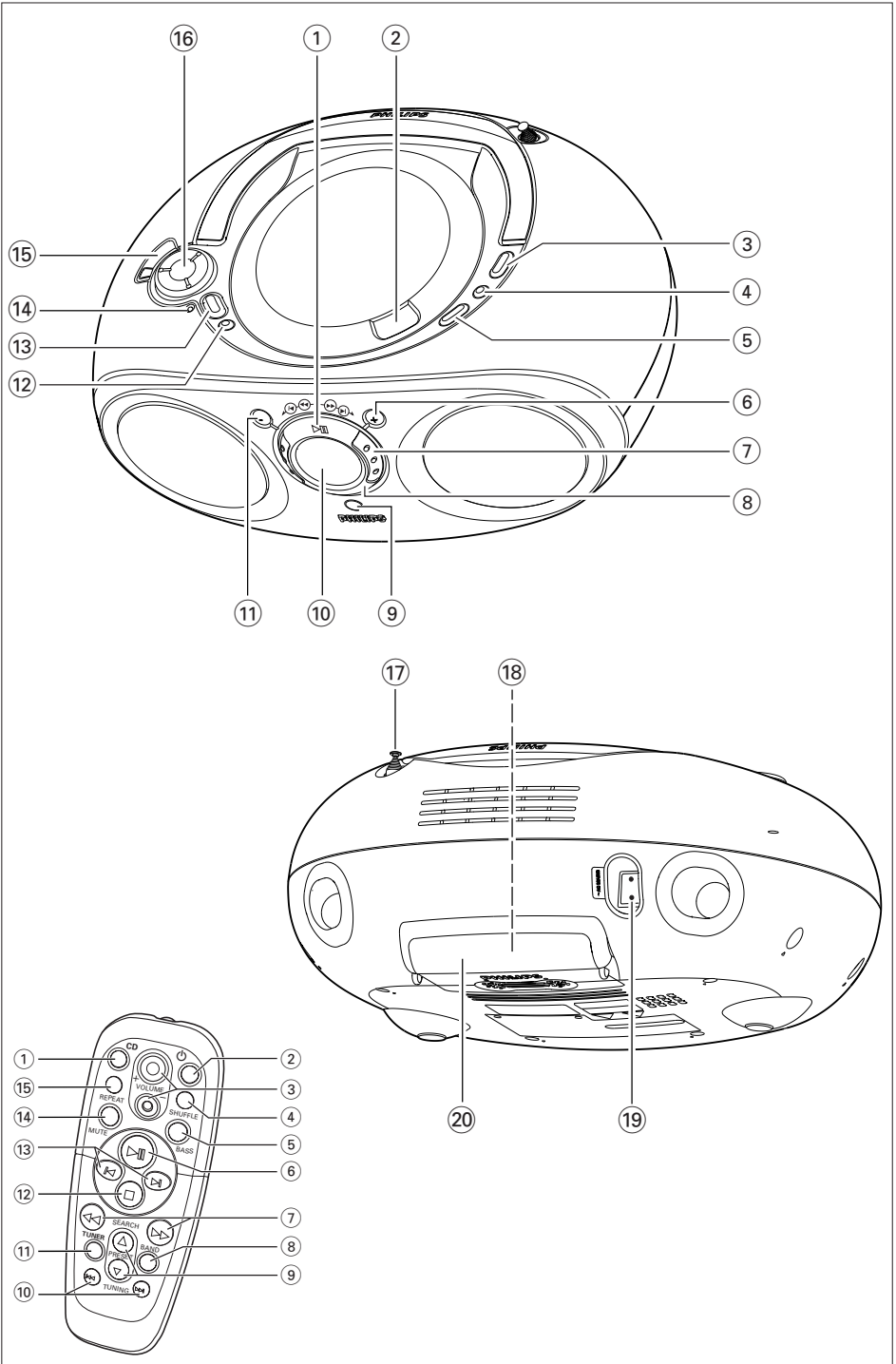

Index

English**English** 6**Français****Français** 18**Español****Español** 32**Deutsch****Deutsch** 44**Nederlands****Nederlands** 56**Italiano****Italiano** 68**Svenska****Svenska** 80**Dansk****Dansk** 92

Index

Suomi —————104

Português —————116

Ελληνικά —————128

Suomi

Português

Ελληνικά

Comandi

Pannello superiore e frontale

- 1 ►||** – inizia o mette in pausa la riproduzione del CD MP3/CD
- 2 OPEN•CLOSE** – premere per aprire/chiedere lo sportello del CD
- 3 BAND** – seleziona la banda radio FM/ MW (AM)/LW (solo in alcune versioni)
- 4 PROGRAM**
 - **CD MP3/CD:** programma/ revisiona i brani programmati;
 - **TUNER:** programma le stazioni del sintonizzatore
- 5 CD MODE**
 - riproduce brani CD MP3/CD/un programma in ordine sparso
 - ripete un brano/CD/ programma
- 6 + ALBUM, PRESET**
 - solo **CD MP3:** seleziona l'album seguente
 - **TUNER:** seleziona la stazione preselezionata successiva
- 7 ROTARY NAVIGATION ◀◀, ▶▶**
 - **CD MP3/CD:** ricerca velocemente all'indietro, in avanti entro un brano
 - **TUNER:** sintonizza la radio (manualmente: in giù, in su)
- ◀, ▶**
 - **CD MP3/CD:** salta al brano/titolo precedente, seguente
 - **TUNER:** ricerca di sintonizzazione automatica (in giù, in su)
- 8 STOP ■** – interrompe la riproduzione del CD MP3; cancella un programma CD MP3

9 IR SENSOR (solo modelli AZ1155)

– infrarossi per telecomando

10 Visualizzatore

– retroilluminato solo quando alimentato da rete

- **CD MP3:** retroilluminazione arancio
- **TUNER/CD:** retroilluminazione verde

11 - ALBUM, PRESET

– solo **CD MP3:** seleziona l'album precedente

- **TUNER:** seleziona la stazione preselezionata

12 SOURCE

– seleziona la fonte sonora per CD MP3 o TUNER

13 POWER

– spegne/accende l'apparecchio

14 LOW BATT

– l'indicatore si illumina se la batteria si sta scaricando

15 ULTRABASS 2

– migliora la risposta dei bassi

16 VOLUME

– regola il livello del volume

Pannello posteriore

17 Antenna telescopica

– per migliorare la ricezione FM

18 Selettore di voltaggio

– (dentro lo scomparto della batteria, non in tutte le versioni) si regola per adeguarsi al voltaggio di zona 110/220V prima di inserire la spina

19 AC MAINS











– presa per il cavo di alimentazione

20 Sportello della batterie

– aprire per inserire 6 x **R-14, UM-2** or **celle C**

Questo prodotto è conforme ai requisiti delle interferenze radio della Unione Europea.

TELECOMANDO DIGITALE (solo per modelli AZ1155)

- 1 CD** – seleziona la fonte sonora **MP3CD -CD**
- 2**  – sposta l'apparecchio in posizione standby
- 3 + VOLUME** - - regola il livello del volume (in su in giù)
- 4 SHUFFLE** – riproduce tutti i brani CD MP3 in ordine sparso
- 5 BASS** – seleziona accensione/spengimento di **ULTRABASS 2**
- 6**  – inizia la riproduzione di CD MP3/CD – mette in pausa il CD MP3/CD
- 7 SEARCH** ,  – il brano CD MP3
- 8 BAND** – seleziona la banda radio FM/ MW(AM)/LW (solo in alcune versioni)
- 9 PRESET** ,  (**su, giù**)
MP3-CD : seleziona un album
TUNER : seleziona una stazione radio preselezionata
- 10 TUNING** ,  (**giù, su**) – sintonizza sulle stazioni del sintonizzatore
- 11 TUNER** – seleziona la fonte sonora del sintonizzatore
- 12**  – interrompe la riproduzione del CD MP3;
– cancella un programma CD MP3
- 13** ,  – salta all'inizio del brano corrente, precedente/ seguente
- 14 MUTE** – interrompe/ riavvia il suono
- 15 REPEAT** – ripete un brano/ programma/ intero CD MP3/CD

Alimentazione

Se conveniente, usare l'alimentazione per assicurare la durata di vita delle batterie. Estrarre la spina dall'apparecchio e dalla presa a muro prima di inserire le batterie.

Batterie (non incluse)

- 1 Aprire il comparto batterie ed inserirvi sei batterie di tipo **R-14, UM-2** o a **celle C**, (preferibilmente alcaline), rispettando la polarità indicata dai simboli **"+"** e **"-"** all'interno del comparto.

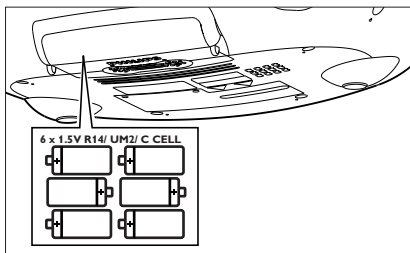

- **Telecomando (solo per modelli AZ1155)**

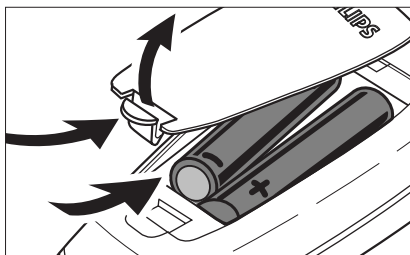

Aprire il comparto batterie ed inserirvi due batterie di tipo **AAA, R03** o **UM4** (preferibilmente alcaline).

- 2 Chiedere lo sportello dello scomparto ed assicurarsi che le batterie siano ferme e corrette al loro posto. L'apparecchio è pronto per funzionare.

Alimentazione

→ Se si accende l'indicatore **BATT LOW**, le batterie stanno per esaurirsi. L'indicatore BATT LOW si spegne se le batterie sono scariche.

Le batterie contengono sostanze chimiche, pertanto devono essere smaltite correttamente.

L'uso improprio delle batterie può causare perdite elettrolitiche e corrodere il comparto o causare la combustione delle batterie. Pertanto:

- Non usare contemporaneamente tipi diversi di batterie, ad es. alcaline con zinco carbonio. Usare solo batterie dello stesso tipo per ogni apparecchio.
- Se si inseriscono batterie nuove, non usarle insieme a quelle vecchie.
- Estrarre le batterie se si pensa di non utilizzare l'apparecchio per lungo tempo.

Uso dell'alimentazione CA

- 1 Controllare che la tensione di rete **indicata sulla piastrina del tipo posizionata sul fondo dell'apparecchio** corrisponda all'alimentazione locale. In caso contrario, rivolgersi al rivenditore o al centro assistenza.

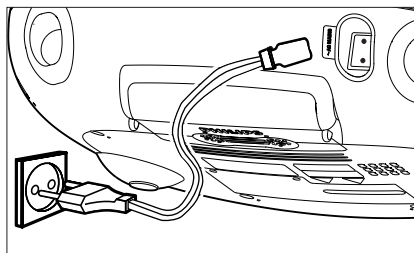

- 2 Collegare il cordoncino di alimentazione all presa AC MAINS e quindi alla presa muro. L'alimentazione a questo punto è collegata e pronta per l'uso.

- 3 Per spegnere completamente, tirare la spina dalla presa a muro.

- Tirare la spina dalla presa a muro per proteggere l'apparecchio durante un temporale.

La targhetta del tipo si trova sul fondo dell'apparecchio.

Accensione/spegnimento dell'alimentazione: Risparmia energia

Sempre premere il pulsante **POWER** dopo usando dell'apparecchio.

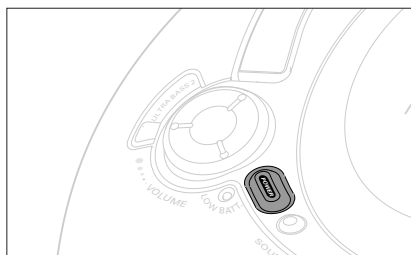

- La retroilluminazione funziona solo quando alimentato da rete.

Consumo elettrico
in posizione standby..... ≤ 2 W

Funzionamento Generale Sintonizzatore digitale

Funzionamento generale

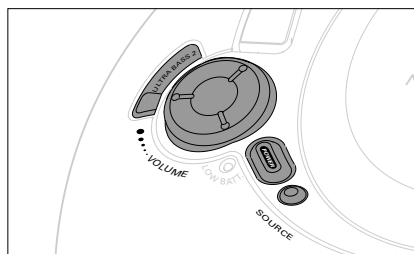

- 1 Premere il pulsante **POWER**.
- 2 Per selezionare la fonte sonora, premere **SOURCE** una o più volte.
- 3 Regolare il suono con i comandi **VOLUME** e **ULTRABASS 2**.
 - Il livello del volume viene visualizzato brevemente con numeri da 0-32, durante la regolazione del volume. Durante l'operazione è visibile la barra del volume.
 - Quando è attivato si accende la luce d'indicazione di **ULTRABASS 2**.

MUTE: solo su modelli AZ1155

- Premere **MUTE** sul telecomando per interrompere immediatamente la riproduzione del sonoro.
 - La riproduzione continua senza suono e la barra del volume lampeggia.
 - Per riattivare la riproduzione del suono potete:
 - premere nuovamente **MUTE**;
 - regolare il comando del volume;
 - cambiare fonte.
- 4 Per spegnere l'apparecchio premere **POWER**.

Nota: quando l'apparecchio viene spento, verranno conservati in memoria:

- le preselezioni del sintonizzatore;
- le regolazioni del suono fino al livello di volume 20 (massimo).

Sintonizzarsi sulle stazioni radio

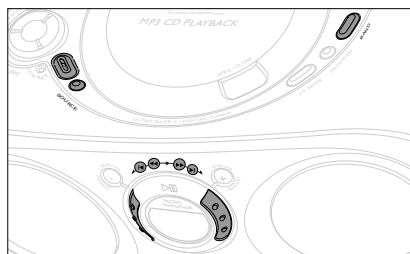

- 1 Premere il pulsante **POWER**.
- 2 Premere **SOURCE** una o più volte per selezionare **TUNER**.
 - Visualizzatore: mostra banda radio, frequenza / e il numero della stazione preselezionata se è già in memoria.
- 3 Premere **BAND** una o più volte seleziona la banda radio desiderata.
- 4 Sintonizzarsi sulle stazioni: è possibile sintonizzarsi sulle stazioni manualmente o con la ricerca automatica di sintonizzazione:

Ricerca automatica di sintonizzazione:

- Ruotare delicatamente in senso antiorario o orario e tenere in posizione l'anello di **ROTARY NAVIGATION** verso **◀** o **▶**, lasciarlo andare quando la frequenza sul visualizzatore inizia a cambiare.
 - La radio si sintonizza automaticamente su una stazione da cui ci sia sufficiente ricezione. Durante la sintonizzazione automatica sul visualizzatore compare **Sr ch**.

Sintonizzatore digitale

Sintonizzazione manuale:

- Ruotare delicatamente l'anello di **ROTARY NAVIGATION** su ◀ o ▶, e poi lasciarlo andare.
- Ripetete la procedura precedente finché raggiungete la frequenza desiderata.

Per migliorare la ricezione

- Per la ricezione in **FM**, estrarre l'antenna telescopica. Inclinare e ruotare l'antenna. Ridurre la lunghezza se il segnale è troppo forte (vicinanza eccessiva ad un trasmettitore).
→ Se si riceve in stereo una stazione FM, appare l'indicazione **stereo**.
- Per la ricezione in **MW(AM) / LW**, l'apparecchio è dotato di un'antenna incorporata, pertanto non è necessario usare l'antenna telescopica. Dirigere l'antenna ruotando tutto l'apparecchio.

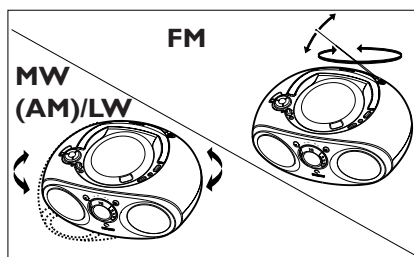

- 5 Per spegnere il sintonizzatore premere **POWER**.

Programmazione delle stazioni radio

Si possono memorizzare fino a 30 stazioni radio in totale. Si può cancellare una stazione preimpostata memorizzando un'altra frequenza al suo posto.

Memorizzazione automatica

La programmazione automatica inizierà con il numero scelto preselezionato. Da questo numero preselezionato in su, le stazioni di sintonizzatore memorizzate precedentemente verranno sovrascritte. L'unità programmerà solamente stazioni che non sono già in memoria.

- 1 Premere **ALBUM, PRESET +** o - una o più volte (◀ o ▶ sul telecomando) per selezionare il numero preselezionato da cui iniziare la programmazione.

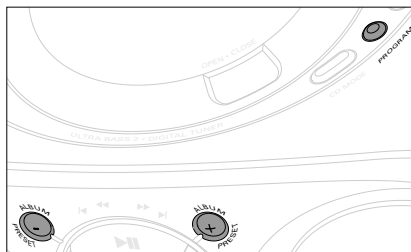

Nota: Se non si seleziona alcun numero preselezionato si inizierà con 1 e tutte le preselezioni verranno sovrascritte.

- 2 Premere **PROGRAM** per più di 2 secondi per attivare la programmazione.
→ Il visualizzatore mostra 'A' (memorizzazione automatica) e 'Sr ch' e le stazioni disponibili vengono programmate in ordine di lunghezza di banda radio: FM, seguita da MW (AM) e /LW (solo in alcune versioni). L'ultima preselezione verrà quindi automaticamente riprodotta.

Programmazione manuale

- 1 Sintonizza sulla stazione desiderata (vedere sintonizzare sulle stazioni).
- 2 Premere **PROGRAM** per attivare la programmazione.
→ Visualizzatore: **program** lampeggia.
- 3 Premere **ALBUM, PRESET +** o **-** una o più volte per assegnare un numero da 1 a 30 a questa stazione.
- 4 Premere di nuovo **PROGRAM** per confermare.
→ Visualizzatore: **program** scompare, viene mostrato il numero preselezionato, la banda radio e la frequenza.
- 5 Ripetere i quattro passaggi precedenti per memorizzare altre stazioni.

ATTENZIONE

L'uso dei comandi o regolazioni o prestazioni delle procedure oltre a quelle descritte nel presente potrebbero causare esposizione a radiazioni pericolose o altre operazioni rischiose.

Informazioni ambientali

Tutto il materiale d'imballaggio non necessario è stato omesso. Il materiale d'imballaggio può essere facilmente separato in tre tipi: cartone, polistirene e plastica.

L'apparecchio consiste di materiale che può essere riciclato se smontato da un'azienda specializzata. Si prega di osservare i regolamenti locali riguardanti lo smaltimento di materiale da imballaggio, batterie scariche e vecchi apparecchi.

Riproduzione di CD MP3

CARATTERISTICHE IMPORTANTI

Formati accettati:

- Formato del disco ISO9660, Joliet e CD multi sessioni. Usate il formato ISO9660 quando è acceso il CD-ROM.
- formato musicale MP3.
- velocità dei bit di MP3 (velocità dei dati): 32-320 Kbps e velocità dei bit variabile.
- 650Mb e 700Mb CD-Rs.
- indice organizzabile fino a un massimo di 8 livelli (max. 64 caratteri).

Informazioni generali

La tecnologia di compressione della musica MP3 (MPEG Audio Layer 3) riduce i dati audio digitali originali fino a 10 volte senza che il suono perda significativamente in qualità. Questo ci permette di registrare fino a 10 ore di musica di qualità simile al CD su un singolo CD-ROM.

Come ottenere musica MP3

Scaricare da Internet file musicali legali sul disco rigido del proprio computer oppure crearli con i propri CD audio. A tale scopo, inserire un CD audio nel drive del CD-ROM del proprio computer e convertire la musica utilizzando un software di codifica adatto. Per ottenere una buona qualità del suono con file musicali MP3 si consiglia una velocità di trasmissione dei bit di 128 kbps o superiore

Riproduzione di CD MP3

Alcuni software di codifica offrono un'opzione per proteggere i file musicali, ovvero i file possono essere riprodotti solo sul computer con cui sono stati creati. Se tali file vengono masterizzati su un CD-ROM, non è possibile riprodurli con questo apparecchio. Assicurarsi di aver disattivato l'opzione di protezione nel software di codifica prima di creare i file musicali. In questo caso l'utilizzatore sarà responsabile del rispetto di tutte le leggi sul copyright locali o internazionali.

Quando è acceso il CD MP3

- Assicuratevi che i nomi dei file dei file MP3 finiscano con **.mp3**.
- Riproduzione di registrazione multi-sessione: Per riproduzione di ultima sessione sulla multi-sessione CDs, assicuratevi di avere registrato più di brano o titolo nell'ultima sessione.
- Assicuratevi di chiudere la sessione.

Come organizzare file MP3

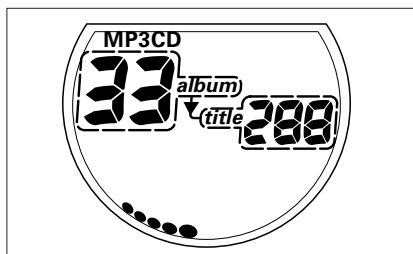

Potete memorizzare fino a un massimo numero di 40 album e 400 titoli su un CD MP3. Al fine di gestire facilmente l'elevato numero di file musicali presenti su un CD-ROM, è possibile organizzarli in cartelle («album»). I brani di un album verranno

riprodotti in ordine alfabetico. Se si desidera organizzarli in un determinato ordine, assegnare ai file un nome che cominci con dei numeri.

Esempio:

001-ONEWORLD.MP3

002-FIRESTARTER.MP3

003-DEER.MP3

- È possibile che sia presente un album 00 che verrà riprodotto prima di tutti gli altri album. L'album 00 contiene tutti i brani che non sono stati inseriti in un album.
- Album e titoli CD MP3 sono mostrati come numeri nel visualizzatore.

IMPORTANTE!

Questo apparecchio non riproduce/è compatibile con i seguenti:

- Formato del disco **UDF**.
- I CD-R(W)s non sono finalizzati.
- I formati di CD mescolati (di combinare brani di CD audio e di MP3 su del disco).
- Album vuoti: un album vuoto è un album che non contiene file MP3, e non verrà mostrato sul visualizzatore.
- I formati dei file che non sono accettati verranno saltati. Questo significa che es.: Documenti word .doc o file MP3 con estensione .dlf sono ignorati e non verranno riprodotti.
- File della lista di riproduzione es. .m3u, .pls di WMA, AAC, Winamp, Sonic, RealJukebox, MS Mediaplayer 7.0, MusicMatch.
- RegISTRAZIONI create su es. **DirectCD**, **PacketWriting** e **Package Writing**.

Riproduzione di un MP3 & CD

LETTORE DI CD MP3

Indicazione sul visualizzatore per funzioni CD MP3:

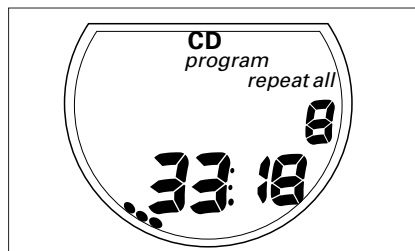

- **OPEN**: sportello del CD aperto
- **READ**: il CD sta leggendo
- **MP3CD**: quando è inserito un CD ROM MP3
- **CD**: quando è inserito un CD audio
- **MP3-CD in modalità stop**: numero totale degli album e numero totale dei titoli
- **CD in modalità stop**: numero totale dei brani e tempo totale di riproduzione
- **Durante la riproduzione del CD MP3/CD**: tempo di riproduzione trascorso del brano corrente e numero del titolo/ numero del brano corrente
- **PAUSE**: durante in pausa la riproduzione
- **Modalità SHUFFLE/ REPEAT**: quando vengono attivate le rispettive modalità
- **program**: quando è attivo il programma CD;
- **Prog** compare anche brevemente quando mettete in memoria un titolo/ brano
- **no SEL**: il programma è attivato ma non ci sono titoli/ brani selezionati
- **FULL**: memoria del programma piena
- **no album**: **ALBUM, PRESET + o -** premuto durante la riproduzione di un CD MP3 o di un CD che non contiene arrangiamenti di album
- **CD Err, no CD o nF CD**: errore / nessun disco inserito/ il CD/ CD-R è vuoto/ il disco non è finalizzato (vedere suggerimenti per la

risoluzione dei problemi)

Riproduzione di un MP3 & CD

Questo lettore CD riproduce dischi audio che comprendono CD-R, e CD MP3 CD-ROM.

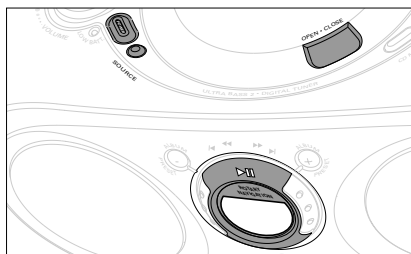

comunque non si possono riprodurre CD-I, CDV, VCD, DVD.

- 1 Premere il pulsante **POWER**.
- 2 Premere **SOURCE** una o più volte per selezionare CD MP3.
- 3 Per aprire lo sportello del CD, sollevare lo sportello del CD sull'estremità contrassegnata **OPEN-CLOSE**.
- 4 Inserire un CD o CD-R con la parte stampata rivolta verso l'alto e chiudete lo sportello del CD.
- 5 Premere **▶||** per iniziare la riproduzione.
- 6 Per mettere in pausa la riproduzione premere **▶||**. Per ricominciare premere di nuovo **▶||**.
- 7 Per interrompere premere **■**.
- 8 Per spegnere l'apparecchio premere **POWER**.

Nota: la riproduzione di un CD MP3 si interromperà anche quando:

- premete il pulsante di apertura del CD;
- selezionate come fonte il sintonizzatore (**TUNER**);
- il disco ha raggiunto la fine.

Riproduzione di un MP3 & CD

Selezionare un brano diverso

A seconda se state ascoltando un MP3 o un CD Audio, durante la riproduzione semplicemente usate il pulsante **ROTARY NAVIGATION** (o i pulsanti ◀ o ▶) del telecomando, solo per **AZ1155** per selezionare un brano particolare.

– Se avete selezionato un brano nella posizione di stop o di pausa premere ▶|| per iniziare la riproduzione

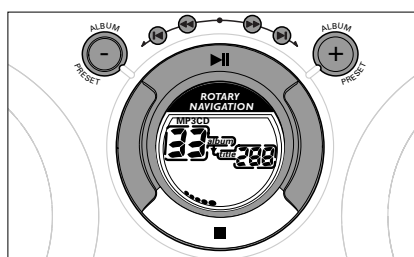

Solo in modalità CD MP3:

Prima premere **ALBUM PRESET +** o **-** una o più volte per trovare il vostro album. Poi seguite i seguenti 2 passaggi.

CD MP3 & CD:

- 1 Ruotate delicatamente l'anello di **ROTARY NAVIGATION** in senso orario o antiorario a ◀ o ▶, (o i pulsanti ◀ , ▶ sul telecomando, solo per **AZ1155**).
- 2 Lasciate andare l'anello di **ROTARY NAVIGATION** quando raggiungete il brano desiderato.

Trovare un passaggio all'interno di un brano

- 1 Ruotate delicatamente l'anello di **ROTARY NAVIGATION** in senso orario o antiorario a ◀◀ o ▶▶, (o i pulsanti ◀◀ o ▶▶ del telecomando, solo per **AZ1155**) e tenere premuto.

→ Non si sente alcun suono durante l'avvolgimento/ riavvolgimento rapido di un MP3.

→ Il CD viene riprodotto ad alta velocità e basso volume.

- 2 Quando riconoscete il passaggio che volete lasciate andare l'anello di **ROTARY NAVIGATION**.

→ Ricomincia la normale riproduzione.

Nota: La ricerca non è possibile durante la riproduzione dei file MP3 messe con bit variabile.

Modi di lettura diversi: SHUFFLE e REPEAT

CD MODE consente di selezionare vari modalità di lettura. Le modalità possono essere selezionate o cambiate durante la riproduzione di un intero CD/Programma CD nella seguente sequenza:

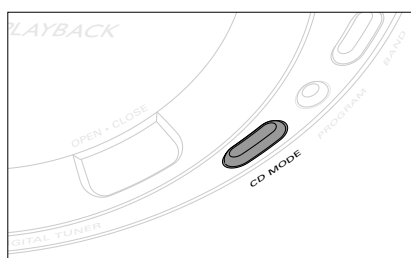

SHUFFLE – tutti i brani vengono letti in ordine casuale

SHUFFLE REPEAT ALL – ripete l'intero CD in ordine casuale

REPEAT – riproduce ripetutamente il brano corrente

REPEAT ALL – riproduce continuamente l'intero CD

Riproduzione di un MP3 & CD

- 1 Durante la riproduzione, selezionare la modalità di lettura premendo una o più volte **CD MODE** fino a visualizzare la modalità di lettura desiderata.
 - Le opzioni **SHUFFLE/ REPEAT** di lettura possono essere combinate ed usate con un programma: es. **SHUFFLE REPEAT ALL** - ripete l'intero programma CD in ordine casuale.
- 2 Per ritornare alla normale riproduzione premere **CD MODE** fino a quando le modalità **SHUFFLE/ REPEAT** non sono più visualizzate.
 - Si può anche premere ■ per uscire dalla modalità di riproduzione.

Programmazione dei numeri di brano

Si possono memorizzare fino a 30 brani nella sequenza desiderata. Se si desidera, memorizzare qualsiasi brano più di una volta:

- 1 In posizione stop, prima selezionare il vostro album e i brani come segue:

Solo per CD MP3:

- premere **ALBUM, PRESET +** o - una o più volte per trovare l'album.
- Ruotare il **ROTARY NAVIGATION** in senso antiorario o orario (o i pulsanti ◀ o ▶ del telecomando, solo per **AZ1155**) per selezionare un brano particolare.
 - Visualizzatore: **album/ title** lampeggia se non avete fatto la rispettiva selezione.
- Continuate con i seguenti passaggi 2-4.

CD:

- Prima usare il **ROTARY NAVIGATION** (o i pulsanti ◀ o ▶ sul telecomando, solo per **AZ1155**) per selezionare un brano particolare.
- 2 Quando compare il numero del brano che avete selezionato premere **PROGRAM** una volta per memorizzare il brano.
 - Il visualizzatore mostra brevemente **program** e 'P r a g' seguiti dal numero del brano che avete selezionato.
 - Se tentate di programmare senza prima aver selezionato il numero di un brano compare, *no SEL*.
- 3 Ripetere i passaggi **1** e **2** per selezionare e mettere in memoria tutti i brani desiderati in questo modo.
 - *FULL* è visualizzato se tentate di programmare più di 30 brani.
- 4 Per riprodurre il programma premere ▶▶.

Per rivedere un programma

- In posizione stop, premere e tenere premuto **PROGRAM** per più di 2 secondi.
 - Il visualizzatore mostra tutti i numeri dei brani memorizzati in sequenza o il titolo del brano CD MP3 e i numeri dell'album.
 - Display: visualizza 'no PR' se non avete memorizzato qualsiasi brano/titolo.

Cancellazione di un programma

Il contenuto della memoria può essere cancellato:

- aprendo lo sportello del CD;
- selezionando la sorgente di suono TUNER source;
- premendo ■ (due volte durante la riproduzione o una volta nella posizione di stop.)

Manutenzione

Precauzioni & Manutenzione Generale

- Poggiare l'apparecchio su una superficie piana edura, in modo che non si muova.
- Non esporre l'apparecchio, le batterie, o i CD ad umidità, pioggia, sabbia o calore eccessivo, generato da apparecchi di riscaldamento o dai raggi solari diretti.
- Non coprire l'apparecchio. E' necessario provvedere ad una ventilazione adeguata, lasciando una distanza minima di 15 cm fra le prese d'aria e le superfici circostanti, per evitare la formazione di calore.
- Non oliare né lubrificare le parti meccaniche dell'apparecchio contenenti cuscinetti autolubrificanti.
- Per pulire l'apparecchio, usare un panno in pelle di camoscio, soffice e leggermente inumidito. Non utilizzare detergenti a base di alcool, ammoniaca, benzene o abrasivi, che potrebbero danneggiare l'alloggiamento.

Lettores di CD MP3 e utilizzo del CD

- Non toccare mai la lente del lettore di CD!
- Improvvisi cambiamenti di temperatura circostante possono causare condensa che appannerebbe la lente del lettore di CD, che renderà impossibile la riproduzione dei CD. Non cercare di pulire la lente, ma trasportare l'apparecchio in un ambiente caldo, sino a fare evaporare l'umidità.
- Per mantenere lo scomparto del CD libero da polvere, chiudere sempre lo sportello del CD. Per pulire e spolverare lo scomparto con un panno morbido ed asciutto.
- Per estrarre un CD dalla custodia, esercitare una pressione sul perno centrale di questa, sollevando il CD. Prendere sempre il CD tenendolo dai bordi e riporlo nella scatola dopo l'uso per evitare graffi e polvere.
- Per pulire il CD, passare su di esso un panno soffice e non peloso, con un movimento in linea retta dal centro verso i bordi. Non usare detergenti, che potrebbero danneggiare il disco.
- Non scrivere mai su di un CD e non attaccare adesivi su di esso.

Individuazione dei Malfunzionamenti

In caso di malfunzionamento, controllare innanzi tutto i punti elencati di seguito, prima di richiedere la riparazione dell'apparecchio.

Se non si è in grado di risolvere il problema seguendo questi suggerimenti, rivolgersi al rivenditore o al centro assistenza.

ATTENZIONE: Non aprire l'apparecchio, per non correre il rischio di scosse elettriche. Non cercare in alcun caso di riparare l'apparecchio da soli, per non invalidare la garanzia.

Problema	Soluzione
Mancanza di suono / Mancanza di alimentazione	<ul style="list-style-type: none">– Regolare VOLUME– Conduttore di alimentazione collegato male. Collegare correttamente il conduttore di alimentazione CA– Batterie scariche/ inserite male. Inserire correttamente nuove batterie
Il display non funziona correttamente/ Assenza di reazione al funzionamento di qualsiasi comando	<ul style="list-style-type: none">– Scarica elettrostatica– Spegner e tirare la spina dell'apparecchio.– Ricollegarlo dopo pochi secondi.
Indicazione Err, no Cd o nF di SCE	<ul style="list-style-type: none">– Nessun CD inserito, inserire un CD– CD graffiato o sporco. Sostituire/ pulire il CD, vedi Manutenzione– La lente del laser appannata. Attendere che la lente si pulisca– Il CD-(R) è vuoto oppure il disco non è finalizzato. Usare un CD-(R) finalizzato.
Il CD salta le tracce	<ul style="list-style-type: none">– CD danneggiato o sporco– Sostituire o pulire il CD– SHUFFLE o PROGRAM attivo– Spegner SHUFFLE / PROGRAM
Il suono salta durante la riproduzione di un MP3	<ul style="list-style-type: none">– file MP3 fatti con compressione superiore a 320kbps– Usare un livello di compressione più basso per registrare brani CD in formato MP3– CD danneggiato o sporco. Sostituire o pulire il CD
Non si riesce a trovare il brano MP3 desiderato	<ul style="list-style-type: none">– Utilizzata estensione sbagliata del file– Salvare il file come .MP3