

Numark®

CDN88 MP3

Professional Dual CD / MP3 Player

- ✔ **QUICKSTART GUIDE**
ENGLISH (3 – 5)
- ✔ **GUÍA DE INICIO RÁPIDO**
ESPAÑOL (6 – 8)
- ✔ **GUIDE D'UTILISATION RAPIDE**
FRANÇAIS (9 – 11)
- ✔ **GUIDA RAPIDA**
ITALIANO (12 – 14)
- ✔ **KURZANLEITUNG**
DEUTSCH (15 – 17)

BOX CONTENTS

- CDN88 MP3 CD player transport unit
- CDN88 MP3 CD player control unit
- Power cable
- RCA cables (2 pair)
- 2 control cables
- 2 fader start cables
- Quickstart Guide
- Reference Manual
- Safety & Warranty Information Booklet

REGISTRATION

Please go to <http://www.numark.com> to register your CDN88 MP3. Registering your product ensures that we can keep you up-to-date with any new product developments and provide you with world-class technical support, should you run into any problems.

GROUND RULES

1. Make sure all items listed in the BOX CONTENTS section are included in the box.
2. **READ SAFETY & WARRANTY INFORMATION BOOKLET BEFORE USING THE PRODUCT.**
3. Study the connection diagram in this guide.
4. Place mixer in an appropriate position for operation.
5. Make sure all devices are turned off and all faders and gain knobs are set to "zero."
6. Connect all stereo input sources as indicated in the diagram.
7. Connect the stereo outputs to power amplifier(s), tape decks, and/or other audio sources.
8. Plug all devices into AC power.
9. Switch everything on in the following order:
 - Audio input sources (i.e. turntables, CD players, etc.)
 - Mixer
 - Last, any amplifiers or output devices
10. When turning off, always reverse this operation by:
 - Turning off amplifiers
 - Mixer
 - Last, any input devices

CONNECTION DIAGRAM

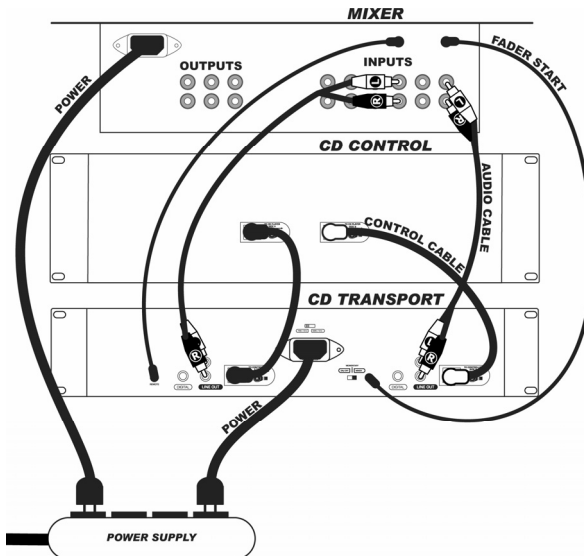

FRONT PANEL FEATURES

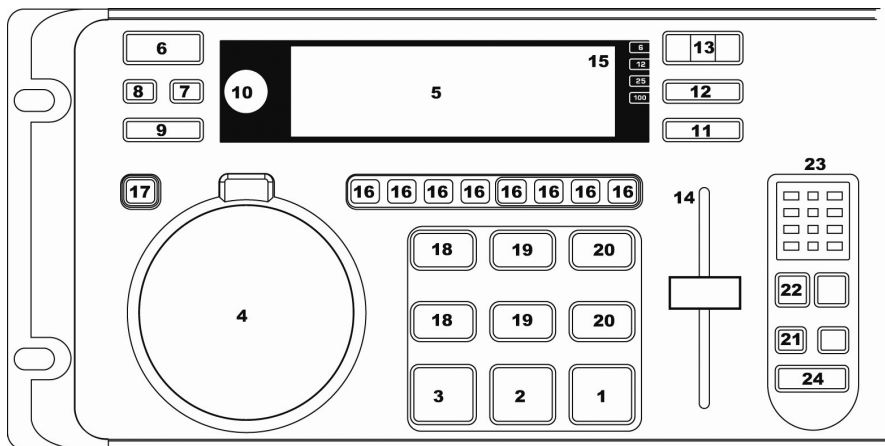

1. **PLAY / STUTTER** – To start the music from the initial cue point.
2. **PAUSE** – To pause the music.
3. **CUE** – To move the music to the cue point and preview the selection.
4. **JOG WHEEL** – Used for various functions such as cueing, scratching, pitch bend, searching, and effect control.
5. **LCD** – Indicates all the functions, as they are occurring, with the CD.
6. **EJECT** – Pressing will open or close the disc tray on the transport.
7. **SNGL** – To set play mode in single or continuous play.
8. **TIME** – Switches the time display between elapsed playing time and remaining time on the track and remaining time on the entire CD.
9. **PROGRAM** – Used for setting track order and various special commands. Depress this button and the unit will stop and the program indicator will light. Select each track to be programmed and press the PROGRAM button between selections. You can program up to 30 tracks. Press PLAY to start the program. To exit and erase program, either hold the program button down for more than 2 seconds while the unit is stopped, open the disc tray, or turn off the power.
10. **TRACK SELECT / SEARCH** –
 - Rotation – selects tracks
 - Pressing while rotating – selects tracks +10
 - Pressing once - Puts JOG WHEEL in Search Mode.
11. **KEY LOCK** – While Key Lock is enabled, adjusting the pitch of the music playing on the deck will only influence its tempo independent of its musical pitch.
12. **PITCH RANGE** – Activates and sets PITCH SLIDER range.
13. **-/+** – Works as pitch bend and controls key and pitch functions.
14. **PITCH SLIDER** – The pitch can be changed by pressing the PITCH button so a PITCH LED is lit, then moving the sliding fader. The pitch will not be changed if the PITCH LED is off.
15. **PITCH RANGE LED** – Indicates current pitch range of the PITCH SLIDER.
16. **EFFECT BUTTON** – Used to determine desired effect.
17. **EFFECT HOLD** – Used to set effect buttons to an alternate position.
18. **LOOP IN** – Used for setting a start loop point and new cue points during playback.
19. **LOOP OUT** – Used for setting the end loop point and releasing the loop action.
20. **RELOOP** – Used for either repeating a previously set loop or seamlessly stuttering on the last set cue point.
21. **AUTO START** – Used for setting alternating play start (relay play) between attached units.
22. **TAP** – Tap this button in time with the beats of the music on that deck. This will enter a new BPM ("beats per minute") reading for that track. Tap this button once only to reset the downbeat of the music at that point without entering a new BPM. Holding the button for 4 seconds will cause the BPM counter to reset and recalculate.
23. **MARCHING BAR GRAPH** – Tracks the beats and measure position of music.
24. **INTERLOCK** – Links both players for beat alignment.

Note: When playing MP3 CDs, CDN88 MP3 will display all MP3s on that disc by their file names and in a single list (i.e., not in their folders/subfolders). When creating an MP3 CD for use with CDN88 MP3, we recommend placing them in only one folder on the disc and properly naming the files.

CD PLAYER & REAR PANEL FEATURES

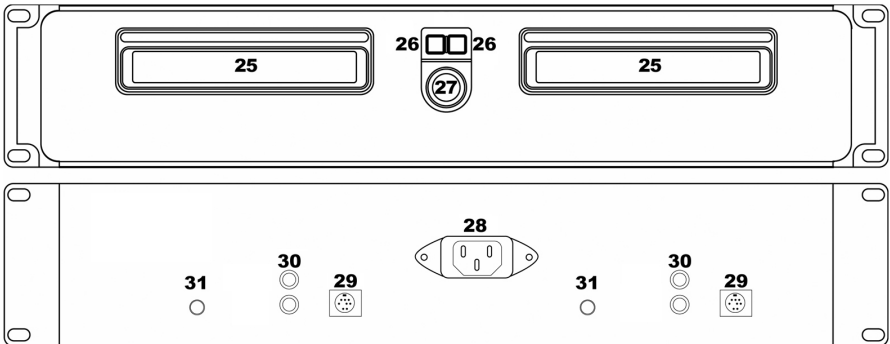

25. **CD DRAWER** – Place your CDs you wish to play in here. This unit is designed to play commercially available CDs, MP3 CDs and properly burned and finalized CD-Rs. Due to variances on the specification of certain CD burners and CDs, some homemade CDs may not play properly. We recommend burning CDs at the minimum speed possible for the best performance.
26. **EJECT** – Pressing will open or close the disc tray on the transport.
27. **POWER SWITCH** – Turn the machine on and off with this button. The unit should always be shut down with this button first before any external power is removed. Typically it is recommended that the CD player is powered on before amplifiers and powered off after amplifiers.
28. **IEC POWER PLUG CONNECTOR** – Plug your supplied power cord in here.
29. **CONTROL CABLE CONNECTOR** – Plug in the 8-pin cable included in here to connect the remote control and main CD unit together.
30. **RCA AUDIO CONNECTORS** – Connect your CD player to your mixer from this line level output.
31. **REMOTE START CONNECTOR** – Use this connector to plug into your fader start compatible mixer or remote switch. This function is always active.
 - To use this connector for fader start, connect a fader start cable to a fader start-compatible mixer. Every time you move the crossfader on the mixer over to the side that the unit is on, it will automatically start playing. When you move the fader away from that side, the unit will stop. Moving the fader back to the unit side will start play again.
 - Foot switches can also be attached to this jack for creative mixing techniques and can be found in most music shops. Connector plugs are often 1/4" and an adapter to 1/8" will be needed for connection. There are also two types of footswitches that will work with this connector. The first is a typical, on/off pushbutton switch and are generally used for switching channels on guitar amps. The second switch is a momentary footswitch and is usually used for keyboard sustain pedals.

CONTENIDO DE LA CAJA

- CDN88 MP3 unidad transportadora de reproductor de CD
- CDN88 MP3 unidad de control de reproductor de CD
- Cable de alimentación
- Cables conectores RCA (2 pars)
- Cables del control (2)
- Cables del fader start (2)
- Guía de inicio rápido
- Manual de Referencia
- Folleto de información sobre la seguridad y la garantía

REGISTRO

Visite <http://www.numark.com> y registre su CDN88 MP3. El registro de su producto asegura que podamos mantenerle actualizado con los nuevos desarrollos de productos y brindarle apoyo técnico de categoría mundial en caso de que tenga algún problema.

REGLAS BÁSICAS

1. Asegúrese de que todos los artículos indicados en "Contenido de la caja" estén incluidos en la caja.
2. LEA EL FOLLETO DE INFORMACIÓN SOBRE LA SEGURIDAD Y LA GARANTÍA ANTES DE UTILIZAR EL PRODUCTO.
3. Estudie el diagrama de conexión incluido en esta guía.
4. Coloque el mezclador en una posición adecuada para su funcionamiento.
5. Asegúrese que todos los dispositivos estén apagados y que todos los faders y perillas de ganancia estén en posición «cero».
6. Conecte todas las fuentes de entrada estéreo como se indica en el diagrama.
7. Conecte las salidas estéreo a los amplificadores de potencia, bandejas de cinta magnética y/o otras fuentes de audio.
8. Enchufe todos los dispositivos al suministro de corriente alterna.
9. Encienda todo en el siguiente orden:
 - fuentes de entrada de audio (por ejemplo, giradiscos, reproductores de CD, etc.)
 - el mezclador
 - por último, cualquier amplificador o dispositivo de salida
10. Al apagar, realice siempre esta operación en sentido inverso:
 - apague los amplificadores
 - el mezclador
 - por último, cualquier dispositivo de entrada

DIAGRAMA DE CONEXIÓN

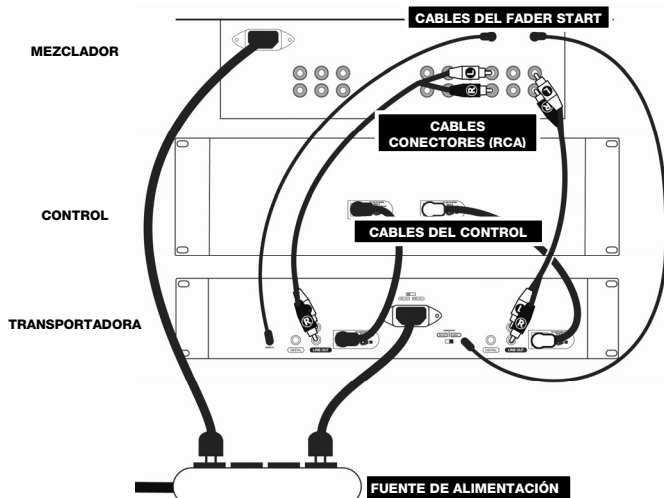

CARACTERÍSTICAS DEL PANEL FRONTAL

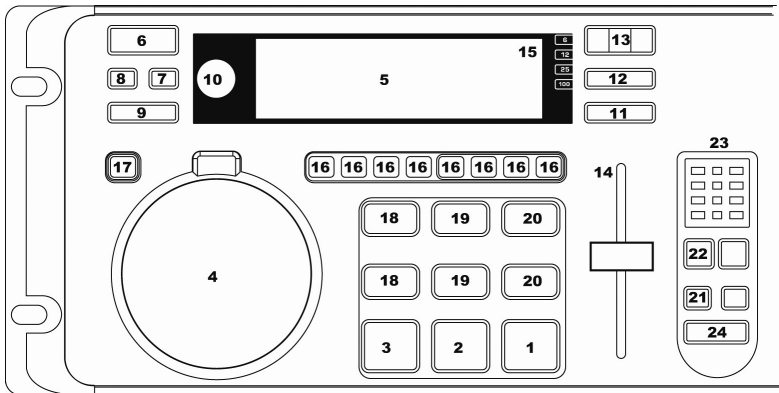

Nota: Cuando se reproducen CD MP3, el CDN88 MP3 muestra todos los MP3 de ese disco por sus nombres de archivo y en una lista única (es decir, no en sus carpetas y subcarpetas). Cuando se crea un CD MP3 para usar con el CDN88 MP3, recomendamos colocarlos sólo en una carpeta del disco, asignando nombres correctos a los archivos.

1. **PLAY / STUTTER** – Para comenzar la música de la señal inicial señale.
2. **PAUSE** – Para detenerse brevemente la música.
3. **CUE** – Para mover la música hasta un cierto punto y vea la selección de antemano.
4. **JOG WHEEL** – Utilizado para varias funciones tales como contar (cueing), rasguño (scratching), pitch bend, buscar, y control del efecto.
5. **LCD** – Indica todas las funciones, mientras está ocurriendo, con el CD.
6. **EJECT** – Al presionar se abrirá o cerrará la bandeja que transporta el disco.
7. **SNGL** – Para fijar el modo de operación en solo o continuo.
8. **TIME** – Cambia la visualización del tiempo entre el tiempo de reproducción transcurrido y el tiempo restante en la pista y el tiempo restante en todo el CD.
9. **PROGRAM** – Pulse este botón y la unidad se detendrá y el indicador de programa se iluminará. Seleccione todas las pistas que desee programar y pulse el botón de PROGRAMA entre cada selección. Podrá programar hasta 30 pistas. Pulse PLAY para activar el programa. Para salir y borrar el programa, mantenga pulsado el botón de programa durante más de 2 segundos mientras la unidad está parada, abra la bandeja del disco, o apague la fuente de alimentación.
10. **TRACK SELECT / SEARCH** –
 - Rotación - selecciona las pistas.
 - Al presionar mientras que rota - selecciona las pistas +10.
 - Al presionar una vez rueda puesta adentro empezará la búsqueda.
11. **KEY LOCK** – Mientras esta función está activada, el ajuste del pitch de la música que se reproduce en la bandeja solo influye sobre su tiempo independientemente del pitch musical.
12. **PITCH RANGE** – Activa y establece las limitaciones del resbalador Pitch (PITCH SLIDER).
13. **-/+** – Funciona como Pitch Bend y controla las funciones llave y pitch.
14. **PITCH SLIDER** – Controla la velocidad total de la música.
15. **PITCH RANGE LED** – indica los límites corrientes del resbalador Pitch (PITCH SLIDER).
16. **EFFECT BUTTON** – Determina el efecto deseado.
17. **EFFECT HOLD** – Fija los botones efectos a una posición alterna.
18. **LOOP IN** – Fija el tartamudeo y las puntas de entrada del bucle.
19. **LOOP OUT** – Fijar las puntas de la salida del bucle y deja salir del bucle.
20. **RELOOP** – Utilizado para una canción repetada (tartamudeo) del punto de entrada del bucle, repetando un comienzo previamente fijado, y hot start.
21. **AUTOSTART** – Utilizado para fijar el comienzo de la canción que se alterna entre las unidades adjuntos (relay play).
22. **TAP** – Golpee este botón en forma sincronizada con los beats de la música de esa bandeja. De esta forma se introduce una nueva lectura de BPM ("beats por minuto") para esa pista. Golpee este botón sólo una vez para reiniciar el downbeat de la música en ese punto sin introducir un valor nuevo de BPM. Manteniendo pulsado el botón por 4 segundos, el contador de BPM se reinicia y recalcula.
23. **MARCHING BAR GRAPH** – Sigue los ritmos y mide la posición de la música.
24. **INTERLOCK** – Esclaviza los dos reproductores al beat.

CARACTERÍSTICAS DEL REPRODUCTOR DE CD Y PANEL TRASERO

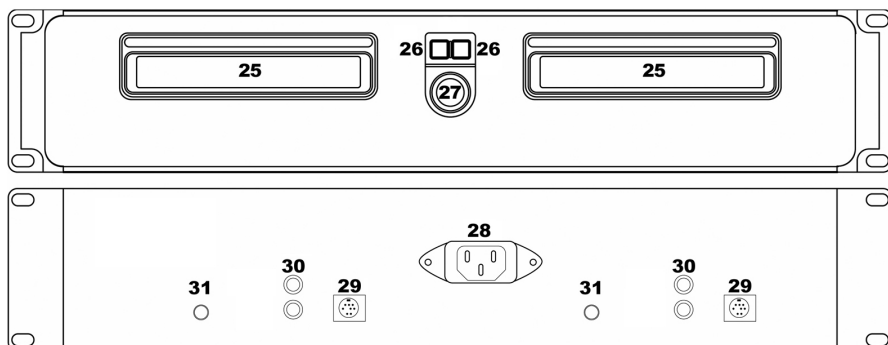

25. **CAJÓN DEL CD** – coloque su CDs que usted desea poner adentro. Esta unidad está diseñada para poner los CDs comercial disponible, los CDs MP3, y los CD-Rs correctamente escritos y cerrados. Debido a las variaciones en la especificación de ciertos escritores de CD y CDs que están hechos en casa pueden funcionar incorrectamente. Para obtener los mejores resultados, recomendamos quemar los CD a la mínima velocidad posible.
26. **EJECT** – Al presionar se abrirá o cerrará la bandeja que transporta el disco.
27. **POWER SWITCH** – enciende y apaga la máquina con este botón. La unidad se debe cerrar siempre con este botón primero antes de que se quite cualquier potencia externa. Se recomienda típicamente que accione el lector de CD, encendido antes de los amplificadores y apagado después de los amplificadores para evitar un punto audio que se enviará a través de su equipo.
28. **CONECTOR DEL ENCHUFE DE PODER DEL IEC** – enchufe su cable eléctrico previsto aquí.
29. **CONECTOR DE CABLE DE CONTROL** – Conecte los cables incluido de 8-pin al control remoto y a la unidad de CD.
30. **LOS CONECTORES AUDIO RCA** – conecte a su lector de CD con su mezclador de esta línea salida.
31. **CONECTOR DEL REMOTE START** – utilice este conector para tapar en su mezclador compatible fader start o mando. Esta función siempre está activa.
 - Conecte un cable al fader start con un mezclador compatible fader start para utilizar este conector para el fader start. Cada vez que usted mueve el crossfader en el mezclador hacia la unidad, comenzará automáticamente a cantar. Cuando usted mueve el crossfader lejos de esta unidad se parará. El movimiento del crossfader otra vez hacia la unidad comenzará a cantar de nuevo.
 - Los interruptores de pie se pueden también asociar a este enchufe para las técnicas creativas de mezcla y se pueden encontrar en la mayoría de los departamentos de la música. Los enchufes del conector son a menudo 1/4" y un adaptador a 1/8" será necesario para la conexión. Hay también dos tipos de interruptores de pie que funcionan con este conector. El primero es un interruptor típico pulsador, comenzar/apagar y se utiliza generalmente para los canales de la conmutación en los amplificadores de guitarra. El segundo interruptor es un interruptor de pie momentáneo y se utiliza generalmente para los pedales sostenidos del teclado.

CONTENU DE LA BOÎTE

- CDN88 MP3 unité de transport du lecteur CD
- CDN88 MP3 unité de commande pour lecteur CD
- Câble d'alimentation
- Câbles de connexion RCA (2 paires)
- Câbles de commande (2)
- Câbles start potentiomètre (2)
- Guide d'utilisation simplifié
- Guide d'utilisation
- Le livret des consignes de sécurité et des informations concernant la garantie

ENREGISTREMENT

Veillez visiter le site internet <http://www.numark.com> pour enregistrer votre nouveau CDN88 MP3. L'enregistrement des produits vous permet d'être informé sur les nouveautés concernant les produits et de vous offrir un soutien technique de niveau international, si vous en aviez besoin.

RÈGLES DE BASE

1. Assurez-vous que tous les articles énumérés dans le contenu de la boîte de ce guide sont inclus dans la boîte.
2. **VEUILLEZ LIRE LE LIVRET DES CONSIGNES DE SÉCURITÉ ET DES INFORMATIONS SUR LA GARANTIE AVANT D'UTILISER LE PRODUIT.**
3. Examinez le schéma de connexion de ce guide.
4. Placez la console de mixage en position de fonctionnement.
5. Assurez-vous que tous les appareils sont hors tension et que tous les atténuateurs et le gain sont réglés à « zéro ».
6. Connectez toutes les sources d'entrées stéréo telles qu'indiquées sur le schéma.
7. Branchez toutes les sorties aux amplificateurs de puissance, aux lecteurs de cassette et aux sources audio.
8. Branchez tous les appareils à une prise de courant alternatif (AC).
9. Mettre tous les appareils sous tension dans l'ordre suivant.
 - sources d'entrée audio (c.-à-d.tourne-disques, lecteurs de disques compacts, etc.)
 - Consoles de mixage
 - en dernier, tous amplificateurs ou appareils de sortie
10. Pour mettre hors tension, toujours inverser l'opération :
 - Éteindre les amplificateurs
 - Consoles de mixage
 - En dernier, tous les appareils d'entrée

SCHEMA DE CONNEXION

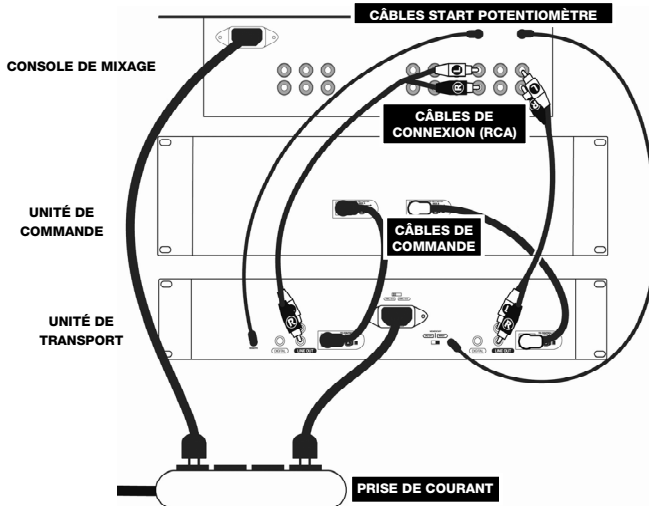

CARACTÉRISTIQUES DU PANNEAU AVANT

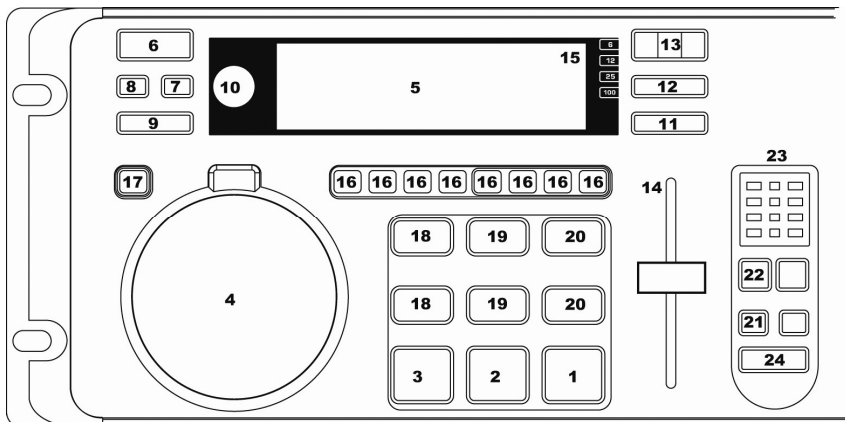

1. **PLAY / STUTTER** – Pour commencer la musique du point initial.
2. **PAUSE** – Pour faire la pause.
3. **CUE** – Pour bouger la musique au point de queue et prévoir la sélection.
4. **JOG WHEEL** – Utilisé pour différentes fonctions comme cueillir, scratch, pitch-bend, et contrôle des effets.
5. **LCD** – Indique toutes les fonctions, comme elles apparaissent, avec le CD.
6. **EJECT** – En appuyant on peut ouvrir ou fermer la boîte du disque.
7. **SNGL** – Pour établir le play –mode en single (seul) ou continuos (continu).
8. **TIME** – Modifie le mode d'affichage de la durée entre le temps écoulé, le temps restant de la piste et le temps restant sur le disque.
9. **PROGRAM** – Lorsque cette touche est enfoncée, le lecteur cesse la lecture et l'indicateur de programme s'allume. Sélectionnez chaque piste à programmer et appuyez sur la touche PROGRAM entre chacune des sélections. Vous pouvez programmer jusqu'à 30 pistes. Appuyez sur PLAY pour débuter le programme. Pour sortir et effacer le programme, vous pouvez maintenir la touche PROGRAM enfoncée pour plus de 2 secondes lorsque lecteur est arrêté, ouvrir le compartiment à disques ou encore, mettre l'appareil hors tension.
10. **TRACK SELECT/SEARCH** –
 - Rotation – sélectionner la musique.
 - Appuyer en même temps avec la rotation – sélectionner musique +10.
 - Appuyer une seule fois – met la manche en Search Mode (recherche).
11. **KEY LOCK** – Quand Key Lock est activé, régler la tonie de la musique en lecture sur le module influencera uniquement son tempo indépendant de la tonie musicale.
12. **PITCH RANGE** – Actionne et programme la radio du PITCH SLIDER.
13. **-/+** – Fonctionne comme pitch bend et contrôle les touches et les fonctions pitch.
14. **PITCH SLIDER** – Contrôle la vitesse moyenne de la musique.
15. **PITCH RANGE LED** – Indique la rate courante du PITCH SLIDER.
16. **EFFECT BUTTON** – Utilisé à déterminer l'effet désiré.
17. **EFFECT HOLD** – Utilisé pour établir les boutons des effets dans une position alternative.
18. **LOOP IN** – Utilisé à établir le stutter et loop dans des points.
19. **LOOP OUT** – Utilisé à déterminer les points loop et libérer le loop.
20. **RELOOP** – Utilisé pour un play répété du loop au point, en répétant un pré établissement.
21. **AUTOSTART** – Utilisé pour établir un commencement alternatif entre les unités attachées (relay play).
22. **TAP** – Tapez cette touche au tempo de la musique en cours de lecture sur le module correspondant. Ceci permet d'entrer une nouvelle lecture BPM (battements par minute) pour cette piste. Pour reprogrammer le premier battement sans entrer un nouveau BPM, tapez simplement sur la touche TAP une fois. Lorsque cette touche est maintenue enfoncée pendant 4 secondes le BPM se réinitialise et recalcule les battements.
23. **MARCHING BAR GRAPH** – Détermine les tapes et mesure la position de la musique.
24. **INTERLOCK** – Assure la connection des deux lecteur cd's sur l'alignement BPM.

Remarque : Lors de la lecture de CD MP3, le CDN88 MP3 affiche en une liste tous les MP3 se trouvant sur le disque par leur nom de fichier sans nommer les dossiers ou les sous-dossiers. Lorsque vous créez un disque pour l'utiliser avec le CDN88 MP3, nous vous recommandons de bien identifier les fichiers MP3 et de tous les mettre dans un seul dossier.

CARACTÉRISTIQUES DU LECTEUR CD ET PANNEAU ARRIÈRE

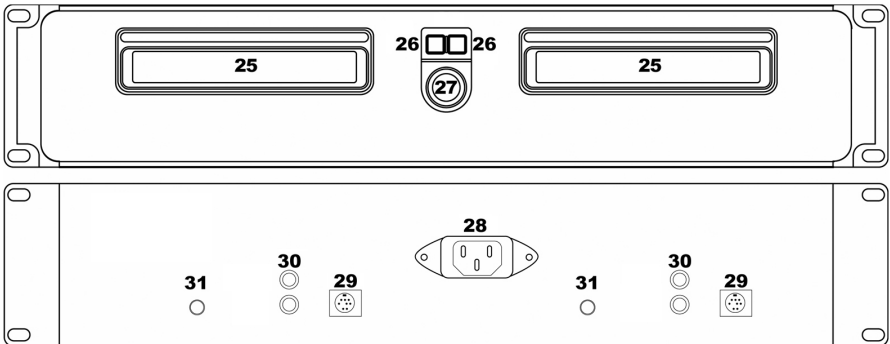

25. **UNITÉ CD** – Placez les CDs que vous voulez écouter ici. Cette unité est faite pour les CDs disponibles et pour le CD-Rs finalisé. A cause de la variabilité de chaque CD, ceux qui sont fait à la maison ne peuvent pas représenter correctement. Nous vous recommandons d'utiliser la vitesse la plus lente lors de la gravure de CD afin d'obtenir la meilleure qualité possible.
26. **EJECT** – En appuyant on peut ouvrir ou fermer la boîte du disque.
27. **INTERRUPTEUR D'ALIMENTATION** – C'est le bouton qui permet d'allumer ou d'éteindre la machine. L'unité doit être éteinte premièrement par ce bouton avant de débrancher la machine. En général il est recommandé d'allumer le lecteur CD avant et les amplificateurs après pour éviter un choc audio à l'intérieur de votre système.
28. **CONNECTEUR CEI POUR CÂBLE D'ALIMENTATION** – Branchez votre corde d'alimentation ici.
29. **CONNECTEUR DE CÂBLE DE COMMANDE** – Branchez les câbles 8-pin inclus pour brancher l'unité de contrôle avec l'unité de lecteur CD.
30. **CONNECTEURS AUDIO RCA** – Branchez votre CD player au mixer de ces sorties.
31. **CONNECTEUR POUR COMMANDE À DISTANCE** – Utilisez ce connecteur pour brancher votre potentiomètre dans votre mixer compatible. Cette fonction est toujours active.
 - Pour utiliser ce connecteur, connectez un câble « fader start » à votre mixer (compatible avec fader start). Chaque fois que vous bougez le câble connecteur du mixer sur la partie où l'unité fonctionne, cela va commencer à fonctionner automatiquement. Quand vous éloignez le câble fader, l'unité arrêtera. En bougeant le fader sur l'unité, cela va recommencer à fonctionner.
 - Des manches de changement pour les pieds peuvent être attachées pour un mixage créatif et peuvent être trouvées dans la majorité des magasins de musique. Les prises de connexion sont souvent 1/4" et un adaptateur pour 1/8" sera nécessaire pour la connexion. Il y a deux types de manches pour le pied qui fonctionnent avec ce connecteur. Le premier est typique, bouton on/off, et il est utilisé en général pour changer les canaux pour les guitares électriques. Le deuxième type est un bouton temporaire et il est utilisé pour les keyboards.

CONTENUTI DELLA CONFEZIONE

- CDN88 MP3 unità di trasporto lettore CD
- CDN88 MP3 unità di controllo lettore CD
- Cavo di alimentazione
- Cavi di connessione RCA (2 paia)
- Cavi di controllo (2)
- Cavi di fader start (2)
- Guida rapida
- Manuale di riferimento
- Libretto di istruzioni di sicurezza e garanzia

REGISTRAZIONE

Recarsi alla pagina <http://www.numark.com> per registrare il CDN88 MP3. La registrazione del prodotto garantisce che possiamo tenervi aggiornati con tutti gli ultimissimi sviluppi del prodotto e offrirvi assistenza tecnica di livello mondiale, in caso di eventuali problemi.

NORME FONDAMENTALI

1. Assicurarsi che tutti gli elementi elencati sul frontespizio della presente guida si trovino nella confezione.
2. **LEGGERE ATTENTAMENTE IL LIBRETTO DELLE ISTRUZIONI DI SICUREZZA PRIMA DI UTILIZZARE IL PRODOTTO.**
3. Studiare con cura lo schema dei collegamenti fornito nella guida.
4. Sistemare il mixer in una posizione adeguata all'uso.
5. Assicurarsi che tutti i dispositivi siano spenti e che tutti i fader e le manopole di guadagno siano impostati su "zero".
6. Collegare tutte le sorgenti di ingresso stereo come indicato nello schema.
7. Collegare le uscite stereo ad amplificatori, mangianastri e/o altre sorgenti audio.
8. Collegare tutti i dispositivi all'alimentazione CA.
9. Accendere tutto nel seguente ordine:
 - sorgenti di ingresso audio (giradischi, lettori CD, ecc.)
 - il mixer
 - infine, eventuali amplificatori o dispositivi di uscita
10. Al momento dello spegnimento, invertire questa operazione spegnendo:
 - gli amplificatori
 - il mixer
 - infine, qualsiasi dispositivo di ingresso

SCHEMA DEI COLLEGAMENTI

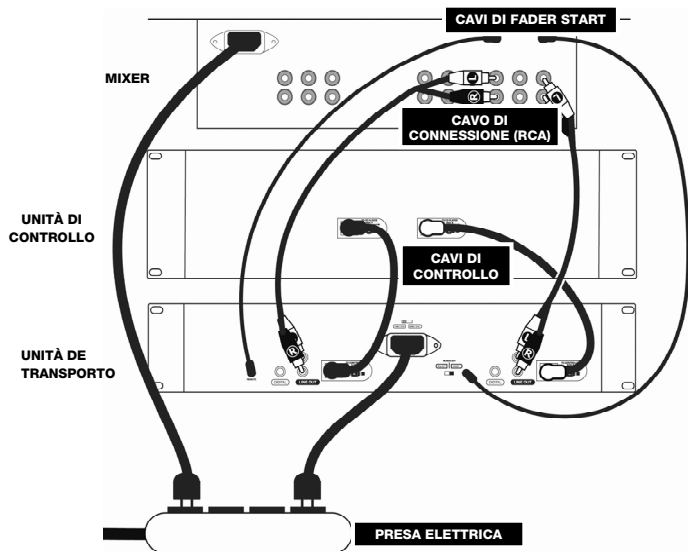

CARATTERISTICHE PANNELLO ANTERIORE

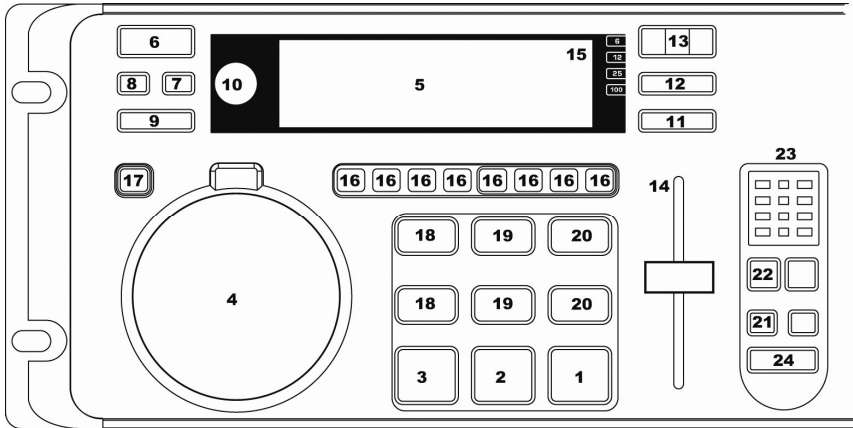

1. **PLAY / STUTTER** – per cominciare la musica da un punto iniziale.
2. **PAUSE** – per spegnere la musica (mettere la pausa).
3. **CUE** – per mettere la musica a un certo punto e prevedere la selezione.
4. **JOG WHEEL** – utilizzata per varie funzioni tali come cue, scratch, pitch-bend, controllo degli effetti.
5. **LCD** – indica tutte le funzioni, mentre appaiono, con il CD.
6. **EJECT** – premendo si chiuderà o si aprirà il cassetto di trasporto del disco.
7. **SNGL** – per stabilire il modo di funzionamento (play mode) in single o continuo.
8. **TIME** – Commuta il tempo visualizzato a display tra tempo di riproduzione trascorso, tempo rimanente sulla singola traccia e tempo rimanente sull'intero CD.
9. **PROGRAM** – Premendo questo tasto l'apparecchio si ferma e si accende l'indicatore di programma. Selezionare ciascuna traccia da riprodurre e premere il tasto PROGRAM tra una selezione e l'altra. È possibile programmare fino a 30 tracce. Premere PLAY per avviare il programma. Per uscire e cancellare il programma, mantenere la pressione sul tasto program per più di 2 secondi ad apparecchio fermo, aprire il vassoio del disco, o disconnettere l'alimentazione.
10. **TRACK SELECT/SEARCH** –
 - Rotazione – seleziona la musica.
 - Premendo mentre si svolge la rotazione – seleziona la musica + 10.
 - Premendo una sola volta – Mette la marcia nel modo di ricerca (search mode).
11. **KEY LOCK** – Quando Key Lock è attivo, la regolazione del pitch della musica riprodotta sul deck ne influenzerà unicamente il tempo, indipendentemente dal suo pitch musicale.
12. **PITCH RANGE** – Mette in funzionamento e stabilisce i limiti per il cursore pitch (PITCH SLIDER).
13. **-/+** – Funziona come pitch bend e controlla le funzioni chiave e le funzioni pitch.
14. **PITCH SLIDER** – Controlla la velocità totale della musica.
15. **PITCH RANGE LED** – Indica l'intervallo corrente del cursore pitch (PITCH SLIDER).
16. **EFFECT BUTTON** – Utilizzato per determinare l'effetto desiderato.
17. **EFFECT HOLD** – Utilizzato per stabilire gli effetti in posizioni alternative.
18. **LOOP IN** – Utilizzato per selezionare i punti di loop in e di stutter.
19. **LOOP OUT** – Utilizzato per selezionare i punti di loop out e di terminazione loop.
20. **RELOOP** – Utilizzato per un play ripetuto (stutter) dal punto loop in, ripetendo un set precedente, e hot start.
21. **AUTOSTART** – Utilizzato per alternare il play fra le unità allegate (relay play).
22. **TAP** – Battere questo tasto a tempo con il battito della musica presente su quel deck. Così facendo verrà inserita una nuova lettura di BPM ("battiti al minuto") per tale traccia. Battere questo tasto una sola volta per azzerare l'attacco della musica a quel punto senza inserire un nuovo BPM. Tenendo premuto il pulsante per 4 secondi, il contatore del BPM si azzererà e ricalcola.
23. **MARCHING BAR GRAPH** – Segue il ritmo e misura la posizione della musica.
24. **INTERLOCK** – permette di collegare entrambi i lettori per l'allineamento del beat.

Nota bene: quando si riproducono CD MP3, il CDN88 MP3 visualizzerà a display tutti gli MP3 presenti su quel disco per nome file e in un singolo elenco (ossia non nelle rispettive cartelle / sottocartelle). Quando si crea un CD MP3 per l'uso con il CDN88 MP3, si raccomanda di collocarli in un'unica cartella sul disco e di nominare adeguatamente i file.

CARATTERISTICHE LETTORE CD E PANNELLO POSTERIORE

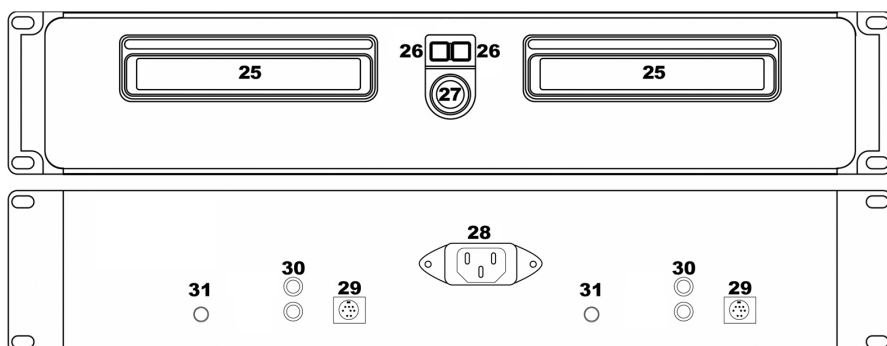

25. **LETTORE CD** – Si collocano i CD che uno desidera ascoltare (play) qui dentro. Questa unità è progettata per utilizzare dei CD disponibili sul mercato e dei CDR iscritti e finalizzati correttamente. A causa delle variazioni nelle specifiche dei diversi iscrivitori (burner) di CD e dei CD stessi, certi CD manufatti potrebbero non funzionare correttamente. Per ottenere le migliori prestazioni, si raccomanda di masterizzare il CD alla minima velocità possibile.
26. **EJECT** – premendo si chiuderà o si aprirà il cassetto di trasporto del disco.
27. **INTERRUTTORE DI ALIMENTAZIONE** – questo è il pulsante che permette di accendere e di spegnere l'apparecchio. L'unità deve essere spenta sempre con questo pulsante prima che qualsiasi cavo di alimentazione sia tolto. Tipicamente, si raccomanda che il CD player sia acceso prima degli amplificatori e spento dopo gli amplificatori per evitare che uno shock audio sia trasmesso tramite l'impianto.
28. **PRESA CONENTTORE D'ALIMENTAZIONE IEC** – inserire a questo livello il cavo di alimentazione in dotazione.
29. **CONNETTORE DEL CAVO DI COMANDO** – inserire il cavo a 8 poli in dotazione per collegare il telecomando e l'unità principale CD.
30. **CONNETTORI AUDIO RCA** – collegare il lettore CD al mixer tramite questa uscita a livello di linea.
31. **CONNETTORE FADER START** – Utilizzare questo connettore per introdurlo nell'apparecchio da missare o il telecomando compatibile fader start. Questa funzione è sempre attiva.
 - Per utilizzare questo connettore allo scopo di accendere il fader, collegare un cavo fader start a un apparecchio da missare compatibile fader start. Ogni volta che si muove il crossfader dell'apparecchio da missare nella parte in cui si trova l'unità, questo comincerà a cantare automaticamente. Quando si muove il cavo fader nella parte opposta, l'unità si spegne. Muovendo il cavo fader indietro verso la parte dell'unità, questa comincerà a cantare di nuovo.
 - Anche dei commutatori di piede possono essere allegati a questo manicotto jack per delle tecniche creative di missaggio e questi si possono procurare dalla maggior parte dei negozi musicali. I manicotti connettori sono frequentemente $\frac{1}{4}$ " ; un adattore di $\frac{1}{8}$ " è necessario per la connessione. Ci sono anche due tipi di commutatori di piede che possono funzionare con questo connettore. Il primo è un commutatore pulsante da premere acceso/spento tipico ed è utilizzato in generale per cambiare i canali degli amplificatori di chitarra. Il secondo commutatore di piede momentaneo è utilizzato di solito come pedale di sostegno per gli strumenti con keyboards.

INHALT DER VERPACKUNG

- CDN88 MP3 Transport einheit für CD-spieler
- CDN88 MP3 Steuerungseinheit für CD-spieler
- IEC-Genormtes Stromkabel
- RCA-Verbindungskabel (doppelpaar)
- Steuerungskabel (2)
- Startkabel für Fader (2)
- Kurzanleitung
- Bedienungsanleitung
- Broschüre mit den Sicherheits- und Garantierichtlinien

REGISTRIERUNG

Registrieren Sie Ihren CDN88 MP3 bitte auf <http://www.numark.de>. Dadurch geben Sie uns die Möglichkeit, Ihnen Informationen bei Produktaktualisierungen zukommen zu lassen und um Ihnen die bestmögliche technischen Support zu bieten.

GRUNDREGELN

1. Vorderseite der Anleitung abgebildeten Bestandteile im Karton befinden.
2. **LESEN SIE VOR DER VERWENDUNG DES PRODUKTS DIE SICHERHEITSHINWEISE.**
3. Sehen Sie sich die Anschlussübersicht in dieser Anleitung an.
4. Stellen Sie den Mixer in einer für den Betrieb geeigneten Position auf
5. Achten Sie darauf, dass alle Geräte ausgeschaltet sind und dass alle Fader und Gain Regler Ihres Mixers auf dem niedrigsten Wert stehen.
6. Verbinden Sie alle Stereo Eingangsquellen, wie in der Anschlussübersicht gezeigt, mit dem Mixer.
7. Schließen Sie die Stereo Ausgänge an Verstärker, Kassettendecks oder andere Audiogeräte an.
8. Schließen Sie alle Geräte an den Stromkreis an.
9. Schalten Sie die Geräte in der folgenden Reihenfolge ein:
 - Audio Eingangsquellen (z.B. Turntables, CD Player, usw.)
 - Mixer
 - Zuletzt Verstärker und Ausgangsgeräte
10. Schalten Sie Ihr System **IMMER** in genau der umgekehrten Reihenfolge aus, indem Sie:
 - Zuerst Verstärker
 - Dann den Mixer
 - Und am Schluss die Eingangsquellen ausschalten

ANSCHLUSSÜBERSICHT

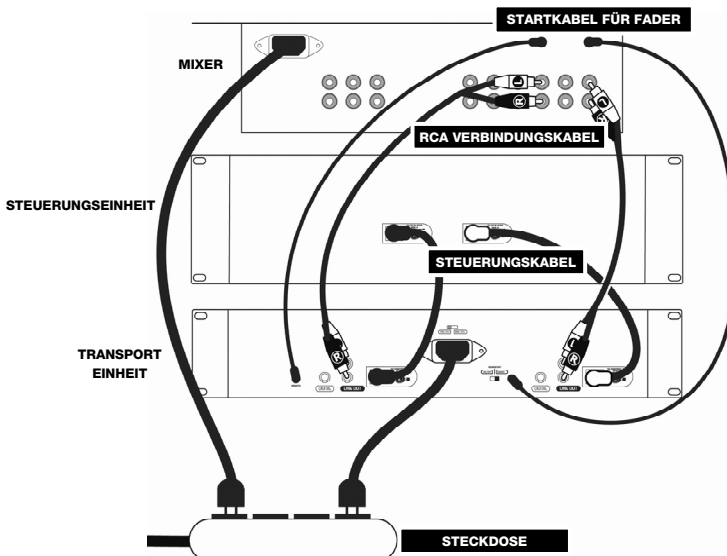

ÜBERSICHT ÜBER DIE VORDERSEITE

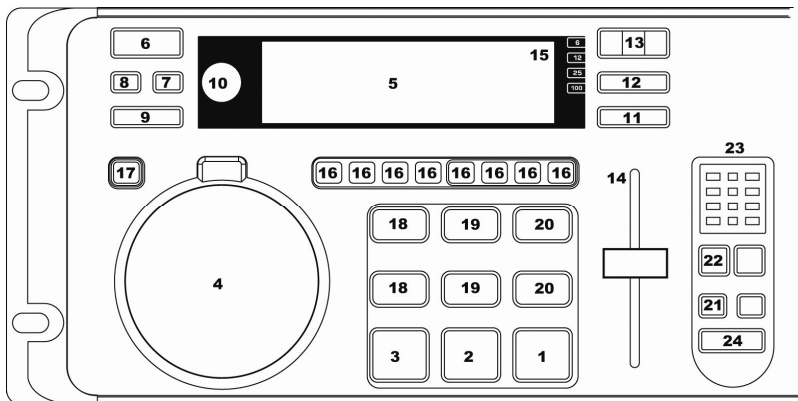

1. **PLAY / STUTTER** – startet die Musik von einem ursprünglichen Punkt.
2. **PAUSE** – hält die Musik an.
3. **CUE** – markiert eine Position und dient dazu, die Auswahl vorzuhören.
4. **JOG WHEEL** – wird für verschiedene Funktionen wie Cueing, Scratching, Bitch Bend, Suchlauf und Steuerung der Effekte benutzt.
5. **LCD** – zeigt alle Funktionen, welche die CD betreffen, in Echtzeit an.
6. **EJECT** – auf Druck wird die CD Schublade geöffnet oder geschlossen.
7. **SNGL** – Einstellung des Wiedergabemodus auf Einzel- (Single) oder fortlaufende (Continuous) Wiedergabe.
8. **TIME** – Schaltet die Zeitanzeige zwischen vergangener Abspielzeit, verbleibender Abspielzeit des Titels und verbleibender Abspielzeit der gesamten CD.
9. **PROGRAM** – Drücken Sie diese Taste, wird das Gerät anhalten und die Programmanzeige leuchtet auf. Wählen Sie alle Titel, welche in das Programm aufgenommen werden sollen, aus und drücken Sie die PROGRAMM-Taste nach jeder Wahl. Sie können bis zu 30 Titel vorprogrammieren. Drücken Sie PLAY, um das Programm zu starten. Um aus dem Programm auszusteigen oder es zu löschen, halten Sie entweder die Programmtaste für mehr als 2 Sekunden gedrückt während das Gerät gestoppt ist, öffnen die Einlegevorrichtung oder schalten den Strom ab.
10. **TRACK SELECT/SEARCH** –
 - Drehen – selektiert die Tracks
 - Während des Drehens gedrückte Taste – selektiert die Tracks + 10
 - Einmaliges Drücken der Taste – schaltet das Rad auf Suchmode (Search Mode) um.
11. **KEY LOCK** – Durch die Aktivierung der Key Lock Funktion wird die Tonhöhe der Musik im jeweiligen Deck beibehalten, auch wenn Sie die Geschwindigkeit mit dem Pitch Fader ändern.
12. **PITCH RANGE** – aktiviert den Pitch Slider und seine Einstellungen.
13. **-/+** – funktionieren als Pitch Bend und zur Kontrolle von Tasten- und pitch-Funktionen.
14. **PITCH SLIDER** – kontrolliert die allgemeine Geschwindigkeit der Musik.
15. **PITCH RANGE LED** – zeigt den aktuellen Pitch-Bereich des Pitch-Schiebereglers (PITCH SLIDER) an.
16. **EFFECT BUTTON** – wird verwendet, um den gewünschten Effekt zu aktivieren.
17. **EFFECT HOLD** – wird verwendet, um die Effekte in alternativen Positionen zu behalten.
18. **LOOP IN** – Auswahl von Loop In- und Stutter-Punkten.
19. **LOOP OUT** – wird verwendet, um den Loop Out Punkt zu bestimmen und den Loop zu verlassen.
20. **RELOOP** – für wiederholte, „Stutter“ – Wiedergabe vom Loop In – Punkt an, die ab einem vorher bestimmten Punkt oder bei Neustart wiederholt wird.
21. **AUTOSTART** – für den Start der abwechselnden Wiedergabe zwischen mehreren angeschlossenen Geräten (relay play).
22. **TAP** – Drücken Sie diesen Button im Takt der Musik dieses Decks. So wird eine neue BPM-Zahl (‘‘Beats pro Minute’’) für diesen Track eingegeben. Drücken Sie diesen Button nur ein einziges Mal, um den Taktanfang zu diesem Punkt neu zu setzen, ohne eine neue BPM-Zahl einzugeben. Halten Sie den Button 4 Sekunden lang gedrückt, um den BPM-Zähler zurückzusetzen und ihn neu kalkulieren zu lassen.
23. **MARCHING BAR GRAPH** – folgt dem Beat und dem Takt der Musik.
24. **INTERLOCK** – Verkoppelt beide Player und passt die BPMs automatisch an.

Hinweis: Bei der Wiedergabe von MP3 CDs wird der CDN88 MP3 alle MP3s auf dieser Disk mit ihren Dateinamen in einer einzigen Liste anzeigen (d.h. nicht in deren jeweiligen Verzeichnissen und Unterverzeichnissen). Bei der Erstellung einer MP3 CD für den CDN88 MP3 empfehlen wir sie in einem einzigen Ordner auf der Disk zu platzieren und die Dateien richtig zu benennen.

ÜBERSICHT ÜBER DIE CD-SPIELER UND RÜCKSEITE

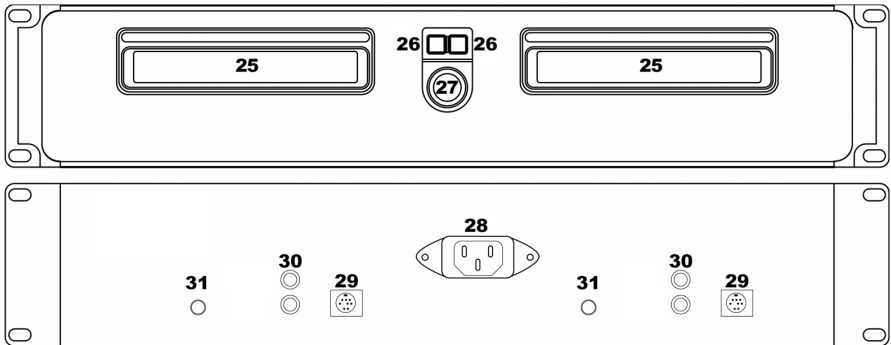

25. **CD-SPIELER** – legen Sie die CDs, die Sie abspielen wollen, hier ein. Dieses Gerät für handelsübliche CDs und entsprechend gebrannte und finalisierte CDRs entworfen. Wegen den Variationen der Spezifikationen verschiedener CD-Brenner und CDs, sowie von privat gebrannten CDs ist die Wiedergabe möglicherweise fehlerhaft. Wir empfehlen die CDs bei geringster Geschwindigkeit zu brennen, um das beste Ergebnis zu erhalten.
26. **EJECT** – auf Druck wird die CD Schublade geöffnet oder geschlossen.
27. **EIN-/AUS-SCHALTER** – Schalten Sie das Gerät mit dieser Taste ein oder aus. Das Gerät muss immer mit dieser Taste abgeschaltet werden, bevor Anschlusskabel abgezogen werden. Grundsätzlich wird empfohlen, dass der CD Player vor den Verstärkern gestartet und nach den Verstärkern ausgeschaltet wird, um Pegelspitzen, die Ihr Equipment beschädigen könnten, zu vermeiden.
28. **ANSCHLUSS FÜR IEC-GENORMTEN NETZSTECKER** – stecken Sie das mitgelieferte Anschlusskabel hier ein.
29. **STEUERKABELANSCHLUSS** – Schliessen Sie das mitgelieferte 8-Pin Steuerkabel hier an, um das Bedienelement mit der CD-Laufwerkseinheit zu verbinden
30. **RCA-TONANSCHLÜSSE** – Schliessen Sie Ihren CD-Spieler von diesen Line-Pegelausgängen an Ihr Mischpult an.
31. **FERNBEDIENUNGSSTARTVERBINDUNG** – benutzen Sie diese Buchse für den Anschluss an Ihren Fader Start-kompatiblen Mixer oder eine Fernbedienung. Diese Funktion ist immer aktiv.
 - Um diesen Stecker zum Fader-Start zu benutzen, schließen Sie das Fader-Start Kabel an einen Fader-Start-kompatiblen Mixer an. Jedes Mal, wenn Sie den Crossfader des Mixers zum Kanal des Gerätes bewegen, wird dieses automatisch die Wiedergabe starten. Wenn Sie den Fader in die entgegengesetzte Richtung bewegen, wird das Gerät die Wiedergabe anhalten. Bewegen Sie den Fader nun wieder zurück zum Kanal des Gerätes, wird dieses erneut die Wiedergabe starten.
 - Für kreative Mixtechniken kann man Fußschalter, die in den meisten Musikläden gekauft werden können, an diese Buchse anschließen. Die Fußschalter verfügen oftmals über einen 6,3mm Klinkenanschluss, so dass Sie eventuell einen zusätzlichen 3,5mm Klinkenadapter benötigen. Es gibt zwei Arten von Fußschaltern, die mit diesem Anschlussstecker funktionieren können. Die erste ist eine typisch ON/OFF-Schaltertaste und wird im allgemeinen zur Kanalauswahl bei Gitarrenverstärkern verwendet. Der zweite Schaltertyp ist ein Fuß-Kurzschalter, der gewöhnlich als Sustain-Pedal bei Musikinstrumenten eingesetzt wird.

SPECIFICATIONS

DISC TYPE:	Redbook CD, CD-R, CD-RW, MP3 CD
TIME DISPLAY:	Track Elapsed, Track Remaining, Total Remaining
QUANTIZATION:	1-bit linear/channel, 3 beam laser
OVERSAMPLING RATE:	8 times
SAMPLING FREQUENCY:	88.2 kHz
FREQ RESPONSE:	20 Hz – 20 kHz
THD+N:	< 0.005%
SNR (IHF-A):	> 82 dB
DYNAMIC RANGE:	> 80 dB
OUTPUT LEVEL:	1.2 V RMS
START TIME:	≤ 0.006 seconds
PITCH CONTROL RANGE:	± 6, 12, 25, or 100%
PITCH BEND:	± 50% rotary; ± 16% buttons
DIMENSIONS:	Controller: 482 mm x 132 mm x 42 mm Main Unit: 482 mm x 88.5 mm x 316 mm
WEIGHT:	Controller: 1.9 kg Main Unit: 6.5 kg
MAXIMUM TILT ANGLE:	15°
POWER SUPPLY:	100-240 V AC, 50/60 Hz
POWER CONSUMPTION:	36 W

*Specifications are subject to change

www.numark.com