

exido

STEEL SERIES



253-001

DK	Elektronisk mikrobølgeovn	2
SE	Elektronisk mikrovågsugn.....	6
NO	Elektronisk mikrobølgeovn	10
FI	Elektroninen mikroaaltouuni	14
UK	Electronic microwave oven.....	18
DE	Elektronische Mikrowellengerät	22
PL	Elektroniczna mikrofalowa	26
RU	Электрическая Микроволновая печь	31

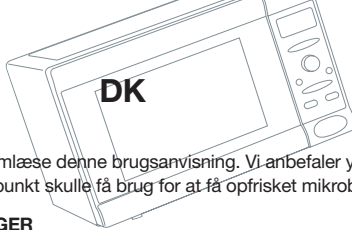

Vi anbefaler, at De tager Dem tid til at gennemlæse denne brugsanvisning. Vi anbefaler yderligere at gemme brugsanvisningen, hvis De på et senere tidspunkt skulle få brug for at få opfrisket mikrobølgeovens funktioner.

VIGTIGE SIKKERHEDS FORANSTALTNINGER

- Brug kun ovnen til det som den oprindeligt er lavet til.
- Brug ikke ovnen hvis den har beskadiget ledningerne, stikket eller hvis den ikke fungerer optimalt, eller hvis ovnen er blevet beskadiget eller har fået stød p.g.a. at den har været tabt el. lign.
- Hvis tilledningen på dette apparat bliver beskadiget, må den kun udskiftes på et af fabrikanten angivet værksted, da anvendelse af special værktøj er påkrævet.
- Hvis selve apparatet skulle blive beskadiget skal det indleveres til en fagmand for reparation. Hvis der foretages uautoriseret indgreb i apparatet bortfalder garantien.
- Bloker eller tildæk ikke nogen huller eller udgange på ovnen.
- Brug ikke apparatet udendørs.
- Før første anvendelse af ovnen, skal man sikre sig at drejetallerkenen er på plads, og man skal sikre sig at alt emballage og materialer er fjernet fra ovnen.
- Tænd ikke for ovnen hvis der ikke er noget inden i, da den skal bruge noget til at absorbere mikro-bølgerne. Hvis ovnen tændes uden noget indhold kan ovnen tage skade. Hvis De over Dem i funktionerne sæt da en kop vand i ovnen.
- Lav ikke nogle justeringer eller reparationer på kontrol panelet, kabinettet, knapper eller på nogle andre dele af ovnen. Fjern ikke det ydre panel fra ovnen.
- Tør ikke tøj, aviser eller andre materialer i ovnen.
- For at reducere risikoen af ild i ovnens hulrum:
 - a. Overkog ikke maden. Efterlad ikke mikrobølgeovnen uden opsyn, hvis der er papir, plastic eller andre brandbare materialer indeni ovnen for at gøre kogningen hurtigere.
 - b. Metalklemmer og andre låg/folier, der indeholder metaltråde kan danne gnister i ovnen og skal derfor fjernes.
 - c. Hvis materialer indeni ovnen skulle gå i brand, lad da oven-døren være lukket, sluk for ovnen, og stikket tages ud af stikkontakten, eller slå strømmen fra på hoved afbryderen.
- Brug ikke ovnen, hvis dørens sikkerhedssystem ikke fungerer, så ovnen kan tændes selvom døren ikke er lukket. Hvis døren er åben er der risiko for at man bliver udsat for mikrobølge-strålinger.
- Brug ikke ovnen hvis der sidder rester af rengøringsmiddel indeni ovnen.
- Ovnens må ikke repareres af andre end en kvalificeret tekniker.
- Opvarm aldrig olie eller fedt i ovnen.
- Når apparatet ikke anvendes skal det anbringes uden for børns rækkevidde. Når apparatet anvendes skal børn der opholder sig i nærheden holdes under opsyn.
- **Ventilator åbninger på siden af mikrobølgeovnen – må aldrig blokeres !**

FUNKTIONSOVERSIGT

1. Sikkerheds låse system.
Ovndøren skal være fuldstændig lukket før man kan bruge ovnen.
2. Ovn vindue.
3. Skaft.
4. Drejering.
5. Drejetallerken.
6. Kontrol panel.

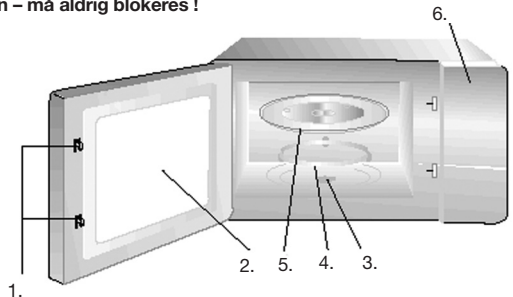

Clock. (Ur)

- Bruges til at sætte uret.
- Uret vil blive vist på displayet hele tiden, undtagen når mikrobølgeovnen kører.
- I tilfælde af strømsvigt eller hvis stikket tages ud skal uret stilles igen.

Eksempel på hvordan man sætter uret:

For at sætte uret til kl 12.12, trykkes der først på "Clock/Time" derefter drejes på drejeknap for at indstille timerne tryk på Clock/timer for at indstille minutter. Drej på drejeknappen for at indstille minutterne. Afslut ved at trykke en gang på Clock/timer

OBS ! Denne mikrobølgeovn har et 24 timers ur.

Power level (Mikrobølge effekt)

- Bruges til at justere mikrobølge effekten.
- Denne mikrobølgeovn har 5 effekt trin. Effekt trinene kan vælges fra 10% til 100% af udgangseffekten.
- Denne ovn kører automatisk på mikrobølge effekt 100 (højeste effekt) medmindre ovnen er sat til en mindre mikrobølge effekt.

For at indstille de forskellige effektrin trykkes der flere gange på "Power Level/grill combi"; ved at trykke flere gange sænkes effektrinene

Tryk 1 gang:	100%
Tryk 2 gange:	80%
Tryk 3 gange:	50%
Tryk 4 gange:	30%
Tryk 5 gange:	10%
Effekten bliver vist i display:	P XX.

Indstil tiden (maks. 95 min.) og tryk på "Start". Man kan ikke umiddelbart se om maden er gennemkogt, når den kommer ud af mikrobølgeoven. Jo højere effekt der er blevet brugt under tilberedningen jo længere skal maden hvile. Madens temperatur kan stige med helt op til 10°C efter at mikroprocessen er stoppet. Derfor skal hviletiden også betragtes som en del af tilberedningen.

Grill:

Tryk på Power level/Grill Combi knap 6 gange, der vil blive vist G-1 i displayet og grillfunktionen er valgt. Tiden indstilles ved at dreje på drejeknappen.

Eksempel: grill tid på 12 minutter.

Tryk 6 gange på power level/ grill combi knappen, drej på knappen indtil der står 12:00 i display. Tryk på start for at begynde tilberedningen.

Kombination

Denne mikrobølgeovn har 2 forskellige kombinationsprogrammer.
Ved at trykke på "Power level/Grill Combi" knappen 7 eller 8 gange.

Der vil stå enten C-1 eller C-2 i displayet.

C-1= 55% Mikrobølge effekt + 45 % Grill

C-2= 30% Mikrobølge effekt + 70 % Grill

Sæt tiden på samme måde som ved indstilling af grill funktion.

Eksempel: Kombinations tid på 12 minutter: drej på knappen indtil der står 12:00 i display. Afslut programmering ved at trykke på start. Når programmet er slut vil der lyde 5 bip, lyset i ovnen går ud og uret vil stå i displayet.

OBS !

- For at afbryde en tilberedning åbnes ovn døren, eller der trykkes på "Cancel/stop" knappen.
- Ovn stopper med det samme. Hvis du vil afslutte tilberedningen, skal du trykke på "Clear" to gange.
- Hvis De ønsker at fortsætte tilberedningen lukkes ovn døren og Start knappen aktiveres. Ovn genstarter.

Automatisk optøning.

Tryk på Defrost. Drej på drejeknappen for at indstille vægten af det der skal optøes. (max vægt 2000 g)

Tryk på Start for at påbegynde tilberedningen

Hurtigstart af mikrobølgeoven

Når ovnen er aktiveret kan man hurtigt starte tilberedningen, simpelt ved at dreje på drejeknappen indtil den ønskede tid er indstillet. Efterfølgende trykkes på start. Ved denne funktion vil mikrobølgeoven altid køre med 100% effekt.

AUTOMATISK TILBEREDNING. (AUTO FUNCTION)

Denne mikrobølgeovn er udstyret med en række forudindstillede tider for forskellige produkter.

Ved at trykke på "Auto function" knappen kan der vælges mellem de forskellige forudindstillede programmer. Vægten eller antal indstilles ved at dreje på drejeknappen.

Menu	Portioner	Display
A1 - Popcorn	100 g	100
A2 - Potato (Kartofler)	1 portion 2 portioner 3 Portioner	1 2 3
A3 - Pizza	200 g 300 g	200 300
A4 - Muffin (Kager)	1 portion 2 portioner 3 portioner	1 2 3
A5 - Vegetables (Grøntsager)	250 g 350 g	250 350
A6 - Beverage (Drikkevarer)	1 glas 2 glas	1 2

For at skifte mellem de forskellige vægte/enheder drejes på drejeknap, hvorved der skiftes mellem forudstillingen.

Alle mængderne er vejledende og resultatet kan variere meget, afhængig af vandindhold, kvalitet af råvarerne m.m. Madvarenes start-temperatur er også meget afgørende for at forudindstillingerne passer.

Det kan være nødvendigt at gentage processen, vær dog opmærksom på at afbryde tidligere for at kontrollere resultatet.

TIMER FUNKTION

- Bruges til at sætte ovnen til at køre på et senere tidspunkt.
- Uret skal være stillet før denne funktion kan bruges.

Auto funktion programmet vælges som beskrevet tidligere.

Eksempel:

For at forudstille mikrobølgeovnen til at starte om 12 timer og 12 minutter.

Tryk "Clock/timer" 1 gang, drej på drejeknap for at indstille timer.

Tryk på "Clock/timer" og minutter begynder at blinke.

Drej på drejeknap for at indstille min.

Tryk på "Start" for at starte nedtællingen til start.

De to prikker mellem timer og minutter blinker som tegn på, at timerfunktionen er aktiveret.

Cancel/stop

Hvis ovnen er i brug kan man sætte den på pause ved at trykke på Cancel/stop en gang. Tryk på start for at genoptage tilberedningen. For at stoppe tilberedningen helt skal man trykke på Cancel/stop 2 gange.

Ved almindelig brug kan man åbne døren til enhver tid. Når døren åbnes stopper ovnen automatisk tilberedningen.

Oven startes ved at døren lukkes og der trykkes på start. Den valgte programmering fortsætter automatisk til programmet er slut.

Child proof lock (børne sikkerheds lås)

- Bruges til at undgå at børn bruger ovnen uden opsyn. Child proof indikatoren vil lyse på displayet. Ovnene kan ikke aktiveres imens denne funktion er sat til.
- Denne aktiveres ved at trykke på "Start" og "Cancel/stop" samtidig. Efter et langt bip vises der et rektangel i displayet. Børnesikringen deaktiveres ved igen at trykke på Start og Cancel/stop samtidig.

BETJENING AF OVNEENS FUNKTIONER

- Hver gang en funktion på panelet aktiveres lyder der et bip for at indikerer at funktionen er aktiveret.

FØR DE TAGER OVNEEN TIL SERVICE

- Hvis ovnen ikke vil starte, displayet lyser ikke, eller displayet forsvinder:
 - a) Undersøg om stikket er sat forsvarligt i stikkontakten. Hvis det ikke er tilfældet tag stikket ud, vent 10 sekunder og sæt stikket i igen.
 - b) Undersøg muligheden for en sprunget sikring. Hvis dette fungerer tilfredsstillende, prøv stikkontakten på et andet apparat.
- Hvis mikrobølge energien ikke kører:
 - a) Undersøg at kontrol panelet er programmeret korrekt og at timeren er aktiveret
 - b) Undersøg at døren er forsvarligt lukket. Hvis dette ikke er tilfældet vil mikrobølge energien ikke strømme ind i ovnen.
 - c) Undersøg at børne sikkerhedslåsen ikke er sat til. Hvis dette er tilfældet, slå børne sikkerheds låsen fra ved at trykke på Cancel/stop og start samtidig.

Hvis ovnen stadig ikke virker kontakt da en kvalificeret service mand for eftersyn.

RENGØRING

- Sluk for ovnen og tag stikket ud af stikkontakten inden rengøring.
- Når madvarer sprøjter eller drikkevarer er spildt i ovnen tørres det af med en fugtig klud med varmt vand. Der kan tilsættes et opvaskemiddel hvis ovnen bliver meget beskidt.
- Ovnens indvendige og udvendige overflader er af lakeret metal, der må derfor ikke bruges skurepulver, stålsvampe eller andre stærke rengøringsmidler der kan ridse fladerne. Undgå at vand siver ind i ventilations åbninger.
- Undgå at kontrol panelet bliver vådt. Kontrolpanelet rengøres med en let fugtig klud. Brug ikke skurepulver eller andre stærke rengøringsmidler til at rengøre kontrolpanelet. Lad altid oven døren stå åben når kontrolpanelet rengøres så ovnen ikke starter under rengøringen.
- Drejetallerkenen af glas kan eventuelt rengøres i en opvaskemaskine.
- Drejeringen og ovnens hulrum gulv skal rengøres jævnligt for at undgå usædvanlig larm. Tør oven gulvet med en let fugtig klud tilsat lidt opvaskemiddel. Drejeringen kan eventuelt rengøres i en opvaskemaskine.

GARANTIE GÆLDER IKKE

- Hvis ovennævnte ikke iagttages.
- Hvis apparatet har været misligholdt, været udsat for vold, eller lidt anden form for overlast.
- Hvis der har været foretaget uautoriserede indgreb i apparatet.
- Fejl som måtte opstå grundet fejl på ledningsnettet.

IMPORTØR:

Adexi Group

Der tages forbehold for trykfejl i brugsanvisningen



Vi rekommenderar att du tar dig tid att läsa igenom denna bruksanvisning. Dessutom rekommenderar vi att du spar bruksanvisningen, om du vid ett senare tillfälle skulle vilja informera dig om mikrovågsugnens funktioner.

VIKTIGA SÄKERHETSÅTGÄRDER

- Använd ugnen endast till avsett ändamål.
- Använd inte ugnen om sladden eller kontakten är skadad eller om den inte fungerar optimalt. Detta gäller också om ugnen skadats eller utsatts för stötar p.g.a. att den har tappats eller liknande.
- En skadad anslutningskabel får endast bytas ut av en av tillverkaren godkänd serviceverkstad, eftersom det krävs specialverktyg.
- Om själva ugnen skulle bli skadad, ska den lämnas in till en fackman för reparation. Vid ej auktoriserade ingrepp bortfaller garantin.
- Tapp inte till, eller täck över, några hål eller utlopp på ugnen.
- Använd inte ugnen utomhus.
- Se till att den roterande tallriken sitter på plats samt att emballage och material har avlägsnats från ugnen, innan ugnen används första gången.
- Starta inte ugnen om den är tom, eftersom den måste innehålla något som absorberar mikrovågorna. Om ugnen startas när den är tom kan den ta skada. Om du vill prova ugnens funktion kan du ställa in en kopp vatten.
- Justera eller reparera inte på kontrollpanelen, höljet, knapparna eller någon annan del av ugnen. Avlägsna inte ugnens yttre panel.
- Torka inte kläder, tidningar eller andra material i ugnen.
- För att reducera risken för brand i ugnsutrymmet:
 - a. Koka inte maten för länge. Lämna inte mikrovågsugnen utan uppsikt om det finns papper, plast eller andra brännbara material inne i ugnen.
 - b. Metallklämmor och andra lock/folier som innehåller metalltrådar kan bilda gnistor i ugnen och ska därför avlägsnas.
 - c. Om material inne i ugnen skulle börja brinna, låt ugnsdörren vara stängd, stäng av ugnen och drag ur kontakten eller stäng av strömmen med huvudströmbrytaren.
- Använd inte ugnen om dörrens säkerhetssystem inte fungerar, dvs. om ugnen kan startas trots att dörren inte är stängd. Om dörren är öppen finns det risk för att du utsätts för strålar från mikrovågsugnen.
- Använd inte ugnen om det finns rester av rengöringsmedel i den.
- Ugnen får endast repareras av behörig tekniker.
- Värm aldrig upp olja eller fett i ugnen.
- När ugnen inte används ska den förvaras oåtkomlig för barn. Håll uppsikt över barnen, när ugnen används.
- **Ventilationsöppningar på sidan av mikrovågsugnen får aldrig blockeras !**

FUNKTIONSOVERSIKT

1. Säkerhetslås
Ugnsdörren ska vara helt stängd innan ugnen kan användas.
2. Ugnsdörr
3. Skaff
4. Vridring
5. Roterande skiva
6. Kontrollpanel

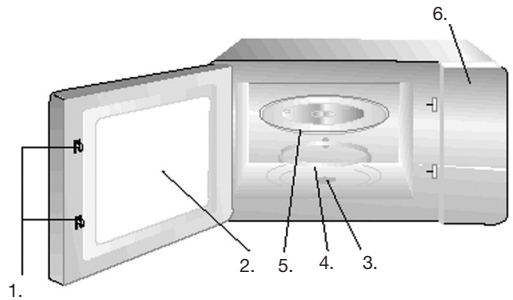

Klocka. (Ur)

- Används till att ställa klockan.
- Tiden visas permanent på displayen, utom när mikrovågsugnen är i gång.
- Vid strömavbrott eller om stickkontakten dras ur, skall klockan ställas igen.

Exempel på hur klockan ställs:

För att ställa uret på kl. 12.12 tryck först på "Clock/Time" och därefter på vridreglaget för att ställa in timmarna, tryck på Clock/Timer för att ställa in minuterna. Vrid reglaget för att ställa in minuterna. Avsluta genom att trycka en gång på Clock/Timer

OBS! Denna mikrovågsugn har ett 24-timmarsur.

Power level (Mikrovågseffekt)

- Används till att justera mikrovågseffekten.
- Denna mikrovågsugn har 5 effektsteg. Effektstegen kan väljas från 20% till 100% av utgångseffekten.
- Denna ugn går automatiskt på mikrovågseffekt 100 (högsta effekten) såvida inte ugnen är inställd på en mindre mikrovågseffekt.

För att ställa in de olika effektstegen, tryck flera gånger på Power Level. Ju fler gånger man trycker desto lägre effekt ställs ugnen in på.

Tryck 1 gång:	100%
Tryck 2 gånger:	80%
Tryck 3 gånger:	50%
Tryck 4 gånger:	30%
Tryck 5 gånger:	10%
Effekten visas i displayen:	P XX.

Ställ in tiden (max 95 min.) och tryck på "Start".

Man kan inte omedelbart se om maten är genomkokt när den kommer ut ur mikrovågsugnen. Ju högre effekt som använts under uppvärmningen, desto längre ska maten vila. Matens temperatur kan stiga med ända upp till 10 C° efter det att mikroprocessen har avstannat. Därför ska vilotiden anses som en del av matlagningen.

Grill:

Tryck på Grill/Combinationknappen 6 gånger, i displayen visas G-1 och grillfunktionen är inställd.

Tiden ställs in genom att vrida reglageknappen.

Exempel: Grilltid på 12 minuter.

Tryck 6 gånger på power level/ grill-Combinationknappen, vrid reglageknappen tills 12:00 visas på displayen. Tryck på Start för att påbörja tillagningen.

Kombination

Denna mikrovågsugn har 2 olika kombinationsprogram.

Tryck på Grill/Combinationknappen 7 eller 8 gånger.

I displayen visas antingen C-1 eller C-2.

C-1= 55% mikrovågseffekt + 45 % grill

C-2= 30% mikrovågseffekt +70 % grill

Ställ tiden på samma sätt som vid inställningen av grillfunktion.

Exempel: Kombinationstid på 12 minuter och 50 sekunder vrid knappen tills 12.00 visas på displayen. Vrid knappen för att ställa in minuterna. Tryck på Start för att påbörja tillagningen.

När programmet är avslutat hörs 5 ljudsignaler, lampan i ugnen slocknar och klockan visas på displayen.

OBS!

- För att avbryta en tillagning, öppna ugnsdörren eller tryck på knappen Stop/Clear.
- Ugnen stängs av omedelbart. Om du vill avsluta tillagningen trycker du två gånger på "Clear".
- Om du vill fortsätta tillagningen, stäng ugnsdörren och aktivera Startknappen. Ugnen startar igen.

Automatisk upptining.

Tryk på Defrost. Vrid på reglageknappen för att ställa in vikten på det som ska tinas upp. (max vikt 2000 g)

Tryck på Start för att påbörja tillagningen.

Snabbstart av mikrovågsugnen.

När ugnen är aktiverad kan tillagningen snabbstartas, genom att vrida reglageknappen tills den önskade tiden är inställd. Tryck därefter på Start. I denna funktion arbetar ugnen alltid med 100% effekt.

AUTOMATISK TILLAGNING.

Denna mikrovågsugn är utrustad med många förinställda tider för olika produkter.

Meny	Portioner	Display
A1 - Popcorn	100 gram	100
A2 - Potato	1 portion	1
Potatis	2 portioner	2
	3 portioner	3
A3 - Pizza	200 g	200
	300 g	300
A4 - Muffin	1 portion	1
Muffins	2 portioner	2
	3 portioner	3
A5 - Vegetables	250 g	250
Grönsaker	350 g	350
A6 - Beverage	1 glas	1
dryck	2 glas	2

Vrid på reglageknappen för att skifta mellan olika inställningar, varvid förinställningen skiftar.

Samtliga mängdangivelser är ungefärliga och kan variera mycket beroende innehåll av vatten, råvarornas kvalitet etc. Matvarornas start-temperatur är också mycket avgörande för att förinställningarna ska vara korrekta.

Det kan bli nödvändigt att upprepa processen, var dock uppmärksam på att avbryta tidigare för att kontrollera resultatet.

TIMERFUNKTION

- Används till att programmera ugnen till att starta vid en senare tidpunkt.
- Klockan skall vara ställd innan denna funktion kan användas.

Välj autofunktionsprogrammet enligt tidigare beskrivning.

Exempel:

För att ställa in mikrovågsugnen att starta om 12 timmar och 12 minuter.

Tryck "Clock/timer" 1 gång, vrid på reglageknappen för ställa in timern.

Tryck på "Clock/timer" och minuter börjar att blinka.

Vrid reglaget för att ställa in minuterna.

Tryck på start för att börja nedräkningen till start.

De två punkterna mellan timmar och minuter blinkar för att visa att timern har aktiverats.

Stop/Clear

Om ugnen används kan man sätta den på paus genom att trycka på Stop/Clear en gång. Tryck på start för att börja tillagningen igen. För att stoppa tillagningen helt, tryck på Stop/Clear 2 gånger.

Vid vanlig användning kan dörren öppnas när som helst. När dörren öppnas stoppar ugnen tillagningen automatiskt.

Ugnen startas genom att stänga dörren och trycka på start. Den valda programmeringen fortsätter automatiskt tills programmet är avslutat.

Child proof lock (barnsäkert lås)

- Används för att undvika att barn använder ugnen utan uppsikt. Child proof-indikatorn lyser på displayen. Ugnen kan inte aktiveras när denna funktion används.
- Funktionen aktiveras genom att trycka på Start och Stop/Clear samtidigt. Efter en lång ljudsignal visas en rektangel på displayen Barnsäkringens deaktiveras igen genom att trycka på Start och Stop/Clear samtidigt.

BETJÄNING AV UGNENS FUNKTIONER

- Varje gång som en funktion på panelen aktiveras, hörs en signal för att indikera att funktionen är aktiverad.

INNAN UGNEN LÄMNAS TILL SERVICE

- Om ugnen inte startar, displayen inte lyser eller displayen försvinner:
 - a) Undersök om stickkontakten sitter rätt i vägguttaget. Om detta inte är fallet, drag ur stickkontakten, vänta i 10 sekunder och sätt i den igen.
 - b) Undersök om säkringen har utlöst. Om den fungerar, använd då en annan apparat för att testa väggkontakten.
- Om mikrovägsenergin inte är aktiv:
 - a) Se efter om kontrollpanelen är korrekt programmerad och att timern är aktiverad.
 - b) Undersök om dörren är ordentligt stängd. Om detta inte är fallet kan mikrovägsenergin inte strömma in i ugnen.
 - c) Se till att barnsäkerhetsspärren inte är aktiverad. Om detta är fallet, koppla ifrån barnsäkerhetslåset genom att samtidigt trycka på Cancel/Stop och Start.

Om ugnen inte fungerar efter dessa kontroller, kontakta då kvalificerad tekniker.

RENGÖRING

- Stäng av ugnen och drag ut stickkontakten ur vägguttaget före rengöring.
- När det finns matrester eller annat i ugnen torkas den av med en trasa som fuktats med varmt vatten. Använd diskmedel om ugnen är mycket smutsig.
- Ugnens in- och utvändiga ytor är av lackerad metall. Använd därför inte skurpulver, stålsvamp eller andra starka rengöringsmedel som kan repa ytorna. Undvik att få in vatten i ventilationsöppningarna.
- Undvik att kontrollpanelen blir genomblot. Rengör kontrollpanelen med en lätt fuktad trasa. Använd inte skurpulver eller andra starka rengöringsmedel till att rengöra kontrollpanelen med. Låt alltid ugnsdörren stå öppen när kontrollpanelen rengörs så att ugnen inte startar under rengöringen.
- Vridtallriken av glas tål maskindisk.
- Den roterande ringen och ugnens ihåliga golv ska rengöras regelbundet för att undvika ovanliga ljud. Torka ugnsgolvet med en trasa som fuktats lätt i varmt vatten med diskmedel. Den roterande ringen tål maskindisk.

GARANTIN GÄLLER INTE:

- Om ovanstående inte följs.
- Om apparaten har missköts, varit utsatt för våld eller överbelastats på annat sätt.
- Om det företags ej auktoriserade ingrepp i apparaten.
- För fel som uppstått på grund av fel på elnätet.

IMPORTÖR:

Adexi group

Förbehåll för tryckfel i bruksanvisningen.

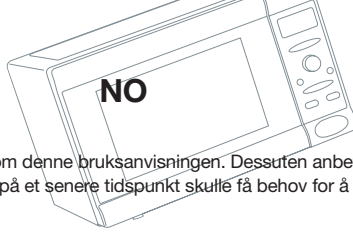

Vi anbefaler at du tar deg tid til å lese gjennom denne bruksanvisningen. Dessuten anbefaler vi at du oppbevarer bruksanvisningen til senere bruk, i tilfelle du på et senere tidspunkt skulle få behov for å minne deg selv om mikrobølgeovns funksjoner.

VIKTIGE SIKKERHETSREGLER

- Bruk ovnen kun til det som den opprinnelig var tiltenkt.
- Bruk ikke ovnen hvis ledningene eller støpset er skadet, hvis den ikke fungerer optimalt eller hvis ovnen er skadet eller har fått støt pga. ved at den har falt e.l.
- Hvis ledningen på dette apparatet er skadet, må den kun skiftes ut på et verksted som er godkjent av produsenten, da det er behov for spesialverktøy.
- Dersom apparatet skulle bli ødelagt, må det leveres til fagfolk til reparasjon. Ved uautorisert inngrep bortfaller garantien.
- Blokker ikke eller dekk ikke til noen hull eller utganger på ovnen.
- Bruk ikke apparatet utendørs.
- Før førstegangsbruk, sjekk at dreietallerkenen er på plass og at all emballasje og materialer er fjernet fra ovnen.
- Slå ikke på ovnen hvis det ikke er noe i den, da mikrobølgene må absorberes av noe. Hvis ovnen slås på uten at det står noe i den, kan den ta skade. Hvis du skal teste funksjonene, sett en kopp vann i ovnen.
- Foreta ingen justeringer eller reparasjoner på betjeningspanelet, kabinettet, taster eller andre deler av ovnen. Fjern ikke det ytre panelet fra ovnen.
- Bruk ikke ovnen til å tørke klær, aviser eller andre materialer.
- For å redusere risikoen for brann inne i ovnen:
 - a. Overkok ikke maten. La ikke mikrobølgeovnen stå på uten tilsyn hvis det er papir, plast eller andre brennbare materialer inne i ovnen for å gjøre kokingen raskere.
 - b. Metallklemmer og andre lokk/folier som inneholder metalltråder kan danne gnister i ovnen og skal derfor fjernes.
 - c. Hvis materialer inne i ovnen skulle ta fyr, la da ovnsdøren være igjen, slå av ovnen og ta støpset ut av stikkontakten eller slå av strømmen med hovedbryteren.
- Bruk ikke ovnen hvis dørens sikkerhetssystem ikke fungerer, slik at ovnen kan slås på selv om døren ikke er igjen. Hvis døren er åpen, er det risiko for at man blir utsatt for mikrobølgestråling.
- Bruk ikke ovnen hvis det sitter rester av rengjøringsmiddel inne i ovnen.
- Ovnen må ikke repareres av andre enn en kvalifisert tekniker.
- Varm aldri opp olje eller fett i ovnen.
- Når apparatet ikke brukes, skal det oppbevares utilgjengelig for barn. Hold barn som befinner seg i nærheten under tilsyn mens apparatet brukes.
- **Ventilatoråpninger på siden av mikrobølgeovnen - må aldri blokkeres!**

FUNKSJONSOVERSIKT

1. Sikkerhetssystem
Døren til ovnen skal være helt igjen før man kan bruke den.
2. Vindu i ovnen.
3. Skaft.
4. Dreiering.
5. Dreietallerken.
6. Kontrollpanel.

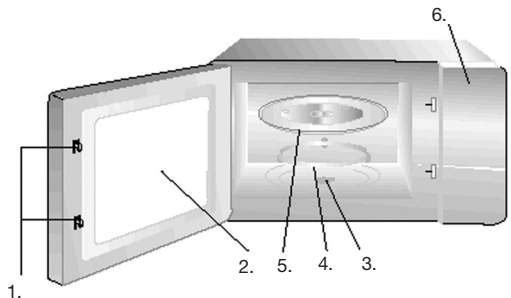

Clock. (Klokke)

- Brukes til å stille tiden.
- Klokken vil bli vist på displayet hele tiden, unntatt når mikrobølgeovnen er i bruk.
- Ved strømbrudd eller hvis støpset tas ut, skal klokken stilles på nytt.

Eksempel på hvordan man stiller tiden:

For å stille klokken på 12.12, trykker du først på "Clock/time". Deretter dreier du på bryteren for å stille inn timeren. Trykk på "Clock/timer" for å stille inn minutter. Drei på bryteren for å stille inn minuttene. Avslutt ved å trykke én gang på "Clock/timer".

OBS! Denne mikrobølgeovnen har en 24 timers klokke.

Effektnivå (mikrobølgeeffekt)

- Brukes til å justere mikrobølgeeffekten.
- Denne mikrobølgeovnen har 5 effekttrinn. Effekttrinnene kan velges fra 20% til 100 % av utgangseffekten.
- Denne ovnen kjører automatisk på mikrobølgeeffekt 100 (høyeste effekt) med mindre ovnen er stilt inn på en lavere mikrobølgeeffekt.

For å stille inn de forskjellige på de forskjellige effekttrinnene, trykkes det flere ganger på Power Level. Når man trykker flere ganger, senkes effekttrinnene.

Trykk 1 gang:	100%
Trykk 2 ganger:	80%
Trykk 3 ganger:	50%
Trykk 4 ganger:	30%
Trykk 5 ganger:	10%
Effekten vises i displayet:	P XX.

Still inn tid (maks. 95 min.) og trykk på "Start".

Man kan ikke umiddelbart se om maten er gjennomkøkt når den tas ut av mikrobølgeovnen. Jo høyere effekt det er brukt under tilberedningen, jo lenger skal maten hvile. Matens temperatur kan stige med helt opptil 10 C° etter at mikroprosessen er stoppet. Derfor skal hviletiden også betraktes som en del av tilberedningen.

Grill:

Trykk på tasten Strømnivå/Grill-kombiknappen 6 ganger. G-1 vil vises i displayet og grillfunksjonen er valgt. Tiden stilles inn ved å dreie på bryteren.

Eksempel: grilltid på 12 minutter.

Trykk 6 ganger på strømnivå/grill-kombiknappen, drei på bryteren til det står 12:00 på displayet. Trykk på start for å begynne tilberedningen.

Kombinasjon

Denne mikrobølgeovnen har 2 forskjellige kombinasjonsprogrammer.

Ved å trykke på tasten Grill/Combination 7 eller 8 ganger.

Det vil stå enten C-1 eller C-2 på displayet.

C-1 = 55 % mikrobølgeeffekt + 45 % grill

C-2 = 30 % mikrobølgeeffekt + 70 % grill

Still tiden på samme måte som ved innstilling av grillfunksjonen.

Eksempel: Kombinasjonstid på 12 minutter og 50 sekunder: Drei på bryteren til det står 12:00 på displayet. Drei på bryteren for å stille inn minutter. Trykk på start for å begynne tilberedningen.

Når programmet er slutt, høres det 5 pip, lyset i ovnen slukkes og klokken vil stå på displayet.

OBS!

- For å avbryte en tilberedning åpnes døren til ovnen, eller du trykker på tasten "Cancel/Stop".
- Ovnen stopper umiddelbart. Trykk to ganger på "Clear" hvis du vil avslutte tilberedningen.
- Hvis du ønsker å fortsette tilberedningen, lukker du døren til ovnen og trykker på tasten "Start". Ovnen starter på nytt.

Automatisk optiming.

Trykk på "Defrost". Drei på bryteren for å stille inn vekten av det som skal tines opp. (maks. vekt 2000 g)

Trykk på "Start" for å begynne tilberedningen.

Hurtigstart av mikrobølgeovnen

Når ovnen er aktivert, kan man raskt starte tilberedningen bare ved å dreie på bryteren til ønsket tid er stilt inn.

Deretter trykker du på Start. Ved denne funksjonen, vil mikrobølgeovnen alltid kjøres med 100 % effekt.

AUTOMATISK TILBEREDNING.

Denne mikrobølgeovnen er utstyrt med en rekke forhåndsinnstilte tider for forskjellige produkter.

Meny	Porsjoner	Display
A1 - Popcorn	100 gram	100
A2 - Potato Potet	1 porsjon 2 porsjoner 3 porsjoner	1 2 3
A3 - Pizza Pizza	200 gram 300 gram	200 300
A4 - Muffin Muffins	1 porsjon 2 porsjoner 3 porsjoner	1 2 3
A5 - Vegetables grønnsaker	250 g 350 g	250 350
A6 - Beverage drikke/drikkevarer	1 glass 2 glass	1 2

For å skifte mellom de forskjellige innstillingene, dreier du på bryteren. Da vil forhåndsinnstillingen forandres.

Alle mengdene er veiledende og resultatet kan variere sterkt, avhengig av vanninnhold, kvalitet av råvarene, m.m. Matvarenes starttemperatur er også meget avgjørende for at forhåndsinnstillingene skal passe.

Det kan være nødvendig å gjenta prosessen, men vær oppmerksom på å bryte av tidligere for å kontrollere resultatet.

TIMERFUNKSJON

- Brukes til å stille inn ovnen så den starter på et senere tidspunkt.
- Klokken skal være stilt inn før denne funksjonen kan brukes.

Autofunksjon-programmet velges som beskrevet tidligere.

Eksempel:

For å stille inn mikrobølgeovnen på forhånd så den starter om 12 timer og 12 minutter.

Trykk 1 gang på "Clock/timer", drei på bryteren for å stille inn antall timer.

Trykk på "Clock/Timer" og minutter begynner å blinke.

Drei på bryteren for å stille inn minuttene.

Trykk på start for å starte nedtelling til start.

De to prikkene mellom timer og minutter blinker for å angi at timerfunksjonen er aktivert.

Stop/Clear

Hvis ovnen er i bruk, kan man sette den på pause ved å trykke én gang på Stop/Clear. Trykk på "Start" for å gjenoppta tilberedningen. For å stoppe tilberedningen helt, skal man trykke 2 ganger på Stop/Clear.

Ved vanlig bruk kan man åpne døren når som helst. Når døren åpnes, stopper ovnen automatisk tilberedningen.

Ovnen startes ved at man lukker døren og trykker på Start. Den valgte programmeringen fortsetter automatisk til programmet er slutt.

Barnesikring

- Funksjonen brukes for å unngå at barn bruker ovnen uten tilsyn. Barnesikringsindikatoren vil lyse på displayet. Ovnen kan ikke aktiveres så lenge denne funksjonen er stilt inn.
- Denne aktiveres ved å trykke på Start og Stop/Clear samtidig. Etter et langt pip vises det et rektangel i displayet. Barnesikringen aktiveres ved igjen å trykke på Start og Stop/Clear samtidig.

BETJENING AV OVNENS FUNKSJONER

- Hver gang en funksjon på panelet aktiveres, høres et pip for å indikere at funksjonen er aktivert.

FØR DU TAR OVNEN MED TIL REPARASJON

- Hvis ovnen ikke vil starte, displayet lyser ikke eller displayet forsvinner:
 - a) Sjekk om støpselet er satt forsvarlig inn i stikkkontakten. Hvis det ikke er det, ta det ut og vent sekunder før du setter det i igjen.
 - b) Sjekk om det er gått en sikring. Hvis dette fungerer tilfredsstillende, prøv et annet apparat i stikkkontakten.
- Hvis mikrobølgeenergien ikke starter:
 - a) Sjekk om betjeningspanelet er programmert riktig og at timeren er aktivert.
 - b) Sjekk om døren er helt igjen. Hvis den ikke er helt lukket, vil ikke mikrobølgene frigis i ovnen.
 - c) Sjekk om barnesikringen er aktivert. Hvis dette er tilfelle, slå av barnesikringen ved å trykke samtidig på Cancel/stop og start.

Hvis ovnen fortsatt ikke virker, ta kontakt med kvalifiserte fagfolk for reparasjon.

RENGJØRING

- Slå av ovnen og ta støpselet ut av stikkkontakten før rengjøring.
- Når matvarer spruter eller drikkevarer er sølt i ovnen, tørkes det av med en klut som er fuktet med varmt vann. Det kan tilsettes et oppvaskmiddel hvis ovnen er sterkt tilsølt.
- Ovnens innvendige og utvendige flater består av lakkert metall. Det må derfor ikke brukes skurepulver, stålull eller andre sterke rengjøringsmidler som kan ripe flatene. Unngå at vann siver inn i ventilasjonsåpninger.
- Unngå at betjeningspanelet blir vått. Rengjør betjeningspanelet med en fuktig klut. Bruk ikke skurepulver eller andre sterke rengjøringsmidler til å gjøre rent betjeningspanelet. La alltid døren til ovnen stå åpen når betjeningspanelet rengjøres så ovnen ikke starter under rengjøringen.
- Dreietallerkenen av glass kan eventuelt rengjøres i en oppvaskmaskin.
- Dreieringen og underlaget inne i ovnen skal rengjøres med jevne mellomrom for å unngå unormal støy. Tørk underlaget inn i ovnen med en lett fuktet klut tilsatt litt oppvaskmiddel. Dreieringen kan eventuelt rengjøres i en oppvaskmaskin.

GARANTIE GJELDER IKKE

- dersom ovennevnte punkter ikke overholdes,
- dersom apparatet ikke er korrekt vedlikeholdt, har vært utsatt for maktbruk eller er blitt beskadiget på annen måte,
- dersom det er foretatt uautoriserte inngrep på apparatet eller
- dersom det er oppstått skader på grunn av feil på ledningen.

IIMPORTØR:

Adexi group

Vi tar forbehold om trykkfeil.



Suosittellemme, että käytätte aikaa tämän käyttöoppaan lukemiseksi. Suosittelemme lisäksi käyttöoppaan säilyttämistä tulevaa käyttöä varten.

TÄRKEITÄ TURVATEKNISIÄ TOIMENPITEITÄ

- Käytä uunia vain sen alkuperäistä suunnittelua vastaavaan tarkoitukseen.
- Älä käytä uunia jos sen johdot tai pistoke ovat vahingoittuneet, jos se ei toimi optimaalisesti tai jos uuni on vahingoittunut tai jos uunissa on lommoja koska se esim. on pudonnut.
- Jos laitteen tulojohto on vaurioitunut on se vaihdettava myyjän suosittelemalla korjaamalla – korjaukseen tarvitaan nimittäin erikoistyneitä työntekijöitä.
- Mikäli laite vahingoittuu se on toimitettava ammattilaisen korjattavaksi. Takuu mitätöityy, jos laitetta käsitellään laittomalla tavalla.
- Älä tai peitä uunissa olevia reikiä tai aukkoja.
- Älä käytä laitetta ulkotiloissa.
- Ennen kun uunia aletaan käyttää, on varmistettava, että pyörivä aluslautanen on paikoillaan. Lisäksi on varmistettava, että kaikki pakkausmateriaalit ja muut aineet on poistettu uunista.
- Älä käynnistä tyhjää uunia. Uunissa täytyy olla jotain mikroaaltoja absorboivaa. Uuni saattaa vahingoittua, jos se on tyhjä kun sitä käynnistetään. Jos haluat testata uunia, aseta kupillinen vettä uuniin.
- Älä itse tee muutoksia tai korjauksia ohjauspaneeliin, runkoon, nappeihin tai uunin muihin osiin. Älä poista ulkokuorta uunista.
- Älä kuivata vaatteita, sanomalehtiä tai muita materiaaleja uunissa.
- Tulipaloriskin vähentämiseksi uunitilassa:
 - a. Älä ylikypsennä ruokaa. Älä jätä mikroaaltouunia käyntiin valvomatta, jos uunissa on ruoan kypsennystä nopeuttavaa paperia, muovia tai muuta syttyvää materiaalia.
 - b. Metalliosat ja kannot/foliot, jotka sisältävät metallilankoja, saattavat aiheuttaa kipinöitä uuniin ja on tästä syystä poistettava.
 - c. Jos uunissa oleva materiaali syttyy, anna uuniluukun olla suljettuna, sammuta uuni ja vedä pistoke pistorasiasta tai katkaise virta pääkatkaisijasta.
- Älä käytä luukkuja, jos luukun turvajärjestelmä ei toimi, t.s. jos uunia voi käynnistää vaikka luukku ei ole suljettu. Jos luukku on auki on olemassa riski altistua mikroaaltosäteilylle.
- Älä käytä uunia jos siinä on puhdistusainejäämiä.
- Uunia saa korjata vain valtuutettu teknikko.
- Älä koskaan lämmitä öljyä tai rasvaa uunissa.
- Kun laite ei ole käytössä se tulee säilyttää lasten ulottumattomilla. Kun laite on käytössä, lähettyvillä olevia lapsia on valvottava.
- **Ventilatoråpninger på siden av mikrobølgeovnen - må aldri blokkeres!**

TOIMINNOT

1. Turvalukkojärjestelmä.
Uuniluukku on suljettava täydellisesti, jotta uunia olisi mahdollista käyttää.
2. Uunin ikkuna.
3. Varsi.
4. Pyörivä rengas.
5. Pyörivä aluslautanen.
6. Ohjauspaneeli.

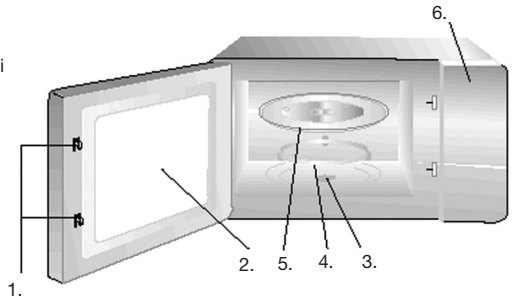

Clock (Kello)

- Kello käytetään ajan asettamiseksi.
- Kellonaika näkyy näytössä koko ajan, paitsi silloin kun mikroaaltouuni on käytössä.
- Kello on asetettava uudestaan sähkökatkoksen jälkeen, tai jos pistoketta on irrotettu pistorasiasta.

Kello asetetaan seuraavalla tavalla, esimerkki:

Kellon asetus 12.12. Paina ensin painiketta "Clock/Time", aseta tunnit kiertämällä ohjelmointikytkintä ja aseta minuutit painamalla Clock/Timer. Aseta minuutit kiertämällä ohjelmointikytkintä. Päätä painamalla Clock/Timer –painiketta kerran.

HUOM! Tämä mikroaaltouuni on varusteltu 24-tunnin kellolla.

Power level (Mikroaaltoteho)

- Mikroaaltotehon säätämiseksi.
- Tässä mikroaaltouunissa on 5 tehoaluetta. Tehoalueeksi voidaan asettaa 20% - 100% maksimitehosta.
- Tämä uuni käyttää automaattisesti mikroaaltotehoa 100 (maksimiteho) mikäli uunia ei aseta pienemmälle mikroaaltoteholle.

Tehoalueet säädetään painamalla Power Level –painiketta monta kertaa – tällä tavalla teho laskee.

Paina 1 kerta:	100%
Paina 2 kertaa:	80%
Paina 3 kertaa:	50%
Paina 4 kertaa:	30%
Paina 5 kertaa:	10%
Teho näkyy näytössä:	P XX.

Aseta aika (maks. 95 min.) ja paina "Start".

Kun ruoka otetaan mikroaaltouunista ei heti pysty näkemään, onko se kypsää. Mitä suurempaa tehoa ruoanvalmistuksessa on käytetty, sitä pitempään ruoan on annettava viilentyä. Ruoan lämpötila voi nousta jopa 10 C° mikroprosessin päättyttyä. Tämän takia myös jäähtyvisoikaa on pidettävä osana ruoanvalmistusta.

Grilli:

Paina Power level/Grill Combi –painiketta kuusi kertaa. Näytössä näkyy G-1, grillitoiminto on valittuna.

Aseta aika kiertämällä ohjelmointikytkintä.

Esimerkki: grillausaika 12 minuuttia.

Paina Power level/Grill combi -painiketta kuusi kertaa, kierrä painiketta kunnes näytössä näkyy luku 12:00. Käynnistä valmistus painamalla start.

Yhdistelmä

Tässä mikroaaltouunissa on kaksi eri yhdistelmäohjelmaa.

Paina Grill/Combination –painiketta seitsemän tai kahdeksan kertaa.

Näytössä näkyy joko C-1 tai C-2.

C-1= 55% mikroaaltoteho + 45 % grillausteho

C-2= 30% mikroaaltoteho +70 % grillausteho

Aseta aika samalla tavalla kuin grillitoiminnossa.

Esimerkki: Yhdistelmäaika 12 minuuttia ja 50 sekuntia: kierrä painiketta kunnes näytössä näkyy 12:00.

Aseta minuutit kiertämällä ohjelmointikytkintä. Käynnistä valmistus painamalla start.

Kun ohjelma päättyy kuuluu viisi piip-ääntä, uunissa oleva valo sammuu ja näytössä oleva kello pysähtyy.

HUOM !

- Valmistus keskeytetään avaamalla uuniluukkua tai painamalla Stop/Clear –painiketta.
- sammuu automaattisesti. Jos haluat lopettaa kypsennyksen, paina kaksi kertaa "Clear".
- Kun valmistusta halutaan jatkaa uuniluukku suljetaan ja painetaan Start-painiketta. Uuni käynnistyy uudestaan.

Automaattinen sulatus.

Paina Defrost-painiketta. Aseta sulatettavan ruoan paino ohjelmointikytkimellä (maks. paino 2000 g).

Käynnistä valmistus painamalla Start-painiketta.

Mikroaaltouunin pikakäynnistys

Kun uuni on päällä ruoanvalmistusta voidaan käynnistää nopeasti ja yksinkertaisesti asettamalla haluttu aika ohjelmointikytkimellä. Sen jälkeen painetaan Start-painiketta. Tällöin mikroaaltouuni toimii aina 100% teholla.

AUTOMATTINEN RUOANVALMISTUS

Tämä mikroaaltouuni on varusteltu usealla ennalta asetetulla ajalla eri tuotteille.

Valikko	Annosta	Näyttö
A1 - Popcorn	100 g	100
A2 - Potato (Peruna)	1 annos 2 annosta 3 annosta	1 2 3
A3 - Pizza	200 g 300 g	200 300
A4 - Muffin (Muffini)	1 annos 2 annosta 3 annosta	1 2 3
A5 - Vegetables (Vihannes)	250 g 350 g	250 350
A6 - Beverage (Juoma)	1 lasillinen 2 lasillista	1 2

Asetukset valitaan ohjelmointikytkintä kiertämällä. Tällä tavalla valitaan ennalta asetetut ohjelmat.

Määrät ovat suuntaa antavia ja tulos saattaa vaihdella paljon, mm. vesipitoisuudesta ja raaka-aineen laadusta riippuen. Ruokaaineiden lämpötila vaikuttaa myös paljon asetusten paikkansapitävyyteen.

Saattaa olla tarpeellista toistaa prosessi, mutta keskeytä ohjelma ja tarkista tulos.

AJASTIN

- Ajastimella asetetaan uuni käynnistymään myöhemmällä ajankohdalla.
- Kello on asetettava jotta tätä toimintoa pystytään käyttämään.

Auto function -ohjelma valitaan kuvatulla tavalla.

Esimerkki:

Uuni asetetaan käynnistymään 12 tunnin ja 12 minuutin kuluttua.

Paina Clock/Timer –painiketta kerran, aseta ajastin kiertämällä ohjelmointikytkintä.

Paina Clock/Timer-painiketta, minuutit alkavat nyt vilkkua.

Aseta minuutit kiertämällä ohjelmointikytkintä.

Käynnistä ajastin painamalla Start-painiketta.

Kun tuntien ja minuuttien välissä olevat kaksi pistettä vilkkuvat, ajastintoininto on aktivoitu.

Stop/Clear

Kun mikroaaltouuni on käytössä se voidaan keskeyttää hetkeksi painamalla Stop/Clear – painiketta yhden kerran.

Käynnistä valmistus painamalla Start-painiketta. Jos valmistus halutaan lopettaa, painetaan painiketta Stop/Clear kaksi kertaa.

Tavanomaisessa käytössä uuniluukku voidaan avata milloin tahansa. Kun luukku avataan uuni keskeyttää ruoanvalmistuksen automaattisesti.

Uuni käynnistetään siten, että luukku suljetaan ja painetaan Start-painiketta. Ohjelma jatkuu automaattisesti ohjelman loppuun asti.

Child proof lock (lapsilukko)

- Lapsilukolla estetään, että lapset käyttävät uunia valvomatta. Child proof -merkkivalo palaa näytössä. Uunia ei voida käynnistää kun tämä toiminto on päällä.
- Toiminto aktivoidaan kun painikkeita Start ja Stop/Clear painetaan yhtä aikaa. Pitkän piip-äänien jälkeen näytössä näkyy suorakaide. Lapsilukkoa deaktivoidaan taas kun painikkeita Start ja Stop/Clear painetaan yhtä aikaa.

UUNITOIMINTOJEN KÄYTTÖ

- Joka kerta kun yhtä toimintoa aktivoidaan paneeliilta, uunista kuuluu merkkiääni.

ENNEN KUIN TOIMITAT UUNIN HUOLTOON

- Jos uuni ei käynnisty, näytössä ei ole valoa tai näyttö häviää:
 - a) Tarkista, että pistoke on kunnolla kiinni pistorasiassa. Mikäli ei, irrota pistoke, odota 10 sekuntia ja työnnä pistoke takaisin pistorasiaan.
 - b) Tarkista sulakkeet. Mikäli sulakkeissa ei ole vikaa, tarkista pistoke toisella laitteella.
- Jos mikroaaltouunin energia ei toimi:
 - a) Tarkista, että ohjauspaneeli on ohjelmoitu oikein ja että ajastin on päällä.
 - b) Tarkista, että uuniluukkoon on kunnolla kiinni. Mikäli uuniluukku ei ole kiinni mikroaaltouuni ei käynnisty.
 - c) Tarkista, että lapsilukko ei ole päällä. Mikäli lapsilukko on päällä, se tulee deaktivoida painamalla painikkeita Cancel/Stop ja Start yhtä aikaa.

Jos se ei vieläkään toimi, on otettava yhteyttä valtuutettuun huoltoteknikkoon.

PUHDISTUS

- Sammuta aina uuni ja vedä pistoke ulos pistorasiasta ennen kun puhdistat uunia.
- Jos uunitilaan on läikkynyt ruokaa tai kaatunut juomaa se pyyhitään lämpimällä vedellä kostutetulla liinalla. Jos uuni on erittäin likainen veteen voi lisätä astianpesuainetta.
- Uunin sisäiset ja ulkoiset pinnat ovat lakattua metallia. Uunin puhdistukseen ei tästä syystä ole sallittu käyttää hankausaineita, teräsvillaa ja muita vahvoja puhdistusaineita, jotka saattaisivat naarmuttaa pintoja. Tuuletusaukkoihin ei saa joutua vettä.
- Ohjauspaneeli ei saa kastua. Pyyhi ohjauspaneeli puhtaaksi kostealla liinalla. Älä käytä hankausaineita tai muita vahvoja puhdistusaineita ohjauspaneelin puhdistukseen. Anna aina uuniluukun olla auki kun puhdistat ohjauspaneeliä, jotta uuni ei käynnistyisi.
- Akuslautanen on konepestävä.
- Pyörivää rengasta ja uunitilaa on puhdistettava säännöllisin väliajoin häiritsevän melun estämiseksi. Pyyhi uunin alataso kevyesti kostetulla liinalla, johon on lisätty hiukan astianpesuainetta. Pyörivää rengasta voidaan tarvittaessa myös laittaa astianpesukoneeseen.

TAKUU EI KATA

- Jos yllä mainitut kohdat laiminlyödään.
- Jos laitetta ei ole huollettu asianmukaisesti, jos sitä on käsitelty väkivalloin tai jos sitä on vaurioitettu jollain muulla tavalla.
- Jos laitetta on jollain tavalla korjannut, muuttanut tai muunnellut henkilö, jolla ei ole siihen asianmukaista valtuutusta.
- Jos johtuvat virheistä sähköverkossa.

Maahantuoja:

Adexi group

Valmistaja ei vastaa painovirheistä.



IMPORTANT SAFEGUARDS:

- Do not operate the oven empty in the microwave mode. Either food or water should always be in the oven during operation to absorb microwave energy.
- Limit use of metal to those specific examples given in the utensil section of your cookbook. Generally, metal should not be used during operation of microwave mode alone.
- Do not cook eggs in the shell. Pressure will build up inside the shell and it will explode. Do not reheat cooked eggs unless they are scrambled or chopped. Puncture the egg yolk before cooking eggs.
- Avoid canning in the microwave oven; harmful bacteria may not be destroyed.
- Do not heat oil or fat for deep-frying.
- Pierce the "skin" of potatoes, whole squash, apples or any fruit with a skin covering before cooking.
- Do not use paper towers, plates or other utensils made from recycled paper for microwave cooking. Recycled paper products may contain impurities that could cause the paper to ignite during microwave cooking.

Precautions to avoid possible exposure to microwave energy.

- Do not attempt to operate this oven by circumventing the safety devices or tampering with the interlocks in an attempt to use the oven with the door open. Open door operation can result in exposure to microwave energy. It is important not to defeat or tamper in any way with the safety interlocks of the door mechanism. Your unit will not work with the door open. Were the safety features to be over ridden, this could result in harmful exposure to microwave energy.
- Do not Place any object between the oven front face and the door or allow soil or cleaner residue to accumulate on sealing surfaces.
- Do not operate the oven if it is damaged. It is particularly important that the oven door close properly and that there is no damage to the door (if it has been bent), hinges and latches (broken or loosened), door seals and sealing surface.
- The oven should not be adjusted or repaired by anyone except properly qualified service personnel.
- **Vent opening on the side of the microwave oven - may never be blocked!**

FEATURES

1. Door safety lock system
2. Oven window
3. Shaft
4. Roller ring
5. Glass tray
6. Control panel

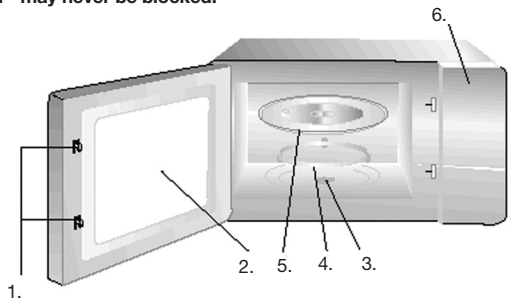

IDENTIFYING THE OVEN CONTROLS

Easytronic:

- Use to set the numbers, when setting the time, clock etc.

Power level for micro wave:

- Use to set the power level.
- This oven has 5 power levels. The power level selections are from 10 % to 100% of power output.
- The oven automatically cooks on high power unless it is set for a lower power level.
- To check the power level during cooking, Press the power level pad. The selected power level will appear in the display window for 5 seconds. The oven will continue to operate. After 5 seconds the remaining time will be displayed.

Clock/Timer

- Use to set the time of day or recall the time of day.
- The time of day will be displayed at all times except when the oven is operating.
- In the event of a power failure or if the oven is unplugged, the clock will have to be reset.

This microwave oven has a 24-hour clock.

HOW TO SET THE OVEN CONTROLS

Each time a pad is pressed, a beep will sound to verify the press.

Setting the clock.

Example: 6 o' clock

- Press the Clock/Timer pad.
- Turn the Easytronic until hours shows 6
- Press the Clock/Timer pad again.
- Turn Easytronic to adjust the minutes.
- Press Clock/Timer to confirm settings.

Grill cooking:

Example: Set the oven to grill for 40 minutes.

- Press the power level/Grill combi 6 times to enter the grill mode. G1 will be displayed.
- Turn the Easytronic until 40:00 is shown in display
- Press the start pad.

Combination cooking:

Example: set the oven to combination 2 for 25 minutes.

- Press Power level/grill combi 7 or 8 times.
 - C-1 or C-2 will be shown in the display
 - C-1 = 55% microwave effect + 45 % grill
 - C-2 = 30% microwave effect + 70 % grill

Adjust the minutes by turning the Easytronic. Press start to commence cooking.

NB!

To interrupt any cooking you can open the door or press Stop/cancel once. The oven stops immediately. If you wish to stop the programme completely, press Stop/cancel button twice.

If you wish to continue cooking; close the door press start.

AUTO FUNCTION

This microwave oven is equipped with pre installed cooking programmes.

By pressing the Auto function button is it possibly to choose between the following programmes:

Under each program can you choose between the amounts by turning the Easytronic.

Menu	Portions	Display
A1 - Popcorn	100 g	100
A2 - Potato	1 portion 2 portions 3 Portions	1 2 3
A3 - Pizza	200 g 300 g	200 300
A4 - Muffin	1 portion 2 portions 3 portions	1 2 3
A5 - Vegetables	250 g 350 g	250 350
A6 - Beverage	1 glas 2 glasses	1 2

All amounts are only intended as guide and the result vary depending on water contents, quality of food intended. Etc.

The start temperature is also decisively for the pre installed cooking times.

It can be necessary to repeat the process, make sure to interrupt during this process to check the result.

TIMER FUCTION

- Use to set the oven to start on a later time.
- The clock must be set before the pre-set function can be programmed.

Choose the Auto function as mentioned earlier.

Example

To pre set the oven to start in 12 hours and 12 minutes.

Press clock/timer once turn the Easytronic until 12:00 is shown in the display. Press clock/timer once, turn Easytronic to set minutes. When 12:12 is shown in the display; press start to start count –down.

The two dots between the hour and the minutes will flash everyother second while the oven is in the pre-set position.

Child proof lock:

- Use to prevent unsupervised operation of the oven by small children. The childproof lock indicator will be lit on the display and the oven cannot be operated while the childproof lock is set.

Child proof lock:

Press Cancel/stop + Start at the same time.

The oven can not be operated while the childproof lock is set.

Press Cancel/stop + Start at the same time to release the childproof lock. A beep will sound and the childproof indicator will go out.

Note:

Remember the oven can not be operated when the child proof lock is set. If the oven will not operate, before calling for service check to see if the child proof lock indicator is lit on the display.

CARE OF YOUR MICROWAVE OVEN

- Turn the oven off and remove the power plug from the wall socket before cleaning.
- Keep the inside of the oven clean. When food splatters or spilled liquids adhere to the oven walls, wipe with a damp cloth. Mild detergent may be used if the oven gets very dirty. The use of harsh detergent or abrasives is not recommended.
- The outside oven surface should be cleaned with a damp cloth. To prevent damage to the operating parts inside the oven, water should not be allowed to seep into the ventilation openings.
- Do not allow the control panel to become wet. Clean with a soft damp cloth. Do not use detergents, abrasives or spray on cleaners on the control panel. When cleaning the control panel, leave oven door open to prevent oven from accidentally turning on.
- If steam accumulates inside or around the outside of the oven door, wipe with a soft cloth. This may occur when the microwave oven is operated under high humidity conditions and in no way indicates malfunctions of the unit.
- It is occasionally necessary to remove the glass tray for cleaning. Wash the tray in warm sudsy water or in a dishwasher.
- The roller ring and oven cavity floor should be cleaned regularly to avoid excessive noise. Simply wipe the bottom surface of the oven with mild detergent, water or window cleaner and dry. The roller ring may be washed in mild sudsy water or dishwasher. Cooking vapours collect during repeated use but in no way affect the bottom surface or roller ring wheels. When removing the roller ring from cavity floor for cleaning, be sure to replace in the proper position.
- When it becomes necessary to replace the oven light, please consult a dealer to have it replaced.

THE WARRANTY DOES NOT COVER

- If the above points have not been observed.
- If the appliance has not been properly maintained, if force has been used against it or if it has been damaged in any other way.
- If the appliance has been repaired or modified or changed in any way by any person not properly authorized.
- For malfunctions, which are due to failure in the mains, supply.

Importer:

Adexi group

We take reservations for printing errors.



Bitte nehmen Sie sich die Zeit, sich mit dieser Bedienungsanleitung vertraut zu machen. Wir empfehlen Ihnen außerdem, die Bedienungsanleitung aufzuheben. So können Sie die Funktionen des Mikrowellengeräts jederzeit nachlesen.

WICHTIGE SICHERHEITSHINWEISE

- Das Gerät nur bestimmungsgemäß einsetzen.
- Gerät nicht benutzen, wenn Kabel oder Stecker beschädigt sind, das Gerät nicht optimal funktioniert, beschädigt ist oder durch Herunterfallen o.ä. Erschütterungen erlitten hat.
- Falls das Anschlusskabel dieses Geräts beschädigt ist, darf es nur durch eine vom Hersteller benannte Werkstatt ausgetauscht werden, da besonderes Werkzeug erforderlich ist.
- Falls das Gerät selbst beschädigt wird, ist es von einem Fachmann reparieren zu lassen. Bei Eingriffen in das Gerät von Stellen, die nicht von uns autorisiert sind, wird die Garantie hinfällig.
- Ausgänge oder Öffnungen des Gerätes nicht blockieren oder zudecken.
- Gerät nicht im Freien benutzen.
- Vor dem Erstgebrauch des Geräts sicherstellen, dass der Drehteller sich in seiner Position befindet und dass sämtliche Verpackung und sonstiges Fremdmaterial vom Gerät entfernt worden ist.
- Ein leeres Gerät, bei dem nichts die Mikrowellen absorbieren kann, nicht einschalten. Der Betrieb in leerem Zustand kann das Gerät beschädigen. Möchten Sie sich mit den Funktionen des Geräts vertraut machen, so stellen Sie eine Tasse mit Wasser hinein.
- Keine Änderungen oder Reparaturen an Bedienfeld, Gehäuse, Tasten oder sonstigen Teilen des Geräts vornehmen. Außenblende nicht entfernen.
- Kleidung, Zeitungen oder sonstiges nicht im Gerät trocknen.
- Zur Vermeidung von Feuergefahr im Garraum:
 - a. Lebensmittel nicht überkochen lassen. Das Gerät nicht unbeaufsichtigt lassen, wenn sich Papier, Kunststoff oder andere brennbare Materialien im Garraum befinden, um das Garen zu beschleunigen.
 - b. Metallklammern und Deckel/Folien, die Metalldrähte enthalten, können zur Funkenbildung im Gerät führen und sind deshalb zu entfernen.
 - c. Sollten Materialien im Garraum in Brand geraten, so halten Sie die Gerätetür geschlossen, ziehen Sie den Netzstecker oder schalten Sie den Strom am Hauptschalter ab.
- Das Gerät nicht benutzen, wenn das Sicherheitssystem der Tür nicht funktioniert, so dass sich das Gerät auch bei nicht geschlossener Tür einschalten lässt. Wird das Gerät bei offener Tür betrieben, so besteht die Gefahr, sich Mikrowellenstrahlen auszusetzen.
- Das Gerät nicht benutzen, wenn Rückstände von Reinigungsmitteln im Garraum vorhanden sind.
- Das Gerät darf nur von einem Fachmann repariert werden.
- Niemals Öl oder Fett im Gerät erhitzen.
- Bei Nichtgebrauch ist das Gerät für Kinder unzugänglich aufzubewahren. Kinder, die sich in der Nähe eines in Betrieb befindlichen Gerätes aufhalten, sind zu beaufsichtigen.
- **Lüftungsöffnungen seitlich am Mikrowellengerät - niemals blockieren !**

BESCHREIBUNG

1. Sicherheitsabschaltung
Das Gerät kann nur bei vollständig geschlossener Gerätetür benutzt werden.
2. Sichtfenster
3. Welle
4. Drehring
5. Drehteller
6. Bedienfeld

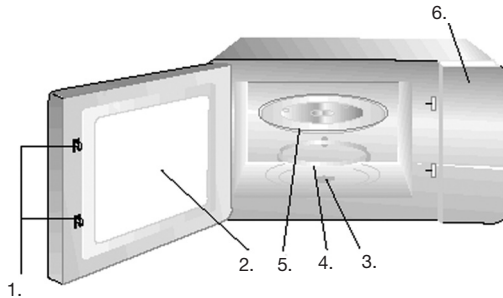

Clock (Uhr)

- Dient zum Einstellen der Uhr.
- Die Uhrzeit wird ständig im Display angezeigt, ausgenommen bei Betrieb des Geräts.
- Nach einem Stromausfall oder nachdem der Stecker gezogen gewesen ist, ist die Uhr erneut zu stellen.

Beispiel für das Einstellen der Uhr:

Um die Uhr auf 12.12 Uhr einzustellen, "Clock/Timer" drücken und dann den Drehschalter zum Einstellen der Stunden drehen. "Clock/Timer" erneut drücken und den Drehschalter zum Einstellen der Minuten drehen. Abschließend "Clock/Timer" einmal drücken.

Hinweis! Dieses Mikrowellengerät hat eine 24-Stunden-Uhr.

Power Level (Mikrowellenleistung)

- Dient zum Einstellen der Mikrowellenleistung.
- Dieses Mikrowellengerät hat 5 Leistungsstufen. Die Leistungsstufen lassen sich von 10% bis 100% der Ausgangsleistung einstellen.
- Dieses Gerät arbeitet automatisch auf der Leistungsstufe 100 (höchste Leistung), sofern keine andere Leistung eingestellt wird.

Zum Einstellen der Leistungsstufen Power Level drücken. Durch mehrmaliges Drücken wird jeweils eine niedrigere Leistungsstufe eingestellt.

1mal drücken:	100%
2mal drücken:	80%
3mal drücken:	50%
4mal drücken:	30%
5mal drücken:	10%

Die Leistungsstufe wird im Display angezeigt: P XX.

Zeit einstellen (max. 95 Min.) und auf "Start" drücken.

Es ist nicht unmittelbar ersichtlich, ob die Lebensmittel beim Herausnehmen aus dem Gerät durchgegart sind. Je höher die bei der Garung eingesetzte Leistung, um so länger müssen die Lebensmittel ruhen. Die Temperatur der Lebensmittel kann nach dem Mikrovorgang um bis zu 10°C steigen. Deshalb ist die Ruhezeit als Teil der Zubereitung anzusehen.

Grill:

Taste Power level/Grill Combi 6mal drücken. Im Display zeigt G-1 an, dass die Grillfunktion gewählt wurde.

Die Grilledauer durch Drehen des Drehschalters einstellen.

Beispiel: Grilledauer 12 Minuten:

Taste Power level/Grill Combi 6mal drücken, Drehschalter drehen, bis das Display 12:00 anzeigt. Start drücken, um das Grillgaren zu starten.

Kombination

Dieses Mikrowellengerät hat zwei Kombinationsprogramme, die durch 7- bzw. 8-maliges Drücken der Taste Power level/Grill Combi gewählt werden.

Das Display zeigt C-1 bzw. C-2 an.

C-1: 55% Mikrowellenleistung + 45% Grill

C-2: 30% Mikrowellenleistung + 70% Grill

Die Einstellung der Gardauer erfolgt wie bei der Grillfunktion.

Beispiel: Kombinationsgardauer von 12 Minuten und 50 Sekunden: Drehschalter drehen, bis das Display 12:00 anzeigt. Start drücken, um das Kombinationsgaren zu starten.

Nach Ablauf des Programms ertönen 5 Signaltöne, die Garraumbelichtung erlischt, und die Uhr wird im Display angezeigt.

HINWEIS!

- Zum Unterbrechen eines Auftau- oder Garvorgangs die Gerätetür öffnen oder die Taste Cancel/Stop drücken.
- Das Gerät stoppt sofort. Wenn Sie die Zubereitung beenden wollen, drücken Sie zweimal auf "Clear".
- Zum Fortsetzen des Vorgangs Gerätetür schließen und Taste Start drücken. Das Gerät geht wieder in Betrieb.

Auftauprogramm nach Gewicht

Taste Defrost drücken. Mit dem Drehschalter das Gewicht der aufzutauenden Lebensmittel einstellen (max. 2000 g). Start drücken, um den Auftauvorgang zu starten.

Schneller Start des Mikrowellengeräts

Bei aktiviertem Gerät kann ein Garvorgang schnell gestartet werden. Hierzu einfach mit dem Drehschalter die gewünschte Dauer einstellen und anschließend Start drücken. Bei dieser Funktion arbeitet das Gerät immer mit 100% Leistung.

AUTOMATISCHE GARUNG

In diesem Mikrowellengerät ist eine Reihe von Garzeiten für verschiedene Produkte voreingestellt. Durch Drücken der Taste Auto function können Sie zwischen den nachstehenden Programmen wählen. Unter jedem Programm stellen Sie die Menge mit dem Drehschalter ein.

Menü	Portionen	Display
A1 - Popcorn	100 g	100
A2 - Potato	1 Portion	1
	2 Portionen	2
	3 Portionen	3
A3 - Pizza	200 g	200
	300 g	300
A4 - Muffin	1 Portion	1
	2 Portionen	2
	3 Portionen	3
A5 - Vegetables (Gemüse)	250 g	250
	350 g	350
A6 - Beverage (Getränk)	1 Glas	1
	2 Glas	2

Zum Wechseln zwischen den verschiedenen Einstellungen den Drehschalter drehen.

Alle Mengenangaben sind Richtwerte. Das Ergebnis kann stark vom Wassergehalt, der Qualität der Rohwaren u.a.m. abhängen.

Die Temperatur der Lebensmittel ist für die Stimmigkeit der Voreinstellungen ebenfalls entscheidend.

Es kann notwendig sein, den Vorgang zu wiederholen, brechen Sie jedoch früher ab, um das Ergebnis zu prüfen.

TIMERFUNKTION

- Dient zum Einstellen eines späteren Betriebsstarts.
- Diese Funktion ist nur mit eingestellter Uhr anwendbar.

Das Auto-Funktionsprogramm wie früher beschrieben wählen.

Beispiel:

Das Mikrowellengerät soll in 12 Stunden und 12 Minuten starten.

Hierzu Clock/Timer einmal drücken und mit dem Drehschalter die Stunden einstellen.

Clock/Timer drücken. Die Minuten beginnen zu blinken.

Mit dem Drehschalter die Minuten einstellen.

Start drücken, um den Countdown bis zum Betriebsbeginn zu starten.

Die beiden Punkte zwischen den Stunden und Minuten blinken, um anzuzeigen, dass die Zeitschaltfunktion aktiviert wurde.

Cancel/Stop

Während das Gerät läuft, kann es durch einmaliges Drücken von Cancel/Stop in den Pausenmodus versetzt werden. Start drücken, um den laufenden Vorgang wieder aufzunehmen. Um ihn ganz zu beenden, Cancel/Stop zweimal drücken.

Bei Normalbetrieb lässt sich die Gerätetür jederzeit öffnen. Das Öffnen der Tür schaltet den laufenden Vorgang automatisch ab. Zum erneuten Start Tür schließen und Start drücken. Das gewählte Programm läuft automatisch bis zu seinem Ende weiter.

Child Proof Lock (Kindersicherung)

Dient zur Verhinderung, dass Kinder das Gerät unbeaufsichtigt benutzen. Die Child-Proof-Anzeige leuchtet im Display. Das Gerät kann nicht aktiviert werden, während diese Funktion eingeschaltet ist.

Zum Aktivieren der Kindersicherung Start und Cancel/Stop gleichzeitig drücken. Nach einem langen Signalton erscheint ein Rechteck im Display. Zum Deaktivieren der Kindersicherung Start und Cancel/Stop erneut gleichzeitig drücken.

BEDIENUNG DER GERÄTEFUNKTIONEN

Die Aktivierung einer Funktion am Bedienfeld wird durch einen Signalton angezeigt.

BEVOR SIE DAS GERÄT ZUM KUNDENDIENST BRINGEN

- Wenn das Gerät nicht startet, das Display nicht leuchtet oder das Display erlischt:
 - a) Prüfen Sie, ob der Stecker ordnungsgemäß eingesteckt ist. Ist dies nicht der Fall, Stecker abziehen, 10 Sekunden warten, und Stecker erneut einstecken.
 - b) Prüfen Sie, ob die Sicherung durchgebrannt ist. Ist dies nicht der Fall, so überprüfen Sie die Steckdose mit einem anderen Gerät.
- Wenn keine Mikrowellenenergie vorhanden ist:
 - a) Überprüfen Sie, dass das Bedienfeld korrekt programmiert und der Timer aktiviert ist.
 - b) Überprüfen Sie, dass die Tür ordnungsgemäß geschlossen ist. Ist dies nicht der Fall, so werden keine Mikrowellen erzeugt.
 - c) Überprüfen Sie, dass die Kindersicherung ausgeschaltet ist. Gegebenenfalls durch gleichzeitiges Betätigen der Tasten Start und Cancel/Stop ausschalten.

Arbeitet das Gerät noch immer nicht, so wenden Sie sich bitte an einen Fachmann.

REINIGUNG

- Vor dem Reinigen Gerät ausschalten und Stecker abziehen.
- Spritzer von Speisen oder vergossene Flüssigkeiten mit einem feuchten Tuch mit warmem Wasser beseitigen. Ist das Gerät sehr verschmutzt, so kann etwas Spülmittel hinzugefügt werden.
- Die Innen- und Außenflächen des Geräts bestehen aus lackiertem Metall. Scheuerpulver, Stahlschwämme oder andere starke Reinigungsmittel, die die Flächen verschrammen können, dürfen deshalb nicht benutzt werden. Vermeiden Sie, dass Wasser in die Lüftungsöffnungen eindringt.
- Vermeiden Sie, dass das Bedienfeld nass wird. Es ist mit einem leicht feuchten Tuch zu reinigen. Kein Scheuerpulver oder andere starke Reinigungsmittel zur Reinigung des Bedienfeldes benutzen. Die Tür während der Reinigung des Bedienfeldes stets offen stehen lassen, damit das Gerät nicht unbeabsichtigt startet.
- Der Drehteller aus Glas ist spülmaschinenfest.
- Der Drehring und der Garraumboden sind regelmäßig zu reinigen, um ungewöhnliche Geräusche zu vermeiden. Den Boden mit einem leicht feuchten Tuch unter Zusatz von etwas Spülmittel reinigen. Der Drehring ist spülmaschinenfest.

UMWELTTIPPS

Ein Elektro-/Elektronikgerät ist nach Ablauf seiner Funktionsfähigkeit unter möglichst geringer Umweltbelastung zu entsorgen. Dabei sind die örtlichen Vorschriften Ihrer Wohngemeinde zu befolgen. In den meisten Fällen können Sie das Gerät bei Ihrer örtlichen Recyclingstation abgeben.

DIE GARANTIE GILT NICHT

- falls die vorstehenden Hinweise nicht beachtet werden;
- falls das Gerät unsachgemäß behandelt, Gewalt ausgesetzt oder ihm anderweitig Schaden zugefügt worden ist;
- bei Fehlern, die aufgrund von Fehlern im Stromnetz entstanden sind;
- bei Eingriffen in das Gerät von Stellen, die nicht von uns autorisiert sind.

Aufgrund der ständigen Entwicklung von Funktion und Design unserer Produkte behalten wir uns das Recht zur Änderung des Produkts ohne vorherige Ankündigung vor.

IMPORTEUR:

Adexi A/S

Adexi AB

Irrtümer und Fehler vorbehalten

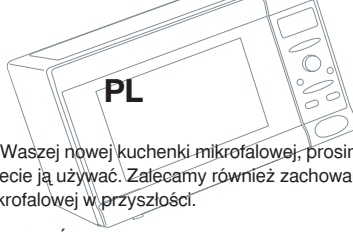

Abyście Państwo mieli pełne zadowolenie z Waszej nowej kuchni mikrofalowej, prosimy Was o dokładne przeczytanie instrukcji obsługi zanim zaczniecie ją używać. Zalecamy również zachowanie niniejszej instrukcji w razie potrzeby przypomnienia funkcji kuchni mikrofalowej w przyszłości.

WAŻNE WSKAZÓWKI W ZAKRESIE BEZPIECZEŃSTWA

- Używaj kuchni mikrofalowej tylko do tego celu do którego jest ona przeznaczona.
- Nie używaj kuchni mikrofalowej w przypadku stwierdzenia uszkodzeń przewodu elektrycznego, wtyczki lub gdy kuchnia mikrofalowa nie funkcjonuje optymalnie na skutek uszkodzeń mechanicznych np. w przypadku jej upuszczenia itp.
- Jeśli przewód elektryczny urządzenia zostanie uszkodzony, należy go wymienić w autoryzowanym punkcie serwisowym wskazanym przez producenta, albowiem wymaga to użycia specjalnych narzędzi.
- Wszelkie naprawy urządzenia muszą być dokonywane przez osoby do tego uprawnione, w przeciwnym wypadku gwarancja zostanie unieważniona.
- Nie blokuj i nie zakrywaj żadnych otworów w kuchenke mikrofalowej.
- Używaj urządzenie wyłącznie w pomieszczeniach zadaszonych.
- Przed przystąpieniem do użytkowania kuchni mikrofalowej sprawdź, czy talerz obrotowy znajduje się na właściwym miejscu oraz czy wszelkie opakowanie i materiały zabezpieczające są usunięte z kuchni mikrofalowej.
- Nie włączaj kuchni mikrofalowej gdy nic się w niej nie znajduje. Mikrofałe muszą mieć coś do absorpcji, w przeciwnym przypadku kuchnia mikrofalowa może ulec uszkodzeniu. Wstaw kubek z wodą do kuchni mikrofalowej podczas wypróbowywania funkcji kuchni.
- Nie wykonuj żadnych regulacji czy napraw panela kontrolnego, obudowy lub innych części kuchni. Nie demontuj zewnętrznego panela kuchni.
- Nie susz mokrej bielizny, gazet lub innych materiałów w kuchenke mikrofalowej.
- Dla uniknięcia powstania ognia w komorze kuchni mikrofalowej:
 - a. Nie przegrzewaj przyrządzanych posiłków. Nie pozostawiaj kuchni mikrofalowej bez nadzoru, szczególnie gdy znajdują się w niej materiały łatwopalne jak papier, plastik itp.
 - b. Metalowe zapinki, pokrywki/folia oraz inne naczynia zawierające metal mogą powodować iskrzenia w kuchenke, dlatego należy je usunąć.
 - c. W przypadku powstania ognia w komorze kuchni, pozostaw drzwiczki kuchni zamknięte, wyłącz kuchenkę i wyjmij wtyczkę z gniazdka sieciowego lub wyłącz główny dopływ prądu oraz skontaktuj się z autoryzowanym specjalistą.
- Nie używaj kuchni mikrofalowej w przypadku gdy blokada zabezpieczająca drzwiczki kuchni nie działa tzn. gdy można włączyć kuchenkę przy nie zamkniętych drzwiczkach. Przy otwartych drzwiczkach podczas pracy kuchni istnieje ryzyko napromieniowania mikrofalami.
- Nie używaj kuchni mikrofalowej gdy nie są usunięte wszystkie pozostałości środków czyszczących.
- Kuchenka mikrofalowa może być naprawiana wyłącznie przez autoryzowanych specjalistów.
- Nie podgrzewaj nigdy oleju i tłuszczów w kuchenke.
- Podczas pracy kuchni zwróć uwagę na znajdujące się w pobliżu dzieci. Urządzenie powinno być przechowywane w miejscu niedostępnym dla dzieci.
- **Otwory wentylacyjne w bocznych ściankach obudowy kuchni - nie mogą być blokowane!**

OPIS BUDOWY

1. Blokada zabezpieczająca drzwiczki kuchni
Drzwiczki muszą być zamknięte podczas użytkowania kuchni mikrofalowej.
2. Okienko kuchni
3. Oś obrotowa
4. Pierścień z rolkami
5. Talerz obrotowy
6. Panel kontrolny

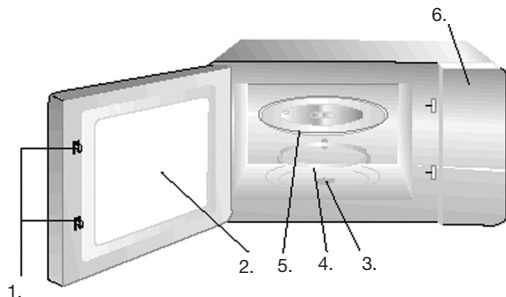

Clock (zegar)

- Pełni funkcję normalnego zegara.
- Czas jest wskazywany na wyświetlaczu nieustannie z wyłączeniem okresu pracy kuchenki.
- W przypadku przerwania dopływu prądu lub wyłączenia kuchenki z sieci elektrycznej należy zegar nastawić ponownie.

Przykład nastawiania zegara:

Dla nastawienia godziny 12.12 należy najpierw nacisnąć na Clock, po czym przekręcić pokrętkę dla ustawienia odpowiedniej godziny. Następnie należy nacisnąć na Clock/timer dla ustawienia minut. Minuty należy również ustawić poprzez przekręcanie pokrętkę. Na koniec należy ponownie nacisnąć na Clock/timer dla potwierdzenia ustawionego czasu.

Uwaga! Niniejsza kuchenka mikrofalowa posiada zegar 24-godzinny.

Power level (moc mikrofal)

- Regulowanie mocy mikrofal.
- Kuchenka mikrofalowa posiada 5 poziomów mocy mikrofal. Efekt poziomów mocy wynosi od 20 % do 100 % mocy wyjściowej.
- Moc kuchenki mikrofalowej po jej włączeniu wynosi automatycznie 100 % (najwyższy efekt), w przypadku gdy nie jest wybrany inny poziom mocy.

Dla wybrania innego poziomu mocy należy odpowiednio nacisnąć na Power Level :

1-raz :	100 % mocy
2-razy:	80 % mocy
3-razy:	50 % mocy
4-razy:	30 % mocy
5-razy:	10 % mocy

Poziom mocy zostanie pokazany na wyświetlaczu: P XX

Ustaw czas (maksymalnie na 95 min.) i wciśnij "Start".

Po wyjęciu przygotowywanej potrawy z kuchenki mikrofalowej nie jesteśmy w stanie wizualnie stwierdzić czy dana potrawa jest już gotowa. Im wyższa moc mikrofal była wykorzystywana do przyrządzenia potrawy tym dłuższy powinien być czas "odpoczynku" potrawy po jej ugotowaniu. Temperatura wewnętrzna potrawy, po zakończeniu procesu gotowania z wykorzystaniem mikrofal może bowiem wzrosnąć do 10 stopni C. Dlatego czas "odpoczynku" powinien być traktowany jako część procesu gotowania.

Grill

Naciśnij na przycisk Power level/Grill Combi 6 razy, na wyświetlaczu ukaże się G-1, co oznacza, że została wybrana funkcja grilla.

Ustawienie czasu grillowania następuje poprzez przekręcanie pokrętkę.

Przykład: czas grillowania 12 min..

Naciśnij 6 razy na przycisk power level/ grill combi i przekręć pokrętkę aż na tabliczce wyświetlacza pojawi się 12:00. Wciśnij przycisk start dla rozpoczęcia procesu.

Na koniec naciśnij przycisk Start dla rozpoczęcia grillowania.

Combination (kombinacja)

Niniejsza kuchenka mikrofalowa posiada 2 różne programy gotowania kombinacyjnego.

Przy naciśnięciu przycisku Grill/Combination 7 lub 8 razy, na wyświetlaczu ukaże się odpowiednio C-1 lub C-2.

C-1 oznacza 55 % moc mikrofal + 45 % grill

C-2 oznacza 30 % moc mikrofal + 70 % grill

Nastawienie czasu gotowania kombinacyjnego odbywa się w taki sam sposób jak przy funkcji grillowania.

Przykład: Czas gotowania kombinacyjnego 12 min., 50 sek.: przekręcaj pokrętkę do momentu gdy na wyświetlaczu pojawi się 12:00. Przekręcaj pokrętkę aż ustawisz żądaną ilość minut.

Na koniec naciśnij przycisk Start dla rozpoczęcia procesu.

Po zakończeniu programu słyszalny będzie 5-krotny sygnał dźwiękowy. Na wyświetlaczu pojawi się zegar a w komorze kuchenki zgaśnie światło.

Uwaga!

- Dla przerwania pracy kuchenki podczas przygotowywania posiłku należy otworzyć drzwiczki kuchenki lub nacisnąć przycisk Stop/Clear.
- Kuchenka natychmiast przerwie pracę. Aby dokończyć gotowanie, naciśnij dwukrotnie "Clear"
- Dla kontynuacji programu należy zamknąć drzwiczki kuchenki i nacisnąć przycisk Start. Kuchenka rozpocznie ponownie pracę.

Automatyczne rozmrażanie.

Naciśnij na przycisk Defrost. Przekręcaj pokrętle dla nastawienia wagi rozmrażanego produktu. (max. waga 2 kg.)
Wciśnij przycisk Start dla rozpoczęcia procesu.

Szybkie włączenie kuchenki mikrofalowej:

Kiedy kuchenka mikrofalowa jest uaktywniona, możliwe jest szybkie rozpoczęcie procesu gotowania przez nastawienie, za pomocą pokręta, żądanego czasu a następnie naciśnięcie na przycisk Start. Przy wykorzystywaniu tej funkcji moc mikrofal wynosi 100%.

Automatyczne przygotowywanie posiłków.

Niniejsza kuchenka mikrofalowa jest wyposażona w szereg zaprogramowanych czasów dla odpowiednich produktów.

Menu	Porcje	Wyświetlacz
A1 - Popcorn	100 g	100
A2 - Potato (Ziemniaki)	1 porcja 2 porcje 3 porcje	1 2 3
A3 - Pizza	200 g 300 g	200 300
A4 - Muffin (słodkie bułeczki)	1 porcja 2 porcje 3 porcje	1 2 3
A5 - Vegetables (Warzywa)	250 g 350 g	250 350
A6 - Beverage (Napoje)	1 szklanka 2 szklanki	1 2

Dla zmiany poszczególnych ustawień należy przekręcać pokrętle.

Podane powyżej ilości produktów i czas ich przygotowywania są wielkościami przybliżonymi albowiem uzyskiwane rezultaty zależą od zawartości wody w produktach jak i jakości samych produktów.

Temperatura początkowa wykorzystywanych produktów ma również wpływ na czas ich przygotowywania.

Może się okazać iż podczas przygotowywania należy proces powtórzyć. Pamiętaj wtedy o wcześniejszym przerwaniu procesu dla skontrolowania jego rezultatu.

FUNKCJA ZEGARA

- Funkcja używana jest przy programowaniu rozpoczęcia pracy kuchenki o określonej godzinie.
- Przy wykorzystywaniu tej funkcji konieczne jest wcześniejsze ustawienie zegara.

Przy wyborze funkcji auto należy postępować w sposób wcześniej opisany.

Przykład:

Ażeby zaprogramować kuchenkę mikrofalową do rozpoczęcia pracy po upływie 12 godzin i 12 min.

Naciśnij 1 raz na przycisk Clock/timer i przekręć pokrętkę dla ustawienia godziny.

Naciśnij przycisk Timer, pole minut zacznie pulsować.

Przekręć pokrętkę dla ustawienia minut.

Naciśnij Start dla odliczania czasu rozpoczęcia pracy kuchenki.

Dwie kropki między liczbą godzin a liczbą minut zaczną migać, sygnalizując, że uruchomiono funkcję wyłącznika czasowego.

Stop / Clear

Pracę kuchenki można przerwać na jakiś czas poprzez naciśnięcie przycisku Stop/ Clear 1 raz. Kontynuacja pracy następuje po naciśnięciu ponownie przycisku Start. Dla zakończenia pracy kuchenki należy nacisnąć przycisk Stop/Clear 2 razy.

Podczas korzystania z kuchenki możliwe jest otwieranie jej drzwiczek w każdej chwili. W momencie otwarcia drzwiczek praca kuchenki zostaje automatycznie przerwana.

Praca kuchenki jest kontynuowana w momencie zamknięcia drzwiczek i naciśnięcia na przycisk Start. Rozpoczęty program jest realizowany automatycznie aż do jego zakończenia.

Child Proof Lock (zabezpieczenie przed dziećmi)

- Wykorzystywane dla uniknięcia korzystania z kuchenki mikrofalowej przez dzieci. Przy uaktywnieniu tej funkcji wskaźnik Child proof będzie świecił na tabliczce wyświetlacza a kuchenka nie będzie działała.
- Funkcja zabezpieczenia przed dziećmi uaktywniana jest w sposób następujący:
 - naciśnij na przycisk Start i Stop/Clear jednocześnie. Po usłyszeniu długiego sygnału dźwiękowego na tabliczce wyświetlacza pojawi się prostokąt. Dla wyłączenia funkcji zabezpieczenia przed dziećmi należy ponownie nacisnąć jednocześnie przycisk Start i Stop/Clear.

KORZYSTANIE Z FUNKCJI KUCHENKI MIKROFALOWEJ

- Przy każdorazowym uaktywnieniu funkcji na panelu będzie słyszalny sygnał dźwiękowy dla zasygnalizowania uaktywnienia funkcji.

ZANIM ODDASZ KUCHENKĘ MIKROFALOWĄ DO PUNKTU SERWISOWEGO

- W przypadku gdy kuchenka nie działa, tabliczka wyświetlacza nie świeci lub zanika:
 - a) Sprawdź czy wtyczka jest poprawnie włożona do gniazdka sieciowego, jeżeli nie to wyjmij ją i odczekaj 10 sek. zanim ponownie włożysz ją do gniazdka sieciowego.
 - b) Sprawdź czy nie spalił się bezpiecznik. Jeżeli bezpiecznik nie jest przepalony, spróbuj włączyć inne urządzenie korzystając z tego samego gniazdka sieciowego.
- W przypadku gdy nie działa energia mikrofal:
 - a) Sprawdź czy panel kontrolny jest zaprogramowany prawidłowo i czy wyświetlacz jest uaktywniony.
 - b) Sprawdź czy drzwiczki są prawidłowo zamknięte, w przeciwnym wypadku nie będzie napływała do kuchenki energia mikrofal.
 - c) Sprawdź czy uaktywniona jest funkcja zabezpieczenia przed dziećmi. Jeżeli tak to wyłącz ją poprzez jednoczesne naciśnięcie na przycisk Cancel/stop i Start.

W przypadku gdy kuchenka mikrofalowa nie działa w dalszym ciągu, skontaktuj się z autoryzowanym punktem serwisowym dla dokonania przeglądu.

KONSERWACJA

- Wyłącz kuchenkę i wyjmij wtyczkę z gniazdka sieciowego przed rozpoczęciem czyszczenia.
- W przypadku zabrudzenia komory kuchenki należy wytrzeć ją wilgotną szmatką. Przy silnym zabrudzeniu można do tego celu wykorzystać środek do zmywania naczyń.
- Wewnętrzne i zewnętrzne metalowe powierzchnie kuchenki są lakierowane, dlatego nie używaj trących czy ścierających środków do ich czyszczenia dla uniknięcia ich porysowania. Uważaj aby woda nie ściekała do otworów wentylacyjnych.
- Unikaj zamoczenia panela kontrolnego. Czyść panel kontrolny lekko wilgotną szmatką, nie używaj środków trących czy ścierających. Drzwiczki kuchenki podczas czyszczenia panela kontrolnego muszą być otwarte dla uniknięcia przypadkowego włączenia kuchenki.
- Szklany talerz obrotowy można ewentualnie myć w zmywarce do naczyń.
- Pierścien z rolkami oraz dno komory kuchenki należy czyścić regularnie dla uniknięcia hałasu powstającego przy dużym zabrudzeniu. Wycieraj dno komory lekko wilgotną szmatką z dodatkiem środka czyszczącego. Pierścien można ewentualnie myć w zmywarce do naczyń.

GWARANCJA BĘDZIE UNIEWAŻNIONA W PRZYPADKU:

- Jeśli wyżej wymienione nie było przestrzegane.
- Jeśli urządzenie było niewłaściwie użytkowane powodując uszkodzenia mechaniczne.
- Jeśli zostały dokonywane naprawy urządzenia przez osoby nieupoważnione.
- jeśli uszkodzenie powstało w wyniku uszkodzeń w instalacji sieciowej

IMPORTER

Adexi group

Z zastrzeżeniem ew. błędów w druku

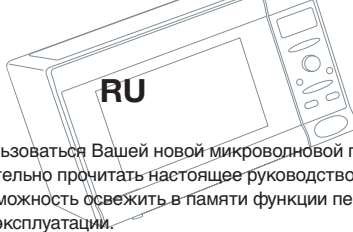

Для того, чтобы Вы смогли правильно пользоваться Вашей новой микроволновой печью, мы настоятельно просим Вас застать время и внимательно прочитать настоящее руководство по эксплуатации. Для того, чтобы в дальнейшем иметь возможность освежить в памяти функции печи, мы рекомендуем Вам также сохранить данное руководство по эксплуатации.

ВАЖНЫЕ ТРЕБОВАНИЯ ПО БЕЗОПАСНОСТИ

- Пользуйтесь печью исключительно строго по назначению.
- Не пользуйтесь печью в случае повреждения электропроводов, вилки или сбоев в работе, а также в случае повреждения печи в результате столкновения с чем-либо, падения и т.п.
- В случае повреждения питающей сети этого аппарата замену сети можно производить лишь в ремонтной мастерской, указанной производителем, так как для этого требуются специальные инструменты.
- В случае повреждения самого аппарата следует сдать его в починку специалисту. В случае неавторизованного вскрытия гарантия становится недействительной.
- Запрещается блокировать или закрывать какие-либо отверстия и выходы печи.
- Аппарат предназначен только для использования внутри помещения.
- Перед первым использованием убедитесь, что вращающийся поддон находится на своем месте, убедитесь также, что Вы сняли все обертки и упаковочные материалы.
- Никогда не включайте пустую печь, так как микроволны должны во что-нибудь абсорбироваться. При включении пустой печи Вы рискуете ее испортить. Если Вы включаете печь, чтобы поупражняться в ее использовании, поставьте внутрь, например, чашку с водой.
- Не пытайтесь регулировать или чинить панель управления, корпус, кнопки или иные части печи. Не удаляйте с печи внешнюю панель.
- Для снижения опасности возникновения пламени в камере:
 - а. Не пережаривайте еду. Если Вы пользуетесь для ускорения варки изделиями из бумаги, пластмассы или иных легковоспламеняющихся материалов, не оставляйте микроволновую печь без присмотра.
 - б. Металлические зажимы, фольга и т.п. вещи, содержащие металлические нити и волокна, могут начать выделять искры в печи, поэтому их следует удалить.
 - в. Если в печи возникло пламя, не открывайте дверцу печи, выключите аппарат и выньте вилку из розетки или выключите подачу электричества в главном прерывателе.
- Не пользуйтесь печью, если система безопасности дверцы не работает и печь возможно включить даже с открытой дверцей. При незакрытой дверце существует опасность подвергнуться воздействию излучению микроволн.
- Ремонт печи может производить только специалист.
- Никогда не подогревайте в печи масло или жир.
- Когда Вы не пользуетесь аппаратом, не оставляйте его в доступном детям месте. Когда Вы пользуетесь аппаратом вблизи от детей, внимательно следите за ними.
- **Вентиляционное отверстие на боку микроволновой печки - запрещается блокировать чем-либо!**

ОБЗОР ФУНКЦИЙ

1. Система безопасности
Для того, чтобы Вы могли пользоваться печью, дверца должна быть полностью закрыта.

2. Окошко печи
3. Ручка
4. Вращающийся круг
5. Панель управления
6. Металлический штатив

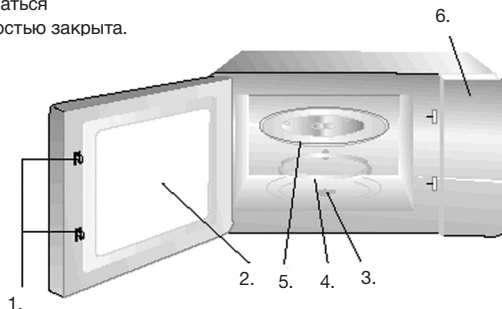

Часы (clock)

- Используется для настройки часов.
- Часы все время показывают на дисплее время, за исключением времени работы микроволновой печи.
- В случае сбоев сети или выдергивания вилки часы надо снова настраивать.

Пример настройки часов:

Для установки времени на 12:12, нажмите сперва на Clock, затем с помощью вращения кнопки поставьте правильные часы и нажмите на Clock/timer для установки минут. Вращением кнопки установите минуты, а для закрепления времени нажмите еще раз на Clock/timer.

ВНИМАНИЕ! Часы данной печи работают в 24-часовом режиме.

Мощность микроволн (Power level)

- Используется для настройки мощности микроволн.
- Ваша микроволновая печь имеет 5 уровней мощности. Вы можете выбрать от 20% до 100% от исходной мощности.
- Ваша печь работает автоматически на мощности микроволн 100 (наибольшая мощность), если она не установлена иначе.
- Для установки разных уровней мощности нажмите несколько раз на Power Level. Чем больше Вы нажимаете, тем более низкий уровень мощности Вы получаете.

Нажмите 1 раз:	100%
Нажмите 2 раза:	80%
Нажмите 3 раза:	50%
Нажмите 4 раза:	30%
Нажмите 5 раз:	10%

Мощность указывается на дисплее: P XX.

Установите время (максимально 95 минут) и нажмите кнопку "Start" ("Пуск").

При вынимании пищи из микроволновой печи, невозможно сразу определить на глаз, готова ли она. Чем большую мощность Вы использовали для приготовления, тем дольше должна постоять пища. Температура пищи может подняться вплоть до 100°C после остановки микропроцессора. Поэтому то время, когда еда стоит вынутая, следует тоже рассматривать, как часть приготовления.

Гриль:

Нажмите 6 раз на кнопку Power level/Grill Combi, тогда на дисплее покажется символ G-1, означающий, что функция гриля теперь выбрана.

Время настраивается поворотом вращающейся кнопки.

Например, чтобы настроить время гриля на 12 минут, нажмите 6 раз на кнопку Power level/Grill Combi, поворачивайте кнопку, пока на дисплее не покажутся цифры 12:00. Затем нажмите на пуск.

Комбинации

Ваша микроволновая печь имеет 2 разные комбинационные программы.

Нажимая на кнопку Grill/Combination 7 или 8 раз, на дисплее появятся, соответственно символы C-1 или C-2.

C-1= 55% мощность микроволн + 45 % гриль,

C-2= 30% мощность микроволн + 70 % гриль.

Время настраивается так же, как при установке функции гриля.

Например, для установки комбинационного времени 12 минут и 50 секунд, поворачивайте кнопку до тех пор, пока на дисплее не появятся цифры 12:00. Затем поверните вращающуюся кнопку.

Для начала приготовления нажмите на пуск.

Когда программа заканчивается, слышно 5 гудков, свет в печи выключается и на дисплее появляются часы.

ВНИМАНИЕ!

- Для прерывания приготовления пищи откройте дверцу или нажмите на кнопку Stop/Clear.
- Печь сразу же прекратит работу. Если требуется закончить приготовление, дважды нажмите кнопку "Clear" ("Сброс").
- Если Вы хотите продолжить приготовление пищи, закройте дверцу и нажмите на пуск, и печь снова начнет работать.

Автоматическая разморозка

Нажмите на Defrost. Поворотом кнопки обозначьте вес размораживаемого продукта (максимальный вес 2000 г)

Для начала приготовления нажмите на пуск (Start).

Быстрый запуск микроволновой печи

В активированной печи легко начать приготовление, для этого следует просто поворачивать вращающуюся кнопку, пока не установится требуемое время, затем нажать на пуск. При запуске этой функции печь всегда будет работать при мощности 100%.

АВТОМАТИЧЕСКОЕ ПРИГОТОВЛЕНИЕ

Ваша микроволновая печь снабжена рядом предварительно установленных режимов времени для различных продуктов.

Меню	Порции	Дисплей
A1 - Popcorn	100 г	100
A2 - Potato (картофель)	1 порция 2 порции 3 порции	1 2 3
A3 - Pizza	200 г 300 г	200 300
A4 - Muffin (маффины)	1 порция 2 порции 3 порции	1 2 3
A5 - Vegetables (зелень)	250 г 350 г	250 350
A6 - Beverage (напитки)	1 стакан 2 стакан	1 2

Для смены предварительно установленных режимов следует повернуть вращающуюся кнопку.

Все количества даны приблизительно, результат зависит в очень большой степени от количества содержания воды, качества сырья и т.п., поэтому в итоге блюдо может получаться очень разным. Начальная температура продуктов также оказывает большое влияние на правильность установок.

Возможно, Вам придется повторить процесс. В таком случае не забудьте прервать приготовление раньше и проверить результат.

ФУНКЦИЯ ТАЙМЕРА

- Используется для того, чтобы печь начала приготовление не сразу, а через некоторое время.
- Перед использованием данной функции следует настроить часы.

Программа автоматической функции выбирается в соответствии с вышеприведенными инструкциями. Например, для того, чтобы установить печь так, чтобы она начала работать через 12 часов и 12 минут, нажмите 1 раз на Clock/timer и поверните вращающуюся кнопку для настройки часов, затем нажмите на Timer и минуты начнут мигать, поверните вращающуюся кнопку для настройки минут и нажмите на пуск, чтобы начался обратный отсчет к запуску.

В позиции между значением часов и минут замигает индикация в виде двух точек, что означает активизацию функции таймера.

Stop/Clear

Работу печи можно прервать одним нажатием на Stop/Clear. Для возобновления приготовления нажмите 2 раза на Stop/Clear.

При обычном использовании Вы можете всегда открыть дверцу. Открытие дверцы автоматически прерывает приготовление пищи.

Для запуска печи закройте дверцу и нажмите на пуск. Выбранная программа будет автоматически продолжаться до конца.

Блокировка от детей (Child proof lock)

1. Используется для того, чтобы дети не могли сами, без присмотра, пользоваться печью. Индикатор функции будет показан на дисплее и пока данная функция активирована, печь будет невозможно включить.

Для активирования функции нажмите одновременно на Start и Stop/Clear. После долгого гудка Вы увидите на дисплее прямоугольник. Для снятия режима блокировки, нажмите снова одновременно на Start и Stop/Clear.

ИДЕНТИФИКАЦИЯ ФУНКЦИЙ ПЕЧИ

- Каждый раз, когда на панели активируется какая-либо функция, слышится гудок.

ПЕРЕДТЕМ, КАК НЕСТИ ПЕЧЬ В ПОЧИНКУ:

- Если печь не включается, дисплей не загорается или дисплей пропадает:
 - а) проверьте, хорошо ли воткнута в розетку вилка и если нет, выньте ее, подождите 10 секунд и воткните ее обратно.
 - б) Проверьте, работает ли предохранитель. Попробуйте воткнуть вилку в другую розетку.
- Если микроволны не начинают работать:
 - а) проверьте, правильно ли запрограммирована панель управления и включен ли таймер
 - б) проверьте, хорошо ли закрыта дверца, если нет, микроволны не могут начать проникать в камеру
 - в) проверьте, не включена ли блокировка от детей, если это так, отключите ее, нажимая одновременно на Cancel/stop и start .

Если печь все же не работает, свяжитесь со специалистом и попросите его проверить аппарат.

ОЧИСТКА

- Перед очисткой выключите печь и выньте вилку из розетки.
- Брызги и пролившуюся в печи жидкость вытирают смоченной в горячей воде влажной тряпкой. Если печь очень грязная, добавьте в воду немного средства для мытья посуды.
- Внутренняя и внешняя поверхность печи отделана лакированным металлом, поэтому ни в коем случае не пользуйтесь чистящими порошками, металлическими губками или иными сильнодействующими чистящими средствами, могущими поцарапать поверхность. Избегайте попадания воды в вентиляционные отверстия.
- Избегайте намокания панели управления. Панель управления очищается чуть влажной тряпкой. Панель нельзя очищать чистящими порошками или иными сильнодействующими чистящими средствами. Во время чистки панели управления всегда держите дверь открытой во избежания включения печи.
- Вращающийся стеклянный поддон можно мыть и в посудомоечной машине.
- Вращающийся диск и камеру печи следует регулярно очищать во избежание нетипичного шума. Протрите дно печи слегка влажной тряпкой, смоченной в легком растворе воды и посудомоечного средства. Вращающийся диск можно при желании мыть в посудомоечной машине.

ГАРАНТИЙНЫЕ ОБЯЗАТЕЛЬСТВА ТЕРЯЮТ СИЛУ В СЛУЧАЕ:

- Невыполнения требований настоящей инструкции.
- Нарушения правил пользования изделием, насильственных и прочих действий, приведших к выходу изделия из строя.
- Неавторизованного вскрытия изделия.
- Выхода из строя изделия в результате сбоев в электрической сети.

По причине постоянного совершенствования наших изделий в области дизайна и конструкции, мы оставляем за собой право изменения наших изделий без предупреждения.

Мы оставляем за собой право на опечатки.

Импортер

Adexi group

Производитель и импортер не несут ответственности за возможные опечатки в тексте.

