

Mikrofone · Kopfhörer · Drahtlosmikrofone · Drahtloskopfhörer · Kopfsprechgarnituren · Akustische Komponenten
 Microphones · Headphones · Wireless Microphones · Wireless Headphones · Headsets · Electroacoustical Components
 Microphones · Casques HiFi · Microphones sans fil · Casques sans fil · Micros-casques · Composants acoustiques
 Microfoni · Cuffie HiFi · Microfoni senza filo · Cuffie senza filo · Cuffie-microfono · Componenti acustici
 Micrófonos · Auriculares · Micrófonos inalámbricos · Auriculares inalámbricos · Auriculares con micrófono · Componentes acústicos
 Microfones · Fones de ouvido · Microfones s/fios · Fones de ouvido s/fios · Microfones de cabeça · Componentes acústicos

AKG Acoustics GmbH
 Lemböckgasse 21–25, A-1230 Vienna/AUSTRIA, phone: (+43-1) 86654-0*
 e-mail: sales@akg.com

For other products and distributors worldwide visit www.akg.com



DMS 700 V2

USER INSTRUCTIONS p. 2
 Please read the manual before using the equipment!
BEDIENUNGSANLEITUNG S. 30
 Bitte vor Inbetriebnahme des Gerätes lesen!
MODE D'EMPLOI p. 58
 Veuillez lire cette notice avant d'utiliser le système!
MODO DE EMPLEO p. 86
 ¡Sirvase leer el manual antes de utilizar el equipo!

Firmware V2.0



Technische Änderungen vorbehalten. Specifications subject to change without notice. Ces caractéristiques sont susceptibles de modifications. Ci riserviamo il diritto di effettuare modifiche tecniche. Nos reservamos el derecho de introducir modificaciones técnicas. Especificações sujeitas a mudanças sem aviso prévio.

Printed in China (P.R.C.)

03/11/9100 U 13560



DSR 700

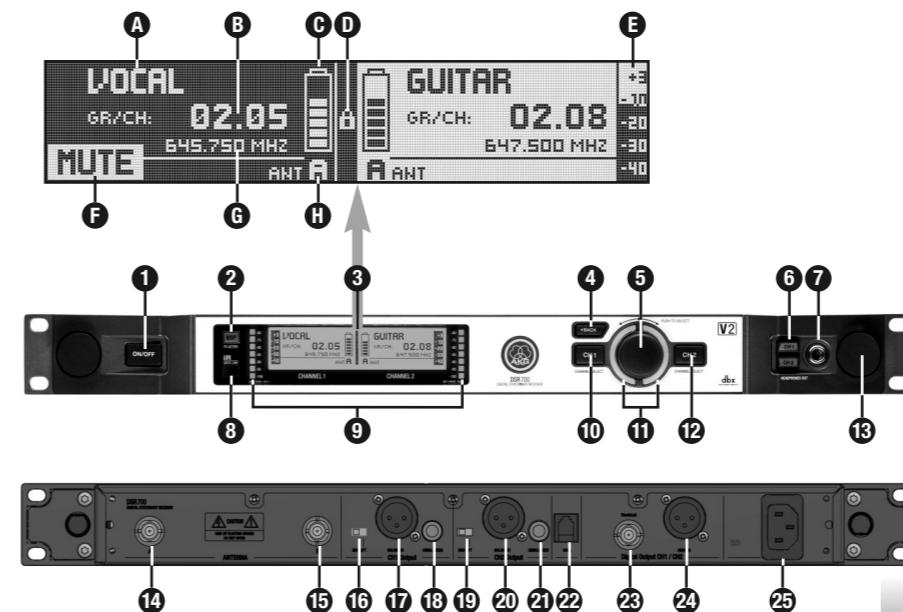

DPT 700

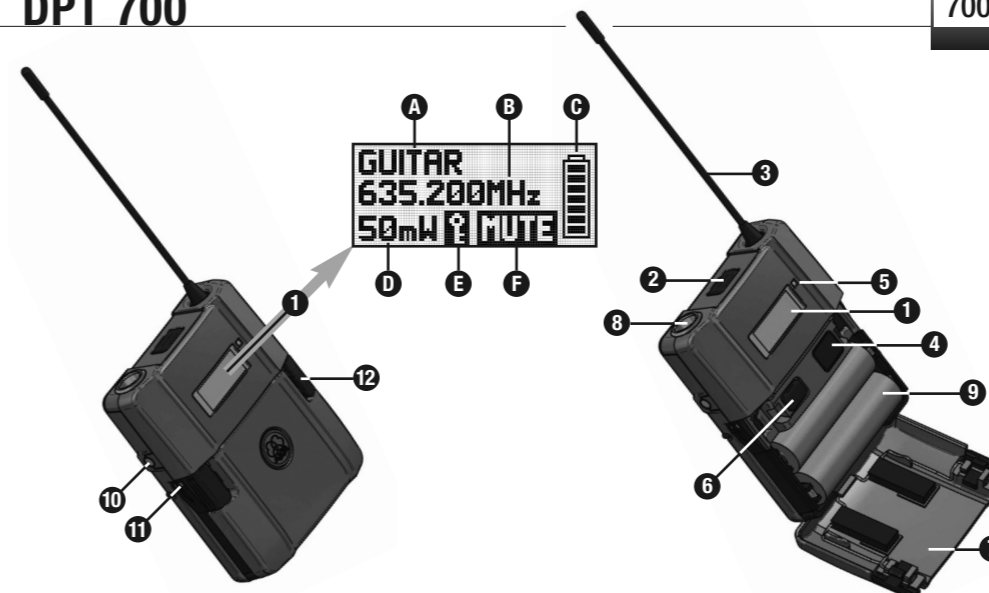

DMS 700

DMS 700

DHT 700

Important!

Wichtig!

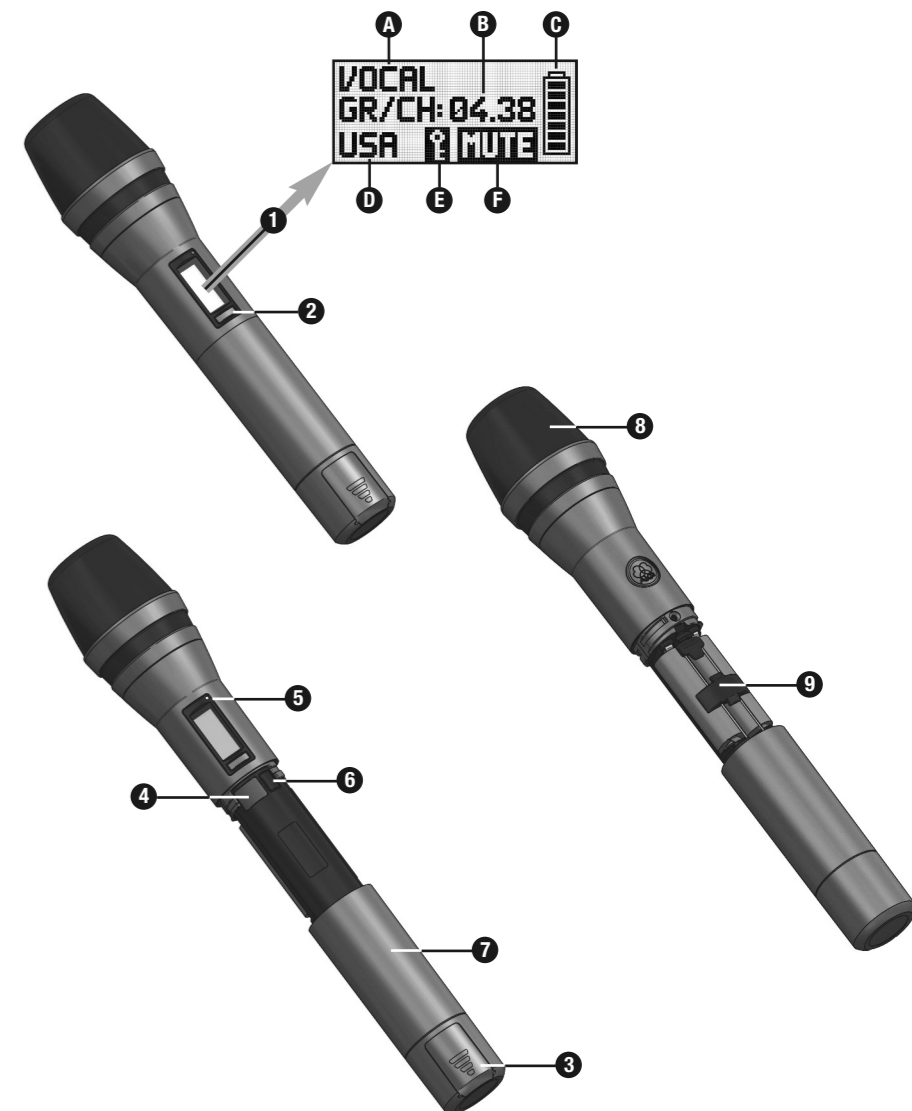
- The color code (3) protects the charging contacts from damage or dirt and your fingers from injury when opening or closing the battery compartment cover (7). Therefore, never remove the color code (3) except for charging the DHT 700 on the CU 700.
- Der Farbcode (3) schützt die Ladekontakte vor Beschädigung und Verschmutzung sowie Ihre Finger vor Verletzungen beim Öffnen und Schließen der Batteriefachhülle (7). Entfernen Sie den Farbcode (3) daher niemals, außer zum Laden des DHT 700 im CU 700.



DMS 700

Thank you for purchasing an AKG product. This manual contains important instructions for setting up and operating your equipment. Please take a few minutes to **read the instructions below carefully before operating the equipment**. Please keep the manual for future reference. We hope you enjoy using your system!

Symbols Used



The lightning flash with arrowpoint in an equilateral triangle means that there are dangerous voltages present within the unit.



The exclamation point in an equilateral triangle on the equipment indicates that it is necessary for the user to refer to the User Manual. In the User Manual, this symbol marks instructions that the user must follow to ensure safe operation of the equipment.

Important Note!



- **AKG continually improves the internal firmware of the DMS 700 system in order to meet changing customer needs in the best possible way. Should your system use a different firmware version than the one described in this user manual, some functions may differ from the related instructions.**
- **To find out the actual firmware version implemented in your system, please check the menu. The firmware version described in this user manual is stated on the cover page.**
- **Before you read on, we recommend comparing the receiver firmware version against the version described in the manual. If the two versions are not identical, please visit www.akeg.com to find out about the latest changes.**

FCC Statement

The DHT 700 D5, DHT 700 D7, DHT 700 C5, and DPT 700 have been tested and found to comply with the limits for a low-power auxiliary station pursuant to Part 74 of the FCC Rules. The DSR 700 has been tested and found to comply with the limits for a Class B digital device, pursuant to Part 15 of the FCC Rules. These limits are designed to provide reasonable protection against harmful interference in a residential installation. This equipment generates, uses, and can radiate radio frequency energy and, if not installed and used in accordance with the instructions, may cause harmful interference to radio communications. However, there is no guarantee that interference will not occur in a particular installation. If this equipment does cause harmful interference to radio or television reception, which can be determined by turning the equipment off and on, the user is encouraged to try to correct the interference by one or more of the following measures:

- Reorient or relocate the receiving antenna.
- Increase the separation between the equipment and the receiver.
- Connect the equipment into an outlet on a circuit different from that to which the receiver is connected.
- Consult the dealer or an experienced radio/TV technician for help.

Shielded cables and I/O cords must be used for this equipment to comply with the relevant FCC regulations.

Changes or modifications not expressly approved in writing by AKG Acoustics may void the user's authority to operate this equipment.

The DSR 700 complies with Part 15 of the FCC Rules. Operation is subject to the following two conditions: (1) this device may not cause harmful interference, and (2) this device must accept any interference received, including interference that may cause undesired operation.

1	Safety and Environment	4
	Safety	4
	Environment	4
2	Packing List	5
3	General	6
	DMS 700	6
4	Setting Up	8
	Inserting Batteries into the Transmitter	8
	Connecting Antennas	8
	Positioning the Receiver	8
	Connecting the Receiver to a Mixer/Amplifier	8
	Ground Lift (16, 19)	9
	Connecting the Receiver to Power	9
	Transmitter SILENT Mode	9
	Receiver LOCK Mode	9
	Optional external MUTE switch	9
5	Operating Notes	10
	SELECT Control (5)	10
	CH1 / CH2 Buttons (10 / 12)	10
	BACK Button (4)	10
	DSP Button (2)	10
	Checking the Audio Signal – Headphones CH1 / CH2 Buttons (6)	10
6	Display	11
	Main Window	11
	Channel Information Window	11
	Battery Status Indication	11
	Audio Meter	11
	MUTE Indication (F)	11
	Antenna Indication	12
	Status & Warning Messages	12
7	DSR 700 Menu	14
	QUICK SETUP	15
	CHANNEL	16
	AUDIO	17
	ENVIR. SCAN	18
	REHEARSAL	18
	UTILITY	19
8	DPT 700 / DHT 700 Menus	20
	Standard Startup	20
	Silent Mode Startup	21
9	Function Description	22
	QUICK SETUP	22
	CHANNEL Menu	22
	AUDIO Menu	23
	ENVIRONMENT SCAN	24
	REHEARSAL - Sound Check	24
	UTILITY Menu	24
10	Cleaning	25
11	Troubleshooting	26
12	Specifications	28
	DMS 700 Digital Microphone System	28
	DSR 700 Digital True Diversity Receiver	28
	DPT 700 Digital Bodypack Transmitter	28
	DHT 700 Digital Handheld Transmitter	29



1 Safety and Environment

Safety

- Do not spill any liquids on the equipment and do not drop any objects through the ventilation slots in the equipment.
- The equipment may be used in dry rooms only.
- The equipment should be opened, serviced, and repaired by authorized personnel only. The equipment contains no user-serviceable parts.
- Before connecting the equipment to power, check that the AC mains voltage stated on the equipment is identical to the AC mains voltage available where you will use the equipment.
- Operate the equipment off voltages between 90 VAC and 240 VAC only. Using a different power voltage may cause serious damage to the unit!
- If any solid object or liquid penetrates into the equipment, shut down the sound system immediately. Disconnect the power cable from the power outlet immediately and have the equipment checked by AKG service personnel.
- Do not place the equipment near heat sources such as radiators, heating ducts, or amplifiers, etc. and do not expose it to direct sunlight, excessive dust, moisture, rain, mechanical vibrations, or shock.
- To avoid hum or interference, route all audio lines, particularly those connected to the audio output, away from power lines of any type. If you use cable ducts or conduits, be sure to use separate ones for the audio lines.
- Clean the equipment with a moistened (not wet) cloth only. Be sure to disconnect the equipment from the power outlet before cleaning the equipment! Never use acidic or scouring cleaners or cleaning agents containing alcohol or solvents since these may damage the enamel and plastic parts.
- Use the equipment for the applications described in this manual only. AKG cannot accept any liability for damages resulting from improper handling or misuse.

Environment



- Be sure to dispose of used batteries as required by local waste disposal rules. Never throw batteries into a fire (risk of explosion) or garbage bin.
- The packaging of the equipment is recyclable. Dispose of the packaging in an appropriate container provided by the local waste collection/recycling entity and observe all local legislation relating to waste disposal and recycling.
- When scrapping the equipment, remove the batteries, separate the case, circuit boards, and cables, and dispose of all components in accordance with local waste disposal rules.

2 Packing List

**DMS
700**

- Check that the package contains all the parts listed below. If anything is missing, please contact your AKG dealer.

-
- 1 x DSR 700 receiver
 - 2 x BNC UHF antennas
 - 1 x EU-standard IEC power cord
 - 1 x US-standard IEC power cord

DSR 700

-
- DPT 700 transmitter
 - 2 x LR6 AA dry batteries

DPT 700

-
- DHT 700 transmitter
 - 2 x LR6 AA dry batteries
 - Stand adapter
 - Color code
 - Windscreen with color code strips

**DHT 700 D5, DHT 700 D7,
DHT 700 C5**

-
- CU 700 – Charging unit for DPT 700 / DHT 700
 - MK/GL – Guitar cable/Instrument cable
 - W 3004 – Windscreen
 - RMS 4000 – Remote mute switch
 - Various microphones for DPT 700

Optional Accessories

-
- SRA 2 W – Passive directional antenna
 - SRA 2 B/W – Active directional antenna
 - RA 4000 W – Passive omnidirectional antenna
 - RA 4000 B/W – Active omnidirectional antenna
 - PS 4000 W – Active antenna splitter
 - AB 4000 – Antenna booster
 - MK PS – Antenna cable, 2 feet/65 cm
 - MKA 20 – Antenna cable, 66 feet/20 m
 - 0110E01890 – Front-mount antenna cable

Antenna Accessories

- For more options and antenna accessories, please refer to the current AKG catalog or folder, or visit www.ake.com. Your dealer will be glad to help.
-

DMS 700 The DMS 700 wireless microphone system is comprised of the DSR 700 stationary digital true-diversity receiver, handheld transmitters DHT 700 C5 with an AKG C 5 microphone element, DHT 700 D7 with an AKG D7 microphone element, DHT 700 D5 with an AKG D 5 microphone element, and the DPT 700 bodypack transmitter. The receiver and transmitters operate in a 155 MHz (max.) sub-band of each frequency set within the UHF band from 548 MHz to 865 MHz. You can select the receiving frequency from pre-programmed frequency groups and sub-channels of your receiver or set it directly in 25 kHz-increments. Both the handheld and bodypack transmitters are set to the parameters selected on the receiver via infrared transmission.

- DSR 700** 1. POWER: ON/OFF switch
Controls 2. DSP button
Refer to page i. 3. Graphic display
4. BACK button
5. SELECT control (turn left/ right, push)
6. Headphone buttons (CH1, CH2)
7. Headphone output, ¼"/6.3mm jack socket
8. Infrared data synchronization window
9. RF signal level LED meter
10. Channel selection for channel CH1
11. Backlit status ring for channel CH1 & CH2 (red=warning, green=OK)
12. Channel selection for channel CH2
13. Opening for antenna front mounting
14. BNC socket, antenna input A
15. BNC socket, antenna input B
16. GND-Lift XLR output channel CH1
17. XLR socket (male), analog audio output CH1, balanced
18. ¼"/6.3mm jack socket, analog audio output CH1, unbalanced
19. GND Lift XLR output channel CH2
20. XLR socket (male), analog audio output CH2, balanced
21. ¼"/6.3mm jack socket, analog audio output CH2, unbalanced
22. Data interface, RJ11 socket for connecting the receiver to a computer via a HUB 4000 Q
23. BNC socket, AES-EBU wordclock IN (48kHz)
24. XLR socket (male), digital AES-EBU audio output CH1 & CH2 (48 kHz)
25. IEC mains connector (90 to 240 VAC)

- Graphic Display A. Alphanumeric name line
Refer to page i. B. Current group & channel numbers
C. 7-digit transmitter battery status indicator
D. LOCK symbol
E. Audio signal level meter
F. MUTE symbol
G. Current frequency line
H. Currently active antenna line
-

DPT 700
Controls
Refer to page i.

1. Graphic display
2. Mute switch
3. $\frac{1}{4}$ wave antenna
4. Infrared window for data synchronization
5. Status LED (red=warning, green=OK)
6. Power ON/OFF button
7. Battery compartment cover
8. 3-pin male mini-XLR (TB3M) audio input for microphones and instruments
9. Battery compartment for two 1.5 V LR6 AA batteries or 1.2 V AA NiMH rechargeable batteries (>2100 mAh)
10. 0.1"/2.5-mm jack socket for external mute switch
11. Charging contacts
12. Battery compartment release buttons

Graphic Display
Refer to page i.

- A. Alphanumeric name line
- B. Current group & channel numbers
- C. 7-digit battery status display
- D. Country or RF output level line
- E. Active encryption symbol
- F. Active mute symbol

DHT 700
Controls
Refer to page ii.

1. Graphic display
2. Mute button
3. Color code, charging contacts, helical antenna
4. Infrared window for data synchronization
5. Status LED (red=warning, green=OK)
6. Power ON/OFF button
7. Battery compartment cover
8. Microphone element
9. Battery compartment for two 1.5 V LR6 AA batteries or 1.2 V AA NiMH rechargeable batteries (>2100 mAh)

Graphic Display
Refer to page ii.

- A. Alphanumeric name line
- B. Current group & channel numbers
- C. 7-digit battery status display
- D. Country or RF output level line
- E. Active encryption symbol
- F. Active mute symbol

4 Setting Up

- **Prior to using your DMS 700, make certain that the transmitter and receiver are tuned to the same frequency.**

Inserting Batteries into the Transmitter

1. Open the battery compartment cover (9).
2. Insert the supplied battery into the battery compartment, aligning the battery according to the polarity symbols. If you insert the battery the wrong way, the transmitter will not be powered.
3. Close the battery compartment cover (9).

Connecting Antennas

The supplied ¼-wave antennas can be mounted quickly and easily and are suitable for applications where a direct line of sight between the transmitter and the receiver antenna is available.

Remote Antennas

- You should use remote-mounted antennas if the receiver's position doesn't allow the best reception.
 - Connect the remote antennas to the BNC sockets (14, 15) on the receiver rear panel.
 - Use RG58 cable to connect the antennas.
 - For details on antennas, accessories, and frequency planning support visit our website at www.akg.com.

Antenna Front-mount Cable

- Use the BNC extension cable (AKG part #0110E01890) for mounting the ¼-wave antennas on the front panel (13).

Positioning the Receiver

Signal reflections off metal objects, walls, ceilings, etc. or the shadow effects of musicians and other people may weaken or block the direct transmitted signal.

For best results, place the receiver or remote antennas as follows:

- Place the receiver/antennas near the performance area (stage). Make sure, though, that the transmitter won't be used within 10 ft (3 m) of the receiver. Optimum separation is at least 16 ft (5 m). Check that you can see the receiver from where you will be using the transmitter. Shadow effects caused by people or objects can disrupt the radio link.
- Place the receiver at least 5 ft. (~1.5 m) away from any large metal objects, walls, scaffolding, ceilings, etc.
- You can use the receiver either free-standing or mounted in a 19" equipment rack.
- If you install one or more receivers into a 19" rack, either mount the supplied antennas on the receiver front panel(s) or use remote antennas. This is the only way to ensure optimum reception quality.

Connecting the Receiver to a Mixer/Amplifier

Analog output

You can connect the receiver's two analog XLR (17, 20) and two analog ¼"/6.3mm jack (18, 21) outputs at any time. Use the receiver's AUDIO Menu to adjust the output level as needed.

- Connect the audio output to the desired input:
 - a) BALANCED XLR-output - microphone input: set the output level switch to "-30 dB".
 - b) BALANCED XLR-output - line input: set the output level switch to "0 dB".
 - c) UNBALANCED 1/4" output - unbalanced 1/4" microphone or line input jack.

Digital Output

For details on the AES-EBU output visit www.akg.com.

- Use the AES-EBU digital balanced XLR (24) output to feed the audio signals of both receivers to an AES-EBU digital input. The built-in Wordclock generator supports a sampling rate of 48 kHz. You can connect an external 48 kHz clock generator to the Wordclock IN (23) BNC socket to synchronize all your digital signals.

The receiver will automatically detect an external 48 kHz clock and then use the external clock. You can check the Wordclock status in the Channel Information window.

This switch allows you to remove hum caused by ground loops.

Ground Lift (16, 19)

- To open the chassis ground connection, set the GROUND LIFT switch to the LIFT position. You can check the GND LIFT status in the Channel Information window.

Connecting the Receiver to Power



- **Check that the AC mains voltage stated on the rear panel is identical to the AC supply voltage available where your system will be used. Using the power supply with a different AC voltage may cause damage to the unit.**

- Plug the power cord into the AC IN socket (25) on the receiver's rear panel and the other end of the power cord into a convenient power outlet.

We recommend setting the carrier frequency in SILENT mode only (RF OFF).

- To engage SILENT mode, push and hold the MUTE switch (2) while turning on (6) the transmitter. This is the only way to make sure you won't go "on air" on a frequency that is not allocated or coordinated and risk "jamming" or interfering with some other RF device or wireless system.



Transmitter SILENT Mode

The receiver is electronically locked so that you won't make any unintended adjustments. The "LOCK" label (D) is shown on the display.

Receiver LOCK Mode

- To enter SETUP mode, press and hold the SELECT control (5) until the "LOCK" label disappears. After approximately 4 minutes with no action, the receiver will automatically switch into LOCK mode.
- To disable the automatic LOCK function, call up the AUTOLOCK sub-menu and select "OFF".

The optional RMS 4000 Remote Mute Switch allows muting of the transmitter if it is mounted in a position where it is difficult or impossible to use the "on-board" MUTE switch.

Optional external MUTE switch

5 Operating Notes

SELECT Control (5) Controls the various operating parameters of the receiver.
The SELECT control has the following functions:

- LOCK Mode:
- **Long push:** Unlocks receiver (switches to SETUP mode).
 - **Short push:** Confirms status and warning messages.
 - **Turn left or right:** No function.
- SETUP Mode:
- **Long push:** Locks the receiver (switches to LOCK Mode).
 - **Short push:** Calls up the selected menu or confirms a selected setting.
 - **Turn left or right:** Select menus or change the selected setting.

CH1 / CH2 Buttons (10 / 12) Depending on the current menu the channel keys have different functions.

- LOCK Mode:
- **General View:** Call up the channel information window.
- SETUP Mode:
- **General View:** Call up the channel information window.
 - **Quick Setup Menu:** From the CHANNEL LIST, you can directly select and synchronize any open channel.
 - **Channel Menu:** You can directly open a sub-menu (Frequency, Group/Channel, Name...) with the desired channel. The channel sub-menu lets you select a different channel.
 - **Audio Menu:** From the GAIN, DSP, and ATTENUATION PAD sub-menus, CH1 and CH2 let you select receiver channel CH1 or CH 2.
 - **Rehearsal Menu:** Select the displayed graph.

BACK Button (4) A short push will close the current menu and all unconfirmed values are erased.
Holding the BACK key will close all menus, all unconfirmed values are erased and the general window is activated.

DSP Button (2) The DSP button allows you to bypass the LOW CUT filter, EQ, COMPRESSOR, and LIMITER for each channel individually.

- Refer to Section 9.
- The DSP sub-menu in the AUDIO menu allows you to adjust all signal processor parameters.

Checking the Audio Signal – Headphones CH1 and CH2 Buttons (6)

1. To monitor the audio signal, connect headphones with a ¼"/6.3mm TRS plug to the headphones output (7).
 2. To activate the audio output, push the headphones CH1 or CH2 button next to the headphones socket briefly.
 3. To deactivate the audio push the headphones CH1 or CH2 button for more than 1 second.
- You can adjust the headphone volume with the SELECT control directly after pushing the headphones section CH1 or CH2 button.

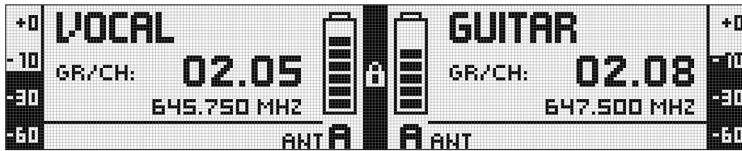

Main Window

The general window shows all necessary parameters for operation. In addition to a freely-selectable name, the current frequency, the current group and channel, you can check the audio level, the active antenna, and the remaining use time of the transmitter battery. In case of a critical fault condition (audio mute, low battery, audio clip) you will see a warning message.



Channel Information Window

The Channel Information window provides a quick overview of the tuning parameters (group/channel, frequency, name, country, bodypack audio input gain, attenuation pad, transmission power, encryption, and mute lock). All these parameters can be set and synchronized. The GROUNDLIFT and WORDCLOCK fields indicate the related current status.

- To call up the channel information window, simply push the CH1 or CH2 button from the general window.

The battery symbols on the transmitter (C) and receiver (C) let you check the transmitter's remaining battery capacity at a glance. Each segment equals approximately 1 hour of remaining battery life. If no battery voltage is detected or the information is invalid, no information is shown on the display. Approximately 1 hour before the battery will be dead the "LOW BATT" warning appears and the LED ring turns red.

Battery Status Indication

The audio meter (E) indicates the audio output level of the receiver.

Audio Meter (E)

- To match the receiver's output level to the connected mixer, you can adjust the level using the GAIN parameter in the AUDIO menu. The output level is not properly adjusted if the audio meter goes off-scale or the input on the connected device is overloaded.

The audio output is muted. The status LED ring (11) is lit red. Since power and the RF section remain ON, no unwanted noise will become audible from the sound system when you mute the audio signal.



MUTE Indication (F)

6 Display

Antenna Indication

The DSR 700 receiver is a special digital true-diversity design with an integrated antenna splitter. The antenna field (H) indicates the active antenna.

Status & Warning Messages

The status and warning indication function provides visual warnings to alert you when selectable critical system conditions occur. If one of the selected conditions occurs, the LED ring (11) around the SELECT control will change from green to red and a warning message will appear on the display that describes the current fault condition. The warning messages appear in the order of priority. Depending on the type of warning, a large message (upper field) is shown permanently or for 5 secs. A small message (bottom line) is displayed for as long as the warning is not confirmed. The selected warning functions are active in LOCK and ACTIVE modes.

- To delete a warning message from the display, press the SELECT control briefly.

Status messages in order of priority:



- 1. LOW BATT:** Transmitter battery capacity is low. The LED ring is lit red and a large warning message displayed permanently.



- 2. AF CLIP:** Audio overload in transmitter A/D converter. The LED ring is lit red and a large warning message displayed for 5 secs. or as long as the fault condition lasts.

A small warning message is displayed in the main window until the warning is confirmed.



- 3. RF LOW:** The field strength of the received RF signal is too low, the receiver's audio output is muted to prevent unwanted noise. The LED ring is lit red and a large warning message displayed for 5 secs. or as long as the fault condition lasts.

A small warning message is displayed in the main window until the warning is confirmed.



- 4. ANT ERROR:** The same antenna has been active for more than one minute. The LED ring is lit red and a large warning message displayed for 5 secs. or as long as the fault condition lasts.

A small warning message is displayed in the main window until the warning is confirmed.

- 1. INTERFERE:** Signal interference from other wireless systems, TV, radio, CB radios, or defective electrical appliances or installations has been detected.



Warning messages in order of priority:

- 2. ENCRYPTION:** The Encryption scheme has not been set properly.



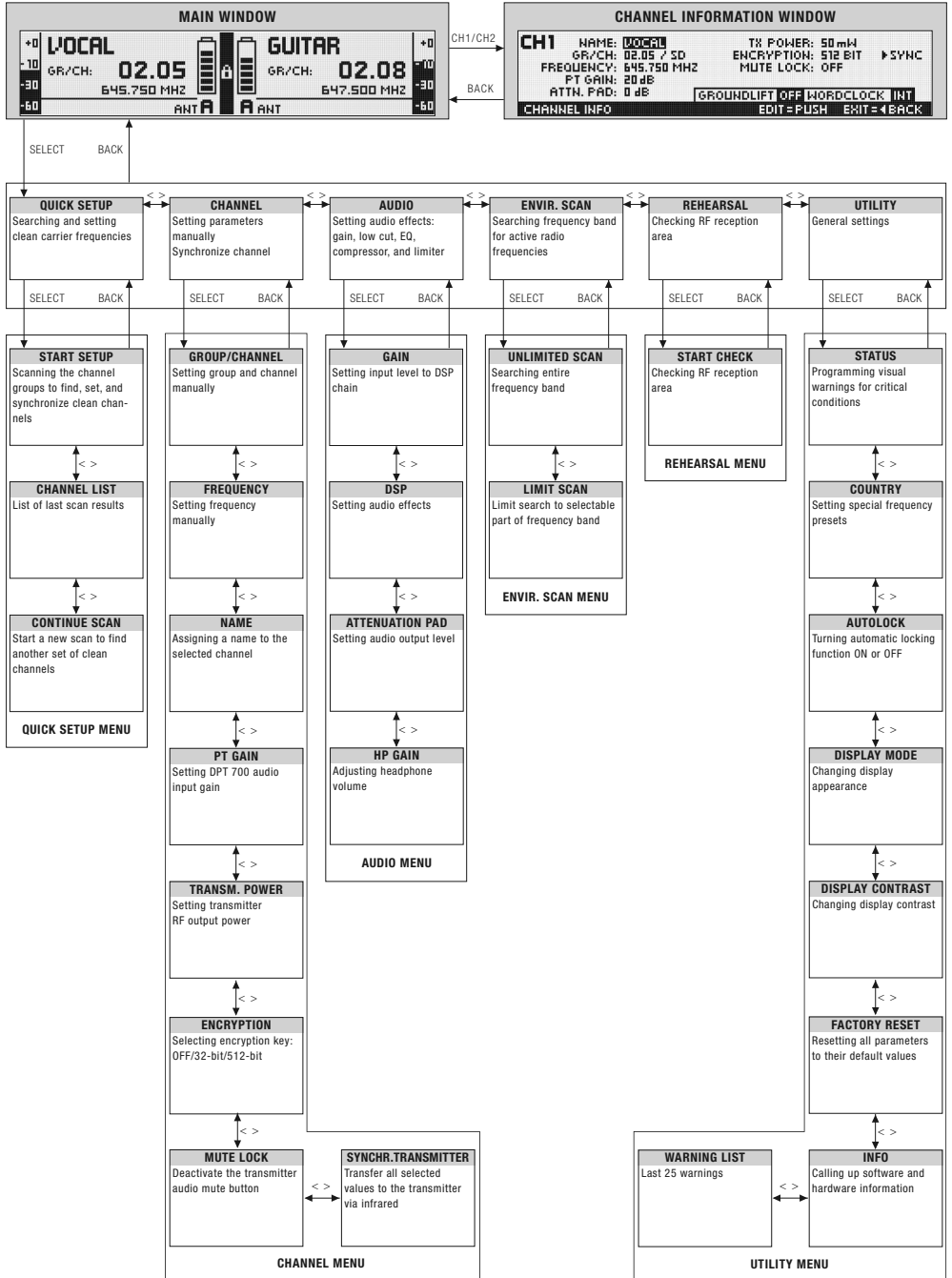

QUICK SETUP

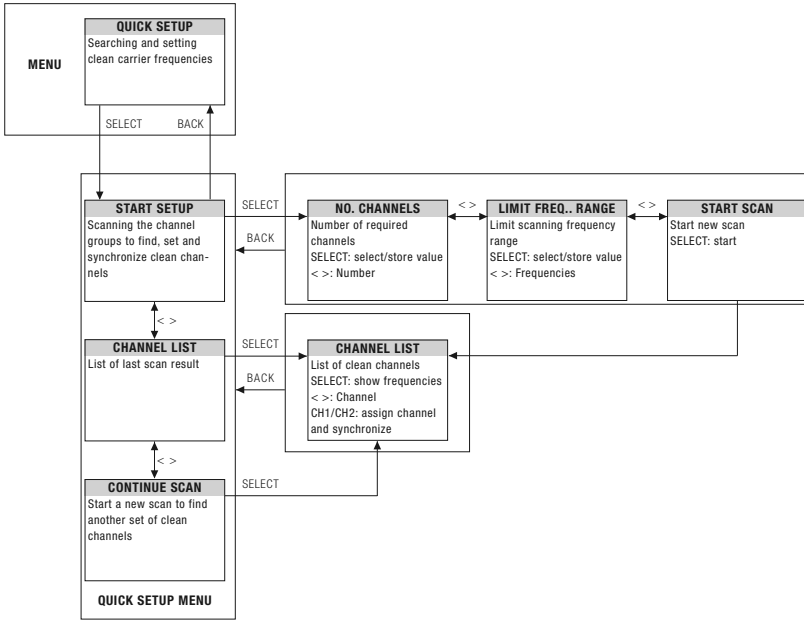

CHANNEL

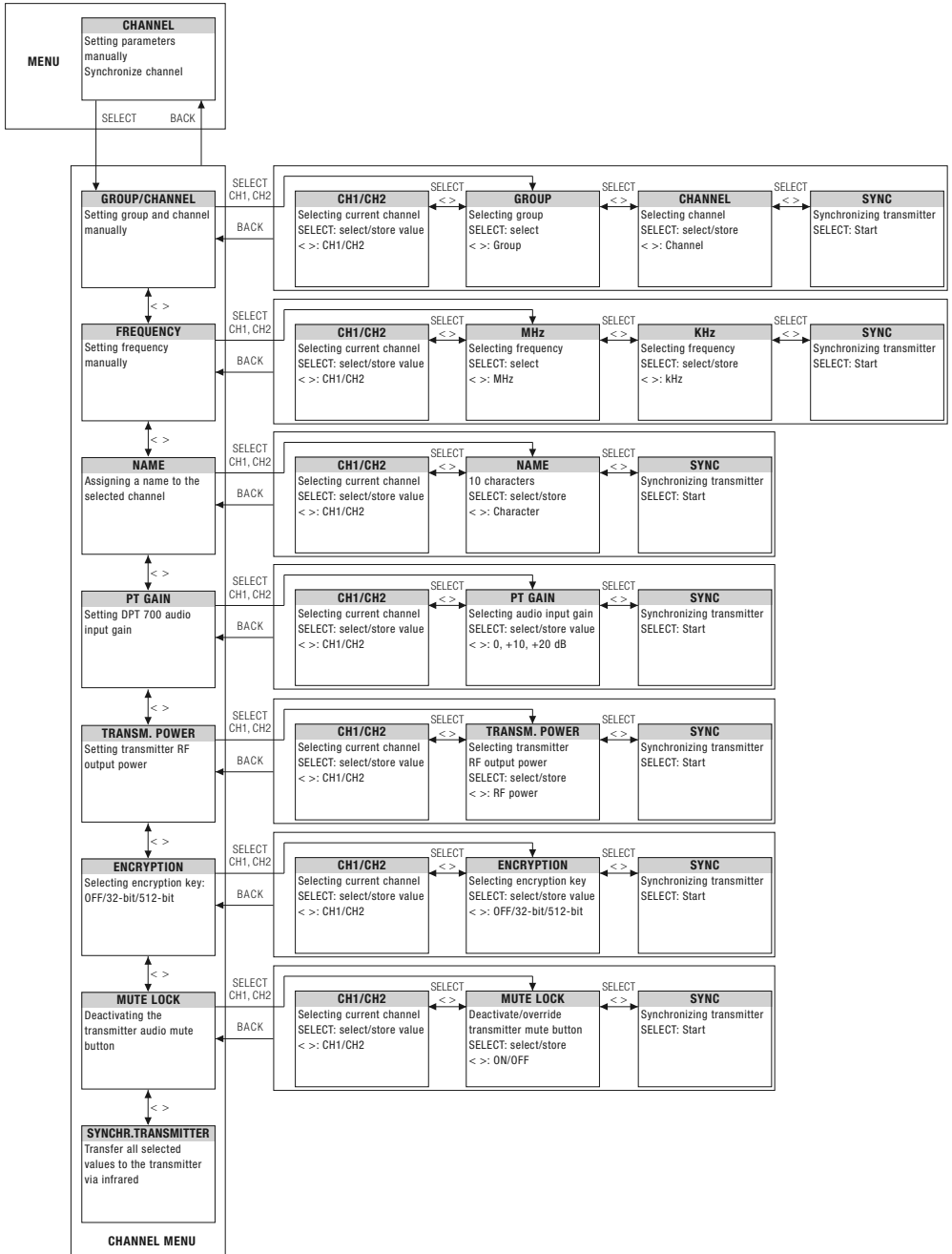

AUDIO

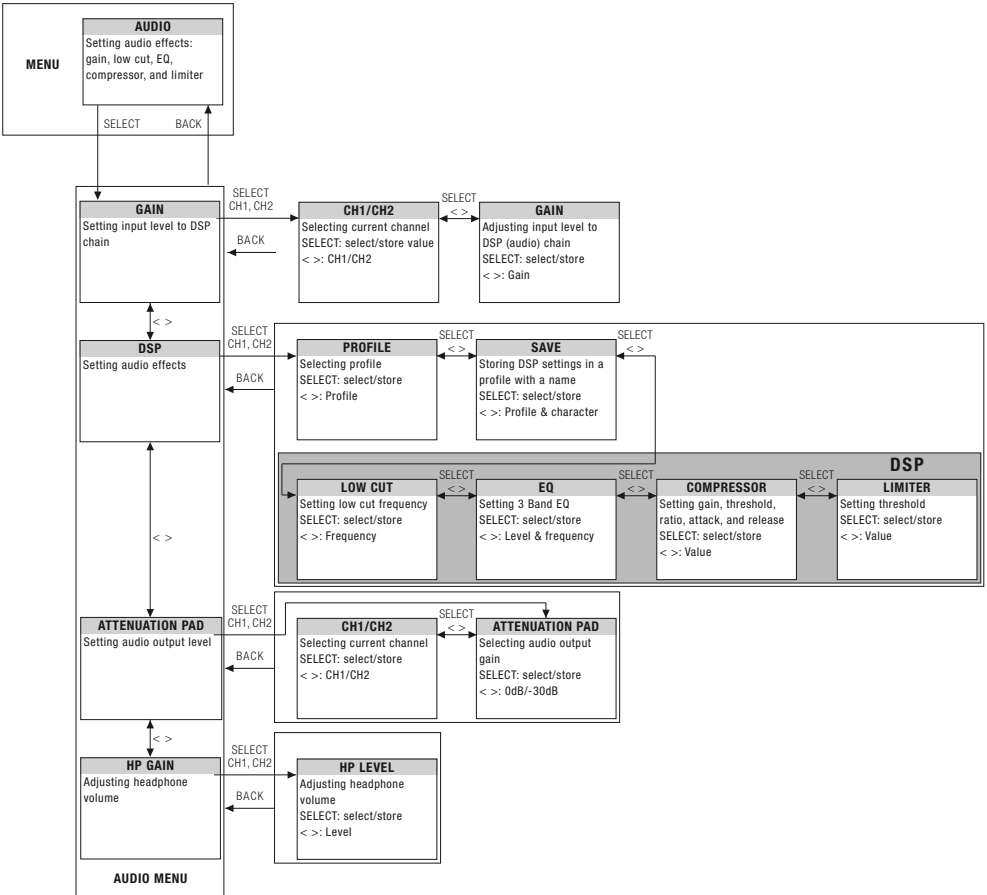

ENVIR. SCAN

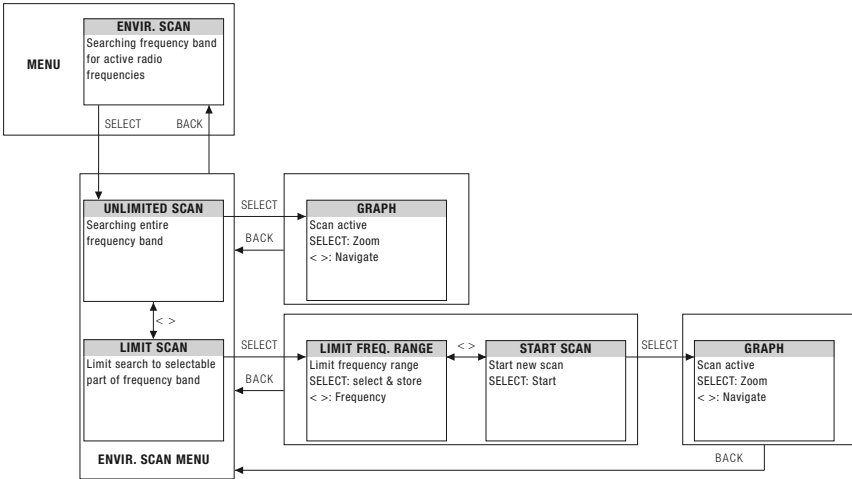

REHEARSAL

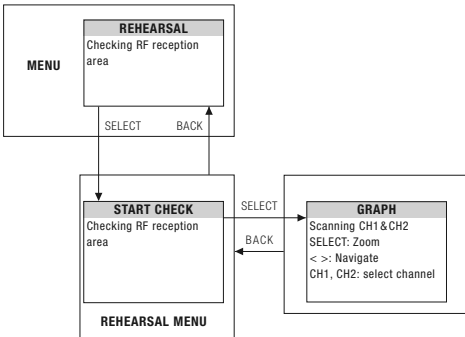

UTILITY

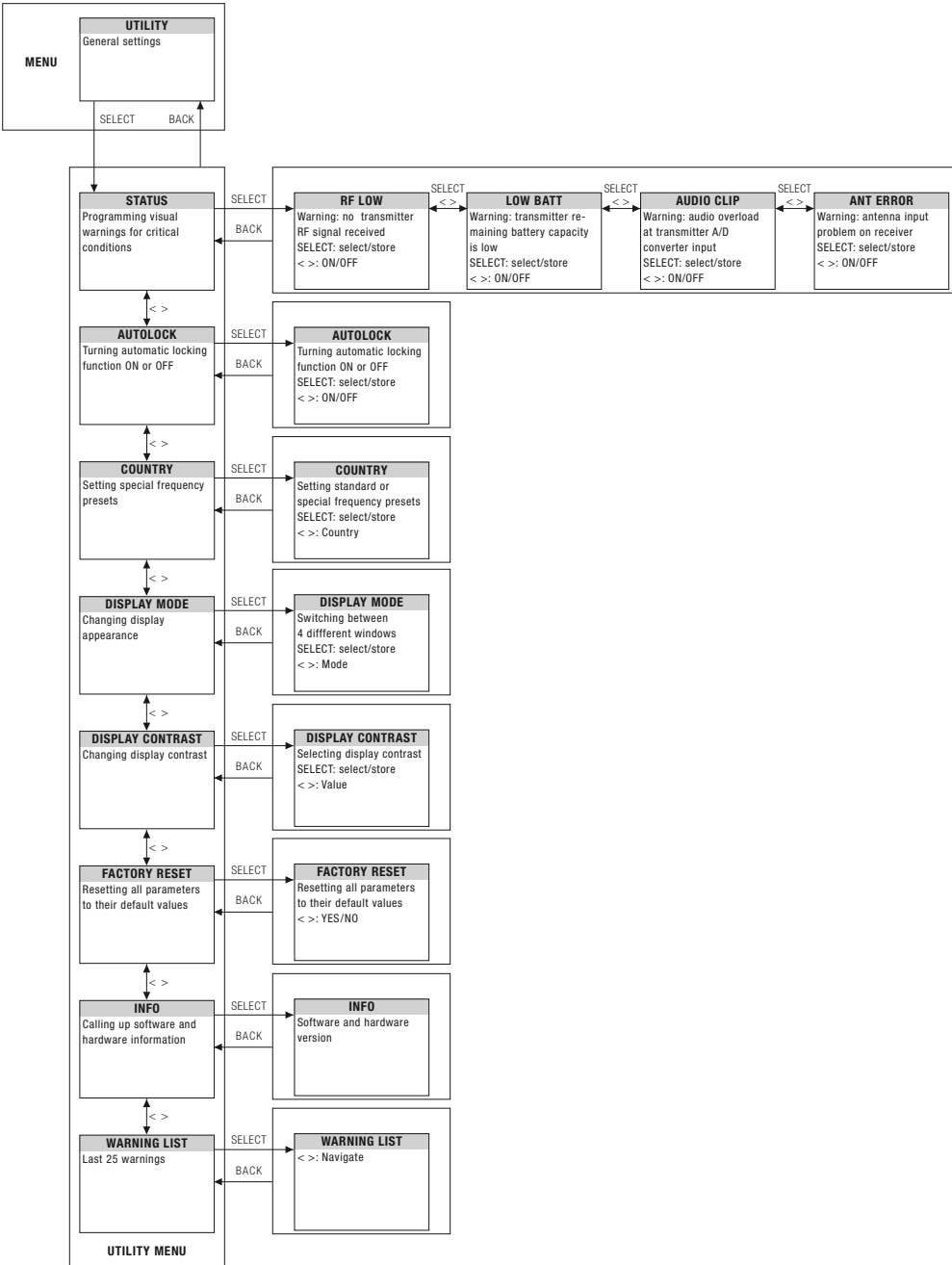

Standard Startup

Press ON/OFF button.

Preset Mode

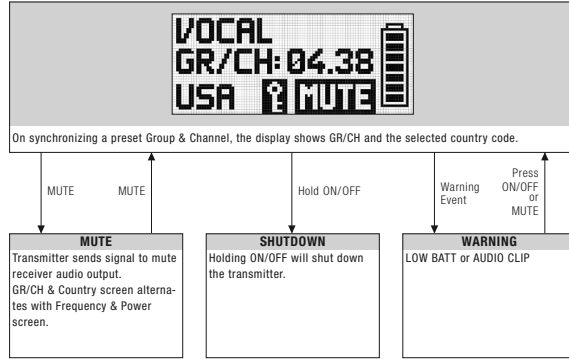

Frequency Mode

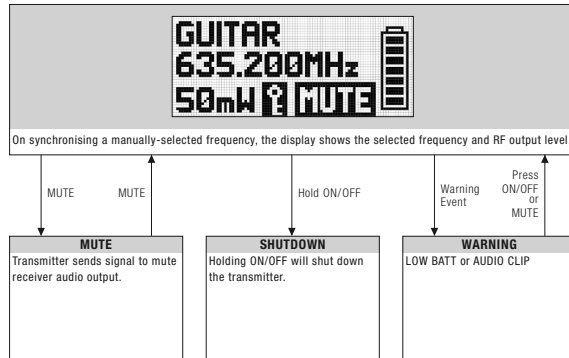

Silent Mode Startup

Press ON/OFF and MUTE buttons.

Silent Mode

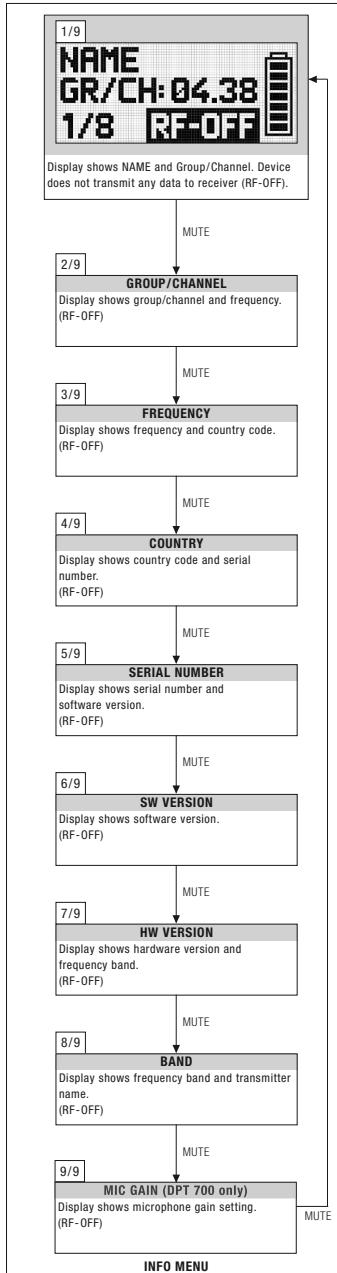

9 Function Description

QUICK SETUP

The DSR 700 has been designed for use in large multi-channel systems. To find intermodulation-free and clean carrier frequencies quickly and easily, we recommend using the QUICK SETUP function to find all required channels.

1. To start QUICK SETUP, select the START SETUP menu, set the required number of channels as well as the required frequency ranges and start scanning.
The scan procedure can take up to one minute. The CHANNEL LIST shows you clean channels in a user-friendly list.
2. To assign and synchronize a clean channel to the receiver you can use the channel button.
3. Use the CONTINUE SCAN sub-menu to search for other frequencies.

CHANNEL Menu

All channel-specific parameters such as GROUP/CHANNEL, FREQUENCY, NAME, PT GAIN, TRANSMISSION POWER, ENCRYPTION and MUTE LOCK can be set and adjusted manually.

GROUP / CHANNEL

The DSR 700 receiver provides frequency groups with specially calculated frequencies. In the GROUP/CHANNEL menu you can set and synchronize a channel (frequency) manually.

Important!



- **Make certain that all selected channels are from the same Group within the same Pre-set. To find clean channels we recommend using the QUICK SETUP function.**

FREQUENCY

The FREQUENCY sub-menu allows frequency adjustments in 25-kHz increments.

NAME

You can enter any name (the name of a performer or instrument, etc) for each channel.

PT GAIN

This sub-menu allows you to match the audio input gain of the DPT 700 bodypack transmitter to the microphone connected to the audio input.

TRANSM. POWER

The TRANSM.POWER sub-menu lets you adjust the RF output power of the synchronized transmitter.

ENCRYPTION

For details, visit www.akg.com.

If you turn on the encryption function, the receiver will calculate a unique key every time that you synchronize the transmitter. The receiver uploads the key during the infrared synchronization process. You cannot read out the encryption key and it is not possible to set two transmitters to the same key.

Note:

- For transmitters with firmware versions lower than 2.0, select 32-bit encryption. (These transmitters will not function with 512-bit encryption.)
- For transmitters with firmware version 2.0 and higher, you can select 512-bit encryption for the highest possible security.
- If you use a backup transmitter you must turn off the signal encryption function.

MUTE LOCK

MUTE LOCK deactivates the mute button on the transmitter. The user of the synchronized transmitter cannot mute the audio signal locally.

SYNCHR. TRANSMITTER

During the infrared synchronization process the receiver overwrites all previously selected transmitter settings (Group/Channel, frequency, name, bodypack gain, transmission power, encryption key, and mute lock).

- To program the transmitter to the settings you selected on the receiver, start the transmitter synchronization from the receiver menu and point the infrared sensor (4) on the transmitter at the infrared emitter (8) on the receiver from a distance of 4 inches/10 cm max.

9 Function Description

GAIN allows you to set the the input level to the DSP audio processing section.

The built-in digital signal processor with several processing functions lets you control your audio signal directly from the receiver. The following dynamics processors are available:

- Low Cut (frequency: 10 to 300 Hz)
- 3-band Equalizer (low frrequencies: ± 20 dB, 80 Hz shelving; mid frequencies: ± 20 dB, 100 Hz to 10 kHz, Q = 2 parametric; high frequencies: ± 20 dB, 8 kHz shelving)
- dbx® Compressor (threshold: -60 to 9 dBV; ratio: 1:1 to 1:10; gain: 0 to 20 dB; attack: 1 to 100 msec.; release: 1 to 2000 msec.)
- dbx® Limiter (threshold: -20 to 9 dBV)

All settings can be stored together with a freely selectable name in one of nine DSP Profiles.

- **Profile changes apply to both channels. All settings previously stored in a Profile will be overwritten.**



No.	Profile	Name	Application	LOW CUT	EQ				COMPRESSOR				LIMITER		
				Freq. [Hz]	Low [dB]	Mid [dB]	MidFreq [kHz]	High [dB]	Thresh-old [dB]	Ratio	Gain [kHz]	Attack [ms]	Release [ms]	Threshold [dB]	
1	Presenter	Handheld	Present HT	Inexperienced users, PowerPoint, places of worship, presenters	77	0	0	1.0	3.0	-30	2.1:1	3	1	71	0
2		Head-worn	Present PT		40			OFF			-25	1.5:1	5	6	
3	Music	Handheld	Music HT	Experts, vocalists, rock bands, Karaoke, musical	40		OFF								9
4		Head-worn	Music PT												
5	Instrument	Instrument microphone w/bodypack	Instru PT	Beginners and experts, trumpet, tuba, drums	OFF		OFF								9
6		Guitar w/bodypack	Guitar PT												
7 - 9	i	User	User 1 - 3	-											

DSP Profiles - Factory Default Settings

The DSP button provides a bypass function for LOW CUT, EQ, COMPRESSOR and LIMITER for each DSP Button channel separately.

Matches the receiver's BALANCED output level to the input gain of the connected equipment . If you are using a MIC input on your mixer, the 0 dB level might overload the input. In that case, set the receiver's ATTENUATION PAD to -30 dB to reduce the output level. The UNBALANCED line output level is not adjustable.

ENVIRONMENT SCAN

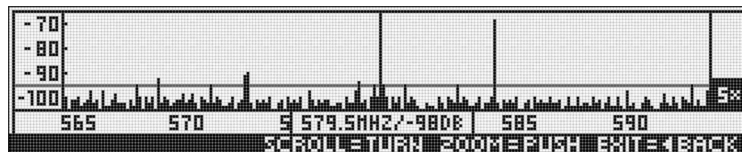

The Environment Scan function turns the receiver into a spectrum analyzer. UNLIMITED SCAN automatically searches the receiver's entire frequency band ± 6 MHz for active radio frequencies. LIMIT SCAN scans only part of the receiver's frequency range. During the search, the audio output is muted and the display shows a frequency graph.

- You can navigate (CW, CCW) and zoom (push) through the graph using the SELECT control.

REHEARSAL –
Sound Check

The Rehearsal Scan function converts the receiver to an RF recorder to check the transmitter RF level in your reception area. Maximum recording time is four minutes.

- Start this function and walk around the desired coverage area with the synchronized transmitter. The graphic display indicates the received signal level as it varies over time.
- To mark some positions, you can use the transmitter MUTE button to set markers on the receiver display.
 - You can navigate (CW, CCW) and zoom (push) through the graph using the SELECT control.
 - The received signal level should never drop below -85 dBm. You can optimize signal reception by changing the position of the connected antennas.

UTILITY Menu
STATUS

The STATUS sub-menu lets you activate a visual warning that alerts you of selected critical system conditions. If one of the selected conditions occurs, the LED ring around the SELECT control will change from green to red and a warning message will appear on the display that describes the problem condition. The warning messages appear in the order of priority.

The LED ring is lit red and a large warning message displayed for 5 secs or as long as the fault condition lasts.

A small warning message is displayed until the warning is confirmed.

The selected warning functions are active in LOCK and ACTIVE modes.

- To delete a warning message from the display, press the SELECT control briefly.

Status indications
in order of priority:

LOW BATT: The transmitter's remaining battery capacity is low. A large warning message is displayed permanently and the LED ring is lit red.

AF CLIP: Audio overload in transmitter A/D converter. The LED ring is lit red and a large warning message displayed for 5 secs. or as long as the fault condition lasts.

A small warning message is displayed in the main window until the warning is confirmed.

- Reduce the audio input level.

RF LOW: The field strength of the received RF signal is so low that the receiver's audio output is muted to prevent unwanted noise. The LED ring is lit red and a large warning message displayed for 5 secs. or as long as the fault condition lasts.

A small warning message is displayed in the main window until the warning is confirmed.

ANT ERROR: The same antenna has been active for at least two minutes. The LED ring is lit red and a large warning message displayed for 5 secs.

A small warning message is displayed in the main window until the warning is confirmed.

- Check if an antenna cable is broken or incorrectly connected.

9 Function Description

DMS
700

When you turn the receiver on for the first time, the receiver will ask you to select a country.

COUNTRY

- From the UTILITY - COUNTRY menu, you should normally select SD (Standard), EU (EUROPE), or US (USA).
- For some specific countries, you may have to choose one of the internally-stored frequency pre-sets.
- For all other countries, use the SD setting.

This menu lets you change the display appearance. You can choose from four different displays:

DISPLAY MODE

MAIN



GROUP/CHANNEL



FREQUENCY



NAME



The DISPLAY CONTRAST sub-menu allows you to adjust the contrast of the display for use in varying lighting conditions.

DISPLAY CONTRAST

The FACTORY RESET sub-menu allows you to reset all parameters to their default values.

FACTORY RESET

The INFO sub-menu lets you call up software information about your receiver and the transmitter synchronized to it.

INFO

WARNING LIST stores the last 25 warnings.

WARNING LIST

10 Cleaning

DMS
700

- Use a soft cloth moistened with water to clean the surfaces of the equipment.



Problem	Possible Cause / Remedy
No sound.	<ul style="list-style-type: none"> • Interference from other wireless systems, TV, radio, CB radios, defective electrical appliances or wiring. • Transmitter is tuned to different frequency than receiver. • Transmitter is "OFF" or transmitter MUTE switch set to "MUTE". • Power cord is not connected to receiver and/or power outlet. • Receiver is OFF. • Receiver is not connected to sound system. • Microphone or instrument is not connected to bodypack transmitter. • Transmitter batteries are not inserted properly. • Transmitter batteries are dead. • Transmitter is too far away from receiver. • Obstructions between transmitter and receiver are blocking the signal. • Receiver is invisible from transmitter location. • Receiver too close to metal objects. • Software versions of the transmitter and receiver do not match.
Distortion.	<ul style="list-style-type: none"> • Gain settings are too low or too high. • DSP functions are not set properly.
Momentary loss of sound ("dropouts") at some points within performance area.	<ul style="list-style-type: none"> • Relocate receiver or re-orient the antennas. If dead spots persist, mark and avoid them. • Transmitter is too far away from receiver.

Status/Error/Warning Message	Problem / Remedy
RF LOW	<ul style="list-style-type: none"> • The field strength of the received RF signal is so low that the receiver audio output is muted to prevent unwanted noise. - Re-locate receiver or use remote antennas.
AF CLIP	<ul style="list-style-type: none"> • Audio overload in transmitter A/D converter. - Reduce audio input level.
ANT ERROR	<ul style="list-style-type: none"> • The same antenna has been active for at least two minutes. - Check if antenna cable(s) is/are broken or incorrectly connected.
LOW BATT	<ul style="list-style-type: none"> • Transmitter battery capacity is low. - Insert new batteries.
SYSTEM ERROR	<ul style="list-style-type: none"> • Internal error. - Switch power to receiver OFF and back ON after about 10 seconds. If the problem persists, contact your AKG Service Center.
RF ERROR, PLL ERROR	<ul style="list-style-type: none"> • Receiver cannot lock on to the selected frequency. - Push SELECT briefly to confirm error and select a different frequency. - If the problem persists, contact your AKG Service Center.
UPDATE FIRMWARE	<ul style="list-style-type: none"> • System is ready for software update. - Switch power to receiver OFF and back ON after about 10 seconds. - If the problem persists, contact your AKG Service Center.
INTERFERE ERROR	<ul style="list-style-type: none"> • Transmitter signal is being "jammed" by other wireless systems, TV, radio, CB radios, or defective electrical appliances or installations. - Change frequency or switch off interfering device.
ENCRYPTION!	<ul style="list-style-type: none"> • Encryption is not set properly. - Synchronize transmitter. • Interference from other DMS 700 transmitter.

SYNC Messages	Problem / Remedy
WRONG DEVICE	<ul style="list-style-type: none">• Transmitter frequency band does not match the receiver's frequency band.
ERROR DEVICE	<ul style="list-style-type: none">• Error in transmitter ID data.- If the problem occurs frequently, contact your AKG Service Center.
TIMEOUT	<ul style="list-style-type: none">• No infrared data detected.

12 Specifications

DMS 700 Digital Microphone System

Carrier frequency range	Band 1: 548.1 to 697.9 MHz Band 2: 710.1 to 864.9 MHz
Switching bandwidth	≤ 155 MHz (depending on local regulations)
Audio bandwidth	25 Hz to 20 kHz (±3 dB)
T.H.D.	≤ 0.05 %
Signal/noise ratio (A-weighted)	Analog: XLR balanced, typ. 115 dB(A) Digital: AES-EBU, typ. 120 dB(A)
Audio sampling rate	24 Bit / 44.1 kHz
Modulation	Digital
Bit rate	< 200 kbps
Compression	AKG premium audio compression technology
Latency	3.5 msec.
Encryption	32-bit, 512-bit selectable (no added latency)
Temperature range	14 to 131°F / -10 to 55°C

DSR 700 Digital True Diversity Receiver

Carrier frequency range	Band 1: 548.1 to 697.9 MHz Band 2: 710.1 to 864.9 MHz
Switching Bandwidth	≤ 155 MHz (country dependent)
Channels	2 (Dual Receiver)
Sensitivity	10 dBμV / -97 dBm
Image & spurious rejection	≥ 95 dB
Receiver type	Super heterodyne
Diversity system	Digital true diversity
Antenna inputs	2 x 50-ohm BNC female connector
Audio outputs	2 x analog: balanced XLR 2 x analog: unbalanced ¼" jack 1 x digital: AES-EBU XLR (48 kHz) w/ BNC Wordclock IN
Audio output level	XLR balanced: +15 dBu (max.); ¼" jack unbalanced: +9 dBu
Low cut	10 to 300 Hz
Equalizer	3-band (parameters: LF gain, mid gain, mid frequency, HF gain)
Compressor	dbx® (parameters: gain, threshold, ratio, attack, release)
Limiter	dbx® (parameter: threshold)
Transmitter battery meter	7-segment bargraph
PC interface	Ethernet via HUB 4000 Q, HiQnet System Architect software
Power supply	90 to 240 VAC, 50 to 60 Hz, 0.4 A
Dimensions	Standard 1U rack-mount case 18.9(W) x 1.7(H) x 7.87(D) in. / 480(W) x 43(H) x 200(D) mm
Net weight	5.1 lbs. / 2.3 kg

DPT 700 Digital Bodypack Transmitter

Carrier frequency range	Band 1: 548.1 to 697.9 MHz Band 2: 710.1 to 864.9 MHz
Switching bandwidth	≤ 155 MHz (country dependent)
RF output power	10, 20, 30, 50 mW (ERP max.), software-adjustable (depending on local regulations)
Spurious	≤ -70 dBc
Antenna	¼- wave antenna
Audio input	TB3M / 3-pin mini XLR socket (3 Vrms max.)
Audio input gain	0, +10, +20 dB selectable
Battery life	≥ 7 hours (2 x 1.5-V LR6 AA size batteries) ≥ 8 hours (2 x 1.2-V AA size NiMH >2100 mAh rechargeable batteries)
Dimensions	3.3(W) x 2.5(H) x 0.86(D) in. 83.5(W) x 64.1(H) x 22(D) mm
Net weight	2.9 oz / 82 g without batteries

Carrier frequency range	Band 1: 548.1 to 697.9 MHz Band 2: 710.1 to 864.9 MHz
Switching Bandwidth	≤ 155 MHz (country-dependent)
RF output power	10, 20, 30, 50 mW (ERP max.), software-adjustable (depending on local regulations)
Spurious	≤ -70 dBc
Antenna	Built-In helical antenna
Microphone element	DHT 700 D5: dynamic microphone (supercardioid) DHT 700 D7: dynamic microphone (supercardioid) DHT 700 C5: condenser microphone (cardioid)
Max. SPL	DHT 700 D5: ≤ 140 dB SPL DHT 700 D7: ≤ 140 dB SPL DHT 700 C5: ≤ 144 dB SPL
Battery life	≥ 7 hours (2 x 1.5-V LR6 AA batteries) ≥ 8 hours (2 x 1.2-V AA size NiMH >2100 mAh recharge able batteries)
Dimensions	2(dia.) × 9.1(L) in. / 52(dia.) × 231(L) mm
Net weight	11.8 oz / 336 g

This product conforms to the standards listed in the Declaration of Conformity. To order a free copy of the Declaration of Conformity, visit <http://www.akg.com> or contact sales@akg.com.

Vielen Dank, dass Sie sich für ein Produkt aus dem Hause AKG entschieden haben. **Bitte lesen Sie die Bedienungsanleitung aufmerksam durch**, bevor Sie das Gerät benützen, und bewahren Sie die Bedienungsanleitung sorgfältig auf, damit Sie jederzeit nachschlagen können. Wir wünschen Ihnen viel Spaß und Erfolg!

Verwendete Symbole

Der Blitz im gleichseitigen Dreieck bedeutet, dass im Gerät gefährliche Spannungen vorhanden sind.



Das Rufzeichen im gleichseitigen Dreieck am Gerät ist eine Aufforderung, die Bedienungsanleitung zu lesen. In der Bedienungsanleitung kennzeichnet dieses Symbol Anweisungen, die zum sicheren Betrieb des Geräts unbedingt zu befolgen sind.

Wichtiger Hinweis:

- Die interne Firmware des Systems DMS 700 wird ständig verbessert, um Kundenanforderungen optimal gerecht zu werden. Sollte Ihr System bereits mit einer höheren Firmware als der in dieser Bedienungsanleitung beschriebenen ausgestattet sein, können manche Funktionen von der Beschreibung abweichen.
- Die aktuelle Firmware-Version des Empfängers können Sie im Menü abrufen. Die in der Bedienungsanleitung beschriebene Firmware-Version ist auf der Titelseite angegeben.
- Wir empfehlen, vor dem Weiterlesen zu überprüfen, ob die Firmware-Version des Empfängers mit der in der Bedienungsanleitung beschriebenen Version übereinstimmt. Wenn dies nicht der Fall ist, finden Sie die jeweils neuesten Änderungen im Internet unter www.akg.com

1 Sicherheit und Umwelt	32
Sicherheit	32
Umwelt	32
2 Lieferumfang	33
3 Allgemeines	34
DMS 700	34
4 Inbetriebnahme	36
Batterien in den Sender einlegen	36
Antennen anschließen	36
Empfänger positionieren	36
Empfänger an ein Mischpult/einen Verstärker anschließen	36
Ground Lift (16, 19)	37
Empfänger an das Stromnetz anschließen	37
SILENT-Modus des Senders	37
Lock-Modus (Tastensperre) des Empfängers	37
Externer MUTE-Schalter (optional)	37
5 Bedienungshinweise	38
SELECT-Rad	38
Taste CH1, CH 2 (10 / 12)	38
BACK-Taste (4)	38
DSP-Taste (2)	38
Audiosignal abhören - Taste Headphones CH1, CH 2 (6)	38
6 Display	39
Hauptfenster	39
Kanalfenster	39
Batterieanzeige	39
Audiopegelanzeige (E)	39
MUTE-Anzeige (F)	39
Antennenanzeige	40
Zustands- und Warnmeldungen	40
7 Menüstruktur DSR 700	42
QUICK SETUP	43
CHANNEL	44
AUDIO	45
ENVIR. SCAN	46
REHEARSAL	46
UTILITY	47
8 Menüstruktur DPT 700 / DHT 700	48
Einschalten im Normalbetrieb	48
Einschalten im SILENT-Modus	49
9 Funktionsbeschreibung	50
QUICK SETUP	50
CHANNEL	50
AUDIO	51
ENVIRONMENT SCAN	52
REHEARSAL - SOUND CHECK	52
UTILITY	52
10 Reinigung	53
11 Fehlerbehebung	54
12 Technische Daten	56
Systemdaten DMS 700	56
Digitaler True Diversity-Empfänger DSR 700	56
Digitaler Taschensender SPT 700	56
Digitaler Handsender DHT 700	57



1 Sicherheit und Umwelt

Sicherheit

- Setzen Sie das Gerät nicht direkter Sonneneinstrahlung, starker Staub- und Feuchtigkeitseinwirkung, Regen, Vibrationen oder Schlägen aus.
- Schütten Sie keine Flüssigkeiten auf das Gerät und lassen Sie keine sonstigen Gegenstände durch die Lüftungsschlitze in das Gerät fallen.
- Das Gerät darf nur in trockenen Räumen eingesetzt werden.
- Das Gerät darf nur von autorisiertem Fachpersonal geöffnet, gewartet und repariert werden. Im Inneren des Gehäuses befinden sich keinerlei Teile, die vom Laien gewartet, repariert oder ausgetauscht werden können.
- Prüfen Sie vor Inbetriebnahme des Gerätes, ob die auf dem Gerät angegebene Betriebsspannung der Netzspannung am Einsatzort entspricht.
- Betreiben Sie das Gerät ausschließlich an einer Netzspannung zwischen 90 und 240 V AC. Andere Stromarten und Spannungen könnten das Gerät ernsthaft beschädigen!
- Brechen Sie den Betrieb der Anlage sofort ab, wenn ein fester Gegenstand oder Flüssigkeit in das Geräterinnere gelangen sollte. Ziehen Sie in diesem Fall sofort das Netzkabel des Netzgeräts aus der Steckdose und lassen Sie das Gerät von unserem Kundendienst überprüfen.
- Stellen Sie das Gerät nicht in der Nähe von Wärmequellen wie z. B. Radiatoren, Heizungsrohren, Verstärkern, usw. auf und setzen Sie es nicht direkter Sonneneinstrahlung, starker Staub- und Feuchtigkeitseinwirkung, Regen, Vibrationen oder Schlägen aus.
- Verlegen Sie zur Vermeidung von Störungen bzw. Einstreuungen sämtliche Leitungen, speziell die am Audioausgang, getrennt von Starkstromleitungen und Netzleitungen. Bei Verlegung in Schächten oder Kabelkanälen achten Sie darauf, die Übertragungsleitungen in einem separaten Kanal unterzubringen.
- Reinigen Sie das Gerät nur mit einem feuchten, aber nicht nassen Tuch. Ziehen Sie unbedingt das Netzkabel des Geräts vorher aus der Steckdose! Verwenden Sie keinesfalls scharfe oder scheuernde Reinigungsmittel sowie keine, die Alkohol oder Lösungsmittel enthalten, da diese den Lack sowie die Kunststoffteile beschädigen könnten.
- Verwenden Sie das Gerät nur für die in dieser Bedienungsanleitung beschriebenen Anwendungen. Für Schäden infolge unsachgemäßer Handhabung oder missbräuchlicher Verwendung kann AKG keine Haftung übernehmen.

Umwelt

- Entsorgen Sie leere Batterien stets gemäß den jeweils geltenden Entsorgungsvorschriften. Werfen Sie Batterien keinesfalls ins Feuer (Explosionsgefahr) oder in den Hausmüll.
- Die Verpackung ist recycelbar. Entsorgen Sie die Verpackung in einem dafür vorgesehenen Sammelsystem.
- Wenn Sie das Gerät verschrotten, entfernen Sie die Batterien, trennen Sie Gehäuse, Elektronik und Kabel und entsorgen Sie alle Komponenten gemäß den dafür geltenden Entsorgungsvorschriften.



- Kontrollieren Sie bitte, ob die Verpackung alle unten angeführten Teile enthält. Falls etwas fehlt, wenden Sie sich bitte an Ihren AKG-Händler.

-
- 1 x Empfänger DSR 700
 - 2 x BNC UHF-Antennen
 - 1 x Kaltgeräte-Netzkabel nach EU-Norm
 - 1 x Kaltgeräte-Netzkabel nach US-Norm

DSR 700

-
- Taschensender DPT 700
 - 2 x Batterien LR6 (Größe AA)

DPT 700

-
- Handsender DHT 700
 - 2 x Batterien LR6 (Größe AA)
 - Stativanschluss
 - Farbcode
 - Windschutz mit Farbcodestreifen

**DHT 500 D5, DHT D7,
DHT 700 C5**

-
- CU 700 — Ladegerät für DPT 700 und DHT 700
 - MK/GL — Gitarren/Instrumentenkabel
 - W 3004 — Windschutz
 - RMS 4000 — externen MUTE-Schalter
 - Verschiedenen Mikrofone für DPT 700

Optionales Zubehör

-
- SRA 2 W — passive Richtantenne
 - SRA 2 B/W — aktive Richtantenne
 - RA 4000 W — passive Rundumantenne
 - RA 4000 B/W — aktive Rundumantenne
 - PS 4000 W — aktiver Antennensplitter
 - AB 4000 — Antennenbooster
 - MK PS — Antennenkabel, 65 cm
 - MKA 20 — Antennenkabel, 20 m
 - 0110E01890 — Antennenkabel für Frontmontage

Antennenzubehör

- Weitere Optionen und Antennenzubehör finden Sie im aktuellen AKG-Katalog/Folder oder auf www.ake.com. Ihr Händler berät Sie gerne.
-

DMS 700

Das DMS 700 besteht aus dem digitalen stationären True Diversity-Empfänger DSR 700, den Handsendern DHT 700 C5 mit AKG-Mikrofonkopf C 5, DHT 700 D7 mit AKG-Mikrofonkopf D 7, DHT 700 D5 mit AKG-Mikrofonkopf D 5, sowie dem Taschensender DPT 700. Sowohl der Empfänger als auch die Sender arbeiten in einer Schaltbandbreite von bis zu 155 MHz im jeweiligen Frequenzset innerhalb eines UHF-Bands von 548 bis 865 MHz. Sie können die Empfangsfrequenz aus den vorprogrammierten Frequenzgruppen und Subkanälen Ihres Empfängers auswählen oder in 25-kHz-Schritten direkt einstellen. Sowohl der Hand- als auch der Taschensender werden via Infrarotübertragung auf die am Empfänger eingestellten Parameter programmiert.

- DSR 700**
- Bedienelemente: 1. POWER: Ein/Ausschalter
Siehe Seite i. 2. DSP-Taste
3. Display
4. BACK-Taste
5. SELECT-Rad (links/rechts drehen, drücken)
6. Kopfhörertasten (CH1, CH2)
7. Kopfhörerausgang: 6,3-mm-Klinkenbuchse
8. Infrarot-Sendefenster zur Datensynchronisation
9. HF-Pegelanzeige
10. Kanalwahltaste für Kanal CH1
11. Leuchtring zur Statusanzeige für Kanal CH1 und CH2 (rot = Warnung, grün = OK)
12. Kanalwahltaste für Kanal CH2
13. Öffnung für Antennen-Frontmontage
14. Antenneneingang A: BNC-Buchse
15. Antenneneingang B: BNC-Buchse
16. GROUND LIFT-Schalter für XLR-Ausgang von Kanal CH1
17. Symmetrischer analoger Audioausgang, Kanal CH1, an XLR-Buchse (männlich)
18. Unsymmetrischer analoger Audioausgang, Kanal CH1, an 6,3-mm-Klinkenbuchse
19. GROUND LIFT-Schalter für XLR-Ausgang von Kanal CH2
20. Symmetrischer analoger Audioausgang, Kanal CH2, an XLR-Buchse (männlich)
21. Unsymmetrischer analoger Audioausgang, Kanal CH2, an 6,3-mm-Klinkenbuchse
22. Datenschnittstelle: RJ11-Buchse zum Anschluss des Empfängers an einen Computer über HUB 4000 Q
23. AES-EBU WORDCLOCK IN (48 kHz): BNC-Buchse
24. Digitaler AES-EBU Audioausgang, CH 1 und CH 2 (48 kHz), an XLR-Buchse (männlich)
25. Kaltgeräte-Netzanschluss (90 - 240 V AC)
- Display: A. Alphanumerische Namensanzeige
Siehe Seite i. B. Aktuelle Gruppen- und Kanalnummer
C. 7-teilige Statusanzeige der Senderbatterie
D. Symbol für LOCK-Modus (Tastensperre)
E. Audiopegelanzeige
F. MUTE (Stummschaltungs-)Symbol
G. Aktuelle Frequenz
H. Momentan aktive Antenne

DPT 700
Bedienelemente
Siehe Seite i.

1. Display
2. MUTE-Schalter
3. $\lambda/4$ -Antenne
4. Infrarot-Empfängerdiode zur Sendersynchronisation
5. Status-LED (rot = Warnung, grün = OK)
6. Ein/Ausschalter
7. Batteriefachdeckel
8. Audioeingang für Mikrofon oder Instrument: 3-pol. Mini-XLR-Buchse (TB3M)
9. Batteriefach für 2 LR6 (AA) 1,5-V-Batterien oder 1,2-V-NiMH-Akkus Größe AA (>2100 mAh)
10. 2,5-mm Klinkenbuchse für externen MUTE-Schalter
11. Ladekontakte
12. Verriegelungsknopf für Batteriefachdeckel

- A. Alphanumerische Namensanzeige
- B. Aktuelle Gruppen- und Kanalnummer
- C. 7-teilige Statusanzeige der Senderbatterie
- D. Ländercode oder HF-Pegel
- E. Symbol für aktive Verschlüsselung
- F. Symbol für aktivierte Stummschaltung

Display:
Siehe Seite i.

-
1. Display
 2. MUTE-Schalter
 3. Farbcode, Ladekontakte, Wendelantenne
 4. Infrarot-Empfängerdiode zur Sendersynchronisation
 5. Status-LED (rot = Warnung, grün = OK)
 6. Ein/Ausschalter
 7. Batteriefachdeckel
 8. Mikrofonkopf
 9. Batteriefach für 2 LR6 (AA) 1,5-V-Batterien oder 1,2-V-NiMH-Akkus Größe AA (>2100 mAh)

DHT 700
Bedienelemente:
Siehe Seite ii.

- A. Alphanumerische Namensanzeige
- B. Aktuelle Gruppen- und Kanalnummer
- C. 7-teilige Statusanzeige der Senderbatterie
- D. Ländercode oder HF-Pegel
- E. Symbol für aktive Verschlüsselung
- F. Symbol für aktivierte Stummschaltung

Display:
Siehe Seite ii.

4 Inbetriebnahme

- **Bevor Sie Ihr DSM 700 in Betrieb nehmen, kontrollieren Sie, ob Sender und Empfänger auf dieselbe Frequenz abgestimmt sind.**

Batterien in den Sender einlegen

1. Öffnen Sie den Batteriefachdeckel (9).
2. Legen Sie die beiden mitgelieferten Batterien entsprechend den Symbolen im Batteriefach in das Batteriefach ein. Wenn Sie die Batterien falsch einlegen, wird der Sender nicht mit Strom versorgt.
3. Schließen Sie den Batteriefachdeckel (9).

Antennen anschließen

Die mitgelieferten $\lambda/4$ -Antennen sind einfach und rasch zu montieren und eignen sich für alle Anwendungen, wo Sichtverbindung zwischen Sender und Empfängerantenne besteht.

Abgesetzte Antennen

- Wenn an der Empfängerposition keine optimalen Empfangsbedingungen herrschen, verwenden Sie abgesetzte Antennen.
- Verbinden Sie die abgesetzten Antennen mit den BNC-Buchsen (14) und (15) an der Rückseite des Empfängers.
- Verwenden Sie dazu RG58-Kabel.
- Nähere Informationen über Antennen, Zubehör und Hilfe bei der Frequenzplanung finden Sie auf unserer Website www.akg.com.

Antennenkabel für Frontmontage

- Mit dem BNC-Frontmontagekabel (AKG-Teilnr. 0110E01890) können Sie die $\lambda/4$ -Antennen an der Frontplatte (13) montieren.

Empfänger positionieren

Reflexionen des Sendersignals an Metallteilen, Wänden, Decken, etc. oder Abschattungen durch menschliche Körper können das direkte Sendersignal schwächen bzw. auslöschen.

Stellen Sie den Empfänger bzw. die abgesetzten Antennen daher wie folgt auf:

- Positionieren Sie den Empfänger/die Antennen immer in der Nähe des Aktionsbereiches (Bühne), achten Sie jedoch auf einen Mindestabstand zwischen Sender und Empfänger/Antennen von 3 m bis optimal 5 m. Voraussetzung für optimalen Empfang ist Sichtverbindung zwischen Sender und Empfänger/Antennen. Abschattungen des Sendersignals durch Personen oder Gegenstände können die Funkverbindung unterbrechen.
- Positionieren Sie den Empfänger/die Antennen in einem Abstand von mehr als 1,5 m von großen metallenen Gegenständen, Wänden, Bühnengerüsten, Decken, u.ä.
- Sie können den Empfänger entweder freistehend aufstellen oder in einem 19"-Rack montieren.
- Wenn Sie einen oder mehrere Empfänger in ein 19"-Rack einbauen, montieren Sie entweder die mitgelieferten Antennen an der Empfänger-Frontplatte oder verwenden Sie abgesetzte Antennen. Nur so kann eine optimale Empfangsqualität gewährleistet werden.

Empfänger an ein Mischpult/einen Verstärker anschließen Analogausgang

Sie können sowohl die beiden analogen XLR-Ausgänge (17, 20) als auch die beiden analogen 6,3-mm-Klinkenausgänge jederzeit anschließen. Den Ausgangspegel können Sie im Menü AUDIO entsprechend einstellen.

- Verbinden Sie den Audioausgang mit dem gewünschten Eingang:
 - a) BALANCED-Buchse (XLR) - Mikrofoneingang: Ausgangspegel-Schalter in Stellung "-30 dB".
 - b) BALANCED-Buchse (XLR) - Line-Eingang: Ausgangspegel-Schalter in Stellung "0 dB".
 - c) UNBALANCED-Buchse (6,3-mm-Klinke) - unsymmetrischer Mikrofon- oder Line-Eingang an 6,3-mm-Klinkenbuchse.

- Verbinden Sie den symmetrischen AES-EBU-Digitalausgang an der XLR-Buchse (24) mit dem gewünschten AES-EBU-Digitaleingang.
Der eingebaute Wordclock-Generator unterstützt eine Abtastrate von 48 kHz. Zum Synchronisieren aller Digitalsignale Ihrer Anlage können Sie einen externen 48-kHz-Taktgenerator an die BNC-Buchse Wordclock IN (23) anschließen.
Der Empfänger erkennt das externe 48-kHz-Taktsignal automatisch und nutzt ab diesem Zeitpunkt das externe Takt-signal. Den momentanen Taktstatus können Sie im Kanalfenster überprüfen.

Digitalausgang
Näheres zum AES-EBU-Ausgang finden Sie auf www.agg.com.

Mit diesem Schalter können Sie durch Erdschleifen verursachte Brummgeräusche beheben.

Ground Lift (16, 19)

- Um die Gehäusemasseverbindung aufzutrennen, schieben Sie den GROUND LIFT-Schalter in die LIFT-Stellung.
Die Schalterstellung wird im Kanalfenster angezeigt.

Empfänger an das Stromnetz anschließen



Wichtig!

- **Kontrollieren Sie, ob die an der Rückseite des Empfängers angegebene Netzspannung mit der Netzspannung am Einsatzort übereinstimmt. Der Betrieb des Geräts an einer anderen Netzspannung kann zu Schäden am Gerät führen.**
- Stecken Sie das Netzkabel an die AC IN-Buchse (25) an der Rückseite des Empfängers und an eine geeignete Netzsteckdose an.

Wir empfehlen, die Trägerfrequenz im Silent-Modus (keine HF-Ausstrahlung) einzustellen.

- Um in den Silent-Modus zu gelangen, halten Sie den MUTE-Schalter (2) gedrückt, während Sie den Sender einschalten (6). Nur so können Sie sicher sein, nicht auf einer nicht genehmigten Frequenz "auf Sendung zu gehen" und eventuell andere Funkdienste oder Drahtlosmikrofone zu stören.



SILENT-Modus des Senders

Der Empfänger ist elektronisch gesperrt, so dass Sie keine Einstellungen unabsichtlich verändern können.

LOCK-Modus des Empfängers

Am Display leuchtet das Symbol "LOCK" (D).

- Um in den SETUP-Modus zu gelangen, drücken Sie das SELECT-Rad (5) so lange, bis das Symbol "LOCK" verschwindet. Nach ca. 4 Minuten ohne Tastenbetätigung schaltet der Empfänger automatisch in den Lock-Modus um.
- Um die automatische Sperrfunktion abzuschalten, wählen Sie "OFF" im Untermenü AUTOLOCK.

Der optionale externe MUTE-Schalter RMS 4000 erlaubt es, den Taschensender auch dann stumm zu schalten, wenn der Sender so angebracht ist, dass der eingebaute MUTE-Schalter schwer zu erreichen ist.

Externer MUTE-Schalter (optional)

5 Bedienungshinweise

SELECT-Rad (5) Stellt die verschiedenen Parameter des Empfängers ein.
Das SELECT-Rad hat folgende Funktionen:

- LOCK-Modus:
- **Lang drücken:** Empfänger entsperren (auf SETUP-Modus umschalten)
 - **Kurz drücken:** Zustands- und Warnmeldungen bestätigen
 - **Nach links oder rechts drehen:** Keine Funktion
- SETUP-Modus:
- **Lang drücken:** Empfänger sperren (auf LOCK-Modus umschalten)
 - **Kurz drücken:** Gewähltes Menü aufrufen oder gewählte Einstellung bestätigen
 - **Nach links oder rechts drehen:** Menü wählen oder gewählte Einstellung verändern

Taste CH1, CH2 (10 / 12) Diese beiden Tasten haben je nach aktuellem Menü verschiedene Funktionen -

- LOCK-Modus:
- **Hauptfenster:** Kanalfenster aufrufen
- SETUP-Modus:
- **Hauptfenster:** Kanalfenster aufrufen
 - **Menü QUICK SETUP:** In der Kanalliste können Sie jeden freien Kanal direkt anwählen und synchronisieren.
 - **Kanalmenü:** Sie können direkt ein Untermenü (Frequency, Group/Channel, Name...) mit dem gewünschten Kanal öffnen. Im Kanal-Untermenü können Sie einen anderen Kanal wählen.
 - **Menü AUDIO:** In den Untermenüs GAIN, DSP und ATTENUATION PAD können Sie den Empfängerkanal CH1 oder CH2 wählen.
 - **Menü REHEARSAL:** Die dargestellte Kurve wählen

BACK-Taste (4) Wenn Sie die Taste kurz drücken, wird das aktuelle Menü geschlossen und alle unbestätigten Werte gelöscht.
Wenn Sie die Taste gedrückt halten, werden alle Menüs geschlossen, alle unbetätigten Werte gelöscht und das Hauptfenster aktiviert.

DSP-Taste (2) Die DSP-Taste erlaubt Ihnen, die Funktionen LOW CUT, EQ, COMPRESSOR und LIMITER für jeden Kanal separat wegzuschalten.

Siehe Kapitel 9.

- Im Untermenü DSP des Menüs AUDIO können Sie alle Parameter des digitalen Signalprozessors einstellen.

- Audiosignal abhören - Taste Headphones CH1, CH2 (6)**
1. Um das Audiosignal abzuhören, stecken Sie einen Kopfhörer mit 6,3-mm-Stereoklinkenstecker an den Kopfhörerausgang (7) an.
 2. Drücken Sie kurz die Taste Headphones CH1 oder CH2 neben der Kopfhörerbuchse, um den Audioausgang zu aktivieren.
 3. Um das Audiosignal abzuschalten, drücken Sie Headphones CH1 oder CH2 länger als 1 Sekunde lang.
- Unmittelbar nachdem Sie die Taste CH1 oder CH2 in der Headphones-Sektion gedrückt haben, können Sie die Kopfhörer-Lautstärke mit dem SELECT-Rad einstellen.

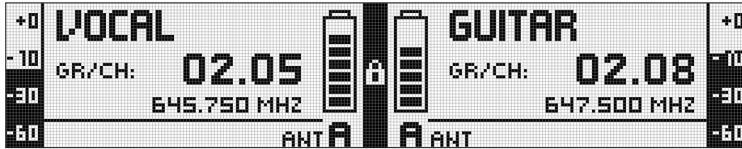

Hauptfenster

Das Hauptfenster zeigt alle für den Betrieb erforderlichen Parameter an. Neben einem frei wählbaren Namen, der aktuellen Frequenz, Gruppe und Kanal können Sie die Audiopegel, die aktive Antenne und die verbleibende Betriebszeit der Senderbatterie kontrollieren. Bei kritischen Betriebszuständen (kein Audiosignal, Batterie fast leer, Audio-Clipping) erscheint eine Warnmeldung.



Kanalfenster

Das Kanalfenster bietet einen raschen Überblick über die Abstimmparameter (Gruppe/Kanal, Frequenz, Name, Land, Audioeingangspiegel des Taschensenders, Abschwächung (PAD), Sendeleistung, Verschlüsselung und MUTE LOCK). Sie können alle Parameter einstellen und an den Sender übertragen. Die Felder GROUNDLIFT und WORDCLOCK zeigen den entsprechenden aktuellen Betriebszustand an.

- Um das Kanalfenster aufzurufen, drücken Sie im Hauptfenster die Taste CH1 oder CH 2.

Die Batteriesymbole am Sender (C) und Empfänger (C) erlauben Ihnen, die Restkapazität der Senderbatterie auf einen Blick zu kontrollieren. Jedes Segment entspricht ca. 1 Stunde Restspielzeit. Wenn keine Batteriespannung gemessen wird oder die Information ungültig ist, erfolgt keine Anzeige am Display. Etwa 1 Stunde, bevor die Batterie leer ist, erscheint die Warnmeldung "LOW BATT" und der Leuchtring wechselt auf rot.

Batterieanzeige

Die Audiopegelanzeige (E) zeigt den Audio-Ausgangspegel des Empfängers an.

Audiopegelanzeige (E)

- Um den Ausgangspegel des Empfängers an das angeschlossene Mischpult anzupassen, können Sie im Untermenü GAIN des Menüs AUDIO den Ausgangspegel einstellen. Wenn kein Pegel angezeigt oder die Eingangsstufe des angeschlossenen Geräts übersteuert wird, ist der Ausgangspegel nicht korrekt eingestellt.

Der Audioausgang ist stummgeschaltet. Der Leuchtring (11) leuchtet rot. Da die Stromversorgung und die HF-Sektion eingeschaltet bleiben, werden keine Störgeräusche hörbar, wenn Sie das Audiosignal stumm schalten.



MUTE-Anzeige (F)

Antennenanzeige

Der Empfänger DSR 700 ist ein speziell entwickelter digitaler True Diversity-Empfänger mit integriertem Antennensplitter. Das Antennenfeld (H) zeigt die momentan aktive Antenne an.

Zustands- und Warnmeldungen

Diese Funktion macht Sie mittels optischer Warnmeldungen auf von Ihnen gewählte kritische Betriebszustände des Systems aufmerksam. Wenn einer der gewählten Betriebszustände auftritt, wechselt der Leuchtring am Empfänger von grün auf rot und erscheint am Display eine Statusanzeige, die Sie über den jeweiligen Betriebszustand informiert. Die Warnmeldungen erscheinen in der Reihenfolge ihrer Dringlichkeit.

Je nach Art der Warnung zeigt das obere Feld des Displays permanent, mindestens aber 5 Sekunden lang eine großflächige Warnung an. Eine kleine Warnung bleibt so lange in der untersten Displayzeile stehen, bis die Warnung bestätigt wird. Die gewählten Warnfunktionen sind im LOCK-Modus und im ACTIVE-Modus aktiv.

- Sie können die jeweilige Warnmeldung löschen, indem Sie kurz das SELECT-Rad drücken.

Zustandsanzeigen nach Dringlichkeitsstufe:



1. **LOW BATT:** Die Kapazität der Senderbatterie ist bald erschöpft. Der Leuchtring wechselt auf rot und das Display zeigt permanent eine großflächige Warnung an.



2. **AF CLIP:** Das Audiosignal übersteuert den A/D-Wandler des Senders. Der Leuchtring wechselt auf rot und das Display zeigt für die Dauer des Fehlerzustands, mindestens aber 5 Sekunden lang, eine großflächige Warnung an. Eine kleine Warnung bleibt so lange im Hauptfenster stehen, bis die Warnung bestätigt wird.



3. **RF LOW:** Die Feldstärke des Empfangssignals ist so gering, dass der Empfänger automatisch stumm geschaltet wird, um störendes Rauschen zu vermeiden. Der Leuchtring wechselt auf rot und das Display zeigt für die Dauer des Fehlerzustands, mindestens aber 5 Sekunden lang, eine großflächige Warnung an. Eine kleine Warnung bleibt so lange im Hauptfenster stehen, bis die Warnung bestätigt wird.



4. **ANT ERROR:** Dieselbe Antenne ist bereits mehr als eine Minute lang aktiv. Der Leuchtring wechselt auf rot und das Display zeigt für die Dauer des Fehlerzustands, mindestens aber 5 Sekunden lang, eine großflächige Warnung an. Eine kleine Warnung bleibt so lange im Hauptfenster stehen, bis die Warnung bestätigt wird.

1. **INTERFERE:** Störsignale von anderen Funkmikrofonen, TV, Rundfunk, Sprechfunkgeräten oder schadhafte Elektrogeräten oder -installationen wurden empfangen.



Warnmeldungen
nach Dringlichkeit:

2. **ENCRYPTION:** Die Verschlüsselung ist nicht korrekt eingestellt.



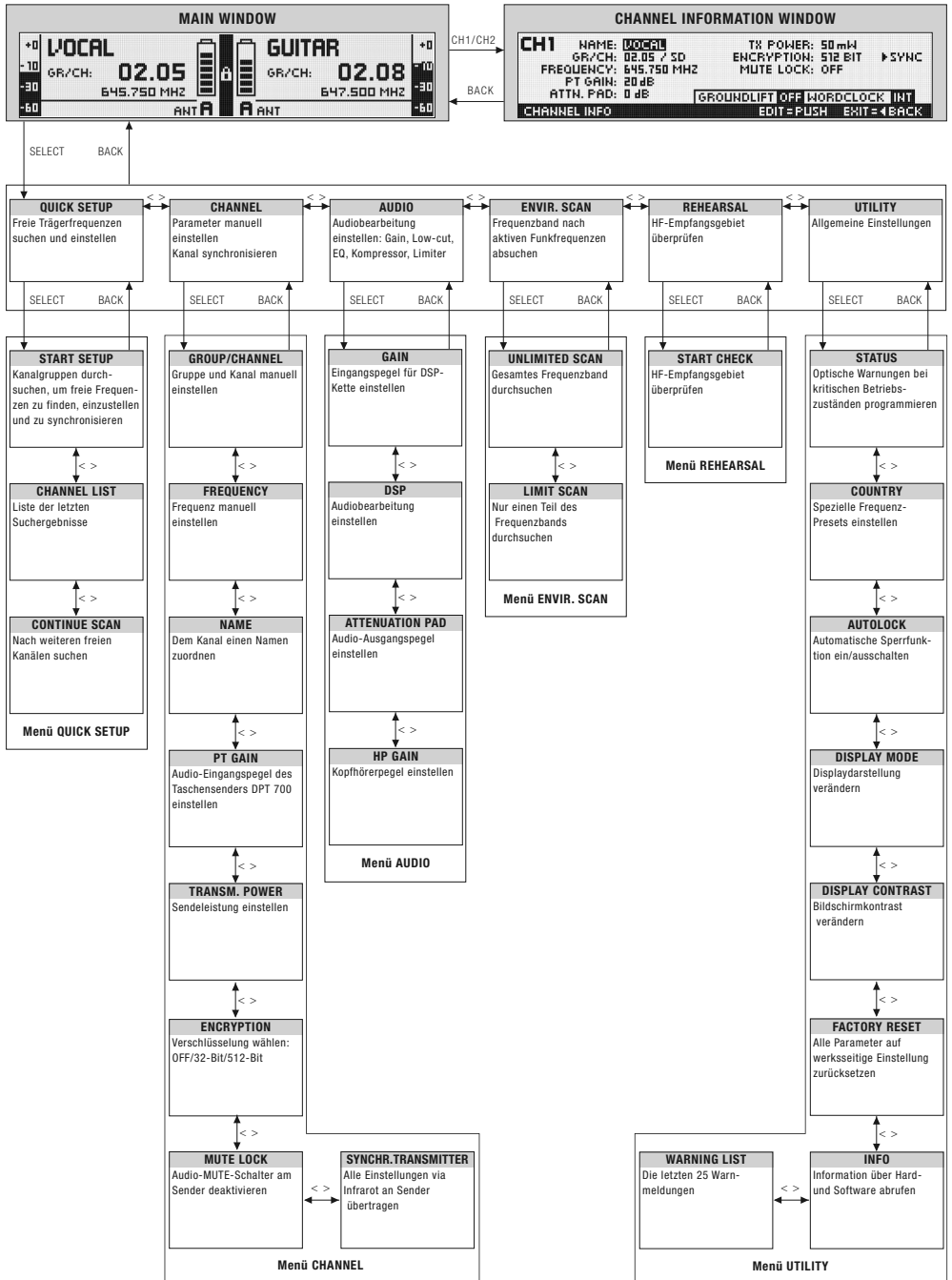

Menü QUICK SETUP

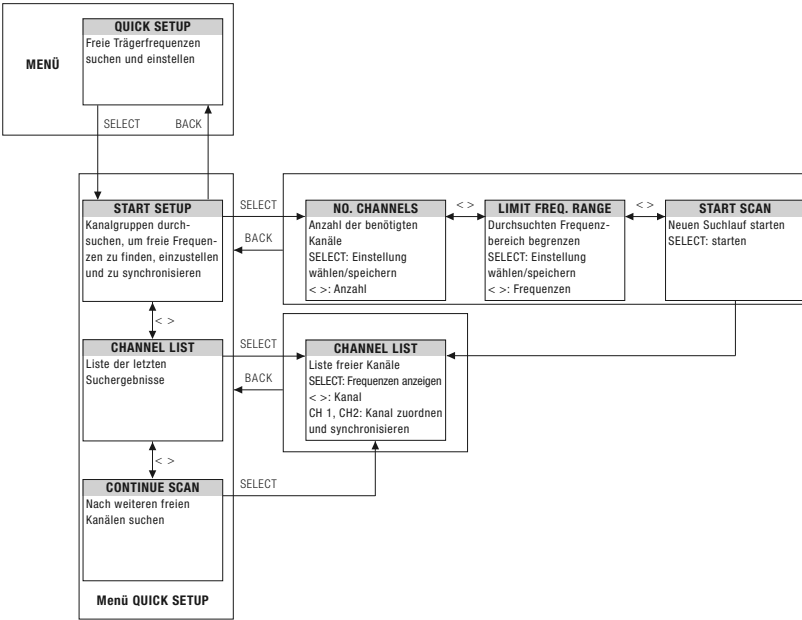

Menü CHANNEL

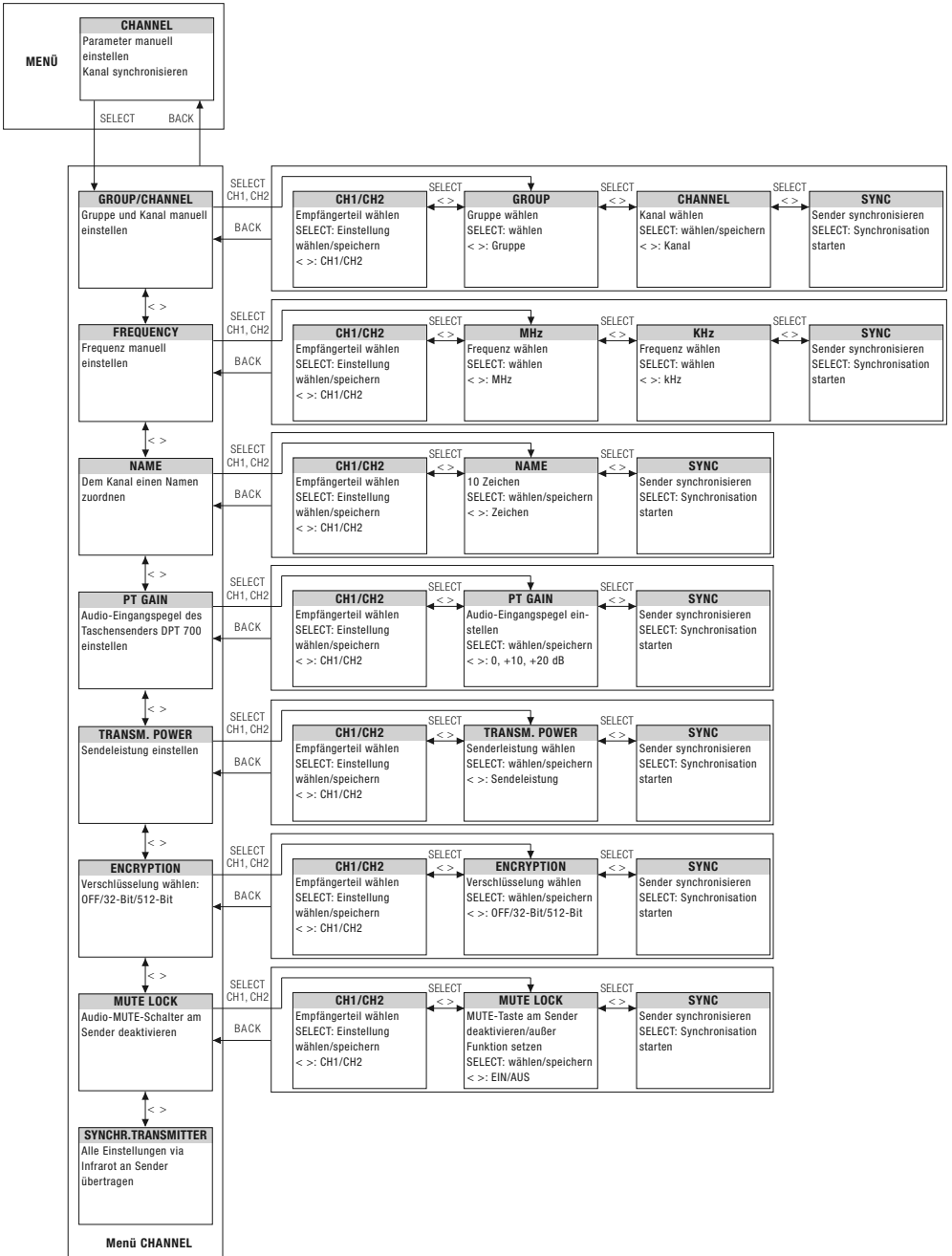

AUDIO

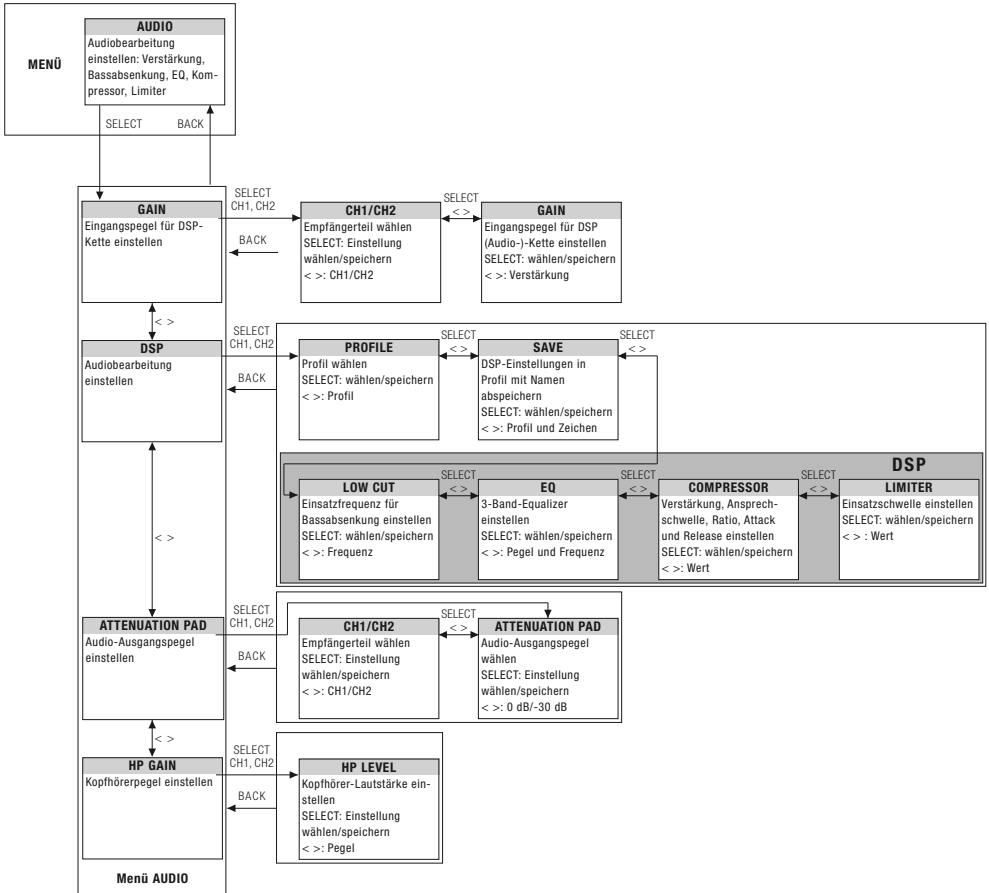

Menü ENVIR. SCAN

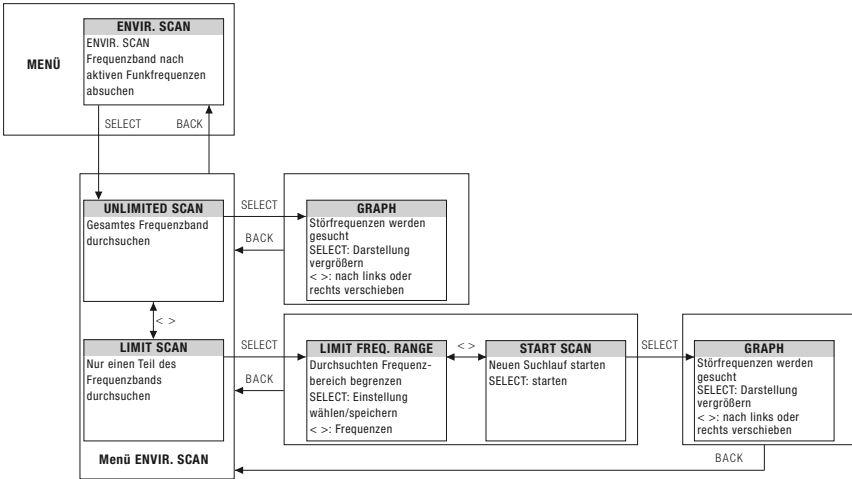

Menü REHEARSAL

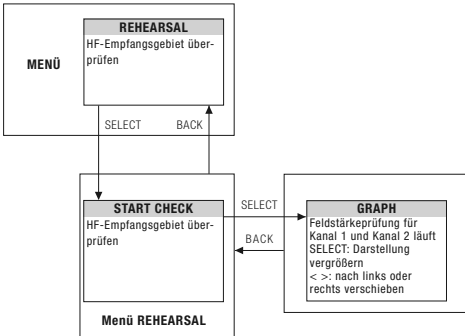

Menü UTILITY

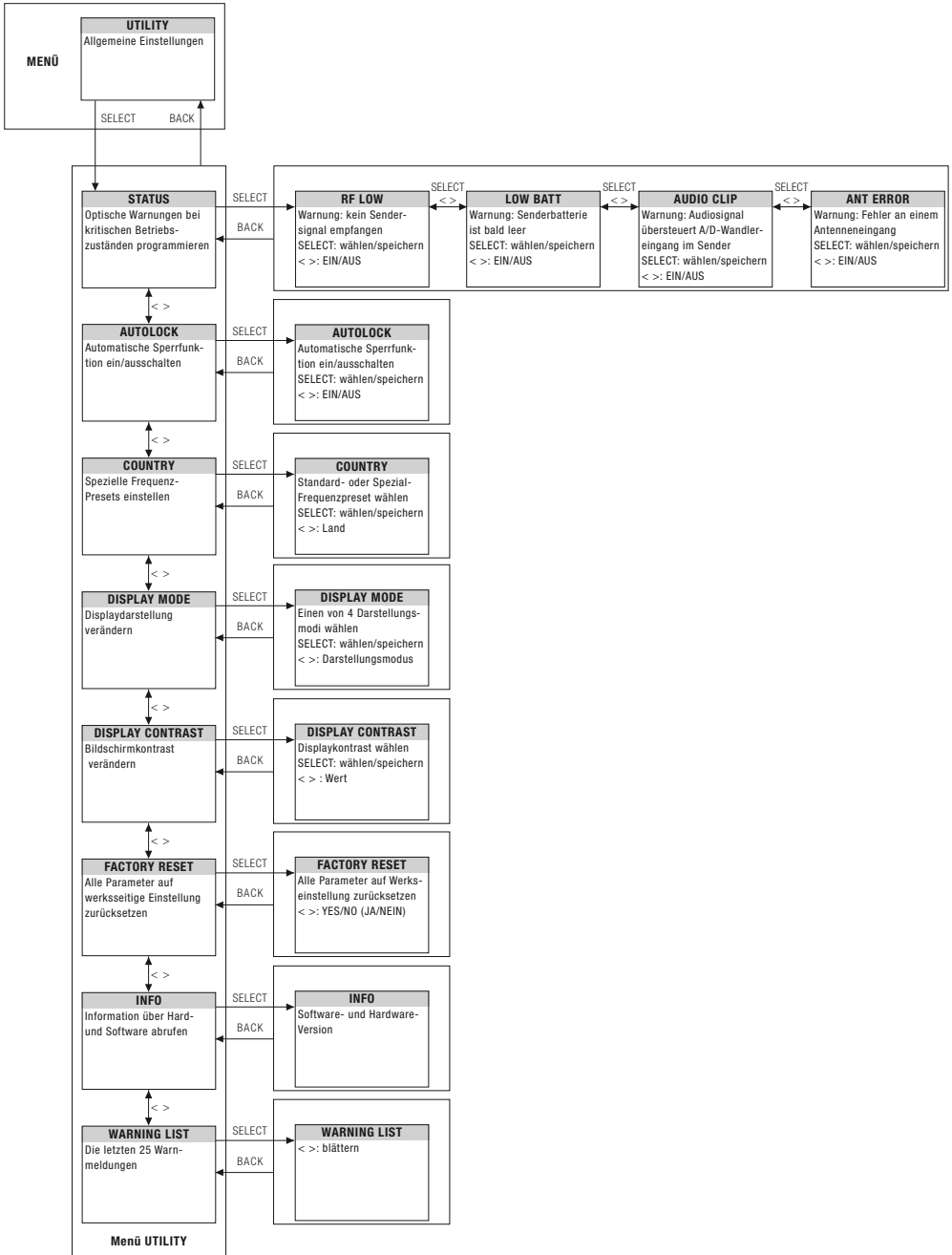

8 Menüs: DPT 700 und DHT 700

Einschalten im Standard-Modus

ON/OFF-Taste drücken

Preset Modus

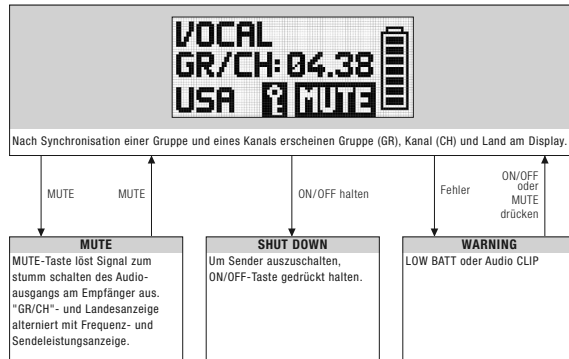

Frequenzmodus

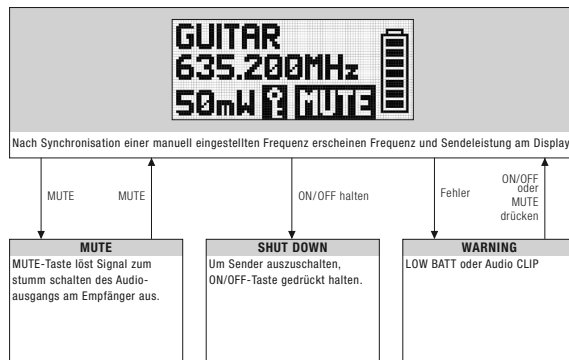

Einschalten im Silent-Modus

ON/OFF- und MUTE-Taste drücken

Silent-Modus

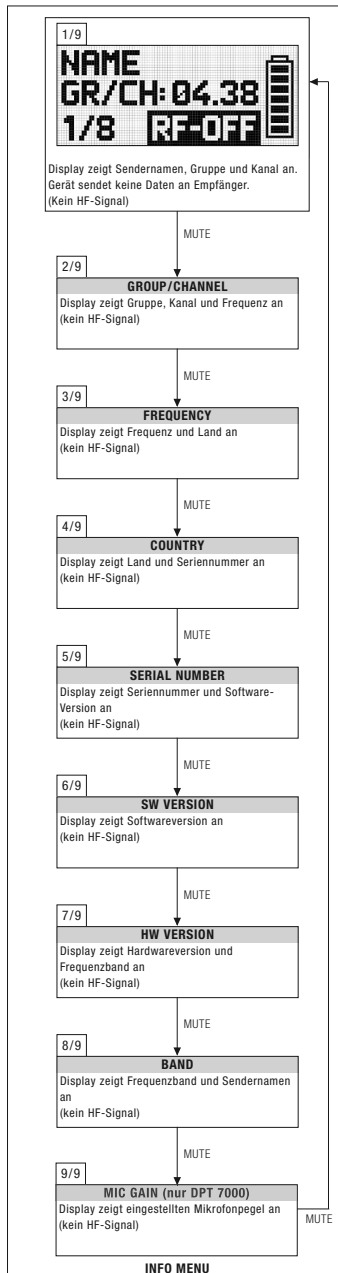

QUICK SETUP

Der DSR 700 wurde für den Betrieb in großen Mehrkanalanlagen entwickelt. Die Funktion QUICK SETUP ermöglicht Ihnen, für alle benötigten Kanäle rasch und einfach intermodulations- und störungsfreie Trägerfrequenzen zu finden.

1. Um QUICK SETUP zu starten, wählen Sie das Menü START SETUP, wählen Sie die erforderliche Anzahl von Kanälen sowie die erforderlichen Frequenzbereiche und starten Sie den Suchlauf. Der Suchlauf kann bis zu einer Minute lang dauern. Unter CHANNEL LIST können Sie die gefundenen freien Kanäle abfragen.
2. Drücken Sie die Kanaltaste, um dem Empfänger einen freien Kanal zuzuordnen und zu synchronisieren.
3. Um weitere Frequenzen zu suchen, gehen Sie zum Untermenü CONTINUE SCAN.

CHANNEL

In diesem Menü können Sie alle für einen Kanal relevanten Parameter wie Gruppe/Kanal, Frequenz, Name, Eingangspegel des Taschensenders, Sendeleistung, Verschlüsselung und MUTE LOCK manuell einstellen.

GROUP / CHANNEL

Der Empfänger DSR 700 bietet Frequenzgruppen mit speziell berechneten Frequenzen. In diesem Menü können Sie den gewünschten Kanal (Frequenz) manuell einstellen und synchronisieren.

Wichtig!

- **Achten Sie darauf, alle Kanäle aus derselben Gruppe innerhalb desselben Presets zu wählen. Zum Suchen freier Kanäle empfehlen wir die Funktion QUICK SETUP.**

FREQUENCY

Das Untermenü FREQUENCY erlaubt Ihnen, die Frequenz direkt in 25-kHz-Schritten einzustellen.

NAME

Sie können für jeden Kanal einen beliebigen Namen (Name eines Musikers, Instruments o.ä.) eingeben.

PT GAIN

In diesem Untermenü können Sie den Audio-Eingangspegel des Taschensenders DPT 700 an das angeschlossene Mikrofon anpassen.

TRANSM. POWER

Im Untermenü TRANSM. POWER können Sie die Sendeleistung des synchronisierten Senders einstellen.

ENCRYPTION

Nähere Informationen dazu finden Sie auf www.akg.com.

Wenn Sie die Verschlüsselungsfunktion aktivieren, berechnet der Empfänger jedes Mal, wenn Sie einen Sender synchronisieren, einen einmaligen Schlüssel. Dieser Schlüssel wird während des Synchronisierens an den Sender übertragen. Der Schlüssel wird nicht angezeigt und es ist nicht möglich, denselben Schlüssel auf zwei Sender zu übertragen.

Hinweis:

- Bei Sendern mit niedrigeren Firmware-Versionen als 2.0 wählen Sie die 32-Bit Verschlüsselung. (Diese Sender funktionieren mit 512-Bit Verschlüsselung nicht.)
- Bei Sendern mit Firmware-Version 2.0 oder höher können Sie mit 512-Bit Verschlüsselung die höchstmögliche Sicherheit erzielen.
- Wenn Sie für einen Kanal einen Ersatzsender verwenden, müssen Sie die Verschlüsselung deaktivieren.

MUTE LOCK

Die Funktion MUTE LOCK deaktiviert den MUTE-Schalter am Sender. Der mit dem Empfänger synchronisierte Sender kann nicht mit der MUTE-Taste stumm geschaltet werden.

SYNCHR. TRANSMITTER

Beim Synchronisieren überschreibt der Empfänger alle vorher gewählten Sendereinstellungen (Gruppe/Kanal, Frequenz, Name, Eingangspegel des Taschensenders, Sendeleistung, Verschlüsselung und MUTE LOCK).

- Um den Sender auf die am Empfänger gewählten Einstellungen zu programmieren, starten Sie im Empfängermenü die Sendersynchronisation und richten Sie den Infrarotsensor (4) am Sender aus einer Entfernung von max. 10 cm auf die Infrarot-Sendediode (8) am Empfänger.

9 Funktionsbeschreibung

**DMS
700**

**AUDIO
GAIN**

Im Untermenü GAIN können Sie den Eingangspegel der DSP-Kette einstellen.

Der eingebaute digitale Signalprozessor mit mehreren Bearbeitungsfunktionen ermöglicht Ihnen, das Audiosignal direkt am Empfänger zu bearbeiten. Folgende Dynamikbearbeitungsfunktionen stehen zur Verfügung:

- Low Cut (Frequenz: 10 - 300 Hz)
- 3-Band-Equalizer (Tiefen: ± 20 dB, 80 Hz Kuhschwanz; parametrische Mitten: ± 20 dB, 100 Hz - 10 kHz, Q = 2; Höhen: ± 20 dB, 8 kHz Kuhschwanz)
- dbx[®]-Kompressor (Threshold: -60 - +9 dBV, Ratio: 1:1 - 1:10, Gain: 0 - 20 dB, Attack: 1 - 100 ms, Release: 1 - 2000 ms)
- dbx[®]-Limiter (Threshold: -20 - +9 dBV)

Sie können alle Einstellung zusammen mit einem frei wählbaren Namen in einem der neun DPS-Profile speichern.

- **Änderungen eines Profils wirken immer auf beide Kanäle. Alle früheren Einstellungen eines Profils werden überschrieben.**



Nr.	Profil	Name	Anwendung	LOW CUT	EQ					COMPRESSOR					LIMITER
					Freq. [Hz]	Low [dB]	Mid [dB]	MidFreq [kHz]	High [dB]	Thresh-old [dB]	Ratio	Gain [kHz]	Attack [ms]	Release [ms]	
1	Presenter	Handsender	Present HT	Einsteiger, PowerPoint, Kirchen, Präsentatoren	77	0	0	1.0	3.0	-30	2.1:1	3	1	71	0
2		Headset	Present PT		40			OFF			-25	1.5:1	5	6	
3	Musik	Handsender	Music HT	Erfahrene Anwender, Vokalisten, Rockbands, Karaoke, Musical	40		OFF					OFF			9
4		Headset	Music PT												
5	Instrument	Instrumentalmikrofon mit Taschensender	Instru PT	Einsteiger und Experten, Trompete, Tuba, Schlagzeug	OFF		OFF					OFF			9
6		Gitarre mit Taschensender	Guitar PT												
7 - 9	i	Anwender	User 1 - 3	-											

DSP-Profile - Werkseinstellungen

Die DSP-Taste erlaubt Ihnen, die Funktionen LOW CUT, EQ, COMPRESSOR und LIMITER für jeden DSP-Taste Kanal separat wegzuschalten.

In diesem Untermenü können Sie den Pegel des symmetrischen Audioausgangs an die Eingangsempfindlichkeit des angeschlossenen Geräts anpassen. Bei Mikrofoneingängen kann die Einstellung 0 dB zu Übersteuerungen führen. Wenn Sie den Empfänger also an einen Mikrofoneingang angeschlossen haben, wählen Sie -30 dB. Der unsymmetrische Line-Ausgang ist nicht regelbar.



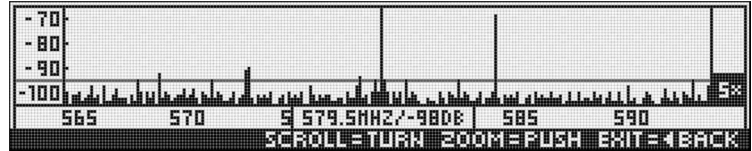

Diese Funktion arbeitet ähnlich wie ein Spektrum-Analysator. Mit UNLIMITED SCAN wird das gesamte Frequenzband des Empfängers ± 6 MHz nach aktiven Funkfrequenzen durchsucht. Mit LIMIT SCAN wird nur ein Teil des Frequenzbands durchsucht. Während des Suchlaufs bleibt der Audioausgang stummgeschaltet, das Display stellt das Ergebnis grafisch dar.

- Mit dem SELECT-Rad können Sie die Kurve nach links oder rechts verschieben (SELECT drehen) und vergrößern (SELECT drücken).

REHEARSAL – Sound Check

Diese Funktion prüft den HF-Pegel des Senders im Aktionsbereich. Die maximale Aufnahmezeit beträgt 4 Minuten.

1. Starten Sie die REHEARSAL-Funktion und schreiten Sie den geplanten Aktionsbereich mit dem synchronisierten Sender ab. Das Display zeigt den Empfangssignalpegel und dessen Zeitverlauf an.
2. Um einzelne Positionen zu markieren, können Sie die MUTE-Taste am Sender drücken. Die entsprechenden Markierungen erscheinen am Display des Empfängers.
 - Mit dem SELECT-Rad können Sie die Kurve nach links oder rechts verschieben (SELECT drehen) und vergrößern (SELECT drücken).
 - Achten Sie darauf, dass der Empfangspegel nie unter -85 dBm absinkt. Sie können den Empfang dadurch verbessern, dass Sie die Position der Empfangsantennen verändern.

UTILITY STATUS

Im Untermenü STATUS können Sie eine optische Warnfunktion aktivieren, die wahlweise bestimmte kritische Betriebszustände anzeigt. Wenn einer dieser Betriebszustände eintritt, wechselt der Leuchtring am Empfänger von grün auf rot und erscheint am Display eine Statusanzeige, die Sie über den jeweiligen Betriebszustand informiert. Die Warnmeldungen erscheinen in der Reihenfolge ihrer Dringlichkeit.

Der Leuchtring wechselt auf rot und es erscheint 5 Sekunden lang eine großflächige Warnung. Eine kleine Warnung bleibt so lange am Display stehen, bis die Warnung gelöscht wird. Die gewählten Warnfunktionen sind im LOCK-Modus und im ACTIVE-Modus aktiv.

- Sie können die jeweilige Warnmeldung löschen, indem Sie kurz das SELECT-Rad drücken.

Zustandsanzeigen
nach Dringlichkeit:

LOW BATT: Die Kapazität der Senderbatterie ist bald erschöpft. Der Leuchtring wechselt auf rot und das Display zeigt für die Dauer des Fehlerzustands, mindestens aber 5 Sekunden lang, eine großflächige Warnung an.

AF CLIP: Das Audiosignal übersteuert den A/D-Wandler des Senders. Der Leuchtring wechselt auf rot und das Display zeigt für die Dauer des Fehlerzustands, mindestens aber 5 Sekunden lang, eine großflächige Warnung an.

- Eine kleine Warnung bleibt so lange im Hauptfenster stehen, bis die Warnung bestätigt wird.
- Reduzieren Sie den Audio-Eingangspegel.

RF LOW: Die Feldstärke des Empfangssignals ist so gering, dass der Empfänger automatisch stumm geschaltet wird, um störendes Rauschen zu vermeiden. Der Leuchtring wechselt auf rot und das Display zeigt für die Dauer des Fehlerzustands, mindestens aber 5 Sekunden lang, eine großflächige Warnung an.

Eine kleine Warnung bleibt so lange im Hauptfenster stehen, bis die Warnung bestätigt wird.

ANT ERROR: Dieselbe Antenne ist bereits mehr als zwei Minuten lang aktiv. Der Leuchtring wechselt auf rot und das Display zeigt für die Dauer des Fehlerzustands, mindestens aber 5 Sekunden lang, eine großflächige Warnung an.

Eine kleine Warnung bleibt so lange im Hauptfenster stehen, bis die Warnung bestätigt wird.

- Überprüfen Sie, ob ein Antennenkabel defekt oder falsch angeschlossen ist.

Wenn Sie den Empfänger zum ersten Mal einschalten, werden Sie ersucht, ein Land auszuwählen. **COUNTRY**

- Die Einstellungen SD (Standard), EU (Europa) und US (USA) des Menüs UTILITY - COUNTRY decken die meisten Länder ab.
- Für manche Länder müssen Sie möglicherweise eines der intern gespeicherten Frequenz-Presets wählen.
- Für alle anderen Länder wählen Sie SD.

In diesem Menü können Sie das Aussehen des Displays verändern. Vier Anzeigemodi stehen zur Wahl: **DISPLAY MODE**

HAUPTFENSTER



GRUPPE/KANAL



FREQUENZ



NAME



Im Untermenü **DISPLAY CONTRAST** können Sie den Kontrast der Displaydarstellung an die momentanen Beleuchtungsverhältnisse anpassen. **DISPLAY CONTRAST**

Im Untermenü **FACTORY RESET** können Sie alle Parameter auf die werksseitig eingestellten Werte zurücksetzen. **FACTORY RESET**

Im Untermenü **INFO** können Sie Informationen über die Software Ihres Empfängers und den damit synchronisierten Sender abrufen. **INFO**

Diese Funktion speichert die letzten 25 Warnmeldungen.

WARNING LIST

10 Reinigung

- Reinigen Sie die Oberflächen des Geräts mit einem mit Wasser befeuchteten weichen Tuch.

Fehler	Mögliche Ursache / Behebung
Kein Ton	<ul style="list-style-type: none"> • Störungen durch andere Drahtlosanlagen, Fernsehen, Radio, Funkgeräte oder schadhafte Elektrogeräte oder -installation. • Sender auf andere Frequenz eingestellt als Empfänger. • Sender ausgeschaltet oder MUTE-Schalter steht auf "MUTE". • Netzkabel ist nicht an Empfänger und/oder Netzsteckdose angeschlossen. • Empfänger ist ausgeschaltet. • Empfänger ist nicht mit der Beschallungsanlage verbunden. • Mikrophon bzw. Instrument ist nicht am Taschensender angeschlossen. • Batterien falsch im Sender eingelegt. • Senderbatterien oder -akkus leer. • Sender ist zu weit vom Empfänger entfernt. • Hindernisse zwischen Sender und Empfänger schatten Sendersignal ab. • Keine Sichtverbindung zwischen Sender und Empfänger. • Empfänger zu nahe bei metallischen Gegenständen. • Software von Sender und Empfänger stimmt nicht überein.
Verzerrungen	<ul style="list-style-type: none"> • GAIN zu hoch oder zu niedrig eingestellt. • Suboptimale DSP-Einstellungen.
Kurzzeitiger Tonausfall ("Dropouts") an manchen Stellen des Aktionsbereichs.	<ul style="list-style-type: none"> • Empfänger oder abgesetzte Antennen umplatzieren. Falls Dropouts bestehen bleiben, kritische Stellen markieren und vermeiden. • Sender ist zu weit vom Empfänger entfernt.

Zustands-/Fehler-/Warnmeldung	Fehler / Behebung
RF LOW	<ul style="list-style-type: none"> • Die Feldstärke des Empfangssignals ist so gering, dass der Empfänger automatisch stumm geschaltet wird, um störendes Rauschen zu vermeiden. - Empfänger umplatzieren oder abgesetzte Antennen verwenden.
AF CLIP	<ul style="list-style-type: none"> • Das Audiosignal übersteuert den A/D-Wandler des Senders. - Audio-Eingangsspiegel reduzieren.
ANT ERROR	<ul style="list-style-type: none"> • Dieselbe Antenne ist bereits mehr als zwei Minuten lang aktiv. - Überprüfen, ob Antennenkabel defekt oder falsch angeschlossen ist.
LOW BATT	<ul style="list-style-type: none"> • Kapazität der Senderbatterie ist bald erschöpft. - Neue Batterien einlegen.
SYSTEM ERROR	<ul style="list-style-type: none"> • Interner Fehler. - Empfänger ausschalten und nach ca. 10 Sek. wieder einschalten. Tritt der Fehler erneut auf, wenden Sie sich an Ihre AKG-Servicestelle.
RF ERROR, PLL ERROR	<ul style="list-style-type: none"> • Empfänger kann sich nicht auf eingestellte Frequenz synchronisieren. - SELECT-Rad kurz drücken, um Fehler zu bestätigen, und andere Frequenz einstellen. Tritt der Fehler erneut auf, wenden Sie sich an Ihre AKG-Servicestelle.
UPDATE FIRMWARE	<ul style="list-style-type: none"> • System ist bereit für Software-Aktualisierung. - Empfänger ausschalten und nach ca. 10 Sek. wieder einschalten. Tritt der Fehler erneut auf, wenden Sie sich an Ihre AKG-Servicestelle.
INTERFERE ERROR	<ul style="list-style-type: none"> • Störungen durch andere Drahtlosanlagen, Fernsehen, Radio, Funkgeräte oder schadhafte Elektrogeräte oder -installation. - Frequenz ändern oder störendes Gerät ausschalten.
ENCRYPTION!	<ul style="list-style-type: none"> • Verschlüsselung nicht korrekt eingestellt. - Sender synchronisieren. • Störungen durch anderen DMS 700 Sender.

Synchronisationsmeldungen	Fehler / Behebung
WRONG DEVICE	<ul style="list-style-type: none">• Sender und Empfänger arbeiten in unterschiedlichen Frequenzbändern.
ERROR DEVICE	<ul style="list-style-type: none">• Senderdaten fehlerhaft.- Tritt der Fehler häufig auf, wenden Sie sich an Ihre AKG-Servicestelle.
TIMEOUT	<ul style="list-style-type: none">• Keine Infrarotdaten erkannt.

Systemdaten	Trägerfrequenzbereich	Band 1: 548.1 - 697.9 MHz Band 2: 710.1 - 864.9 MHz
	Schaltbandbreite	≤ 155 MHz (länderabhängig)
	Audiobandbreite	35 Hz - 20 kHz (±3 dB)
	Klirrfaktor	≤ 0.02 %
	Signal/Rauschabstand (A-bewertet)	analog: XLR symmetrisch, typ. 115 dB(A) digital: AES-EBU, typ. 120 dB(A)
	Audio-Abtastrate	32 Bit / 44,1 kHz
	Modulation	digital
	Bitrate	< 200 kbps
	Kompressor	AKG Premium Audio Compressor-Technologie
	Latenzzeit	3,5 ms
	Verschlüsselung	32-Bit, 512-Bit, umschaltbar (keine zusätzliche Latenzzeit)
	Temperaturbereich	-10 – 55°C

Digitaler True Diversity- Empfänger DSR 700	Trägerfrequenzbereich	Band 1: 548.1 - 697.9 MHz Band 2: 710.1 - 864.9 MHz
	Schaltbandbreite	≤ 155 MHz (länderabhängig)
	Kanäle	2 (Doppelempfänger)
	Empfindlichkeit	10dB μ V / -97dBm
	Spiegelfrequenz- und Nebenempfangsdämpfung	≥ 95dB
	Empfängerbauart	Super-Heterodyn
	Diversitysystem	Digitale True Diversity
	Antenneneingänge	2 x 50-ohm BNC-Buchsen
	Audioausgänge	2 x analog: XLR symmetrisch 2 x analog: 6,3-mm-Klinke, unsymmetrisch 1 x digital: AES-EBU XLR (48 kHz) m. BNC Wordclock-Eingang
	Audio-Ausgangspegel	XLR symm.: +15 dBu (max.); 6,3-mm-Klinke unsymm.: +9 dBu
	Bassabsenkung	10 – 300 Hz
	Equalizer	3-Band (Parameter: Tiefenverstärkung, Mittenverstärkung, Mittenfrequenz, Höhenverstärkung)
	Kompressor	dbx [®] (Parameter: Verstärkung, Ansprechschwelle, Ratio, Attack, Release)
	Limiter	dbx [®] (Parameter: Einsatzschwelle)
	Senderbatterie-Anzeige	7-teilig
	PC-Schnittstelle	Ethernet über HUB 4000 Q, HiQnet System Architect Software
	Stromversorgung	90 - 240 VAC, 50 - 60 Hz, 0,4 A
	Abmessungen	Standardgehäuse für Rackmontage, 1 HE 480(B) x 43(H) x 200(T) mm
	Nettogewicht	2,3 kg

Digitaler Taschensender DPT 700	Trägerfrequenzbereich	Band 1: 548.1 - 697.9 MHz Band 2: 710.1 - 864.9 MHz
	Schaltbandbreite	≤ 155 MHz (länderabhängig)
	Sendeleistung	10, 20, 30, 50 mW (ERP max.), über Menü einstellbar (länderabhängig)
	Nebenstrahlung	≤ -70 dBc
	Antenne	X/4- Antenne
	Audioeingang	TB3M / 3-pol. Mini-XLR-Buchse (2,5 Vrms max.)
	Audio-Eingangspegel	0, +10, +20 dB umschaltbar
	Betriebszeit	≥ 8 Std. (2 x 1,5-V LR6 AA Batterien) ≥ 8 Std. (2 x 1.2-V AA NiMH Akkus >2100 mAh)
	Abmessungen	83.5(B) x 64.1(H) x 22(D) mm
	Nettogewicht	82 g ohne Batterien

Trägerfrequenzbereich	Band 1: 548.1 - 697.9 MHz Band 2: 710.1 - 864.9 MHz
Schaltbandbreite	≤ 155 MHz (länderabhängig)
Sendeleistung	10, 20, 30, 50 mW (ERP max.), über Menü einstellbar (länderabhängig)
Nebenstrahlung	≤ -70 dBc
Antenne	eingebaute Wendelantenne
Mikrofonkopf	DHT 700 D5: dynamisch (Superniere) DHT 700 D7: dynamisch (Superniere) DHT 700 C5: Kondensator (Niere)
Grenzschalldruckpegel	DHT 700 D5: ≤ 144 dB SPL DHT 700 D7: ≤ 140 dB SPL DHT 700 C5: ≤ 144 dB SPL
Betriebszeit	≥ 8 Std. (2 x 1,5-V LR6 AA Batterien) ≥ 8 Std. (2 x 1.2-V AA NiMH Akkus >2100 mAh)
Abmessungen	52(ø) × 231(L) mm
Nettogewicht	336g

Dieses Produkt entspricht den in der Konformitätserklärung angegebenen Normen. Sie können die Konformitätserklärung auf <http://www.akg.com> oder per E-Mail an sales@akg.com anfordern.

Merci d'avoir choisi ce produit AKG. Ce manuel contient des instructions importantes pour monter et utiliser votre nouvel équipement. **Lisez attentivement les instructions ci-dessous avant d'utiliser le matériel.** Conservez le manuel pour vous y reporter ultérieurement. Nous espérons que ce système vous donnera entière satisfaction !

Symboles utilisés



Le symbole représentant un éclair avec une flèche à l'intérieur d'un triangle équilatéral est utilisé pour prévenir l'utilisateur de la présence de tensions électriques dangereuses à l'intérieur de l'appareil.



Le symbole représentant un point d'exclamation à l'intérieur d'un triangle équilatéral, tel qu'il figure sur l'appareil, indique qu'il est nécessaire pour l'utilisateur de consulter le mode d'emploi. Celui-ci utilise ce symbole pour signaler des instructions que l'utilisateur doit suivre afin d'assurer un fonctionnement de l'appareil en toute sécurité.

Remarque importante !

- **AKG améliore régulièrement le microprogramme du système DMS 700 pour répondre à l'évolution des besoins de ses clients. Si votre système utilise une autre version du microprogramme que celle décrite dans ce manuel, certaines fonctions peuvent différer des instructions fournies.**
- **Pour connaître la version du microprogramme de votre système, consultez le menu. La version du microprogramme décrite dans ce manuel est indiquée sur la couverture.**
- **Avant de poursuivre, nous vous recommandons de comparer la version du microprogramme du récepteur à celle décrite dans le manuel. Si les deux versions sont différentes, visitez le site Internet www.ake.com pour en savoir plus sur les dernières modifications.**

1 Sécurité et environnement	60
Sécurité	60
Environnement	60
2 Bordereau d'expédition	61
3 Généralités	62
DMS 700	62
4 Mise en service	64
Insertion des piles dans l'émetteur	64
Connexion des antennes	64
Positionnement du récepteur	64
Connexion du récepteur à une table de mixage/un amplificateur	64
Ground Lift (16, 19).....	65
Branchement du récepteur à l'alimentation	65
Mode silence de l'émetteur	65
Verrouillage / Déverrouillage du récepteur	65
Bouton MUTE externe en option	65
5 Notes d'utilisation	66
Commande SELECT (5)	66
Boutons CH1 / CH2 (10 / 12).....	66
Bouton BACK (retour) (4).....	66
Bouton DSP (2)	66
Vérification du signal audio : boutons CH1 / CH2 casque (6)	66
6 Ecran	67
Fenêtre principale	67
Fenêtre d'informations du canal	67
Informations sur l'état de la pile.....	67
Audiomètre	67
Informations MUTE (F)	67
Informations sur l'antenne	68
Informations d'état et avertissements	68
7 Menu DSR 700	70
Menu de configuration rapide.....	71
Menu CHANNEL (canal)	72
Menu AUDIO	73
Menu ENVIR. SCAN (balayage envir.).....	74
Menu REHEARSAL (répétition).....	74
Menu UTILITY (utilitaire).....	75
8 Menu DPT 700 / DHT 700	76
Démarrage classique	76
Démarrage du mode Silent (silence)	77
9 Description des fonctions	78
Configuration rapide (QUICK SETUP)	78
Menu CHANNEL.....	78
Menu AUDIO	79
Balayage de l'environnement	80
Répétition, contrôle du son	80
Menu UTILITY	80
10 Nettoyage	81
11 Dépannage	82
12 Caractéristiques techniques	84
DMS 700 - Généralités	84
Récepteur true-diversity numérique DSR 700	84
DPT 700 Emetteur numérique de poche.....	84
Emetteur numérique à main DHT 700	85



1 Sécurité et environnement

Sécurité

- Ne pas renverser de liquides sur le matériel et ne pas introduire d'objets dans les fentes de ventilation de l'équipement.
- L'équipement peut être utilisé seulement dans des lieux secs.
- Seul le personnel agréé est autorisé à ouvrir, réparer l'équipement et à en effectuer la maintenance. L'équipement ne contient aucune pièce réparable par l'utilisateur.
- Avant de raccorder l'équipement à l'alimentation, vérifier que la tension secteur indiquée sur l'équipement est identique à la tension disponible sur le lieu d'utilisation.
- Faire fonctionner l'équipement uniquement avec des tensions comprises entre 90 et 240 VCA. Une tension de secteur de valeur différente peut détériorer gravement l'installation !
- Si un objet ou du liquide pénètre dans l'équipement, arrêter immédiatement le système de sonorisation. Débrancher sans délai le câble d'alimentation de la prise et faire contrôler l'équipement par le service après-vente d'AKG.
- Ne pas placer l'équipement près d'une source de chaleur, comme des radiateurs, des conduits de chauffage ou des amplificateurs. Ne pas l'exposer aux rayons directs du soleil, à la poussière, à l'humidité, à la pluie, aux vibrations mécaniques et aux chocs.
- Pour éviter les bourdonnements et les interférences, tenir les lignes audio, en particulier celles reliées à la sortie audio, éloignées des lignes électriques, quel que soit leur type. En cas de pose dans un puits ou conduit pour câbles, assurez d'utiliser des conduits de câbles distincts pour les lignes audio.
- Nettoyer l'équipement avec un chiffon humide (et non pas mouillé). Débrancher l'alimentation de la prise secteur avant de nettoyer l'équipement ! Ne jamais utiliser de produits nettoyants acides ou décapants ou de décapants à base d'alcool ou de solvants pour ne pas endommager les pièces laquées ou en plastique.
- Utiliser le matériel uniquement pour les applications décrites dans ce manuel. AKG ne peut être tenue pour responsable des dommages résultants d'une utilisation inadéquate ou non conforme.

Environnement



- Jeter les piles usagées conformément à la réglementation locale sur l'élimination des déchets. Ne jamais jeter les piles au feu (risque d'explosion) ou avec les ordures ménagères.
- L'emballage de l'équipement est recyclable. Éliminer l'emballage dans un conteneur adapté mis à disposition par votre centre de traitement et respecter la législation en vigueur concernant l'élimination et le recyclage des déchets.
- Avant la mise au rebut de l'équipement, retirer les piles, démonter le boîtier, les cartes de circuits et les câbles et éliminer les composants conformément à la législation locale en vigueur.

2 Bordereau d'expédition

**DMS
700**

- Vérifiez que l'emballage contient bien tous les composants nécessaires à votre système. Si un élément manque, adressez-vous à votre revendeur AKG.

-
- 1 x récepteur DSR 700
 - 2 x antennes UHF BNC
 - 1 x câble d'alimentation CEI norme UE
 - 1 x câble d'alimentation CEI norme US

DSR 700

-
- Emetteur DPT 700
 - 2 x piles LR6 AA sèches

DPT 700

-
- Emetteur DHT 700
 - 2 piles LR6 AA sèches
 - Pince micro
 - Code couleur
 - Boule anti-vent avec des rubans code couleur

**DHT 700 D5, DHT 700 D7,
DHT 700 C5**

-
- CU 700 – Chargeur pour DPT 700 / DHT 700
 - MK/GL – Câble guitare/Câble instrument
 - W3004 – Boule anti-vent
 - RMS 4000 – Bouton silencieux à distance
 - Divers microphones pour DPT 700

Accessoires en option

-
- SRA 2 W – Antenne directive passive
 - SRA 2 B/W – Antenne directive active
 - RA 4000 W – Antenne omnidirectionnelle passive
 - RA 4000 B/W – Antenne omnidirectionnelle active
 - PS 4000 W – Répartiteur d'antenne actif
 - AB 4000 – Amplificateur d'antenne
 - MK PS – Câble d'antenne 65 cm
 - MKA 20 – Câble d'antenne 20 m
 - 0110E01890 – Câble d'antenne à montage par l'avant

Accessoires d'antenne

- Pour connaître les options et accessoires d'antennes, consultez le catalogue ou le dossier AKG actuel ou visitez www.akeg.com. Votre revendeur sera ravi de répondre à vos questions.

DMS 700 Le système de microphone sans fil DMS 700 comprend un récepteur true-diversity numérique fixe DSR 700, des émetteurs à main DHT 700 C5 avec tête de microphone AKG C 5, DHT 700 D 7 avec tête de microphone AKG D 7, DHT 700 D5 avec tête de microphone AKG D 5 et l'émetteur de poche DPT 700. Le récepteur et les émetteurs fonctionnent sur une sous-bande de 155 MHz (maxi.) de chaque jeu de fréquences, dans la bande UHF comprise entre 548 MHz et 865 MHz. Vous pouvez sélectionner la fréquence de réception à partir des groupes de fréquences et des sous-canaux pré-programmés de votre récepteur ou la régler directement par paliers de 25 kHz. Les émetteurs mobile et de poche sont réglés sur les paramètres sélectionnés sur le récepteur via la transmission infrarouge.

- | | |
|----------------|---|
| DSR 700 | 1. POWER : interrupteur MARCHE/ARRÊT |
| Commandes | 2. Bouton DSP |
| Voir page i. | 3. Ecran |
| | 4. Bouton BACK (retour) |
| | 5. Bouton SELECT (rotation gauche/droite, enfoncement) |
| | 6. Boutons casque (CH1, CH2) |
| | 7. Sortie casque, connecteur femelle 6,35 mm |
| | 8. Fenêtre de synchronisation des données infrarouge |
| | 9. Niveau du signal RF, LED-mètre |
| | 10. Sélection de canal pour canal CH1 |
| | 11. Indicateur d'état rétroéclairé pour les canaux CH1 & CH2 (rouge=avertissement, vert=OK) |
| | 12. Sélection de canal pour canal CH2 |
| | 13. Ouverture pour l'insertion des antennes à l'avant |
| | 14. Connecteur BNC, entrée d'antenne A |
| | 15. Connecteur BNC, entrée d'antenne B |
| | 16. Commutateur GND-Lift pour sortie XLR CH1 |
| | 17. Connecteur (mâle) XLR, sortie audio analogique CH1, symétrique |
| | 18. Connecteur femelle 6,35 mm, sortie audio analogique CH1, dissymétrique |
| | 19. Commutateur GND-Lift pour sortie XLR CH2 |
| | 20. Connecteur (mâle) XLR, sortie audio analogique CH2, symétrique |
| | 21. Connecteur femelle 6,35 mm, sortie audio analogique CH1, dissymétrique |
| | 22. Interface de données, prise RJ11 pour connecter le récepteur à un ordinateur (via HUB 4000 Q) |
| | 23. Connecteur BNC, entrée horloge universelle AES-EBU (48 kHz) |
| | 24. Connecteur (mâle) XLR, sortie audio AES-EBU numérique CH1 et CH2 (48 kHz) |
| | 25. Prise secteur CEI (90 - 240 VCA) |
-
- | | |
|--------------|--|
| Ecran | A. Affichage alphanumérique du nom |
| Voir page i. | B. Affichage du groupe et du numéro de canal |
| | C. Affichage de l'état de la pile de l'émetteur à 7 chiffres |
| | D. Symbole LOCK (verrouillage) |
| | E. Sonomètre du signal audio |
| | F. Symbole MUTE (muet) |
| | G. Affichage de la fréquence réelle |
| | H. Affichage de l'antenne active |

DPT 700
Commande
Voir page i.

1. Ecran
2. Bouton Mute
3. Antenne quart d'onde
4. Fenêtre infrarouge, pour la synchronisation des données
5. DEL d'état (rouge=avertissement, vert=OK)
6. Bouton MARCHE/ARRÊT
7. Cache du logement des piles
8. Entrée audio mini-XLR (TB3M) mâle à 3 broches pour les microphones et les instruments
9. Logement des piles pour deux piles LR6 AA de 1,5 V ou piles rechargeables AA NiMH de 1,2 V (>2100 mAh)
10. Connecteur femelle 2,5 mm pour bouton Mute externe
11. Contacts de chargement
12. Boutons d'ouverture du logement des piles

- A. Affichage alphanumérique du nom
- B. Affichage du groupe et du numéro de canal
- C. Affichage de l'état de la pile à 7 chiffres
- D. Affichage du pays ou du niveau de sortie RF
- E. Symbole de chiffrement actif
- F. Symbole microphone sur muet

Ecran
Voir page i.

1. Ecran
2. Bouton Mute
3. Code couleur, contacts de chargement, antenne en hélice
4. Fenêtre infrarouge pour la synchronisation des données
5. DEL d'état (rouge=avertissement, vert=OK)
6. Bouton MARCHE/ARRÊT
7. Cache du logement des piles
8. Tête de microphone
9. Logement des piles pour deux piles LR6 AA de 1,5 V ou piles rechargeables AA NiMH de 1,2 V (>2100 mAh)

DHT 700
Commandes
Voir page ii.

- A. Affichage alphanumérique du nom
- B. Affichage du groupe et du numéro de canal
- C. Affichage de l'état de la pile à 7 chiffres
- D. Affichage du pays ou du niveau de sortie RF
- E. Symbole de chiffrement actif
- F. Symbole microphone sur muet

Ecran
Voir page ii.

- Avant d'utiliser le DMS 700, vérifiez que l'émetteur et le récepteur sont réglés sur la même fréquence.

Insertion des piles dans l'émetteur

1. Ouvrez le cache du logement des piles (9).
2. Insérez les piles fournies dans le logement en respectant les symboles de polarité. Si vous les introduisez dans le mauvais sens, l'émetteur ne sera pas alimenté.
3. Refermez le cache du logement des piles (9).

Connexion des antennes

Les antennes quart d'onde fournies se montent facilement et rapidement et conviennent aux cas où une ligne de visée directe existe entre l'émetteur et l'antenne du récepteur.

Antennes distantes

- Utilisez des antennes distantes si la position du récepteur ne permet pas de bénéficier des meilleures conditions de réception.
 - Branchez les antennes distantes aux connecteurs BNC (14, 15) à l'arrière du récepteur.
 - Utilisez des câbles RG58 pour connecter les antennes.
 - Pour en savoir plus sur les antennes, les accessoires et la planification des fréquences, visitez notre site Internet à l'adresse www.akg.com.

Câble d'antenne à montage par l'avant

- Utilisez le câble d'extension BNC (pièce AKG n° 0110E01890) pour fixer les antennes quart d'onde sur le panneau avant (13).

Positionnement du récepteur

Les réflexions du signal sur les objets métalliques, les murs, les plafonds, etc. ou les effets d'ombre des musiciens et des autres personnes peuvent affaiblir ou bloquer le signal direct transmis.

Pour obtenir des résultats optimaux, placez le récepteur ou les antennes distantes comme suit :

- Placez le récepteur/les antennes à proximité du lieu de la représentation (scène). Vérifiez cependant que l'émetteur ne sera pas utilisé à moins de 3 m du récepteur. La séparation optimale est de 5 m minimum. Vérifiez que vous pouvez voir le récepteur depuis le lieu où vous utiliserez l'émetteur. Les effets d'ombre causés par les personnes ou les objets peuvent perturber la liaison hertzienne.
- Placez le récepteur à au moins 1,5 mètre des objets métalliques de grande taille, des murs, des échafaudages, des plafonds, etc.
- Vous pouvez utiliser le récepteur de façon indépendante ou le monter dans un bâti de 19".
- Si vous installez un ou plusieurs récepteurs dans un bâti de 19", montez les antennes fournies sur le(s) panneau(x) avant du récepteur ou utilisez des antennes distantes. C'est la seule façon d'obtenir une qualité de réception optimale.

Connexion du récepteur à une table de mixage/un amplificateur

Sortie analogique

Vous pouvez connecter les deux sorties XLR analogiques du récepteur (17, 20) et les deux sorties de connecteur femelle 6,35 mm (18, 21) à tout moment. Dans le menu AUDIO du récepteur, réglez le niveau de sortie.

- Connectez la sortie audio à l'entrée souhaitée :
 - a) Sortie XLR BALANCED – entrée microphone : réglez le niveau de sortie sur "-30 dB".
 - b) Sortie XLR BALANCED – entrée de ligne : réglez le niveau de sortie sur "0 dB".
 - c) Sortie 1/4" UNBALANCED – fiche 1/4" dissymétrique pour microphone ou niveau de ligne.

Sortie numérique Pour en savoir plus, visitez www.akg.com.

Utilisez la sortie XLR symétrique numérique AES-EBU (24) pour connecter les signaux audio des deux récepteurs à une entrée numérique AES-EBU.

Le générateur d'horloge intégré prend en charge une fréquence d'échantillonnage de 48 kHz. Vous pouvez connecter un générateur d'horloge de 48 kHz externe à l'entrée BNC Wordclock IN (23)

pour synchroniser tous vos signaux numériques. Le récepteur détectera automatiquement une horloge externe de 48 kHz qu'il utilisera en suite. Vous pouvez vérifier l'état de l'horloge universelle dans la fenêtre des informations du canal.

Ce commutateur permet d'éliminer les bourdonnements causés par les courants de fuite.

Ground Lift (16, 19)

- Pour ouvrir la connexion de masse, glissez le commutateur GROUND LIFT sur LIFT. Vous pouvez vérifier l'état GND LIFT dans la fenêtre des informations du canal.

Branchement du récepteur à l'alimentation

! Important !

- **Vérifiez que la tension secteur indiquée sur le panneau arrière correspond à celle disponible sur le lieu d'utilisation du système. Une tension secteur de valeur différente peut endommager l'unité.**

- Branchez le câble d'alimentation à la prise AC IN (25) du panneau arrière du récepteur et branchez le câble d'alimentation à une prise de courant adaptée.

Nous recommandons le réglage de la fréquence porteuse en mode SILENCE uniquement (RF OFF).

Mode silence de l'émetteur

- Pour activer le mode silence, maintenez le bouton MUTE (2) enfoncé tout en mettant sur tension (6) l'émetteur. C'est la seule manière de s'assurer que vous ne passerez pas sur une fréquence non assignée ou coordonnée et que vous n'interfèrerez pas avec d'autres appareils RF ou systèmes sans fil.



Le récepteur est verrouillé électroniquement pour empêcher son dérèglement. Le symbole "LOCK" (D) s'affiche à l'écran.

Verrouillage / Déverrouillage du récepteur

- Pour accéder au mode SETUP (configuration), maintenez enfoncé le bouton SELECT (5) jusqu'à ce que le symbole "LOCK" disparaisse. Après environ 4 minutes d'inactivité, le récepteur revient automatiquement en mode LOCK.
- Pour supprimer la fonction de verrouillage automatique, sélectionnez "OFF" dans le sous-menu AUTOLOCK.

Le bouton RMS 4000 (mise sur muet à distance) en option permet de couper le son de l'émetteur, si la position de ce dernier rend l'accès au bouton MUTE intégré, difficile voire impossible.

Bouton MUTE externe en option

5 Notes d'utilisation

Commande SELECT (5) Règle les différents paramètres de fonctionnement du récepteur.
La commande SELECT possède les fonctions suivantes :

- Mode LOCK :
- **Activation longue** : déverrouille le récepteur (accès au mode SETUP)
 - **Activation brève** : confirme les informations d'avertissement et d'état
 - **Rotation à gauche ou à droite** : aucune fonction
- Mode SETUP :
- **Activation longue** : verrouille le récepteur (accès au mode LOCK)
 - **Activation brève** : ouvre le menu sélectionné ou confirme la valeur sélectionnée.
 - **Rotation à gauche ou à droite** : sélectionne les menus ou modifie la valeur sélectionnée
-

Boutons CH1 / CH2 (10 / 12) Selon le menu, les boutons de canal ont différentes fonctions.

- Mode LOCK :
- **Affichage général** : accès à la fenêtre des informations du canal
- Mode SETUP :
- **Affichage général** : accès à la fenêtre des informations du canal
 - **Menu QUICK SETUP** : dans la CHANNEL LIST (liste des canaux), vous pouvez régler et synchroniser directement le canal ouvert.
 - **Menu CHANNEL** : vous pouvez ouvrir directement un sous-menu (fréquence, groupe/canal, nom...) avec le canal souhaité. Dans le sous-menu du canal, vous pouvez modifier le canal.
 - **Menu AUDIO** : dans le sous-menu GAIN, DSP et ATTENUATION PAD, vous pouvez sélectionner le canal du récepteur (CH1 ou CH2).
 - **Menu REHEARSAL (répétition)** : sélectionnez le graphique affiché.
-

- Bouton BACK (retour) (4)**
- Une brève activation permet de fermer le menu ouvert et d'effacer toutes les valeurs non confirmées.
 - Maintenez le bouton BACK enfoncé pour fermer tous les menus, effacer les valeurs non confirmées et activer la fenêtre générale.
-

Bouton DSP (2) Le bouton DSP offre une fonction de contournement pour LOW CUT, EQ, COMPRESSOR et LIMITER pour chaque canal individuellement.

- Voir chapitre 9.
- Le sous-menu DSP du menu AUDIO vous permet de régler tous les paramètres du processeur de signaux numériques.
-

- Vérification du signal audio : boutons HEADPHONES CH1 et CH2 (6)**
1. Pour surveiller le signal audio, branchez un casque à fiche stéréo de 6,35 mm à la prise casque (7).
 2. Pour activer la sortie audio, appuyez brièvement sur le bouton CH1 ou CH2 situé à côté de la prise casque.
 3. Pour désactiver le son, appuyez sur le bouton CH1 ou CH2 pendant plus d'une seconde.
- Vous pouvez régler le volume du casque avec la commande SELECT directement après avoir appuyé sur le bouton CH1 ou CH2 à côté de la prise casque.
-

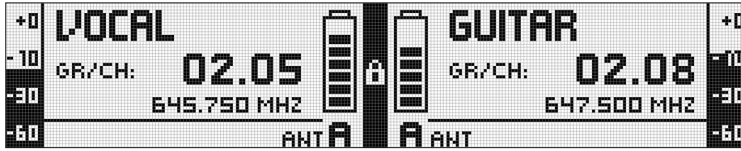

Fenêtre principale

La fenêtre générale contient tous les paramètres d'utilisation. En plus du nom sélectionnable, de la fréquence actuelle, du groupe et du canal, l'écran indique le niveau audio, l'antenne active et l'autonomie restante de la pile de l'émetteur. En cas d'erreur critique (silence, pile faible ou clip audio), un avertissement s'affiche.

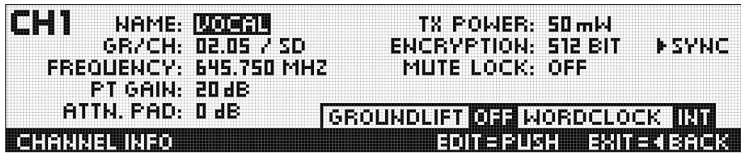
Fenêtre d'informations
du canal

La fenêtre d'informations du canal permet de visualiser rapidement les caractéristiques d'accord (groupe/canal, fréquence, nom, pays, niveau d'entrée de l'émetteur de poche, atténuation (PAD), puissance d'émission, cryptage et verrouillage silence). Il est possible de régler et de synchroniser tous ces paramètres. Les informations GROUNDLIFT et WORDCLOCK présentent l'état actuel.

- Pour ouvrir la fenêtre d'informations du canal, appuyez sur le bouton CH1 ou CH2 dans la fenêtre générale.

Les symboles de la pile présents sur l'émetteur (C) et le récepteur (C) permettent de connaître rapidement la capacité restante de la pile. Chaque segment correspond à une autonomie de 1 heure. Si aucune tension n'est détectée ou si les informations ne sont pas valides, aucune donnée n'apparaît.

S'il reste environ 1 heure d'autonomie, l'avertissement LOW BATT s'affiche et le témoin tourne au rouge.

Informations sur l'état
de la pile

L'audiomètre (E) affiche le niveau de sortie audio du récepteur.

Audiomètre

- Pour adapter le niveau de sortie du récepteur à la table de mixage connectée, vous pouvez régler le niveau avec le paramètre GAIN du menu AUDIO.
Le réglage de la sortie est incorrect si l'audiomètre est hors échelle ou si l'entrée de l'appareil connecté est surchargée.

La sortie audio est coupé. Le voyant d'état (11) devient rouge. Comme l'alimentation et la section RF restent actives, vous n'entendez aucun bruit indésirable de la sono lorsque vous coupez le signal audio.



Informations MUTE (F)

Informations sur l'antenne

Le récepteur DSR 700 est équipé d'un répartiteur d'antenne et fonctionne avec un concept true-diversity numérique spécial. L'écran d'information de l'antenne (H) indique l'antenne qui est active.

Informations d'état et avertissements

Les informations d'état et les avertissements vous signalent visuellement l'apparition d'un état critique du système. Si l'un des états sélectionnés apparaît, le voyant (11) situé autour de la commande SELECT passe du vert au rouge et un avertissement décrit l'erreur. Les avertissements s'affichent par ordre de priorité.

Selon l'avertissement, un grand message d'information (1ère ligne) est permanent ou uniquement visible pendant 5 secondes. Un message plus petit (2nde ligne) reste actif tant que l'avertissement n'est pas confirmé. Les fonctions d'avertissement sélectionnées sont actives en modes LOCK et ACTIVE.

- Pour supprimer un avertissement de l'écran, appuyez brièvement sur le bouton SELECT.

Informations d'état
par ordre de priorité :



1. **LOW BATT** : la pile de l'émetteur est faible. Grand message d'avertissement permanent et voyant sur rouge.



2. **AF CLIP** : surcharge audio du convertisseur A/N de l'émetteur. Le voyant (11) change sur rouge et un grand message d'avertissement s'affiche pendant 5 secondes ou tant que l'état persiste.

Le petit message d'avertissement de la fenêtre principale reste affiché jusqu'à sa confirmation.



3. **RF LOW** : l'intensité de champ du signal RF reçu est trop faible, la sortie audio du récepteur est coupée pour éviter tout bruit indésirable. Le voyant (11) change sur rouge et un grand message d'avertissement s'affiche pendant 5 secondes ou tant que l'événement persiste.

Le petit message d'avertissement de la fenêtre principale reste affiché jusqu'à la confirmation de l'avertissement.



4. **ANT ERROR** : la même antenne a été active pendant une minute au moins. Vérifiez si le câble de l'antenne est endommagé ou mal branché. Le voyant (11) change sur rouge et un grand message d'avertissement s'affiche pendant 5 secondes ou tant que l'événement persiste.

Le petit message d'avertissement de la fenêtre principale reste affiché jusqu'à la confirmation de l'avertissement.

1. **INTERFERE** : interférence détectée provenant d'autres systèmes sans fil, TV, radios, postes bande publique ou appareils électriques défectueux.



Avertissements
par ordre de priorité :

2. **ENCRYPTION** : la disposition de cryptage n'est pas correctement réglée.



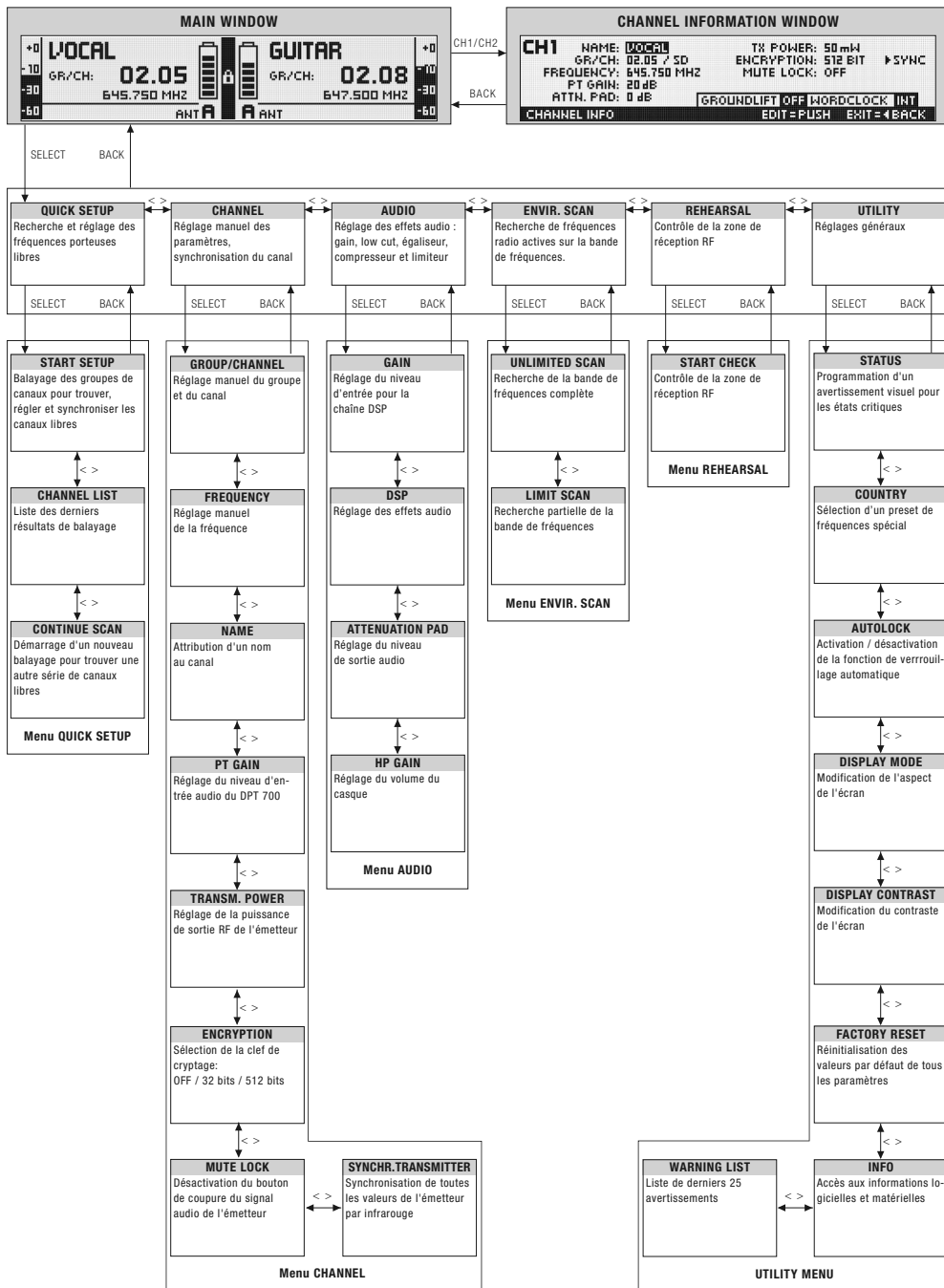

Configuration rapide

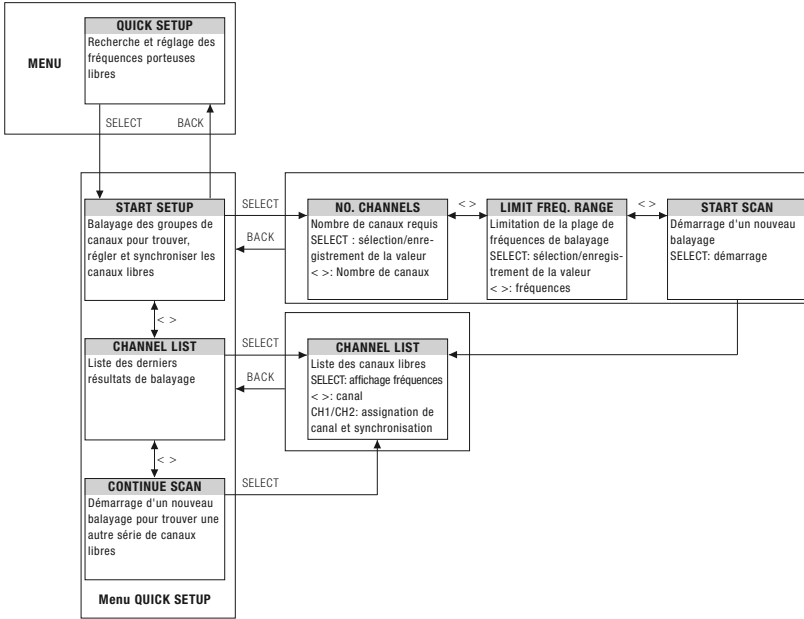

CHANNEL

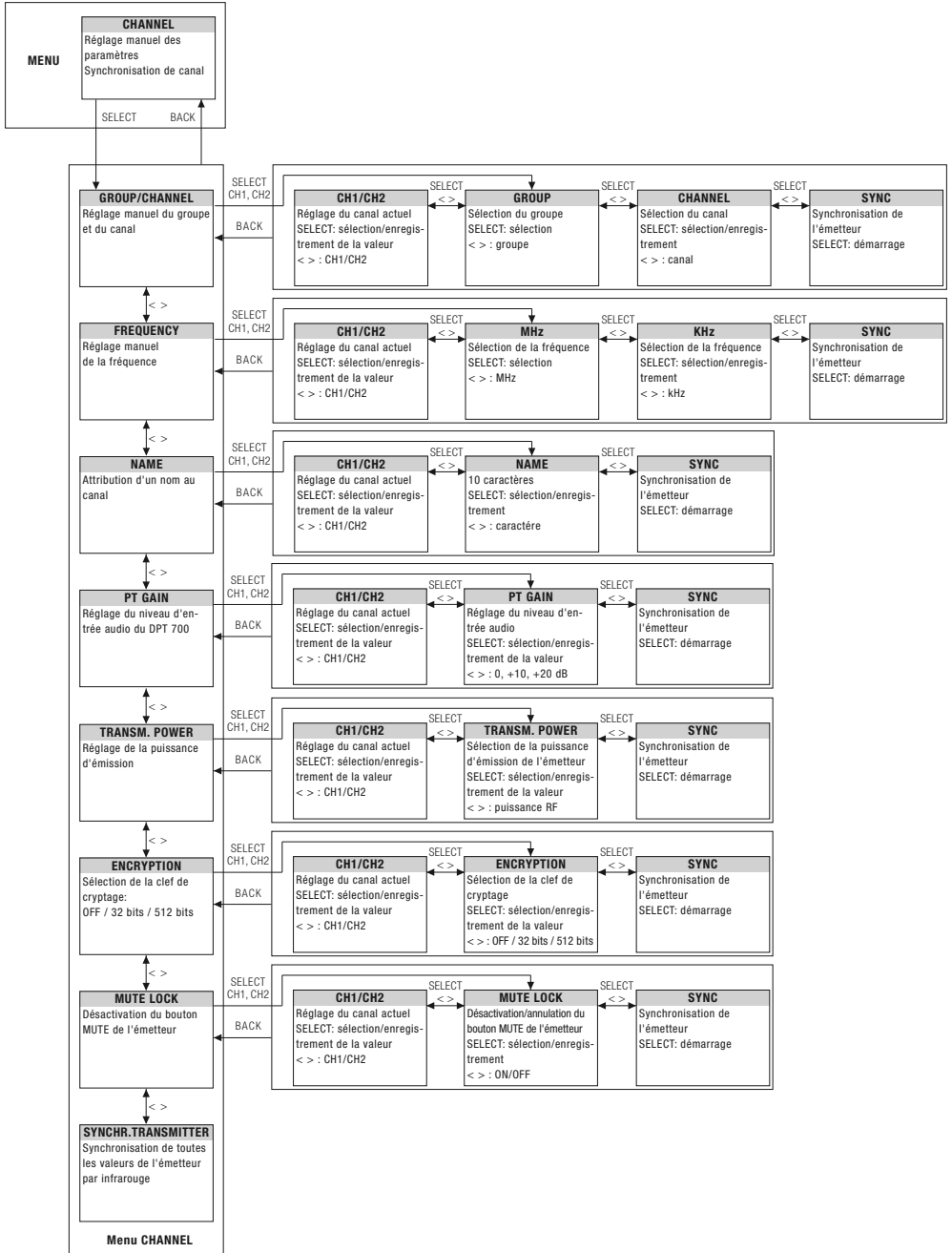

AUDIO

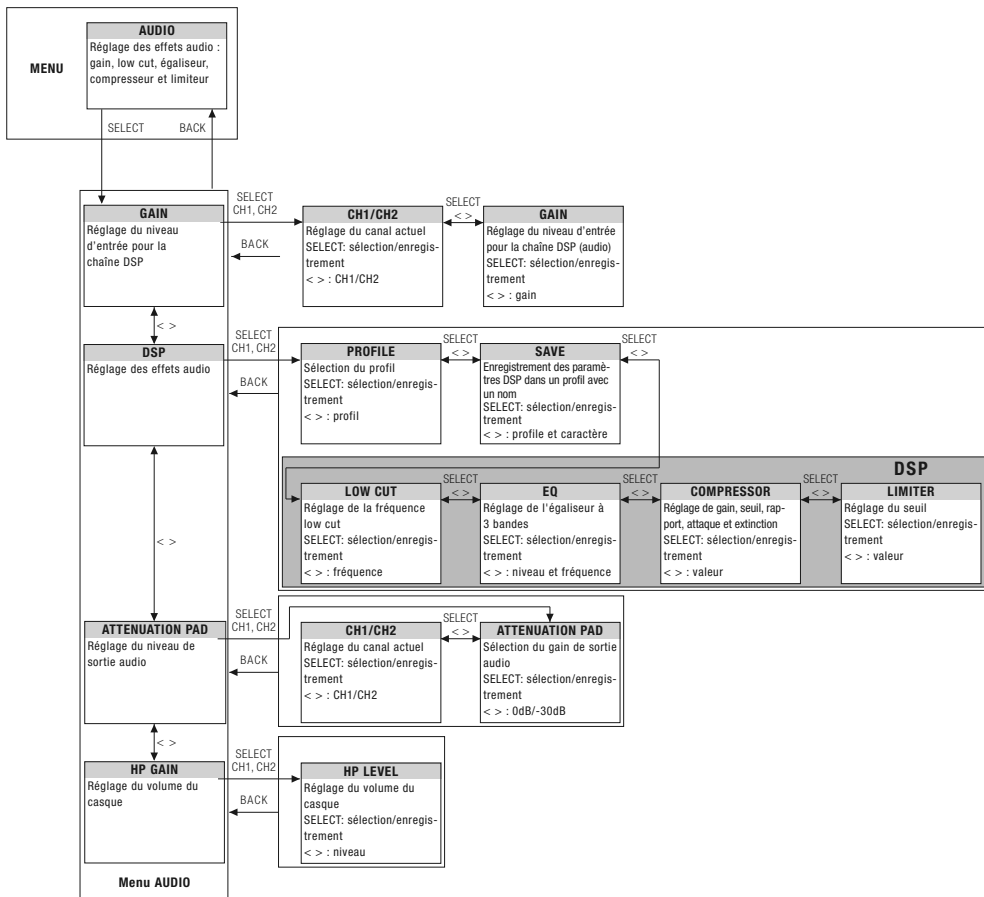

ENVIR. SCAN

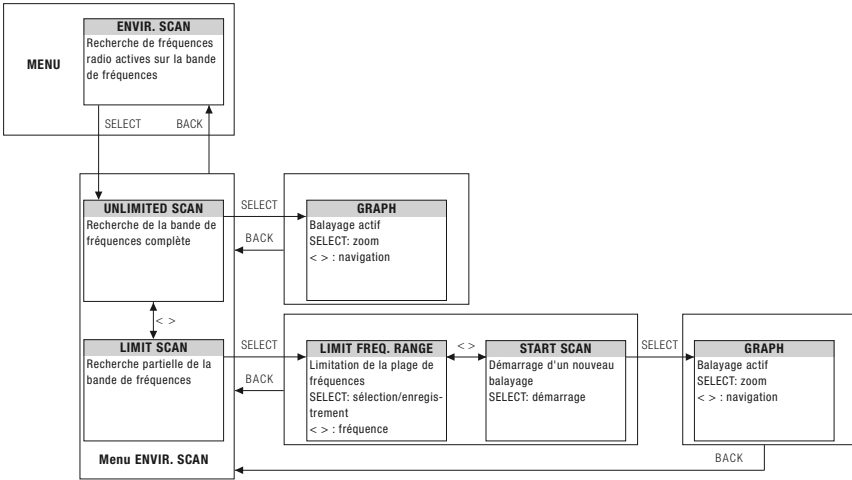

REHEARSAL

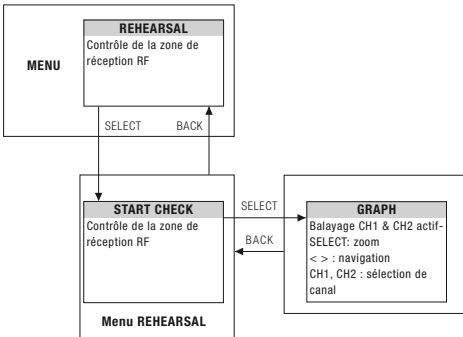

UTILITY

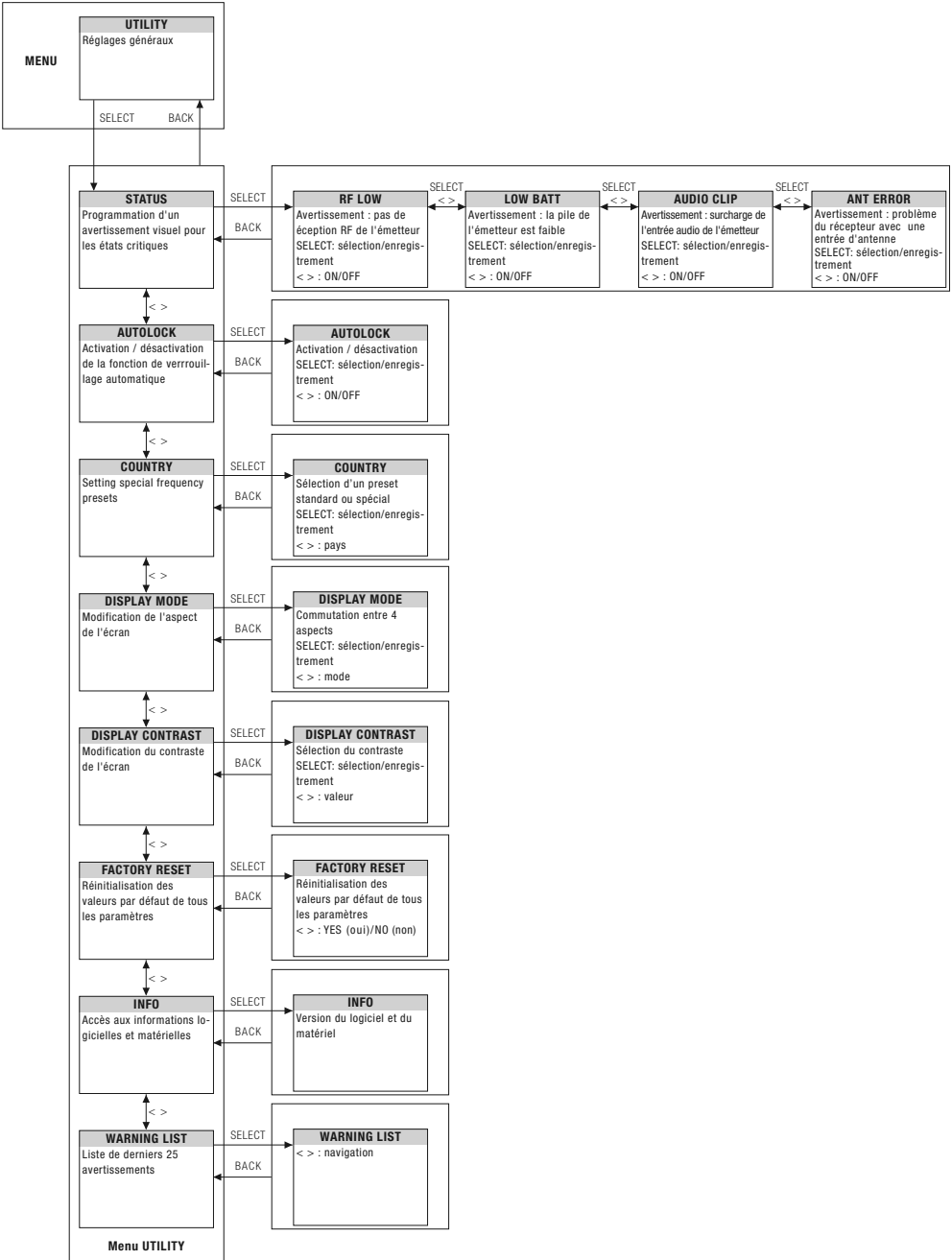

Démarrage classique

Appuyez sur le bouton ON/OFF

Mode preset

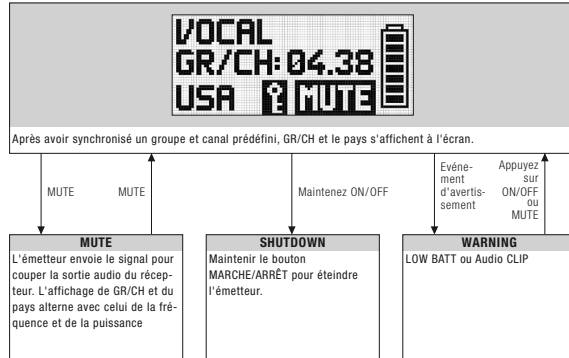

Mode fréquence

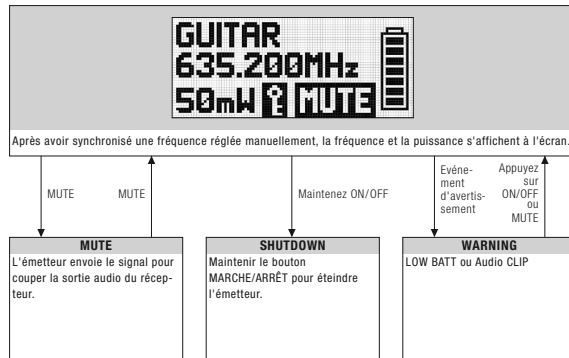

Démarrage en mode Silent (silence)

Appuyez sur les boutons ON/OFF et MUTE

Mode silence

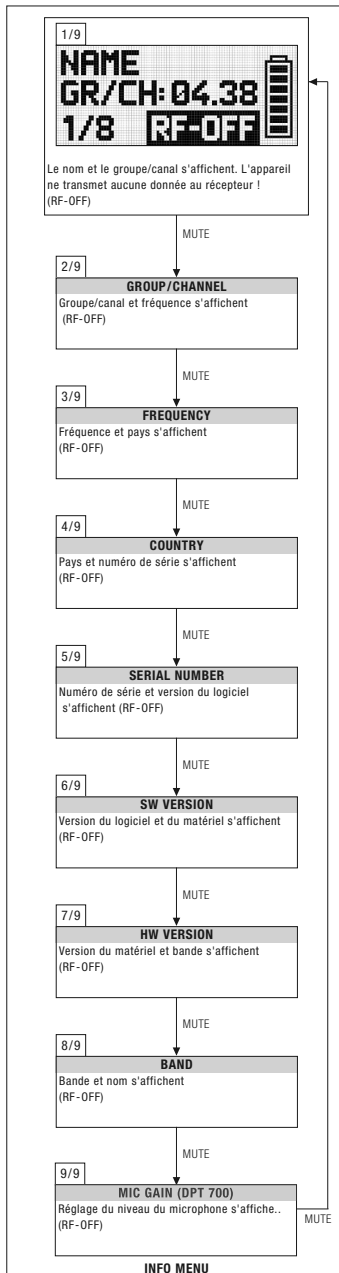

9 Description des fonctions

Configuration rapide (QUICK SETUP)

Le DSR 700 est conçu pour une utilisation dans les systèmes multicanaux grand format. Pour trouver rapidement et facilement des fréquences porteuses sans intermodulation ni interférences, nous recommandons d'utiliser la fonction QUICK SETUP (configuration rapide) qui retrouve tous les canaux nécessaires.

1. Pour démarrer la fonction QUICK SETUP, appuyez sur le menu START SETUP, réglez le nombre de canaux, les plages de fréquences puis démarrez le balayage.
Le balayage peut durer jusqu'à une minute. La CHANNEL LIST présente les canaux libres sous forme de liste conviviale.
2. Pour assigner et synchroniser un canal libre au récepteur, utilisez le bouton du canal.
3. Utilisez le sous-menu CONTINUE SCAN (continuer le balayage) pour rechercher d'autres fréquences.

Menu CHANNEL

Tous les paramètres spécifiques au canal comme GROUP/CHANNEL, FREQUENCY, NAME, PT GAIN, TRANSMISSION POWER, ENCRYPTION et MUTE LOCK (GROUPE/CANAL, FREQUENCE, NOM, NIVEAU D'ENTREE POUR MICRO, PUISSANCE D'EMISSION, CRYPTAGE et VERROU SILENCE) sont réglables manuellement.

GROUP / CHANNEL

Le récepteur DSR 700 propose des groupes de fréquences avec des fréquences spécialement calculées. Dans le menu GROUP/CHANNEL, vous pouvez régler et synchroniser manuellement un canal (fréquence).

Important !



- **Assurez-vous que tous les canaux sélectionnés font partie du même groupe dans le même preset. Pour trouver les canaux libres, utilisez le menu QUICK SETUP.**

FREQUENCY

Avec le sous-menu FREQUENCY, le récepteur DSR 700 permet le réglage des fréquences par paliers de 25 kHz.

NAME

Vous pouvez entrer un nom (le nom du musicien ou de l'instrument, par ex.) pour chaque canal.

PT GAIN

Ce sous-menu vous permet d'adapter le niveau d'entrée de l'émetteur de poche DPT 700 au microphone connecté à celui-ci.

TRANSM. POWER

Le sous-menu TRANSM.POWER (puissance d'émission) vous permet d'ajuster la puissance de sortie RF de l'émetteur synchronisé.

ENCRYPTION

Pour en savoir plus, visitez www.alkg.com.

Si vous activez la fonction de cryptage (ENCRYPTION), le récepteur calculera un code unique à chaque fois que vous synchronisez l'émetteur. Le récepteur charge le code pendant la synchronisation infrarouge avec l'émetteur. Il est impossible de lire le code ni de définir deux émetteurs sur le même code !

N. B. :

- Pour les émetteurs avec des versions du micrologiciel plus anciennes que la 2.0, sélectionnez le cryptage 32 bits. (Ces émetteurs ne fonctionnent pas avec la cryptage 512 bits.)
- Pour les émetteurs avec le micrologiciel v2.0 ou ultérieure, sélectionnez le cryptage 512 bits pour garantir la plus haute sécurité possible.
- Si vous devez utiliser un émetteur de rechange, désactivez le cryptage du signal.

MUTE LOCK

La fonction MUTE LOCK (verrouillage silence) désactive le bouton MUTE sur l'émetteur. L'utilisateur de l'émetteur ne peut pas mettre l'émetteur sur muet.

SYNCHR. TRANSMITTER

Pendant la synchronisation infrarouge, le récepteur écrase toutes les valeurs précédemment définies (groupe/canal, fréquence, nom, niveau d'entrée de l'émetteur de poche, puissance d'émission, code de cryptage et verrouillage silence) de l'émetteur.

- Pour programmer l'émetteur sur des valeurs définies précédemment, lancez sa synchronisation dans le menu du récepteur et orientez son capteur infrarouge (4) vers l'émetteur infrarouge (8) du récepteur à une distance de 10 cm max.

9 Description des fonctions

DMS
700

Menu AUDIO
GAIN

Le sous-menu GAIN vous permet d'ajuster le niveau d'entrée pour la chaîne DSP.

Le processeur de signal numérique intégré vous permet de contrôler le signal audio directement dans le récepteur à l'aide de plusieurs fonctions de traitement. Les processeurs de dynamiques suivants sont disponibles :

- Low cut (fréquence : 10 à 300 Hz)
- Egalisateur à 3 bandes (graves : ± 20 dB, 80 Hz shelving; moyennes paramétriques : ± 20 dB, 10 Hz à 10 kHz, Q = 2; aigus : ± 20 dB, 8 kHz shelving)
- Compresseur dbx® (seuil : -60 à +9 dBV, ratio : 1:1 à 1:10, gain : 0 à 20 dB, durée d'attaque : 1 à 100 ms, durée de déclin : 1 à 2000 ms)
- Limiteur dbx® (seuil : -20 à +9 dBV)

Toutes les valeurs peuvent être enregistrées sous un nom au choix dans l'un des 9 profils.

- **Les changements apportés aux profils s'appliquent aux deux canaux ! Toutes les valeurs enregistrées précédemment dans les profils seront écrasées !**



N°.	Profil	Nom	Application	LOW CUT					COMPRESSOR				LIMITER		
				Freq. [Hz]	Low [dB]	Mid [dB]	MidFreq [kHz]	High [dB]	Threshold [dB]	Ratio	Gain [kHz]	Attack [ms]		Release [ms]	
1	Présentateur	Emetteur à main	Present HT	Utilisateurs inexpérimentés, PowerPoint, églises, présentateurs	77	0	0	1.0	3.0	-30	2.1:1	3	1	71	0
2		Micro serre-tête	Present PT		40			OFF			-25	1.5:1	5	6	
3	Musique	Emetteur à main	Music HT	Experts, vocalistes, groupe de rock, KaraoKé, comédies musicales	40		OFF				OFF				9
4		Micro serre-tête	Music PT												
5	Instrument	Microphone instrument avec émetteur de poche	Instru PT	Débutants et experts, trompette, tuba, batterie	OFF		OFF				OFF				9
6		Guitare avec émetteur de poche	Guitar PT												
7 - 9	i	Utilisateur	User 1 - 3	-											

Profils DSP - réglages départ usine

Le bouton DSP offre une fonction de contournement pour LOW CUT, EQ, COMPRESSOR et LIMITER Bouton DSP pour chaque canal individuellement.

Pour faire correspondre le niveau de sortie symétrique (BALANCED) du récepteur au gain d'entrée de l'équipement connecté. Si vous utilisez une entrée MIC de votre table de mixage, le niveau de 0 dB risque de surcharger l'entrée. Dans ce cas, réglez l'atténuation (ATTENUATION PAD) du récepteur sur -30 dB pour réduire le niveau de sortie.

Le niveau de sortie de ligne dissymétrique (UNBALANCED) n'est pas ajustable.



Balayage
de l'environnement

La fonction ENVIRONMENT SCAN convertit le récepteur en analyseur spectral. La fonction UNLIMITED SCAN (balayage illimité) recherche automatiquement des fréquences radio actives sur toute la bande de fréquences ± 6 MHz du récepteur. La fonction LIMIT SCAN (balayage limité) permet de balayer une section de la bande de fréquences du récepteur. Pendant la recherche, la sortie audio est coupée et l'écran affiche un graphique représentant les fréquences trouvées.

- Vous pouvez naviguer (CW, CCW) et zoomer (appuyer) dans le graphique à l'aide de la molette SELECT.

Répétition, contrôle du son

La fonction Rehearsal Scan (balayage de répétition) convertit le récepteur en enregistreur RF pour contrôler le niveau RF dans votre zone de réception. Le temps maximal d'enregistrement est de 4 minutes.

1. Démarrez cette fonction et déplacez-vous dans la zone souhaitée avec l'émetteur synchronisé. Le graphique présente en temps réel le niveau du signal reçu.
2. Pour marquer certaines positions, utilisez le bouton MUTE de l'émetteur pour définir des marqueurs sur l'écran du récepteur.
 - Vous pouvez naviguer (CW, CCW) et zoomer (appuyer) dans le graphique à l'aide de la molette SELECT.
 - Le niveau du signal reçu ne doit jamais être inférieur à -85 dBm. Vous pouvez optimiser la réception du signal en déplaçant les antennes connectées.

Menu UTILITY STATUS

Le sous-menu STATUS (état) permet d'activer un avertissement visuel qui vous prévient si un état critique du système apparaît. Si l'un des états sélectionnés survient, le voyant situé à côté de la commande SELECT passera du vert au rouge et un avertissement décrira l'erreur. Les avertissements s'affichent par ordre de priorité.

Le voyant passe du vert au rouge et un grand message s'affiche pendant 5 secondes.

Un message plus court reste actif jusqu'à ce qu'il soit supprimé.

Les fonctions d'avertissement sélectionnées sont actives en mode LOCK et ACTIVE.

- Pour supprimer un avertissement de l'écran, appuyez brièvement sur le bouton SELECT.

Informations d'état par ordre de priorité:

LOW BATT : La pile de l'émetteur est faible. Le voyant passe au rouge et un grand message d'avertissement s'affiche pendant 5 secondes ou tant que l'état se maintient.

AF CLIP : Surcharge audio du convertisseur A/N de l'émetteur. Le voyant passe au rouge et un grand message d'avertissement s'affiche pendant 5 secondes ou tant que l'état se maintient. Un petit message d'avertissement de la fenêtre principale reste affiché jusqu'à sa confirmation.

- Réduisez le niveau d'entrée audio.

RF LOW : L'intensité de champ du signal RF reçu est trop faible, la sortie audio du récepteur est coupée pour éviter tout bruit indésirable. Le voyant passe au rouge et un grand message d'avertissement s'affiche pendant 5 secondes ou tant que l'événement persiste. Un message plus court s'affiche dans la fenêtre principale jusqu'à sa confirmation.

ANT ERROR : La même antenne a été active pendant deux minutes au moins. Le voyant passe au rouge et un grand avertissement reste affiché pendant 5 sec.

Un message bref reste affiché dans la fenêtre principale jusqu'à sa confirmation.

- Vérifiez si le câble de l'antenne est endommagé ou mal branché.

9 Description des fonctions

**DMS
700**

Lorsque vous mettez sous tension le récepteur pour la première fois, vous devrez définir un pays.

COUNTRY

- Dans le menu UTILITY - COUNTRY, choisissez SD (Standard), EU (EUROPE) ou US (Etats-Unis).
- Pour certains pays, il vous faut éventuellement choisir un des preset de fréquences pre-programmés du récepteur.
- À défaut, utilisez le réglage SD.

Ce menu vous permet de modifier l'aspect de l'écran. Vous avez le choix entre 4 affichages :

DISPLAY MODE
(mode d'affichage)

MAIN



GROUP/CHANNEL

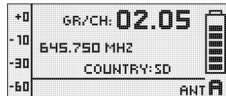

FREQUENCY



NAME



Le sous-menu DISPLAY CONTRAST vous permet de régler le contraste pour des conditions d'éclairage variables.

DISPLAY CONTRAST
(contraste de l'affichage)

Le sous-menu Factory Reset permet de restaurer les valeurs par défaut des paramètres.

FACTORY RESET
(réinitialisation d'usine)

Le sous-menu INFO permet d'accéder aux informations logicielles sur votre récepteur et l'émetteur synchronisé.

INFO

Cette liste contient les 25 derniers avertissements.

WARNING LIST
(liste d'avertissements)

10 Nettoyage

**DMS
700**

- Utilisez un chiffon doux imbibé d'eau pour nettoyer les surfaces du matériel.

Problème	Cause possible /Solution
Pas de son	<ul style="list-style-type: none"> • Interférences provenant de systèmes sans fil, de la TV, de la radio, des postes bande publique ou appareils électriques ou câbles défectueux. • L'émetteur est réglé sur une autre fréquence que le récepteur. • L'émetteur est sur "OFF" ou le bouton MUTE de l'émetteur est sur "MUTE". • Le câble d'alimentation n'est pas branché au récepteur et/ou à la prise électrique. • Le récepteur est sur OFF (éteint). • Le récepteur n'est pas connecté au système de sonorisation. • Le microphone ou l'instrument n'est pas branché à l'émetteur de poche. • Les piles de l'émetteur ne sont pas correctement insérées. • Les piles de l'émetteur sont épuisées. • L'émetteur est trop éloigné du récepteur. • Des obstacles entre l'émetteur et le récepteur bloquent le signal. • Le récepteur est invisible depuis l'endroit où se trouve l'émetteur. • Le récepteur est trop proche d'objets métalliques. • Le logiciel de l'émetteur et celui du récepteur ne correspondent pas.
Distorsions	<ul style="list-style-type: none"> • Le gain n'est pas correctement réglé. • Les réglages DSP ne sont pas correctement ajustés.
Brefs décrochages en certains points du rayon d'action	<ul style="list-style-type: none"> • Déplacez le récepteur ou réorientez les antennes. Si des points morts persistent, marquez-les et évitez-les. • L'émetteur est trop éloigné du récepteur.

Etat / Erreur / Avertissement	Problème / Solution
RF LOW	<ul style="list-style-type: none"> • L'intensité de champ du signal RF reçu est trop faible, la sortie audio du récepteur est coupé pour éviter tout bruit indésirable. - Déplacez le récepteur ou utilisez des antennes distantes.
AF CLIP	<ul style="list-style-type: none"> • Surcharge audio du convertisseur A/N de l'émetteur. - Réduisez le niveau d'entrée audio.
ANT ERROR	<ul style="list-style-type: none"> • La même antenne a été active pendant deux minutes au moins. - Vérifiez si le(s) câble(s) d'antenne est/sont endommagé(s) et leur branchement.
LOW BATT	<ul style="list-style-type: none"> • Les piles de l'émetteur sont faibles. - Insérez de nouvelles piles.
SYSTEM ERROR	<ul style="list-style-type: none"> • Erreur interne. - Eteignez le récepteur puis rallumez-le 10 secondes plus tard. Si le problème persiste, contactez le service-après vente d'AKG.
RF ERROR, PLL ERROR	<ul style="list-style-type: none"> • Le récepteur ne parvient pas à accrocher la fréquence sélectionnée. - Confirmez l'erreur (appuyez brièvement sur la molette SELECT) et sélectionnez une autre fréquence. Si le problème persiste, contactez le service-après vente d'AKG.
UPDATE FIRMWARE	<ul style="list-style-type: none"> • Le système est prêt pour une mise à jour du logiciel. - Eteignez le récepteur puis rallumez-le 10 secondes plus tard. Si le problème persiste, contactez le service-après vente d'AKG.
INTERFERE ERROR	<ul style="list-style-type: none"> • Interférence de la diffusion provenant de systèmes sans fil, TV, radio, postes bande publique ou appareils électriques ou installations défectueux. - Modifiez la fréquence ou éteignez l'appareil brouilleur.
ENCRYPTION!	<ul style="list-style-type: none"> • Le cryptage n'est pas correctement réglé. - Synchronisez l'émetteur. • Interférences provenant d'un autre émetteur DMS 700.

Affichages SYNC	Problème / Solution
WRONG DEVICE	<ul style="list-style-type: none">• La bande de fréquences de l'émetteur ne correspond pas à celle du récepteur.
ERROR DEVICE	<ul style="list-style-type: none">• Erreur dans les données d'identification de l'émetteur.- Si le problème se produit fréquemment, contactez le service-après vente d'AKG.
TIMEOUT	<ul style="list-style-type: none">• Aucune donnée infrarouge détectée.

12 Caractéristiques techniques

DMS 700 - Généralités

Plage de fréquences porteuses	Bande 1 : de 548.1 à 697.9 MHz Bande 2 : de 710.1 à 864.9 MHz
Bande passante de commutation	≤ 155 MHz (selon le pays)
Bande passante audio	35 – 20 000 Hz (±3 dB)
D.H.T.	≤ 0.02 %
Rapport signal sur bruit (pondéré A)	Analogique : XLR symétrique, typ. 115 dB(A) Numérique : AES-EBU, typ. 120 dB(A)
Echantillonnage audio	32 bits / 44,1 kHz
Modulation	Numérique
Débit binaire	< 200 kbps
Compression	Technologie de compression AKG Premium Audio
Latence	4 ms
Cryptage	32 bits, 512 bits, réglable
Plage de températures	-10 – 55°C

Récepteur true-diversity numérique DSR 700

Plage de fréquences porteuses	Bande 1 : de 548.1 à 697.9 MHz Bande 2 : de 710.1 à 864.9 MHz
Bande passante de commutation	≤ 155 MHz (selon le pays)
Canaux	2 (récepteur à 2 fréquences)
Sensibilité	10 dBμV / -97 dBm
Rejet d'image et de signaux parasites	≥ 95 dB
Type de récepteur	Superhétérodyne
Système Diversity	True diversity numérique
Entrées d'antenne	2 connecteurs femelles BNC 50 ohms
Sorties audio	2 x analogiques : fiches XLR symétriques 2 x analogiques : fiches jack 6,35 mm dissymétriques 1 x numérique : connecteur XLR AES-EBU (48 kHz) avec entrée horloge universelle (BNC)
Niveau de sortie audio	XLR sym. : +15 dBu (max.), jack 6,35 mm dissym. : +9 dBV
Low cut	10 – 300 Hz
Egalisateur	3 bandes (paramètres : gain des graves, gain des moyens, fréquence des moyens, gain des aigus)
Compresseur	dbx® (paramètres : gain, seuil, ratio, attaque, extinction)
Limiteur	dbx® (paramètre : seuil)
Compteur de pile de l'émetteur	Informations sur la pile de l'émetteur à 7 chiffres
Interface PC	Ethernet via HUB 4000 Q, logiciel HiQnet System Architect
Bloc d'alimentation	90 – 240 VCA, 50-60 Hz, 0,4 A
Dimensions	Rack 1 U standard
480 (L) x 43 (H) x 200 (P) mm	
Poids net	2,3 kg

Emetteur numérique de poche DPT 700

Plage de fréquences porteuses	Bande 1 : de 548.1 à 697.9 MHz Bande 2 : de 710.1 à 864.9 MHz
Bande passante de commutation	≤ 155 MHz (selon le pays)
Puissance de sortie RF	10, 20, 30, 50mW (PAR max.) réglable par logiciel (selon le pays)
Parasites	≤ -70 dBc
Antenne	Antenne quart d'onde
Entrée audio	Connecteur mini-XLR TB3M / 3 broches (max. 2,5Vrms)
Niveau d'entrée audio	0, +10, +20 dB, réglable
Durée de vie de la pile	≥ 8 heures avec 2 piles LR6 AA de 1,5V ≥ 8 heures avec 2 piles rechargeables AA de 1,2 V (NiMH, >2100 mAh)
Dimensions	83,5 (L) x 64,1 (H) x 22 (P) mm
Poids net	82 g sans les piles

12 Caractéristiques techniques

Emetteur numérique
à main DHT 700

Plage de fréquences porteuses	Bande 1 : de 548.1 à 697.9 MHz Bande 2 : de 710.1 à 864.9 MHz
Bande passante de commutation	≤ 155 MHz (selon le pays)
Puissance de sortie RF	10, 20, 30, 50mW (PAR max.) réglable par logiciel (selon le pays)
Parasites	≤ -70 dBc
Antenne	Antenne en hélice intégrée
Tête de microphone	DHT 700 D5 : microphone dynamique (super cardioïde) DHT 700 D7 : microphone dynamique (super cardioïde) DHT 700 C5 : microphone électrostatique (cardioïde)
NPA max.	DHT 700 D5 : ≤ 140 dB SPL DHT 700 D7 : ≤ 140 dB SPL DHT 700 C5 : ≤ 144 dB SPL
Durée de vie de la pile	≥ 8 heures avec 2 piles LR6 AA de 1,5V ≥ 8 heures avec 2 piles rechargeables AA de 1,2 V (NiMH, >2100 mAh)
Dimensions	52 (∅) × 231 (L) mm
Poids net	336 g

Cet équipement est conforme aux normes mentionnées dans la déclaration de conformité. Pour commander un exemplaire gratuit de la déclaration de conformité, visitez <http://www.akg.com> ou contactez sales@akg.com.

Muchas gracias

por adquirir un producto AKG. Este manual contiene instrucciones importantes para la instalación y el manejo de su equipo. Le rogamos dedique unos minutos a **leer con detenimiento las siguientes instrucciones antes de manejar el equipo**. Conserve el manual para futuras consultas. ¡Deseamos que disfrute utilizando su sistema!

Símbolos utilizados



El símbolo de rayo dentro de un triángulo significa que existen tensiones peligrosas en el equipo.



El signo de exclamación dentro de un triángulo en el equipo indica que el usuario debe consultar el manual de usuario. En el manual de usuario, este símbolo identifica las instrucciones que debe seguir el usuario para garantizar el funcionamiento seguro del equipo.

¡Nota importante!



- **AKG mejora de forma continua el firmware interno del sistema DMS 700 con el fin de satisfacer las necesidades cambiantes de sus clientes de la mejor manera posible. Si su sistema utilizara una versión de firmware diferente a la descrita en este manual de usuario, algunas funciones podrían diferir de las instrucciones aquí expuestas.**
- **Para consultar la versión efectiva de firmware implementada en su sistema, compruebe el menú. La versión de firmware descrita en este manual de usuario se indica en la cubierta.**
- **Antes de continuar leyendo, le recomendamos comparar la versión de firmware del receptor con la versión descrita en el manual. Si las dos versiones no coincidieran, visite la página www.ake.com para consultar los últimos cambios.**

1 Seguridad y medio ambiente	88
Seguridad	88
Medio ambiente	88
2 Volumen de suministro	89
3 Generalidades	90
DMS 700	90
4 Instalación	92
Inserción de las baterías en el transmisor	92
Conexión de antenas	92
Posicionamiento del receptor	92
Conexión del receptor a un mezclador o amplificador	92
Interruptor de masa Ground Lift (16, 19)	93
Conexión del receptor a la alimentación eléctrica	93
Modo silencio del transmisor	93
Modo de bloqueo del receptor	93
Interruptor MUTE externo opcional	93
5 Notas sobre el manejo	94
Control SELECT (5)	94
Botones CH1 / CH2 (10 / 12)	94
Botón BACK (4)	94
Botón DSP (2)	94
Comprobación de señal de audio – botones para auriculares CH1 / CH2 (6)	94
6 Pantalla	95
Ventana principal	95
Ventana de información de canal	95
Indicación del estado de la batería	95
Medidor de audio	95
Indicación MUTE (F)	95
Indicación de antena	96
Indicaciones de estado y advertencia	96
7 Menú DSR 700	98
Menú de ajuste rápido (QUICK SETUP)	99
Menú de canales (CHANNEL)	100
Menú de audio (AUDIO)	101
Menú de escaneo de entorno (ENVIR. SCAN)	102
Menú de ensayo (REHEARSAL)	102
Menú de utilidades (UTILITY)	103
8 Menú DPT 700 / DHT 700	104
Arranque estándar	104
Arranque en el modo silencio	105
9 Descripción de funciones	106
Ajuste rápido	106
Menú de canales	106
Menú de audio	107
Escaneado de entorno	108
Ensayo, comprobación de sonido	108
Menú de utilidades	108
10 Limpieza	109
11 Localización de averías	110
12 Datos técnicos	112
Sistema microfónico digital DMS 700	112
Receptor digital True Diversity DSR 700	112
Transmisor digital de bolsillo DPT 700	112
Transmisor digital de mano DHT 700	113



1 Seguridad y medio ambiente

Seguridad

- No derrame líquido alguno sobre el equipo ni deje caer ningún objeto a través de las ranuras de ventilación del mismo.
- El equipo puede utilizarse únicamente en estancias secas.
- El equipo debe abrirse, someterse a mantenimiento y repararse exclusivamente por personal autorizado. El equipo no contiene componentes cuyo mantenimiento pueda realizarse por el usuario.
- Antes de conectar el equipo a la alimentación eléctrica, compruebe que la tensión de red CA indicada en el equipo coincida con la tensión de red CA disponible en el lugar donde vaya a utilizar el equipo.
- Utilice el equipo únicamente con tensiones de 90 a 240 VCA. ¡En caso de utilizar una tensión de red CA diferente, la unidad podría sufrir graves daños!
- Si cualquier objeto sólido o líquido penetrara en el equipo, desconecte de inmediato el sistema de sonido. Desconecte inmediatamente el cable de alimentación eléctrica de la salida y encargue la comprobación del equipo al personal de mantenimiento de AKG.
- No coloque el equipo en las inmediaciones de fuentes de calor como radiadores, tubos de calefacción, amplificadores, etc. y no lo exponga a la radiación solar directa, a un polvo excesivo, humedad, lluvia, vibraciones mecánicas ni golpes.
- Para evitar zumbidos o interferencias, tienda todos los cables de audio, en especial aquellos conectados a la salida de audio, alejados de todo tipo de cables eléctricos. Si utiliza tubos para cables o canales, asegúrese de utilizar unos independientes para los cables de audio.
- Limpie el equipo utilizando únicamente un paño húmedo (no mojado). ¡Asegúrese de desconectar el equipo de la red CA antes de limpiar el equipo! No emplee nunca productos de limpieza ácidos o corrosivos ni productos que contengan alcohol o disolventes puesto que pueden provocar daños en los componentes barnizados y plásticos.
- Utilice el equipo exclusivamente para las aplicaciones descritas en el presente manual. AKG no se responsabilizará de forma alguna por daños derivados del uso incorrecto o indebido del equipo.

Medio ambiente

- Asegúrese de eliminar las baterías usadas según la normativa local de eliminación de residuos. No tire nunca las baterías al fuego (riesgo de explosión) ni a la basura común.
- El embalaje del equipo es reciclable. Coloque el embalaje en un contenedor adecuado puesto a disposición por la administración local responsable de la recolección y reciclaje de residuos y cumpla todas las normativas locales en material de eliminación y reciclaje de residuos.
- Al eliminar el equipo, extraiga las baterías, separe la carcasa, las tarjetas de circuitos y los cables y elimine todos los componentes según las normativas locales en material de eliminación de residuos.



- Compruebe que el embalaje contenga todas las piezas enumeradas a continuación. Si faltara alguna de ellas, póngase en contacto con el distribuidor de AKG.

-
- 1 receptor DSR 700
 - 2 antenas UHF BNC
 - 1 cable IEC estándar para Europa
 - 1 cable IEC estándar para EE.UU.
- DSR 700**

-
- Transmisor DPT 700
 - 2 baterías AA LR6
- DPT 700**

-
- Transmisor DHT 700
 - 2 baterías AA LR6
 - adaptador para soporte
 - código de colores
 - pantalla antiviento con tiras de código colores
- DHT 700 D5, DHT 700 D7,
DHT 700 C5**

-
- CU 700 – Unidad de carga para DPT 700 / DHT 700
 - MK/GL – Cable para guitarra/cable para instrumento
 - W3004 – Pantalla antiviento
 - RMS 4000 – Interruptor mute remoto
 - Varios micrófonos para DPT 700
- Accesorios opcionales**

-
- SRA 2 W – Antena direccional pasiva
 - SRA 2 B/W – Antena direccional activa
 - RA 4000 W – Antena omnidireccional pasiva
 - RA 4000 B/W – Antena omnidireccional activa
 - PS 4000 W – Amplificador de antena activo
 - AB 4000 – Amplificador de antena
 - MK PS – Cable de antena de 65 cm
 - MKA 20 – Cable de antena de 20 m
 - 0110E01890 – Cable de antena para montaje frontal
- Accesorios de antena**
- Para consultar más accesorios opcionales y de antena, véase el catálogo o el folleto actual AKG o visite la página www.ake.com. Su distribuidor estará encantado de ayudarle.
-

DMS 700

El sistema de micrófonos inalámbricos DMS 700 está compuesto por el receptor estacionario digital True Diversity DSR 700, transmisores de mano DHT 700 C5 con el micrófono AKG C 5, DHT 700 D7 con el micrófono AKG D 7, DHT 700 D5 con el micrófono AKG D 5, así como por el transmisor de bolsillo DPT 700. El receptor y los transmisores funcionan en una subbanda de 155 MHz (máx.) de cada grupo de frecuencias dentro de la banda UHF comprendida entre 548 MHz y 865 MHz. Puede seleccionar la frecuencia de recepción de grupos de frecuencias y subcanales preprogramados del receptor o ajustarla directamente en pasos de 25 kHz. Tanto el transmisor de mano como el de bolsillo se ajustan a los parámetros seleccionados en el receptor por medio de una transmisión de infrarrojos.

DSR 700
Controles
Véase página i.

1. CONEXIÓN: Interruptor ON/OFF
2. Botón DSP
3. Pantalla gráfica
4. Botón BACK
5. Botón SELECT (giro a l izquierda/derecha, pulsación)
6. Botones para auriculares (CH1, CH2)
7. Salida de auriculares, clavija jack de 6,3 mm.
8. Ventana de sincronización de datos por infrarrojos
9. Nivel de señal de RF, medidor de LED
10. Selección de canales CH1
11. Anillo de estado luminoso para canales CH1 y CH2 (rojo=advertencia, verde=correcto)
12. Selección de canales CH2
13. Abertura para el montaje frontal de las antenas
14. Conector BNC, entrada de antena A
15. Conector BNC, entrada de antena B
16. Conmutador GND-Lift para salida XLR CH1
17. Conector (macho) XLR, salida de audio analógica CH1, balanceada
18. Clavija jack de 6,3 mm, salida de audio analógica CH1, no balanceada
19. Conmutador GND-Lift para salida XLR CH2
20. Conector (macho) XLR, salida de audio analógica CH2, balanceada
21. Clavija jack de 6,3 mm, salida de audio analógica CH2, no balanceada
22. Interfaz de datos, clavija RJ11 para conectar el receptor a un ordenador (a través de un HUB 4000 Q)
23. Conector BNC, entrada wordclock de reloj de código de tiempos AES-EBU (48 kHz)
24. Conector (macho) XLR, salida de audio digital AES-EBU CH1 y CH2 (48 kHz)
25. Conector de red IEC (90 - 240 VCA)

Pantalla gráfica
Véase página i.

- A. Indicación alfanumérica para el nombre
- B. Indicación del número actual de grupo y canal
- C. Indicación de 7 dígitos para estado de baterías del transmisor
- D. Símbolo de bloqueo
- E. Medidor de nivel de señal de audio
- F. Símbolo MUTE
- G. Indicación de la frecuencia actual
- H. Indicación de la antena activa

1. Pantalla gráfica
2. Interruptor Mute
3. Antena de $\frac{1}{4}$ de onda
4. Ventana de infrarrojos, para sincronización de datos
5. LED de estado (rojo=advertencia, verde=correcto)
6. Botón de conexión ON/OFF
7. Tapa de compartimento de baterías
8. Conector mini-XLR macho de 3 patillas (TB3M), entrada de audio para micrófonos e instrumentos
9. Compartimento de baterías para dos baterías AA LR6 de 1,5 V o dos baterías recargables NiMH tamaño AA de 1,2 V > 2100 mAh.
10. Clavija jack de 2,5 mm para interruptor mute externo
11. Contactos de carga
12. Botones de apertura de compartimento de baterías

DPT 700
Controles
Véase página i.

- A. Indicación alfanumérica para nombre
- B. Indicación del número actual de grupo y canal
- C. Indicación de 7 dígitos para estado de baterías
- D. Indicación para país o nivel de salida de RF
- E. Símbolo de codificación activa
- F. Símbolo de silenciamiento activo

Pantalla gráfica
Véase página i.

-
1. Pantalla gráfica
 2. Botón Mute
 3. Código de colores, contactos de carga, antena helicoidal
 4. Ventana de infrarrojos para sincronización de datos
 5. LED de estado (rojo=advertencia, verde=correcto)
 6. Botón de conexión ON/OFF
 7. Tapa de compartimento de baterías
 8. Micrófono
 9. Compartimento de baterías para dos baterías AA LR6 de 1,5 V o dos baterías recargables NiMH tamaño AA de 1,2 V > 2100 mAh.

DHT 700
Controles
Véase página ii.

- A. Indicación alfanumérica para el nombre
- B. Indicación del número actual de grupo y canal
- C. Indicación de 7 dígitos para estado de baterías
- D. Indicación para país o nivel de salida de RF
- E. Símbolo de codificación activa
- F. Símbolo de silenciamiento activo

Pantalla gráfica:
Véase página ii.

- **Antes de utilizar su DMS 700, asegúrese de que el transmisor y el receptor estén sintonizados en la misma frecuencia.**

Inserción de las baterías en el transmisor

1. Abra la tapa del compartimento de baterías (9).
2. Introduzca las baterías suministradas en el compartimento y colóquela según los símbolos de polaridad. Si introduce las baterías incorrectamente, el transmisor no recibirá suministro.
3. Cierre la tapa del compartimento de baterías (9).

Conexión de antenas

Las antenas de ¼ de onda suministradas pueden montarse rápida y fácilmente y son aptas para aplicaciones en las que se dispone de un ángulo visual directo entre el transmisor y la antena del receptor.

Antenas remotas

- Debe utilizar antenas de montaje remoto en el caso de que la posición del receptor no permita una buena recepción.
- Conecte las antenas remotas en los conectores BNC (14, 15) situados en la parte posterior del receptor.
- Utilice cables RG58 para conectar las antenas.
- Para más detalles sobre antenas, accesorios y soporte para planificación de frecuencias, visite nuestra página web www.akg.com.

Cable de montaje frontal para antena

- Utilice el cable de extensión BNC (n.º de pieza AKG 0110E01890) para montar las antenas de ¼ de onda en el panel frontal (13).

Posicionamiento del receptor

La reflexión de señales en objetos metálicos, paredes, techos, etc. o los efectos de sombra de músicos y otras personas pueden debilitar o bloquear la señal transmitida directamente.

Para lograr los mejores resultados, ubique el receptor o las antenas remotas de la siguiente manera:

- Coloque el receptor o las antenas cerca de la zona de función (escenario). No obstante, asegúrese de que el transmisor no se encuentra a menos de 3 m del receptor. La separación óptima es de al menos 5 m. Compruebe que puede ver el receptor desde la posición donde se va a utilizar el transmisor. Los efectos de sombra originados por personas u objetos pueden interrumpir el enlace radiofónico.
- Emplace el receptor al menos a 1,5 m de cualquier objeto metálico de gran tamaño, paredes, andamiajes, techos, etc.
- Puede utilizar el receptor bien de forma independiente o bien montado en un rack de 19".
- Si instala uno o más receptores en un rack de 19", monte las antenas suministradas en el panel frontal del receptor o utilice antenas remotas. Se trata de la única manera de garantizar que la calidad de recepción sea la óptima.

Conexión del receptor a un mezclador o amplificador

Salida analógica

Puede conectar las dos salidas analógicas XLR del receptor (17, 20) y las dos clavijas jack analógicas de 6,3 mm (18, 21) en cualquier momento. A través del menú AUDIO del receptor, es posible ajustar el nivel de salida tal y como sea necesario.

- Conecte la salida de audio en la entrada deseada:
 - a) Salida XLR BALANCED - entrada de micrófono: ajuste el interruptor de nivel de salida a "-30 dB".
 - b) Salida XLR BALANCED - entrada line: ajuste el interruptor de nivel de salida a "0 dB".
 - c) Salida jack UNBALANCED - clavija jack de entrada de micrófono o line no balanceada.

Salida digital
AES-EBU: véase www.akg.com.

- Utilice la salida XLR digital balanceada AES-EBU (24) para conectar las señales de audio de los dos receptores a una entrada digital AES-EBU.

El generador de reloj integrado es compatible con una frecuencia de muestreo de 48 kHz. Puede conectar un generador de reloj externo de 48 kHz en el conector BNC de la entrada Wordclock IN (23) para sincronizar todas sus señales digitales.

El receptor detectará automáticamente un reloj externo de 48 kHz y después utilizará esta señal externa de reloj. Puede comprobar el estado del Wordclock en la ventana de información CHANNEL INFO.

Este interruptor le permite eliminar zumbidos originados por bucles de tierra.

- Para abrir la conexión a tierra de la carcasa, coloque el conmutador GROUND LIFT a la posición LIFT. Puede comprobar el estado del interruptor GND LIFT en la ventana de información de canal.

**Interruptor de masa
Ground Lift (16, 19)**

**Conexión del receptor a la
alimentación eléctrica**



¡Importante!

- **Compruebe que la tensión CA de red indicada en el panel posterior coincida con la tensión CA disponible en el lugar en el que va a utilizar el sistema. Si se utiliza una alimentación eléctrica con una tensión CA diferente, la unidad podría resultar dañada.**
- Enchufe el cable de alimentación eléctrica a la clavija de entrada CA (25) del panel posterior del receptor y a una salida de alimentación adecuada.

Recomendamos ajustar la frecuencia portadora únicamente en el modo silencio (RF OFF).

- Para activar el modo silencio, pulse y mantenga pulsado el interruptor MUTE (2) mientras conecta (6) el transmisor. Se trata de la única manera de asegurar que no se va a conectar en directo a una frecuencia que no está asignada o coordinada y de evitar el riesgo de interferencia con otros dispositivos RF o sistemas inalámbricos.



**Modo silencio
del transmisor**

El receptor está electrónicamente bloqueado con el fin de que no pueda realizar ajustes inintencionados. En la pantalla se muestra el símbolo de bloqueo (D).

- Para entrar en el modo de ajuste, pulse y mantenga pulsado el control SELECT (5) hasta que el símbolo de bloqueo desaparezca. Después de transcurrir aproximadamente 4 minutos de inactividad, el receptor conmutará automáticamente al modo de bloqueo.
- Para desactivar la función automática de bloqueo, seleccione "OFF" en el menú AUTOLOCK.

**Modo de bloqueo
del receptor**

El interruptor Mute remoto opcional RMS 4000 permite silenciar el transmisor si éste estuviera montado en una posición en la que resultara difícil o imposible utilizar el interruptor MUTE del dispositivo.

**Interruptor MUTE externo
opcional**

5 Notas sobre el manejo

Control SELECT (5) Controla los diferentes parámetros de manejo del receptor.
El control SELECT desempeña las siguientes funciones:

- Modo de bloqueo:
- **Pulsación prolongada:** Desbloquea el receptor (para entrar en el modo de ajuste)
 - **Pulsación breve:** Confirma la información de estado y advertencia
 - **Giro hacia la izquierda o derecha:** Sin función
- Modo de ajuste:
- **Pulsación prolongada:** Bloquea el receptor (para entrar en el modo de bloqueo)
 - **Pulsación breve:** Activa el menú seleccionado o confirma un valor seleccionado.
 - **Giro hacia la izquierda o derecha:** Selecciona menús o cambia el valor seleccionado

Botones CH1 / CH2 (10 / 12) En función del menú, las teclas de canal desempeñan diferentes funciones.

- Modo de bloqueo:
- **Vista general:** Entrar en la ventana de información de canal
- Modo de ajuste:
- **Vista general:** Entrar en la ventana de información de canal
 - **Menú de ajuste rápido (QUICK SETUP):** En la lista CHANNEL LIST, puede ajustar y sincronizar directamente cualquier canal abierto.
 - **Menú de canales:** Puede abrir directamente un submenú (Frecuencia, Grupo/canal, Nombre...) con el canal deseado. Dentro del submenú de canales, tiene la posibilidad de cambiar el canal.
 - **Menú de audio:** Dentro del submenú GAIN, DSP y ATTENUATION PAD, tiene la posibilidad de seleccionar el canal del receptor (CH1 o CH2).
 - Menú de ensayo (REHEARSAL): Seleccionar el gráfico mostrado.

Botón BACK (4) Una breve pulsación cerrará el menú actual y borrará todos los valores no confirmados. Manteniendo pulsada la tecla BACK, se cerrarán todos los menús, se borrarán todos los valores no confirmados y se activará la ventana general.

Botón DSP (2) El botón DSP proporciona una función de derivación individual para la atenuación de bajos, el ecualizador, compresor y limitador para cada canal.

Véase el capítulo 9.

- El submenú DSP del menú AUDIO permite el ajuste de todos los parámetros del procesador de señales digital.

Comprobación de señal de audio – botones para auriculares CH1 / CH2 (6)

1. Para controlar la señal de audio, conecte unos auriculares con un conector TRS de 6,3 mm a la salida de auriculares (7).
2. Para activar la salida de audio, pulse brevemente el botón para auriculares CH1 o CH2 situado junto a la clavija para los auriculares.
3. Para desactivar la salida de audio, pulse el botón para auriculares CH1 o CH2 durante más de un 1 s.

- Puede ajustar el volumen de los auriculares con el control SELECT inmediatamente después de pulsar el botón para auriculares CH1 o CH2.

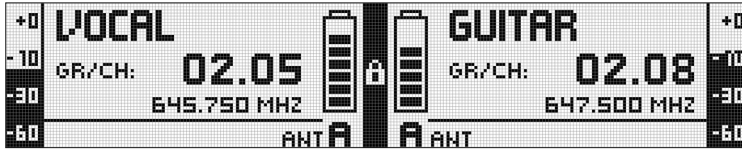

Ventana principal

La ventana general muestra todos los parámetros necesarios para el manejo. Además de un nombre que puede seleccionarse libremente, la frecuencia actual y el grupo y el canal actuales, puede visualizar el nivel de audio, la antena activa y el tiempo de uso restante de la batería del transmisor. En caso de producirse un fallo crítico (silenciamiento de audio, batería baja, corte de audio), visualizará un mensaje de advertencia.



Ventana de información de canal

A través de la ventana de información de canal puede acceder a una vista general rápida sobre los parámetros de sintonización (grupo/canal, frecuencia, nombre, país, ganancia de entrada del transmisor de bolsillo, atenuación (PAD), potencia de transmisión, codificación y bloqueo de silenciamiento). Todos estos parámetros pueden ajustarse y sincronizarse. La información GROUNDLIFT y WORDCLOCK le muestra el estado actual.

- Para entrar en la ventana de información de canal, pulse simplemente el botón CH1 o CH2 en la ventana general.

Los símbolos de la batería en el transmisor (C) y den el receptor (C) le informan rápidamente sobre la capacidad restante de la batería del transmisor. Cada uno de los segmentos equivale aproximadamente a 1 hora de vida útil remanente de la batería. Si no se detectara tensión de batería o si la información no fuera válida, en la pantalla no se mostrará información alguna. Cuando queda aproximadamente 1 hora de vida útil de batería, aparece el texto de advertencia LOW BATT y el anillo de LED se ilumina de color rojo.

Indicación del estado de la batería

El medidor de audio (E) muestra el nivel de la salida de audio del receptor.

Medidor de audio

- Para adaptar el nivel de la salida del receptor al mezclador conectado, puede ajustar el nivel con el parámetro GAIN en el menú AUDIO. El nivel de salida no está correctamente ajustado si el medidor de audio se encuentra fuera de la escala o si la entrada del dispositivo conectado está sobrecargada.

La salida de audio está silenciada. El anillo de LED de estado (11) está iluminado de color rojo. Puesto que la alimentación y la sección de RF permanecen conectadas, no se percibirá ningún ruido no deseado procedente del sistema de sonido cuando silencie la señal de audio.



Indicación MUTE (F)

Indicación de antena

El DSR 700 es un receptor True Diversity digital y dispone de un divisor de antena integrado. La indicación "ANT A / B" (H) en la pantalla muestra la antena activa.

Mensajes de estado y advertencia

La función de indicación de estado y advertencia le advierte visualmente en el caso de que se produzcan estados críticos del sistema seleccionables. Si se produce uno de los estados críticos seleccionados, el anillo de LED (11) que rodea al control SELECT cambia de color verde a color rojo y en la pantalla aparece un mensaje de advertencia que describe el estado de fallo actual. Los mensajes de advertencia se muestran según el orden de prioridad.

En función de la advertencia, se visualiza un mensaje de gran tamaño (1a fila) de forma permanente o sólo durante 5 s. Un mensaje de menor tamaño (2a fila) estará activado mientras no se confirme la advertencia. Las funciones de advertencia seleccionadas están activas en los modos de bloqueo y activo.

- Para borrar un mensaje de advertencia de la pantalla, pulse brevemente el control SELECT.

Mensajes de estado según el orden de prioridad:



1. **LOW BATT:** La capacidad de la batería del transmisor es baja. Advertencia de gran tamaño permanente y anillo de LED iluminado de rojo.



2. **AF CLIP:** Sobrecarga de audio del convertidor A/D del transmisor. El anillo de LED se ilumina de rojo y se muestra un mensaje de advertencia de gran tamaño durante 5 s o mientras este estado perdura.



Un mensaje de advertencia de menor tamaño en la ventana principal permanece hasta confirmar la advertencia.



3. **RF LOW:** La intensidad de campo de la señal de RF recibida es excesivamente baja y la salida de audio del receptor está silenciada para evitar el ruido no deseado. El anillo de LED se ilumina de rojo y la advertencia de gran tamaño permanece durante 5 s o mientras el estado perdura. Una advertencia de menor tamaño en la ventana principal permanece hasta confirmar la advertencia.

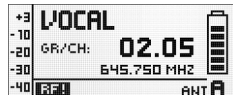

4. **ANT ERROR:** La misma antena ha estado activada durante al menos un minuto. El anillo de LED se ilumina de rojo y la advertencia de gran tamaño permanece durante 5 s o mientras el estado perdura.



Una advertencia de menor tamaño en la ventana principal permanece hasta confirmar la advertencia.

1. **INTERFERE:** Se detecta una interferencia de señal de otros sistemas inalámbricos, TV, radio, radios CB o de aplicaciones o instalaciones eléctricas defectuosas.



2. **ENCRYPTION:** El esquema de codificación no se ha ajustado correctamente.



Mensajes de advertencia según el orden de prioridad:

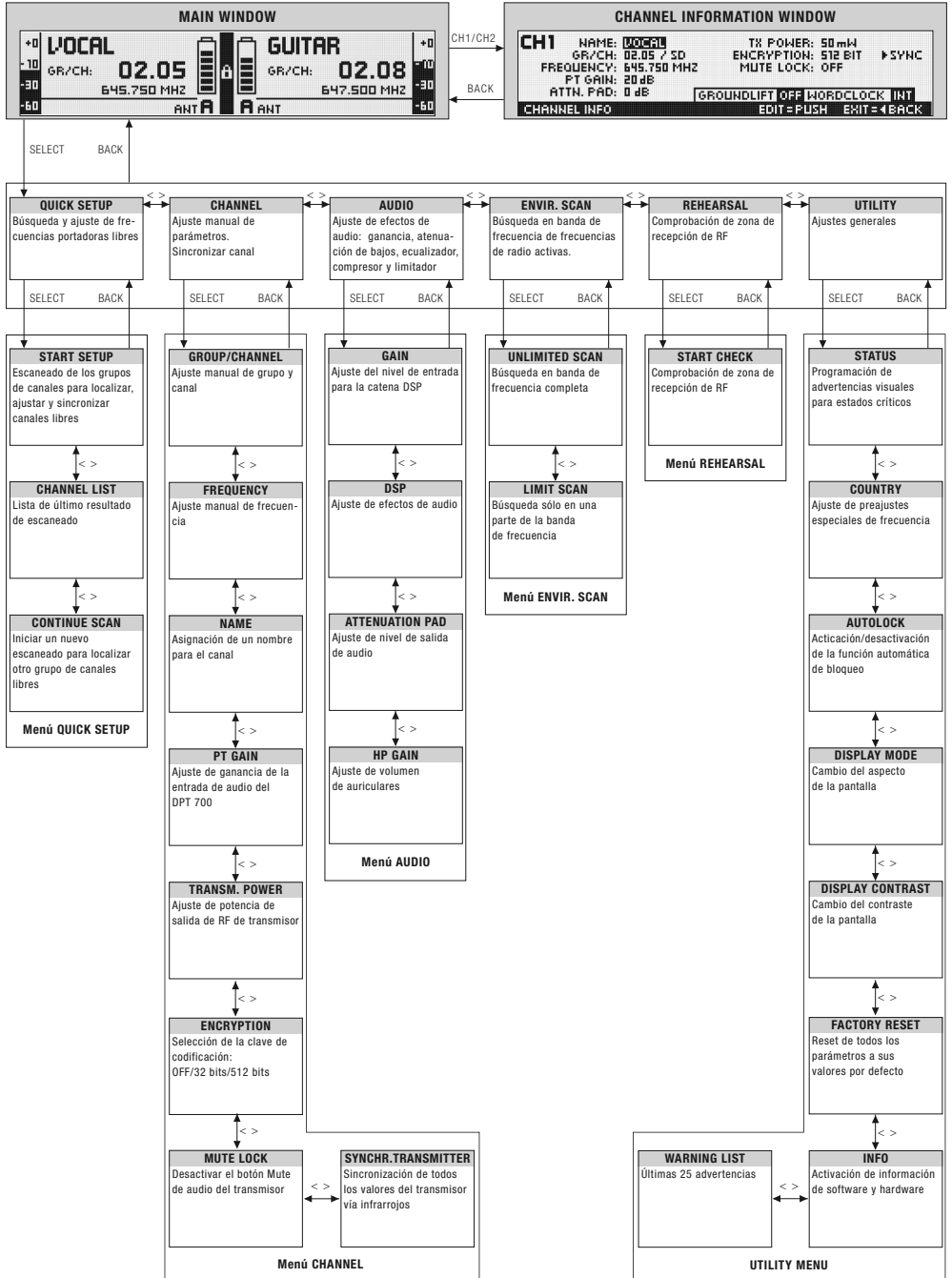

QUICK SETUP

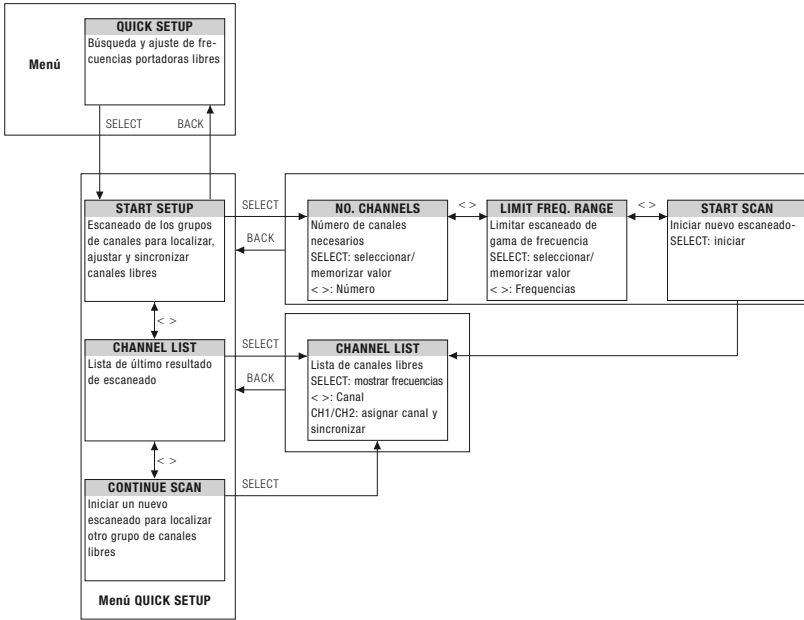

CHANNEL

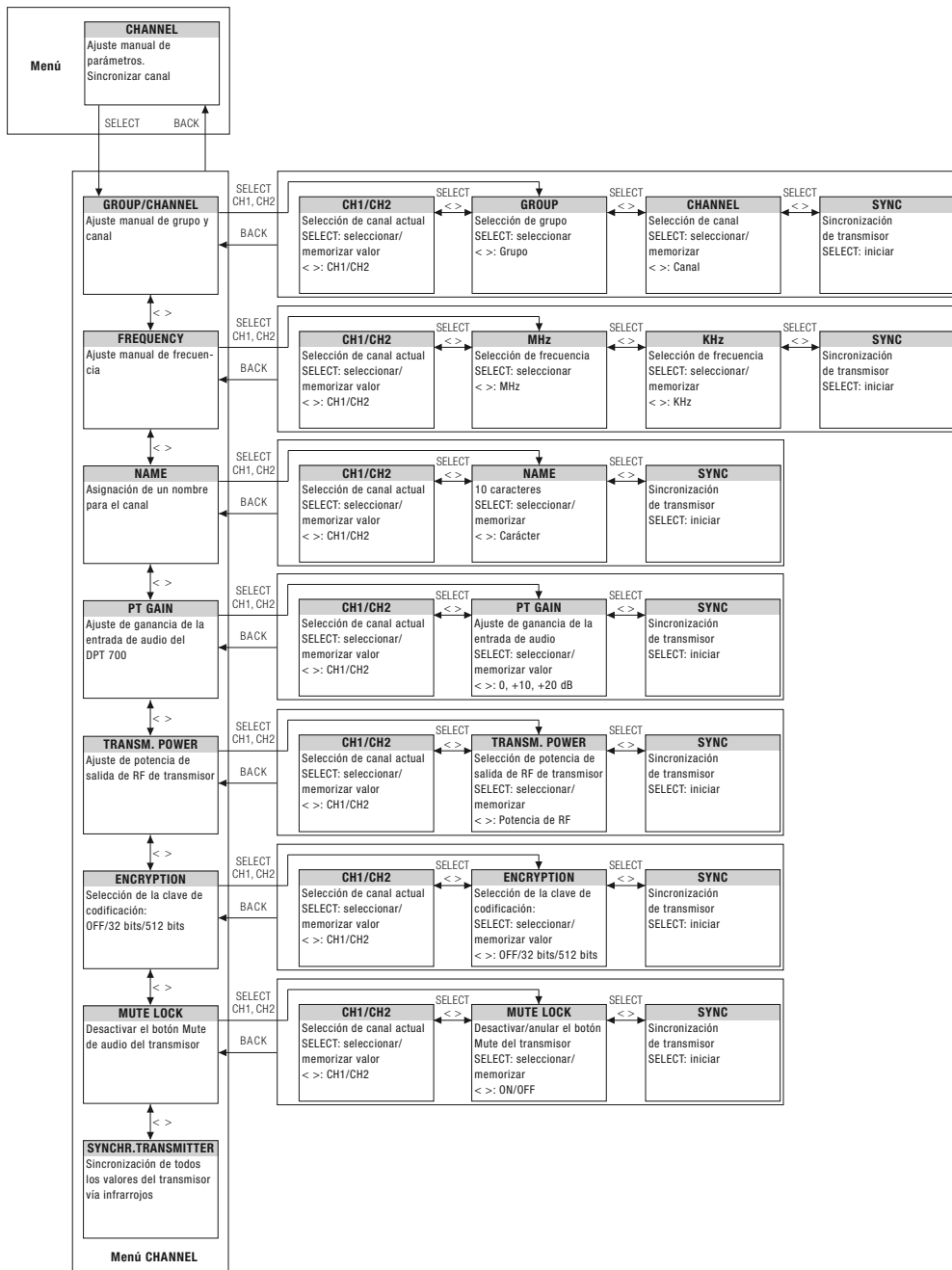

AUDIO

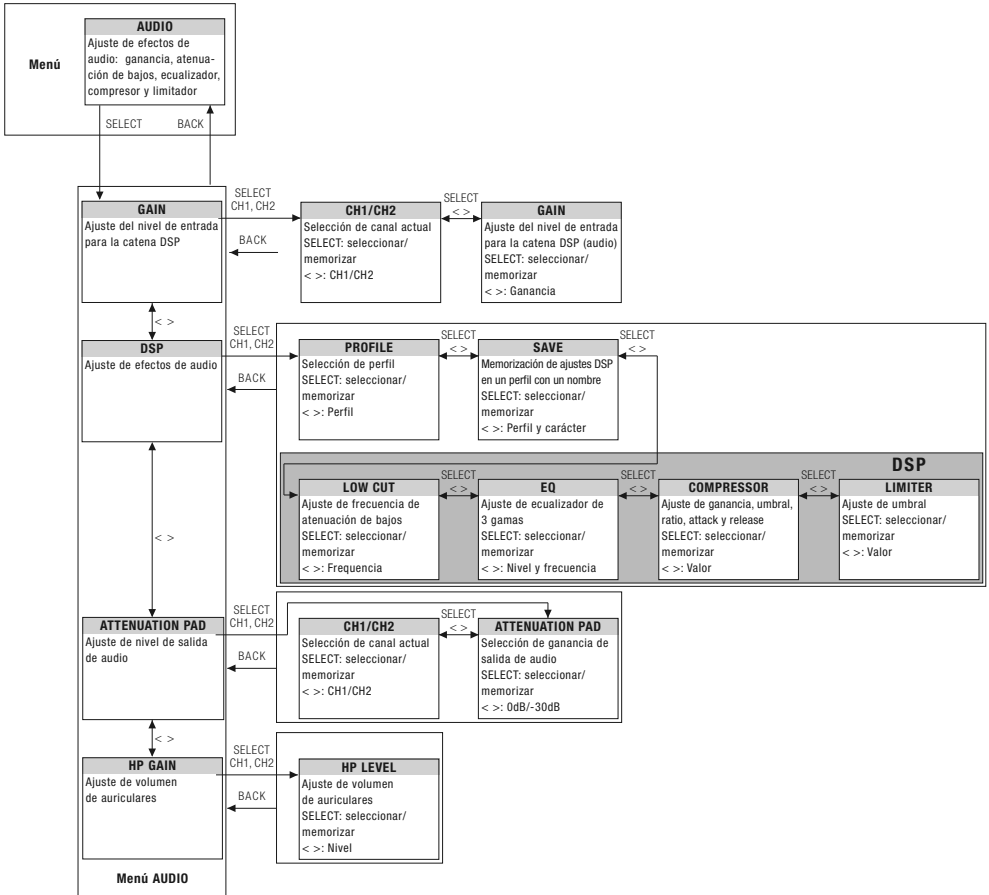

ENVIR. SCAN

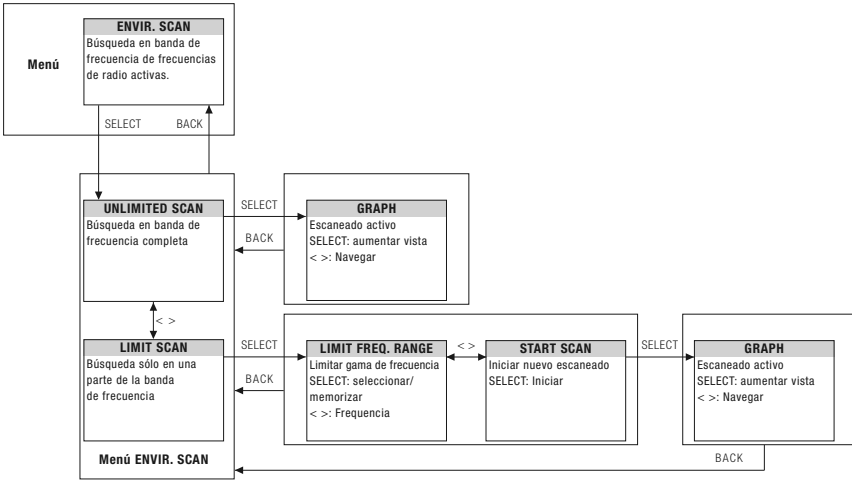

REHEARSAL

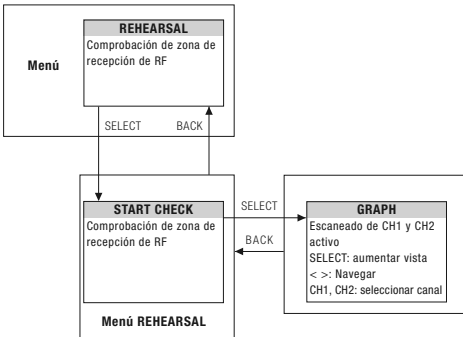

UTILITY

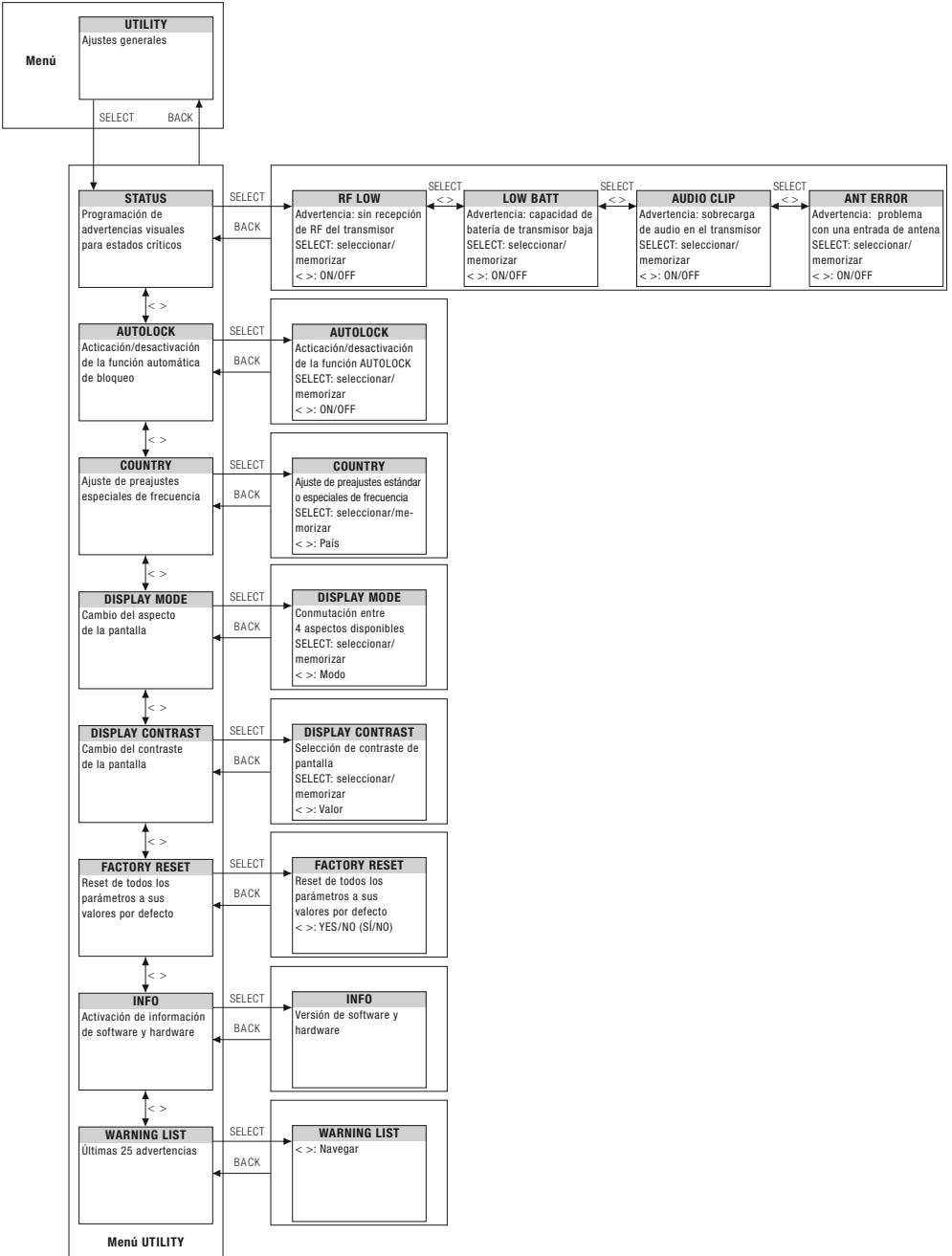

Arranque estándar

Pulse el botón ON/OFF.

Modo Preset

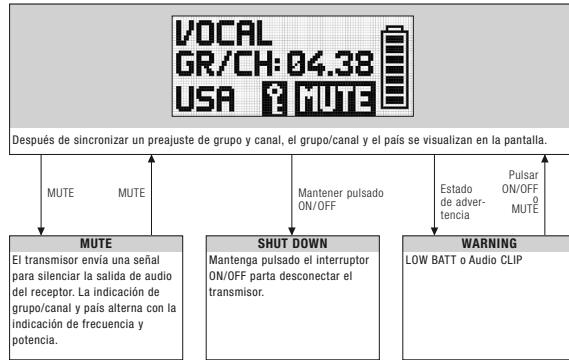

Modo frecuencia

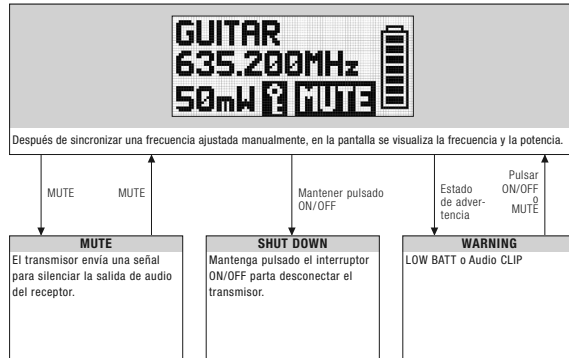

Arranque en el modo silencio

Pulse el botón ON/OFF y MUTE.

Modo silencio

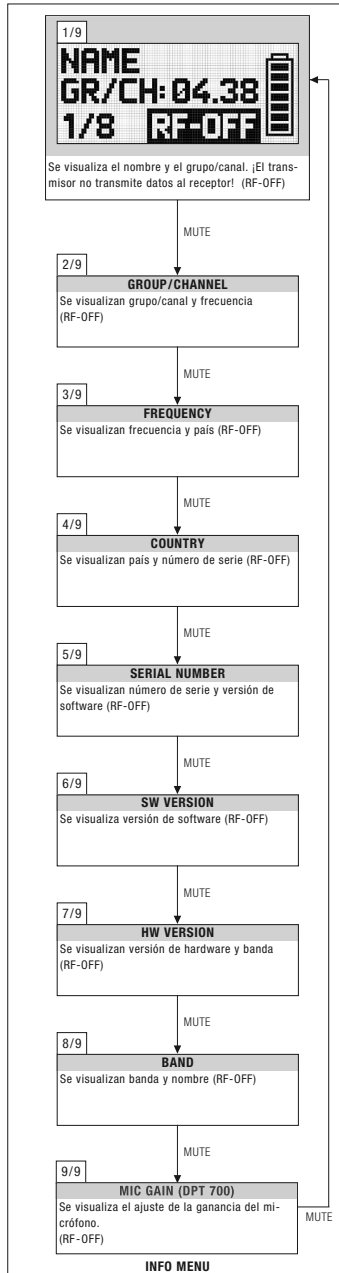

9 Descripción de funciones

Ajuste rápido

El DSR 700 está concebido para su uso en sistemas multicanales de gran envergadura. Para localizar las frecuencias portadoras sin intermodulación e interferencia de una forma rápida y fácil, recomendamos utilizar la función QUICK SETUP con el fin de localizar todos los canales necesarios.

1. Para iniciar el ajuste rápido, seleccione el menú START SETUP, ajuste el número del canal necesario y los rangos de frecuencia e inicie el escaneado.
El proceso de escaneado puede durar hasta un minuto. La lista CHANNEL LIST le muestra los canales libres en una lista de fácil manejo.
2. Para asignar y sincronizar un canal libre al receptor, puede utilizar el botón de canales
3. Utilice el submenú CONTINUE SCAN para buscar otras frecuencias.

Menú de canales

Todos los parámetros específicos de canales como GRUPO/CANAL, FRECUENCIA, NOMBRE, PT GAIN, POTENCIA DE TRANSMISIÓN, CODIFICACIÓN y BLOQUEO DE SILENCIAMIENTO pueden configurarse y ajustarse manualmente.

GROUP / CHANNEL

El receptor DSR 700 proporciona grupos de frecuencia con frecuencias calculadas de forma específica. En el menú GROUP/CHANNEL puede ajustar y sincronizar un canal (frecuencia) manualmente.

¡Importante!



- **Asegúrese de que todos los canales seleccionados pertenezcan al mismo grupo dentro del mismo preajuste. Para localizar canales libres, recomendamos utilizar la función QUICK SETUP.**

FREQUENCY

Utilizando el submenú FREQUENCY, el receptor DSR 700 permite ajustes de frecuencia en pasos de 25 kHz.

NAME

Puede introducir cualquier nombre (el nombre del artista o del instrumento, etc.) para cada canal.

PT GAIN

Este submenú permite adaptar la ganancia de la entrada de audio en el transmisor de bolsillo DPT 700 V2 al micrófono conectado a la entrada de audio.

TRANSM. POWER

El submenú TRANSM. POWER le permite ajustar la potencia de salida de RF del transmisor sincronizado.

ENCRYPTION

Para más detalles, visite www.akg.com.

Si activa la función de codificación, el receptor calculará una única clave cada vez que sincronice el transmisor. El receptor carga la clave durante la sincronización por infrarrojos con el transmisor. No puede leer la clave de codificación y no es posible ajustar dos transmisores a la misma clave.

Nota:

- Para transmisores con versiones firmware más bajas que 2.0, seleccione la codificación de 32 bits. (Estos transmisores no funcionan con codificación de 512 bits.)
- Para transmisores con versiones firmware 2.0 y más nuevas, puede seleccionar la codificación de 512 bits. Así se logra la seguridad más alta posible.
- Si trabaja con un transmisor de reserva, debe desconectar la codificación de señal.

MUTE LOCK

El bloqueo de silenciamiento MUTE LOCK desactiva el botón de silenciamiento del transmisor. El usuario del transmisor no puede silenciar la señal de audio con el botón MUTE.

SYNCHR. TRANSMITTER

Durante la sincronización por infrarrojos, el receptor sobrescribe todos los valores ajustados previamente del transmisor (grupo/canal, frecuencia, nombre, ganancia de entrada del transmisor de bolsillo, potencia de transmisión, clave de codificación y bloqueo de silenciamiento).

- Para programar el transmisor a los valores ajustados previamente, inicie la sincronización del transmisor en el menú SYNCHR. TRANSMITTER del receptor y dirija el sensor de infrarrojos (4) del transmisor al emisor de infrarrojos (8) del receptor a una distancia máxima de 10 cm.

9 Descripción de funciones

**DMS
700**

**Menú de audio
GAIN**

El submenú GAIN permite el ajuste del nivel de entrada para las funciones DSP.

El procesador de señales digital integrado le permite controlar su señal de audio directamente en el receptor con varias funciones. Están disponibles los siguientes procesadores de dinámica: DSP

- Atenuación de bajos (frecuencia: 10 a 300 Hz)
- Ecuador de 3 bandas (graves: ± 20 dB, 80 Hz shelving; medios paramétricos: ± 20 dB, 100 Hz a 10 kHz, Q = 2; agudos: ± 20 dB, 8 kHz shelving)
- Compresor dbx® (threshold: -60 a +9 dBV, ratio: 1:1 a 1:10; ganancia: 0 a 20 dB; attack: 1 a 100 ms; release: 1 a 2000 ms)
- Limitador dbx® (umbral: -20 a +9 dBV)

Todos los valores pueden memorizarse con un nombre libremente seleccionable en uno de los ocho perfiles disponibles.

- **Los cambios de perfil se aplican en los dos canales. Todos los valores memorizados en los perfiles previamente se sobrescribirán.**



Nº.		Perfil	Nombre	Aplicación	LOW CUT	EQ				COMPRESSOR				LIMITER	
					Freq. [Hz]	Low [dB]	Mid [dB]	MidFreq [kHz]	High [dB]	Threshold [dB]	Ratio	Gain [kHz]	Attack [ms]	Release [ms]	Threshold [dB]
1	Presentador	Transmisor de mano	Present HT	Usuarios novatos, PowerPoint, iglesias, presentadores	77	0	0	1.0	3.0	-30	2.1:1	3	1	71	0
2		Micrófono de cabeza	Present PT		40			OFF		-25	1.5:1	5	6	207	
3	Música	Transmisor de mano	Music HT	Expertos, vocalistas, grupos rock, Karaoke, zarzuela	40			OFF							9
4		Micrófono de cabeza	Music PT						OFF						
5	Instrumento	Micrófono instrumental con transmisor de bolsillo	Instru PT	Principiantes y expertos, trompeta, tuba, batería.	OFF			OFF							9
6		Guitarra con transmisor de bolsillo	Guitar PT	Guitarra el., guitarra baja, guitarra acústica activa					OFF						
7 - 9	1	Usuario	User 1 - 3	-											

Perfiles DSP -ajustes por defecto

El botón DSP proporciona una función de derivación independiente para ATENUACIÓN DE BAJOS, Botón DSP ECUALIZADOR, COMPRESOR y LIMITADOR para los dos canales.

Para adaptar el nivel de la salida balanceada del receptor a la ganancia de entrada del equipo conectado. Si está utilizando una entrada MIC de su mezclador, el nivel 0 dB puede sobrecargar la entrada. En este caso, ajuste la atenuación del receptor a -30 dB para reducir el nivel de salida. El nivel de la salida line UNBALANCED no puede ajustarse. ATTENUATION PAD

Escaneado de entorno

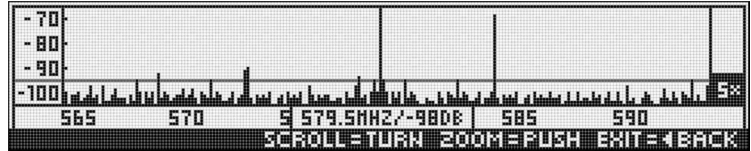

La función Environment Scan convierte el receptor en un analizador de espectro. La función UNLIMITED SCAN busca automáticamente en la banda de frecuencia completa del receptor ± 6 MHz frecuencias de radio activas. La función LIMIT SCAN ofrece la posibilidad de escanear únicamente una parte de la gama de frecuencias del receptor. Durante la búsqueda, la salida de audio está silenciada y la pantalla muestra un gráfico de frecuencias.

- Puede navegar (hacia la derecha y hacia la izquierda) y ampliar la vista (pulsar) del gráfico utilizando el control SELECT.

Ensayo, comprobación de sonido

La función Rehearsal Scan convierte el receptor en un grabador de RF para comprobar el nivel de RF en la zona de recepción. El tiempo máximo de grabación es de 4 minutos.

1. Inicie esta función y desplácese al rededor de la zona de cobertura deseada con el transmisor sincronizado. La pantalla gráfica le muestra, a tiempo real, el nivel de señal recibida.
 2. Para marcar algunas posiciones, puede utilizar el botón MUTE del transmisor para ajustar marcadores en la pantalla del receptor.
- Puede navegar (hacia la derecha y hacia la izquierda) y ampliar la vista (pulsar) del gráfico utilizando el control SELECT.
 - El nivel de señal recibida no debería descender nunca por debajo de -85 dBm. Puede optimizar la recepción de la señal cambiando la posición de las antenas conectadas.

Menú de utilidades STATUS

El submenú STATUS le permite activar una advertencia visual en el caso de que se produzcan estados críticos seleccionados del sistema. Si se produce uno de los estados críticos seleccionados, el anillo de LED que rodea al control SELECT cambia de color verde a color rojo y en la pantalla aparece un mensaje de advertencia que describe el estado de fallo. Los mensajes de advertencia se muestran según el orden de prioridad.

El anillo LED se ilumina de rojo y se visualiza un mensaje de advertencia de gran tamaño durante 5 s. Un mensaje de información de menor tamaño permanece activo hasta que confirmarlo.

Las funciones de advertencia seleccionadas están activas en los modos de bloqueo y activo.

- Para borrar un mensaje de advertencia de la pantalla, pulse brevemente el control SELECT.

Indicaciones de estado según el orden de prioridad:

LOW BAT: La capacidad restante de la batería del transmisor es baja. El anillo de LED se ilumina de rojo y una advertencia de gran tamaño permanece durante 5 s o mientras el estado perdura.

AF CLIP: Sobrecarga de audio del convertidor A/D del transmisor. El anillo de LED se ilumina de rojo y una advertencia de gran tamaño permanece durante 5 s o mientras el estado perdura. Una advertencia de menor tamaño en la ventana principal permanece hasta confirmarla.

- Reduzca el nivel de la entrada de audio.

RF LOW: La intensidad de campo de la señal de RF recibida es tan baja que la salida de audio del receptor está silenciada para evitar el ruido no deseado. El anillo de LED se ilumina de rojo y una advertencia de gran tamaño permanece durante 5 s o mientras el estado perdura. Una advertencia de menor tamaño en la ventana principal permanece hasta confirmarla.

9 Descripción de funciones

ANT ERROR: La misma antena ha estado activada durante al menos dos minutos. El anillo de LED se ilumina de rojo y se muestra una advertencia de gran tamaño durante 5 s.

Una advertencia de menor tamaño en la ventana principal permanece hasta confirmarla.

- Compruebe si el cable de la antena está roto o conectado incorrectamente.

Cuando conecta por primera vez el receptor, éste le solicitará ajustar un país.

COUNTRY

- En el menú UTILITY - COUNTRY, debe normalmente seleccionar SD (estándar), EU (Europa) o US (EE.UU.).
- Únicamente en el caso de países determinados es preciso seleccionar uno de los preajustes de frecuencia memorizados internamente.
- Para todos otros países, utilice la configuración SD.

Este menú le permite cambiar el aspecto de la pantalla. Puede elegir entre 4 pantallas diferentes:

DISPLAY MODE

PRINCIPAL



GRUPO/CANAL



FRECUENCIA



NOMBRE



El submenú DISPLAY CONTRAST le permite ajustar el contraste de la pantalla para utilizarla en diferentes condiciones de iluminación

DISPLAY CONTRAST

El submenú FACTORY RESET le permite resetear todos los parámetros a sus valores por defecto.

FACTORY RESET

El submenú INFO le permite consultar información de software sobre su receptor y el transmisor sincronizado.

INFO

En WARNING LIST se memorizan las últimas 25 advertencias.

WARNING LIST

10 Limpieza

- Utilice un paño suave humedecido en agua para limpiar las superficies del equipo.

Problema	Causa posible / solución
Sin sonido	<ul style="list-style-type: none"> • Interferencia de otros sistemas inalámbricos, TV, radio, radios CB, aplicaciones eléctricas defectuosas o cableado defectuoso. • El transmisor está sintonizado a una frecuencia diferente a la del receptor. • El transmisor está desconectado o conmutado a "MUTE". • El cable de alimentación eléctrica no está conectado al receptor y/o a la red. • El receptor está desconectado. • El receptor no está conectado al sistema de sonido. • El micrófono o el instrumento no están conectados al transmisor de bolsillo. • Las baterías del transmisor no están colocadas correctamente. • Las baterías del transmisor están descargados. • El transmisor está demasiado lejos del receptor. • Obstáculos entre el transmisor y el receptor están bloqueando la señal. • No hay contacto visual entre transmisor y receptor. • El receptor está demasiado cerca de objetos metálicos. • El software del transmisor y del receptor no coincide.
Distorsiones	<ul style="list-style-type: none"> • La configuración de ganancia no está ajustada correctamente. • La configuración DSP no está ajustada correctamente.
Breves pérdidas de sonido ("dropouts") en algunos lugares del campo de acción.	<ul style="list-style-type: none"> • Instalar el receptor/las antenas en otro lugar. Si siguen existiendo las pérdidas de sonido, deben marcarse y evitarse los lugares críticos. • El transmisor está demasiado lejos del receptor.

Mensaje de estado / error / advertencia	Problema / Solución
RF LOW	<ul style="list-style-type: none"> • La intensidad de campo de la señal de RF recibida es tan baja que la salida de audio del receptor está silenciada para evitar el ruido no deseado. - Coloque el receptor en otro lugar o utilice antenas remotas.
AF CLIP	<ul style="list-style-type: none"> • Sobrecarga de audio del convertidor A/D del transmisor. - Reduzca el nivel de entrada de audio.
ANT ERROR	<ul style="list-style-type: none"> • La misma antena ha estado activada durante al menos dos minutos. - Compruebe si el cable de la antena está roto o conectado incorrectamente.
LOW BATT	<ul style="list-style-type: none"> • La capacidad de las baterías del transmisor es baja. - Introduzca nuevas baterías.
SYSTEM ERROR	<ul style="list-style-type: none"> • Error interno. - Desconecte el receptor y conéctelo de nuevo tras aprox. 10 segundos. Si el problema persistiera, póngase en contacto con su Centro de servicio de AKG.
RF ERROR, PLL ERROR	<ul style="list-style-type: none"> • El receptor no puede bloquearse en la frecuencia seleccionada. - Pulse brevemente el control SELECT y seleccione otra frecuencia. Si el problema persistiera, póngase en contacto con su Centro de servicio de AKG.
UPDATE FIRMWARE	<ul style="list-style-type: none"> • El sistema está preparado para actualizar el software. - Desconecte el receptor y conéctelo de nuevo tras aprox. 10 segundos. Si el problema persistiera, póngase en contacto con el Centro de servicio de AKG.
INTERFERE ERROR	<ul style="list-style-type: none"> • La transmisión está siendo interferida por otros sistemas inalámbricos, TV, radio, radios CB o aplicaciones o instalaciones eléctricas defectuosas. - Cambie la frecuencia o desconecte el dispositivo causante de la interferencia.
ENCRYPTION!	<ul style="list-style-type: none"> • La codificación no se está ajustada correctamente. - Sincronice el transmisor. • Interferencia de otro transmisor DMS 700.

Mensajes de sincronización	Problema / Solución
WRONG DEVICE	<ul style="list-style-type: none">• La banda de frecuencia del transmisor no coincide con la banda de frecuencia del receptor.
ERROR DEVICE	<ul style="list-style-type: none">• Error en los datos de identificación del transmisor.- Si el problema ocurriera frecuentemente, póngase en contacto con el Centro de servicio de AKG
TIMEOUT	<ul style="list-style-type: none">• No se detectan datos de infrarrojos.

DMS 700 – general

Bandas de frecuencias portadoras	Banda 1: 548.1 a 697.9 MHz Banda 2: 710.1 a 864.9 MHz
Ancho de banda de conmutación	≤ 155 MHz (en función del país)
Ancho de banda de audio	35 – 20 000 Hz (±3 dB)
Distorsión armónica total	≤ 0.02 %
Relación señal/ruido (ponderada A)	Analogico: XLR balanceado, típ. 115 dB(A) Digital: AES-EBU, típ. 120 dB(A)
Muestreo de audio	32 bit / 44,1 kHz
Modulación	Digital
Tasa de bits	< 200 kbps
Compresión	Tecnología de compresión AKG Premium Audio
Latencia	3,5 ms
Codificación	32 bits, 512 bits ajustable (sin latencia adicional)
Rango de temperatura	-10 – 55°C

**Receptor digital
True Diversity DSR 700**

Bandas de frecuencias portadoras	Banda 1: 548.1 a 697.9 MHz Banda 2: 710.1 a 864.9 MHz
Ancho de banda de conmutación	≤ 155 MHz (en función del país)
Canales	2 (receptor dual)
Sensibilidad	10 dB μ V / -97 dBm
Rechazo de imagen y parásito	≥ 95 dB
Tipo de receptor	Superheterodino
Sistema de diversidad	True Diversity digital
Entradas de antena	2 conectores hembra BNC de 50 ohmios
Salidas de audio	2 analógicas: Conectores XLR balanceados 2 analógicas: Clavijas jack de 6,3 mm no balanceadas 1 digital: Conector XLR AES-EBU (48 kHz) con entrada Wordclock (BNC)
Nivel de salida de audio	XLR bal.: +15 dBu (máx.), jack de 6,3 mm desbal.: +9 dBu
Atenuación de bajos	10 – 300 Hz
Ecualizador	3 gamas (parámetros: ganancia de graves, ganancia de medios, frecuencia de medios, ganancia de agudos)
Compresor	dbx [®] (parámetros: ganancia, umbral, ratio, attack, release)
Limitador	dbx [®] (parámetro: umbral)
Medidor de batería de transmisor	Indicación de batería del transmisor de 7 dígitos
Interfaz para PC	Ethernet vía HUB 4000 Q, software HiQnet System Architect
Alimentación eléctrica	90 – 240 VCA, 50 - 60 Hz, 0,4 A
Dimensiones	Caja para montaje en rack estándar de 1U 480 (An) x 43 (Al) x 200 (Fo) mm
Peso neto	2,3 kg

**Transmisor digital
de bolsillo DPT 700**

Bandas de frecuencias portadoras	Banda 1: 548.1 a 697.9 MHz Banda 2: 710.1 a 864.9 MHz
Ancho de banda de conmutación	≤ 155 MHz (en función del país)
Potencia de salida de RF	10, 20, 30, 50 mW (ERP máx.) ajustable por medio del software (en función del país)
Parásito	≤ -70 dBc
Antena	Antena de ¼ de onda
Entrada de audio	TB3M / conector mini-XLR de 3 patillas (máx. 2,5 Vrms)
Ganancia de la entrada de audio	0, +10, +20 dB ajustable
Vida útil de batería	≥ 8 h con 2 baterías AA LR6 de 1,5 V ≥ 8 h con 2 baterías recargables AA de 1,2 V (NiMH, >2100 mAh)
Dimensiones	83,5 (An) x 64,1 (Al) x 22 (Fo) mm
Peso neto	82 g sin baterías

Bandas de frecuencias portadoras	Banda 1: 548.1 a 697.9 MHz Banda 2: 710.1.1 a 864.9 MHz
Ancho de banda de conmutación	≤ 155 MHz (en función del país)
Potencia de salida de RF	10, 20, 30, 50 mW (ERP máx.) ajustable por medio del software (en función del país)
Parásito	≤ -70 dBc
Antena	Antena helicoidal integrada
Micrófono	DHT 700 D5: micrófono dinámico (supercardioides) DHT 700 D7: micrófono dinámico (supercardioides) DHT 700 C5: micrófono condensador (cardioides)
Presión sonora máx.	DHT 700 D5: ≤ 140 dB SPL DHT 700 D7: ≤ 140 dB SPL DHT 700 C5: ≤ 144 dB SPL
Vida útil de batería	≥ 8 h con 2 baterías AA LR6 de 1,5 V ≥ 8 h con 2 baterías recargables AA de 1,2 V (NiMH, >2100 mAh)
Dimensiones	52 (Ø) × 231 (L) mm
Peso neto	336 g

Este aparato corresponde a las normas citadas en la declaración de conformidad. Esta última está disponible en el sitio <http://www.akg.com> o puede ser solicitada al correo electrónico sales@akg.com.



