



**Temperature and Humidity Station  
with Atomic Time  
Model: RMR203HG**

User Manual

# Temperature and Humidity Station with Atomic Time Model: RMR203HG

EU-Declaration of Conformity.....7

## USER MANUAL

### CONTENTS

<b>Overview.....</b>	<b>2</b>
Front View.....	2
Back View.....	2
Remote Sensor.....	3
<b>Getting Started.....</b>	<b>3</b>
Insert Batteries.....	3
<b>RemoteSensor.....</b>	<b>3</b>
Sensor Data Transmission.....	4
<b>Clock.....</b>	<b>4</b>
Clock Reception.....	4
Manually Set Clock.....	5
<b>Temperature And Humidity.....</b>	<b>5</b>
Ice Warning.....	5
<b>Backlight.....</b>	<b>5</b>
<b>Reset.....</b>	<b>5</b>
<b>Precautions.....</b>	<b>5</b>
<b>Specifications.....</b>	<b>6</b>
<b>About Oregon Scientific.....</b>	<b>6</b>

## OVERVIEW

## FRONT VIEW (FIG 1)

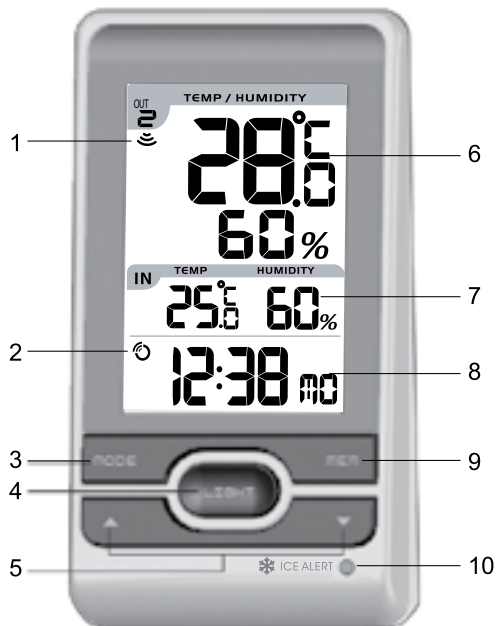

1. Remote sensor reception indicator
2. Clock signal reception indicator
3. **MODE**: Change settings / display
4. **LIGHT**: Activate backlight for 5 seconds
5. ▲ / ▼: Increase / decrease settings; activate / deactivate clock reception signal
6. Outdoor temperature and humidity
7. Indoor temperature and humidity

8. Clock with weekday
9. **MEM**: View current, maximum, minimum temperature / humidity
10. Ice alert LED indicator

## BACK VIEW (FIG 2)

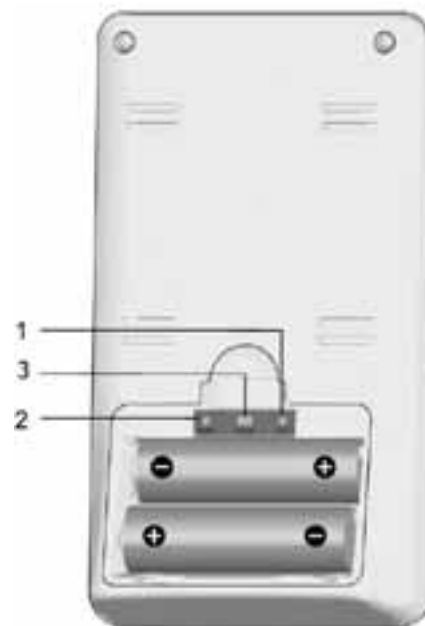

1. °C / °F: Select temperature unit
2. **RESET**: Reset unit to default settings
3. **EU / UK**: Select the nearest radio signal

## REMOTE SENSOR (FIG 3)

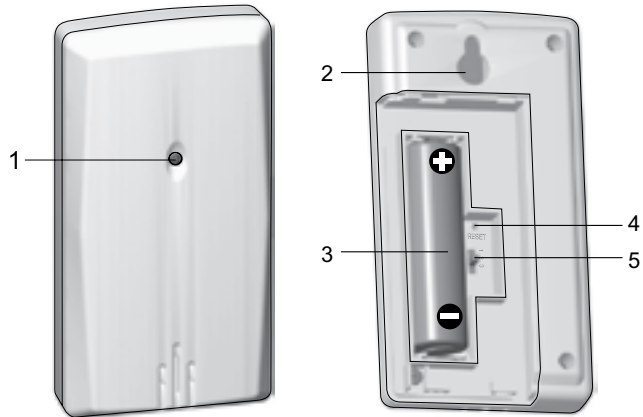

1. LED status indicator
2. Wall mount hole
3. Battery compartment
4. **RESET** hole
5. **CHANNEL** switch

## GETTING STARTED

### INSERT BATTERIES

1. Remove the battery compartment.
2. Insert the batteries, matching the polarities (see FIG 2).

 LOCATION	MEANING
Clock / alarm	Main unit batteries low
Outdoor temperature and humidity area	Sensor batteries low

## REMOTE SENSOR

The main unit can collect data from up to 3 sensors.

### To set up the sensor:

1. Open the battery compartment (see FIG 3).
2. Select a channel then press **RESET**.
3. Close the battery door.
4. Place the sensor within 30 m (98 ft) of the main unit using the table stand or wall mount.

**TIP** Ideal placements for the sensor would be in any location on the exterior of the home at a height of not more than 1.5 m (5 ft) and which can shield it from direct sunlight or wet conditions for an accurate reading.

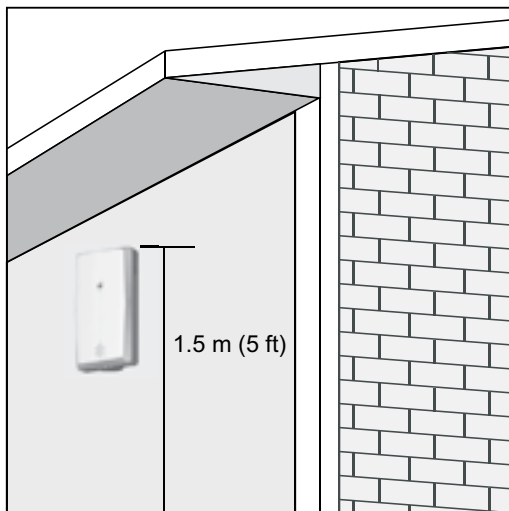

**NOTE** Use alkaline batteries for longer usage and consumer grade lithium batteries in temperatures below freezing.

## SENSOR DATA TRANSMISSION

### To search for a sensor:

Press and hold **▲** + **MODE** simultaneously.

The sensor reception icon in the remote sensor area shows the status:

ICON	DESCRIPTION
	Main unit is searching for sensor(s).
	A channel has been found.
	The sensor cannot be found.

**TIP** The transmission range may vary depending on many factors. You may need to experiment with various locations to get the best results.

## CLOCK

### CLOCK RECEPTION

This product is designed to synchronize its clock automatically with a clock signal.

Slide **EU** / **UK** to select the signal received.

- EU: DCF-77 signal: within 1500 km (932 miles) of Frankfurt, Germany.
- UK: MSF-60 signal: within 1500 km (932 miles) of Anthorn, England.



### To enable / disable signal reception:

Press and hold **▲** to enable or **▼** to disable signal reception.

**NOTE** Reception takes 2-10 minutes. If the signal is weak, it can take up to 24 hours to get a valid signal. If signal

reception is unsuccessful, place your unit next to a window, press and hold ▲ to force another signal search.

#### Clock signal reception indicator:

STRONG SIGNAL	WEAK SIGNAL	NO SIGNAL
		

### MANUALLY SET CLOCK

To set the clock manually, disable the signal reception first.

1. Press and hold **MODE**.
2. Press ▲ or ▼ to change the settings.
3. Press **MODE** to confirm.
4. The settings order is: time zone, 12/24 hr format, hour, minute, year, calendar mode (day – month / month–day), month, day and language.

Time zone offset sets the clock +/- 23 hours from the received clock signal time.

**NOTE** The language options are English (E), German (D), French (F), Italian (I), and Spanish (S).

#### To select display mode:

Press **MODE** to choose between clock with seconds / weekday / calendar.

### TEMPERATURE AND HUMIDITY

#### To toggle temperature unit:

Press °C / °F.

#### To auto-scan between sensors:

Press and hold ▼ + **MEM** to display each sensor's data for 3 seconds. To end press ▲.

#### To toggle between current, minimum and maximum records for the selected sensor:

Press **MEM** repeatedly.

#### To clear the records:

Press and hold **MEM**.

### ICE WARNING

If the channel 1 sensor falls between 3°C to -2 °C (37°F to 28°F), LED indicator will flash, and will stop flashing once the temperature is out of this range.

### BACKLIGHT

Press **LIGHT** to activate backlight for 5 seconds.

### RESET

Press **RESET** to return to the default settings.

### PRECAUTIONS

- Do not subject the unit to excessive force, shock, dust, temperature or humidity.
- Do not cover the ventilation holes with any items such as newspapers, curtains etc.
- Do not immerse the unit in water. If you spill liquid over it, dry it immediately with a soft, lint-free cloth.
- Do not clean the unit with abrasive or corrosive materials.

- Do not tamper with the unit's internal components. This invalidates the warranty.
- Only use fresh batteries. Do not mix new and old batteries.
- Images shown in this manual may differ from the actual display.
- When disposing of this product, ensure it is collected separately for special treatment.
- Placement of this product on certain types of wood may result in damage to its finish for which Oregon Scientific will not be responsible. Consult the furniture manufacturer's care instructions for information.
- The contents of this manual may not be reproduced without the permission of the manufacturer.
- Do not dispose old batteries as unsorted municipal waste. Collection of such waste separately for special treatment is necessary.
- Please note that some units are equipped with a battery safety strip. Remove the strip from the battery compartment before first use.

**NOTE** The technical specifications for this product and the contents of the user manual are subject to change without notice.

## SPECIFICATIONS

TYPE	DESCRIPTION
<b>MAIN UNIT</b>	
L x W x H	73 x 47 x 132.5 mm (2.87 x 1.85 x 5.22 in)

Weight	241 g (8.5 oz) without battery
Temperature range	-5°C to 50°C (23°F to 122°F)
Resolution	0.1°C (0.2°F)
Signal frequency	433 MHz
Humidity range	25% - 95%
Humidity resolution	1%
Power	2 x UM-3 (AA) 1.5 V batteries

### REMOTE UNIT (THGN132N)

L x W x H	50 x 22 x 96 mm (1.97 x 0.87 x 3.78 in)
Weight	62 g (2.22 ounces)
Transmission range	30 m (98 ft) unobstructed
Temperature range	-20°C to 60°C (-4°F to 140°F)
Humidity range	25% - 95%
Power	1 x UM-3 (AA) 1.5 V batteries

## ABOUT OREGON SCIENTIFIC

Visit our website ([www.oregonscientific.com](http://www.oregonscientific.com)) to learn more about Oregon Scientific products.

If you're in the US and would like to contact our Customer Care department directly, please visit:

[www2.oregonscientific.com/service/support.asp](http://www2.oregonscientific.com/service/support.asp)

OR

Call 1-800-853-8883.

For international inquiries, please visit:



[www2.oregonscientific.com/about/international.asp](http://www2.oregonscientific.com/about/international.asp).

## EU-DECLARATION OF CONFORMITY

Hereby, Oregon Scientific, declares that this Temperature and Humidity Station with Atomic Time (Model: RMR203HG) is in compliance with the essential requirements and other relevant provisions of Directive 1999/5/EC. A copy of the signed and dated Declaration of Conformity is available on request via our Oregon Scientific Customer Service.



### COUNTRIES RTTE APPROVED COMPLIED

All EU countries, Switzerland   
and Norway 



# Estación de Temperatura y humedad con hora atómica

**Modelo: RMR203HG**

## MANUAL DE USUARIO

### CONTENIDOS

<b>Resumen.....</b>	<b>2</b>
Vista Frontal.....	2
Vista Trasera.....	2
Sensor Remoto.....	3
<b>Para Empezar.....</b>	<b>3</b>
Cómo Introducir Las Pilas.....	3
<b>Sensor Remoto.....</b>	<b>3</b>
Transmisión de datos del sensor.....	4
<b>Reloj.....</b>	<b>4</b>
Recepción del reloj.....	4
Ajuste Manual Del Reloj.....	5
<b>Temperatura y humedad.....</b>	<b>5</b>
Aviso De Hielo.....	5
<b>Iluminación.....</b>	<b>5</b>
<b>Reinicio.....</b>	<b>5</b>
<b>Precaución.....</b>	<b>5</b>
<b>Ficha Técnica.....</b>	<b>6</b>
<b>Sobre Oregon Scientific.....</b>	<b>6</b>
<b>Declaración de Conformidad EU.....</b>	<b>7</b>

## RESUMEN

## VISTA FRONTAL (FIG 1)

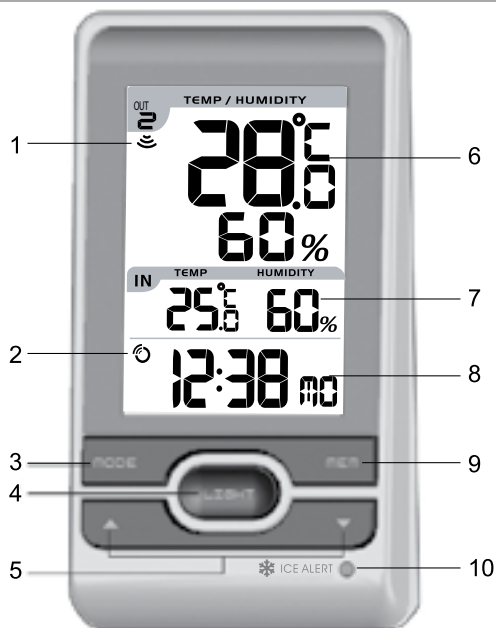

1. Indicador de recepción del sensor remoto
2. Indicador de recepción de la señal del reloj
3. **MODE**: Cambiar configuración / pantalla
4. **LIGHT**: Activa retroiluminación durante 5 segundos
5. ▲ / ▼ : Subir / bajar ajuste; activar / desactivar la señal de recepción del reloj
6. Temperatura y humedad exterior

7. Temperatura y humedad interior
8. Reloj con día de la semana
9. **MEM**: Visualizar temperatura / humedad máxima, mínima y actuales
10. Indicador de alerta de hielo LED

## VISTA TRASERA (FIG 2)

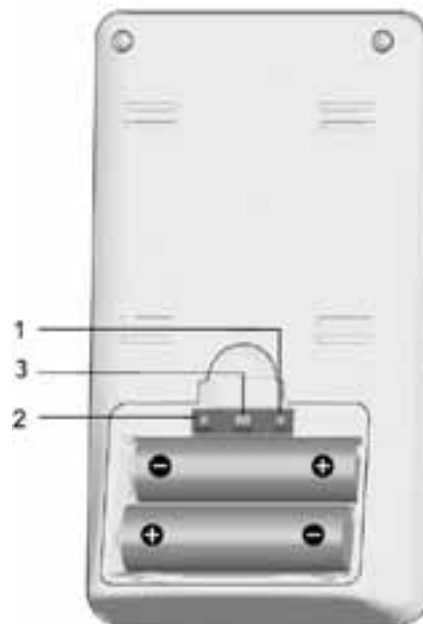

1. °C / °F: Selección de unidad de temperatura
2. **RESET**: La unidad vuelve a los ajustes predeterminados

### 3. **EU / UK:** Seleccionar la señal de radio más cercana

#### SENSOR REMOTO (FIG 3)

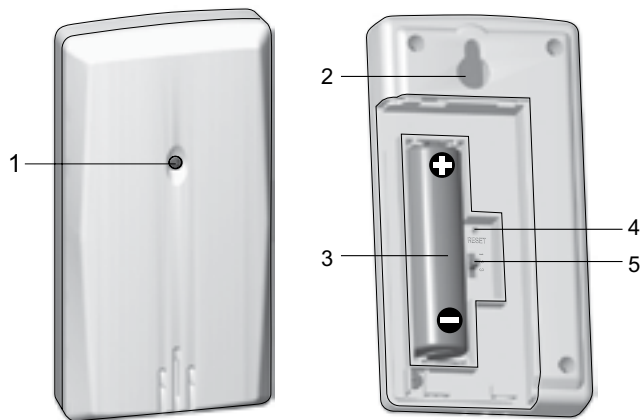

1. Indicador LED de estado
2. Orificio para montaje en pared
3. Compartimento para las pilas
4. Orificio de **RESET**
5. Cambio de **CANAL**

#### PARA EMPEZAR

#### CÓMO INTRODUCIR LAS PILAS

1. Abra el compartimento de las pilas.
2. Introduzca las pilas haciendo coincidir la polaridad. (ver FIG 2).

 <b>UBICACIÓN</b>	<b>SIGNIFICADO</b>
Reloj/alarma	Las pilas de la unidad principal están casi gastadas
Área de temperatura y humedad exteriores	Pilas del sensor casi agotadas

#### SENSOR REMOTO

La unidad principal puede recoger datos de hasta 3 sensores.

#### Para configurar el sensor:

1. Abra el compartimento para pilas. (ver FIG 3).
2. Seleccione un número de canal y pulse **RESET**.
3. Cierre el compartimento de las pilas.
4. Coloque el sensor en un radio de 30 m (98 pies) de la unidad principal usando el montaje en pared o el soporte para mesa.

**CONSEJO** El lugar ideal para colocar el sensor sería al exterior de la casa a una altura inferior a 1.5 m, en un lugar resguardado de la luz directa del sol y de la lluvia para que las lecturas sean correctas.

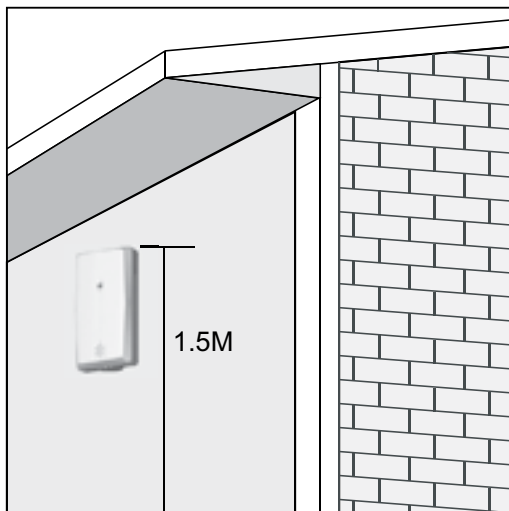

**NOTA** Recomendamos utilizar pilas alcalinas para que funcione durante más tiempo, y pilas de litio en temperaturas bajo cero.

## TRANSMISIÓN DE DATOS DEL SENSOR

### Para buscar un sensor:

Pulse ▲ + **MODE** y manténgalos pulsados al mismo tiempo.

El icono de recepción del Área del sensor remoto muestra el estado:

ICONO	DESCRIPCIÓN
	La unidad principal está buscando sensor(es).
	Se ha encontrado un canal.
	No se encuentra el sensor.

**NOTA** El alcance de transmisión puede variar debido a muchos factores. Es posible que tenga que probar varias ubicaciones para obtener los mejores resultados.

## RELOJ

### RECEPCIÓN DEL RELOJ

Este producto ha sido diseñado para sincronizar automáticamente su reloj con una señal de reloj.

Deslice el interruptor **EU / UK** para elegir la señal.

- UE: señal DCF-77: a 1500 Km (932 millas) de Frankfurt, Alemania.
- Reino Unido: señal MSF-60: a 1500 Km (932 millas) de Anthorn, Inglaterra.

### Para activar la señal de recepción de la señal:

Pulse ▲ o ▼ y manténgalo pulsado para desactivar la recepción de la señal.

**NOTA** La recepción tarda entre 2 y 10 minutos. Si la señal de radio es débil, puede tardarse hasta 24 horas en conseguir una señal válida. Si no se encuentra señal, coloque la unidad cerca de una ventana, pulse ▲ y

manténgalo pulsado para forzar una búsqueda de señal.

### Recepción del indicador de la señal del reloj:

SEÑAL FUERTE	SEÑAL DÉBIL	NO SE RECIBE SEÑAL
		

## AJUSTE MANUAL DEL RELOJ

Para configurar manualmente el reloj, primero deberá desactivar la señal de recepción del reloj.

1. Pulse **MODE** y manténgalo pulsado.
2. Pulse **▲** / **▼** para modificar la configuración.
3. Pulse **MODE** para confirmar.
4. La secuencia de configuración es: zona horaria, formato de 12 ó 24 horas, hora, minuto, año, modo de calendario (día – mes / mes – día), mes, día e idioma.

La zona horaria ajusta el reloj a + / -23 horas de la hora recibida por la señal del reloj.

**NOTA** Las opciones de idioma son inglés (E), alemán (D), francés (F), italiano (I) y español (S).

### Cómo seleccionar el modo de pantalla:

Pulse **MODE** para alternar entre reloj con segundos, reloj con día de la semana o con calendario.

## TEMPERATURA Y HUMEDAD

### Selección de unidad de temperatura:

Pulse **°C** / **°F**.

### Para escanear automáticamente entre sensores:

Pulse **▼** + **MEM** y manténgalo pulsado para mostrar los datos de CADA sensor durante 3 segundos. Para acabar pulse **▲**.

### Para alternar entre registros actuales, mínimos y máximos del sensor seleccionado:

Pulse **MEM** repetidamente.

### Para borrar los registros:

Pulse **MEM** y manténgalo pulsado.

## AVISO DE HIELO

Si el canal del sensor 1 baja a una temperatura entre 3°C y -2°C (37°F a 28°F), el indicador LED parpadeará, y dejará de parpadear en cuanto la temperatura esté fuera de su alcance.

## ILUMINACIÓN

Pulse **LIGHT** para iluminar la pantalla durante 5 segundos.

## REINICIO

Pulse **RESET** para volver a la configuración predeterminada.

## PRECAUCIÓN

- No exponga el producto a fuerza extrema, descargas, polvo, fluctuaciones de temperatura o humedad.
- No cubra los orificios de ventilación con objetos como periódicos, cortinas, etc.
- No sumerja el dispositivo en agua. Si se vertiera líquido en la unidad, límpiela con un paño suave y sin

electricidad estática.

- No limpie la unidad con materiales abrasivos o corrosivos.
- No manipule los componentes internos. De hacerlo se invalidaría la garantía.
- Use siempre pilas nuevas. No mezcle pilas viejas con pilas nuevas.
- Las imágenes de esta guía para el usuario puede ser distintas al producto en sí.
- Cuando elimine este producto, asegúrese de que no vaya a parar a la basura general, sino separadamente para recibir un tratamiento especial.
- La colocación de este producto encima de ciertos tipos de madera puede provocar daños a sus acabados. Oregon Scientific no se responsabilizará de dichos daños. Consulte las instrucciones de cuidado del fabricante para obtener más información.
- Los contenidos de este manual no pueden reproducirse sin permiso del fabricante.
- No elimine las pilas gastadas con la basura normal. Es necesario desecharlo separadamente para poder tratarlo.
- Tenga en cuenta que algunas unidades disponen de una cinta de seguridad para las pilas. Retire la cinta de compartimento para pilas antes de usarlo por primera vez.

**NOTA** La ficha técnica de este producto y los contenidos de este manual de usuario pueden cambiarse sin aviso.

## FICHA TÉCNICA

TIPO	DESCRIPCIÓN
<b>UNIDAD PRINCIPAL</b>	
L X A X A	73 x 47 x 132,5 mm (2,87 x 1,75 x 5,22 pulgadas)
Peso	241 g (8,5 onzas) sin pila
Rango de temperatura	-5°C a 50 °C (23 °F a 122 °F)
Resolución	0,1 °C (0,2 °F)
Frecuencia de la señal	433 MHz
Escala de humedad	25% - 95%
Resolución de la humedad	1%
Alimentación	2 pilas UM-3 (AA) de 1,5V
<b>UNIDAD REMOTA (THGN132N)</b>	
L X A X A	50 x 22 x 96 mm (1,97 x 0,87 x 3,78 pulgadas)
Peso	62 g (2,22 onzas)
Cobertura de transmisión	30 m (98 pies) sin obstáculos
Rango de temperatura	-20 °C a 60 °C (-4 °F a 140 °F)
Escala de humedad	25% - 95%
Alimentación	1 pilas UM-3 (AA) de 1,5V

## SOBRE OREGON SCIENTIFIC

Visite nuestra página web ([www.oregonscientific.com](http://www.oregonscientific.com)) para conocer más sobre los productos de Oregon Scientific. Si está en EE.UU y quiere contactar directamente con nuestro Departamento de Atención al Cliente, por favor visite [www2.oregonscientific.com/service/support.asp](http://www2.oregonscientific.com/service/support.asp)

o llame al 1-800-853-8883.

Si está en España y quiere contactar directamente con nuestro Departamento de Atención al Cliente, por favor



visite [www.oregonscientific.es](http://www.oregonscientific.es) o llame al 902 338 368. Para consultas internacionales, por favor visite [www2.oregonscientific.com/about/international.asp](http://www2.oregonscientific.com/about/international.asp).

## DECLARACIÓN DE CONFORMIDAD EU

Por medio de la presente Oregon Scientific declara que el Estación de Temperatura y humedad con hora atómica (Modelo: RMR203HG) cumple con los requisitos esenciales y cualesquiera otras disposiciones aplicables o exigibles de la Directiva 1999/5/CE. Tiene a su disposición una copia firmada y sellada de la Declaración de Conformidad, solicítela al Departamento de Atención al Cliente de Oregon Scientific. PAÍSES.



### BAJO LA DIRECTIVA RTTE

Todos los países de la UE, Suiza   
y Noruega 

# Thermo-Hygrometer mit Funkuhr

Modell: RMR203HG

## BEDIENUNGSANLEITUNG

### INHALT

<b>Übersicht</b> .....	2
Vorderansicht .....	2
Rückansicht .....	2
Funksendeeinheit .....	3
<b>Erste Schritte</b> .....	3
Batterien einlegen.....	3
<b>Funksendeeinheit</b> .....	3
Datenübertragung der Sendeeinheit.....	4
<b>Uhr</b> .....	4
Zeitsignalempfang.....	4
Die Uhr manuell einstellen.....	5
<b>Temperatur und Luftfeuchtigkeit</b> .....	5
Frostwarnung .....	5
<b>Hintergrundbeleuchtung</b> .....	5
<b>Reset</b> .....	6
<b>Vorsichtsmaßnahmen</b> .....	6
<b>Technische Daten</b> .....	6
<b>Über Oregon Scientific</b> .....	7
<b>EU-Konformitätserklärung</b> .....	7



# ÜBERSICHT

## VORDERANSICHT (ABB. 1)

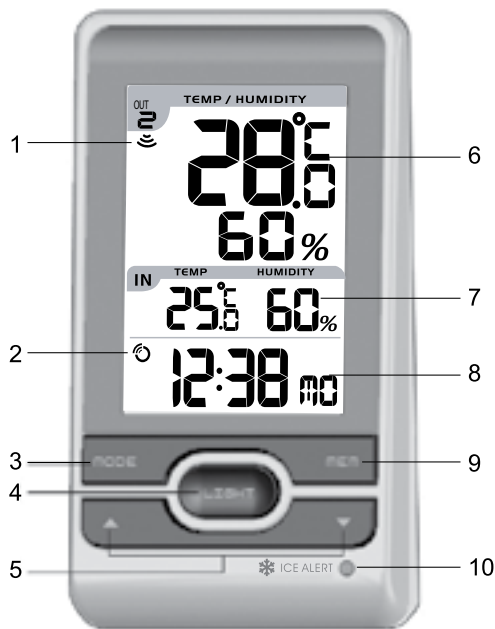

1. Empfangsanzeige für Funksendeeinheit
2. Indikator für Zeitsignalempfang
3. **MODE**: Einstellungen / Anzeige ändern
4. **LIGHT**: Hintergrundbeleuchtung 5 Sekunden lang aktivieren
5. ▲ / ▼: Einstellung erhöhen / verringern; Zeitempfangssignal aktivieren / deaktivieren
6. Außentemperatur und Luftfeuchtigkeit

7. Innentemperatur und Luftfeuchtigkeit
8. Uhrzeit mit Wochentag
9. **MEM**: Aktuelle, maximale und minimale Temperatur / Luftfeuchtigkeit anzeigen
10. LED-Anzeige für Frostwarnung

## RÜCKANSICHT (ABB. 2)

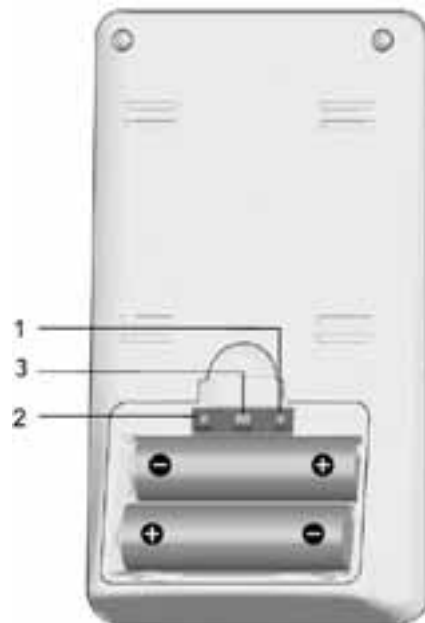

1. °C / °F: Temperatureinheit auswählen
2. **RESET**: Gerät auf Standardeinstellungen zurücksetzen
3. **EU / UK**: Das nächstgelegene Funksignal auswählen

## FUNKSENDEEINHEIT (ABB. 3)

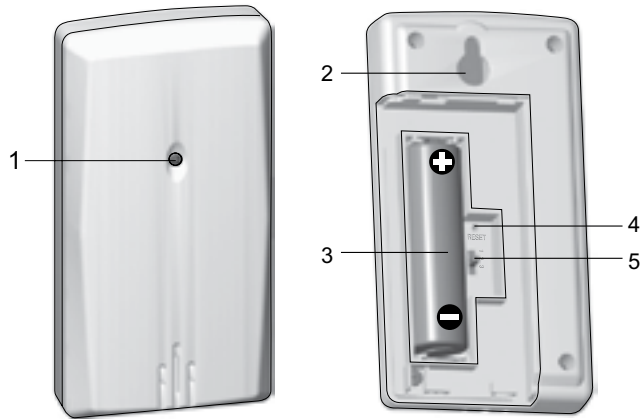

1. LED-Statusindikator
2. Öffnung für Wandmontage
3. Batteriefach
4. **RESET**-Öffnung
5. **CHANNEL**-Schalter

## ERSTE SCHRITTE

### BATTERIEN EINLEGEN

1. Öffnen Sie das Batteriefach.
2. Legen Sie die Batterien ein und achten Sie auf die Übereinstimmung der Polaritäten. (siehe ABB. 2).

 <b>STELLE</b>	<b>BEDEUTUNG</b>
Bereich für Uhr / Alarm	Batterien der Basiseinheit sind schwach
Bereich für Außentemperatur und Luftfeuchtigkeit	Batterien der Sendeeinheit sind schwach

## FUNKSENDEEINHEIT

Die Basiseinheit kann Daten von bis zu 3 Sendeeinheiten empfangen.

### So richten Sie die Sendeeinheit ein:

1. Öffnen Sie das Batteriefach (siehe ABB. 3).
2. Wählen Sie einen Kanal und drücken Sie auf **RESET**.
3. Schließen Sie die Batteriekappe.
4. Platzieren Sie die Sendeeinheit mit dem Tischaufsteller oder der Wandaufhängung innerhalb von 30 m von der Basiseinheit entfernt.

**TIPP** Die ideale Platzierung der Sendeeinheit wäre eine beliebige Stelle an der Außenseite Ihres Hauses in einer Höhe von etwa 150 cm, die vor direkter Sonnenbestrahlung und Feuchtigkeit geschützt ist, um präzise Messwerte zu gewährleisten.

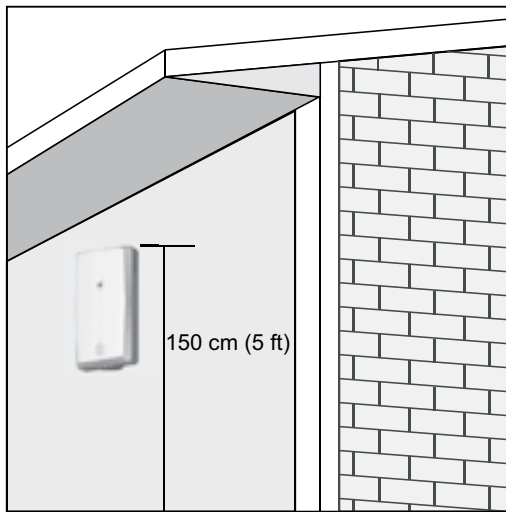

**HINWEIS** Verwenden Sie Alkaline-Batterien für längere Betriebsdauer sowie Lithium-Batterien für Endverbraucher bei Temperaturen unter dem Gefrierpunkt.

## DATENÜBERTRAGUNG DER SENDEEINHEIT

### So suchen Sie nach einer Sendeeinheit:

Halten Sie gleichzeitig **▲ + MODE** gedrückt.

Das Sensor-Empfangssymbol im Bereich der Funksendeeinheit zeigt den Status an:

SYMBOL	BESCHREIBUNG
	Basiseinheit sucht nach Sendeeinheit(en).
	Ein Kanal wurde gefunden.
	Die Sendeeinheit konnte nicht gefunden werden.

**TIPP** Die Übertragungreichweite kann von mehreren Faktoren abhängen. Sie müssen eventuell mehrere Standorte testen, um optimale Ergebnisse zu erzielen.

## UHR

### ZEITSIGNALEMPFANG

Dieses Produkt synchronisiert seine Uhr automatisch mit einem Zeitsignal.

Verschieben Sie **EU / UK**, um das Empfangssignal auszuwählen.



- EU: Signal DCF-77: innerhalb von 1500 km (932 Meilen) von Frankfurt, Deutschland.
- UK: Signal MSF-60: innerhalb von 1500 km (932 Meilen) von Anthorn, England.

### So aktivieren / deaktivieren Sie den Signalempfang:

Halten Sie **▲** gedrückt, um den Signalempfang zu aktivieren, oder **▼**, um diesen zu deaktivieren.

**HINWEIS** Der Empfang nimmt etwa 2-10 Minuten in Anspruch. Wenn das Signal schwach ist, kann es bis zu 24 Stunden dauern, bis ein gültiges Signal empfangen wird. Sollte der Signalempfang nicht erfolgreich sein, platzieren Sie Ihr Gerät in der Nähe eines Fensters und halten Sie ▲ gedrückt, um eine weitere Signalsuche zu veranlassen.

#### Indikator für Zeitsignalempfang:

STARKES SIGNAL	SCHWACHES SIGNAL	KEIN SIGNAL
		

#### DIE UHR MANUELL EINSTELLEN

Um die Uhr manuell einzustellen, müssen Sie zuerst den Signalempfang deaktivieren.

1. Halten Sie **MODE** gedrückt.
2. Drücken Sie auf ▲ oder ▼, um die Einstellungen zu ändern.
3. Drücken Sie zur Bestätigung auf **MODE**.
4. Die Reihenfolge der Einstellungen lautet: Zeitzone, 12-/24-Stundenformat, Stunde, Minute, Jahr, Kalendermodus (Tag – Monat / Monat – Tag), Monat, Tag und Sprache.

Der Zeitzonenausgleich stellt die Uhr auf bis zu +/- 23 Stunden von der empfangenen Signalzeit ein.

**HINWEIS** Die Sprachoptionen sind Englisch (E), Deutsch (D), Französisch (F), Italienisch (I) und Spanisch (S).

#### So wählen Sie den Anzeigemodus aus:

Drücken Sie auf **MODE**, um zwischen Uhrzeit mit Sekunden / Wochentag / Kalender auszuwählen.

#### TEMPERATUR UND LUFTFEUCHTIGKEIT

##### So wechseln Sie die Temperatureinheit:

Drücken Sie auf °C / °F.

##### So veranlassen Sie eine automatische Abfrage (Auto-Scan) aller Sendeeinheiten:

Halten Sie ▼ + **MEM** gedrückt, um die Daten jeder Sendeeinheit 3 Sekunden lang anzuzeigen.

Um die Abfrage zu beenden, drücken Sie auf ▲.

##### So wechseln Sie zwischen den aktuellen, minimalen und maximalen Speicherdaten für die gewählte Sendeeinheit:

Drücken Sie wiederholt auf **MEM**.

##### So löschen Sie die Daten:

Halten Sie **MEM** gedrückt.

#### FROSTWARNUNG

Wenn die Sendeeinheit des Kanals 1 auf einen Wert zwischen 3 °C und -2 °C (37 °F bis 28 °F) abfällt, blinkt der LED-Indikator; er hört auf zu blinken, wenn sich die Temperaturwerte wieder außerhalb dieses Bereichs befinden.

#### HINTERGRUNDBELEUCHTUNG

Drücken Sie auf **LIGHT**, um die Hintergrundbeleuchtung 5 Sekunden lang zu aktivieren.

## RESET

Drücken Sie auf **RESET**, um das Gerät auf die Standardeinstellungen zurückzusetzen.

## VORSICHTSMASSNAHMEN

- Setzen Sie das Gerät keiner extremen Gewalteinwirkung und keinen Stößen aus, und halten Sie es von übermäßigem Staub, Hitze oder Feuchtigkeit fern.
- Sie dürfen die Belüftungsöffnungen nicht mit Gegenständen abdecken, wie z.B. Zeitungen, Vorhänge, usw.
- Tauchen Sie das Gerät niemals in Wasser. Falls Sie eine Flüssigkeit über das Gerät verschütten, trocknen Sie es sofort mit einem weichen, faserfreien Tuch.
- Reinigen Sie das Gerät keinesfalls mit scheuernden oder ätzenden Mitteln.
- Machen Sie sich nicht an den internen Komponenten des Geräts zu schaffen, da dies zu einem Verlust der Garantie führen kann.
- Verwenden Sie nur neue Batterien. Verwenden Sie keinesfalls neue und alte Batterien gemeinsam.
- Die in dieser Anleitung dargestellten Abbildungen können sich vom Original unterscheiden.
- Entsorgen Sie das Gerät ausschließlich in den dafür vorgesehenen, kommunalen Sammelstellen, die Sie bei Ihrer Gemeinde erfragen können.
- Wenn dieses Produkt auf bestimmte Holzflächen gestellt wird, kann die Oberfläche beschädigt werden. Oregon Scientific ist nicht haftbar für solche Beschädigungen. Entsprechende Hinweise entnehmen Sie bitte der Pflegeanleitung Ihres Möbelherstellers.
- Der Inhalt dieser Anleitung darf ohne Genehmigung des Herstellers nicht vervielfältigt werden.

- Verbrauchte Batterien gehören nicht in den Hausmüll. Bitte geben Sie sie bei einer Sammelstelle für Altbatterien bzw. Sondermüll ab.
- Bitte beachten Sie, dass manche Geräte mit einem Batterieunterbrechungstreifen bestückt sind. Vor dem ersten Gebrauch müssen Sie den Streifen aus dem Batteriefach ziehen.

**HINWEIS** Die technischen Daten für dieses Produkt und der Inhalt der Bedienungsanleitung können ohne Benachrichtigung geändert werden.

## TECHNISCHE DATEN

TYP	BESCHREIBUNG
<b>BASISEINHEIT</b>	
L x B x H	73 x 47 x 132,5 mm
Gewicht	241 g (ohne Batterie)
Temperaturbereich	-5°C bis 50 °C (23 °F bis 122 °F)
Auflösung	0,1 °C (0,2 °F)
Signalfrequenz	433 MHz
Luftfeuchtigkeitsbereich	25 % - 95 %
Luftfeuchtigkeitsauflösung	1 %
Stromversorgung	2 Batterien UM-3 (AA) 1,5V
<b>FUNKSENDEEINHEIT (THGN132N)</b>	
L X B X H	50 x 22 x 96 mm
Gewicht	62 g
Übertragungreichweite	30 m (ohne Hindernisse)

Temperaturbereich	-20 °C bis 60 °C (-4 °F bis 140 °F)
Luftfeuchtigkeitsbereich	25% - 95%
Stromversorgung	1 Batterie UM-3 (AA) 1,5 V

## ÜBER OREGON SCIENTIFIC

Besuchen Sie unsere Website [www.oregonscientific.de](http://www.oregonscientific.de) und erfahren Sie mehr über unsere Oregon Scientific-Produkte. Auf der Website finden Sie auch Informationen, wie Sie im Bedarfsfall unseren Kundendienst erreichen und Daten herunterladen können. Für internationale Anfragen besuchen Sie bitte unsere Website: [www2.oregonscientific.com/about/international](http://www2.oregonscientific.com/about/international).

## EU-KONFORMITÄTSERKLÄRUNG

Hiermit erklärt Oregon Scientific, dass das Thermo-Hygrometer mit Funkuhr (Modell: RMR203HG) mit den grundlegenden Anforderungen und anderen relevanten Vorschriften der Richtlinie 1999/5/ EG übereinstimmt. Eine Kopie der unterschriebenen und mit Datum versehenen Konformitätserklärung erhalten Sie auf Anfrage über unseren Oregon Scientific Kundendienst.



### KONFORM IN FOLGENDEN LÄNDERN

Alle Länder der EU, Schweiz (CH)  
und Norwegen (N)

**Station thermo-hygro avec heure  
radio pilotée  
Modèle : RMR203HG**

**MANUEL DE L'UTILISATEUR**

**TABLE DES MATIERES**

<b>Vue D'ensemble</b> .....	<b>2</b>
Face Avant.....	2
Face Arrière.....	2
Sonde sans fil.....	3
<b>Pour Commencer</b> .....	<b>3</b>
Insérez les Piles.....	3
<b>Sonde sans fil</b> .....	<b>3</b>
Transmission Des Données Du Capteur.....	4
<b>Horloge</b> .....	<b>4</b>
Réception de l'horloge.....	4
Régler Manuellement L'horloge.....	5
<b>Température et Humidité</b> .....	<b>5</b>
Avertisseur De Gel.....	5
<b>Rétro-éclairage</b> .....	<b>5</b>
<b>Reinitialiser (reset)</b> .....	<b>5</b>
<b>Précautions</b> .....	<b>5</b>
<b>Caracteristiques</b> .....	<b>6</b>
<b>À Propos de Oregon Scientific</b> .....	<b>7</b>
<b>Déclaration de Conformité EU</b> .....	<b>7</b>

## VUE D'ENSEMBLE

## FACE AVANT (FIG 1)

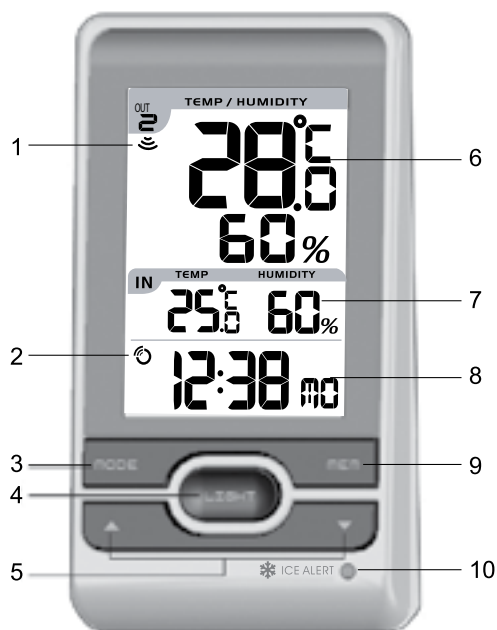

1. Indicateur de réception de la sonde à distance
2. Indicateur de réception du signal de l'horloge
3. **MODE** : Changez les réglages / l'affichage
4. **LIGHT** : Permet d'activer le rétro-éclairage pendant 5 secondes
5. ▲ / ▼ : Augmente / diminue les réglages ; active / désactive le signal de réception de l'horloge

6. Température et humidité extérieure
7. Température et humidité intérieure
8. Horloge avec les jours de la semaine
9. **MEM**: Affichage de la température et de l'humidité actuelle/maximum/minimum
10. Indicateur LED d'alarme de gel

## FACE ARRIÈRE (FIG 2)

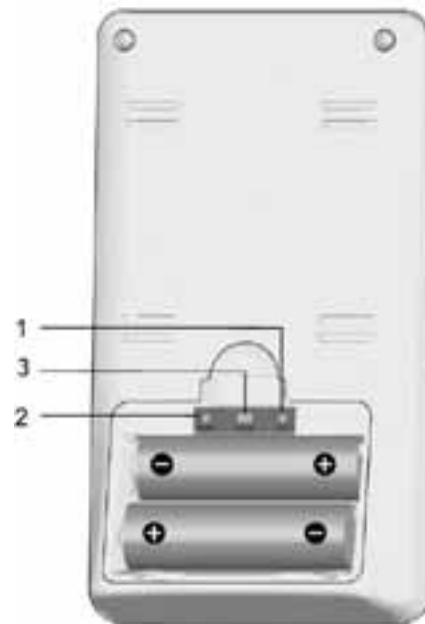

1. °C / °F: Sélectionner l'unité de mesure de température
2. **REINITIALISER (RESET)** : Réinitialiser l'appareil aux



réglages par défaut

3. **EU / UK** : Sélectionne le signal radio le plus proche

### SONDE SANS FIL (FIG 3)

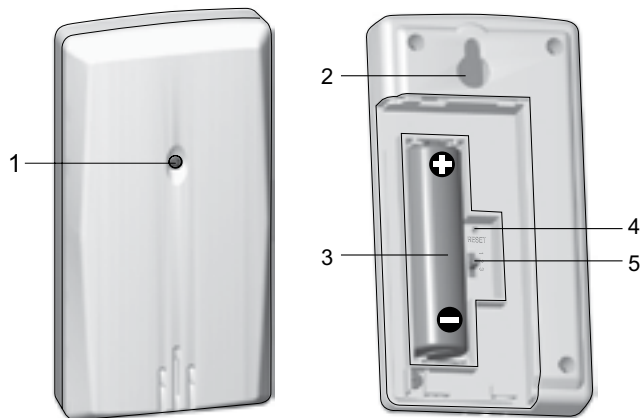

1. Indicateur d'état LED
2. Trou de fixation murale
3. Compartiment des piles
4. Fente **REINITIALISER (reset)**
5. Bouton **CANAL (channel)**

### POUR COMMENCER

#### INSÉREZ LES PILES

1. Retirez le couvercle du compartiment des piles.
2. Insérez les piles en respectant les polarités. (voir FIG 2).

EMPLACEMENT	SIGNIFICATION
Horloge / Alarme	Piles faibles de l'appareil principal
Zone de température et d'humidité extérieure	Piles faibles du capteur

### SONDE SANS FIL

L'appareil principal est à même de collecter les données de 3 sondes maximum.

#### Pour installer le capteur :

1. Ouvrez le couvercle du compartiment des piles. (voir FIG 3).
2. Sélectionnez un canal puis appuyez sur **RESET**.
3. Fermez le couvercle du compartiment des piles.
4. Installez le capteur à 30 m maximum (98 pieds) de l'appareil principal à l'aide du support de table ou de la fixation murale.

**CONSEIL** : Les emplacements idéaux pour le capteur sont dans tout endroit extérieur à l'habitat, à une hauteur ne dépassant pas les 1.5 m (5 pieds) et permettant de le protéger contre la lumière directe du soleil ou de conditions humides, afin d'obtenir une lecture précise.

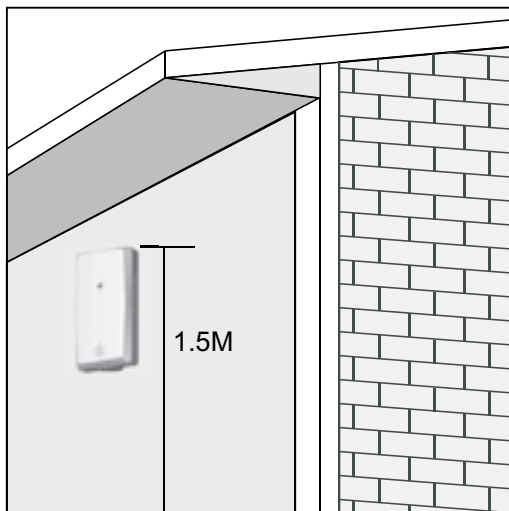

**REMARQUE** : Utilisez des piles alcalines pour un usage prolongé et des piles au lithium pour la consommation lors de basses températures (gel).

### TRANSMISSION DES DONNÉES DU CAPTEUR

#### Pour rechercher un capteur :

Appuyez et maintenez la touche ▲ + **MODE**.

L'icône de réception du capteur située dans la zone de la sonde à distance, indique l'état.

ICONE	DESCRIPTION
	L'appareil principal est à la recherche du/des capteur(s).
	Un canal a été trouvé.
	Le capteur est introuvable.

**CONSEIL** : La portée de transmission peut varier en fonction de plusieurs facteurs. Vous pouvez essayer plusieurs emplacements, afin d'obtenir les meilleurs résultats possibles.

## HORLOGE

### RECEPTION DE L'HORLOGE

Ce produit est conçu pour synchroniser automatiquement l'horloge avec le signal radio.

Positionnez l'encoche **EU / UK** pour sélectionner le signal à recevoir.

- EU : Signal DCF-77 : dans un rayon de 1500 Km (932 miles) depuis Frankfort, Allemagne.
- UK : Signal MSF-60 : dans un rayon de 1500 Km (932 miles) depuis Anthorn, Angleterre.



#### Pour activer / désactiver le signal de réception :

Appuyez et maintenez ▲ pour activer ou ▼ pour désactiver la réception du signal.

**REMARQUE** La réception prend entre 2 et 10 minutes. Si le signal est faible, 24 heures peuvent être nécessaires pour

obtenir un signal valide. Si la réception échoue, positionnez votre appareil à proximité d'une fenêtre, appuyez et maintenez ▲ pour forcer la recherche de signal.

#### Indicateur de réception du signal de l'Horloge:

SIGNAL FORT	SIGNAL FAIBLE	AUCUN SIGNAL
		

### RÉGLER MANUELLEMENT L'HORLOGE

Pour régler manuellement l'horloge, vous devez, tout d'abord, désactiver la réception du signal.

1. Appuyez et maintenez la touche **MODE**.
2. Appuyez sur ▲ ou ▼ pour modifier les réglages.
3. Appuyez sur **MODE** pour confirmer.
4. Les réglages s'effectuent dans l'ordre suivant : fuseau horaire, format 12/24 heures, heure, minute, année, mode calendrier mois/jour, jour/mois, mois et langue.

La fonction fuseau horaire règle l'horloge à +/- 23 heures de l'heure du signal reçu.

**REMARQUE** : Les langues disponibles sont l'anglais (E), l'allemand (D), le français (F), l'italien (I) et l'espagnol (S).

#### Pour sélectionner le mode d'affichage :

Appuyez sur **MODE** pour choisir l'affichage de l'horloge avec les secondes / jours de la semaine / calendrier.

### TEMPERATURE ET HUMIDITE

#### Pour sélectionner l'unité de température :

Appuyez sur °C / °F.

#### Pour activer l'auto balayage entre les sondes sans fil :

Appuyez et maintenez ▼+ **MEM** pour afficher les données relatives à chaque sonde pendant 3 secondes. Pour terminer, appuyez sur ▲.

#### Pour alterner entre les relevés actuels, maximum et minimum de la sonde sans fil sélectionnée :

Appuyez plusieurs fois sur **MEM**.

#### Pour effacer les relevés :

Appuyez et maintenez **MEM**.

### AVERTISSEUR DE GEL

Si le canal 1 du capteur chute dans une température entre 3°C à -2°C (37°F à 28°F), l'indicateur LED clignotera et s'arrêtera de clignoter une fois que la température sera hors de cette plage de températures.

### RETRO-ECLAIRAGE

Appuyez sur **LIGHT** pour activer le rétro éclairage pendant 5 secondes.

### REINITIALISER (RESET)

Appuyez sur **REINITIALISER (reset)** pour que l'appareil revienne aux réglages par défaut.

### PRECAUTIONS

- Ne pas soumettre le produit à une force excessive, au choc, à la poussière, aux changements de température

ou à l'humidité.

- Ne pas couvrir les trous de ventilation avec des journaux, rideaux etc.
- Ne pas immerger le produit dans l'eau. Si vous renversez du liquide sur l'appareil, séchez-le immédiatement avec un tissu doux.
- Ne pas nettoyer l'appareil avec des matériaux corrosifs ou abrasifs.
- Ne pas trafiquer les composants internes. Cela invalidera votre garantie.
- N'utilisez que des piles neuves. Ne pas mélanger des piles neuves et usagées.
- Les images de ce manuel peuvent différer de l'aspect réel du produit.
- Lorsque vous désirez vous débarrasser de ce produit, assurez-vous qu'il soit collecté séparément pour un traitement adapté.
- Le poser sur certaines surfaces en bois peut endommager la finition du meuble, et Oregon Scientific ne peut en être tenu responsable. Consultez les mises en garde du fabricant du meuble pour de plus amples informations.
- Le contenu du présent manuel ne peut être reproduit sans la permission du fabriquant.
- Ne pas jeter les piles usagées dans les containers municipaux non adaptés. Veuillez effectuer le tri de ces ordures pour un traitement adapté si nécessaire.
- Veuillez remarquer que certains appareils sont équipés d'une bande de sécurité. Retirez la bande bande du compartiment des piles avant la première utilisation.

**REMARQUE** Les caractéristiques techniques de ce produit et le contenu de ce manuel peuvent être soumis à

modifications sans préavis.

## CARACTERISTIQUES

TYPE	DESCRIPTION
<b>APPAREIL PRINCIPAL</b>	
L x l x H	73 x 47 x 132,5 mm (2,87 x 1,75 x 5,22 pouces)
Poids	241 g (8.5 onces) sans les piles
Plage de mesure de température	-5°C à 50 °C (23 °F à 122 °F)
Résolution	0,1 °C (0,2 °F)
Fréquence du signal	433 MHz
Gamme de l'humidité	25% - 95%
Résolution de l'humidité	1%
Alimentation	2 piles UM-3 (AA) 1,5V
<b>CAPTEUR THERMO-HYGRO (THGN132N)</b>	
L X l x H	50 x 22 x 96 mm (1,97 x 0,87 x 3,78 pouces)
Poids	62 g (2,22 onces)
Distance de transmission	30 m (98 pieds) sans obstruction
Plage de mesure de température	-20°C à 60°C (-4°F à 140 °F)
Gamme de l'humidité	25% - 95%
Alimentation	1 pile UM 3 (AA) 1,5 V

## À PROPOS D'OREGON SCIENTIFIC

Pour plus d'informations sur les produits Oregon Scientific France, rendez-vous sur notre site:

[www.oregonscientific.fr](http://www.oregonscientific.fr).

Si vous êtes aux Etats-Unis, vous pouvez contacter notre support consommateur directement sur le site:

[www2.oregonscientific.com/service/support.asp](http://www2.oregonscientific.com/service/support.asp)

OU

par téléphone au: 1-800-853-8883

Pour des renseignements internationaux, rendez vous sur le site: [www2.oregonscientific.com/about/international.asp](http://www2.oregonscientific.com/about/international.asp).

## DÉCLARATION DE CONFORMITÉ EU

Par la présente Oregon Scientific déclare que l'appareil Station thermo-hygro avec heure radio pilotée (Modèle: RMR203HG) est conforme aux exigences essentielles et aux autres dispositions pertinentes de la directive 1999/5/CE. Une copie signée et datée de la déclaration de conformité est disponible sur demande auprès de notre Service Client.



**PAYS CONCERNÉS RTT&E**

Tous les pays Européens, la Suisse (CH)

et la Norvège (N)



# Stazione meteo con orologio radiocontrollato

**Modello: RMR203HG**

## MANUALE PER L'UTENTE

### INDICE

<b>Panoramica.....</b>	<b>2</b>
Vista Anteriore.....	2
Vista Posteriore.....	2
Sensore Remoto.....	3
<b>Operazioni Preliminari.....</b>	<b>3</b>
Inserimento Delle Batterie.....	3
<b>Sensore Remoto.....</b>	<b>3</b>
Trasmissione Dei Dati Del Sensore.....	4
<b>Orologio.....</b>	<b>4</b>
Ricezione dell'ora.....	4
Impostazione Manuale Dell'ora.....	5
<b>Temperatura e umidità.....</b>	<b>5</b>
Allarme rischio gelate.....	5
<b>Retroilluminazione.....</b>	<b>5</b>
<b>Reset.....</b>	<b>5</b>
<b>Precauzioni.....</b>	<b>6</b>
<b>Specifiche Tecniche.....</b>	<b>6</b>
<b>Informazioni su Oregon Scientific.....</b>	<b>7</b>
<b>Dichiarazione di Conformità EU.....</b>	<b>7</b>

## VISTA ANTERIORE (FIG 1)

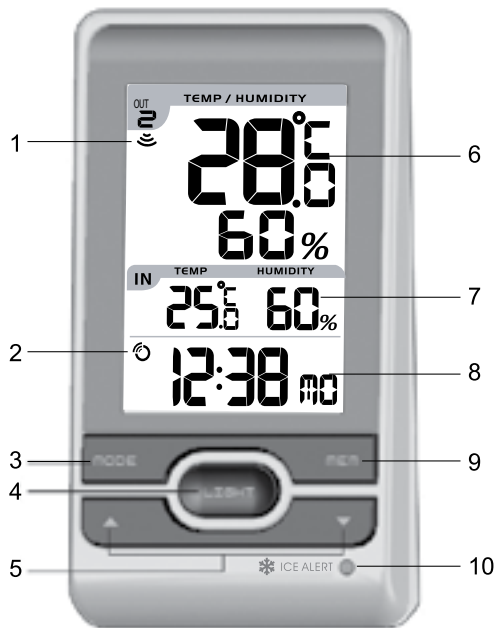

1. Indicatore della ricezione del sensore remoto
2. Indicatore della ricezione del segnale orario
3. **MODE:** consente di modificare le impostazioni / la visualizzazione
4. **LIGHT:** consente di attivare la retroilluminazione per 5 secondi
5. ▲ / ▼ : consente di aumentare / diminuire

l'impostazione e di attivare / disattivare il segnale di ricezione dell'ora

6. Temperatura e umidità esterne
7. Temperatura e umidità interne
8. Orologio con giorno della settimana
9. **MEM:** consente di visualizzare temperatura / umidità attuali, massime e minime
10. Indicatore LED allarme ghiaccio

## VISTA POSTERIORE (FIG 2)

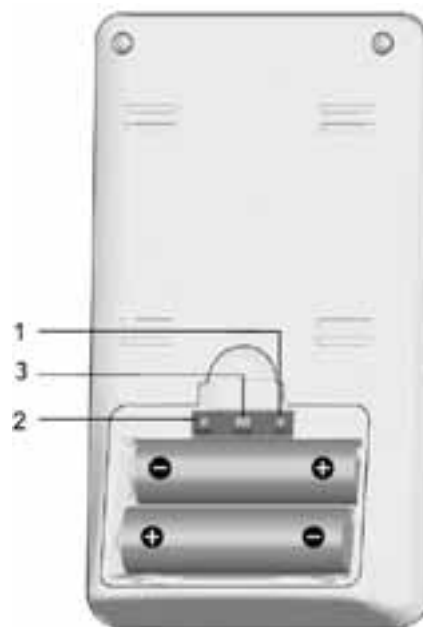

1. °C / °F: Consente di selezionare l'unità di misura della temperatura
2. **RESET**: Consente di ripristinare i valori predefiniti dell'unità
3. **EU / UK**: Consente di selezionare il segnale radio più vicino

### SENSORE REMOTO (FIG 3)

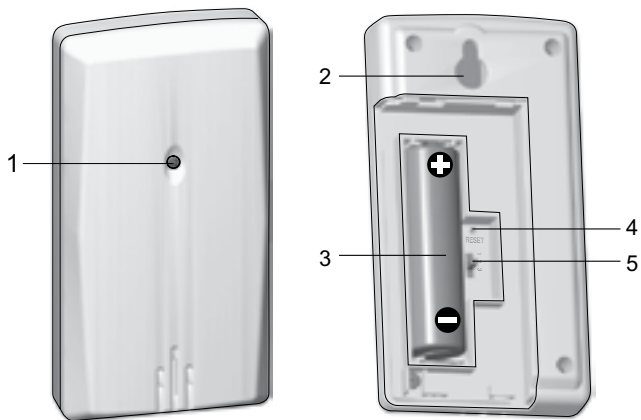

1. Indicatore LED di stato
2. Foro per fissaggio a parete
3. Vano batterie
4. Foro **RESET**
5. Levetta **CHANNEL**

## OPERAZIONI PRELIMINARI

### INSERIMENTO DELLE BATTERIE

1. Togliere il coperchio del vano batterie.
2. Inserire le batterie, rispettando la polarità indicata. (FIG 2).

 <b>POSIZIONE</b>	<b>SIGNIFICATO</b>
Orologio / sveglia	Batterie dell'unità principale in esaurimento
Area temperatura esterna e umidità	Batterie del sensore in esaurimento

### SENSORE REMOTO

L'unità principale è in grado di ricevere dati da un numero massimo di 3 sensori.

#### Installazione del sensore:

1. Aprire il vano batterie (FIG 3).
2. Selezionare un canale, quindi premere **RESET**.
3. Chiudere il vano batterie.
4. Posizionare il sensore entro 30 m dall'unità principale utilizzando il supporto da tavolo o il foro per il montaggio a parete.

**SUGGERIMENTO** La collocazione ideale del sensore è un luogo all'esterno dell'abitazione ad un'altezza non superiore a 1 ½ metro, dove possa essere protetto da luce solare diretta o umidità per garantire la precisione delle rilevazioni.



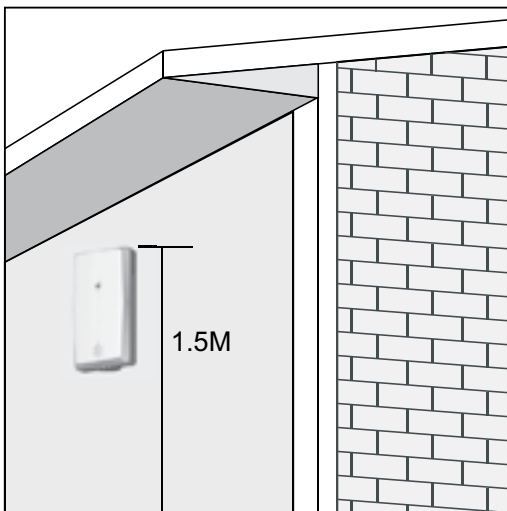

**NOTA** Si consiglia di utilizzare batterie alcaline in caso di uso prolungato e batterie al litio in ambienti con temperature inferiori allo 0.

## TRASMISSIONE DEI DATI DEL SENSORE

### Ricerca di un sensore:

Tenere premuto ▲ + **MODE** contemporaneamente.

L'icona di ricezione del sensore nell'area relativa al sensore

remoto ne indica lo stato:

ICONA	DESCRIZIONE
	L'unità principale è alla ricerca del/i sensore/i.
	È stato rilevato un canale.
	Impossibile trovare il sensore.

**SUGGERIMENTO** Il campo di trasmissione può variare in base a molti fattori. È possibile dover provare diverse posizioni prima di ottenere i risultati migliori.

## OROLOGIO

### RICEZIONE DELL'ORA

Questo prodotto è progettato per sincronizzare automaticamente il proprio orologio con un segnale orario.

Spostare la levetta **EU / UK** per selezionare il segnale da ricevere.

- EU: segnale DCF-77: entro 1500 km da Francoforte, Germania.
- UK: segnale MSF-60: entro 1500 km da Anthorn, Inghilterra.

### Attivazione / disattivazione della ricezione del segnale:

Per attivare la ricezione del segnale, tenere premuto ▲, per disattivarla tenere premuto ▼.

**NOTA** Per la ricezione sono necessari dai 2 ai 10 minuti. Se il segnale è debole, possono occorrere fino a 24 ore per riceverne uno valido. Se la ricezione non riesce, posizionare l'unità vicino a una finestra, tenere premuto ▲ per forzare la ricerca di un altro segnale.

**Indicatore della ricezione del segnale dell'ora:**

SEGNALE FORTE	SEGNALE DEBOLE	NESSUN SEGNALE
		

## IMPOSTAZIONE MANUALE DELL'ORA

Per impostare l'ora manualmente, disattivare prima la ricezione del segnale.

1. Tenere premuto **MODE**.
2. Premere ▲ o ▼ per modificare le impostazioni.
3. Premere **MODE** per confermare.
4. L'ordine delle impostazioni è: time zone, formato ora 12 / 24, ora, minuto, anno, modalità calendario (giorno – mese / mese – giorno), mese, giorno e lingua.

La differenza di fuso orario imposta l'orologio a + / - 23 ore dall'ora del segnale ricevuto.

**NOTA** Le opzioni della lingua sono inglese (E), tedesco (D), francese (F), italiano (I) e spagnolo (S).

**Selezione della modalità di visualizzazione:**

Premere **MODE** per scegliere tra ora con secondi / giorno della settimana / calendario.

## TEMPERATURA E UMIDITÀ

**Selezione delle unità di misura della temperatura:**

Premere °C / °F.

**Attivazione della ricerca automatica tra i sensori:**

Tenere premuto ▼ + MEM per visualizzare i dati di ciascun sensore per 3 secondi. Per terminare, premere ▲.

**Alternanza delle rilevazioni attuale, minima e massima del sensore selezionato:**

Premere ripetutamente MEM.

**Cancellazione delle rilevazioni:**

Tenere premuto MEM.

## ALLARME RISCHIO GELATE

Se il sensore del canale 1 scende tra i 3°C e i -2 °C, l'indicatore LED lampeggia e smetterà di lampeggiare quando la temperatura sarà uscita da questa fascia.

## RETROILLUMINAZIONE

Premere **LIGHT** per attivare la retroilluminazione per 5 secondi.

## RESET

Premere **RESET** per ripristinare le impostazioni predefinite dell'unità.

## PRECAUZIONI

- Non sottoporre il prodotto a forza eccessiva, urti, polvere, temperatura o a umidità.
- Non otturare i fori di aerazione con oggetti come giornali, tende, etc.
- Non immergere l'unità in acqua. Se si versa del liquido sul prodotto, asciugarlo immediatamente con un panno morbido e liscio.
- Non pulire l'unità con materiali abrasivi o corrosivi.
- Non manomettere i componenti interni. In questo modo si invalida la garanzia.
- Utilizzare solo batterie nuove. Non mescolare batterie nuove con batterie vecchie.
- Le immagini del manuale possono differire dalla realtà.
- Al momento dello smaltimento del prodotto, utilizzare la raccolta differenziata.
- Oregon Scientific declina ogni responsabilità per eventuali danni alle finiture causati dal posizionamento del prodotto su determinati tipi di legno. Consultare le istruzioni fornite dal fabbricante del mobile per ulteriori informazioni.
- Il contenuto di questo manuale non può essere ristampato senza l'autorizzazione del fabbricante.
- Non smaltire le batterie vecchie come rifiuto non differenziato. È necessario che questo prodotto venga smaltito mediante raccolta differenziata per essere trattato in modo particolare.
- Alcune unità sono dotate di una striscia di sicurezza per le batterie. Rimuovere la striscia dal vano batterie prima del primo utilizzo.

**NOTA** Le specifiche tecniche del prodotto e il contenuto del manuale per l'utente possono essere modificati senza preavviso.

## SPECIFICHE TECNICHE

TIPO	DESCRIZIONE
<b>UNITÀ PRINCIPALE</b>	
L x P x H	73 x 47 x 132,5 mm
Peso	241 g senza batteria
Campo di misurazione della temperatura	da -5°C a 50 °C
Risoluzione	0,1 °C (0,2 °F)
Frequenza segnale	433 MHz
Campo di misurazione umidità	25% - 95%
Risoluzione umidità	1%
Alimentazione	2 batterie UM-3 (AA) da 1,5V
<b>UNITÀ REMOTA (THGN132N)</b>	
L x P x H	50 x 22 x 96 mm
Peso	62 g
Campo di trasmissione	30 m senza ostruzioni
Campo di misurazione della temperatura	da -20°C a 60°C
Campo di misurazione umidità	25% - 95%
Alimentazione	1 batteria UM-3 (AA) da 1,5 V

## INFORMAZIONI SU OREGON SCIENTIFIC

Per avere maggiori informazioni sui nuovi prodotti Oregon Scientific visita il nostro sito internet [www.oregonscientific.it](http://www.oregonscientific.it), dove potrai trovare tutte le informazioni di cui hai bisogno. Per ricerche di tipo internazionale puoi visitare invece il sito [www2.oregonscientific.com/about/international.asp](http://www2.oregonscientific.com/about/international.asp).

## DICHIARAZIONE DI CONFORMITA' EU

Con la presente Oregon Scientific dichiara che questo prodotto (Modello: RMR203HG) è conforme ai requisiti essenziali ed alle altre disposizioni pertinenti stabilite dalla direttiva 1999/5/CE. Una copia firmata e datata della Dichiarazione di Conformità è disponibile, su richiesta, tramite il servizio clienti della Oregon Scientific.



**PAESI CONFORMI ALLA DIRETTIVA R&TTE**

Tutti I Paesi Ue, Svizzera (CH)

E Norvegia (N)

# Temperatuur- en Vochtigheidsstation met Atoomtijd

Model: RMR203HG

## HANDLEIDING

### INHOUD

<b>Overzicht</b> .....	2
Voorkant.....	2
Achterkant.....	2
Buitensensor.....	3
<b>Starten</b> .....	3
Plaats De Batterijen.....	3
<b>Buitensensor</b> .....	3
Sensor Gegevens Verzending.....	4
<b>Klok</b> .....	4
Klok Ontvangst.....	4
Klok Handmatig Instellen.....	5
<b>Temperatuur en Vochtigheid</b> .....	5
Vorstwaarschuwing.....	5
<b>Schermverlichting</b> .....	5
<b>Reset</b> .....	5
<b>Waarschuwingen</b> .....	5
<b>Specificaties</b> .....	6
<b>Over Oregon Scientific</b> .....	6
<b>EU-Verklaring van Conformiteit</b> .....	7

## OVERZICHT

### VOORKANT (FIG 1)

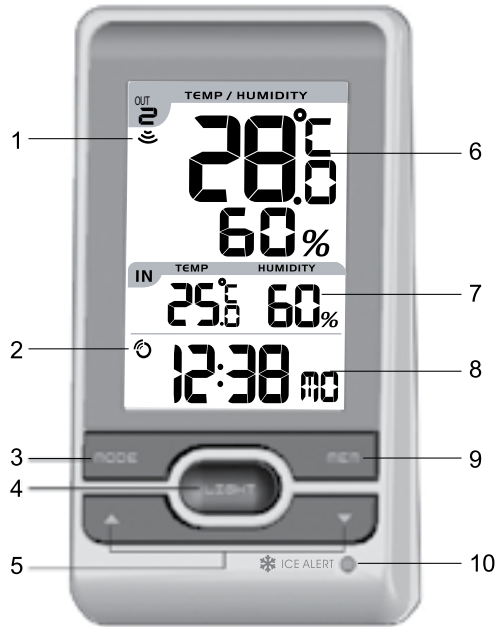

1. Ontvangstindicator buitensensor
2. Ontvangstindicator van kloksignaal
3. **MODE**: Instellingen / Scherm Aanpassen
4. **LIGHT**: Activeer schermverlichting voor 5 seconden
5. ▲ / ▼: Verhogen / verlagen instelling; aanzetten / uitzetten klok ontvangstsignaal
6. Buitentemperatuur en -vochtigheid

7. Binnentemperatuur en -vochtigheid
8. Klok met dag van de week
9. **MEM**: Bekijk huidige maximum en minimum temperatuur / vochtigheid
10. Indicator-LED vorstwaarschuwing

### ACHTERKANT (FIG 2)

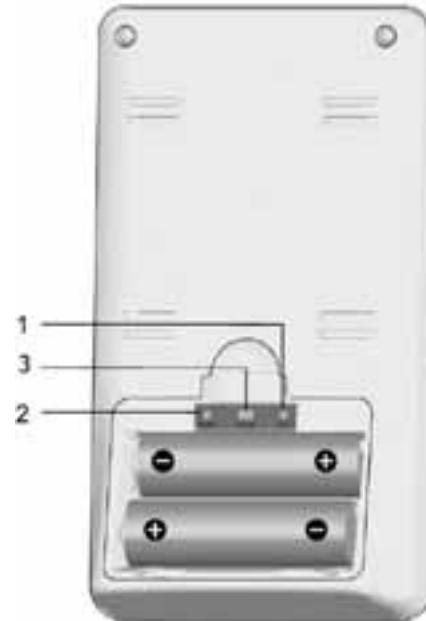

1. °C / °F: Temperatuureenheid Selecteren
2. **RESET**: Het apparaat terugzetten op standaardinstellingen
3. **EU / UK**: Selecteer dichtstbijzijnde kloksignaal

## BUITENSENSOR (FIG 3)

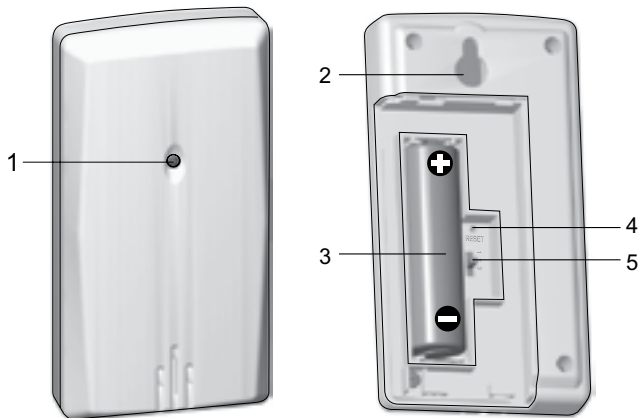

1. Statusindicator LED
2. Muurbevestigingsgat
3. Batterijvak
4. **RESET** gat
5. **KANAAL** schakelaar

## STARTEN

### PLAATS DE BATTERIEN

1. Verwijder het klepje van het batterijvak.
2. Plaats de batterijen volgens de aangegeven polariteit. (zie FIG 2).

 LOCATIE	BETEKENIS
Klok / Alarm	Batterij van het apparaat zwak
Buitemtemperatuur- en vochtigheidsvak	Batterij sensor zwak

## BUITENSENSOR

Het apparaat kan gegevens verzamelen van tot 3 sensoren.

### Om de sensor in te stellen:

1. Open het batterijvak. (zie FIG 3).
2. Selecteer een kanaal en druk op **RESET**.
3. Sluit het batterijvak.
4. Plaats de sensor binnen 30m (98 ft) van het basisstation door middel van tafelstandaard of muurbevestiging.

**TIP** De ideale plek voor nauwkeurige metingen van de sensor zou een locatie buitenshuis, op een hoogte van niet meer dan anderhalve meter zijn, waar geen negatieve invloed van direct zonlicht of overvloedige vochtigheid is.

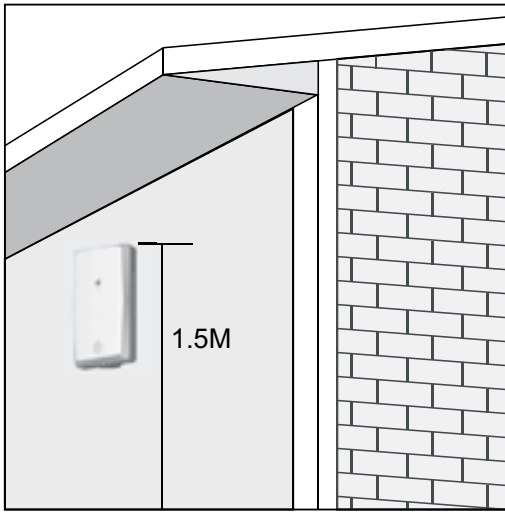

**NB** Wij raden u aan alkalinebatterijen te gebruiken voor langdurig gebruik en lithium batterijen bij temperaturen onder het vriespunt.

### SENSOR GEGEVENS VERZENDING

#### Om een sensor te zoeken:

Houd **▲** + **MODE** tegelijkertijd ingedrukt.

Het sensorontvangsticoon in het buitensensorvak geeft de status weer:

ICOON	BESCHRIJVING
	Het apparaat zoekt sensor(en).
	Kanaal gevonden.
	De sensor kan niet gevonden worden.

**TIP** Het zendbereik kan variëren, afhankelijk van allerlei factoren. U kunt het best verschillende plekken uitproberen om de beste voor uw sensor te vinden.

## KLOK

### KLOK ONTVANGST

Dit product is ontworpen om zijn klok automatisch te synchroniseren door middel van een kloksignaal.

Schuif de **EU / UK** schakelaar naar het te ontvangen signaal.

- EU: DCF-77 signaal: binnen 1500 km (932 mijl) van Frankfurt, Duitsland.
- UK: MSF-60 signaal: binnen 1500 km (932 mijl) van Anthorn, Engeland.

#### Om signaalontvangst aan/uit te zetten:

Houd **▲** ingedrukt om signaalontvangst aan te zetten of **▼** om het uit te zetten.

**NB** Synchronisatie kan 2-10 minuten duren. Als het signaal zwak is, kan het tot 24 uur duren om een geldig signaal te ontvangen. Indien geen signaal gevonden wordt, zet het



apparaat dan bij een raam en houd ▲ ingedrukt om het zoeken naar een signaal te forceren.

#### Ontvangstindicator van kloksignaal:

STERK SIGNAAL	ZWAK SIGNAAL	GEEN SIGNAAL
		

### KLOK HANDMATIG INSTELLEN

Om de klok handmatig in te stellen, moet u eerst signaalontvangst uit zetten.

1. Houd **MODE** ingedrukt.
2. Druk ▲ of ▼ om de instellingen te wijzigen.
3. Druk op **MODE** om te bevestigen.
4. De volgorde van instellingen is: tijdzone, 12 / 24 uur formaat, uren, minuten, jaar, kalendermodus (dag – maand / maand – dag), maand, dag en taal.

De tijdzone stelt de klok in op tot + / -23 uur van het ontvangen kloksignaal.

**NB** De beschikbare talen zijn Engels (E), Duits (D), Frans (F), Italiaans (I) en Spaans (S).

#### Om de weergavemodus te selecteren:

Druk **MODE** om te kiezen tussen weergave van klok met seconden / weekdag / kalender.

### TEMPERATUUR EN VOCHTIGHEID

#### Om de temperatuureenheid in te stellen:

Druk °C / °F.

#### Om automatisch door de sensoren te schakelen (auto-scan):

Houd ▼ + **MEM** ingedrukt om de gegevens van elke sensor 3 seconden weer te geven. Houd ▲ ingedrukt om te stoppen.

#### Om te kiezen tussen huidige, minimum en maximum gegevens van de geselecteerde sensor:

Druk herhaaldelijk op **MEM**.

#### Om de gegevens te wissen:

Houd **MEM** ingedrukt.

### VORSTWAARSCHUWING

Als de sensor op kanaal 1 tussen de 3°C tot -2°C (37°F tot 28°F) komt, zal de indicator-LED gaan knipperen, en hij zal weer stoppen wanneer de temperatuur weer buiten deze zone gaat.

### SCHERMVERLICHTING

Druk **LIGHT** om de schermverlichting gedurende 5 seconden te activeren.

### RESET

Druk **RESET** om de standaardinstellingen te gebruiken.

### WAARSCHUWINGEN

- Stel het apparaat niet bloot aan extreme klappen, schokken, stof, temperatuur of vochtigheid.
- Dek de ventilatiegaten niet af met kranten, gordijnen etc..
- Dompel het product nooit onder in water. Als u water

over het apparaat morst, droog het dan onmiddellijk af met een zachte stofvrije doek.

- Reinig het apparaat niet met krassende of bijtende materialen.
- Laat de interne componenten met rust. Anders kan dit de garantie beïnvloeden.
- Gebruik alleen nieuwe batterijen. Gebruik nooit oude en nieuwe batterijen door elkaar.
- De in deze handleiding weergegeven plaatjes kunnen afwijken van de werkelijkheid.
- Wanneer u dit product weg gooit, zorg dan dat het opgehaald wordt door de daarvoor bestemde afvaldienst.
- Dit product kan eventueel schade veroorzaken aan de laklaag van bepaalde houtsoorten. Oregon Scientific is hiervoor niet aansprakelijk. Lees de instructies van de fabrikant van het meubel voor meer informatie.
- De inhoud van deze handleiding mag niet worden vermenigvuldigd zonder toestemming van de fabrikant.
- Gooi lege batterijen niet bij het huisvuil. Dergelijk afval moet gescheiden verwerkt worden.
- Let op, sommige apparaten zijn voorzien van een batterijstrip. Verwijder deze strip uit het batterijvak alvorens het apparaat te gebruiken.

**NB** De technische specificaties van dit product en de inhoud van de handleiding zijn zonder voorafgaande waarschuwing aan veranderingen onderhevig.

## SPECIFICATIES

TYPE	BESCHRIJVING
<b>BASISSTATION</b>	
L x B x H	73 x 47 x 132.5 mm (2,87 x 1,75 x 5,22 in)
Gewicht	241 g (8,5 oz) zonder batterij
Temperatuurbereik	-5°C tot 50 °C (23 °F tot 122 °F)
Resolutie	0,1 °C (0,2 °F)
Signaalfrequentie	433 MHz
Vochtigheidsbereik	25% - 95%
Resolutie vochtigheid	1%
Voeding	2 x UM-3 (AA) 1,5V batterijen
<b>BUITENSOR (THGN132N)</b>	
L x B x H	50 x 22 x 96 mm (1,97 x 0,87 x 3,78 in)
Gewicht	62 g (2,22 ounces)
Zendbereik	30 m (98 ft) in open ruimte
Temperatuurbereik	-20 °C tot 60 °C (-4 °F tot 140 °F)
Vochtigheidsbereik	25% - 95%
Voeding	1 x UM-3 (AA) 1,5V batterijen

## OVER OREGON SCIENTIFIC

Bezoek onze website ([www.oregonscientific.com](http://www.oregonscientific.com)) om meer te weten over uw nieuwe product en andere Oregon Scientific producten zoals digitale fototoestellen, gezondheids- en fitnessuitrusting en weerstations. Op deze website vindt u tevens de informatie over onze klantendienst, voor het geval u ons wenst te contacteren.

## EU-VERKLARING VAN CONFORMITEIT

Bij deze verklaart Oregon Scientific dat deze Temperatuur- en Vochtigheidsstation met Atoomtijd (Model: RMR203HG) voldoet aan de essentiële eisen en aan de overige relevante bepalingen van Richtlijn 1999/5/EC. Een kopie van de getekende en gedateerde Conformiteits verklaring is op verzoek beschikbaar via onze Oregon Scientific klanten service.



### LANDEN DIE ZIJN ONDERWORPEN AAN RTT&E

Alle EU landen, Zwitserland **CH**

en Noorwegen **N**

# Estação de temperatura e umidade com relógio atômico

**Modelo: RMR203HG**

## MANUAL DO USUÁRIO

### ÍNDICE

- Visão Geral**.....2
- Vista Frontal..... 2
- Vista Traseira.....2
- Sensor Remoto.....3
- Primeiros Passos**.....3
- Inserção De Pilhas.....3
- Sensor Remoto**.....3
- Transmissão De Dados Do Sensor.....4
- Relógio**.....4
- Recepção do Relógio.....4
- Ajuste Manual do Relógio.....5
- Temperatura e umidade**.....5
- Aviso De Gelo.....5
- Luz de fundo**.....5
- Reset**.....5
- Precauções**.....5
- Especificações**.....6
- Sobre a Oregon Scientific**.....6
- Declaração de conformidade da UE**.....7

## VISÃO GERAL

## VISTA FRONTAL (FIG 1)

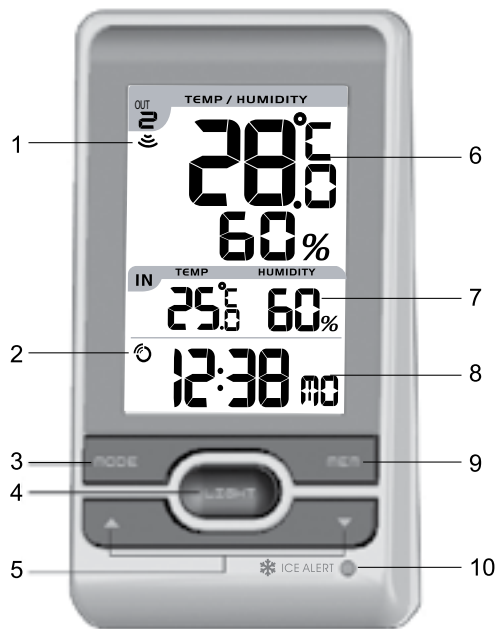

1. Indicador de recepção do sensor remoto
2. Indicador de recepção do sinal do relógio
3. **MODE**: altera os ajustes / display
4. **LIGHT**: ativa a luz de fundo por 5 segundos
5. ▲ / ▼ : aumenta / diminui o ajuste; ativa / desativa o sinal de recepção do relógio
6. Temperatura externa e umidade

7. Temperatura interna e umidade
8. Relógio com dias da semana
9. **MEM**: exibe a temperatura / umidade atual, máxima e mínima
10. Indicador LED de alerta de gelo

## VISTA TRASEIRA (FIG 2)

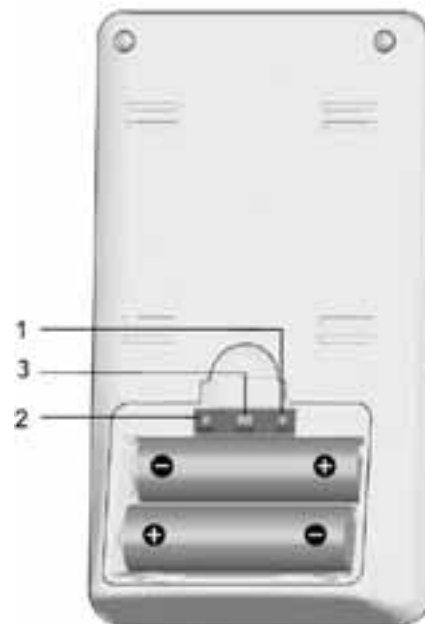

1. °C / °F: seleciona a unidade de temperatura
2. **RESET**: retorna a unidade aos valores de ajuste padrão
3. **EU / UK**: seleciona o sinal de rádio mais próximo

## SENSOR REMOTO (FIG 3)

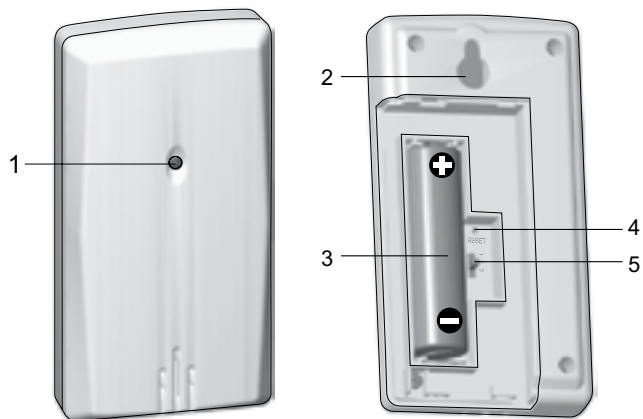

1. Indicador LED de status
2. Orifício para montagem em parede
3. Compartimento de pilhas
4. Orifício de **RESET**
5. Interruptor **CHANNEL**

## PRIMEIROS PASSOS

### INSERÇÃO DE PILHAS

1. Remova a tampa do compartimento de pilhas.
2. Insira as pilhas, fazendo a correspondência das polaridades. (consulte a FIG 2).

 LOCAL	SIGNIFICADO
Relógio / alarme	Pilhas da unidade principal fracas
Área de temperatura externa e umidade	Pilhas do sensor fracas

## SENSOR REMOTO

A unidade principal pode coletar dados de até 3 sensores.

### Para ajustar o sensor:

1. Abra o compartimento de pilhas. (consulte a FIG 3).
2. Selecione um canal e pressione **RESET**.
3. Feche a tampa do compartimento de pilhas.
4. Posicione o sensor a uma distância de 30 m (98 pés) da unidade principal usando a base de mesa ou montagem em parede.

**DICA** A posição ideal do sensor seria qualquer local no exterior da casa, a uma altura não superior a 1,52 m (5 pés) e que possa ficar protegido da luz direta do sol ou das condições de umidade para uma leitura exata.

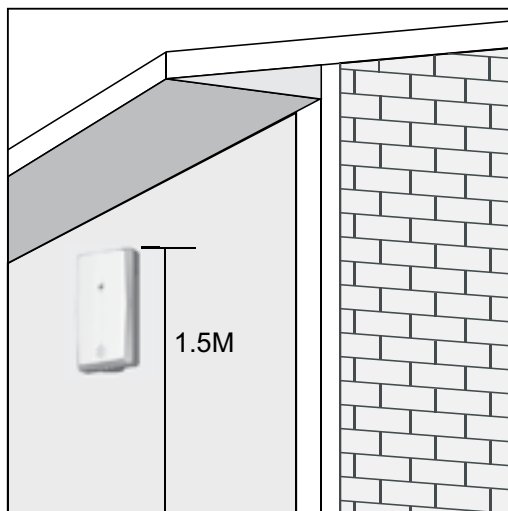

**NOTA** Use pilhas alcalinas para um maior tempo de uso e baterias de lítio consumíveis em temperaturas abaixo do nível de congelamento.

## TRANSMISSÃO DE DADOS DO SENSOR

### Para pesquisar um sensor:

Pressione e segure **▲ + MODE** simultaneamente.

O ícone de recepção do sensor na área do sensor remoto mostra o status:

ÍCONE	DESCRIÇÃO
	A unidade principal está pesquisando o(s) sensor(es).
	Um canal foi localizado.
	O sensor não pôde ser localizado.

**DICA** A faixa de transmissão pode variar dependendo de muitos fatores. Você pode precisar testar em vários locais para obter os melhores resultados.

## RELÓGIO

### RECEPÇÃO DO RELÓGIO

Este produto foi projetado para sincronizar seu relógio automaticamente com um sinal do relógio.

Deslize **EU / UK** para selecionar o sinal recebido.

- EU: Sinal DCF-77: dentro de 1500 km (932 milhas) de Frankfurt, Alemanha.
- UK: Sinal MSF-60: dentro de 1500 km (932 milhas) de Anthorn, Inglaterra.

### Para ativar/desativar a recepção do sinal:

Pressione e segure **▲** para ativar ou **▼** para desativar a recepção do sinal.

**NOTA** A recepção leva de 2 a 10 minutos. Se o sinal estiver fraco, poderá levar até 24 horas para obter um sinal válido.

Se a recepção do sinal não for bem sucedida, coloque sua unidade ao lado de uma janela, pressione e segure ▲ para forçar outra busca de sinal.

#### Indicador de recepção do sinal do relógio:

SINAL FORTE	SINAL FRACO	NENHUM SINAL
		

### AJUSTE MANUAL DO RELÓGIO

Para ajustar o relógio manualmente, desative primeiro a recepção do sinal.

1. Pressione e segure **MODE**.
2. Pressione ▲ ou ▼ para alterar os ajustes.
- 3 Pressione **MODE** para confirmar.
4. A ordem de ajuste é: fuso horário, formato de 12/24 horas, hora, minuto, ano, modo calendário (dia - mês / mês - dia), mês, dia e idioma.

O deslocamento do fuso horário faz um ajuste em + / - 23 horas com base na hora do sinal do relógio recebido.

**NOTA** As opções de idioma são Inglês (E), Alemão (D), Francês (F), Italiano (I) e Espanhol (S).

#### Para selecionar o modo de exibição:

Pressione **MODE** para escolher entre relógio com segundos / dias da semana / calendário.

### TEMPERATURA E UMIDADE

#### Para alternar a unidade de temperatura:

Pressione °C / °F.

#### Para iniciar a pesquisa automática entre sensores:

Pressione e segure ▼ + **MEM** para exibir os dados do sensor por 3 segundos. Para finalizar, pressione ▲.

#### Para alternar entre os registros atual, mínimo e máximo do sensor selecionado:

Pressione **MEM** repetidamente.

#### Para limpar os registros:

Pressione e segure **MEM**.

### AVISO DE GELO

Se a temperatura do sensor do canal 1 cair e ficar entre 3°C e -2 °C (37°F e 28°F), o indicador LED piscará e parará de piscar uma vez que a temperatura ficar fora de faixa.

### LUZ DE FUNDO

Pressione **LIGHT** para ativar a luz de fundo por 5 segundos.

### RESET

Pressione **RESET** para retornar aos ajustes padrão.

### PRECAUÇÕES

- Não submeta a unidade a forças excessivas, impactos, poeiras, oscilações de temperatura ou umidade.
- Não obstrua as aberturas de ventilação com itens como jornais, cortinas, etc.



- Não mergulhe a unidade na água. Se respingar líquido nela, seque-a imediatamente com um pano macio e que não solte fiapos.
- Não limpe a unidade com material abrasivo ou corrosivo.
- Não altere os componentes internos da unidade. Isso invalidará sua garantia.
- Utilize apenas pilhas novas. Não misture pilhas novas e usadas.
- As imagens mostradas neste manual podem diferir da imagem real.
- Ao descartar este produto, certifique-se de que ele seja coletado separadamente para tratamento especial.
- A colocação deste produto sobre certos tipos de madeira pode resultar em danos ao seu acabamento, pelos quais a Oregon Scientific não se responsabilizará. Consulte as instruções de cuidados do fabricante do móvel para obter informações.
- O conteúdo deste manual não pode ser reproduzido sem a permissão do fabricante.
- Não descarte baterias usadas em locais não apropriados. É necessária a coleta do lixo em questão de maneira separada para tratamento especial.
- Observe que algumas unidades estão equipadas com uma tira de segurança da bateria. Remova a tira do compartimento de bateria antes do primeiro uso.

**NOTA** As especificações técnicas para este produto e o conteúdo do manual do usuário estão sujeitos à alteração sem aviso prévio.

## ESPECIFICAÇÕES

TIPO	DESCRIÇÃO
<b>UNIDADE PRINCIPAL</b>	
C x L x A	73 x 47 x 132,5 mm (2,87 x 1,75 x 5,22 pol)
Peso	241 g (8,5 onças) sem pilhas
Faixa de temperatura	-5°C a 50 °C (23 °F a 122 °F)
Resolução	0,1 °C (0,2 °F)
Frequência do sinal	433 MHz
Faixa de umidade	25% - 95%
Resolução de umidade	1%
Alimentação	2 pilhas UM-3 (AA) de 1,5 V
<b>UNIDADE REMOTA (THGN132N)</b>	
C x L x A	50 x 22 x 96 mm (1,97 x 0,87 x 3,78 pol)
Peso	62 g (2,22 onças)
Faixa de transmissão	30 m (98 pés) sem obstrução
Faixa de temperatura	-20 °C a 60 °C (-4 °F a 140 °F)
Faixa de umidade	25% - 95%
Alimentação	1 pilha UM-3 (AA) de 1,5V

## SOBRE A OREGON SCIENTIFIC

Visite nosso site ([www.oregonscientific.com.br](http://www.oregonscientific.com.br)) para saber mais sobre os produtos Oregon Scientific.



Caso você necessite de mais informações ou tenha dúvidas, entre em contato com o nosso Serviço de Atendimento ao Consumidor através do telefone (11) 5095-2329 ou e-mail [sac@oregonscientific.com.br](mailto:sac@oregonscientific.com.br).

## DECLARAÇÃO DE CONFORMIDADE DA UE

Oregon Scientific declara que este(a) Estação de temperatura e umidade com relógio atômico (Modelo: RMR203HG) está conforme com os requisitos essenciais e outras provisões da Diretriz 1999/5/CE. Uma cópia assinada e datada da Declaração de Conformidade está disponível para requisições através do nosso SAC.



### PAISES SUJEITOS A NORMA R&TTE

Todos os países da União Européia, Suíça   
e Noruega 

# Station för temperatur och luftfuktighet med radioklocka Modell: RMR203HG

## BRUKSANVISNING

### INNEHÅLL

<b>Produktöversikt</b> .....	2
Vy Framsida.....	2
Vy Baksida.....	2
Trådlös Sensor.....	3
<b>Att Komma Igång</b> .....	3
Sätt i batterier.....	3
<b>Trådlös Sensor</b> .....	3
Sensordataöverföring.....	4
<b>Klocka</b> .....	4
Klockmottagning.....	4
Manuell Inställning Av Klockan .....	5
<b>Temperatur och luftfuktighet</b> .....	5
Halkvarning.....	5
<b>Bakgrundsbelysning</b> .....	5
<b>Reset</b> .....	5
<b>Försiktighetsåtgärder</b> .....	5
<b>Specifikationer</b> .....	6
<b>OM Oregon Scientific</b> .....	7
<b>EU-försäkrans om överensstämmelse</b> .....	7

# PRODUKTÖVERSIKT

## VY FRAMSIDA (FIG 1)

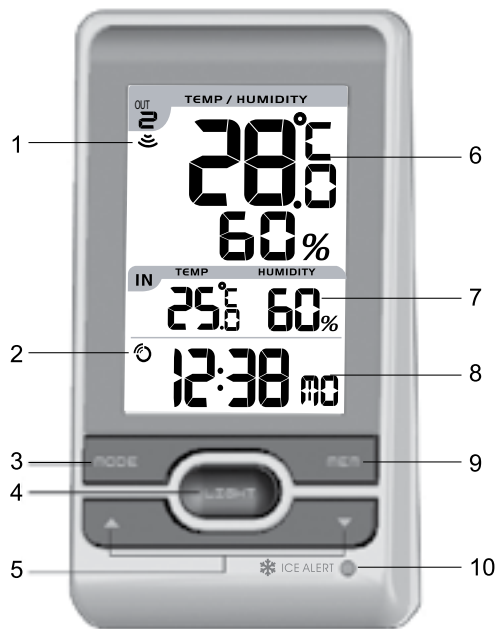

1. Mottagningsindikator för fjärrsensor
2. Indikator för radiomottagningsignal
3. **MODE**: Ändra display / inställningar
4. **LIGHT**: Aktiverar bakgrundsbelysning i 5 sekunder
5. ▲ / ▼: Öka / minska inställning, aktivera / avaktivera klockmottagning
6. Utomhustemperatur och luftfuktighet

7. Inomhustemperatur och luftfuktighet
8. Klocka med veckodag
9. **MEM**: Visa nuvarande, högsta och lägsta temperatur / luftfuktighet
10. Frostindikator av LED-typ

## VY BAKSIDA (FIG 2)

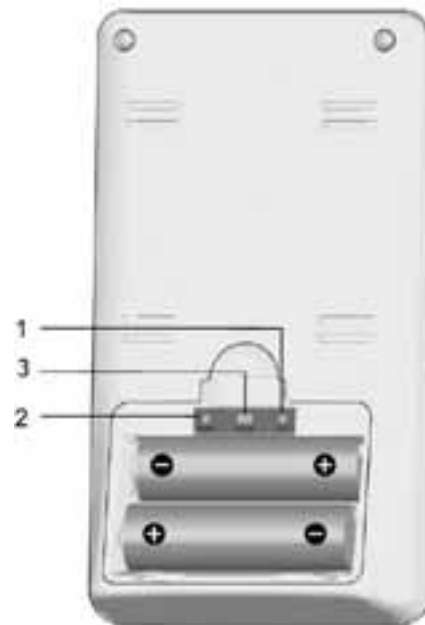

1. °C / °F: Välj temperaturenhet
2. **RESET**: Återställ enheten till fabriksinställning
3. **EU / UK**: Välj närmsta radiosignal

## TRÅDLÖS SENSOR (FIG 3)

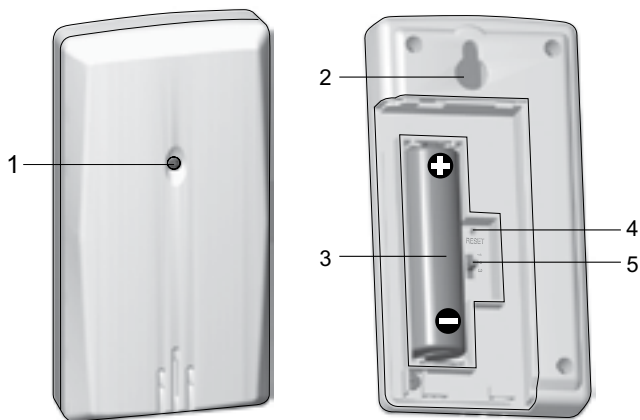

1. LED indikator
2. Väggh monteringshål
3. Batterifack
4. **RESET** knapp
5. Kanalomkopplare

## ATT KOMMA IGÅNG

### SÄTT I BATTERIER

1. Öppna batteriluckan.
2. Se till att batterierna sätts in med rätt polaritet (se figur 2).

 <b>PLACERING</b>	<b>BETYDELSE</b>
Klocka / alarm	Huvudbatteri svagt
Utomhustemperatur och luftfuktighetsomr	Sensorbatterier svaga

## TRÅDLÖS SENSOR

Huvudenheten kan samla in data från upp till 3 sensorer.

### Att ställa in sensorn:

1. Öppna batterifacket (se figur. 3).
2. Välj en kanal och tryck sedan **RESET**.
3. Stäng batteriluckan.
4. Placera sensorn inom 30m från huvudenheten genom att använda väggmontering eller bordsstativ.

**TIPS** Bästa placering av sensorn är på en plats ej högre än 1,5m och skyddad från direkt sol och regn, för att få en tillförlitlig mätning.

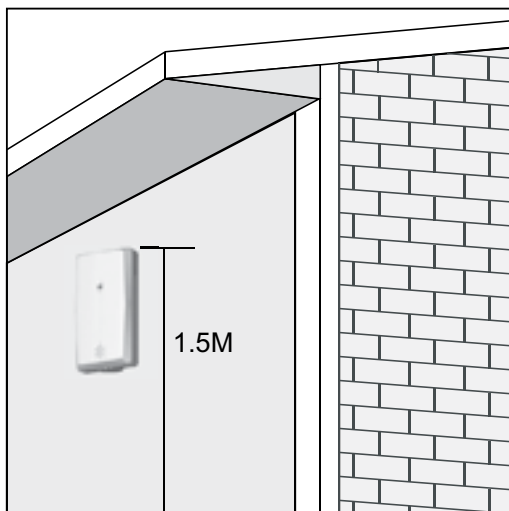

**NOTERA** Använd alkaliska batterier för längre livslängd och lithiumbatterier vid temperaturer under fryspunkten.

## SENSORDATAÖVERFÖRING

### För att leta efter en sensor:

Tryck och håll inne **▲ + MODE** samtidigt.

Mottagningsikonen som visas i sensorområdet visar statusen:

IKON	BESKRIVNING
	Huvudenheten söker efter fjärrenhet(er).
	En kanal har hittats.
	Fjärrenheten kan inte hittas.

**TIPS** Sändningsräckvidden kan variera beroende på många faktorer. Du kan behöva experimentera med olika platser för att erhålla det bästa resultatet.

## KLOCKA

### KLOCKMOTTAGNING

Denna produkt är gjord för att automatiskt synkronisera klockan när den tar emot en klocksignal.

Ställ **EU / UK** för att välja önskad signal.

- EU: DCF-77 signal: inom 1500 km från Frankfurt, Tyskland.
- UK: MSF-60 signal: inom 1500 km från Anthorn, England.



### Att aktivera / avaktivera radiosignalmottagning:

Tryck och håll inne **▲** för att aktivera eller **▼** för att avaktivera signalmottagning.

**NOTERA** Mottagning tar 2-10 minuter. Om signalen är svag, kan det ta upp till 24 timmar innan en radiosignal kan

mottagas. Om signalmottagningen är otillräcklig, placera enheten i närheten av ett fönster, tryck och håll inne ▲ för att framtvinga ytterligare en signalsökning.

#### Indikator för radiomottagningssignal:

STARK SIGNAL	SVAG SIGNAL	INGEN SIGNAL
		

### MANUELL INSTÄLLNING AV KLOCKAN

Avaktivera radiomottagningen innan manuell inställning.

1. Tryck och håll inne **MODE**.
2. Tryck ▲ eller ▼ för att ändra inställningarna.
3. Tryck **MODE** för att bekräfta.
4. Ordningen för inställningarna är: tidszon, 12/24 tim format, timme, minut, år, datum mode (dag - månad / månad - dag), månad, dag och språk.

Tidszonsinställningen kan användas för att ställa klockan upp till + / 23 timmar från den mottagna klocktiden.

**NOTERA** Språkalternativen är (E) Engelska, (F) Franska, (D) Tyska, (I) Italienska och (S) Spanska.

#### Att välja visningsläge:

Tryck **MODE** för att välja mellan klocka med sekunder / veckodag / datum.

### TEMPERATUR OCH LUFTFUKTIGHET

#### För att växla temperaturenhet:

Tryck °C / °F.

#### För att automatiskt växla mellan sensorer:

Tryck och håll inne ▼ + MEM för att visa varje sensors data i 3s. För att avsluta tryck ▲.

#### För att växla mellan aktuellt, minimum och maximum värde för aktuell sensor:

Tryck MEM upprepade gånger.

#### För att radera minnet:

Tryck och håll inne MEM.

### HALKVARNING

Om sensorn på kanal 1 mäter mellan 3°C och -2 °C kommer LED-indikatorn att blinka, och kommer att sluta blinka när temperaturen är utanför detta område.

### BAKGRUNDSBELYSNING

Tryck **LIGHT** för att tända bakgrundsbelysningen i 5 sekunder.

### RESET

Tryck **RESET** för att återgå till grundinställningarna.

### FÖRSIKTIGHETSÅTGÄRDER

- Utsätt inte produkten för extrema krafter, stötar, damm eller kraftiga variationer i temperatur eller luftfuktighet.
- Övertäck inte ventilationshål med tidningar, gardiner e.d.
- Lägg aldrig ner produkten i vatten. Om du spiller vätska

på produkten skall den omedelbart torkas torr med en luddfri trasa.

- Rengör inte produkten med rengöringsmedel som innehåller repande eller korroderande ämnen.
- Mixtra inte med interna komponenter. Detta förverkar garantin.
- Använd endast nya batterier. Blanda inte gamla och nya batterier.
- Bilder i manualen kan skilja sig från verkligheten.
- Denna produkt skall vid kassering sorteras som elektronikskrot.
- Placering av denna produkt på vissa träytor kan resultera i skador på ytan, för vilka Oregon Scientific ej ansvarar. Konsultera möbeltillverkaren för information.
- Innehållet i denna manual får ej kopieras utan tillverkarens medgivande.
- Släng inte förbrukade batterier som vanligt restavfall. De bör slängas i avsedd behållare på en återvinningsstation.
- Observera att vissa enheter har en plastremsa för att spara batteri. Ta bort plastremsan i batteriluckan innan första användning.

**NOTERA** De tekniska specifikationerna och innehållet i denna manual kan komma att ändras utan vidare upplysning.

## SPECIFIKATIONER

TYP	BESKRIVNING
<b>AV HUVUDENHET</b>	
L x B x H	73 x 47 x 132,5 mm (2,87 x 1,85 x 5,22 tum )
Vikt	241 g utan batteri
Temperaturområde	-5°C till 50°C
Upplösning	0,1°C
Signalfrekvens	433 MHz
Luftfuktighetsområde	25% - 95%
Upplösning luftfuktigh	1%
Drift	2 x UM-3 (AA) 1.5V batteri
<b>TRÅDLÖS SENSOR (THGN132N)</b>	
L x B x H	50 x 22 x 96 mm (1.97 x 0.87 x 3.78 tum)
Vikt	62 g
Överföringsavstånd	30 m fri sikt
Temperaturområde	-20°C till 60°C
Luftfuktighetsområde	25% - 95%
Drift	1 x UM-3 (AA) 1.5 V batteri



## OM OREGON SCIENTIFIC

Besök vår hemsida ([www.oregonscientific.se](http://www.oregonscientific.se)) för att se mer av våra produkter såsom digitalkameror; MP3 spelare; projektionsklockor; hälsoprodukter; väderstationer; DECT-telefoner och konferenstelefoner.

Hemsidan innehåller också information för våra kunder i de fall ni behöver ta kontakt med oss eller behöver ladda ner information. Vi hoppas du hittar all information du behöver på vår hemsida och om du vill komma i kontakt med Oregon Scientific kundkontakt besöker du vår lokala hemsida [www.oregonscientific.se](http://www.oregonscientific.se) eller [www.oregonscientific.com](http://www.oregonscientific.com) för att finna telefonnummer till respektive supportavdelning.

## EU-FÖRSÄKRAN OM ÖVERENSSTÄMMELSE

Härmed intygar Oregon Scientific att denna Station för temperatur och luftfuktighet med radioklocka (Modell: RMR203HG) står i överensstämmelse med de väsentliga egenskapskrav och övriga relevanta bestämmelser som framgår av direktiv 1999/5/EG. En signerad kopia av "DECLARATION OF CONFORMITY" kan erhållas vid hänvändelse till OREGON SCIENTIFIC servicecenter.



### LÄNDER SOM OMFATTAS AV RTTE-DIREKTIVET

Alla länder inom EU, Schweiz (CH)

och Norge (N)

© 2007 Oregon Scientific. All rights reserved.

086L005042-017