

### 355ZB2654

#### Unit Features and Controls

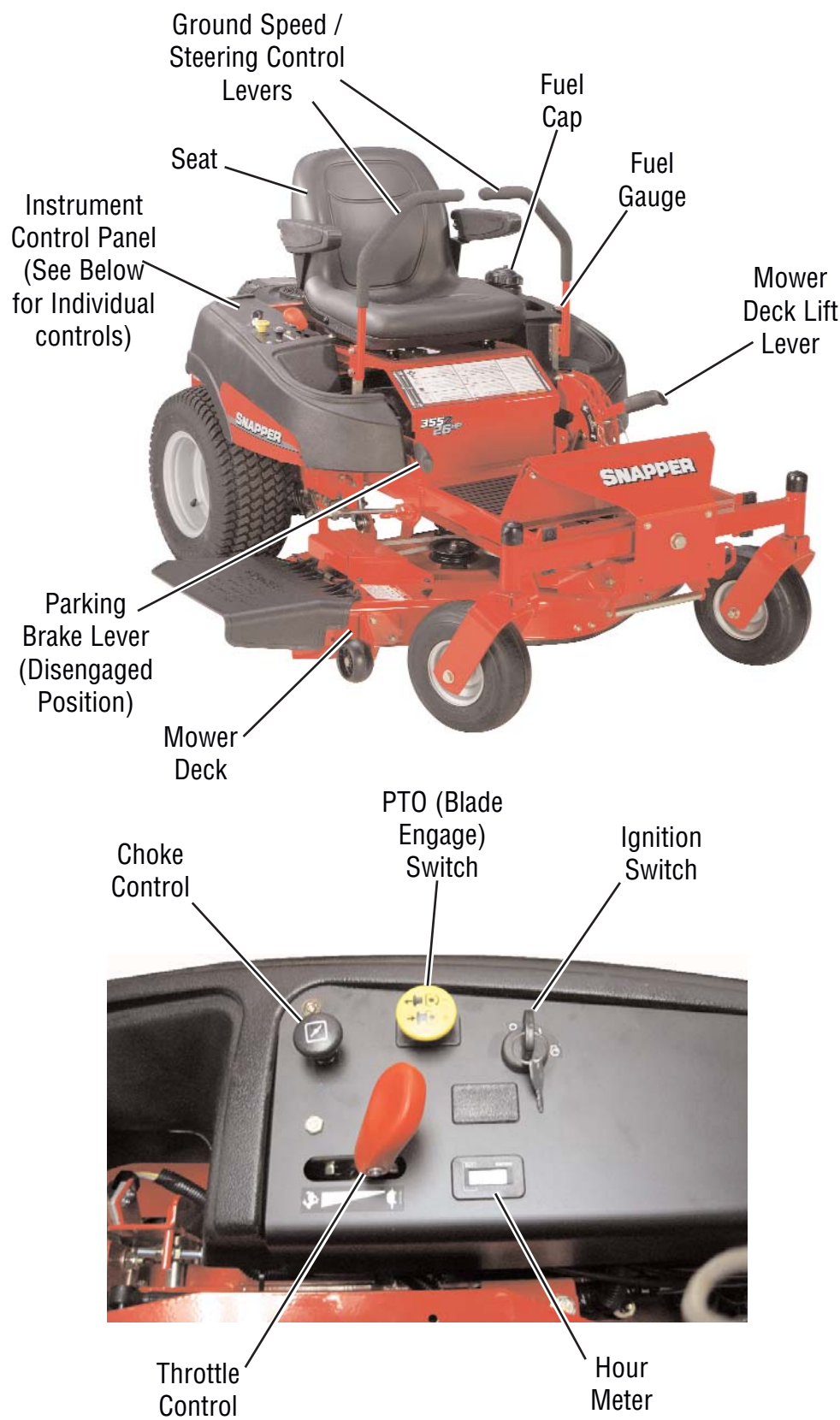

#### Items Needed for Assembly

- Unleaded Fuel (Minimum of 87 Octane)
- Tire Pressure Gauge
- 6-10 Amp Battery Charger
- 1/2" SAE Socket Wrench

#### Items Included with Unit

- Manual Packet
- Hardware Bag (Located Inside of Manual Packet) includes:
  - 5/16" Nylock Flange Nut (4) for installing seat.
- Seat
- Ground Speed / Steering Control Levers
- Set of Two Ignition Keys

### 1 Unpack the Unit

- Remove the top, sides and ends of the crate. If available, a reciprocating saw is the best tool for the job.
- Remove all packaging materials from the crate and the unit. Remove any banding securing the unit to the crate.
- Remove the plastic wrapping that holds the discharge chute in the upright position.

### 2 Push the Unit off the Crate

- Disengage the Parking Brake (A, Figure 1) by pushing the lever forward and down.
- Disengage the Transmission Release Levers (A, Figure 2), by pulling them back and out towards the side of the machine (C).
- Roll the unit off of the crate.
- Engage the Parking Brake by pulling the parking brake lever up and back.
- Engage the Transmission Release Levers (B, Figure 2).

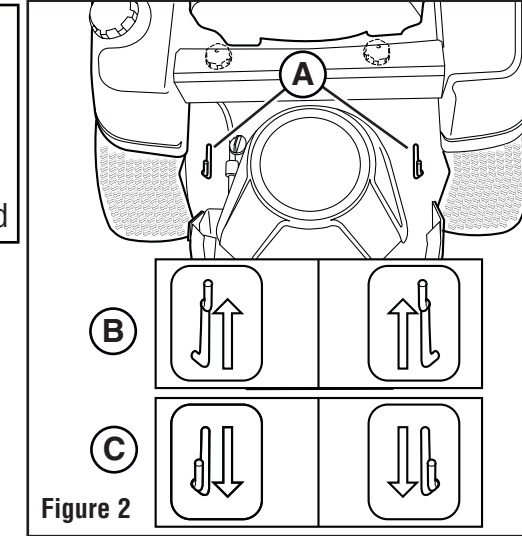
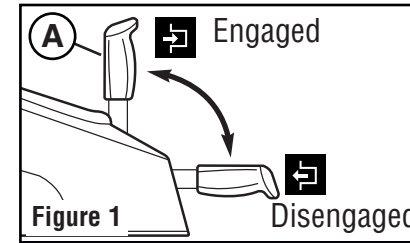

### 3 Read the Manuals

- Locate the operator's manual in the manual packet. You should always read and follow the instructions in the operator's manual. Proper care, performance tips and safety information are located in this important document.

### 4 Install the Ground Speed / Steering Control Levers

- **Positioning the Ground Speed / Steering Control Levers**  
The ground speed / steering control levers (A, Figure 3) must be moved to the upright position before attempting to operate the machine.
  1. Remove the bottom mounting hardware (B). Discard the manilla tag (C).
  2. Loosen the upper mounting hardware (D).
  3. Position the ground speed / steering control levers in the upright position. See Figure 3.
  4. Loosely install the 5/16-18 X 1" bolt (E), 5/16" lock washer (F), 5/16" flat washer (G) that was removed in step 1, through the ground speed / steering control lever into the control lever base (H) as shown in Figure 3.
  5. Repeat process for other side of unit.

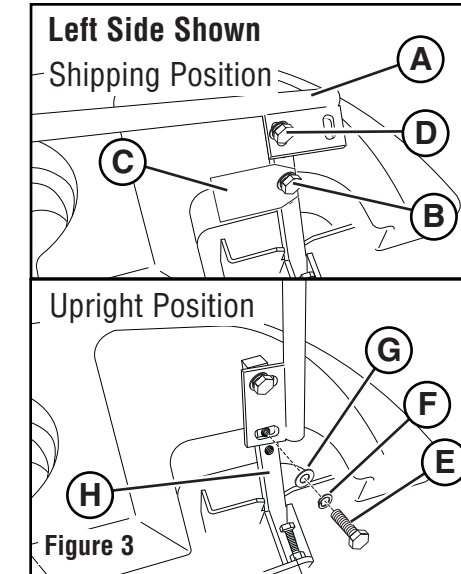

- **Lever Alignment Adjustment:** From the neutral position, pivot the ground speed / steering control levers in towards the center of the machine. If one of the levers is tilted further forward (B, Figure 4) or back (A) then the other lever, pivot the levers forward or backwards to align (C) with each other. Tighten the mounting bolts.

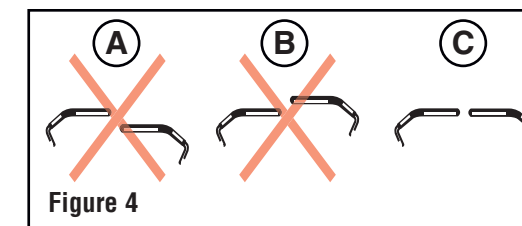

### 5 Install the Seat

- Install the seat (A, Figure 5) onto the seat plate (B) and fasten securely with the 5/16" nylock flange nuts (C).
- Press the seat switch wire harness end onto the seat switch (D, Figure 5) until the latch of the seat switch wire harness end snaps down over the lock on the seat switch.

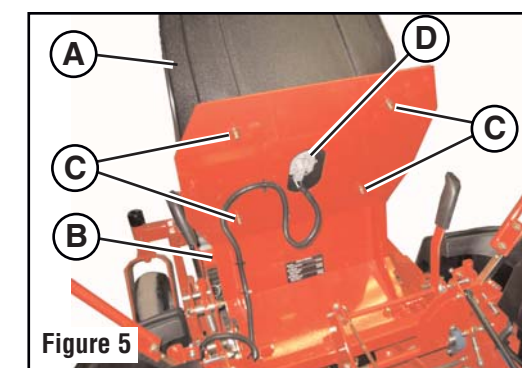

### 6 Charge the Battery

- Check the date on the top or side of the battery (A, Figure 6). If the unit is being put into service after the date indicated on the battery, charge the battery for one hour at 6-10 amps.



### 7 Check the Tire Pressure

- Adjust the air pressure of the rear tires to 15 PSI, and the front tires to 25 PSI.

### 8 Check the Engine Oil Level

- *Note: The engine is shipped with oil. However, the oil level should be checked before attempting to start the engine. The unit should be parked on a flat, level surface to check the oil.*
- Remove the oil fill cap (A, Figure 7). Wipe the dipstick, replace the cap, then remove and check the oil level. The oil level should be between the 'Full' and 'Add' marks on the dipstick.
- If necessary, add premium 10W-30 oil to the engine. Recheck the oil level.
- Replace and secure the oil fill cap.

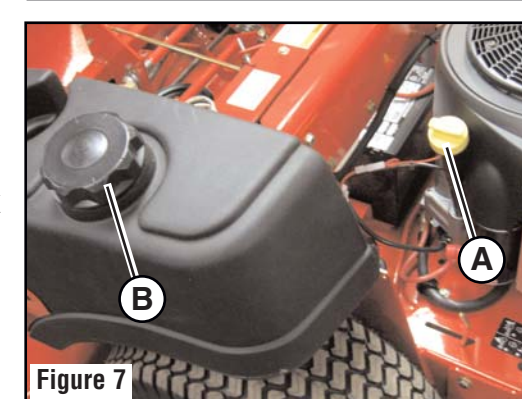

### 9 Add Fuel

- Remove the fuel cap (B, Figure 7).
- Add clean, fresh, unleaded fuel with a minimum of 87 octane to the fuel tank.
- Replace the fuel cap, and wipe up any fuel that may have spilled.

⚠ DANGER			
	<b>Operating on steep slopes can cause sliding and loss of steering, control and rollover.</b> See operator's manual. Reduce speed and use extreme caution on slopes. Avoid sudden turns or rapid speed changes. Do NOT operate on slopes over 15°.		<b>Wheels dropping over edges, ditches or embankments can cause rollovers, which may result in serious injury, death or drowning.</b> Do NOT operate near drop-offs or near water.
	<b>Amputation hazard</b> To avoid injury to children, stop mower when children are near. Do not mow in reverse. Look behind when backing. Never carry riders, especially children.		<b>Operating on wet or slippery slopes can cause sliding and loss of steering and control.</b> Do NOT operate on any slopes when wet or slippery.
⚠ WARNING			
Read operator's manual(s). Know location and function of all controls. Keep safety devices (guards, shields & switches) in place and working. Remove objects that can be thrown by the blade. Do NOT mow when children or others are around. NEVER carry children, even with blades off. Look down and behind - before and while backing. Avoid sudden turns.		Go across slopes, NOT up and down. If machine stops forward motion on a slope, stop the blades and drive slowly off the slope. Be sure blades and engine are stopped before placing hands or feet near blades. When leaving machine, shut off engine, remove key, and set parking brake. Do NOT operate this machine unless you are trained. Operating on slopes can be hazardous.	

### 10 Start the Engine

- Sit in the seat.
- Pivot the ground speed / steering control levers (A, Figure 8) out to the neutral (N) position.
- Pull the parking brake lever (A, Figure 1) back and up to the engaged position.
- Make sure the PTO (blade engage) switch (A, Figure 9) is in the down (DISENGAGED) position.
- Move the throttle control (B) to FAST.
- Pull the choke control (C) up to CHOKE.
- Turn the ignition key (D) to START.
- After the engine starts, release the ignition key, push the choke control down to OFF, and reduce the throttle to half speed to allow the engine to warm up.

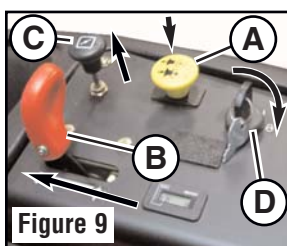
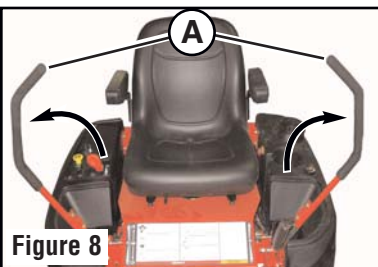

*Note: For normal mowing set the throttle control to FAST.*

### 11 Driving the Zero-Turn Riding Mower

**Note: It is highly recommended that you read the Basic Driving Section of your operator's manual before attempting to drive the mower.** The ground speed / steering control levers are responsive, and learning to gain a smooth and efficient control of the zero-turn rider's forward, reverse and turning movements will take some practice. Practice driving the mower on a flat, level surface where there is plenty of room to maneuver. Position the throttle to half speed and move the ground speed / steering control levers gently until you become accustomed to how the zero-turn rider handles before attempting more complex maneuvers.

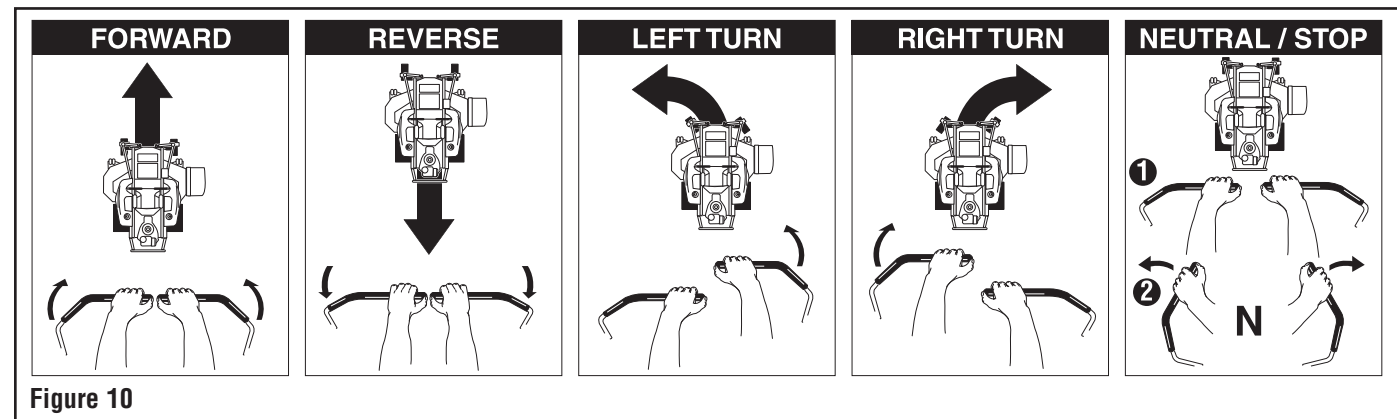

### 12 Mowing

- **Read the Operator's Manual before mowing.**
- Pull the mower deck lift lever (A, Figure 11) all the way up until it latches in the transport position. Position the cutting height selector pin (B) in the appropriate hole to achieve the desired cutting height. Pull back on the mower deck lift lever and the lock lever (C) simultaneously and lower the mower deck lift lever down against the cutting height selector pin.
- Pull the PTO (blade engage) switch (Figure 12) up to engage.

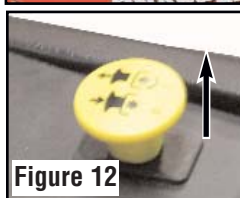
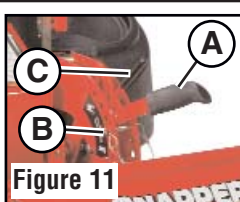

### 13 Stopping the Rider, Blades, and Engine

- Return the ground speed / steering control levers to the neutral (N) position and engage the parking brake.
- Push the PTO (blade engage) switch down to disengage.
- Move the throttle control to the mid-throttle position.
- Turn the ignition key to OFF. Remove the key.

⚠ DANGER	
	<b>Fire hazard</b> Gasoline is flammable. Yard debris is combustible. • Allow engine to cool for at least 3 minutes before refueling. • Keep unit cleaned of debris.
	<b>Carbon monoxide hazard</b> The engine emits poisonous carbon monoxide gas. • Avoid inhaling exhaust fumes. • Only operate outdoors.

### 355ZB2654

#### Fonctions et commandes

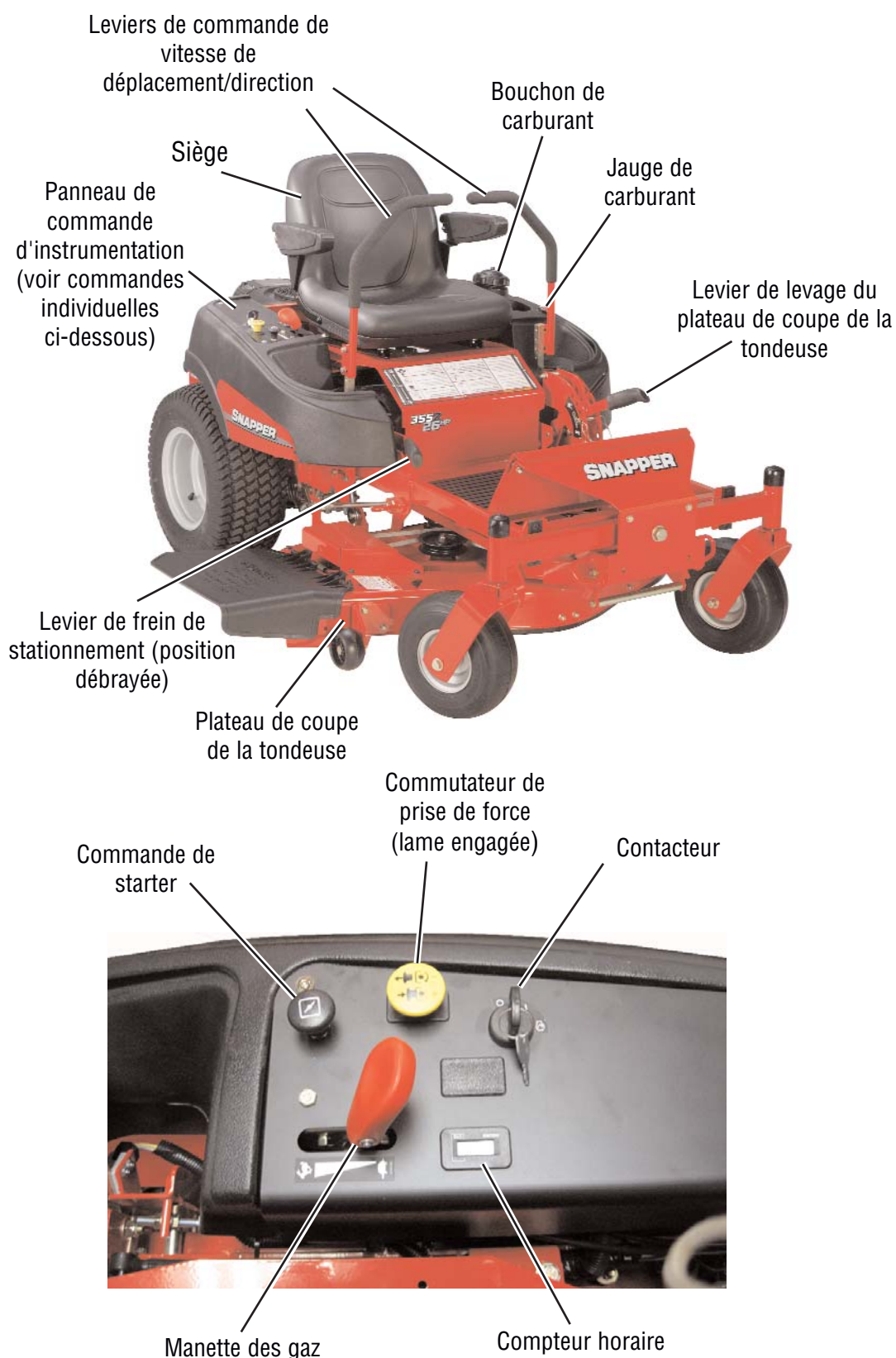

#### Articles requis pour le montage

- Carburant sans plomb (minimum de 87 Octane)
- Chargeur de batterie de 6 à 10 A
- Jauge à pression pour pneus
- Clé à douille 1/2 po SAE

#### Articles fournis avec l'unité

- Paquet de manuels
- Sac de visserie comprenant : Écrou à embase en Nylock 5/16 po (4)
- Siège
- Leviers de commande de vitesse de déplacement/direction
- Jeu de deux clés de contact

### 1 Déballage de l'unité

- Retirer le dessus, les côtés et les extrémités de la caisse. Pour cela, si disponible, il est recommandé d'utiliser une scie alternative.
- Retirer tout le matériel d'emballage de la caisse et de l'unité. Retirer tout cerclage fixant l'unité à la caisse.
- Retirer l'emballage en plastique qui maintient la goulotte d'éjection en position verticale.

BRIGGS&STRATTON YARD POWER PRODUCTS GROUP  
 MILWAUKEE, WI 53201 USA  
 ©2009 Briggs & Stratton Power Products Group, LLC

Nous nous réservons le droit d'améliorer nos produits et de modifier les spécifications, les conceptions et le matériel standard et ce, sans préavis et sans encourir d'obligation.

### 2 Sortir l'unité de la caisse en la poussant

- Débrayer le frein de stationnement (A, Figure 1) en appuyant sur le levier vers l'avant et vers le bas.
- Débrayer les leviers de débrayage de transmission (A, Figure 2) en les tirant vers l'arrière et l'extérieur vers le côté de la machine (C).
- Rouler l'unité hors de la caisse.
- Engager le frein de stationnement en tirant le levier de frein de stationnement vers le haut et vers l'arrière.
- Engage the Transmission Release Levers (B, Figure 2).

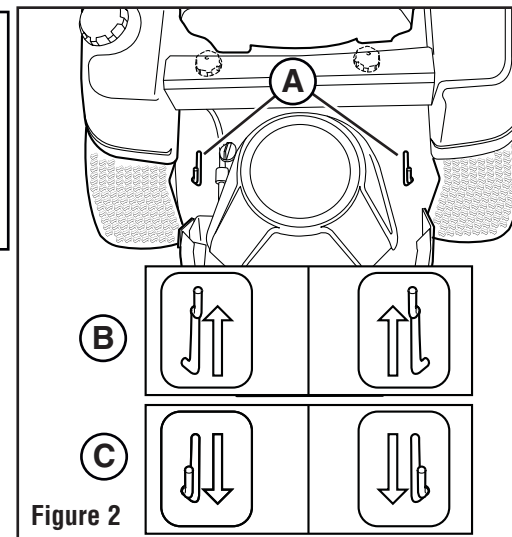
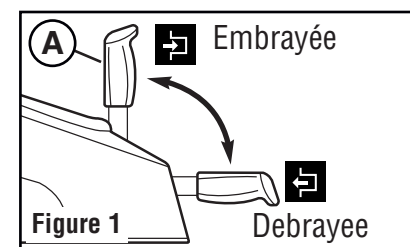

### 3 Lecture des manuels

- Repérer le manuel d'utilisation dans le paquet des manuels. Toujours lire et suivre les instructions figurant dans le manuel d'utilisation. Les informations relatives au bon entretien, aux conseils de performance et à la sécurité se trouvent dans cet important document.

### 4 Installation des leviers de commande de vitesse de déplacement/direction

- **Positionnement des leviers de commande de vitesse de déplacement/direction**  
 Les leviers de commande de vitesse de déplacement/direction (A, Figure 3) doivent être mis en position verticale avant de tenter d'utiliser la machine.
  1. Retirer la quincaillerie de fixation inférieure (B). Jeter l'étiquette en papier manille (C).
  2. Desserrer la quincaillerie de fixation supérieure (D).
  3. Positionner les leviers de commande de vitesse de déplacement/direction en position verticale. Voir Figure 3.
  4. Installer, sans les serrer, le boulon 5/16-18 X 1 po (E), la rondelle frein 5/16 po (F) et la rondelle plate 5/16 po (G) à travers le levier de commande de vitesse de déplacement/direction dans la base de levier de commande (H) comme l'indique la Figure 3.
  5. Répéter cette procédure pour l'autre côté de l'unité.
- **Réglage de l'alignement des leviers :** À partir de la position de point mort, faire pivoter les leviers de commande de vitesse de déplacement/direction vers le centre de la machine. Si l'un des leviers est plus incliné vers l'avant (B, Figure 5) ou vers l'arrière (A) que l'autre levier, desserrer les boulons de fixation (D, Figure 4) et faire pivoter les leviers vers l'avant ou vers l'arrière pour les aligner (C, Figure 5). Resserrer les boulons de fixation.

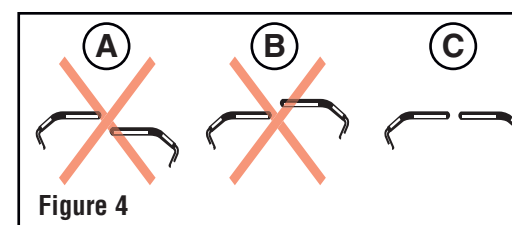
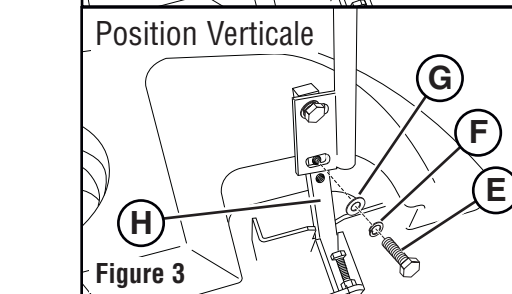
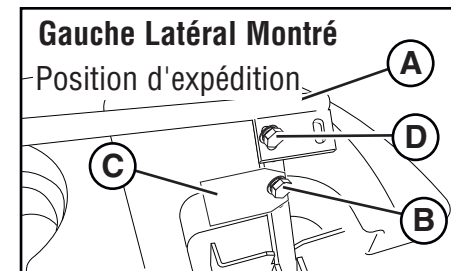

### 5 Installation du siège

- Installer le siège (A, Figure 5) sur son emplacement (B) et bien le fixer à l'aide des écrous à embase en Nylock 5/16 po (C).
- Appuyer l'extrémité du faisceau de câbles de l'interrupteur de siège sur l'interrupteur de siège (D, Figure 5) jusqu'à ce que le mécanisme de verrouillage de l'extrémité du faisceau de câbles de l'interrupteur de siège s'enclenche sur le verrou de l'interrupteur de siège.

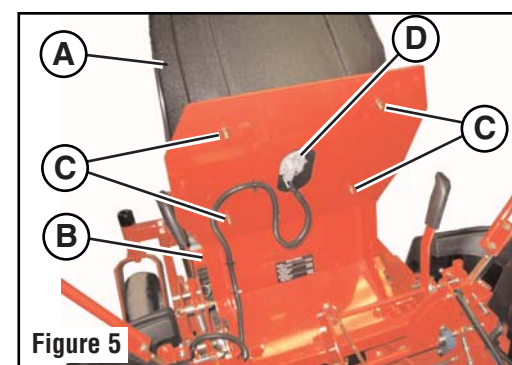

### 6 Charge de la batterie

- Vérifier la date figurant sur le dessus ou le côté de la batterie (A, Figure 6). Si l'unité est mise en service après la date indiquée sur la batterie, charger la batterie pendant une heure à 6 à 10 A.



### 7 Vérification de la pression des pneus

- Régler la pression d'air des pneus arrière à 15 PSI et celle des pneus avant à 25 PSI.

### 8 Contrôle du niveau d'huile moteur

- **Remarque :** Le moteur est expédié rempli d'huile. Il faut, néanmoins, contrôler le niveau d'huile avant de tenter de mettre le moteur en marche. Pour contrôler le niveau d'huile, l'unité doit être stationnée sur une surface plate et nivelée.
- Retirer le bouchon de remplissage d'huile (A, Figure 7). Essuyer la jauge, remettre le bouchon place, puis le retirer et vérifier le niveau d'huile. Le niveau d'huile doit se trouver entre les repères « Full » et « Add » sur la jauge.
- Le cas échéant, ajouter de l'huile premium 10W-30 au moteur. Revérifier le niveau d'huile.
- Remettre le bouchon de remplissage d'huile et bien le serrer.

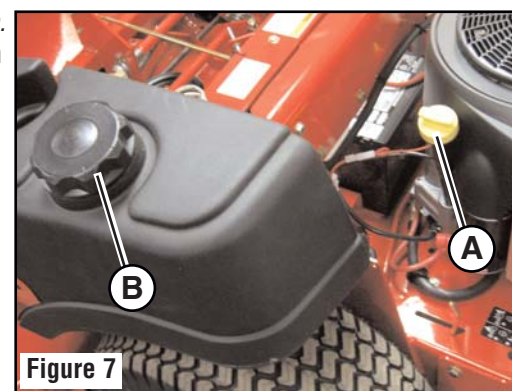

### 9 Faire le plein de carburant

- Retirer le bouchon du réservoir de carburant (B, Figure 7).
- Ajouter du carburant propre, frais et sans plomb avec un minimum d'octane 87 dans le réservoir de carburant.
- Remettre le bouchon de réservoir du carburant en place et essuyer tout déversement de carburant.

#### PELIGRO

**Peligros de incendio**  
 La gasolina es inflamable. Los desechos en el jardín son inflamables.

- Déje que el motor se enfríe al menos durante 3 minutos antes de llenar el tanque de combustible.
- Mantenga la unidad limpia de desechos.

**Peligro del monóxido de carbono**  
 El motor emite venenoso monóxido de carbono gas.

- Evite de inhalar humos del extractor.
- Único operar al aire libre.

#### DANGER

	L'utilisation sur des pentes raides peut entraîner un glissement et une perte de direction, de contrôle et un tonneau. Voir le manuel d'utilisation. Ralentir et faire preuve d'extrême prudence sur les pentes. Éviter les virages brusques et les changements de vitesse rapides. Ne PAS utiliser sur des pentes de 15°.	
	Risque d'amputation Pour éviter de blesser des enfants, arrêter de tondre lorsque des enfants se trouvent à proximité. NE PAS tondre en marche arrière. Regarder derrière en marche arrière. Ne jamais transporter de passagers, surtout des enfants.	

#### AVERTISSEMENT

Lire le ou les manuels d'utilisation. Connaître l'emplacement et la fonction de toutes les commandes. Conserver les dispositifs de sécurité (protections et commutateurs) en place et en bon état de marche. Retirer les objets pouvant être projetés par la lame. NE PAS tondre à proximité d'enfants ou d'autrui. NE JAMAIS transporter d'enfants même lorsque les lames sont arrêtées. Regarder devant et derrière - avant et pendant une marche arrière. Éviter les virages brusques et les changements de vitesse rapides.

Tondre en travers des pentes, PAS en montant ou en descendant. Si la machine arrête d'avancer sur une pente, arrêter les lames et quitter la pente en conduisant lentement. S'assurer d'arrêter les lames et le moteur avant de placer les mains ou les pieds à proximité des lames. Lorsque l'on quitte la machine, couper le moteur, retirer la clé et mettre le frein de stationnement. NE PAS utiliser cette machine à moins d'être qualifié. L'utilisation de cette machine sur des pentes peut être dangereuse.

### 10 Mise en marche du moteur

- S'asseoir sur le siège.
  - Faire pivoter les leviers de commande de vitesse de déplacement/direction (A, Figure 8) hors de la position de point mort (N).
  - Tirer le levier de frein de stationnement (A, Figure 1) vers l'arrière et vers le haut en position embrayée (E).
  - S'assurer que le commutateur de prise de force (lame engagée) (A, Figure 9) est en position vers le bas (DÉBRAYÉE).
  - Mettre la commande des gaz (B) sur FAST (rapide) (E).
  - Tirer la commande de starter (C) sur CHOKE (starter).
  - Mettre la clé de contact (D) sur START (démarrage) (E).
  - Une fois que le moteur démarre, relâcher la clé de contact, appuyer sur la commande de starter sur OFF et diminuer la vitesse de commande des gaz à moitié pour permettre au moteur de chauffer.
- Remarque : Pour une tonte normale, régler la commande des gaz sur FAST (rapide).*

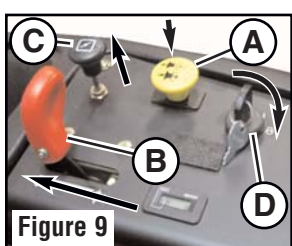

### 11 Conduite de la tondeuse autoportée à braquage zéro

**Remarque :** Il est fortement recommandé de lire la Section de conduite de base du manuel d'utilisation avant toute tentative de conduite de la tondeuse. Les leviers de commande de vitesse de déplacement/direction sont sensibles et apprendre comment obtenir un contrôle uniforme et efficace des marches avant, arrière et virages de la tondeuse autoportée à braquage zéro exigera un certain entraînement. S'entraîner à conduire la tondeuse sur une surface plate et nivelée où il y a suffisamment de place pour manœuvrer. Positionner la commande de gaz à moitié de la vitesse et déplacer délicatement les leviers de commande de vitesse de déplacement/direction jusqu'à ce que l'on s'habitue à la manière de manœuvrer la tondeuse autoportée à braquage zéro avant de tenter des manœuvres plus complexes.

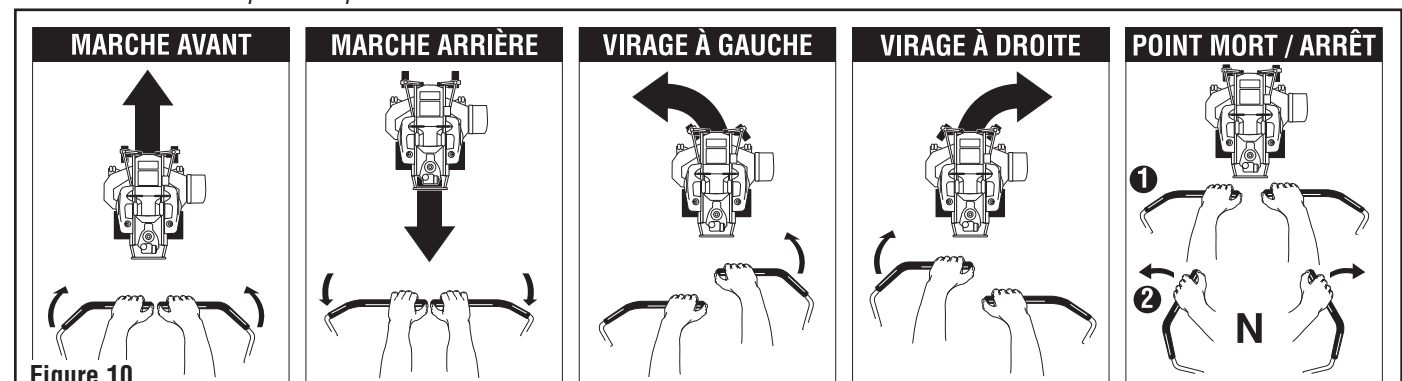

### 12 Tonte Lire le manuel d'utilisation avant de tondre.

- Relever complètement le levier de levage du plateau de coupe de la tondeuse (A, Figure 11) jusqu'à ce qu'il se verrouille en position de transport. Positionner la goupille de sélection de hauteur de coupe (B) dans le trou approprié pour obtenir la hauteur de coupe désirée. Tirer le levier de levage du plateau de coupe de la tondeuse et le levier de verrouillage (C) vers l'arrière simultanément et abaisser le levier de levage du plateau de coupe de la tondeuse contre la goupille de sélection de hauteur de coupe.
- Tirer le commutateur de prise de force (lame engagée) (Figure 12) vers le haut pour l'embrayer.

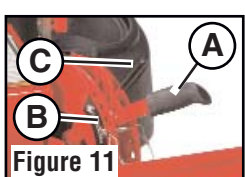

### 13 Arrêt de la tondeuse autoportée, des lames et du moteur

- Remettre les leviers de commande de vitesse de déplacement/direction au point mort (N) et embrayer (E) le frein de stationnement.
- Appuyer sur le commutateur de prise de force (lame engagée) pour le débrayer.
- Mettre la commande des gaz en position de commande des gaz intermédiaire.
- Mettre la clé de contact sur OFF (E). Retirer la clé.