

# ROYAL

APPLIANCE MFG. CO.

**OWNER'S MANUAL**  
Operating and Servicing  
Instructions

# ROYAL

PRECISION **3050**

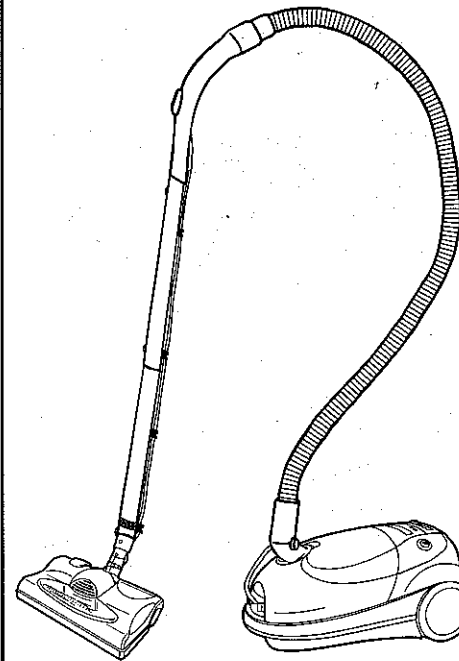

- Please read these instructions carefully before using your RY3050 Canister®.
- Let us help you put your cleaner together or answer any questions, call:  
**1-800-321-1134**  
**(USA & Canada)**
- Website:  
**www.royalvacuums.com**

**⚠ WARNING:**

Cleaner assembly may include small parts. Small parts can present a choking hazard.

For quick reference, please record your vacuum information below.

Model #: \_\_\_\_\_

Mfg. Code: \_\_\_\_\_

(Mfg. code located on the bottom of cleaner)

## CONSUMER INFORMATION

- THIS VACUUM IS INTENDED FOR HOUSEHOLD USE ONLY.

## IMPORTANT SAFETY INSTRUCTIONS

When you use an appliance, basic precautions should always be followed, including the following:

- READ ALL INSTRUCTIONS BEFORE USING THIS APPLIANCE
- ALWAYS FOLLOW THESE SAFETY INSTRUCTIONS
- DO NOT LEAVE CLEANER UNATTENDED
- WARNING - FULLY ASSEMBLE CLEANER BEFORE OPERATING
- WARNING: THE CORDS, WIRES AND/OR CABLES SUPPLIED WITH THIS PRODUCT CONTAINS CHEMICALS, INCLUDING LEAD OR LEAD COMPOUNDS, KNOWN TO THE STATE OF CALIFORNIA TO CAUSE CANCER AND BIRTH DEFECTS OR OTHER REPRODUCTIVE HARM. WASH HANDS AFTER USING.

### **WARNING: TO REDUCE THE RISK OF FIRE, ELECTRIC SHOCK OR INJURY:**

- Do not leave appliance when plugged in. Unplug from outlet when not in use and before servicing.
- Do not use outdoors or on wet surfaces.
- Do not allow to be used as a toy. Close attention is necessary when used by or near children.
- Use only as described in this manual. Use only manufacturer's recommended attachments.
- Do not use with damaged cord or plug. If appliance is not working as it should, has been dropped, damaged, left outdoors, or dropped into water, return it to a service center for inspection. Call 1-800-321-1134 for the nearest service center.
- Do not pull or carry by cord, use cord as a handle, close a door on cord, or pull cord around sharp edges or corners. Do not run appliance over cord. Keep cord away from heated surfaces.
- Do not unplug by pulling on cord. To unplug, grasp the plug, not the cord.
- Do not handle plug or appliance with wet hands.
- Do not put any object into openings. Do not use with any opening blocked; keep free of dust, lint, hair and anything that may reduce air flow.
- Keep hair, loose clothing, fingers, and all parts of body away from openings and moving parts.
- Turn off all controls before unplugging.
- Use extra care when cleaning on stairs.

- Do not use to pick up flammable or combustible liquids, such as gasoline, or use in areas where they may be present.
- Look on your vacuum cleaner and follow all label and marking instructions.
- Do not use an extension cord with this cleaner.
- Keep end of hose, wands and other openings away from your face and body. Keep your hands, feet, hair and clothing away from moving parts.
- Do not use the vacuum cleaner without dust bag and/or filters in place.
- Store the vacuum cleaner indoors. Put the vacuum cleaner away after use to prevent tripping accidents.
- Do not pick up anything that is burning or smoking, such as cigarettes, matches, or hot ashes.
- Hold plug when rewinding onto cord reel. Do not allow plug to whip when rewinding.
- The hose contains electrical wires. Do not use when damaged, cut, or punctured. Avoid picking up sharp objects.
- Always turn off this appliance before connecting or disconnecting either hose or motorized nozzle.

## SAVE THESE INSTRUCTIONS

**WARNING:** To reduce the risk of electric shock, this appliance has a polarized plug (one blade is wider than the other). This plug will fit in a polarized outlet only one way. If the plug does not fit fully in the outlet, reverse the plug. If it still does not fit, contact a qualified electrician to install the proper outlet. Do not change the plug in any way.

Your cleaner contains a Thermal Protector which will automatically shut off the motor at abnormally high motor temperatures. If the Thermal Protector is activated - turn main switch off and unplug the cleaner. Inspect the exhaust, inlet, hose, dirt container and secondary filter for any blockage. After approximately 30 minutes the motor will have cooled and the vacuum will be ready to use. **NOTE:** *The cleaner must remain unplugged during the 30 minute cooling period.*

## CONGRATULATIONS

You are now the proud owner of the Royal® RY3050. We trust your new purchase will bring you many years of satisfaction.

We are very proud of our products and hope that you are equally satisfied with their quality and performance.

Thank you for your support of Royal® products.  
Visit our website at [www.royalvacuums.com](http://www.royalvacuums.com)

## TABLE OF CONTENTS

Safety Instructions.....	Page 2 & 3
Feature Description.....	Page 5
How To Assemble.....	Page 6
Hose Installation.....	Page 6
Attachment Installation.....	Page 6
How to Operate.....	Page 7
To Reduce Suction.....	Page 7
Bag: Removal and Replacement.....	Page 8
Filter: Removal and Replacement.....	Page 9
Storage.....	Page 9
Belt or Brushroll Removal and Replacement.....	Page 10
Lightbulb Removal and Replacement.....	Page 11
Troubleshooting Guide.....	Page 11

## LIMITED WARRANTY

To the consumer, Royal Appliance Mfg. Co. warrants this vacuum cleaner to be free of defects in material or workmanship for 2 years from the date of the original purchase. Save your original sales receipt to validate start of warranty period.

If the vacuum cleaner should become defective within the warranty period, we will repair or replace any defective parts free of charge. The complete machine must be delivered prepaid to any ROYAL® Authorized Sales & Warranty Service Station. Please include complete description of the problem, day of purchase, copy of original sales receipt and your name, address and telephone number. If you are not near a Warranty Station, call the factory for assistance in the USA & Canada: 1-800-321-1134. Use only genuine Royal® replacement parts.

The warranty does not include unusual wear, damage resulting from accident or unreasonable use of the vacuum cleaner. This warranty does not cover brushes, flat belts, filters, bulbs. This warranty does not cover unauthorized repairs. This warranty gives you specific legal rights and you may also have other rights. (Other rights may vary from state to state in the USA).

## FEATURES

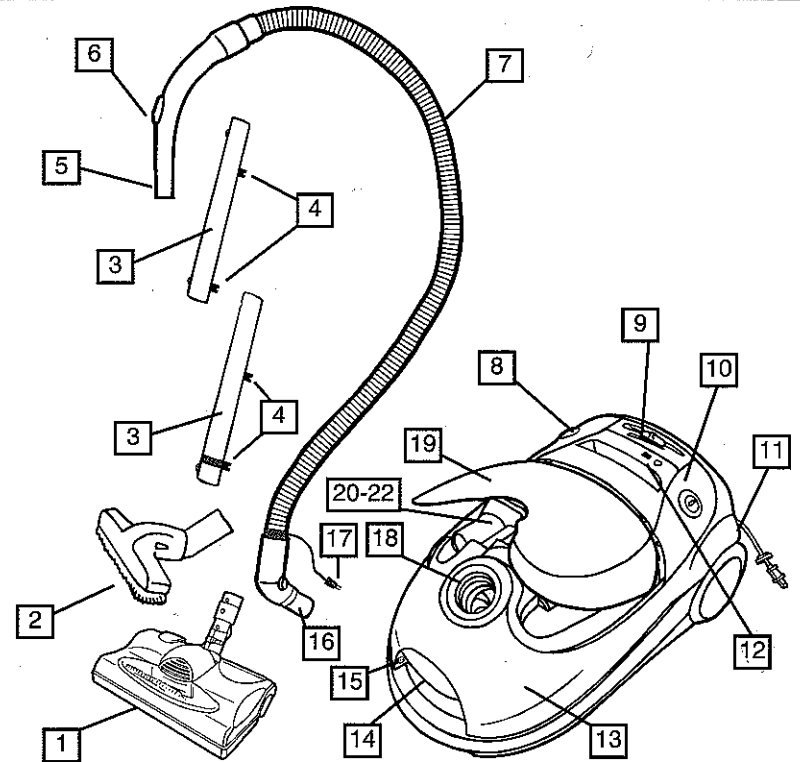

## TOOLS

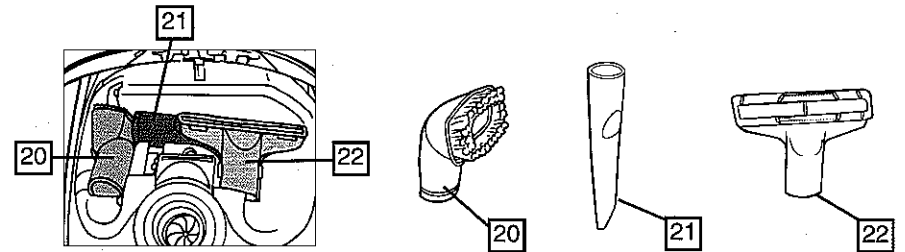

1. Motorized Power Nozzle
2. Barefloor Brush
3. Metal Wand
4. Cord Clips
5. Handle
6. Suction Control
7. Hose
8. Automatic Cord Rewind
9. Variable Speed Slider
10. Power Switch
11. Power Cord
12. Full Bag Indicator

13. Front Cover
14. Carrying Handle
15. Hose Plug Connection Inlet
16. Hose Connection
17. Hose Plug
18. Hose Connection Inlet
19. Tool Caddy Door

## TOOLS

20. Dusting Brush
21. Crevice Tool
22. Upholstery Tool

# HOW TO ASSEMBLE

## HOSE INSTALLATION/POWER NOZZLE ASSEMBLY

**WARNING:** TO REDUCE THE RISK OF INJURY - FROM MOVING PARTS - UNPLUG CLEANER BEFORE CONNECTING OR DISCONNECTING POWER NOZZLE.

**NOTE:** Please refer to Diagram 1 for the instructions below.

1. Snap together the two interlocking wands until pin locks in place.
2. Push assembled wands into power nozzle.
3. Press cord into slots on back of wands.
4. Insert handle end of hose into assembled wands.
5. Plug cord into cuff of handle.
6. Insert hose and press until it locks into place (Diagram 2).
7. Plug "hose plug" into hose plug inlet (Diagram 3).

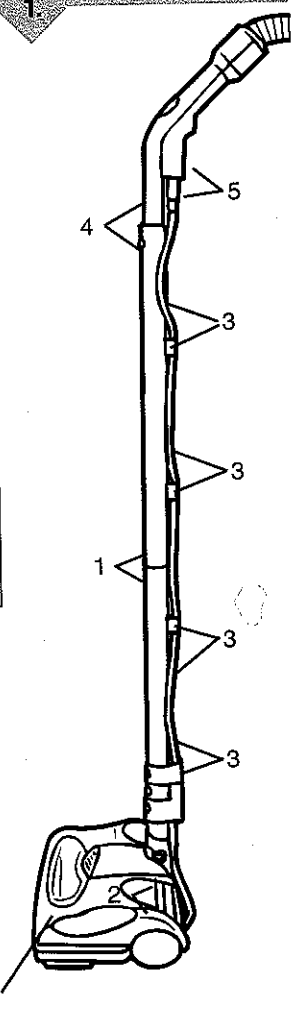
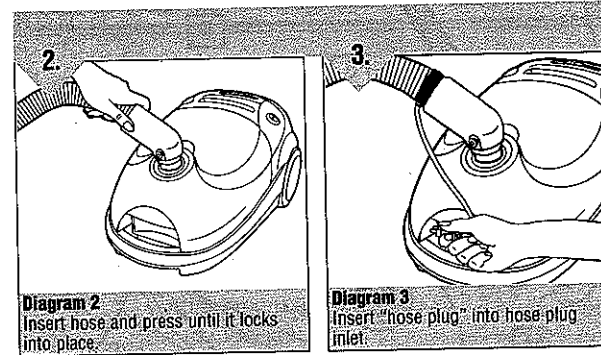

## ATTACHMENT INSTALLATION

1. The hose can be used alone or with many combinations of wands and tools.
2. Press the release button to open tool caddy door (Diagram 1). Attachments are stored on board in their respective locations (Diagram 2).

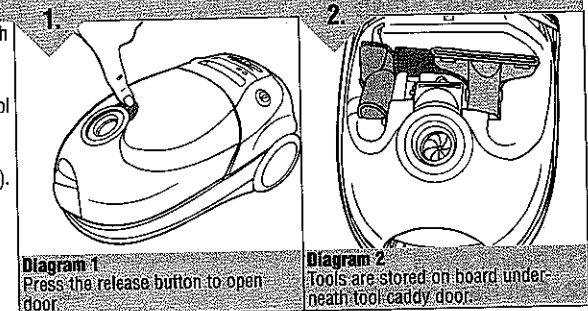

## HOW TO ASSEMBLE CONTINUED

3. Choose any of the handy accessories to meet your various cleaning needs. Then simply push it firmly onto the hose or wand end until it is secured in place (Diagram 3).
4. To remove the tool, pull apart gently. You may gently rotate the attachment back and forth a little to make the removal easier.



## HOW TO OPERATE

### HOW TO OPERATE:

1. Pull cord from its storage position and plug into a power outlet.
2. Push power switch to turn unit on (Diagram 1).
3. Select carpet or bare floor cleaning.
  - a. **Carpet Cleaning** - Depress power switch with your foot to turn the power nozzle "on". Be sure brushroll is rotating for effective cleaning and grooming.
  - b. **Barefloor Cleaning** - Power nozzle: Depress power switch again to turn the power nozzle off. Be sure that the brushroll stops rotating. **Bare Floor Brush:** Disconnect power nozzle and attach brush to wands. **NOTE:** to reduce the risk of injury - unplug cleaner before connecting or disconnecting power nozzle.

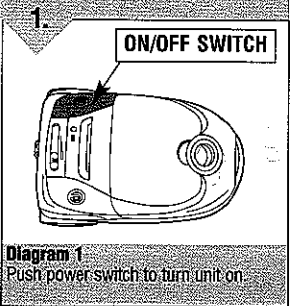

### TO REDUCE SUCTION:

**NOTE:** For cleaning drapes, throw rugs, or other loose items, you may need to reduce the suction to prevent sucking the item into the cleaning tool.

1. Slide the variable speed control until desired suction is achieved (Diagram 1).
2. To reduce suction even further, slide the suction control until desired suction is achieved (Diagram 2).

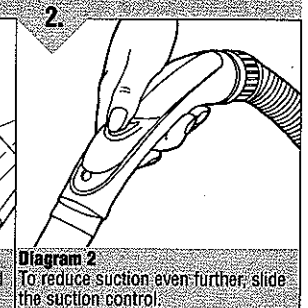
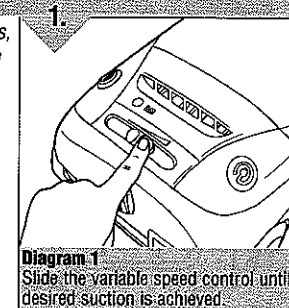

# BAG REMOVAL AND REPLACEMENT

## BAG REMOVAL:

**WARNING:** TO REDUCE THE RISK OF INJURY FROM MOVING PARTS UNPLUG CLEANER BEFORE SERVICING.

1. When the full bag indicator turns red, you must replace your bag.
2. Remove the hose by pressing the 2 buttons at the end of the hose and pull upward.
3. Pull up on the front cover (Diagram 1).
4. Lift out bag chamber with bag attached, by pulling on the bag chamber handle (Diagram 2).
5. Remove full bag from chamber by pressing the release latch (hinge) of the bag chamber (Diagram 3).

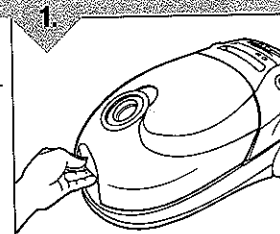

**Diagram 1**  
Lift front cover.

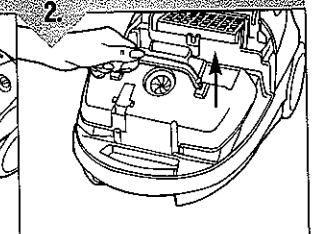

**Diagram 2**  
Remove bag chamber.

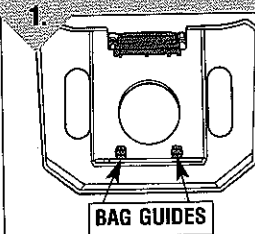

**Diagram 3**  
Remove bag by pressing the release latch.

## BAG REPLACEMENT:

### BAG TYPE: R

1. Insert a new bag into bag chamber by inserting the "THIS SIDE DOWN" portion of the bag collar into the bag guides (Diagram 1). Secure in place by locking the bag collar under the release latch (hinge).
2. Return bag and bag chamber to the cleaner by sliding the large tab of the bag chamber into the chamber guides (Diagram 2).
3. Close front cover. **NOTE:** If bag is not installed correctly - cover will not close.
4. Before re-connecting hose, be sure the inlet opening of the dust bag is properly aligned with the opening of hose connection (Diagram 3).
5. Reconnect hose.



**Diagram 1**  
Replace bag to chamber.

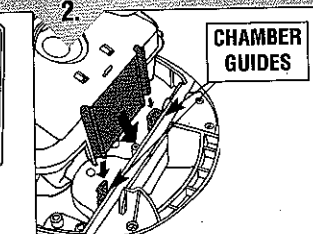

**Diagram 2**  
Return bag & bag chamber into chamber guides.

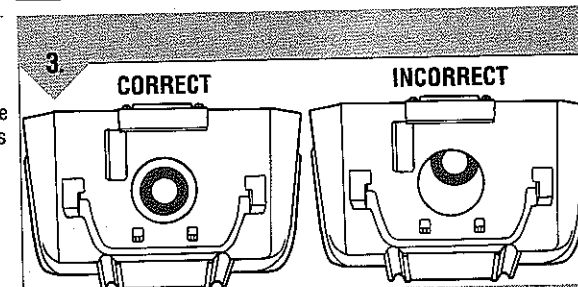

**Diagram 3**  
Be sure inlet opening of the dusting bag is properly aligned with opening of hose connection.



## FILTER REMOVAL AND REPLACEMENT

### EXHAUST FILTER:

**WARNING:** TO REDUCE THE RISK OF INJURY FROM MOVING PARTS - UNPLUG CLEANER BEFORE SERVICING.

For filter replacement (Part # 2-RY3311-000) please call 1-800-321-1134 or visit [www.royalvacuums.com](http://www.royalvacuums.com) to locate a dealer nearest you.

**NOTE:** The filter should be changed annually.

The Exhaust Filter is located inside the cover on the top section of cleaner.

1. Lift up on the tab of the exhaust filter.
2. Pull out filter and replace with new filter.
3. Press new filter down until it locks into place.

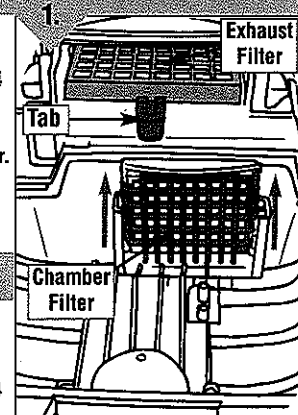

**Diagram 1**  
Picture above shows locations of the chamber and exhaust filters.

### CHAMBER FILTER:

**WARNING:** TO REDUCE THE RISK OF INJURY FROM MOVING PARTS - UNPLUG CLEANER BEFORE SERVICING.

**NOTE:** The filter should be changed 2 times per year.

For filter replacement (Part # 1-RY3200-000) please call 1-800-321-1134 or visit [www.royalvacuums.com](http://www.royalvacuums.com) to locate a dealer nearest you.

The *Bag Chamber Filter* is located inside the cleaner behind the paper bag.

1. Open front cover.
2. Remove bag chamber and paper bag.
3. Slide filter cage out of chamber guides.
4. Remove old filter and replace with the new filter.
5. Return filter cage to chamber guides and slide down until secure in place.

## STORAGE

### STORAGE:

1. To turn power off, press power switch again (Diagram 1).
2. Remove plug from the wall power outlet.
3. To stow power cord in its storage place automatically, press the cord rewind button (Diagram 1).

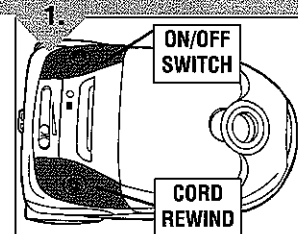
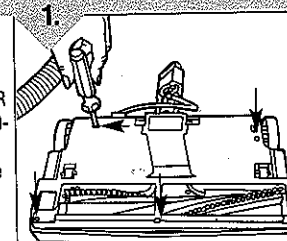

**Diagram 1**  
To stow power cord, press the cord rewind button.

# BELT OR BRUSHROLL REMOVAL AND REPLACEMENT

**WARNING: TO REDUCE THE RISK OF INJURY FROM MOVING PARTS - UNPLUG BEFORE SERVICING.**  
**TOOL REQUIRED: PHILLIPS SCREWDRIVER**  
**For belt replacement (Part # 1-672260-001) please call 1-800-321-1134 or visit [www.royalvacuums.com](http://www.royalvacuums.com) to locate a dealer nearest you.**

1. Remove power nozzle from unit
2. To remove nozzle guard: turn power nozzle over. Remove the five (5) screws (Diagram 1). **NOTE: The screws will fall out when the power nozzle is flipped over.**
3. Flip the power nozzle upright. Gently lift the cover off.
4. Lift and remove brushroll (Diagram 3).
5. Pull out broken belt and replace with new belt (Diagram 4). Loop belt around motor shaft and end of brushroll (belt should be on raised area of brushroll without bristles).
5. Insert brushroll into side holder #1 and then #2. Rotate brushroll to make sure belt is not twisted.
7. Replace nozzle guard. Flip cleaner over and replace the five (5) screws (Diagram 6).



**Diagram 1**  
Remove nozzle guard. Arrows show location of screws.

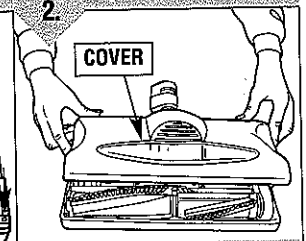

**Diagram 2**  
Lift cover off power nozzle.

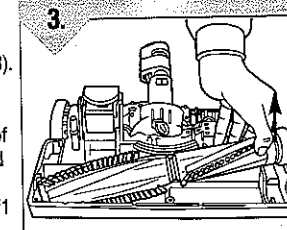

**Diagram 3**  
Lift and remove brushroll.

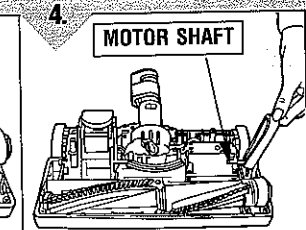

**Diagram 4**  
Pull out broken belt and replace with new belt.

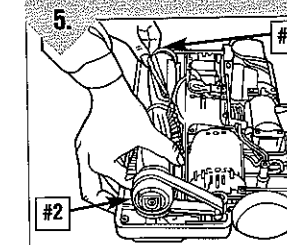

**Diagram 5**  
Insert brushroll into side holder #1 and then #2.

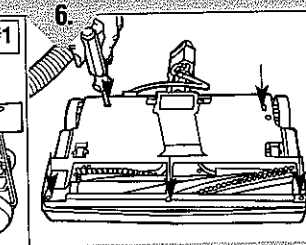

**Diagram 6**  
Replace nozzle guard. Flip power nozzle over and replace the five (5) screws.

## LIGHTBULB REMOVAL AND REPLACEMENT

**WARNING:** TO REDUCE THE RISK OF ELECTRIC SHOCK - UNPLUG CLEANER BEFORE REMOVING OR REPLACING LIGHTBULB.

**NOTE:** This cleaner uses a common automotive lamp #906, 13.0 volts. For bulb replacement call 1-800-321-1134 or your local auto parts store.

**TOOL REQUIRED:** PHILLIPS SCREWDRIVER

1. Remove power nozzle from unit.
2. To remove nozzle guard: turn power nozzle over. Remove the five (5) screws (Diagram 1).
2. Flip the power nozzle upright. Gently lift the cover off.
3. Pull bulb out of socket to remove. Do not twist. Push bulb into socket to replace.
4. Replace nozzle guard. Flip power nozzle over and replace the five (5) screws.

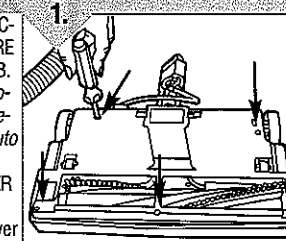

**Diagram 1**  
Remove the five (5) screws.

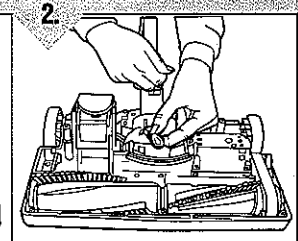

**Diagram 2**  
Pull bulb out of socket to remove. Push new bulb into socket to replace.

## TROUBLE SHOOTING GUIDE

**WARNING:** TO REDUCE RISK OF PERSONAL INJURY - UNPLUG CLEANER BEFORE SERVICING

Problem	Possible Reasons	Possible Solutions
Cleaner won't run	<ol style="list-style-type: none"> <li>1. Power cord not firmly plugged into outlet.</li> <li>2. Cord not connected to cleaner.</li> <li>3. Blown fuse or tripped breaker.</li> <li>4. Needs service.</li> <li>5. Thermal protector shut cleaner off due to high motor temperatures.</li> </ol>	<ol style="list-style-type: none"> <li>1. Plug cord in firmly.</li> <li>2. Connect cord to cleaner - Pg. 6.</li> <li>3. Check fuse or breaker in home. Replace fuse/reset breaker.</li> <li>4. Take to service center or call 1-800-321-1134.</li> <li>5. Review bottom of safety instructions - Pg. 3 OR call 1-800-321-1134.</li> </ol>
Cleaner won't pick-up or low suction	<ol style="list-style-type: none"> <li>1. Dirt bag not installed correctly.</li> <li>2. Dirt bag full.</li> <li>3. Brushroll worn.</li> <li>4. Broken or worn belt.</li> <li>5. Clogged filter.</li> <li>6. Nozzle/dirt passage hose clogged.</li> <li>7. Brushroll is turned off.</li> </ol>	<ol style="list-style-type: none"> <li>1. Review dirt bag removal and replacement - Pg. 8.</li> <li>2. Replace dirt bag - Pg. 8.</li> <li>3. Replace brushroll - Pg. 10.</li> <li>4. Replace belt - Pg. 10.</li> <li>5. Remove filter and clean - Pg. 9.</li> <li>6. Remove nozzle base cover, remove obstruction OR Remove hose; remove obstruction.</li> <li>7. Turn brushroll on - Pg. 7.</li> </ol>
Dust escaping from cleaner	<ol style="list-style-type: none"> <li>1. Dirt bag full.</li> <li>2. Dirt bag not installed correctly.</li> <li>3. Hose not installed correctly.</li> </ol>	<ol style="list-style-type: none"> <li>1. Review dirt bag removal and replacement - Pg. 8.</li> <li>2. Review dirt bag removal and replacement - Pg. 8.</li> <li>3. Review hose installation - Pg. 6.</li> </ol>
Cleaner tools won't pick up	<ol style="list-style-type: none"> <li>1. Hose clogged.</li> <li>2. Hose inlet clogged.</li> <li>3. Dirt bag full.</li> <li>4. Filter clogged.</li> </ol>	<ol style="list-style-type: none"> <li>1. Remove hose and tools; remove obstruction - Pg. 6.</li> <li>2. Remove hose and clean inlet.</li> <li>3. Replace dirt bag-Pg. 8.</li> <li>4. Replace filter-Pg. 9.</li> </ol>

**ANY OTHER SERVICING SHOULD BE DONE BY AN AUTHORIZED SERVICE REPRESENTATIVE TO LOCATE A DEALER NEAR YOU, VISIT OUR WEBSITE AT [www.royalvacuums.com](http://www.royalvacuums.com) OR CALL CUSTOMER SERVICE AT (1-800-321-1134)**

In the event that further assistance is required, see your Yellow Pages for an authorized Royal® Dealer. Costs of any transportation to and from any place of repair are to be paid by the owner. The service parts used in this unit are easily replaced and readily available from an authorized Royal® Dealer or retailer. Always identify your cleaner by the model number and manufacturing code when requesting information or ordering replacement parts. (The model number appears on the bottom of the cleaner.)

# ROYAL

APPLIANCE MFG. CO.

**MANUAL DEL  
PROPIETARIO**  
Funcionamiento y Servicio

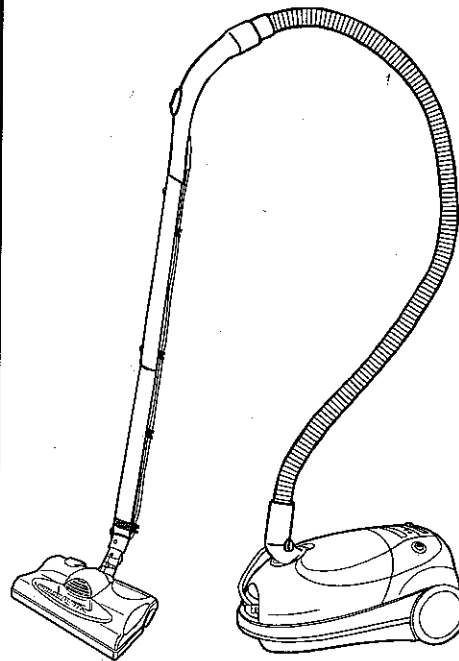

# ROYAL

PRECISION **RY3050**

- Por favor lea estas instrucciones con cuidado antes de usar su aspiradora RY3050 Canister®.
- Permítanos ayudarle a ensamblar su aspiradora o a contestar sus preguntas, llame al:  
**1-800-321-1134**  
(EE.UU. y Canadá)
- Sitio Web:  
**www.royalvacuums.com**

**⚠ ADVERTENCIA:**  
El ensamble de la aspiradora puede incluir partes pequeñas. Las partes pequeñas pueden presentar riesgo de ahogamiento.

Para tener una referencia rápida, anote por favor la información de su aspiradora aquí.

No. de Modelo: \_\_\_\_\_  
Código de Fabricante: \_\_\_\_\_

©2002 All rights reserved #1-113157-000 4/03

E1

## INFORMACIÓN PARA EL CONSUMIDOR

- ESTA ASPIRADORA ESTÁ DISEÑADA PARA USO DOMÉSTICO SOLAMENTE.

## INSTRUCCIONES DE SEGURIDAD IMPORTANTES

Cuando use un electrodoméstico se deben seguir siempre las precauciones básicas, incluyendo las siguientes:

- LEA TODAS LAS INSTRUCCIONES ANTES DE USAR ESTE APARATO
- SIEMPRE SIGA ESTAS
- INSTRUCCIONES DE SEGURIDAD
- NO DEJE LA ASPIRADORA FUNCIONANDO SOLA
- ADVERTENCIA – ENSAMBLE TOTALMENTE LA ASPIRADORA ANTES DE USARLA
- ADVERTENCIA: LOS CORDONES, ALAMBRES Y/O CABLES SUMINISTRADOS CON ESTE PRODUCTO CONTIENEN PRODUCTOS QUÍMICOS QUE INCLUYEN PLOMO O COMPUESTOS DE PLOMO ACERCA DE LOS CUALES SE HA SABIDO EN EL ESTADO DE CALIFORNIA, PRODUCEN CÁNCER, DEFECTOS DE NACIMIENTO U OTROS DAÑOS REPRODUCTIVOS. LÁVESE LAS MANOS DESPUÉS DE SU USO.

## ADVERTENCIA: PARA REDUCIR EL RIESGO DE INCENDIO, CHOQUE ELÉCTRICO O LESIONES:

- Ne laissez jamais l'appareil sans surveillance quand il est branché. Débranchez-le quand il n'est pas utilisé ainsi qu'avant de procéder à son entretien.
- N'utilisez pas l'appareil à l'extérieur ou sur des surfaces mouillées.
- Ne laissez pas les enfants jouer avec l'appareil. Exercez une surveillance étroite quand l'appareil est utilisé par des enfants ou à proximité de ceux-ci.
- Utilisez l'appareil en respectant à la lettre les consignes de ce manuel. Utilisez seulement les accessoires recommandés par le fabricant.
- N'utilisez pas l'appareil si la fiche ou le cordon est endommagé. Si l'aspirateur ne fonctionne pas comme prévu, s'il est tombé, s'il a été endommagé, laissé à l'extérieur ou s'il est tombé dans l'eau, expédiez-le à un centre de réparation pour qu'il soit vérifié. Appelez le 1-800-321-1134 pour savoir quel est le centre de réparation le plus proche.
- Ne tirez pas l'appareil par son cordon, ne vous servez pas du cordon comme poignée, ne fermez pas de portes sur le cordon et ne tirez pas le cordon sur des coins ou bords tranchants. Évitez de passer l'appareil sur le cordon d'alimentation. Tenez le cordon hors de portée des surfaces chauffées.

- Ne débranchez pas l'appareil en tirant sur le cordon. Pour le débrancher, tirez sur la fiche et non sur le cordon.
- Ne manipulez pas la fiche ou l'aspirateur avec des mains mouillées.
- N'insérez pas d'objets dans les orifices. N'utilisez pas l'appareil si ses orifices sont obstrués; enlevez de ces dernières la poussière, les peluches, les cheveux et tout ce qui pourrait réduire le débit d'air.
- Gardez les cheveux, les vêtements amples, les doigts et toute partie du corps à l'écart des ouvertures et des pièces en mouvement.
- Éteignez toutes les commandes avant de débrancher l'appareil.
- Faites bien attention quand vous nettoyez les marches d'escalier.
- N'aspirez aucun liquide inflammable ou combustible tel que de l'essence ; n'utilisez pas l'appareil en présence de ce type de matériaux.
- Examinez votre aspirateur et suivez toutes les instructions inscrites sur les étiquettes.
- N'utilisez pas de rallonge électrique avec cet aspirateur.
- Gardez le bout du tuyau, les tubes et autres ouvertures à l'écart de votre visage et de votre corps. Gardez vos mains, vos pieds, vos cheveux et vos vêtements à distance des pièces mobiles.
- N'utilisez pas cet appareil sans son sac à poussière ni ses filtres.
- Rangez l'aspirateur à l'intérieur. Rangez l'aspirateur après son utilisation pour ne pas trébucher dessus.
- Évitez d'aspirer tout objet qui brûle ou fume, comme les cigarettes, les allumettes et les cendres incandescentes.
- Tenez la fiche lors de l'enroulement du cordon. Veillez à ce que la fiche ne cingle pas lors de l'enroulement du cordon.
- Le tuyau contient des fils électriques. Ne l'utilisez pas lorsqu'il est endommagé, coupé ou percé. Évitez d'aspirer des objets tranchants.
- Mettez toujours l'interrupteur de l'appareil en position d'arrêt avant de connecter ou de déconnecter le tuyau ou le suceur motorisé.

## GUARDE ESTAS INSTRUCCIONES

**ADVERTENCIA:** Para reducir el riesgo de choque eléctrico, este aparato tiene una clavija polarizada (una hoja es más ancha que la otra.) Esta clavija encajará en una toma de corriente polarizada de una manera solamente. Si la clavija no encaja totalmente en la toma de corriente, invierta la clavija. Si aún no encaja, póngase en contacto con un electricista calificado para instalar la toma de corriente apropiada. No modifique la clavija de ninguna manera.

Esta aspiradora contiene un dispositivo de protección térmica que apagará de manera automática el motor si se presentan temperaturas anormalmente altas en el motor. Si el protector térmico se activa, coloque el interruptor principal en posición de apagado y desconecte la aspiradora. Inspeccione la descarga, la entrada, la manguera, el recipiente de polvo y el filtro secundario por si hubiera atascos. Aproximadamente después de 30 minutos, el motor se habrá enfriado y la aspiradora estará lista para ser usada. **NOTA:** La aspiradora deberá permanecer desconectada durante el período de enfriamiento de 30 minutos.

## FELICITACIONES

Usted es ahora el orgulloso propietario de una aspiradora RY3050 de Royal®. Confiamos en que su nueva adquisición le ofrecerá muchos años de satisfacción.

Estamos muy orgullosos de nuestros productos y esperamos que usted esté igualmente satisfecho con su calidad y rendimiento.

Gracias por su apoyo a los productos Royal®. Visite nuestro sitio Web en [www.royalvacuums.com](http://www.royalvacuums.com)

## ÍNDICE

Instrucciones de Seguridad.....	Página E2 & E3
Descripción de las Características.....	Página E5
Cómo Ensamblar.....	Página E6
Instalación de la Manguera.....	Página E6
Instalación de los Accesorios.....	Página E6
Cómo Funciona.....	Página E7
Para Reducir la Succión.....	Página E7
Bolsa: Retiro y Reemplazo.....	Página E8
Filtro: Retiro y Reemplazo.....	Página E9
Almacenamiento .....	Página E9
Retiro y Reemplazo de la Banda.....	Página E10
Retiro y Reemplazo del Foco.....	Página E11
Guía de Solución de Problemas.....	Página E11

## GARANTÍA LIMITADA

Al consumidor Royal Appliance Mfg. Co. le garantiza que esta aspiradora no tiene defectos ni de material ni de mano de obra, la garantía comienza en la fecha de compra original y se extiende por 2 años. Guarde su recibo de compra original para hacer válido el inicio del período de garantía.

En caso que la aspiradora muestre algún defecto dentro del período de garantía, repararemos o reemplazaremos de manera gratuita cualquier parte defectuosa. La máquina completa debe ser enviada con porte pagado a cualquier Estación Autorizada ROYAL® de Ventas y Servicio de Garantía. Por favor incluya una descripción completa del problema, fecha de compra, copia del recibo de compra original y su nombre, domicilio y número de teléfono. Si no se encuentra cerca de una Estación de Garantía, llame a la fábrica para pedir asistencia en los EE.UU. y Canadá: 1-800-321-1134. Use solamente partes de repuesto genuinas Royal®.

La garantía no incluye el desgaste anormal, daño como resultado de un accidente o del uso no adecuado de la aspiradora. Esta garantía no cubre los cepillos, bandas planas, filtros ni focos. Esta garantía no cubre reparaciones no autorizadas. Esta garantía le confiere derechos legales específicos y podría haber otros derechos también. (Los otros derechos varían de estado a estado en los EE.UU.)

## CARACTERÍSTICAS

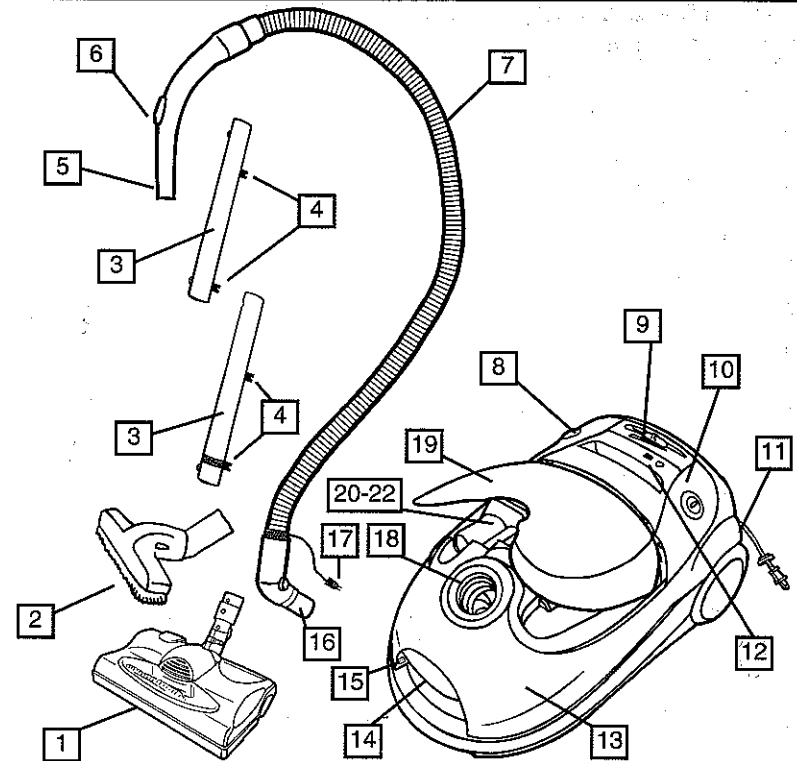

## ACCESORIOS

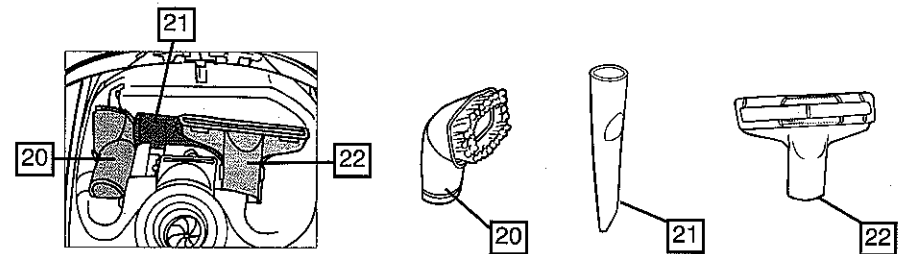

1. Boquilla Eléctrica Motorizada
2. Cepillo para Piso Descubierta
3. Lanza de Metal
4. Abrazaderas del Cordón
5. Asa
6. Control de Succión
7. Manguera
8. Rebobinado Automático del Cordón Eléctrico
9. Guía de Velocidad Variable
10. Interruptor de Corriente
11. Cordón Eléctrico
12. Indicador de Bolsa Llena
13. Cubierta Frontal

14. Asa de Transporte
15. Entrada de la Conexión de la Manguera
16. Conexión de la Manguera
17. Conexión de la Manguera
18. Entrada de Conexión de la Manguera
19. Puerta del Contenedor de Accesorios

## ACCESORIOS

20. Cepillo para Polvo
21. Accesorio para Hendiduras
22. Accesorio para Tapicería



# CÓMO ENSAMBLAR

## CONJUNTO DE INSTALACIÓN DE LA MANGUERA / BOQUILLA ELÉCTRICA

**ADVERTENCIA:** PARA REDUCIR EL RIESGO DE LESIONES CAUSADAS POR LAS PARTES MOVILES - DESCONECTE LA ASPIRADORA ANTES DE CONECTAR O DESCONECTAR LA BOQUILLA ELÉCTRICA.

**NOTA:** Por favor, vea el Diagrama 1 para las siguientes instrucciones.

1. Conecte las dos extensiones adaptables hasta que el seguro entre en su lugar.
2. Inserte los tubos en la boquilla de poder para asegurarla en su sitio.
3. Meta el cordón de la boquilla de poder en las ranuras de la parte posterior de los tubos.
4. Inserte la empuñadura del extremo de la manguera dentro de las extensiones ensambladas.
5. Conecte el cordón eléctrico en el yugo del asa.
6. Inserte la manguera haciendo presión hasta asegurarla en su sitio (Diagrama 2).
7. Conecte la "conexión de la manguera" en la entrada para la misma.

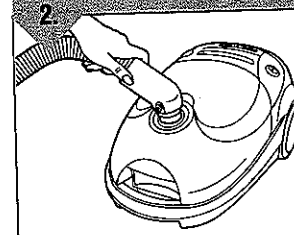

**Diagrama 2**  
Inserte la manguera haciendo presión hasta asegurarla en su sitio.

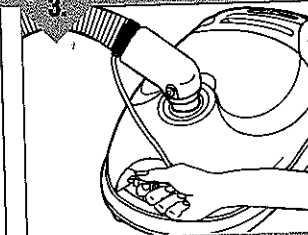

**Diagrama 3**  
Conecte la "conexión de la manguera" en la entrada para la misma.

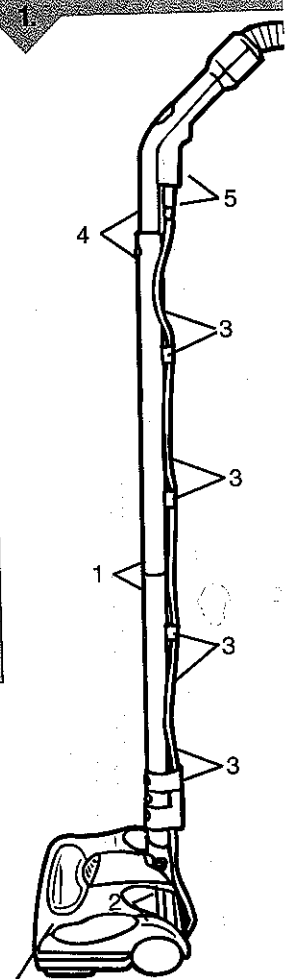

Boquilla Eléctrica

## INSTALACIÓN DE LOS ACCESORIOS

1. La manguera puede usarse sola o con muchas combinaciones de lanzas y accesorios.
2. Oprima el botón de liberación para abrir la puerta del contenedor de accesorios (Diagrama 1). Los accesorios están guardados en la misma unidad en sus respectivos lugares (Diagrama 2).

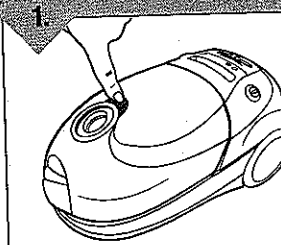

**Diagrama 1**  
Oprima el botón de liberación para abrir la puerta.

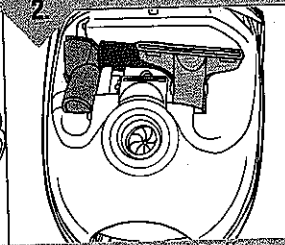

**Diagrama 2**  
Los accesorios están guardados en la misma unidad debajo de la puerta del contenedor de accesorios.

## INSTALACIÓN DE LOS ACCESORIOS, CONT.

3. Elija cualquiera de los útiles accesorios para satisfacer sus diferentes necesidades de limpieza. Luego simplemente empújelo con firmeza en el extremo de la lanza o manguera hasta asegurarlo en su sitio (Diagrama 3).
4. Para quitar el accesorio, tire suavemente. Puede girar un poco el accesorio suavemente de un lado a otro para poder retirarlo más fácilmente.

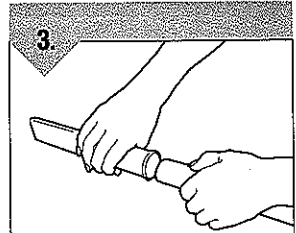

**Diagrama 3:** Los accesorios están guardados en la misma unidad debajo de la puerta del contenedor de accesorios.

## CÓMO FUNCIONA

### CÓMO FUNCIONA:

1. Retire el cordón eléctrico de su lugar de almacenamiento y enchúfelo en una toma de corriente.
2. Empuje el interruptor de encendido para encender la unidad (Diagrama 1).
3. Seleccione limpieza de alfombra o de piso descubierto.
  - a. **Limpieza de Alfombra** - Oprima el interruptor de corriente con su pie o "encienda" la boquilla eléctrica. Asegúrese que el cepillo giratorio esté girando para una limpieza y acondicionamiento efectivos.
  - b. **Limpieza de Piso Descubierto** - Boquilla eléctrica: Oprima nuevamente el interruptor de corriente para apagar la boquilla eléctrica. Asegúrese que el cepillo giratorio se detiene. **Cepillo para Piso Descubierto:** Desconecte la boquilla eléctrica y fije el cepillo a la lanza. **NOTA:** para reducir el riesgo de lesiones, desconecte la aspiradora antes de conectar o desconectar la boquilla eléctrica.

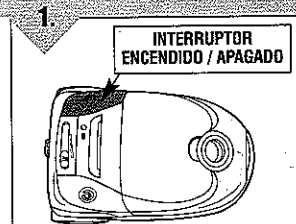

**Diagrama 1:** Empuje el interruptor de encendido para encender la unidad.

## PARA REDUCIR LA SUCCIÓN:

**NOTA:** Para limpiar cortinas, tapetes u otros artículos sueltos, es posible que necesite reducir la succión para evitar aspirar el artículo dentro del accesorio de limpieza.

1. Deslice el control de velocidad variable hasta obtener la succión deseada (Diagrama 1).
2. Para reducir aún más la succión mueva el control de succión hasta obtener la succión deseada (Diagrama 2).

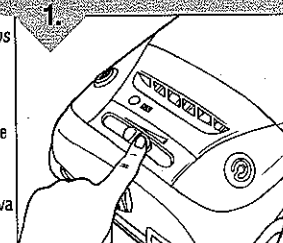

**Diagrama 1:** Deslice el control de velocidad variable hasta obtener la succión deseada.

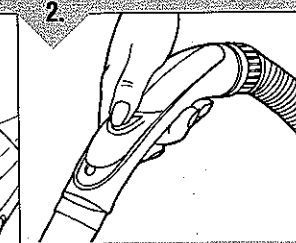

**Diagrama 2:** Para reducir aún más la succión mueva el control de succión.

# RETIRO Y REEMPLAZO DE LA BOLSA

## RETIRO DE LA BOLSA:

**ADVERTENCIA:** PARA REDUCIR EL RIESGO DE LESIONES CAUSADAS POR LAS PARTES MÓVILES, DESCONECTE LA ASPIRADORA ANTES DE DAR SERVICIO.

1. Cuando el indicador de bolsa llena se vuelve rojo, debe reemplazar la bolsa.
2. Para retirar la manguera haga presión en los 2 botones que están en su extremo y tire hacia arriba.
3. Tire de la cubierta frontal hacia arriba (Diagrama 1).
4. Tire del asa de la cámara de la bolsa para levantar la cámara junto con la bolsa (Diagrama 2).
5. Quite la bolsa llena de la cámara haciendo presión en la palanca de liberación (bisagra) de la cámara de la bolsa (Diagrama 3).

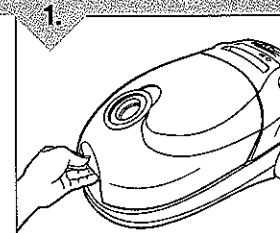

**Diagrama 1**  
Levante la cubierta frontal.

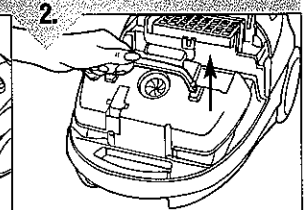

**Diagrama 2**  
Retire la cámara de la bolsa.



**Diagrama 3**  
Quite la bolsa haciendo presión en la palanca de liberación.

## REEMPLAZO DE LA BOLSA:

### TIPO DE BOLSA: R

1. Coloque una bolsa nueva en la cámara de la bolsa insertando la porción del collar de la bolsa de "ESTE LADO HACIA ABAJO" en las guías de la bolsa (Diagrama 1). Asegúrela en su lugar trabando el collar de la bolsa debajo de la palanca de liberación (bisagra).
2. Para volver a colocar la cámara de la bolsa con la bolsa en la aspiradora, deslice la lengüeta grande de la cámara de la bolsa en las guías de la cámara (Diagrama 2).
3. Cierre la cubierta frontal. **NOTA:** La cubierta no se podrá cerrar si la bolsa no está instalada correctamente.
4. Antes de reconectar la manguera asegúrese que la apertura de la entrada de la bolsa esté alineada correctamente con la apertura en la conexión de la manguera (Diagrama 3).
5. Reconecte la manguera.

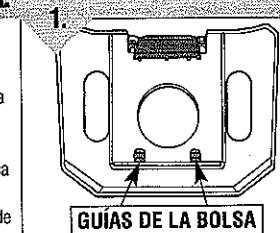

**Diagrama 1**  
Reemplace la bolsa de la cámara.



**Diagrama 2**  
Vuelva a colocar la cámara de la bolsa con la bolsa en las guías de la cámara.

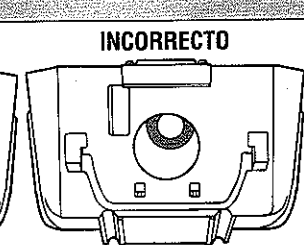
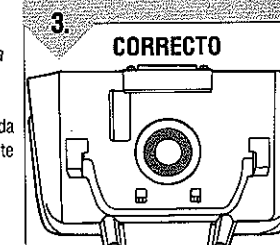

**Diagrama 3**  
Asegúrese que la apertura de la bolsa esté alineada correctamente con la apertura en la conexión de la manguera.

## RETIRO Y REEMPLAZO DEL FILTRO

### FILTRO DE DESCARGA:

**ADVERTENCIA:** PARA REDUCIR EL RIESGO DE LESIONES CAUSADAS POR LAS PARTES MÓVILES, DESCONECTE LA ASPIRADORA ANTES DE DAR SERVICIO. Para el filtro de reemplazo (No. de Parte 2-RY3311-000) por favor llame al 1-800-321-1134 o visite [www.royalvacuums.com](http://www.royalvacuums.com) para localizar al distribuidor más cercano a usted.

**NOTA:** El filtro debe cambiarse todos los años.

El filtro de descarga se encuentra ubicado adentro de la cubierta en la parte superior de la aspiradora.

1. Levante la lengüeta del filtro de descarga.
2. Retire el filtro y reemplácelo con el nuevo.
3. Empuje hacia abajo el filtro nuevo hasta asegurarlo en su sitio.



Diagrama 1: La figura de arriba muestra el lugar de los filtros de descarga y de la cámara.

**ADVERTENCIA:** PARA REDUCIR EL RIESGO DE LESIONES CAUSADAS POR LAS PARTES MÓVILES, DESCONECTE LA ASPIRADORA ANTES DE DAR SERVICIO. Para el filtro de reemplazo (No. de Parte 1-RY3200-000) por favor llame al 1-800-321-1134 o visite [www.royalvacuums.com](http://www.royalvacuums.com) para localizar al distribuidor más cercano a usted.

**NOTA:** El filtro debe cambiarse 2 veces por año.

El filtro de la cámara de la bolsa está ubicado adentro de la aspiradora detrás de la bolsa de papel.

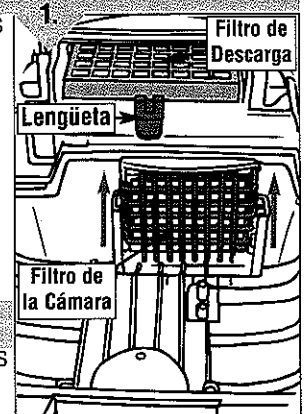
1. Abra la cubierta frontal.
2. Quite la cámara de la bolsa y la bolsa de papel.
3. Saque la caja del filtro de las guías de la cámara.
4. Quite el filtro viejo y reemplácelo con el nuevo filtro.
5. Regrese la caja del filtro a las guías de la cámara y deslícelo hasta que esté asegurado en su sitio.

## ALMACENAMIENTO

### ALMACENAMIENTO:

1. Para apagar la aspiradora, presione el interruptor de encendido nuevamente (Diagrama 1).
2. Desconecte la clavija de la toma de corriente de la pared.
3. Para guardar el cordón eléctrico automáticamente en su lugar, presione el botón de rebobinado (Diagrama 1).



Diagrama 1: Presione el botón de rebobinado del cordón eléctrico para guardarlo.

# REMOCION Y REEMPLAZO DE LA BANDA O DEL CEPILLO ROTATORIO

R  
AC  
GC  
PZ  
AE

**ADVERTENCIA:** PARA REDUCIR EL RIESGO DE LESIONES CAUSADAS POR LAS PARTES MOVILES - DESCONECTE LA ASPIRADORA ANTES DE DARLE SERVICIO.

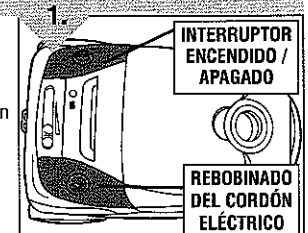
HERRAMIENTA NECESARIA: DESTORNILLADOR PHILLIPS

Para la banda de reemplazo (No. de Parte 1-672260-001) por favor llame al 1-800-321-1134 o visite [www.royalvacuums.com](http://www.royalvacuums.com) para localizar al distribuidor más cercano a usted.

1. Quite la boquilla eléctrica de la unidad.
2. Para quitar la protección de la boquilla: voltee la boquilla eléctrica. Quite los cinco (5) tornillos (Diagrama 1). *NOTA: Los tornillos se caerán cuando se voltee la boquilla eléctrica.*
3. Enderece la boquilla eléctrica. Levante la cubierta con cuidado.
4. Levante y quite el cepillo rotatorio (Diagrama 3).
5. Saque la banda rota y reemplácela con una nueva (Diagrama 4). Pase la banda alrededor del eje del motor y del extremo del cepillo giratorio (la banda debe estar en el área resaltada sin cerdas del cepillo giratorio).
5. Inserte el cepillo giratorio en el sujetador lateral #1 y luego el #2.
7. Vuelva a colocar la protección de la boquilla. Voltee la boquilla eléctrica y coloque de nuevo los cinco (5) tornillos (Diagrama 6).

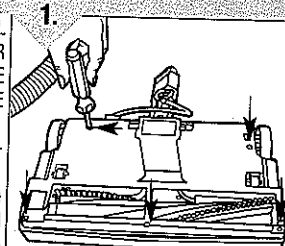

**Diagrama 1:** Para quitar la protección de la boquilla: voltee la boquilla eléctrica. Quite los cinco (5) tornillos.

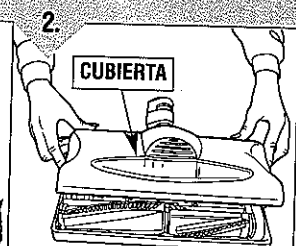

**Diagrama 2:** Enderece la boquilla eléctrica. Levante la cubierta con cuidado.

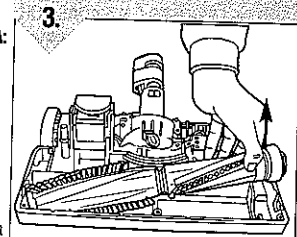

**Diagrama 3:** Levante y quite el cepillo rotatorio.

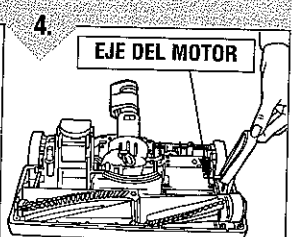

**Diagrama 4:** Saque la banda rota y reemplácela con una nueva.

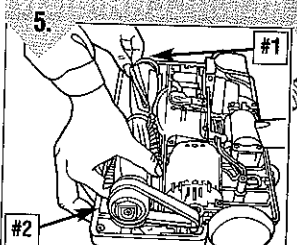

**Diagrama 5:** Inserte el cepillo giratorio en el sujetador lateral #1 y luego el #2.

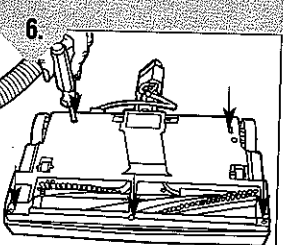

**Diagrama 6:** Vuelva a colocar la protección de la boquilla. Voltee la boquilla eléctrica y coloque de nuevo los cinco (5) tornillos.

## RETIRO Y REEMPLAZO DEL FOCO

**ADVERTENCIA:** PARA REDUCIR EL RIESGO DE CHOQUE ELÉCTRICO, DESCONECTE LA ASPIRADORA ANTES DE RETIRAR O REEMPLAZAR EL FOCO.

**NOTA:** Esta aspiradora utiliza un foco automotor común #906, 13.0 voltios.

**HERRAMIENTA NECESARIA:** DESTORNILLADOR PHILLIPS

1. Quite la boquilla eléctrica de la unidad.
2. Para quitar la protección de la boquilla: voltee la boquilla eléctrica. Quite los cinco (5) tornillos (Diagrama 1).
2. Enderece la boquilla eléctrica. Levante la cubierta con cuidado.
3. Para retirarlo, saque el foco del receptáculo. No lo gire. Para reemplazarlo, coloque el foco en el receptáculo.
4. Vuelva a colocar la protección de la boquilla. Voltee la boquilla eléctrica y coloque de nuevo los cinco (5) tornillos.

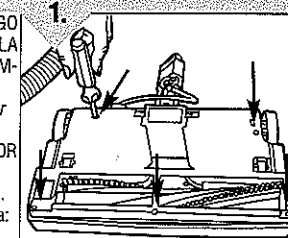

**Diagrama 1:** Para quitar la protección de la boquilla: voltee la boquilla eléctrica. Quite los cinco (5) tornillos.

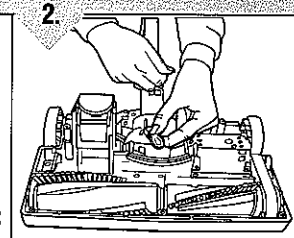

**Diagrama 2:** Para retirarlo, saque el foco del receptáculo. Para reemplazarlo, coloque el foco en el receptáculo.

## GUÍA DE SOLUCIÓN DE PROBLEMAS

**ADVERTENCIA:** PARA REDUCIR EL RIESGO DE LESIONES PERSONALES, DESCONECTE ANTES DE DAR SERVICIO.

Problema	Posibles Causas	Soluciones Posibles
<b>La aspiradora no funciona</b>	<ol style="list-style-type: none"> <li>1. El cordón eléctrico no está bien conectado en la toma de corriente.</li> <li>2. La conexión de la manguera no está conectada a la aspiradora.</li> <li>3. Fusible quemado o interruptor desconectado.</li> <li>4. Necesita servicio.</li> <li>5. El protector térmico apagó la aspiradora debido a temperaturas altas en el motor.</li> </ol>	<ol style="list-style-type: none"> <li>1. Conecte el cordón eléctrico con firmeza.</li> <li>2. Inserte la conexión de la manguera en la entrada para la misma.</li> <li>3. Revise el fusible o el interruptor en casa. Reemplace el fusible / reajuste el interruptor.</li> <li>4. Llévela al centro de servicio o llame al 1-800-321-1134.</li> <li>5. Revise la parte inferior de las instrucciones de seguridad - Pág. E3 O llame al 1-800-321-1134.</li> </ol>
<b>La aspiradora no aspira o la succión es muy débil</b>	<ol style="list-style-type: none"> <li>1. La bolsa no está instalada correctamente.</li> <li>2. Bolsa llena.</li> <li>3. El cepillo rotatorio está lleno.</li> <li>4. La banda está rota o gastada.</li> <li>5. El filtro está tapado.</li> <li>6. Está tapada la boquilla / el paso de polvo de la manguera.</li> <li>7. El cepillo rotatorio está puesto en "off".</li> </ol>	<ol style="list-style-type: none"> <li>1. Revise la forma de retiro y reemplazo de la bolsa - Pág. E8.</li> <li>2. Reemplace la bolsa - Pág. E8.</li> <li>3. Reemplace el cepillo rotatorio - Pág. E10.</li> <li>4. Reemplace la banda - Pág. E10.</li> <li>5. Reemplace el filtro - Pág. E9.</li> <li>6. Retire la cubierta de la boquilla de la base, retire la obstrucción O retire la manguera; retire la obstrucción.</li> <li>7. Ponga el cepillo rotatorio en "on" - Pág. E7.</li> </ol>
<b>El polvo sale de la aspiradora</b>	<ol style="list-style-type: none"> <li>1. Bolsa llena.</li> <li>2. La bolsa no está instalada correctamente.</li> <li>3. La manguera no está instalada correctamente.</li> </ol>	<ol style="list-style-type: none"> <li>1. Revise la forma de retiro y reemplazo de la bolsa - Pág. E8.</li> <li>2. Revise la forma de retiro y reemplazo de la bolsa - Pág. E8.</li> <li>3. Revise la instalación de la manguera - Pág. E6.</li> </ol>
<b>Los accesorios de la aspiradora no funcionan</b>	<ol style="list-style-type: none"> <li>1. Manguera tapada.</li> <li>2. La entrada de la manguera está tapada.</li> <li>3. Bolsa llena.</li> <li>4. Filtro tapado.</li> </ol>	<ol style="list-style-type: none"> <li>1. Retire la manguera y los accesorios; retire la obstrucción - Pág. E6.</li> <li>2. Retire la manguera y limpie la entrada.</li> <li>3. Reemplace la bolsa - Pág. E8.</li> <li>4. Reemplace el filtro - Pág. E9.</li> </ol>

**CUALQUIER OTRO SERVICIO DEBERÁ SER EFECTUADO POR UN REPRESENTANTE DE SERVICIO AUTORIZADO PARA ENCONTRAR A UN DISTRIBUIDOR CERCANO A SU DOMICILIO, VISITE NUESTRO SITIO WEB EN [www.royalvacuums.com](http://www.royalvacuums.com) O LLAME A SERVICIO al CLIENTE (1-800-321-1134)**

En caso de necesitar más ayuda, vea en las Páginas Amarillas para encontrar a un Distribuidor Autorizado Royal®. Los costos de transporte hacia y desde el sitio de reparación serán pagados por el propietario. Las partes de repuesto utilizadas en esta unidad son de reemplazo fácil y están disponibles a través de un Distribuidor Autorizado Royal® o en otras tiendas. Siempre identifique su aspiradora por medio del número de modelo y el código de fabricación cuando pida información u ordene partes de repuesto. (El número de modelo aparece en el fondo de la aspiradora.)

# ROYAL

APPLIANCE MFG. CO.

**MANUEL DU PROPRIÉTAIRE**  
Notice d'utilisation  
et d'entretien

## ROYAL

PRECISION **3050**

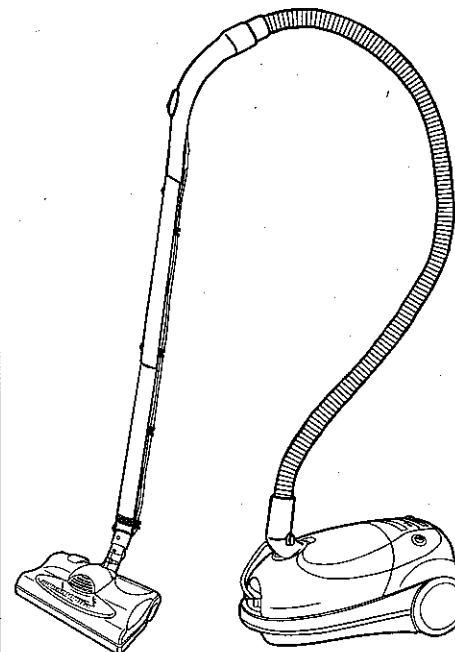

- Veuillez lire soigneusement ces instructions avant d'utiliser le RY3050 Canister®.
- Nous pouvons vous aider à assembler votre aspirateur et répondre à vos questions, composez le :  
**1-800-321-1134**  
**(É.U. et Canada)**
- Site Web :  
**www.royalvacuums.com**

**⚠ AVERTISSEMENT:**  
L'assemblage de l'appareil comprend des petites pièces. Ces dernières présentent un danger d'étouffement.

Saisissez les spécifications de votre aspirateur ci-dessous.

N° de modèle : \_\_\_\_\_

Code de fabrication : \_\_\_\_\_

(Le code de fabrication se trouve sur la partie inférieure arrière de l'aspirateur)

## INFORMATIONS DESTINÉES AUX CONSOMMATEURS

- CET ASPIRATEUR A ÉTÉ CONÇU POUR UN USAGE DOMESTIQUE UNIQUEMENT.

## CONSIGNES DE SÉCURITÉ IMPORTANTES

Lorsque vous utilisez un appareil ménager, vous devez toujours suivre certaines précautions de sécurité, dont les suivantes :

- LISEZ TOUTES LES INSTRUCTIONS AVANT D'UTILISER CET APPAREIL
- RESPECTEZ TOUJOURS À LA LETTRE CES INSTRUCTIONS DE SÉCURITÉ.
- NE LAISSEZ PAS L'ASPIRATEUR SANS SURVEILLANCE
- MISE EN GARDE – ASSEMBLEZ ENTIÈREMENT L'ASPIRATEUR AVANT DE LE METTRE EN MARCHÉ
- AVERTISSEMENT : LES CORDONS, FILS ÉLECTRIQUES ET/OU CÂBLE FOURNIS AVEC CE PRODUIT CONTIENNENT DES PRODUITS CHIMIQUES Y COMPRIS DU PLOMB OU DES COMPOSÉS DU PLOMB CONNU PAR L'ÉTAT DE CALIFORNIE POUR SON EFFET CANCÉRIGÈNE, POUVANT ENTRAÎNER DES MALFORMATIONS CONGÉNITALES ET ENDOMMAGER LES ORGANES DE REPRODUCTION. LAVEZ-VOUS LES MAINS APRÈS TOUTE UTILISATION.

## AVERTISSEMENT : POUR RÉDUIRE LES RISQUES D'INCENDIE, DE DÉCHARGE ÉLECTRIQUE ET DE BLESSURE :

- Ne laissez jamais l'appareil sans surveillance quand il est branché. Débranchez-le quand il n'est pas utilisé ainsi qu'avant de procéder à son entretien.
- N'utilisez pas l'appareil à l'extérieur ou sur des surfaces mouillées.
- Ne laissez pas les enfants jouer avec l'appareil. Exercez une surveillance étroite quand l'appareil est utilisé par des enfants ou à proximité de ceux-ci.
- Utilisez l'appareil en respectant à la lettre les consignes de ce manuel. Utilisez seulement les accessoires recommandés par le fabricant.
- N'utilisez pas l'appareil si la fiche ou le cordon est endommagé. Si l'aspirateur ne fonctionne pas comme prévu, s'il est tombé, s'il a été endommagé, laissé à l'extérieur ou s'il est tombé dans l'eau, expédiez-le à un centre de réparation pour qu'il soit vérifié. Appelez le 1-800-321-1134 pour savoir quel est le centre de réparation le plus proche.
- Ne tirez pas l'appareil par son cordon, ne vous servez pas du cordon comme poignée, ne fermez pas de portes sur le cordon et ne tirez pas le cordon sur des coins ou bords tranchants. Évitez de passer l'appareil sur le cordon d'alimentation. Tenez le cordon hors de portée des surfaces chauffées.
- Ne débranchez pas l'appareil en tirant sur le cordon. Pour le débrancher, tirez sur la fiche et non sur le cordon.
- Ne manipulez pas la fiche ou l'aspirateur avec des mains mouillées.



- N'insérez pas d'objets dans les orifices. N'utilisez pas l'appareil si ses orifices sont obstrués; enlevez de ces dernières la poussière, les peluches, les cheveux et tout ce qui pourrait réduire le débit d'air.
- Gardez les cheveux, les vêtements amples, les doigts et toute partie du corps à l'écart des ouvertures et des pièces en mouvement.
- Éteignez toutes les commandes avant de débrancher l'appareil.
- Faites bien attention quand vous nettoyez les marches d'escalier.
- N'aspirez aucun liquide inflammable ou combustible tel que de l'essence ; n'utilisez pas l'appareil en présence de ce type de matériaux.
- Examinez votre aspirateur et suivez toutes les instructions inscrites sur les étiquettes.
- N'utilisez pas de rallonge électrique avec cet aspirateur.
- Gardez le bout du tuyau, les tubes et autres ouvertures à l'écart de votre visage et de votre corps. Gardez vos mains, vos pieds, vos cheveux et vos vêtements à distance des pièces mobiles.
- N'utilisez pas cet appareil sans son sac à poussière ni ses filtres.
- Rangez l'aspirateur à l'intérieur. Rangez l'aspirateur après son utilisation pour ne pas trébucher dessus.
- Évitez d'aspirer tout objet qui brûle ou fume, comme les cigarettes, les allumettes et les cendres incandescentes.
- Tenez la fiche lors de l'enroulement du cordon. Veillez à ce que la fiche ne cingle pas lors de l'enroulement du cordon.
- Le tuyau contient des fils électriques. Ne l'utilisez pas lorsqu'il est endommagé, coupé ou percé. Évitez d'aspirer des objets tranchants.
- Mettez toujours l'interrupteur de l'appareil en position d'arrêt avant de connecter ou de déconnecter le tuyau ou le suceur motorisé.

## VEUILLEZ CONSERVER CES INSTRUCTIONS

**AVERTISSEMENT:** Afin de réduire les risques de décharge électrique, cet appareil est muni d'une fiche polarisée (une tige est plus large que l'autre). Cette fiche ne peut être insérée dans une prise de courant polarisée que dans un sens. Si la fiche ne s'insère pas complètement dans la prise, inversez-la. Si elle ne s'insère toujours pas, demandez à un électricien qualifié d'installer la prise appropriée. Ne modifiez jamais la fiche.

L'aspirateur est muni d'un protecteur thermique qui coupera automatiquement le moteur en cas de surchauffe anormale. Si le dispositif de protection s'active, placez l'interrupteur en position d'arrêt et débranchez l'aspirateur. Examinez le système d'évacuation, d'aspiration, le tuyau, le godet à poussière et le deuxième filtre pour détecter toute obstruction. Au bout de 30 minutes, le moteur aura refroidi et l'aspirateur sera de nouveau prêt à être utilisé. **REMARQUE :** *L'aspirateur doit demeurer à l'arrêt pendant la période de refroidissement de 30 minutes.*

## FÉLICITATIONS!

Vous êtes désormais propriétaire d'un aspirateur Royal® RY3050. Nous sommes persuadés que cet appareil vous satisfera pendant plusieurs années.

Nous sommes très fiers de nos produits et nous espérons que vous serez aussi satisfait que nous de leur qualité et de leur performance.

Merci d'utiliser les produits Royal®. Visitez notre site Web à [www.royalvacuums.com](http://www.royalvacuums.com).

## TABLE DES MATIÈRES

Instructions de sécurité.....	Page 2 & 3
Description des caractéristiques.....	Page 5
Assemblage de l'appareil.....	Page 6
Installation du tuyau.....	Page 6
Installation des accessoires.....	Page 6
Utilisation de l'appareil.....	Page 7
Comment diminuer l'aspiration.....	Page 7
Sac : Dépose et remplacement.....	Page 8
Filtre : Dépose et remplacement.....	Page 9
Rangement.....	Page 9
Dépose et remplacement de la courroie et de la brosse.....	Page 10
Enlèvement et remplacement de l'ampoule de la lampe.....	Page 11
Guide de dépannage.....	Page 11

## GARANTIE LIMITÉE

Royal Appliance Mfg. Co. garantit au consommateur que cet aspirateur est exempt de vices de matériel ou de fabrication pendant 2 années à compter de sa date d'achat d'origine. Conservez votre reçu d'achat d'origine pour justifier la date d'entrée en vigueur de la période de garantie.

Si l'appareil tombe en panne pendant la période couverte par la garantie, nous réparerons ou remplacerons gratuitement toute pièce défectueuse. L'appareil entier doit être renvoyé port payé à n'importe quel point de vente ou de réparation sous garantie de ROYAL®. Veuillez inclure une description détaillée du problème, la date d'achat, une copie du reçu d'achat d'origine ainsi que vos nom, adresse et numéro de téléphone. Si aucun centre de réparation ne se trouve dans votre région, appelez l'usine au 1-800-321-1134, au CANADA et aux ÉTATS-UNIS. N'utilisez que les pièces de rechange Royal®.

Cette garantie ne couvre pas l'usure inhabituelle, les dommages causés par les accidents ou un usage abusif de l'appareil. Elle ne couvre pas non plus les les brosses, les courroies plates, les filtres et les ampoules. Cette garantie ne couvre pas les réparations non autorisées. Cette garantie vous confère des droits reconnus par la loi et peut-être aussi d'autres droits. (Les autres droits peuvent varier d'un État à l'autre des États-Unis.)

## CARACTÉRISTIQUES

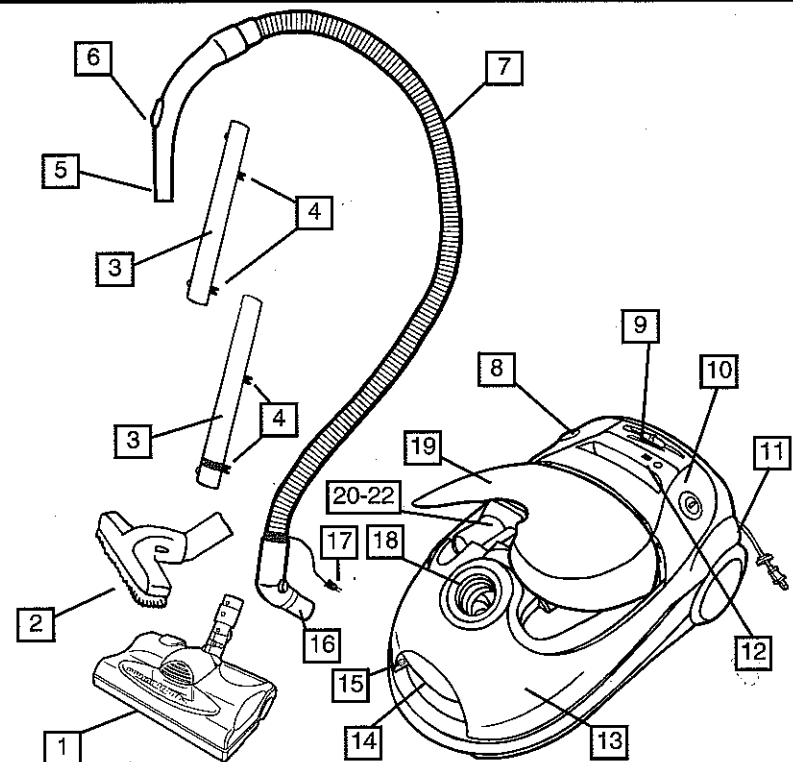

## ACCESSOIRES

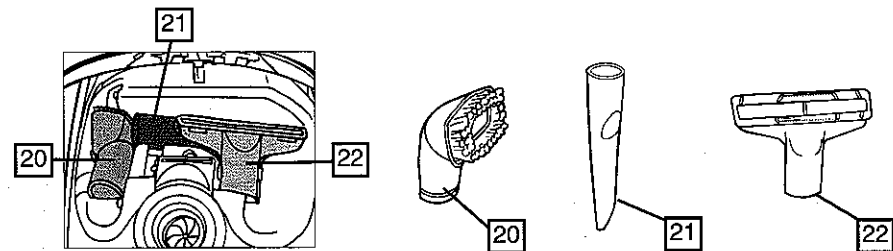

- |  |   |
|--|---|
| <ul style="list-style-type: none"> <li>1. Suceur motorisé</li> <li>2. Brosse pour parquet</li> <li>3. Rallonge métallique</li> <li>4. Cord Clips</li> <li>5. Poignée</li> <li>6. Contrôle d'aspiration</li> <li>7. Tuyau</li> <li>8. Enroulement automatique du cordon</li> <li>9. Sélecteur de vitesse</li> <li>10. Interrupteur marche/arrêt (on/off)</li> <li>11. Cordon d'alimentation</li> <li>12. Indicateur de sac plein</li> </ul> | <ul style="list-style-type: none"> <li>13. Couvercle avant</li> <li>14. Poignée de transport</li> <li>15. Orifice de prise pour tuyau</li> <li>16. Connexion du tuyau</li> <li>17. Prise du tuyau</li> <li>18. Orifice de connexion</li> <li>19. Trappe du support d'accessoires</li> </ul> |
|--|---|

## ACCESSOIRES

- 20. Brosse à épousseter
- 21. Suceur plat
- 22. Brosse à tapisserie

# ASSEMBLAGE DE L'ASPIRATEUR

## INSTALLATION DU TUYAU/ASSEMBLAGE DU SUCEUR MOTORISÉ

**AVERTISSEMENT :** AFIN DE RÉDUIRE LES RISQUES DE BLESSURES  
—DÉBRANCHEZ L'ASPIRATEUR AVANT D'ENLEVER OU  
D'INSTALLER LE TUYAU.

**REMARQUE :** Veuillez vous référer à l'illustration 1 pour les instructions ci-dessous.

1. Attacher ensemble les deux tubes-rallonge jusqu'à ce que la tige s'enclenche en place.
2. Pousser les tubes assemblés dans le suceur.
3. Placer le cordon électrique dans les fentes à l'arrière des tubes.
4. Introduire la poignée du tuyau dans les tubes assemblés.
5. Insérez le cordon dans les encoches de la poignée.
6. Insérez le tuyau en appuyant jusqu'à ce qu'il s'enclenche (Schéma 2).
7. Insérez la « prise du tuyau » dans l'orifice pour prise du tuyau (Schéma 3).

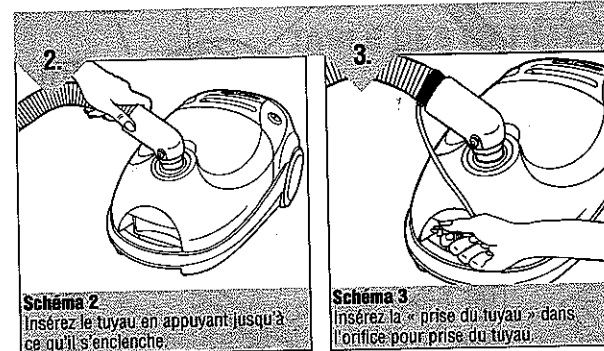

**Schéma 2**  
Insérez le tuyau en appuyant jusqu'à ce qu'il s'enclenche.

**Schéma 3**  
Insérez la « prise du tuyau » dans l'orifice pour prise du tuyau.

Suceur Puissant

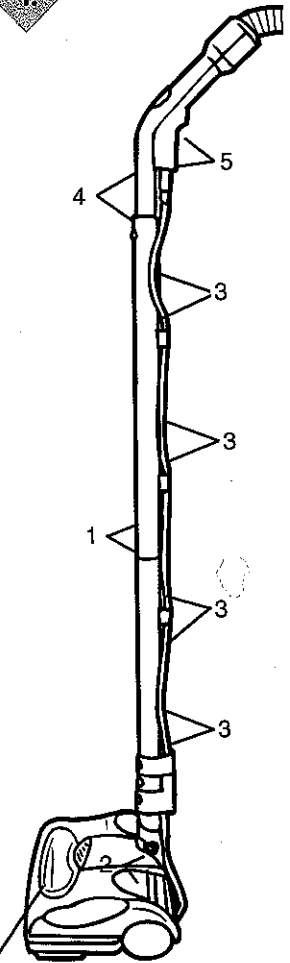

## INSTALLATION DES ACCESSOIRES

1. Le tuyau peut s'utiliser seul ou en combinant diverses rallonges et accessoires.
2. Appuyez sur le bouton de déclenchement pour ouvrir la trappe du support à accessoires (Schéma 1). Les accessoires sont rangés dans leurs emplacement respectifs (Schéma 2).

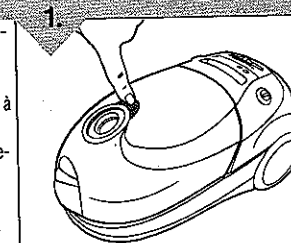

**Schéma 1**  
Appuyez sur le bouton de déclenchement pour ouvrir la trappe.

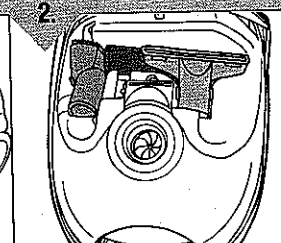

**Schéma 2**  
Les accessoires sont rangés dans l'appareil sous la trappe du support à accessoires.

## ASSEMBLAGE DE L'ASPIRATEUR (SUITE)

3. Choisissez l'accessoire le mieux adapté à vos besoins de nettoyage. Puis, enfoncez-le fermement dans le tuyau ou l'extrémité de la rallonge jusqu'à ce qu'il soit bloqué (Schéma 3).
4. Pour enlever l'accessoire, détachez-le avec soin. Faites-le pivoter doucement d'avant en arrière pour l'enlever plus facilement.



**Schéma 3**  
Insérez les accessoires fermement dans le tuyau ou la rallonge jusqu'à ce qu'ils s'enclenchent.

## UTILISATION DE L'APPAREIL

### UTILISATION DE L'ASPIRATEUR :

1. Retirez le cordon de son compartiment de rangement et branchez-le sur une prise murale.
2. Appuyez sur l'interrupteur d'alimentation pour mettre en marche l'appareil (Schéma 1).
3. Sélectionnez le nettoyage moquette ou parquet.
  - a. **Nettoyage moquette** - Débloquez l'interrupteur d'alimentation avec le pied pour « mettre en marche » le suceur motorisé. Veillez à ce que le rouleau-brosse pivote pour un nettoyage efficace et soigneux.
  - b. **Nettoyage parquet** - Suceur motorisé : Débloquez l'interrupteur d'alimentation pour arrêter le suceur motorisé. Veillez à ce que le rouleau-brosse ne pivote plus. **Brossage pour parquet** : Déconnectez le suceur motorisé et fixez le rouleau sur la rallonge. **REMARQUE** : Pour éviter les risques de blessures- débranchez l'aspirateur avant de connecter ou de déconnecter le suceur motorisé.

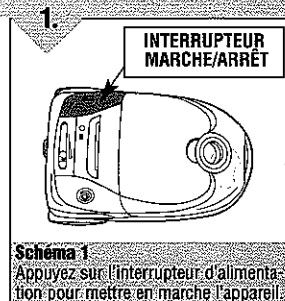

**Schéma 1**  
Appuyez sur l'interrupteur d'alimentation pour mettre en marche l'appareil.

### COMMENT DIMINUER L'ASPIRATION :

**REMARQUE** : Pour le nettoyage des rideaux, des tapis ou d'autres objets mobiles, diminuez la puissance d'aspiration pour empêcher l'accessoire de nettoyage de les aspirer.

1. Réglez le sélecteur de vitesse à la puissance d'aspiration souhaitée (Schéma 1).
2. Pour diminuer encore plus la puissance d'aspiration, poussez le curseur de contrôle de d'aspiration jusqu'à obtenir la puissance d'aspiration souhaitée (Schéma 2).

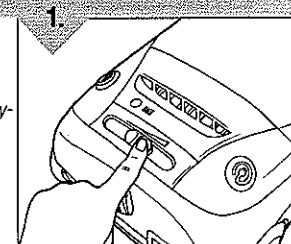

**Schéma 1** Réglez le sélecteur de vitesse à la puissance d'aspiration souhaitée.

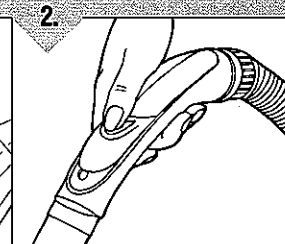

**Schéma 2** Pour diminuer encore plus la puissance d'aspiration, réglez le curseur de contrôle d'aspiration.

# DÉPOSE ET REMPLACEMENT DU SAC

## DÉPOSE DU SAC :

**AVERTISSEMENT :** POUR RÉDUIRE LE RISQUE DE LÉSION À CAUSE DE PIÈCES EN MOUVEMENT, DÉBRANCHEZ L'APPAREIL AVANT DE PROCÉDER À SON ENTRETIEN.

1. Lorsque le voyant de l'indicateur de sac plein est rouge, remplacez le sac.
2. Enlevez le tuyau en appuyant sur les 2 boutons qui se trouvent à l'extrémité du tuyau et tirez vers le haut.
3. Enlevez le couvercle avant (Schéma 1).
4. Retirez le compartiment du sac à poussière en tirant sur la poignée du compartiment du sac à poussière (Schéma 2).
5. Enlevez le sac à poussière plein du compartiment en appuyant sur le loquet de déclenchement (charnière) du compartiment (Schéma 3).

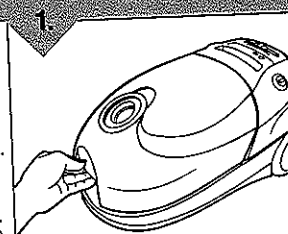

**Schéma 1**  
Relevez le couvercle avant.

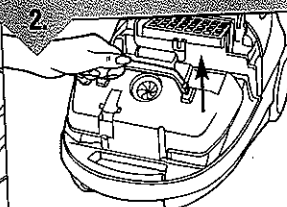

**Schéma 2**  
Enlevez le compartiment du sac à poussière.

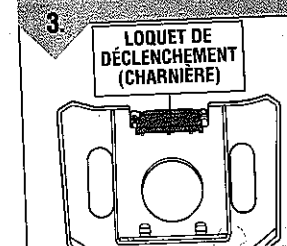

**Schéma 3**  
Enlevez le sac en appuyant sur le loquet de déclenchement.

## REMPLEMENT DU SAC :

### SAC DE TYPE : R

1. Insérez un nouveau sac dans le compartiment en insérant le collier du sac marqué « THIS SIDE DOWN » dans le dispositif de guidage du sac à poussière. (Schéma 1). Veillez à le fixer en bloquant le collier du sac sous le loquet de déclenchement (charnière).
2. Remettez le compartiment du sac et le sac dans l'aspirateur en glissant la grande languette du compartiment du sac dans le dispositif de guidage (Schéma 2).
3. Fermez le couvercle avant. **REMARQUE :** Si le sac n'est pas installé correctement, le couvercle ne peut pas être fermé.
4. Avant de reconnecter le tuyau, veillez à ce que l'orifice d'aspiration du sac à poussière soit bien aligné sur l'orifice de connexion du tuyau (Schéma 3).
5. Reconnectez le tuyau.



**Schéma 1**  
Remplacez le sac dans le compartiment.

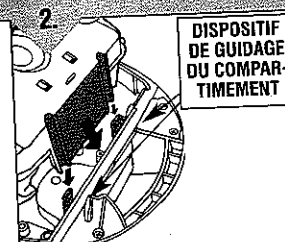

**Schéma 2**  
Remplacez le compartiment et le sac dans le dispositif de guidage.

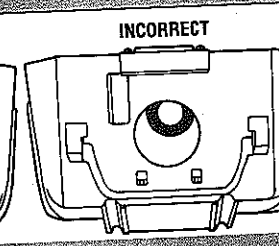
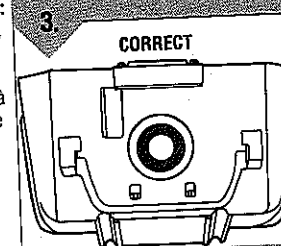

**Schéma 3**  
Veillez à ce que l'orifice d'aspiration du sac à poussière soit bien aligné sur l'orifice de connexion du tuyau.

## RETRAIT ET REMPLACEMENT DU FILTRE

### FILTRE D'ÉVACUATION :

**AVERTISSEMENT :** POUR RÉDUIRE LE RISQUE DE LÉSION À CAUSE DE PIÈCES EN MOUVEMENT, DÉBRANCHEZ L'APPAREIL AVANT DE PROCÉDER À SON ENTRETIEN. Pour obtenir un filtre de rechange (Part # 2-RY3311-000), veuillez composer le : 1-800-321-1134 ou visiter le site [www.royalvacuums.com](http://www.royalvacuums.com) pour connaître le centre de service le plus proche.

**REMARQUE:** Changez le filtre tous les ans.

Le filtre d'évacuation se trouve sous le couvercle de la partie supérieure de l'appareil.

1. Relevez la languette du filtre d'évacuation.
2. Enlevez le filtre et remplacez-le.
3. Insérez le nouveau filtre et appuyez jusqu'à ce qu'il s'emboîte.

### COMPARTIMENT DU FILTRE

**AVERTISSEMENT :** POUR RÉDUIRE LE RISQUE DE LÉSION À CAUSE DE PIÈCES EN MOUVEMENT, DÉBRANCHEZ L'APPAREIL AVANT DE PROCÉDER À SON ENTRETIEN. Pour obtenir un filtre de rechange (Part # 1-RY3200-000), veuillez composer le : 1-800-321-1134 ou visiter le site [www.royalvacuums.com](http://www.royalvacuums.com) pour connaître le centre de service le plus proche.

**REMARQUE:** Changez le filtre 2 fois par an.

Le filtre du compartiment du sac se trouve dans l'aspirateur derrière le sac en papier.

1. Ouvrez le couvercle avant.
2. Enlevez le compartiment et le sac en papier.
3. Dégagez le porte-filtre du dispositif de guidage.
4. Enlevez le filtre usé et remplacez-le.
5. Insérez le porte-filtre dans le dispositif de guidage et faites-le glisser jusqu'à ce qu'il soit bien en place.



Schéma 1: Le diagramme ci-dessus illustre l'emplacement du compartiment du filtre et du filtre d'évacuation.

## RANGEMENT

### RANGEMENT :

1. Pour arrêter l'appareil, appuyez sur l'interrupteur (Schéma 1).
2. Retirez la fiche de la prise murale.
3. Pour ranger automatiquement le cordon d'alimentation dans son compartiment, appuyez sur le bouton d'enroulement du cordon (Schéma 1).

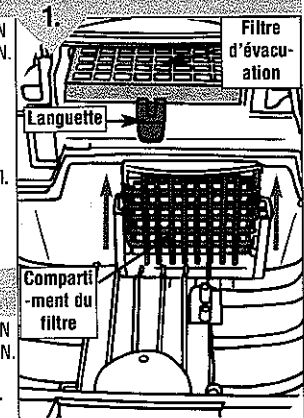

Schéma 1: Pour ranger le cordon d'alimentation, appuyez sur le bouton d'enroulement.

# RETRAIT ET REMPLACEMENT DE LA COURROIE OU DU ROULEAU-BROSSE

**AVERTISSEMENT:** POUR RÉDUIRE LES RISQUES DE BLESSURES, DÉBRANCHER L'ASPIRATEUR AVANT TOUT ENTRETIEN. ASSEMBLAGE OUTIL NÉCESSAIRE: TOURNEVIS CRUCIFORME

Pour obtenir une courroie de rechange (n° de pièce 1-672260-001) veuillez appeler le 1-800-321-1134 ou visitez le site [www.royalvacuums.com](http://www.royalvacuums.com) pour connaître le centre de service le plus proche.

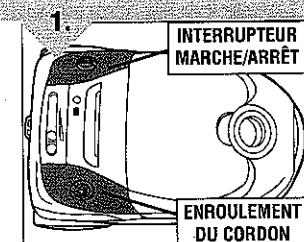
1. Enlevez le suceur motorisé de l'appareil.
2. Pour enlever le dispositif de protection du suceur : Retournez le suceur motorisé. Enlevez les cinq (5) vis (Schéma 1). **REMARQUE:** Les vis tomberont lorsque vous retournez le suceur motorisé.
3. Rabattez le suceur motorisé vers le haut. Soulevez soigneusement le couvercle (Schéma 3).
4. Soulever et enlever le rouleau-brosse (Schéma 4).
5. Enlevez la courroie cassée et remplacez-la par une nouvelle courroie (Schéma 4). Enroulez la courroie autour de l'arbre moteur et de l'extrémité du rouleau-brosse: (la courroie doit être placée sur la partie surélevée du rouleau-brosse ne portant pas de poils).
6. Insérez le rouleau-brosse dans la fente n°1 puis la fente n° 2. Faites pivoter le rouleau-brosse pour vous assurer que la courroie n'est pas tordue.
7. Remettez en place le dispositif de protection du suceur. Retournez le suceur motorisé et remettez les cinq (5) vis (Schéma 6).

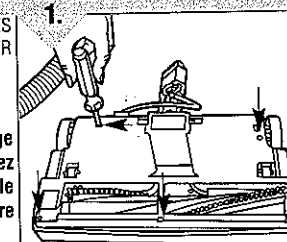

**Schéma 1** Enlevez le dispositif de protection du suceur. Les flèches indiquent l'emplacement des vis.

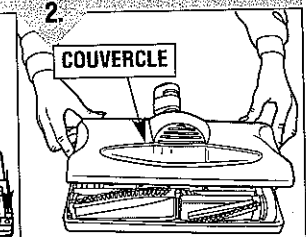

**Schéma 2** Soulevez le couvercle du suceur motorisé.

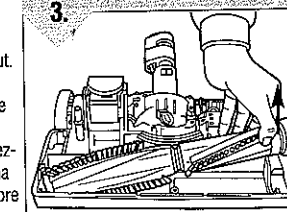

**Schéma 3** Soulever et retirer le rouleau-brosse.

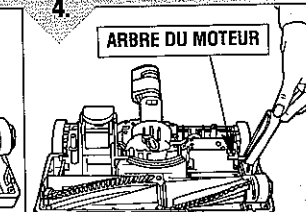

**Schéma 4** Enlevez la courroie cassée et remplacez-la par une nouvelle courroie.

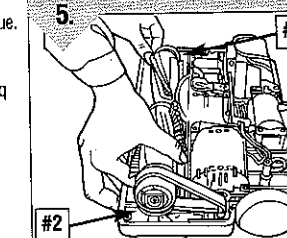

**Schéma 5** Insérez le rouleau-brosse dans la fente n°1 puis la fente n° 2.

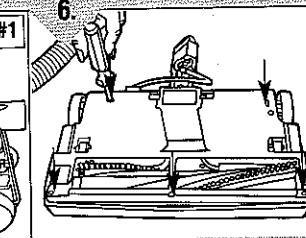

**Schéma 6** Remettez en place le dispositif de protection du suceur. Retournez le suceur motorisé et remettez les cinq (5) vis.



# ENLÈVEMENT ET REMPLACEMENT DE L'AMPOULE DE LA LAMPE

**AVERTISSEMENT: POUR RÉDUIRE LE RISQUE DE CHOC ÉLECTRIQUE: DÉBRANCHEZ L'ASPIRATEUR AVANT D'ENLEVER ET DE REMPLACER L'AMPOULE.**  
**REMARQUE: Cet aspirateur utilise une ampoule automobile courante : n° 906, 13.0 volts.**  
**OUTIL NÉCESSAIRE: TOURNEVIS À POINTE CRUCIFORME**

1. Enlevez le suceur motorisé de l'appareil.
2. Pour enlever le dispositif de protection du suceur : Retournez le suceur motorisé. Enlevez les cinq (5) vis (Schéma 1). Soulevez soigneusement le couvercle.
3. Rabattez le suceur motorisé vers le haut.
4. Tirez sur l'ampoule pour la sortir de sa douille. Ne la tournez pas. Enfoncez la nouvelle ampoule dans la douille.
5. Remettez en place le dispositif de protection du suceur. Retournez le suceur motorisé et remettez les cinq (5) vis.

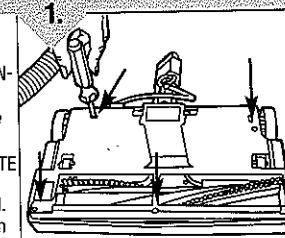

**Schéma 1**  
Enlevez les cinq (5) vis.

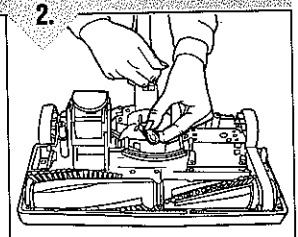

**Schéma 2** Tirez sur l'ampoule pour la sortir de sa douille. Enfoncez la nouvelle ampoule dans la douille.

## GUIDE DE DÉPANNAGE

**AVERTISSEMENT : AFIN DE RÉDUIRE LES RISQUES DE BLESSURE CORPORELLE, DÉBRANCHEZ L'APPAREIL AVANT DE PROCÉDER À SON ENTRETIEN**

Problème	Causes possibles	Solutions possibles
L'appareil ne fonctionne pas	<ol style="list-style-type: none"> <li>1. La fiche du cordon d'alimentation n'est pas bien insérée dans la prise de courant.</li> <li>2. Prise du tuyau non connectée à l'aspirateur.</li> <li>3. Un fusible est grillé ou le disjoncteur est déclenché.</li> <li>4. L'appareil doit être entretenu.</li> <li>5. Le protecteur thermique arrête le moteur. en cas de surchauffe anormale.</li> </ol>	<ol style="list-style-type: none"> <li>1. Bien enficher le cordon d'alimentation.</li> <li>2. Insérez la prise du tuyau dans l'orifice pour prise du tuyau - Pg. 6.</li> <li>3. Apportez l'appareil au centre de réparation ou téléphonez au 1-800-321-1134.</li> <li>4. Apportez l'appareil au centre de réparation ou téléphonez au 1-800-321-1134.</li> <li>5. Revoyez la dernière partie des instructions de sécurité OU appelez le 1-800-321-1134.</li> </ol>
L'appareil n'aspire pas ou n'a qu'une faible succion	<ol style="list-style-type: none"> <li>1. Vide-poussière non installé correctement.</li> <li>2. Vide-poussière plein</li> <li>3. Le rouleau-brosse est usé.</li> <li>4. La courroie est cassée ou usée.</li> <li>5. Le filtre est bouché.</li> <li>6. Le tuyau de suceur / le passage de la saleté est bouché.</li> <li>7. Le rouleau-brosse est sur arrêt.</li> </ol>	<ol style="list-style-type: none"> <li>1. Revoir l'enlèvement et la réinstallation du vide-poussière - Pg. 8.</li> <li>2. Remplacer le sac en papier - Pg. 8.</li> <li>3. Remplacer le rouleau-brosse - Pg. 10.</li> <li>4. Remplacer la courroie - Pg. 10.</li> <li>5. Remplacement du filtre - Pg. 9.</li> <li>6. Retirer le couvercle de la base du suceur; retirer l'obstruction OU retirer le tuyau; retirer l'obstruction.</li> <li>7. Mettre le rouleau-brosse sur marche - Pg. 7.</li> </ol>
De la poussière s'échappe de l'aspirateur	<ol style="list-style-type: none"> <li>1. Vide-poussière plein.</li> <li>2. Vide-poussière non installé correctement.</li> <li>3. Le tuyau n'est pas installé correctement.</li> </ol>	<ol style="list-style-type: none"> <li>1. Revoir l'enlèvement et la réinstallation du vide-poussière - Pg. 8.</li> <li>2. Revoir l'enlèvement et la réinstallation du vide-poussière - Pg. 8.</li> <li>3. Revoir « installation du tuyau » - Pg. 6.</li> </ol>
Les accessoires de l'appareil n'aspirent pas	<ol style="list-style-type: none"> <li>1. Le tuyau est obstrué.</li> <li>2. Le tuyau d'aspiration est obstrué.</li> <li>3. Vide-poussière plein.</li> <li>4. Filtre obstrué.</li> </ol>	<ol style="list-style-type: none"> <li>1. Enlever le tuyau et les accessoires, dégager les obstructions - Pg. 6.</li> <li>2. Enlevez le tuyau et nettoyez l'orifice d'aspiration.</li> <li>3. Remplacer le sac en papier - Pg. 8.</li> <li>4. Remplacement du filtre - Pg. 9.</li> </ol>

**TOUT AUTRE ENTRETIEN DOIT ÊTRE EFFECTUÉ PAR UN REPRÉSENTANT AUTORISÉ**  
**POUR CONNAÎTRE LE CENTRE DE SERVICE LE PLUS PROCHE, VISITEZ NOTRE SITE WEB À WWW.ROYALVACUUMS.COM**  
**OU APPELEZ LE SERVICE À LA CLIENTÈLE AU (1-800-321-1134)**

Pour obtenir de l'aide supplémentaire, consultez les Pages jaunes afin de connaître les dépositaires Royal® autorisés. Les coûts de transport aller-retour à partir de l'endroit où sont effectuées les réparations doivent être défrayés par le propriétaire de l'appareil. Les pièces réparables utilisées dans cet appareil peuvent facilement être remplacées et sont disponibles auprès des dépositaires ou revendeurs Royal® autorisés. Identifiez toujours l'aspirateur par le numéro du modèle et le code de fabrication lorsque vous demandez des informations ou que vous commandez des pièces de rechange. (Le numéro de modèle figure au bas de l'appareil).

