

**Warranty
Registration**
Register online today for a
chance to win a FREE Tripp Lite
product! www.tripplite.com/warranty



Owner's Manual

BP Series 4U External Battery Pack



Not suitable for mobile applications.

Important Safety Instructions	(2)
Rack Installation	(3)
Connection	(4)
Maintenance and Troubleshooting	(5)
Storage and Service	(5)
Warranty and Warranty Registration	(5)
Español	(6)
Français	(12)



1111 W. 35th Street, Chicago, IL 60609 USA
Customer Support: (773) 869-1234
www.tripplite.com



SAVE THESE INSTRUCTIONS

This manual contains instructions and warnings that should be followed during the installation, operation and storage of this product. Failure to heed these warnings will void your warranty and may lead to equipment damage, personal injury or death.



WARNING!

The included mounting shelves are not intended to support more than one battery pack. Do not attempt to stack multiple battery packs on a single set of mounting shelves. Do not attempt to install the battery pack in a 2-post rack. Failure to follow these warnings will create a risk of equipment damage and personal injury.



DANGER! LETHAL HIGH VOLTAGE HAZARD!

Potentially lethal high voltage exists within the battery pack, even when it is not connected to a UPS system. Internal battery removal/replacement should be performed by qualified electricians or service personnel only, following all the precautions listed in this manual and adhering to local electrical codes.

Location Warnings

- Install the battery pack indoors, away from excess moisture, humidity, temperature extremes, conductive contaminants, dust and direct sunlight.
- For best performance, keep the indoor temperature between 32° F and 104° F (0° C and 40° C).
- Leave adequate space around all sides of the battery pack for proper ventilation.

Installation Warnings

- Use caution when attempting to move or lift the battery pack. Because of the weight of the battery pack, two or more people should assist each other in lifting and installing it.
- The weight of the 4U external battery pack requires the internal batteries to be removed before installing the battery pack in a 4-post rack or rack enclosure. Read all installation instructions and warnings fully before proceeding with installation.
- The 4U battery pack is too heavy for 2-post rack installation. Do not attempt to install the 4U battery pack in a 2-post rack.
- The 4U battery pack should be mounted as low in the rack or rack enclosure as possible.
- Do not attempt to stack the 4U battery pack on top of the UPS power module.
- Suggested installation procedures apply to mounting the battery pack in common rack and rack enclosure types and may not be appropriate for all rack configurations. The installer must determine the fitness of hardware and procedures before installation.

UPS Connection Warnings

- Confirm that the battery pack and UPS system use the same DC voltage before connecting them together.
- Do not attempt to modify the battery connectors or cables, and do not attempt to use adapters of any kind.
- Do not connect or disconnect an external battery pack while the UPS system is operating on battery power, due to the possibility of dangerous arcing.
- When connecting multiple battery packs to a single UPS system, the battery packs should be approximately the same age, with the same level of wear.
- Small sparks may be produced when connecting or disconnecting external battery packs. This is normal.
- Always use the connector retention brackets to secure the battery pack connection. Do not attempt to operate the UPS system without the connector retention brackets.

Equipment Connection Warnings

- Use of this equipment in life support applications where failure of this equipment can reasonably be expected to cause the failure of the life support equipment or to significantly affect its safety or effectiveness is not recommended. Do not use this equipment in the presence of a flammable anesthetic mixture with air, oxygen or nitrous oxide.

Battery Warnings

- The battery pack does not require routine maintenance. There are no user-serviceable parts inside.
- Due to the risk of injury from contact with potentially lethal high voltage, battery removal/replacement must be performed by qualified electricians or service personnel.
- Observe proper precautions during battery removal/replacement. Unplug the battery pack from the UPS system before removing/replacing batteries. Do not short or bridge battery terminals with any object. Use tools with insulated handles. Remove metal objects such as watches and rings before working with batteries. Do not open batteries or remove plastic battery sleeves. Replace batteries only with sealed lead-acid batteries of the same number, type, voltage and amp-hour capacity.
- The batteries are recyclable. Do not dispose of the batteries in a fire. Refer to local codes for disposal requirements, or in the USA only, refer to these sources for recycling information: 800-SAV-LEAD (800-728-5323), 800-8-BATTERY (800-822-8837) or www.rbr.com.

Rack Installation



Read Important Safety Instructions Section Before Installation



Note: The user must determine the fitness of hardware and procedures before mounting. If hardware and procedures are not suitable for the application, contact the manufacturer of the rack or rack enclosure for assistance. The procedures described in this manual are for common rack and rack enclosure types and may not be appropriate for all applications.

Internal Battery Removal



DANGER! LETHAL HIGH VOLTAGE HAZARD!

Potentially lethal high voltage exists within the battery pack, even when it is not connected to a UPS system. Internal battery removal/replacement should be performed by qualified electricians or service personnel only, following all local electrical codes and the precautions listed in this manual.

Due to the weight of the 4U external battery pack, Tripp Lite recommends disconnecting and removing the internal batteries from the battery pack prior to rack installation. After the battery pack has been installed in the rack, the batteries must be reinserted and reconnected before connecting the battery pack to the UPS system. The battery removal process will be reversed during battery insertion, so taking notes during removal may be helpful.

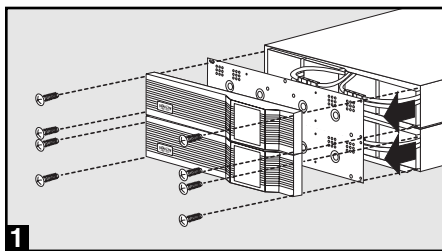

1 Unscrew and remove Battery Pack Front Panel and Battery Cover Plate

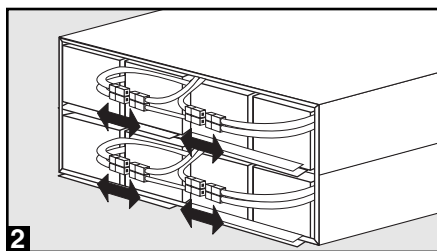

2 Disconnect Internal Batteries (4 Sets of Red/Black Connectors)

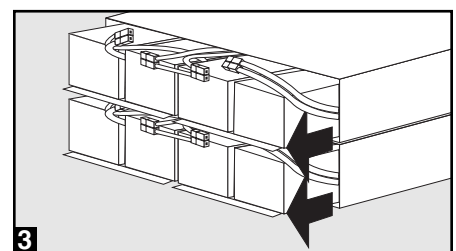

3 Remove Internal Batteries (Slide From Battery Pack Cabinet)

4-Post Rack Mounting



WARNING!

The included mounting shelves will not support more than one battery pack. Do not attempt to stack multiple battery packs on a single set of mounting shelves. Do not attempt to install the battery pack in a 2-post rack. Failure to follow these warnings will create a risk of equipment damage and personal injury.

The 4U battery pack includes the hardware needed for mounting in a 4-post rack or rack enclosure, including an adjustable rackmount shelf kit that provides additional support (required). Note: The 4U battery pack should be mounted below the UPS system power module, as low in the rack as possible.

- 4** Connect the two segments of each shelf **A** using the included screws and nuts **B**. Leave the screws slightly loose so the shelves can be adjusted in the next step.

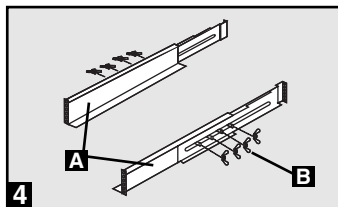

- 5** Adjust each shelf to fit the rack, then mount the shelves in the lowest available space of the rack with the screws, nuts and washers provided **C**. The support ledges should face inward. Tighten the screws that connect the shelf segments **D**.

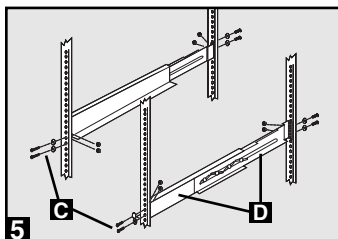

- 6** Attach the mounting brackets **E** to the forward mounting holes **F** of the battery pack cabinet with the screws provided **G**. The mounting bracket “ears” should face forward.

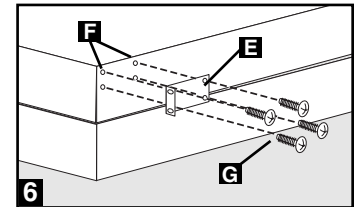

- 7** With the help of one or more assistants, lift the battery pack cabinet and slide it onto the mounting shelves. Attach the battery pack cabinet to the rack by inserting the appropriate hardware **H** through the mounting bracket “ears” and into the rack rails.

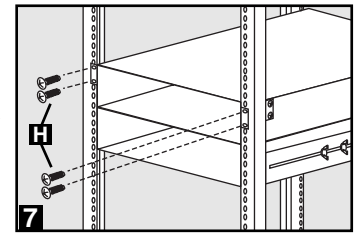

Rack Installation *(continued)*

Internal Battery Insertion

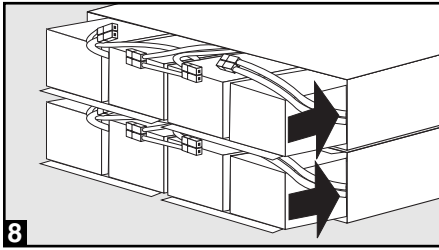

8 Insert Internal Batteries
(Slide Into Battery Pack Cabinet)

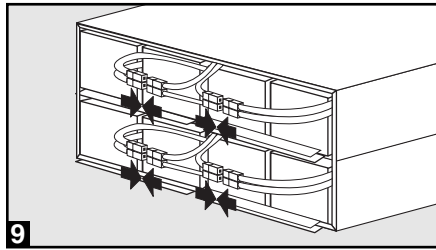

9 Connect 4 Sets of Red/Black Internal Battery Connectors (Connect Black to Black and Red to Red.)

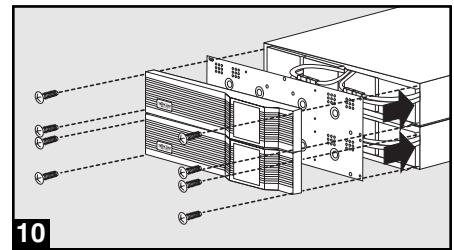

10 Restore Battery Cover Plate and Battery Pack Front Panel (Screw Into Place)

Connection

The rear panel of the 4U battery pack includes two polarized Anderson connectors **A** with removable retention brackets **B** attached over the connector openings. The included detachable battery pack cable **C** includes two polarized Anderson connectors **D**. One of the battery pack cable connectors fits into one of the connectors on the battery pack rear panel and the other connector fits into the external battery pack connector at the rear panel of the UPS system power module (or at the rear panel of an additional daisy-chained battery pack).

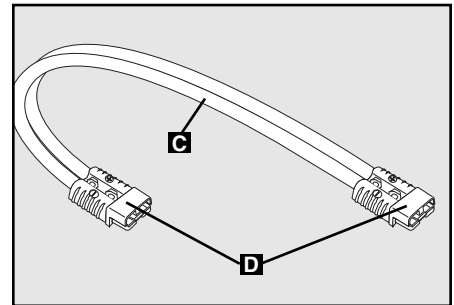
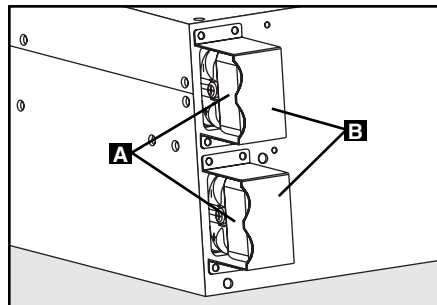

UPS Power Module Connection

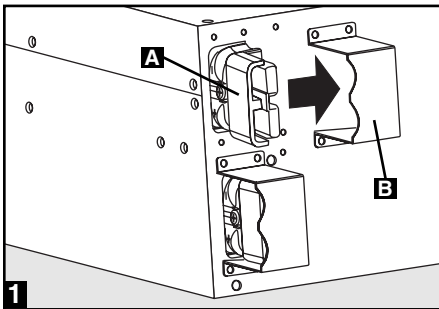

1 Remove the retention brackets **B** from the UPS system power module's external battery pack connector and one of the battery pack's rear panel connectors **A**.

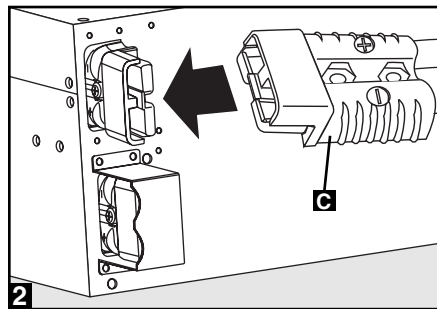

2 Insert one end **C** of the detachable power cable into each connector. (See the UPS manual for the external battery connector description and location.)

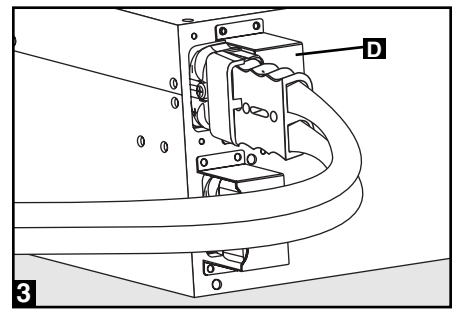

3 Attach the retention brackets **D** to the right of each connector, using the preexisting holes set to the right of the original bracket position.

Warning: Always use the connector retention brackets to secure the battery pack connections. Do not attempt to operate the UPS system without the connector retention brackets.

Additional Battery Pack Connection (Daisy-Chaining)

Connect multiple battery packs to a single UPS system by connecting the first battery pack to the UPS system power module's external battery connector, then daisy-chaining the others by linking a connector on the second battery pack to a connector on the first, a connector on the third to a connector on the second and so on. Secure each connector with the included connector retention bracket, following the procedure outlined in the UPS Power Module Connection section.

Note: When daisy-chaining multiple battery packs, they should be identical models of similar age and level of wear. Multiple battery packs provide longer runtimes, but also require longer recharge times.

Maintenance and Troubleshooting

Maintenance

The battery pack does not require maintenance, but it should be kept dry at all times. Avoid installation in locations with high heat and/or humidity. The battery pack should be kept fully charged by being connected to an active UPS system, not left in a depleted condition. Batteries left in a discharged state for an extended period will suffer a permanent loss of capacity.

The internal batteries in the battery pack will eventually wear out and be unable to provide adequate backup runtime. The internal batteries should only be replaced by factory authorized service personnel. Tripp Lite offers a convenient exchange program that allows North American customers to exchange worn-out battery packs for fully functional replacements at a price comparable to the cost of internal battery replacement. For more information, call Tripp Lite at (773) 869-1234.

Troubleshooting

There is a fuse array inside the battery pack. If a heavy overload or short circuit is encountered, a fuse will open (blow). A battery pack with a blown fuse will not deliver output voltage at any load (it will not function). Fuse replacement must be performed by qualified electricians or service personnel. Fuses must be replaced with fuses of the same number and type. Contact Tripp Lite Customer Support for additional information.

Storage and Service

Storage

Disconnect the battery pack before storage. If the battery pack will be stored for an extended period, recharge it fully every three months by connecting it to a compatible UPS system for at least 12 hours. (The UPS system must be connected to live AC power in order to recharge the battery pack.)

Service

Before returning the battery pack for service, follow these steps:

1. Review the instructions in this manual to ensure that the service problem does not originate from a misreading of the instructions.
2. If the problem continues, do not contact or return the battery pack to the dealer. Instead, call Tripp Lite at (773) 869-1233. A service technician will ask for the battery pack's model number, serial number and purchase date and will attempt to correct the problem over the phone.
3. If the problem requires service, the technician will issue a Returned Material Authorization (RMA) number, which is required for service. The technician can also arrange to send proper packaging if required. Securely pack the unit to avoid damage during shipping. Do not use Styrofoam beads. Any damages (direct, indirect, special, incidental or consequential) incurred during shipment to Tripp Lite or an authorized Tripp Lite service center are not covered under warranty. Items shipped to Tripp Lite or an authorized Tripp Lite service center must have transportation charges prepaid. Mark the RMA number on the outside of the package. If the battery pack is within the warranty period, enclose a copy of the sales receipt. Return the unit for service using an insured carrier to the address supplied by the service technician.

Warranty and Warranty Registration

2-Year Limited Warranty

Seller warrants this product, if used in accordance with all applicable instructions, to be free from original defects in material and workmanship for a period of 2 years from the date of initial purchase. If the product should prove defective in material or workmanship within that period, Seller will repair or replace the product, in its sole discretion.

THIS WARRANTY DOES NOT APPLY TO NORMAL WEAR OR TO DAMAGE RESULTING FROM ACCIDENT, MISUSE, ABUSE OR NEGLIGENCE. SELLER MAKES NO EXPRESS WARRANTIES OTHER THAN THE WARRANTY EXPRESSLY SET FORTH HEREIN. EXCEPT TO THE EXTENT PROHIBITED BY APPLICABLE LAW, ALL IMPLIED WARRANTIES, INCLUDING ALL WARRANTIES OF MERCHANTABILITY OR FITNESS, ARE LIMITED IN DURATION TO THE WARRANTY PERIOD SET FORTH ABOVE; AND THIS WARRANTY EXPRESSLY EXCLUDES ALL INCIDENTAL AND CONSEQUENTIAL DAMAGES. (Some states do not allow limitations on how long an implied warranty lasts, and some states do not allow the exclusion or limitation of incidental or consequential damages, so the above limitations or exclusions may not apply to you. This warranty gives you specific legal rights, and you may have other rights which vary from jurisdiction to jurisdiction).

WARNING: The individual user should take care to determine prior to use whether this device is suitable, adequate or safe for the use intended. Since individual applications are subject to great variation, the manufacturer makes no representation or warranty as to the suitability or fitness of these devices for any specific application.

Warranty Registration

Visit www.tripplite.com/warranty today to register the warranty for your new Tripp Lite product. You'll be automatically entered into a drawing for a chance to win a FREE Tripp Lite product!*

* No purchase necessary. Void where prohibited. Some restrictions apply. See Web site for details.

Regulatory Compliance Identification Numbers

For the purpose of regulatory compliance certifications and identification, your Tripp Lite product has been assigned a unique series number. The series number can be found on the product nameplate label, along with all required approval markings and information. When requesting compliance information for this product, always refer to the series number. The series number should not be confused with the marking name or model number of the product.

Tripp Lite has a policy of continuous improvement. Product specifications are subject to change without notice.

Note on Labeling

Two symbols are used on the label:

V~ AC Voltage

V--- DC Voltage

Manual del Propietario

Módulo de Baterías Externas 4U Series BP



No es adecuado para aplicaciones móviles.

Instrucciones de Seguridad Importantes (7)

Instalación en Bastidor (8)

Conexión (9)

Mantenimiento y Solución de Problemas (10)

Almacenaje y Servicio (10)

Garantía (11)

English (1)

Français (12)



1111 W. 35th Street, Chicago, IL 60609 USA
Soporte a Clientes: (773) 869-1234
www.tripplite.com



CONSERVE ESTAS INSTRUCCIONES

Este manual contiene instrucciones y advertencias que deberán ser seguidas durante la instalación, operación y almacenaje de este producto. El no seguir estas advertencias anulará la garantía y puede ocasionar daños al equipo, severas lesiones personales o incluso la muerte.



¡ADVERTENCIA!

Los estantes de montaje incluidos no están diseñados para soportar más de un módulo de baterías. No intente apilar varios módulos de batería en un solo juego de estantes de montaje. No intente instalar el módulo de baterías en un bastidor de 2 postes. No seguir estas advertencias creará un riesgo de daño al equipo y lesiones personales.



¡PELIGRO! ¡RIESGO DE ALTO VOLTAJE MORTAL!

Alto voltaje potencialmente letal existe dentro del módulo de baterías, aun cuando no esté conectado al sistema UPS. El remplazo o remoción de la batería interna deberá ser efectuado únicamente por electricistas calificados o personal de servicio, siguiendo todas las precauciones indicadas en este manual y adhiriéndose a los reglamentos eléctricos locales aplicables.

Advertencias Sobre la Ubicación

- Instale el módulo de baterías al interior, lejos del exceso de humedad, temperaturas extremas, conductores contaminantes, polvo y la luz solar directa.
- Para mejores resultados mantenga la temperatura en el interior entre 32° F y 104° F (0° C y 40° C).
- Deje un espacio adecuado alrededor de todos los lados del módulo de baterías para una ventilación apropiada.

Advertencias Sobre la Instalación

- Tenga precaución cuando intente mover o levantar el módulo de baterías. Debido al peso del módulo de baterías, dos o más personas deben de ayudarse entre sí para levantarlo e instalarlo.
- El peso del módulo de baterías externas 4U requiere que las baterías internas sean removidas antes de instalar el módulo de baterías en un bastidor o estante de 4 postes. Lea completamente todas las advertencias e instrucciones de instalación antes de proceder a la instalación.
- El módulo de baterías 4U es excesivamente pesado para su instalación en un bastidor de 2 postes. No intente instalar el módulo de baterías 4U en un bastidor de 2 postes.
- El módulo de baterías 4U se deberá montar en el bastidor o en el estante para bastidor lo más abajo que sea posible.
- No intente apilar el módulo de baterías 4U arriba del modulo de potencia del UPS.
- Los procedimientos de instalación sugeridos aplican para montar el módulo de baterías en los tipos de bastidor y estantes para bastidores comunes y puede que no sean aplicables para todas las configuraciones de bastidor. El instalador debe determinar la resistencia/idoneidad del hardware y procedimientos antes de la instalación.

Advertencias para Conectar el UPS

- Confirme que el módulo de baterías y el sistema UPS usan el mismo voltaje CD antes de conectarlos entre sí.
- No intente modificar los conectores o los cables de la batería y no intente usar adaptadores de ninguna clase.
- No conecte o desconecte un módulo de baterías externas mientras el sistema UPS está operando con la energía de la batería, ya que existe la posibilidad de un peligroso arco voltaico.
- Cuando conecte varios módulos de batería a un solo sistema UPS, los módulos de baterías deberán ser de aproximadamente la misma antigüedad, con el mismo nivel de uso.
- Pequeñas chispas pueden producirse cuando se conecten y desconecten los módulos de baterías externas. Esto es normal.
- Siempre use los soportes de retención del conector para asegurar la conexión del módulo de batería. No intente operar el sistema UPS sin los soportes de retención del conector.

Advertencias para la conexión del Equipo

- El uso de este equipo en aplicaciones de soporte de vida en donde la falla de este equipo pueda hacer suponer que causará la falla del equipo de soporte de vida o significativamente afectar su seguridad o efectividad no es recomendado. No use este equipo en presencia de una mezcla anestésica inflamable con aire, oxígeno u oxido nitroso.

Advertencias sobre la Batería

- El módulo de baterías no requiere mantenimiento de rutina. No hay partes útiles para el usuario en su interior.
- Debido al riesgo lesiones por el contacto con alto voltaje potencialmente letal, el remplazo/remoción de la batería debe ser llevado a cabo por electricistas calificados o personal de servicio.
- Observe las precauciones adecuadas durante la remoción/remplazo. Desconecte el módulo de baterías del sistema UPS antes de remover/remplazar las baterías. No cortocircuite ni puentee las terminales de la batería con ningún objeto. Use herramientas con mangos o empuñaduras aislantes. Quítese todos los objetos de metal como anillos y relojes antes de trabajar con las baterías. No abra las baterías o les quite las cubiertas protectoras de plástico de la batería. Reemplace las baterías únicamente con baterías de plomo ácido selladas del mismo número, tipo, voltaje y capacidad amp-hora.
- Las baterías son reciclables. No arroje las baterías al fuego. Refiérase a las regulaciones locales para los requerimientos de disposición y destrucción de las baterías, o en los Estados Unidos únicamente, refiérase a estas fuentes para obtener información acerca del reciclaje: 800-SAV-LEAD (800-728-5323), 800-8-BATTERY (800-822-8837) o www.rbr.com.

Instalación en Bastidor



Lea la Sección Instrucciones de Seguridad Importantes Antes de la Instalación



Nota: El usuario debe determinar la resistencia/idoneidad del hardware y procedimientos antes del montaje. Si el hardware y los procedimientos no son adecuados para la aplicación, contacte al fabricante del bastidor o estante para bastidor para obtener asistencia. Los procedimientos descritos en este manual son para los tipos de bastidor y estantes para bastidores comunes y puede que no sean apropiados para todas las aplicaciones.

Remoción de la Batería Interna



¡PELIGRO! ¡RIESGO DE ALTO VOLTAJE MORTAL!

Alto voltaje potencialmente letal existe dentro del módulo de baterías, aun cuando no esté conectado al sistema UPS. El remplazo o remoción de la batería interna deberá ser efectuado únicamente por electricistas calificados o personal de servicio, siguiendo todos los reglamentos eléctricos locales aplicables y las precauciones indicadas en este manual.

Debido al peso del módulo de baterías externas 4U, Tripp Lite recomienda desconectar y remover las baterías internas del módulo de batería antes de instalarlo en el bastidor. Después que el módulo de baterías ha sido instalado en el bastidor, las baterías deben ser reinsertadas y reconectadas antes de conectar el módulo de baterías al sistema UPS. El proceso de remoción de la batería será revertido durante la inserción de la batería por lo que tomar notas durante la remoción puede ser muy útil.

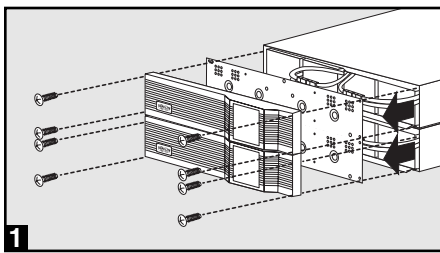

1 Desatornilla y Remueva el Panel Frontal del Módulo de Baterías y la Tapa de la Batería

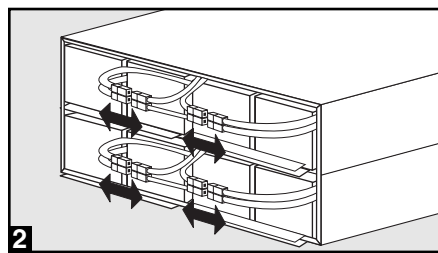

2 Desconecte las Baterías Internas (4 Pares de Conectores Rojo/Negro)

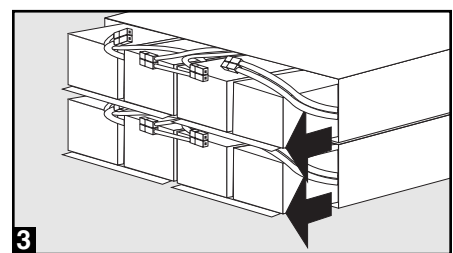

3 Remueva las Baterías Internas (Deslícelas del Gabinete del Módulo de Baterías)

Montaje en bastidor de 4 Postes



¡ADVERTENCIA!

Los rieles de montaje incluidos no están diseñados para soportar más de un módulo de baterías. No intente apilar varios módulos de baterías en un solo juego de rieles de montaje. No intente instalar el módulo de baterías en un bastidor de 2 postes. No seguir estas advertencias creará un riesgo de daño al equipo y serias lesiones personales.

El módulo de baterías 4U incluye todo el hardware necesario para montarlo en un bastidor o estante para bastidor de 4 postes, incluyendo un juego de rieles de montaje ajustable que suministra soporte adicional (requerido). Nota: El módulo de baterías 4U deberá ser montado abajo del módulo de potencia del sistema UPS, lo más abajo en el bastidor como sea posible.

4 Una los dos segmentos de cada soporte de montaje **A** utilizando los tornillos y tuercas incluidos **B**. Deje los tornillos ligeramente sueltos de tal forma que los rieles de montaje puedan ser ajustados en el siguiente paso.

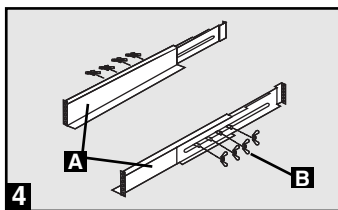

5 Ajuste cada soporte de montaje para que encajen en el bastidor, a continuación fije los rieles de montaje en el espacio disponible más abajo con los tornillos, rondanas y tuercas suministrados **C**. Los bordes de los rieles deben orientarse hacia adentro. Apriete las tuercas que unen los segmentos de los rieles de montaje **D**.

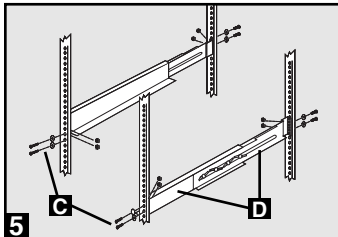

6 Fije los soportes de montaje **E** en las perforaciones de montaje delanteras **F** del gabinete del módulo de baterías con las tuercas suministradas **G**. Las "orejas" del soporte montaje deben orientarse hacia adelante.

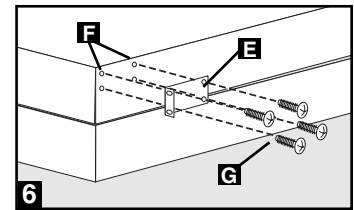

7 Con la ayuda de uno o más asistentes, levante el gabinete del módulo de baterías y deslícelo en los rieles de montaje. Fije el gabinete del módulo de baterías al bastidor insertando el hardware apropiado **H** a través de las "orejas" del soporte montaje en los rieles/postes del bastidor.

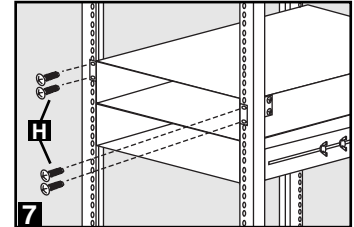

Instalación en Bastidor (continúa)

Inserción de la Batería Interna

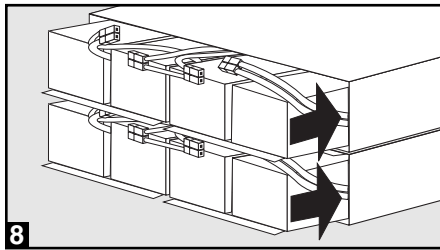

8 Inserte las Baterías Internas (Deslícelas Dentro del Gabinete del Módulo de Baterías)

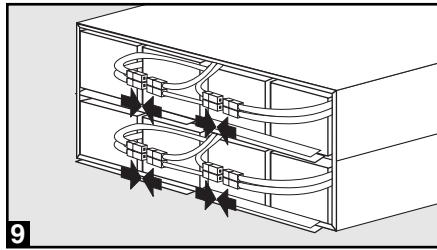

9 Conecte los 4 Pares de Conectores Rojo/Negro de la Batería Interna (Conecte Negro con Negro y Rojo con Rojo)

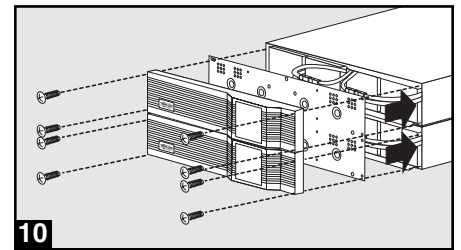

10 Reinserte la Tapa de la Batería y el Panel Frontal del Módulo de Baterías (Atornille para fijar en su lugar)

Conexión

El panel trasero del módulo de baterías 4U incluye dos conectores Anderson polarizados **A** con soportes de retención removibles **B** fijados sobre las aberturas del conector. El cable del módulo de baterías desprendible, suministrado, **C** incluye dos conectores Anderson polarizados **D**. Uno de los conectores del módulo de baterías entra en uno de los conectores localizados en el panel trasero del módulo de baterías y el otro conector entra en el conector del módulo de baterías externo en el panel trasero del módulo de potencia del sistema UPS (o en un módulo de baterías adicional en cadena en tipo margarita).

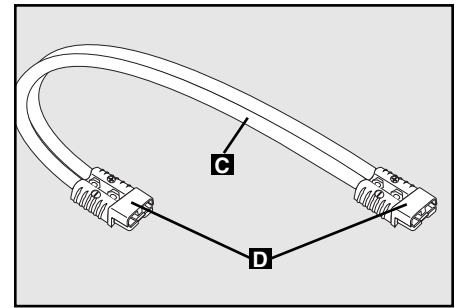
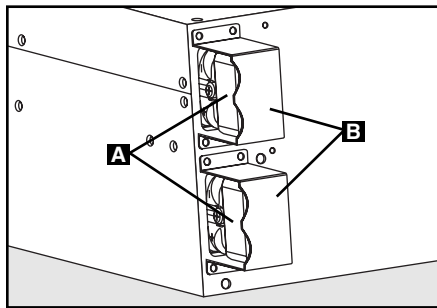

Conexión del Módulo de Potencia del UPS

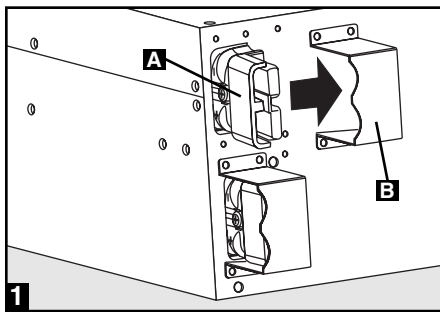

1 Remueva los soportes de retención **B** del conector de baterías externas del módulo de potencia del sistema UPS y de uno de los conectores en el panel trasero del módulo de baterías **A**.

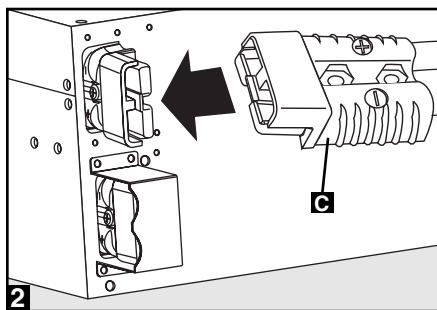

2 Inserte un extremo **C** del cable de alimentación desprendible en el conector para el módulo de baterías externas del módulo de potencia del sistema UPS. Inserte el otro extremo del cable de alimentación desprendible en uno de los conectores del panel trasero del módulo de baterías. (Vea el manual del sistema UPS para la descripción y colocación del conector de baterías externas.)

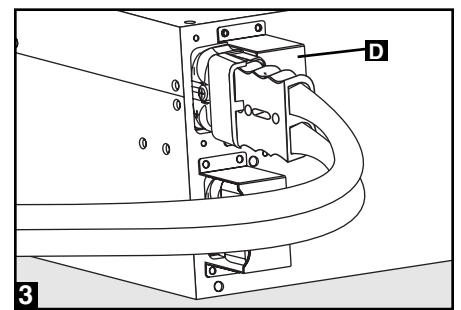

3 Fije los soportes de retención **D** a la derecha de cada conector, utilizando las perforaciones colocadas a la derecha de posición original del soporte.

Advertencia: Siempre utilice los soportes de retención del conector para asegurar la conexión del módulo de baterías. No trate de operar el sistema UPS sin los soportes de retención del conector.

Conexión adicional del Módulo de Baterías (Cadena Tipo Margarita)

Conecte varios módulos de batería a un solo sistema UPS conectando el primer módulo de baterías al conector del módulo de baterías externas del módulo de potencia del sistema UPS, a continuación encadene en Margarita los otros encadenando un conector en el segundo módulo de baterías a un conector en el primero, un conector en el tercero a un conector en el segundo y así sucesivamente. Asegure cada conector con los soportes de retención de conector incluidos, siguiendo el procedimiento descrito en la sección: Conexión del Módulo de Potencia del UPS.

Nota: Cuando encadene varios módulos de baterías, estos deberán ser modelos idénticos de una antigüedad y nivel de uso similar. Múltiples módulos de baterías suministran mayores tiempos de respaldo pero también requieren de s tiempos de recarga más largos.

Mantenimiento y Solución de Problemas

Mantenimiento

El módulo de baterías no requiere mantenimiento pero debe mantenerse seco todo el tiempo. Evite instalarlo en lugares muy calientes y/o húmedos. El módulo de baterías debe mantenerse totalmente cargado conectándolo a un sistema UPS activo que no esté agotado. Las baterías que hayan sido dejadas descargándose por un período prolongado sufrirán una pérdida permanente de su capacidad.

Las baterías internas del módulo de baterías finalmente se deteriorarán y serán incapaces de suministrar un tiempo de respaldo adecuado. Las baterías internas deben ser reemplazadas únicamente por el personal de servicio autorizado de fábrica. Tripp Lite ofrece un conveniente programa de intercambio que permite a los clientes en Norte América intercambiar módulos de baterías deteriorados por reemplazos totalmente funcionales a precios comparables al costo de reemplazo de las baterías internas. Para más información llame a Tripp Lite al (773) 869-1234.

Solución de Problemas

Hay un grupo de fusibles dentro del módulo de baterías. Si una carga pesada o corto circuito e presenta, un fusible se abrirá (Volará/Quemará). Un módulo de baterías con un fusible quemado no entregará voltaje de salida con ninguna carga (No funcionará). El reemplazo de fusibles debe ser llevado a cabo por electricistas calificados o personal de servicio. Los fusibles deben ser reemplazados por fusibles del mismo número y tipo. Contacte al Departamento de Soporte a Clientes de Tripp Lite para más información.

Almacenje y Servicio

Almacenaje

Desconecte el módulo de baterías antes de almacenarlo. Si el módulo de batería va a almacenarse por un periodo prolongado recárguelo completamente cada tres meses conectándolo a un sistema UPS compatible al menos durante 12 horas (El Sistema UPS debe estar conectado a una fuente de energía CA viva a fin de recargar el módulo de baterías).

Servicio

Antes de devolver el módulo de baterías para servicio, siga estos pasos:

1. Revise la instrucciones en este manual para asegurarse que el problema de servicio no es originado de una mala interpretación o incorrecta lectura de las instrucciones.
2. Si el problema continua, no contacte o regrese el módulo de baterías al distribuidor, en su lugar, llame a Tripp Lite al (773) 869-1233. Un técnico de Servicio le preguntará por el número del modelo del módulo de baterías y fecha de compra e intentará corregir el problema telefónicamente.
3. Si el problema requiere servicio, el técnico emitirá un número de Autorización de Devolución de Material (RMA) que es requerido para servicio. El técnico también puede hacer los arreglos para enviarle el empaque adecuado si se requiriera. Empaque la unidad de forma segura para evitar daños durante el envío. No use "granos de Styrofoam" [Styrofoam beads]. Cualquier daño (directo, indirecto, especial, incidental o consecucional) que suceda durante el envío a Tripp Lite o a un Centro de Servicio Autorizado de Tripp Lite no está cubierto por la garantía. La partidas enviadas Tripp Lite o a un Centro de Servicio Autorizado de Tripp Lite deberá tener los cargos de transportación pre-pagados. Marque el número RMA afuera del paquete. Si el módulo de baterías está dentro del período de garantía, adjunte una copia del recibo de venta. Devuelva la unidad a servicio usando un transporte asegurado a la dirección indicada por el técnico de servicio.

Garantía

Garantía Limitada de 2 años

El Vendedor garantiza este producto, si es usado de acuerdo a las instrucciones aplicables de estar libre de defectos de origen en materiales y mano de obra por un periodo de 2 años a partir de la fecha de la compra inicial. Si el producto mostrara defectos en materiales o mano de obra dentro de ese periodo, el Vendedor reparará o reemplazará el producto a su completa discreción.

ESTA GARANTIA NO APLICA POR EL USO NORMAL O DAÑOS RESULTANTES DE ACCIDENTES, MAL USO, ABUSO O NEGLIGENCIA. EL VENDEDOR NO EXPRESA OTRAS GARANTIAS QUE NO SEA LA GARANTIA EXPRESAMENTE ESTABLECIDA AQUI. EXCEPTO POR LO PROHIBIDO POR LAS LEYES APLICABLES, TODAS LAS GARANTIAS IMPLICADAS, INCLUYENDO TODAS LAS GARANTIAS DE MERCANTIBILIDAD O CONVENIENCIA, SON LIMITADAS AL PERIODO ESTABLECIDO CON ANTERIORIDAD ARRIBA, Y ESTA GARANTIA EXPRESAMENTE EXCLUYE TODOS LOS DAÑOS INCIDENTALES Y CONSEQUENCIALES. (Algunos estados no permiten limitaciones sobre la duración de una garantía implícita y algunos estados no permiten la exclusión o limitación de daños incidentales o consecuenciales, de modo que las limitaciones o exclusiones de arriba no puedan aplicarse a Usted. Esta garantía le da derechos legales específicos y usted puede tener otros derechos que varían de jurisdicción en jurisdicción).

ADVERTENCIA: Los usuarios deberán tener cuidado en determinar, en forma individual, antes de usar este dispositivo si es adecuado o seguro para el uso que se le quiere dar. Dado que las aplicaciones individuales están sujetas a una gran variedad, el fabricante no garantiza ni establece la adecuación, conveniencia o correctibilidad de su uso para una aplicación específica.

LEA SU INSTRUCTIVO
CONSULTE SUS CONDICIONES DE GARANTÍA POR PRODUCTO

PÓLIZA DE GARANTÍA

Este equipo marca Tripp Lite, modelo _____ está garantizado por TRIPP LITE, que tiene su domicilio en la calle de Sierra Candela No.111-107, Col Lomas de Chapultepec, CP 11000, México, DF, y puede hacer efectiva su garantía así como obtener partes, componentes, consumibles y accesorios en el Centro de Servicio Q PLUS ubicado en Av Coyoacan 931, Col. Del Valle, C.P. 03120 México. D.F., tel. 50 00 27 00 contra cualquier defecto de fabricación y funcionamiento, imperfecciones de materiales, piezas, componentes y mano de obra al consumidor acorde a la siguiente tabla:

Producto	Modelo	Vigencia
Sistema de Energía Ininterrumpible (UPS)	Familia: BC, OMNI, SMART, SMARTONLINE MONOFASICOS	2 Años
Sistema de Energía Ininterrumpible (UPS)	Familia: SMARTONLINE 3PH	1 Año
Regulador y Acondicionador de Tensión	Familia: LS, LC	2 Años
Inversores	Familia: APS, PV	2 Años
Multiplexor y Conmutador	Familia: KVM	5 Años
Conmutador	Modelo: B020-016	6 Meses
Supresor de Picos de Tensión	Familia: PROTECT IT, ISOBAR	25 Años

CONDICIONES

- Para hacer válida su garantía no podrán exigirse mayores requisitos que la presentación de esta póliza debidamente llenada y sellada por el establecimiento que lo vendió junto con el producto en el lugar donde fue adquirido.
- TRIPP LITE, se compromete a reparar, y en caso de que a su juicio no sea posible la reparación, a cambiar el equipo, así como las piezas y componentes defectuosos del mismo sin cargo alguno para el propietario durante el periodo de garantía, así como los gastos de transportación razonablemente erogados del producto que deriven de su cumplimiento, dentro de su red de servicio.
- El tiempo de reparación en ningún caso será mayor de 30 días contados a partir de la fecha de recepción del producto en el Centro Autorizado de Servicio, en donde también podrán adquirir refacciones y partes.
- En caso de que la presente póliza de garantía se extraviara, el consumidor puede recurrir a su proveedor para que expida un duplicado de la póliza de garantía, previa presentación de la nota de compra o factura correspondiente.

EXCLUSIONES

Esta garantía no es válida en los siguientes casos:

- Cuando el producto se hubiese utilizado en condiciones distintas a las normales.
- Cuando el producto no hubiese sido operado de acuerdo con el instructivo de uso que se le acompaña.
- Cuando el producto hubiese sido alterado o reparado por personas no autorizadas por el fabricante nacional, importador o comercializador responsable respectivo.

Este equipo fue vendido por: _____

con domicilio en _____

el día _____ de _____ de _____, fecha a partir de la que inicia la presente garantía.

Cumplimiento con las Normas de Números de Identificación

Para fines de identificación y certificación del cumplimiento de las normas, a su producto Tripp Lite se le ha asignado un número de serie único. El número de serie lo puede encontrar en la etiqueta de la placa de identificación del producto junto con los símbolos de aprobación e información requeridos. Cuando solicite información sobre el cumplimiento de normas para este producto, siempre refiérase al número de serie. El número de serie no debe ser confundido con el nombre de identificación ni con el número de modelo del producto.

La política de Tripp Lite es de una mejora constante. Especificaciones sujetas a cambios sin previo aviso.

Nota Sobre las Etiquetas

Se usan dos símbolos en las etiquetas:

V~ Voltaje CA

V--- Voltaje CD

Manuel du propriétaire

Bloc-batterie externe 4U Série BP



Ne convient pas aux applications mobiles.

Importantes consignes de sécurité (13)

Installation en bâti (14)

Connexion (15)

Entretien et dépannage (16)

Entreposage et service (16)

Garantie (16)

English (1)

Español (6)



1111 W. 35th Street, Chicago, IL 60609 USA
Service à la clientèle : (773) 869-1234
www.tripplite.com



CONSERVER CES CONSIGNES

Ce manuel contient des instructions et des mises en garde qu'il faut suivre pendant l'installation, l'utilisation et l'entreposage de ce produit. Le défaut d'observer ces mises en garde annulera votre garantie et pourrait endommager l'équipement et entraîner des blessures corporelles ou la mort.



MISE EN GARDE !

Les étagères de montage incluses ne sont pas prévues pour supporter plus d'un bloc-batterie. Ne pas essayer d'empiler plusieurs bloc-batteries sur un seul rayon d'étagère. Ne pas essayer d'installer le bloc-batterie dans un bâti à 2 montants. Le défaut d'observer ces mises en garde créera un risque d'endommager l'équipement et d'entraîner des blessures.



DANGER ! HAUTE TENSION MORTELLE !

Des tensions mortelles existent potentiellement dans ce bloc-batterie même s'il n'est pas connecté à un système d'onduleur. Seuls des électriciens qualifiés ou du personnel de service devraient effectuer la dépose ou le remplacement d'une batterie interne, en suivant toutes les précautions énumérées dans ce manuel et en se conformant aux règlements électriques locaux.

Mises en garde relatives à l'emplacement

- Installer votre bloc-batterie à l'intérieur, à l'abri de l'humidité excessive, des températures extrêmes, de contaminants conducteurs, de la poussière et de la lumière directe du soleil.
- Pour de meilleurs résultats, maintenir les températures intérieures entre 0° C et 40° C (entre 32° F et 104° F).
- Maintenir un dégagement adéquat tout autour du bloc-batterie pour garantir une bonne circulation d'air.

Mises en garde relatives à l'installation

- Faire attention lorsque vous déplacez ou soulevez le bloc-batterie. À cause de son poids, deux personnes ou plus devraient le soulever et l'installer.
- Pour la même raison, il faut que les batteries internes soient retirées avant d'installer le bloc-batterie dans un bâti à quatre montants ou dans une baie. Lire toutes les consignes d'installation et les mises en garde avant de procéder à l'installation.
- Le bloc-batterie 4U est trop lourd pour une installation dans un bâti à 2 montants. Ne pas essayer de l'installer dans un bâti à 2 montants.
- Le bloc-batterie 4U doit être monté aussi bas que possible dans le bâti ou la baie.
- Ne pas essayer de poser le bloc-batterie 4U au dessus du module d'alimentation de l'onduleur.
- Les procédures suggérées d'installation s'appliquent au montage du bloc-batterie dans des types courants de bâti ou de baie et ne sont peut-être pas appropriées pour toutes les configurations de bâti. L'installateur doit déterminer la concordance du matériel et des procédures avant l'installation.

Mises en garde relatives aux connexions de l'onduleur

- Confirmer que le bloc-batterie et le système d'onduleur utilisent la même tension CC avant de les connecter.
- Ne pas essayer de modifier les connecteurs ou les câbles de la batterie ni d'utiliser d'adaptateurs d'aucune sorte.
- Ne pas connecter ou déconnecter un bloc-batterie externe pendant que le système d'onduleur fonctionne sur batterie, à cause de la possibilité d'un arc électrique dangereux.
- Lors de la connexion de plusieurs bloc-batteries à un seul système d'onduleur, ceux-ci doivent avoir à peu près le même âge et la même usure.
- Il peut se produire des petites étincelles lors de la connexion ou la déconnexion de bloc-batteries externes. C'est normal.
- Toujours utiliser les ferrures de retenue du connecteur pour garantir la connexion du bloc-batterie. Ne pas essayer de faire fonctionner l'onduleur sans les ferrures de retenue du connecteur.

Mises en garde relatives aux connexions de l'équipement

- Il n'est pas recommandé d'utiliser cet équipement dans les applications médicales de survie où un mauvais fonctionnement ou une panne de l'équipement pourrait entraîner une panne des appareils médicaux ou altérer de façon importante leur sécurité ou leur efficacité. Ne pas utiliser cet équipement en présence d'un mélange anesthésique inflammable avec de l'air de l'oxygène ou de l'oxyde d'azote.

Mises en garde relatives aux batteries

- Votre bloc-batterie ne nécessite aucun entretien de routine. Aucune pièce interne n'est réparable par l'utilisateur.
- À cause du risque de blessures par contact avec une haute tension potentiellement mortelle, seuls des électriciens qualifiés ou du personnel de réparations devraient effectuer la dépose ou le remplacement d'une batterie.
- Observer les précautions appropriées durant la dépose ou le remplacement d'une batterie. Débrancher la bloc-batterie de l'onduleur avant de déposer ou de remplacer des batteries. Ne pas établir de court-circuit ou de pont entre les bornes de la batterie avec un quelconque objet. Utiliser des outils avec des poignées isolées. Retirer les objets de métal comme les montres et les bagues avant de travailler avec des batteries. Ne pas ouvrir les batteries ou retirer les manchons de batterie en plastique. Remplacer les batteries seulement avec des batteries au plomb-acide scellées des mêmes numéro, type, tension et capacité ampère/heure.
- Les batteries sont recyclables. Ne pas jeter les batteries au feu. Consultez les codes locaux pour les exigences d'élimination des déchets, ou au E.-U. seulement, consultez ces sources pour des renseignements concernant le recyclage : 800-SAV-LEAD (800-728-5323), 800-8-BATTERY (800-822-8837), ou www.rbr.com.

Installation en bâti



Lire la section des consignes importantes de sécurité avant l'installation



NOTE : L'installateur doit déterminer la concordance du matériel et des procédures avant l'installation. Si le matériel et les procédures ne sont pas convenables pour l'application, communiquer avec le fabricant du bâti ou de la baie pour de l'assistance. Les procédures décrites dans ce manuel s'appliquent à des types courants de bâti ou de baie et ne sont peut-être pas appropriées pour toutes les installations.

Dépose d'une batterie interne



DANGER ! HAUTE TENSION MORTELLE !

Des tensions mortelles existent potentiellement dans ce bloc-batterie même s'il n'est pas connecté à un système d'onduleur. Seuls des électriciens qualifiés ou du personnel de service devraient effectuer la dépose ou le remplacement d'une batterie interne, en suivant toutes les précautions énumérées dans ce manuel et en se conformant aux règlements électriques locaux.

Étant donné le poids du bloc-batterie 4U externe, Tripp Lite recommande d'en déconnecter et d'en retirer les batteries internes avant son installation en bâti. Après son installation, il faut remettre et reconnecter les batteries avant de connecter le bloc-batterie à l'onduleur. Le processus de réinstallation des batteries est l'inverse de leur dépose, prendre des notes pendant la dépose pourrait être utile.

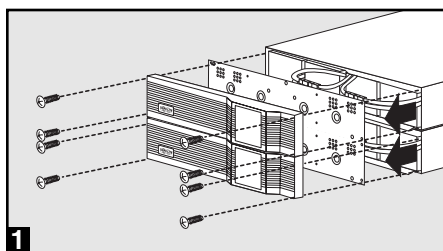

1 Dévisser et retirer le panneau avant du bloc-batterie et la plaque de protection des batteries

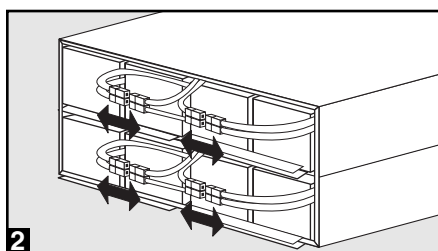

2 Déconnecter les batteries internes (4 ensembles de connecteurs rouge/noir)

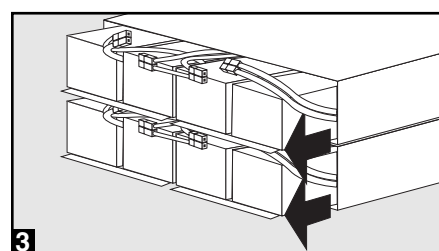

3 Retirer les batteries internes (Glisser hors du boîtier du bloc-batterie)

Montage en bâti à 4 montants



MISE EN GARDE !

Les étagères de montage incluses ne sont pas prévues pour supporter plus d'un bloc-batterie. Ne pas essayer d'en empiler plusieurs sur un seul rayon d'étagère. Ne pas essayer d'installer le bloc-batterie dans un bâti à 2 montants. Le défaut d'observer ces mises en garde créera un risque d'endommager l'équipement et d'entraîner des blessures.

Le bloc-batterie 4U comprend la quincaillerie nécessaire au montage en bâti à 4 montants ou en baie, y compris un kit d'étagères ajustables pour bâti qui fournit un support supplémentaire (nécessaire). NOTE : Il faut monter le bloc-batterie 4U sous le module d'alimentation de l'onduleur, aussi bas que possible dans le bâti.

4 Raccorder les deux sections de chaque étagère **A** à l'aide des vis et des boulons fournis **B**. Laisser les vis légèrement desserrées pour pouvoir ajuster les étagères à l'étape suivante.

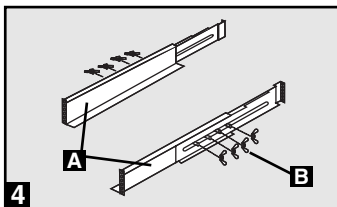

5 Ajuster chaque étagère au bâti; monter ensuite les étagères dans l'espace le plus bas du bâti à l'aide des vis, des boulons et des rondelles fournis **C**. Le rebord de soutien doit faire face à l'intérieur. Serrer les vis qui raccordent les sections d'étagère **D**.

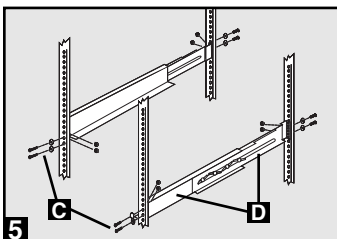

6 Fixer les supports de fixation **E** aux trous de fixation à l'avant **F** du boîtier du bloc-batterie à l'aide des vis fournies **G**. Les « oreilles » des supports doivent faire face à l'avant.

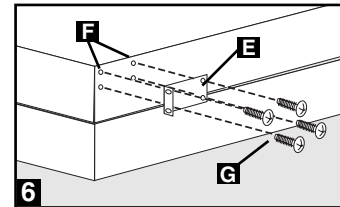

7 Avec l'aide d'un ou de plusieurs assistants, soulever le boîtier du bloc-batterie cabinet et le glisser sur les étagères. Fixer le boîtier du bloc-batterie au bâti à l'aide de la quincaillerie appropriée **H** à travers les « oreilles » des supports et dans les rails du bâti.

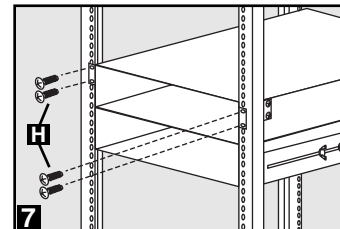

Insertion de la batterie interne

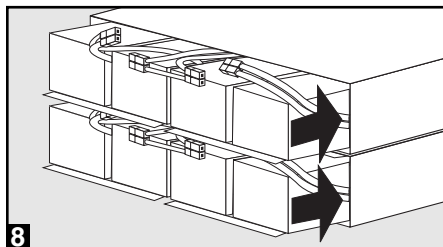

8 Insérer les batteries internes (glisser dans le boîtier du bloc-batterie)

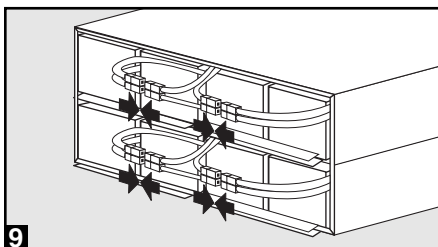

9 Connecter les 4 ensembles de connecteurs rouge/noir des batteries internes (connecter noir au noir et rouge au rouge.)

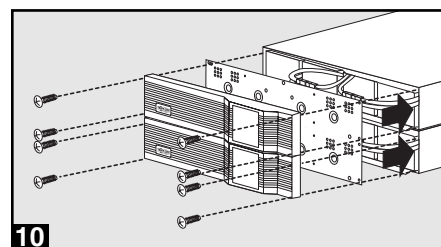

10 Reposer la plaque de protection des batteries et le panneau avant du bloc-batterie (Visser en place)

Connexion

Le panneau arrière du bloc-batterie 4U comprend deux connecteurs Anderson polarisés **A** avec des ferrures de retenue amovibles **B** fixées au dessus des ouvertures des connecteurs. Le câble détachable fourni du bloc-batterie **C** dispose de deux connecteurs Anderson polarisés **D**. Un des connecteurs du câble du bloc-batterie se branche dans un des connecteurs du panneau arrière du bloc-batterie et l'autre connecteur dans le connecteur du bloc-batterie externe au panneau arrière du module d'alimentation de l'onduleur (ou à un bloc-batterie supplémentaire en série).

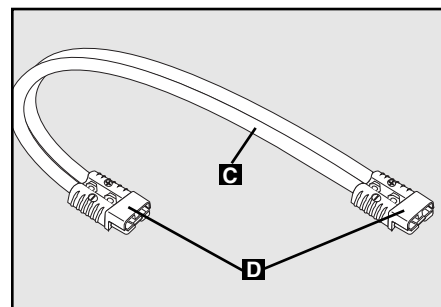
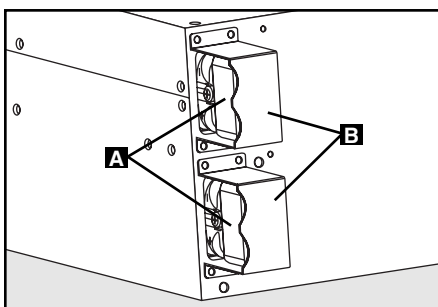

Connexion au module d'alimentation de l'onduleur

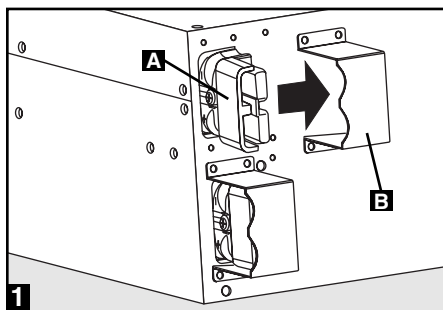

1 Retirer les ferrures de retenue **B** d'un des connecteurs du bloc-batterie externe du module d'alimentation de l'onduleur et d'un des connecteurs du panneau arrière du bloc-batterie **A**.

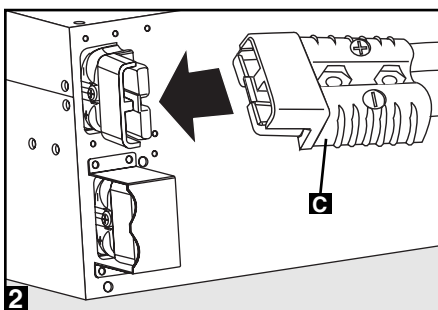

2 Insérer une extrémité **C** du câble détachable d'alimentation dans chaque connecteur. (Consulter le mode d'emploi l'onduleur pour la description et l'emplacement du connecteur de batterie externe.)

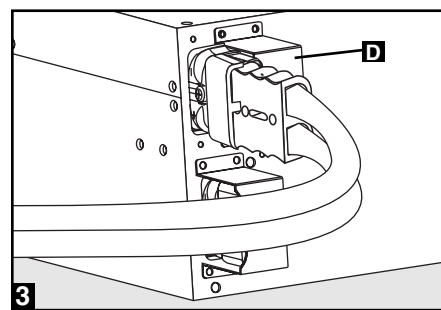

3 Fixer les ferrures de retenue **D** à droite de chaque connecteur, à l'aide des trous existants à la droite de l'emplacement original de la ferrure.

MISE EN GARDE ! Toujours utiliser les ferrures de retenue du connecteur pour garantir la connexion du bloc-batterie. Ne pas essayer de faire fonctionner l'onduleur sans les ferrures de retenue du connecteur.

Connexion de bloc-batteries supplémentaires (Série)

Connecter plusieurs bloc-batteries à un seul onduleur en connectant le premier bloc-batterie au connecteur de batterie externe du module d'alimentation, puis les autres en série en reliant un connecteur du second bloc-batterie à un connecteur du premier, un connecteur du troisième à un connecteur du second et ainsi de suite. Bien fixer chaque connecteur avec la ferrure de retenue fournie, selon la procédure de la section Connexion au module d'alimentation de l'onduleur.

NOTE : Lors de la mise en série de plusieurs bloc-batteries, il faut que les modèles soient identiques, d'âge et d'usure semblables. Le fonctionnement dure plus longtemps avec plusieurs bloc-batteries, mais la recharge également.

Entretien et dépannage

Entretien

Le bloc-batterie n'a pas besoin d'entretien, mais doit toujours rester sec. Éviter de l'installer dans des endroits très chauds ou très humides. Le bloc-batterie toujours être en pleine charge en étant connecté à un système actif d'onduleur, jamais déchargé. Les batteries laissées sans charge pendant une longue période souffriront d'une perte permanente de capacité.

Les batteries internes dans le bloc-batterie finiront par s'user et ne fourniront plus de fonctionnement de secours adéquat. Seul du personnel d'usine autorisé devrait remplacer les batteries internes. Tripp Lite offre un programme pratique qui permet aux clients nord-américains d'échanger des bloc-batteries pour des blocs de remplacement entièrement fonctionnels à un prix comparable au coût de remplacement des batteries internes. Pour plus de renseignements, communiquer avec Tripp Lite au (773) 869-1234.

Dépannage

Il y a une barrette de fusibles dans le bloc-batterie. En cas de surcharge ou de court-circuit, un fusible sautera. Un bloc-batterie avec un fusible sauté ne livrera pas de tension de sortie à une charge (il ne fonctionnera pas). Des électriciens qualifiés ou du personnel de service doivent effectuer le remplacement de fusible. Il faut remplacer les fusibles par d'autres de même numéro et de même type. Communiquer avec l'assistance à la clientèle de Tripp Lite pour plus de renseignements.

Entreposage et service

Entreposage

Déconnecter le bloc-batterie avant l'entreposage. Si le bloc-batterie doit être entreposé pendant une longue période, le recharger complètement tous les trois mois à l'aide d'un onduleur compatible pendant au moins 12 heures. (L'onduleur doit être connecté sur le courant CA afin de recharger le bloc-batterie.)

Réparations

Avant de retourner le bloc-batterie pour réparation, suivre ces étapes :

1. Revoir les consignes de ce manuel pour vérifier que le problème ne provient pas d'une mauvaise lecture de celles-ci.
2. Si le problème persiste, ne pas communiquer avec le vendeur et ni lui retourner le bloc-batterie. À la place, communiquer avec Tripp Lite au (773) 869-1233. Un technicien en réparation vous demandera le numéro de modèle du bloc-batterie, son numéro de série et la date de l'achat. Il essaiera de régler le problème par téléphone.
3. Si une réparation est nécessaire, le technicien émettra un numéro d'autorisation de retour de matériel (RMA) obligatoire en cas de réparation. Il vous fera également envoyer un emballage approprié en cas de besoin. Bien emballer l'appareil pour éviter qu'il soit endommagé durant l'expédition. Ne pas utiliser de billes de mousse. La garantie ne couvre aucun dommage (direct, indirect, spécial, fortuit ou consécutif) arrivé durant l'expédition à Tripp Lite ou à un centre de réparations autorisé par Tripp Lite. Les articles doivent être expédiés en port prépayé. Inscrire de numéro de RMA à l'extérieur du paquet. Si le bloc-batterie est sous garantie, joindre une copie de la facture. Retourner l'appareil par un transporteur assuré à l'adresse fournie par le technicien.

Garantie

Garantie limitée de 2 ans

Le vendeur garantit que ce produit, s'il est utilisé selon toutes les consignes applicables, est exempt de défauts initiaux de matériel et de fabrication pour une période de 2 ans à dater de l'achat initial. Si le produit s'avère défectueux sur le plan matériel ou de la main-d'œuvre cette période, le vendeur le réparera ou le remplacera, à sa discrétion.

CETTE GARANTIE NE S'APPLIQUE PAS À L'USURE NORMALE OU AUX DÉGATS DUS À UN ACCIDENT, UNE MAUVAISE UTILISATION, UN ABUS OU UNE NÉGLIGENCE. LE VENDEUR N'ACCORDE AUCUNE GARANTIE EXPRESSE AUTRE QUE CELLE CONTENUE DANS LES DISPOSITIONS CI-DESSUS SAUF DISPOSITIONS CONTRAIRES PRÉVUES PAR LA LOI, TOUTES LES GARANTIES IMPLICITES, Y COMPRIS LES GARANTIES DE QUALITÉ COMMERCIALE ET D'ADAPTATION À UN USAGE PARTICULIER, SONT LIMITÉES EN DURÉE À LA PÉRIODE DE GARANTIE PRÉCITÉE. CETTE GARANTIE EXCLUE EXPRESSÉMENT LES DOMMAGES ACCESSOIRES ET INDIRECTS. (Certains états n'autorisent pas les restrictions sur la durée d'une garantie implicite, ni l'exclusion ni la restriction des dommages accessoires ou indirects. Par conséquent, ces restrictions ou exclusions pourraient ne pas s'appliquer à votre cas. Cette garantie vous donne des droits particuliers et vous pourriez avoir d'autres droits qui varient d'une juridiction à l'autre.)

MISE EN GARDE : L'utilisateur individuel doit prendre soin de déterminer avant l'usage si cet appareil est convenable, adéquat et sûr pour l'usage prévu. Étant donné que les applications individuelles varient énormément, le fabricant n'émet aucune représentation ni garantie quant à la aptitude ou adaptation de ces appareils à une application particulière.

Numéros d'identification de conformité aux règlements

À des fins de certification et d'identification de conformité aux règlements, votre produit Tripp Lite a reçu un numéro de série unique. Ce numéro se retrouve sur la plaque signalétique du produit, ainsi que toutes les inscriptions et informations d'approbation requises. Lors d'une demande d'information de conformité pour ce produit, toujours faire référence au numéro de série. Il ne faut pas confondre le numéro de série avec le nom de marque ou le numéro de modèle du produit.

Tripp Lite mène un politique d'amélioration continue. Les caractéristiques du produit sont sujettes à modification sans préavis.

Note sur l'étiquetage

Deux symboles sont utilisés sur l'étiquette :

V~ Tension CA

V=== Tension CC



1111 W. 35th Street, Chicago, IL 60609 USA
Customer Support: (773) 869-1234
www.tripplite.com