



SEARS

CRAFTSMAN®

owners manual
MODEL NO.
35900

**SEARS CRAFTSMAN
18" HAND LAWN MOWER**

assembly
operating
repair parts

CAUTION:

Read **RULES for Safe
OPERATION** and
INSTRUCTIONS Carefully

manual del propietario
MODELO NO.
35900

**SEARS CRAFTSMAN
PODADORA MANUAL
DE 18" (pulgadas)**

ensamblaje
operación
repuestos

PRECAUCIÓN:

Lea cuidadosamente las
REGLAS de OPERACIÓN
segura y las instrucciones

owner manuel
MODELE NO.
35900

**SEARS CRAFTSMAN
18" TONDEUSE
MANUELLE**

*assemblee
operation
pieces pour reparation*

ATTENTION:

Lisez attentivement toutes
les instructions dans ce
manuel concernant l'em-
ploi l'operation et l'utilisa-
tion de votre tondeuse.

SEARS, CANADA INC, TORONTO ONTARIO M5B 2B8

Part No. 31186

RULES FOR SAFE OPERATION

1. Read and familiarize yourself with the methods of use.
2. Inspect your lawn and remove foreign objects, etc.
3. Don't operate mower when barefoot or wearing sandals.
4. Use caution – A mower is a precision piece of lawn care equipment and should be treated as such.
5. Don't operate a damaged mower. Have repairs made before returning to work.
6. Never place your hands or feet near a moving part.
7. Do not mow the lawn when it is wet enough to be slippery.
8. Always be sure of your footing. Walk, don't run.
9. Keep all screws and nuts tight. Be sure equipment is in a safe operating condition. Keep mower clean of dry grass and dirt.

REGLAS DE OPERACIÓN SEGURA

1. Lea y familiarícese con las formas de uso.
2. Inspeccione su césped y retire cualquier objeto extraño, etc.
3. No opere la podadora descalzo o usando sandalias.
4. Tenga cuidado. Una podadora es un aparato de precisión para el cuidado del césped y deber ser tratada como tal.
5. No opere la podadora se está dañada. Repárela o mándela a reparar antes de volver a usarla.
6. Mantenga las manos y los pies alejados de las partes móviles.
7. No corte el césped si está mojado o resbaladizo.
8. Tenga los pies firmes en todo momento. ¡No cora, camine!
9. Mantenga apretados todos los tornillos y tuercas. Asegúrese de que su podadora esté en condiciones adecuadas para un uso seguro. Manténgala limpia de hierba seca y suciedad.

RÈGLES POUR L'UTILISATION DE LA TONDEUSE

1. Lisez attentivement et familiarisez vous avec le mode d'entretien.
2. Inspectez la surface de la pelouse à tondre et en retirer tous les corps étrangers (outils, jouets, débris, etc.)
3. Ne pas utiliser la tondeuse lorsque vous êtes pied nus ou lorsque vous portez des sandales.
4. Soyez prudent. Une tondeuse à gazon est une pièce d'équipement spécifique pour l'entretien de la pelouse et doit en tout temps être considérée de la sorte.
5. N'utilisez pas une tondeuse endommagée. Assurez vous que les réparations nécessaires ont été effectués avant de reprendre son utilisation.
6. Ne jamais approcher les mains ou les pieds près des pièces mobiles de la tondeuse.
7. Ne pas tondre la pelouse lorsqu'elle est mouillée au point d'être glissante.
8. Poussez toujours à la même cadence, marchez NE COURREZ PAS.
9. Gardez tous les vis et écrous bien serrés. Assurez vous avant chaque emploi que l'équipement est en bonne condition de marche. Gardez votre tondeuse propre. Débarrassez la du gazon sec et de la saleté.

ITEMS IN CARTON

One complete Hand Mower Chassis.
Two lower handle sections.
Two upper handle sections.
One handle grip section.
One plastic bag including hardware for assembly of handle.
Six ¼" x 1 ¼" handle bolts—
Eight ¼-20 handle nuts—keys.
Two ¼" x 1" handle bolts.
One foam grip.
Two retaining rings.
Do not use Key Numbers when ordering Repair Parts, always use Part Numbers.
Your mower is right hand (R.H.) or left hand (L.H.) as you push.

CONTENIDO DE LA CAJA

El chasis completo de la podadora manual.
Dos secciones de manija inferiores.
Dos secciones de manija superiores.
Una sección de mango de la manija.
Una bolsa de plástico con las piezas para el ensamble de la manija.
Seis pernos de 1/4" x 1 1/4".
Ocho tuercas de 1/4-20.
Dos pernos de 1/4" x 1".
Un mango de espuma.
Dos aros de retención.
No utilice los números de clave para ordenar los repuestos, utilice siempre los números de repuesto.
El lado derecho e izquierdo de la podadora son desde la perspectiva de quien la está empujando.

CONTENU DU CARTON

Le chassis complet d'une tondeuse.
Deux sections superieures de la poignee.
Deux sections interieure de la poignee.
Un section de poignee centrale
Un sac en plastique contenant le necessaire pour assembler la poignee
Six boulons 1/4" x 1 1/4" pour la poignee
Huit ecrous 1/4" - 20" pour la poignee
Deux boulons 1/4" x 1" pour la poignee
Un manchon en caoutchouc
Deux anneaux de retenue
Lorsque vous faites une commande indiquez le numero de la piece.
Votre tondeuse est main droite ou main gauche suivant comme vous la poussez.

MOWER BLADE ADJUSTMENT

- The blades have been preadjusted before leaving the factory.
- Misalignment can occur resulting in blades that are too loose or too tight. If this happens, you will notice a rough, uneven cut or a hard pushing mower.
- All adjustments are made from the rear of the mower (opposite from the bar with the logo decal.) Each end of the cutting bar can be adjusted separately.
- As you follow the instructions below, refer to Figure 1 for more information.
- The cutting bar blade (located under the reel) pivots. The front screws move the cutter bar away from the blades, while the rear screws move the cutting bar toward the blades.
- Adjusting the screws is a very sensitive procedure. 1/16th of a turn is considered a major adjustment.
- Before tightening one adjusting screw, be sure to loosen the opposing screw an equal amount.

LOOSENING THE BLADES

- The cutter bar blade must be moved further from the cutting reel.
- Loosen both back screws equally by turning them counter-clockwise.
- Tighten both front screws equally by turning them clockwise.

TIGHTENING THE BLADES

- The cutter bar must be moved closer to the cutting reel.
- Loosen both front screws equally by turning them counter-clockwise.
- Tighten both back screws equally by turning them clockwise.

CHECKING ADJUSTMENTS

- Turn mower upside down.
- Insert a piece of paper (i.e., writing or newspaper) between the cutter bar and the reel blades, and carefully turn the reel blades by hand.
- All blades should slice the paper evenly the entire length of the cutter bar while the reel turns smoothly.
- If the mower has an uneven cut, an adjustment should be made to the appropriate side of the blades to attain an even cutting action.

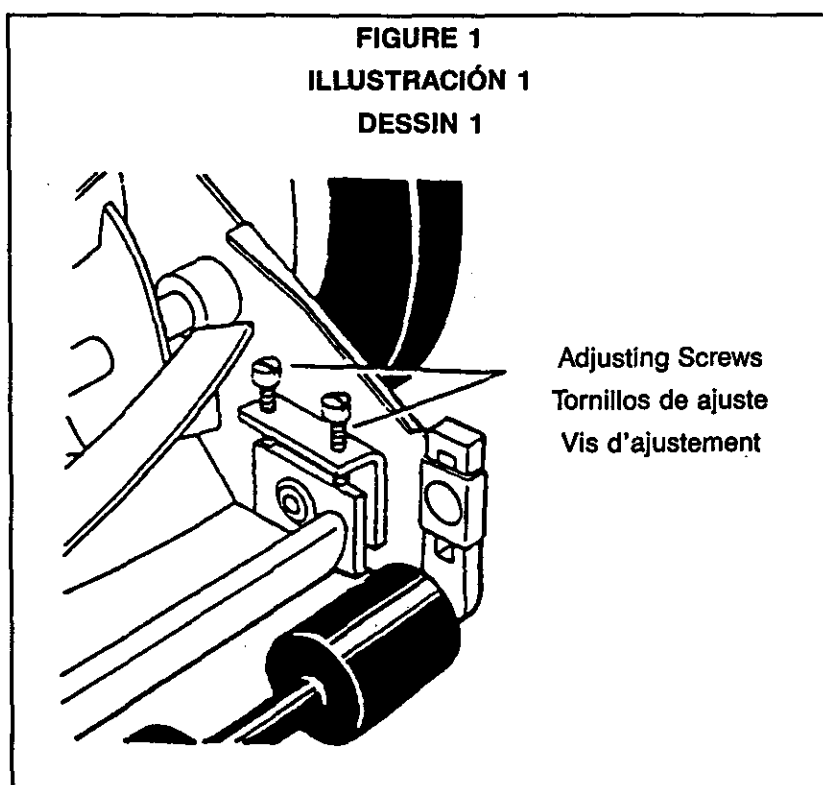

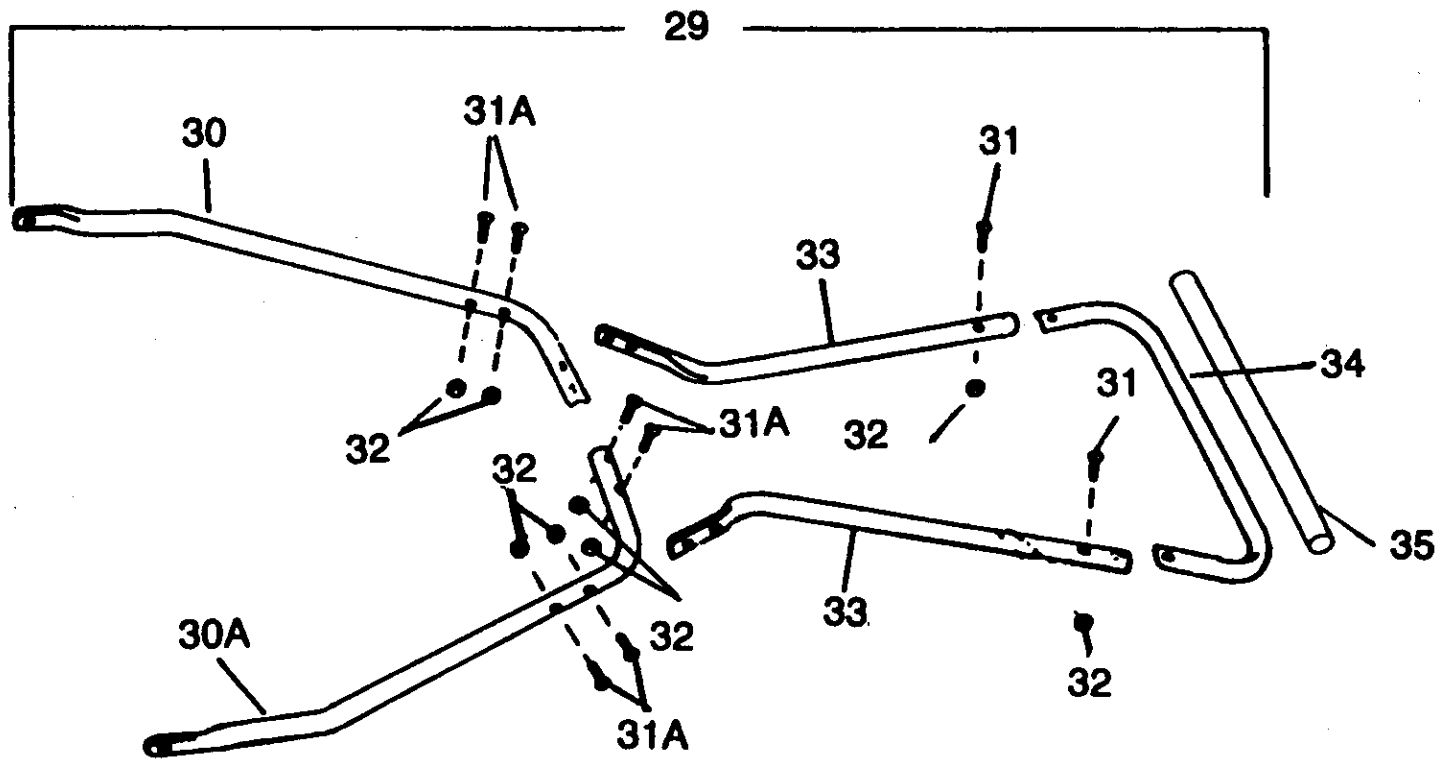
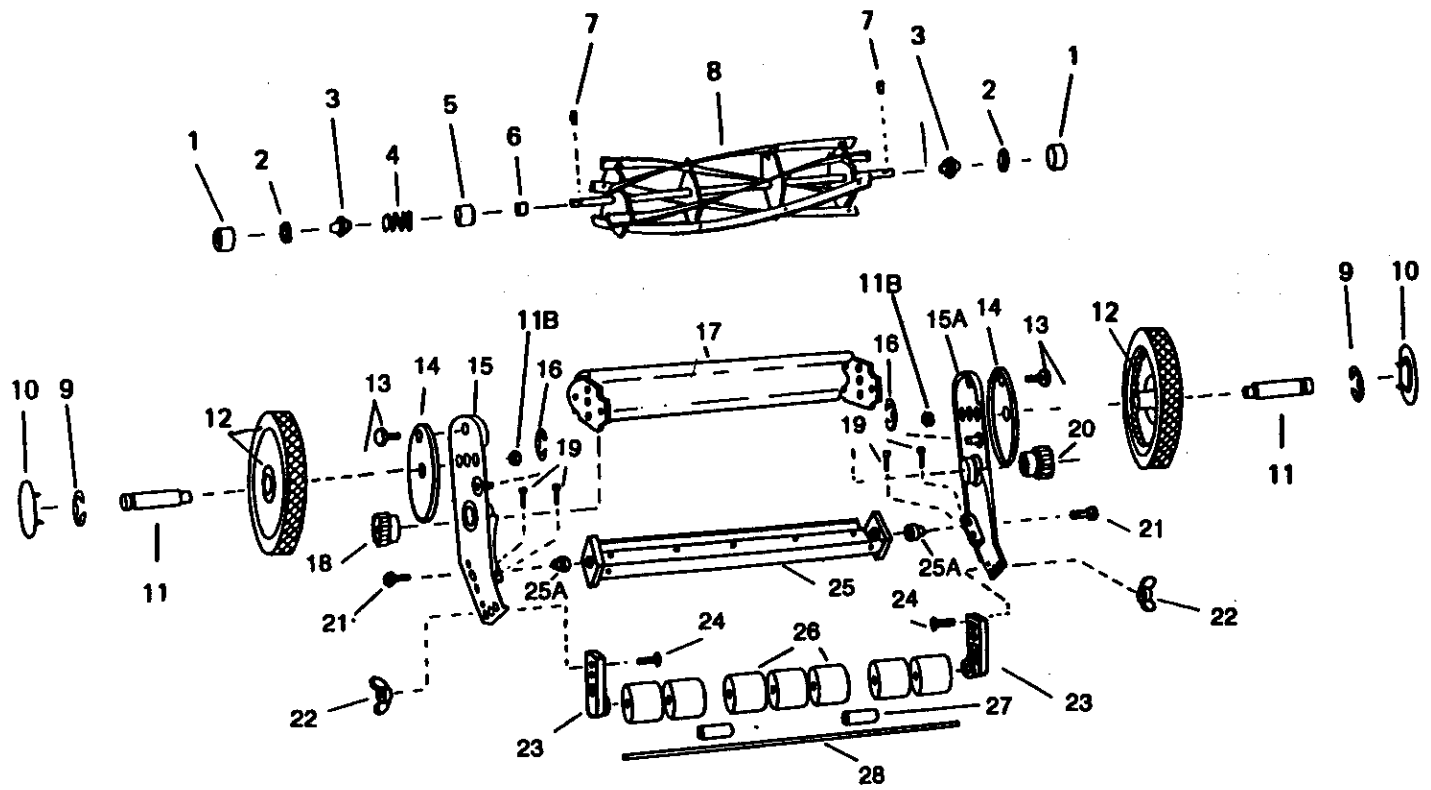

18" HAND-LAWN MOWERS
MODEL NUMBER 35900

PODADORAS MANUAL DE 18"
MODELO NO. 35900

18" TONDEUSE MANUELLE
MODELE NUMERO 35900

Key No. Clave Numero	Part No. De Rep. Numero Des Pieces	Part Name Nombre Del Repuesto Description Des Pieces	Req. Req. Necessaire	Key No. Clave Numero	Part No. De Rep. Numero Des Pieces	Part Name Nombre Del Repuesto Description Des Pieces	Req. Req. Necessaire
1.	30122	Ball Cup Receptáculo del cojinete Roule	2	20.	30737-2	Right Pinion Gear Piñón derecho Engrénage a pignon droit	1
2.	30137	Ball Bearing Assembly Montaje del cojinete de bolas Assemblage billes de roulement	2	21.	31039	Cutter Bar Bolt 3/8 X 1 1/8 Tornillo de la barra de corte, 3/8 x 1 1/8 pulgadas Boulon-Barre des lames 3/8 x 1 1/8	2
3.	30004	Bearing Cone Cono del cojinete Cone du coussinet	2	22.	31003	Wing Nut Tuerca Hexagonal Ecrou Hexagonal	2
4.	30309	Spring, Reel Adj. Resorte de ajuste del cilindro Ressort d'ajustement (moyeu)	1	23.	31072	Roller Bracket Soporte del rodillo Loquet	2
5.	30308-0-20	Dust Cap Cubierta contra polvo Protège poussiere (moyeu)	1	24.	30119-2	Carriage Bolt 5/16 X 1 1/4 Perno de carruaje de 5/16 x 1 1/4 Boulon 5/16 x 1 1/4	2
6.	30307	Reel Spacer Espaciador del cilindro Rondelle	1	25.	10305-3-20	Cutter Bar Assy. Barra de corte Barre des lames	1
7.	30316	Ratchet Pawl Trinquete Encliquetage á rochet	2	25. A	30519	Cutter Bar Stud (Incl. in Key Nos. 15 & 15A) Espárrago de la barra de corte (se incl. en los nos. 15 y 15A) Rivet - Barre des lames (contient les numeros 15 et 15A)	2
8.	10122-3-20	Reel Assembly (Incl. Key Nos. 2 thru 6) Montaje del cilindro (incl. los nos. clave de 2 a 6) Assemblage du moyeu (contient les pieces numeros 30137 - 30004 - 30309 - 30308-0-20 - 30307)	1	26.	30320	Roller Section Sección del rodillo Section du Rouleau	7
9.	30317-1	Axle Snap Ring Aro en "E" del eje Anneau a pression (essieu)	2	27.	30071	Roller Spacer Espaciador del rodillo Rondelle du Rouleau	2
10.	30926-1	Hub Cap Tapacubo Couvercle du moyeu	2	28.	30319-3	Roller Tube Tubo del rodillo Tube du rouleau	1
11.	30337	Axle Eje Essieu	2		10016-11	Complete Roller Assembly Montaje completo del rodillo Assemblage pour le rouleau	1
11. B	30733	Axle Nut Tuerca del eje Ecrou Hexagonal pour l'essieu	2	29.	10473-1	Complete Handle Assem. Montaje completo de la manija Assemblage pour la poignée	1
12.	10446	Wheel & Tire Rueda - Llanta Roue et Pneu	2	30.	31107-14	Lower Handle Section RH Sección inferior de la manija mitad derecha Section poignée droite inferieure	1
13.	30660	Hex Head Bolt Perno de cabeza hexagonal Boulon a tête hexagonale	2	30. A	31107-15	Lower Handle Section LH Sección inferior de la manija mitad izquierda Section poignée gauche inferieure	1
14.	30730-0-20	Cover Plate Placa de la cubierta Plaque de couverture	2	31.	31100	Handle Bolt 1/4-20-1" Perno de la manija 1/4-20-1" Boulon pour la poignée 1/4 x 2	2
15.	10326-17-20	Left Side Plate Placa lateral izquierda Fixation laterale gauche	1	31. A	31100-2	Handle Bolt 1/4 x 1 1/4 Perno de la manija 1/4 x 1 1/4 Boulon pour la poignée 1/4 x 1/4	6
15. A	10326-16-20	Right Side Plate Placa lateral derecha Fixation laterale droite	1	32.	30992	Hex Nut 1/4 Nylon Insert Tuerca hexagonal, inserto de nilón Ecrou Hexagonal	8
16.	30990	Handle Retaining Ring Aro de retención de la manija Anneau de Retenus	2	33.	31098-3	Center Handle Section Sección superior de la manija Section de poignée supérieure	2
17.	10491-1-20	Shrub Bar Assy. Ensamblaje de la barra de protección Barre de torsion	1	34.	31099-3	Handle Grip Section Sección del mango de la manija Section de poignée centrale	1
18.	30737-3	Left Pinion Gear Piñón izquierdo Engrénage á pignon gauche	1	35.	30948	Foam Grip Mango de espuma Manchon de poignée en caoutchouc	1
19.	30300	Adjusting Screw 5/16 X 1 (Incl. in Key Nos. 15 & 15A) Tornillo de ajuste de 5/16 x 1 (se incluye en los nos. claves 15 & 15A) Vis d'ajustement (contient les pieces numeros 10326-16-20 et 10326-17-20)	4	36.	10474	Assem. Hardware Paquete de ferreteria Assemblage de quincailerie	1

CUSTOMER RESPONSIBILITIES

Always use care when operating your lawn mower and keep clear of moving parts. Avoid striking or running into solid objects or debris in the area to be mowed. Be sure the mower is clean and follow a regular maintenance schedule in order to provide efficient and safe operation. A well-cared-for lawn mower will last long and operate more efficiently.

TWO YEAR LIMITED WARRANTY ON CRAFTSMAN MODEL 35900 LAWN MOWER

For two years from the date of purchase, when this Craftsman Lawn Mower is maintained and lubricated according to the instructions in the owner's manual, Sears will repair, free of charge, any defect in material and workmanship.

If this Craftsman Lawn Mower is used for commercial or rental purposes, this warranty applies for only 90 days from the date of purchase.

This warranty does not cover:

Expendable items which become worn during normal use.

Repairs necessary because of operator abuse or negligence, and the failure to maintain the equipment according to the instructions contained in the owner's manual.

WARRANTY SERVICE IS AVAILABLE BY RETURNING THE CRAFTSMAN LAWN MOWER TO THE NEAREST SERVICE CENTER/DEPARTMENT.

This warranty gives you specific legal rights, and you may also have other rights which vary from state to state.

SEARS.

RESPONSABILIDADES DEL CLIENTE

Siempre opere su podadora con cuidado y manténgase alejado de las piezas móviles. Evite los choques o cualquier otro contacto con objetos sólidos o con desechos en el área que se corta. Asegúrese de que la podadora se mantenga limpia y observe un programa de mantenimiento regular, a fin de asegurar el uso eficiente y seguro del aparato. Una podadora bien cuidada durará por muchos años y funcionará de una manera eficiente.

GARANTÍA LIMITADA DE DOS AÑOS PARA LA PODADORA CRAFTSMAN MODELO 35900

Durante dos años a partir de su fecha de compra, si esta podadora Craftsman recibe mantenimiento y lubricación de acuerdo con las instrucciones del manual del propietario, Sears reparará gratuitamente cualquier defecto en materiales y mano de obra.

Si esta podadora Craftsman se utiliza para usos comerciales o renta, esta garantía solamente se aplica durante 90 días a partir de la fecha de compra.

ESTA GARANTÍA NO CUBRE:

Partes desechables que se desgastan durante el uso normal.

Reparaciones necesarias debido al abuso o negligencia del operador, o por falta de mantenimiento del equipo según las instrucciones del manual del propietario.

EL SERVICIO DE GARANTÍA SE OBTIENE HACIENDO LLEGAR LA PODADORA CRAFTSMAN AL CENTRO O DEPARTAMENTO DE SERVICIO MÁS CERCANO.

Esta garantía le otorga derechos legales específicos. Es posible que usted tenga otros derechos adicionales según su lugar de residencia.

SEARS.

RESPONSABILITES DU CONSOMMATEUR

Faire toujours attention lorsque vous utilisez votre tondeuse. Enlever tous les débris avant de commencer. Ne la cogner pas contre des objets durs ou des débris. Conservez votre tondeuse en bon état, et toujours propre. Familiarisez vous avec le mode d'entretien et suivez les instructions suggérées pour garder votre tondeuse en bon état. Une tondeuse bien entretenue durera plus longtemps et marchera en bonne condition.

DEUX ANS DE GARANTIE LIMITEE POUR LE MODELE 35900 SEARS TONDEUSE

POUR DEUX ANS COMMENCANT À LA DATE DE L'ACHAT, LORSQUE LA TONDEUSE SEARS EST MAINTENUE ET LUBRIFIÉE EN SUIVANT LES INSTRUCTIONS DONNÉES DANS CE MANUEL, SEARS FERA LES REPARATIONS GRATIS, EN CAS DE DEFAULT DANS LE MATERIEL OU L'OUVRAGE.

CETTE GARANTIE NE COUVRE PAS:

- LES ARTICLES USÉS PENDANT UN EMPLOI NORMAL.

- RÉPARATIONS NÉCESSAIRES CAUSÉES PAR L'ABUSE OU LA NÉGLIGENCE DU CONSOMMATEUR QUI N'A PAS SUIVI LES INSTRUCTIONS DANS CE MANUEL POUR MAINTENIR CETTE TONDEUSE EN BON ÉTAT DE MARCHÉ.

LE SERVICE DE CETTE GARANTIE PEUT ÊTRE OBTENU EN RETOURNANT LA TONDEUSE AU CENTRE DE RÉPARATION SEARS LE PLUS PROCHE

CETTE GARANTIE VOUS DONNE DES DROITS TRÈS SPÉCIFIQUES, ET VOUS POUVEZ AVOIR ÉGALEMENT D'AUTRES DROITS, QUI CHANGENT D'UN ÉTAT À UN AUTRE.

SEARS

Dear Customer,

In manufacturing this product, many steps have been taken to provide you with the highest quality. Unfortunately, errors or omissions occasionally occur. In the event that you find a missing or defective part, please contact your nearest Sears store.

SERVICE AND REPAIR PARTS
CALL 1-800-665-4455 *

Keep this number handy should you require a service call or need to order repair parts.
If ordering parts make sure you have the name, make and model no. of the merchandise and the name and number of the part you wish to order.

* If calling locally, please use one of the following numbers:
Regina - 566-5124 Montreal - 333-5740
Toronto - 744-4900 Halifax - 454-2444
Kitchener - 894-7590 Ottawa - 738-4440
Vancouver - 420-8211

If you have any suggestions that would help us to improve our assembly/operation instructions, or this product, please write them down and mail it to:

Sears Canada Inc.
222 Jarvis Street
Toronto, Ontario
M5B 2B8

Attention: Buyer Dept. 671

Model No. _____

NAME : _____

ADDRESS: _____

POSTAL CODE: _____ PHONE #: _____

COMMENTS:

