

L 151-10

Bedienungsanleitung
Instructions for use
Notice d'emploi
Istruzioni per l'uso
Instrucciones de uso
Gebruiksaanwijzing

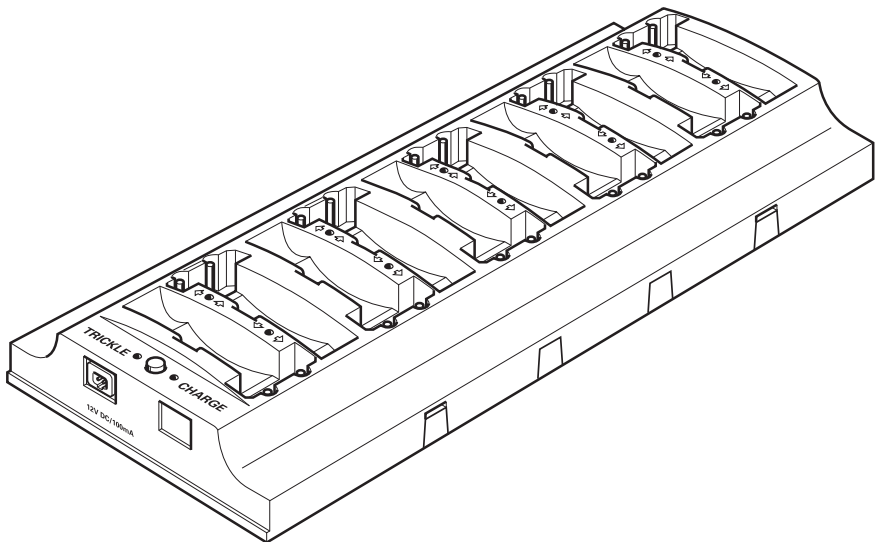

L 151-10

Ladeleiste zum Laden von maximal 10 Kinnbügel-Empfängern. Folgende Empfänger (mit eingelegtem Akku BA 151) können in dieser Ladeleiste geladen werden:

- RI 150
- RI 250
- HDI 302
- RI 300
- RI 500

Es besteht auch jeweils die Möglichkeit, an Stelle eines Höres einen einzelnen Akku BA 151 im Fach zu laden.

Anschluß

Die Ladeleiste L 151-10 ist an der Frontseite mit einer Buchse zum Anschluss der Netz-teile NT 92 oder NT 2013 ausgerüstet. Für einzelne Ladeleisten ist das NT 92 vorgesehen, für 2-5 kaskadierte Leisten das größere Netzteil NT 2013. Bitte keine einzelnen Ladeleisten am NT 2013 betreiben.

Inbetriebnahme

Steckernetzteil in die Steckdose stecken. Anschluss zur Ladeleiste herstellen. Nach ca. zwei Sekunden leuchtet die rote LED "CHARGE", das Gerät ist betriebsbereit.

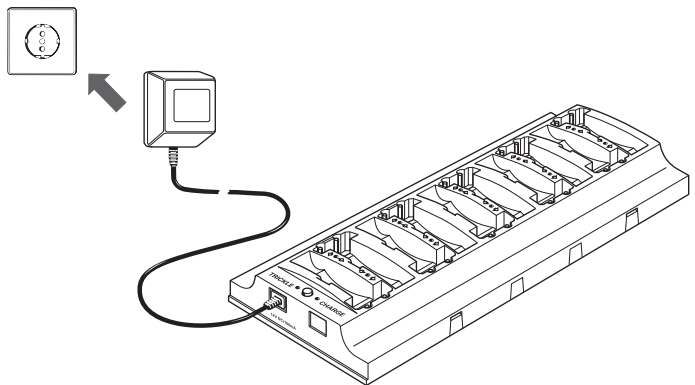

Beim Einstecken der Stromversorgung wird automatisch auf Ladung (8 h) geschaltet. Die Kontroll-LED's an den belegten Ladefächern zeigen die Ladung zusätzlich an.

Nach Beendigung des Ladevorganges schaltet die Ladeleiste automatisch auf Erhaltungsladung um. Dabei leuchtet die grüne LED „TRICKLE CHARGE“, die roten LEDs an den belegten Ladefächern leuchten nur noch schwach.

Laden

- Zum Laden die Empfänger in die Ladeschächte einstecken.
- Einzelne Wechselakkus BA 151 werden alternativ in den zusätzlichen seitlichen Ladeschächten geladen. Es kann aber nur entweder ein Akku oder ein Hörer mit eingelegetem Akku geladen werden.

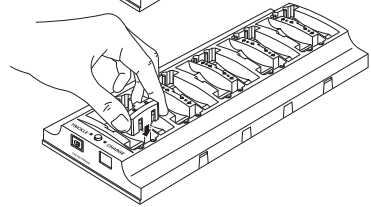
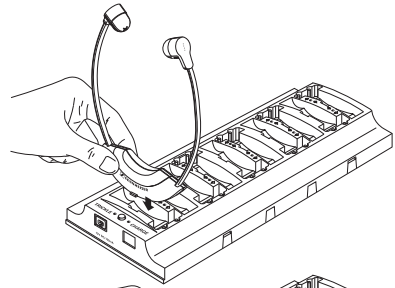

Ladung starten

Der Normal-Ladevorgang wird durch die Taste gestartet. Dabei verlischt kurz die rote LED, der Ladevorgang wird durch rotes Licht der Kontroll-LED's an den belegten Ladefächern angezeigt. Die Ladung erfolgt automatisch (zeitgesteuert) und ist nach 8 Stunden beendet. Danach schaltet das Gerät auf Erhaltungsladung um.

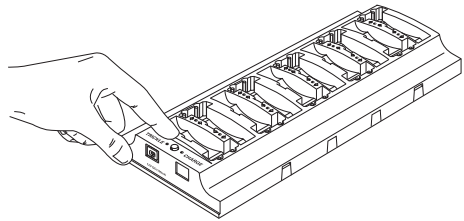

Wichtige Hinweise

- Der Ladevorgang ("CHARGE") kann nicht unterbrochen werden. Weitere Betätigung der Taste setzt die Zeitschaltung zurück, der Ladevorgang startet von neuem.
- Auch ein Netzausfall setzt die Zeitschaltung zurück. Der Ladevorgang startet auch hier von neuem.
- **Die Empfänger müssen vor der Ladung ausgeschaltet werden!** Weitere Bedienungshinweise zu den Empfängern entnehmen Sie bitte den entsprechenden Gebrauchsanleitungen.
- Ladeleiste L 151-10 bitte auf einer waagerechten Fläche aufstellen, damit die Kontakte in den Hörern sicher in der Ladeleiste aufliegen!

Mehrere Ladeleisten zusammenschalten

Mit den Metallschienen im Sockel können mehrere Ladeleisten zusammenschaltet werden. Die Stromversorgung erfolgt dann durch ein gemeinsames Steckernetzteil:

- bei einer Ladeleiste ist ein Steckernetzteil NT 92 ausreichend
- maximal fünf Ladeleisten werden von einem Steckernetzteil NT 2013 versorgt.

Zusammenbau

Lösen Sie zunächst die Schrauben und entfernen Sie bitte die Kaskadierschienen.

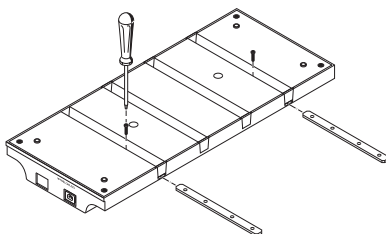

Kaskadieren

Zwei oder mehrere Ladeleisten werden nun durch die Schienen miteinander verbunden.

Schrauben wieder einsetzen und festziehen.

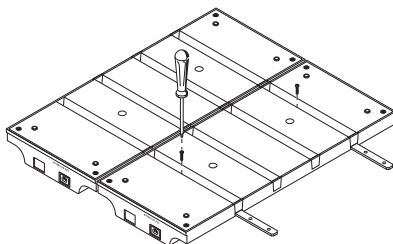

In dieser Beispielabbildung sind drei Ladeleisten miteinander verbunden. 30 Hörer oder entsprechend viele Akkus können dort geladen und aufbewahrt werden.

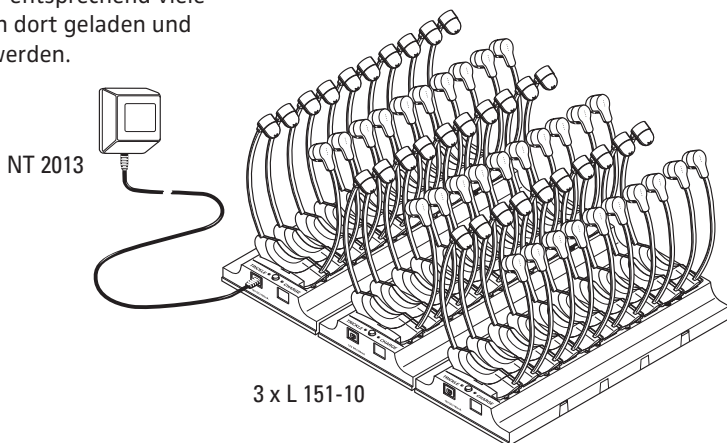

Technische Daten

Anzahl der Ladefächer	10
Ladestrom bei Normalladung	ca. 10 mA
Ladestrom bei Erhaltungsladung	ca. 2 mA
Ladezeit der Empfänger (Normalladung)	ca. 8 Stunden
Stromversorgung	12 Volt DC aus NT 92 / NT2013
Gewicht ohne Empfänger und Netzteil	ca. 400 g
Abmessungen in mm	325 x 98 x 42

Lieferumfang

- 1 Ladeleiste L 151-10
- 2 Kaskadierschienen mit Schrauben (an der Unterseite montiert)

abgebildete Kinnbügel-Empfänger und Netzteile sind nicht im Lieferumfang enthalten.

Lieferbare Netzteile:

für die Versorgung von einer Ladeleiste L 151-10

- | | | |
|-------------|-----------------|-----------------|
| • NT 92 | 230 V, 50-60 Hz | Art. Nr. 003357 |
| • NT 92-120 | 120 V, 50-60 Hz | Art. Nr. 003358 |
| • NT 92 UK | 240 V, 50-60 Hz | Art. Nr. 003359 |

für die Versorgung von zwei bis fünf Ladeleisten L 151-10

- | | | |
|---------------|-----------------|-----------------|
| • NT 2013 | 230 V, 50-60 Hz | Art. Nr. 003433 |
| • NT 2013-120 | 120 V, 50-60 Hz | Art. Nr. 003434 |
| • NG 2013 UK | 240 V, 50-60 Hz | Art. Nr. 054332 |

Ersatzakku für Kinnbügel- /Kopfhörerempfänger

- BA 151 Art. Nr. 04146

L 151-10

Charging unit for recharging up to 10 stethoset receivers. The L 151-10 is suitable for the following stethoset receivers (containing a BA 151 accupack):

- RI 150
- RI 250
- RI 300
- RI 500
- HDI 302

Instead of charging a receiver, it is also possible to charge an individual BA 151 accupack in a charging compartment (e.g. HDI 380).

Power supply

The front of the L 151-10 charging unit features a socket for connection of the NT 92 or NT 2013 mains unit. Use the NT 92 mains unit for powering a single charging unit or the NT 2013 mains unit for powering two to five cascaded charging units. Do not use the NT 2013 for powering a single charging unit!

Putting the charging unit into operation

Connect the mains unit to the socket on the charging unit, then plug the mains connector into the mains. After approx. two seconds, the red LED („CHARGE“) lights up and the charging unit is ready for operation.

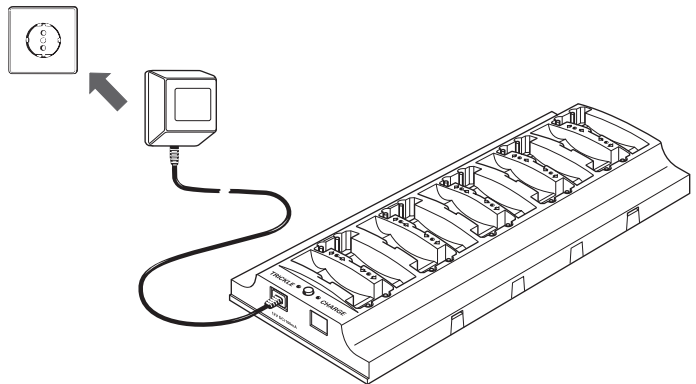

As soon as the charging unit is connected to the mains, the device automatically switches to normal charging (8 hours). The charging process is indicated by the control LEDs at the occupied charging compartments. After a charging time of 10 hours, the charging unit automatically switches to trickle charging. The green LED („TRICKLE CHARGE“) lights up and the red control LEDs at the charging compartments dim (bright = normal charge, dim = trickle charge).

Charging a stethoset receiver/ spare accupack

- Insert the receivers into the charging compartments of the L 151-10, the accupacks remain in the receivers.
- Alternatively, individual BA 151 spare accupacks can be charged in small charging compartments integrated into the side of the main charging compartments for the receivers. However, it is only possible to insert either an individual accupack or a receiver containing an accupack into the charging compartment (not both together).

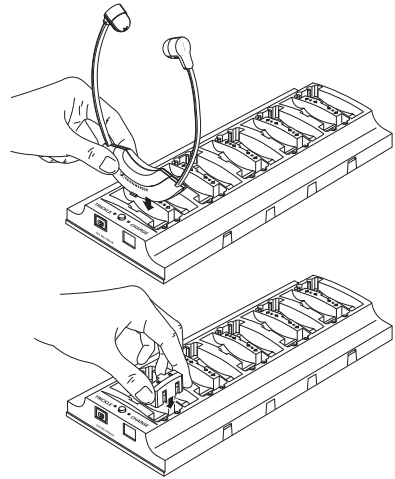

Starting the charging process

By pressing the button, the „normal“ charging process begins. The red LED goes off briefly and the charging process is indicated by the red control LEDs at the occupied charging compartments. The automatic charging process (timer-controlled) will be completed after 8 hours. The device then switches to trickle charging.

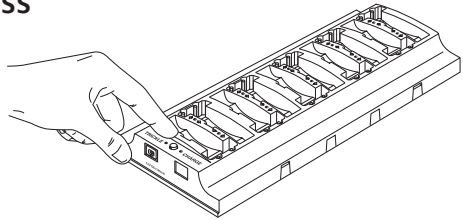

Essential notes

- The charging process („CHARGE“) cannot be interrupted. By pressing the button again, the charging timer is reset and the charging process starts over again.
- A power failure also resets the charging timer and the charging process starts over again.
- Switch off the receivers before starting the charging process! For additional information on the use of the receivers, please refer to the corresponding operating instructions.
- Place the charging unit on a flat surface in order that the contacts of the receivers are securely connected to the charging unit.

Cascading several charging units

Several charging units can be cascaded together with the metal rails mounted at the bottom of each charging unit. The charging units are then powered by a common mains unit:

- A single charging unit can be powered by the NT 92 mains unit
- Up to five charging units can be powered by the NT 2013 mains unit (N.B.:Do not use the NT 2013 for a single charging unit!)

Unscrew the screws and slide out the rails. With the rails half out, reinsert two screws and screw them tight. Slide on the second unit (with rails removed), reinsert the other two screws and tighten them. Repeat for further units (see diagram).

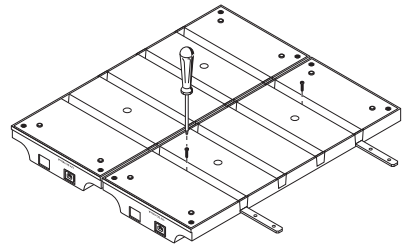
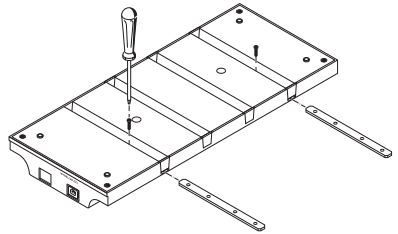

The illustration on the right shows three cascaded charging units. 30 stethoset receivers or the corresponding number of accupacks can be recharged and stored.

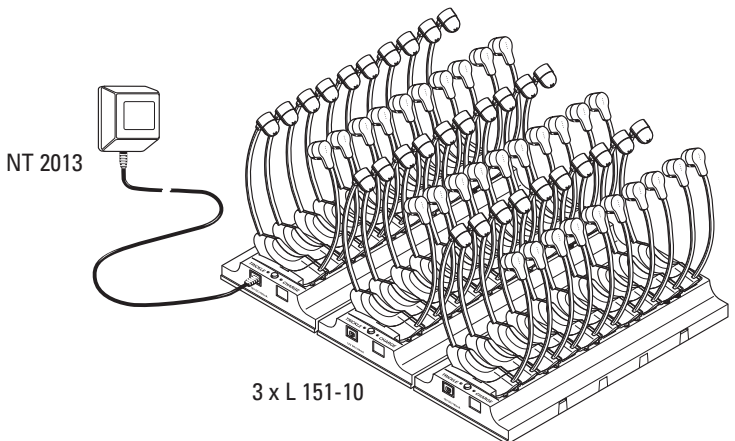

Technical data

Charging compartments	10
Charging current at „normal“ charge	approx. 10 mA
Charging current at trickle charge	approx. 2 mA
Charging time („normal“ charge)	approx. 8 h
Power supply	12 V DC via NT 92 / NT 2013
Weight(w/o receivers and plug-in mains units)	approx. 400 g
Dimensions in mm	325 x 98 x 42

Supply schedule

- 1 L 151-10 charging unit
- 2 rails with screws (mounted at the bottom of the charging unit) for cascading several L 151-10

The stethoset receivers and mains units are not included in the supply schedule!

Available mains units

For powering one L 151-10 charging unit:

- | | | |
|-------------|-----------------|-----------------|
| • NT 92 | 230 V, 50–60 Hz | Cat. no. 003357 |
| • NT 92-120 | 120 V, 50–60 Hz | Cat. no. 003358 |
| • NT 92-UK | 240 V, 50–60 Hz | Cat. no. 003359 |

For powering two to five L 151-10 charging units:

- | | | |
|---------------|-----------------|-----------------|
| • NT 2013 | 230 V, 50–60 Hz | Cat. no. 003433 |
| • NT 2013-120 | 120 V, 50–60 Hz | Cat. no. 003434 |
| • NG 2013-UK | 240 V, 50–60 Hz | Cat. no. 054332 |

Spare accupack for stethoset receivers

- BA 151 Cat. no. 04146

L 151-10

Réglette de recharge pour recharger jusqu'à 10 récepteurs stéthoscopiques. La réglette de recharge L 151-10 permet la recharge des récepteurs stéthoscopiques suivants (avec accu BA 151 inséré):

- RI 150
- RI 250
- RI 300
- RI 500
- HDI 302

Il est également possible de recharger un accu BA 151 séparé dans un compartiment de recharge. Dans ce cas, il n'est pas possible de recharger un récepteur en même temps.

Alimentation

La partie frontale de la réglette de recharge L 151-10 est pourvue d'une prise pour le branchement d'un bloc-secteur NT 92 ou NT 2013. Pour alimenter une seule réglette de recharge, utiliser le bloc-secteur NT 92, pour alimenter deux à cinq réglettes de recharge branchées en chaîne, utiliser le bloc-secteur plus puissant NT 2013. Ne jamais alimenter une seule réglette de recharge par le NT 2013 !

Mise en service

Brancher le bloc-secteur dans la prise secteur et établir la liaison avec la réglette de recharge. Après environ deux secondes, la LED rouge „CHARGE” s'allume et l'appareil est prêt à fonctionner.

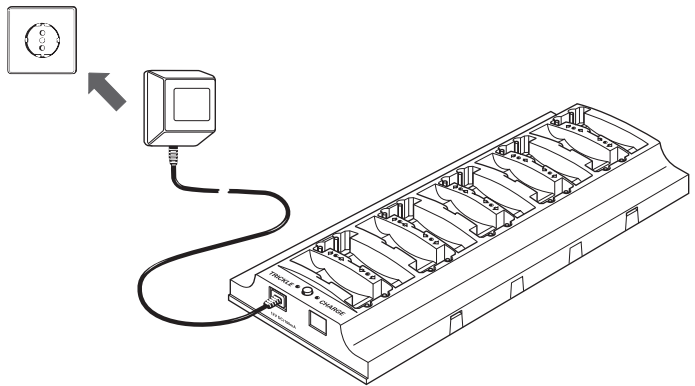

En branchant le bloc-secteur, l'appareil démarre automatiquement en charge (8 heures). Le processus de recharge est signalé par l'allumage des LEDs de contrôle au niveau des compartiments de recharge occupés. Après la recharge, l'appareil retourne automatiquement en charge d'entretien. La LED verte „TRICKLE CHARGE” s'allume et l'allumage des LEDs rouges au niveau des compartiments de recharge s'affaiblit.

Charge des récepteurs stéthoscopiques/des accus

- Pour la recharge, enficher les récepteurs dans les compartiments de recharge.
- Des accus BA 151 séparés peuvent être rechargés dans les compartiments de recharge supplémentaires intégrés à côté des compartiments de recharge pour récepteurs. Dans ce cas, il n'est pas possible de recharger un récepteur en même temps.

Un compartiment de recharge permet de recharger soit un accus séparé, soit un récepteur stéthoscopique avec accus inséré.

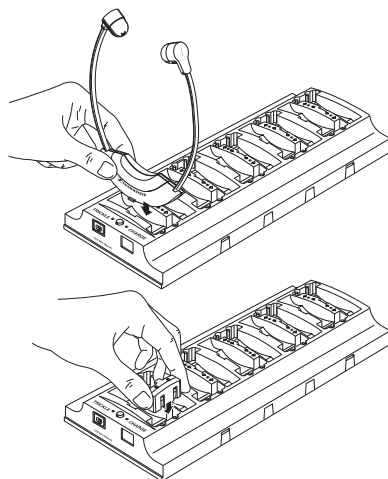

Démarrer la charge

Appuyer la touche pour démarrer la charge en mode „normal“. La LED rouge s'éteint brièvement et le processus de recharge est signalé par l'allumage des LEDs rouges de contrôle au niveau des compartiments de recharge occupés. La recharge s'effectue automatiquement (de manière temporisée) et s'achève au bout de 8 heures. L'appareil retourne ensuite en charge d'entretien.

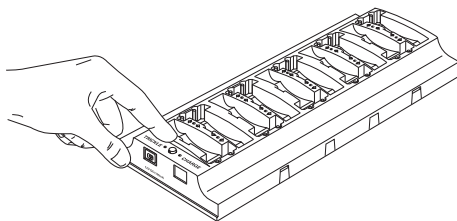

Remarques importantes

- Le processus de recharge („CHARGE“) ne peut pas être interrompu. Si vous appuyez de nouveau la touche, le fonctionnement du temporisateur est annulé et le processus de recharge recommence à zéro.
- Une panne de secteur annule également le fonctionnement du temporisateur. Le processus de recharge recommence à zéro.
- Eteindre les récepteurs lors de la recharge ! Pour de plus amples informations sur les récepteurs, veuillez consulter les notices d'emploi respectives.
- Placer la réglette de recharge sur une surface horizontale afin que les contacts des récepteurs soient bien reliés à la réglette de recharge.

Relier plusieurs réglettes de recharge

Les rails de fixation dans la base de la réglette de recharge permettent de relier plusieurs réglettes de recharge. L'alimentation s'effectue par un bloc-secteur commun:

- Une réglette de recharge peut être alimentée par un bloc-secteur NT 92
- Jusqu'à cinq réglettes de recharge peuvent être alimentées par un bloc-secteur NT 2013. Ne jamais alimenter une seule réglette de recharge par le NT 2013 !

Assemblage

Dévisser les vis et retirer les rails.

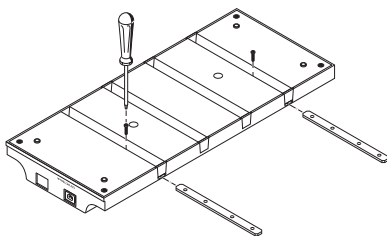

Montage en chaîne

Relier deux ou plusieurs réglettes de recharge à l'aide des rails.

Réinsérer les vis et les revisser à fond.

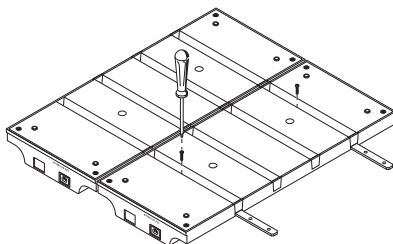

L'illustration ci-contre montre trois réglettes de recharge reliées. 30 récepteurs stéthoscopiques ou le nombre correspondant d'accus peuvent y être rechargés et logés.

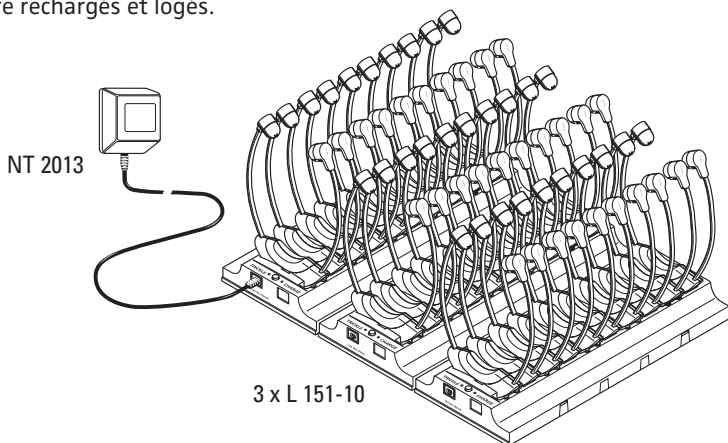

Caractéristiques techniques

Compartiments de recharge	10
Courant de charge, charge en mode „normal“	approx. 10 mA
Courant de charge, charge d'entretien	approx. 2 mA
Temps de recharge (charge en mode „normal“)	approx. 8 heures
Alimentation	12 V DC par NT 92 / NT 2013
Poids (sans bloc-secteur et récepteurs)	approx. 400 g
Dimensions en mm	325 x 98 x 42

Contenu

- 1 réglette de recharge L 151-10
- 2 rails de fixation avec vis (montés à la partie inférieure) pour relier plusieurs L 151-10

Les récepteurs stéthoscopiques et blocs-secteur illustrés ne sont pas inclus !

Blocs-secteur disponibles

Pour l'alimentation d'une seule réglette de recharge L 151-10

- NT 92 230 V, 50–60 Hz N° Réf. 003357
- NT 92-120 120 V, 50–60 Hz N° Réf. 003358
- NT 92-UK 240 V, 50–60 Hz N° Réf. 003359

Pour l'alimentation de deux à cinq réglettes de recharge L 151-10

- NT 2013 230 V, 50–60 Hz N° Réf. 003433
- NT 2013-120 120 V, 50–60 Hz N° Réf. 003434
- NG 2013-UK 240 V, 50–60 Hz N° Réf. 054332

Accu supplémentaire pour récepteur stéthoscopique

- BA 151 N° Réf. 04146

L151-10

Base di ricarica per 10 ricevitori sottotono. Possono essere ricaricati i seguenti ricevitori (con l'accumulatore BA 151 inserito):

- RI 150
- RI 250
- HDI 302
- RI 300
- RI 500

E' anche possibile ricaricare il solo accumulatore BA 151.

Collegamento

La base di ricarica L151-10 presenta sul lato frontale una presa per il collegamento con gli alimentatori NT 92 o NT 2013. Per le basi di ricarica singole è previsto il NT 92; per l'alimentazione da 2 a 5 basi di ricarica collegate in cascata, è necessario utilizzare l'alimentatore NT2031.

Messa in funzione

Collegate l'alimentatore alla presa di corrente. Effettuate il collegamento alla base di ricarica. Dopo circa due secondi si accenderà il LED rosso.

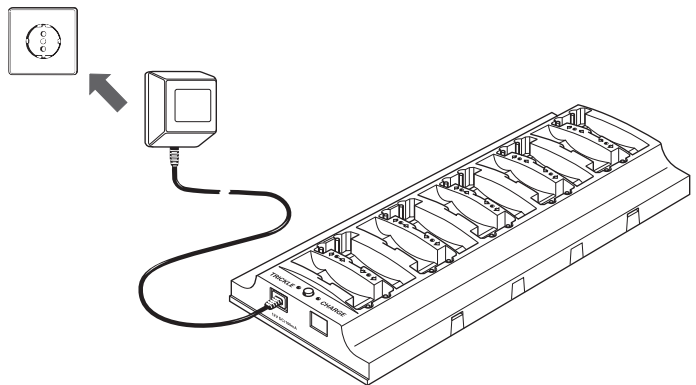

Con l'alimentazione viene automaticamente attivata la fase di ricarica (8 ore). Anche i LED di controllo dei vani di ricarica occupati visualizzano che è in corso la ricarica.

Quando la procedura di ricarica è terminata, viene automaticamente attivata la funzione di mantenimento della carica. In questo caso si illumina il LED verde „Trickle Charge“, e il colore dei LED rossi dei vani di ricarica sarà più debole.

Ricarica

- Inserire i ricevitori nei vani di ricarica della base.
- I singoli accumulatori BA 151 possono essere caricati in alternativa inserendoli nei vani di ricarica laterali. Potete però solo caricare un accumulatore o un ricevitore con il proprio accumulatore inserito.

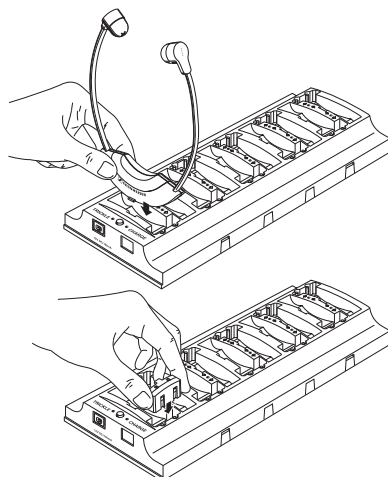

Avvio della ricarica

La procedura normale di ricarica viene attivata attraverso il tasto. Il LED rosso si spegne brevemente, la procedura di ricarica viene indicata attraverso i LED rossi dei vani di ricarica occupati. La ricarica avviene automaticamente (regolato a tempo) e termina dopo 8 ore. Successivamente, la base di ricarica attiva la funzione di mantenimento della carica.

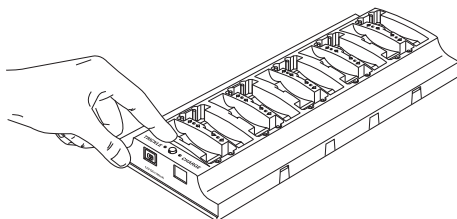

Note importanti:

- La procedura di ricarica („CHARGE“) non può essere interrotta. Se viene nuovamente premuto il tasto, il tempo viene azzerato e la procedura di ricarica ricomincia.
- Anche la mancanza di corrente azzerò il tempo. La procedura di caricamento inizia nuovamente.
- I ricevitori devono essere spenti prima di ricaricarli! Per ulteriori istruzioni per l'uso dei ricevitori, Vi preghiamo di consultare il relativo manuale delle istruzioni.
- La base di ricarica deve essere posta su una superficie orizzontale per assicurare che i contatti dei ricevitori siano inseriti in modo sicuro nella base di ricarica.

Collegamento di più basi di ricarica

Attraverso gli opportuni contatti metallici si possono collegare tra di loro più basi. L'alimentazione avviene attraverso una presa comune.

- in caso di una base di ricarica è sufficiente l'alimentatore NT 92
- con un alimentatore NT 2013 possono essere alimentate fino a cinque basi

Assemblaggio

Svitare le viti e togliete le guide.

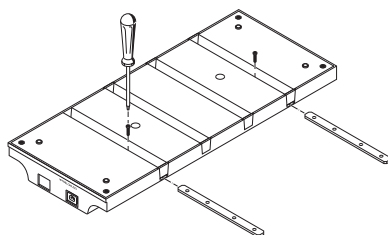

Montaggio a cascata

Due o più basi di ricarica possono essere collegate tra loro attraverso le guide.

Inserite nuovamente le viti e accertatevi del corretto avvitarmento.

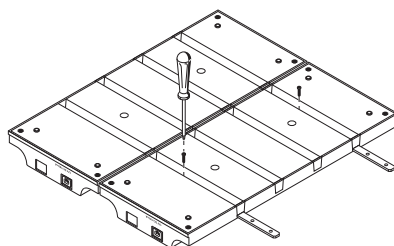

In questo disegno sono per esempio collegati tra di loro tre basi di ricarica. Qui possono essere caricati e custoditi 30 ricevitori o lo stesso numero di accumulatori.

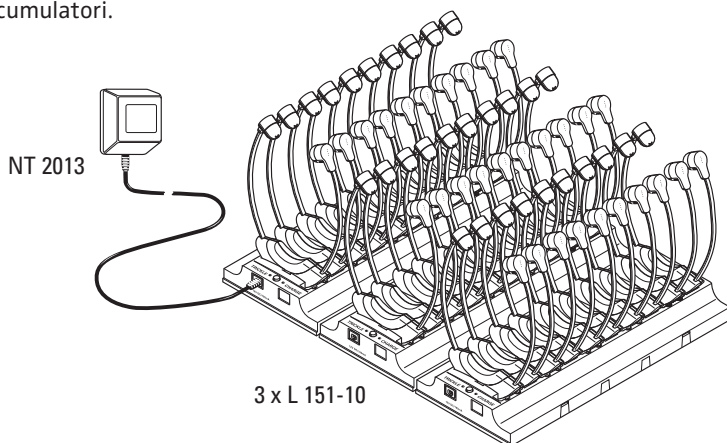

Dati tecnici

Numero dei vani di ricarica	10
Consumo in caso di ricarica normale	ca. 10 mA
Consumo in caso di mantenimento della carica	ca. 2 mA
Tempo di ricarica dei ricevitori (normale)	ca. 8 ore
Alimentazione	12 Volt DG dal NT 92 / NT 2013
Peso senza ricevitori e alimentatore	ca. 400g
Dimensioni in mm	325 x 98 x 42

Dotazione

- 1 base di ricarica L151-10
- 2 guide per il collegamento a cascata con le viti (montate nella parte inferiore)

I ricevitori sottomonto e alimentatori indicati nei disegni sono accessori.

Alimentatori disponibili

per l'alimentazione di una base di ricarica L 151-10

- | | | |
|-------------|-----------------|------------|
| • NT 92 | 230 V, 50-60 Hz | Art.003357 |
| • NT 92 120 | 120 V, 50-60 Hz | Art.003358 |
| • NT 92 UK | 240 V, 50-60 Hz | Art.003359 |

per l'alimentazione di due fino a cinque basi di ricarica L 151-10

- | | | |
|---------------|-----------------|------------|
| • NT 2013 | 230 V, 50-60 Hz | Art.003433 |
| • NT 2013-120 | 120 V, 50-60 Hz | Art.003343 |
| • NG 2013 UK | 240 V, 50-60 Hz | Art.054332 |

Accumulatori di ricambio per ricevitori sottomonto/ cuffie

- BA 151 Art. 04146

L151-10

Regleta de carga para cargar hasta un máximo de 10 receptores de barbilla. En esta regleta de carga pueden cargarse los receptores siguientes (con pila BA 15 incluida):

- RI 150
- RI 250
- HDI 302
- RI 300
- RI 500

También se tiene la posibilidad de cargar una sólo pila BA 151 en lugar de un auricular.

Conexión

La regleta de carga L 151-10 lleva un jack en la parte frontal para la conexión de los transmisores de mando NT 92 ó NT 2013. El NT 92 está concebido para regletas de carga individuales y el transmisor de mando mayor NT 2013 para 2-5 regletas dispuestas en cascada. No usar las regletas de carga individuales para el NT 2013.

Puesta en servicio

Insertar el enchufe macho en la caja de pared. Establecer la conexión a la regleta de carga. Después de unos dos segundos se ilumina el diodo LED „CHARGE,, y el aparato está listo para el servicio.

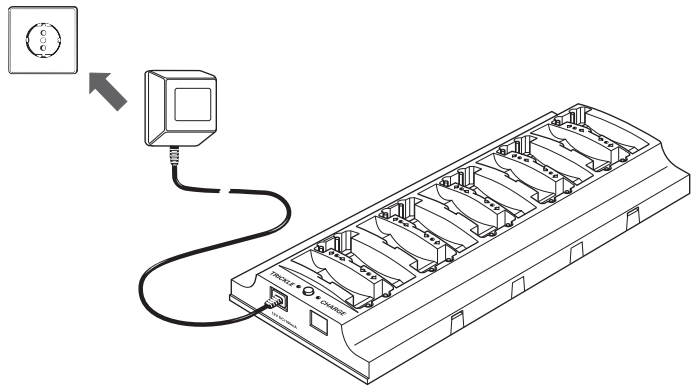

Al insertar el abastecimiento de corriente, conmuta automáticamente a carga (8 h). Los diodos de control LED situados en los compartimientos de carga ocupados, indican adicionalmente el estado de carga.

Una vez finalizado el proceso de carga, la regleta conmuta automáticamente a carga de sostén. Entonces luce el diodo verde LED „TRICKLE CHARGE” y los diodos rojos LED situados en los compartimientos de carga ocupados lucen todavía amortiguados.

Cargar

- Insertar los receptores en los compartimientos de carga para cargarlos.
- Las pilas intercambiables BA 151 individuales se cargan alternativamente en los compartimientos de carga laterales adicionales. Sólo se puede cargar una pila o un auricular con pila integrada.

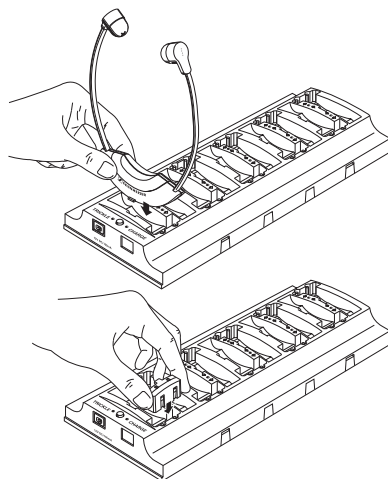

Iniciar la carga

El proceso normal de carga se arranca con la tecla. Entonces se apaga por un momento el diodo rojo LED y el proceso de carga se indica con la luz roja de los diodos de control LED situados en los compartimientos de carga ocupados. La carga se realiza automáticamente (temporal) y finaliza después de 8 horas. Después, el aparato conmuta a carga de sostén.

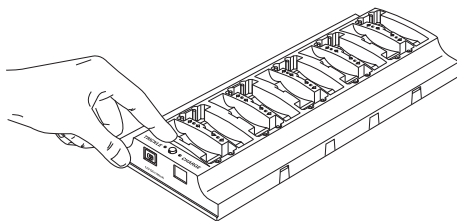

Avisos importantes

- El proceso de carga („CHARGE“) no puede interrumpirse. La pulsación posterior de la tecla hace retroceder la conmutación temporal y el proceso de carga vuelve a comenzar de nuevo.
- También se retrocede la conmutación temporal ante un fallo de corriente volviendo a comenzar de nuevo el proceso de carga.
- ¡Los receptores deben desconectarse antes de la carga! Léanse los avisos de uso en las correspondientes instrucciones de los receptores.
- ¡Colocar la regleta de carga L 151-10 sobre una superficie horizontal, para que los contactos de los auriculares asienten bien seguros en la regleta de carga!

Acoplamiento de varias regletas de carga

Con los raíles metálicos ubicados en el zócalo se pueden acoplar varias regletas de carga. El abastecimiento de corriente entra entonces a través de un enchufe macho común.

- para una regleta de carga es suficiente un enchufe NT 92
- cinco regletas de carga como máximo son abastecidas por un enchufe NT 2013

Acoplamiento

Soltar primero los tornillos y sacar las regletas.

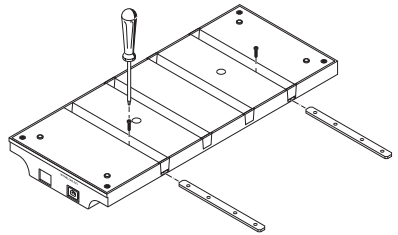

Conexión en cascada

Ahora se unen dos o más regletas de carga con los raíles.

Poner de nuevo los tornillos y apretar firmemente.

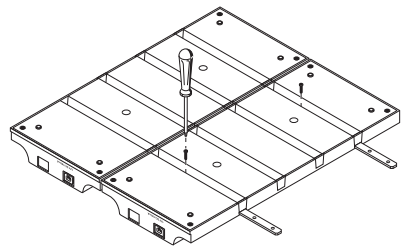

En esta figura ejemplo se han unido tres regletas de carga. Ahora pueden cargarse o guardarse 30 auriculares o las pilas correspondientes.

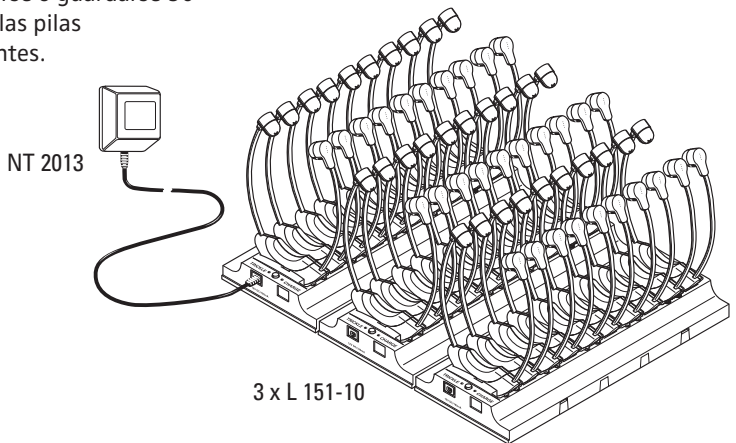

Datos técnicos

Número de compartimientos de carga	10
Corriente de carga en carga normal	aprox. 10 mA
Corriente de carga en carga de sostén	aprox. 2 mA
Tiempo de carga de los receptores (carga normal)	aprox. 8 horas
Abastecimiento de corriente	12 voltios, corriente continua del NT 92/NT2013
Peso sin receptores ni transmisor de mando	aprox. 400 g.
Medidas en mm.	325 x 98 x 42

Volumen de suministro

- 1 regleta de carga L 151-10
- 2 raíles en cascada con tornillos (montados en la parte inferior)

El suministro no incluye los receptores de barbilla ni los transmisores de mando representados.

Transmisores de mando suminsitrables

para el abastecimiento de una regleta de carga L 151-10

- | | | |
|-------------|-----------------|----------------|
| • NT 92 | 230 V, 50-60 Hz | N° Art. 003357 |
| • NT 92-120 | 120 V, 50-60 Hz | N° Art. 003358 |
| • NT 92 UK | 240 V, 50-60 Hz | N° Art. 003359 |

para el abastecimiento de dos hasta cinco regletas de carga L 151-10

- | | | |
|--------------|-----------------|----------------|
| • NT 2013 | 230 V, 50-60 Hz | N° Art. 003433 |
| • NT 213-120 | 120 V, 50-60 Hz | N° Art. 003434 |
| • NG 2013 UK | 240 V, 50-60 Hz | N° Art. 054332 |

Pila de reserva para auriculares / receptores de barbilla

- BA 151 N° Art. 04146

L 151-10

Laadstrip voor het opladen van maximaal 10 kinbeugelontvangers. De volgende ontvangers (met geplaatste accu BA 151) kunnen worden opgeladen in deze laadstrip:

- RI 150
- RI 250
- RI 300
- RI 500
- HDI 302

In plaats van een hoofdtelefoon kan er ook steeds één afzonderlijke accu BA 151 in het vak worden opgeladen.

Aansluiting

De laadstrip L 151-10 is aan de voorzijde voorzien van een bus voor de aansluiting van de netvoeding NT 92 of NT 2013. De NT 92 is bestemd voor afzonderlijke laadstrippen, de grotere netvoeding NT 2013 voor 2 - 5 in cascade geschakelde strip-pen. De NT 2013 a.u.b. niet gebruiken voor afzonderlijke laadstrippen.

Inbedrijfstelling

De netadapter in het stopcontact steken. De aansluiting op de laadstrip tot stand brengen. Na ca. twee seconden brandt de rode LED „CHARGE“; het apparaat is nu bedrijfsklaar.

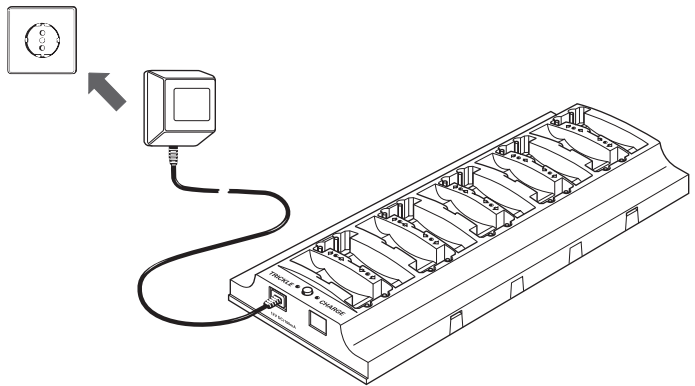

Bij het aansluiten van de voedingsspanning schakelt het apparaat automatisch op „opladen“ (8 h). De controle-LED's op de bezette laadvakken geven aan dat er opgeladen wordt.

Na het opladen schakelt de laadstrip automatisch over op druppellading. De groene LED „TRICKLE CHARGE“ brandt dan; de rode LED's op de bezette laadvakken branden slechts nog zwak.

Opladen

- De ontvangers in de laadopeningen steken om deze op te laden.
- Afzonderlijke reserve-accu's BA 151 kunnen tevens in de extra laadopening aan de zijkant worden opgeladen. Er kan echter alleen ofwel één accu ofwel één hoofdtelefoon met geplaatste accu worden opgeladen.

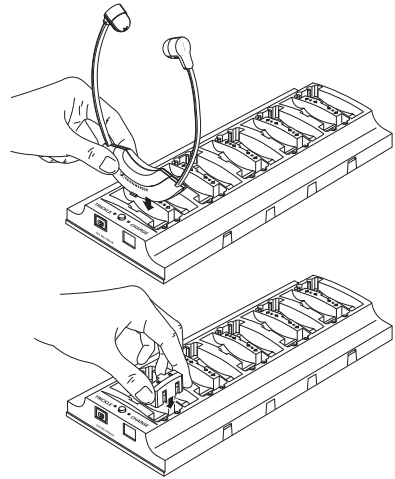

Opladen starten

De normale oplaadprocedure wordt gestart met de betreffende knop. De rode LED gaat dan kort uit en op de bezette laadvakken wordt het opladen weergegeven d.m.v. rode controle-LED's. Het opladen gebeurt automatisch (tijdgestuurd) en wordt na 8 uur beëindigd. Daarna schakelt het apparaat over op druppellading.

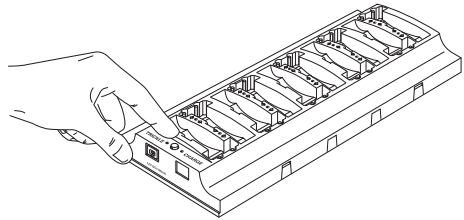

Belangrijke instructies

- Het opladen („CHARGE“) kan niet worden onderbroken. Door nogmaals op de knop te drukken wordt de tijdschakelaar gereset; de oplaadprocedure begint opnieuw.
- De tijdschakelaar wordt ook gereset door stroomuitval. Het opladen begint ook dan opnieuw.
- De ontvangers moeten voor het opladen worden uitgeschakeld! Meer bedieningsinstructies voor de ontvangers vindt u in de bijbehorende gebruiksaanwijzingen.
- Laadstrip L 151-10 op een vlakke ondergrond plaatsen, zodat de contacten in de hoofdtelefoons goed in de laadstrip liggen!

Meerdere laadstrippen aan elkaar koppelen

Door middel van de metalen rails in het onderste gedeelte kunnen meerdere laadstrippen aan elkaar worden gekoppeld. De voedingsspanning wordt dan verzorgd door een gemeenschappelijke netadapter.

- netadapter NT 92 is voldoende voor één laadstrip.
- netadapter NT 2013 kan worden gebruikt voor maximaal vijf laadstrippen

Montage

Draai de schroeven los en verwijder de rails.

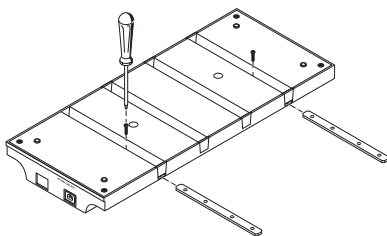

In cascade schakelen

Er worden nu twee of meer laadstrippen met rails aan elkaar verbonden.

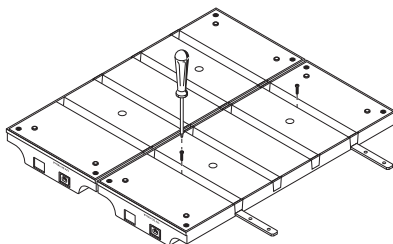

Plaats de schroeven en draai deze vast.

In dit voorbeeld zijn drie laadstrippen met elkaar verbonden; hiermee kunnen 30 hoofdtelefoons of accu's worden opgeladen en bewaard.

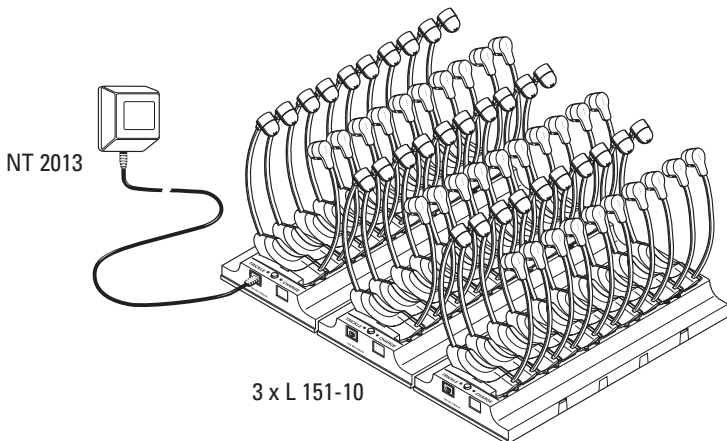

Technische gegevens

Aantal laadvakken	10
Laadstroom bij normale lading	ca. 10 mA
Laadstroom bij druppellading	ca. 2 mA
Laadtijd van de ontvangers	ca. 8 uur (normale lading)
Voedingsspanning	12 volt DC (NT 92/NT 2013)
Gewicht zonder ontvanger en netvoeding	ca. 400 g
Afmetingen (mm)	325 x 98 x 42

Leveringsomvang

- 1 laadstrip L 151-10
- 2 cascaderails met schroeven (aan de onderzijde gemonteerd)

De afgebeelde kinbeugelontvangers en netvoedingen worden niet bijgeleverd.

Leverbare netvoedingen:

voor de voeding van één laadstrip L 151-10

- | | | |
|-------------|-------------------|---------------|
| • NT 92 | 230 V, 50 - 60 Hz | Artnr. 003357 |
| • NT 92-120 | 120 V, 50 - 60 Hz | Artnr. 003358 |
| • NT 92 UK | 240 V, 50 - 60 Hz | Artnr. 003359 |

voor de voeding van 2 tot 5 laadstrippen L 151-10

- | | | |
|---------------|-------------------|---------------|
| • NT 2013 | 230 V, 50 - 60 Hz | Artnr. 003433 |
| • NT 2013-120 | 120 V, 50 - 60 Hz | Artnr. 003434 |
| • NG 2013 UK | 240 V, 50 - 60 Hz | Artnr. 054332 |

Reserve-accu voor kinbeugel-/hoofdtelefoonontvanger

- BA 151
- Artnr. 04146



Konformitätserklärung

Sennheiser electronic GmbH & Co. KG erklären, daß dieses Gerät die an-wendbaren CE-Normen und Vorschriften erfüllt.

Approval

Sennheiser electronic GmbH & Co. KG declare that this device is in com-pliance with the applicable CE standards and regulations.

Certification

Sennheiser electronic GmbH & Co. déclarons que cet appareil est en con-formité avec les normes CE.

Certificazione

Sennheiser electronic GmbH & Co. KG dichiara che questo apparecchio risponde alle normative e alle prescrizioni CE applicabili.

Autorizacion

Sennheiser electronic GmbH & Co. KG declara que este aparato cumple las normas y directrices de la CE aplicables.

Vergunning

Sennheiser electronic GmbH & Co. KG verklaren, dat dit toestel voldoet aan de toepasselijke CE-normen en voorschriften.

Aktuelle Informationen zu Sennheiser-Produkten erhalten Sie auch im Internet unter „<http://www.sennheiser.com>“.

Up to date information on Sennheiser products can also be found on the Internet at “<http://www.sennheiser.com>”.

Vous trouverez également toutes les informations actuelles relatives aux produits Sennheiser sur Internet, sous “<http://www.sennheiser.com>”.

Informazioni attuali sulla gamma di prodotti Sennheiser sono disponibili anche in Internet al sito „<http://www.sennheiser.com>“.

También en Internet, bajo „<http://www.sennheiser.com>“ obtendrá Vd. informaciones actuales sobre los productos Sennheiser.

Actuele informatie met betrekking tot Sennheiser producten vindt u ook op Internet onder “<http://www.sennheiser.com>”.



Sennheiser electronic GmbH & Co. KG
30900 Wedemark, Germany
Phone +49 (5130) 600 0
Fax +49 (5130) 600 300
www.sennheiser.de