

SAMSUNG

OWNER'S INSTRUCTIONS MANUAL DE INSTRUCCIONES MANUEL D'UTILISATION MANUAL DE INSTRUÇÕES ISTRUZIONI PER L'USO

AW06FNAA

AW07FNAA/AB/BA/DA/EA

AW08FNAA/AB

AW09FNAA/BA/CA/DA/EA/EB

AW10FDAA/BA/CA

AW12FDAA/BA/BC/CA/DA/EA/EB/EC

AW14FBMAA/AB/BA/CA/DA/EA

AW18FBMBA/BB/BC/BD/BE/DA/EA/EB

AW18FBMCA/CB/CC

AWT18FBMBA/BB/DA/EA/EB

AWT19FBMBA/BB/EA/EB

AWT20FBMBA/BB

AW22FBMBA/BB/EA/EB

AW24FBMBA/BB/BC/BD/EA/EB

AW24FBMCA/CB/CC/CD

AWT24FBMBA/BB/EA/EB/EC

AW06A(G)BNAA

AW07A(G)BNAA/AB/BA/DA/EA

AW08A(G)BNAA/AB

AW09A(G)BNAA/BA/CA/DA/EA/EB

AW10A(G)BDAA/BA/CA

AW12A(G)BDAA/BA/BC/CA/DA/EA/EB/EC

AW14A(G)BMAA/AB/BA/CA/DA/EA

AW18A(G)BMBA/BB/BC/BD/BE/DA/EA/EB

AW18A(G)BMCA/CB/CC

AWT18A(G)BMBA/BB/DA/EA/EB

AWT19A(G)BMBA/BB/EA/EB

AWT20A(G)BMBA/BB

AW22A(G)BMBA/BB/EA/EB

AW24A(G)BMBA/BB/BC/BD/EA/EB

AW24A(G)BMCA/CB/CC/CD

AWT24A(G)BMBA/BB/EA/EB/EC

Window-type Room Air Conditioner (Cool)
Acondicionador de aire doméstico sistema de tipo ventana (Refrigeración)
Climatiseur de type Fenêtre (Refroidissement)
O ar Condicionado de Window-Type (Refrigeração)
Condizionatore d'aria per ambienti da finestra (Raffreddamento)

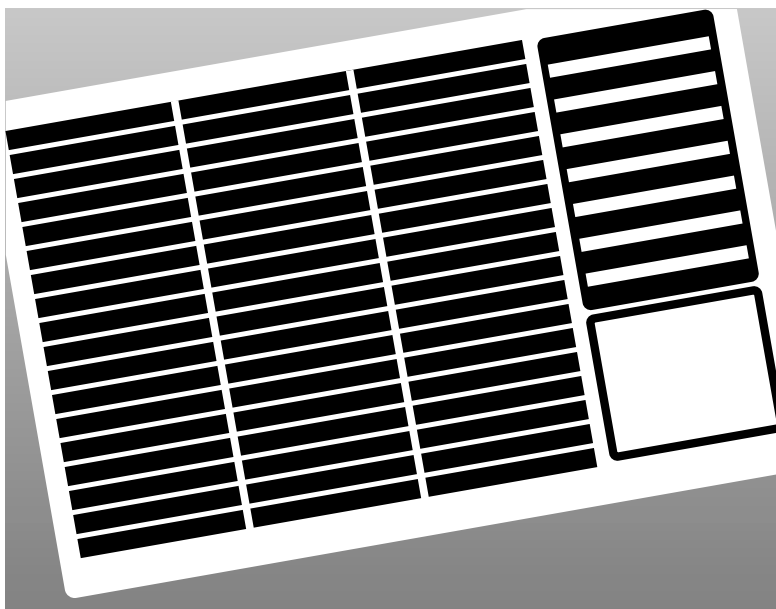

Instrucciones de seguridad

A la hora de instalar y utilizar el acondicionador de aire, se deben tomar las siguientes precauciones de seguridad.

- 1 *El acondicionador de aire debe estar conectado a su toma de alimentación específica, la cual debe estar instalada de acuerdo con las normas nacionales de cableado, tomas de tierra y seguridad.*

Dependiendo de las normas nacionales y su instalación específica, puede que necesite instalar:

- ◆ *Un disyuntor*

Para obtener más información sobre los requisitos eléctricos, póngase en contacto con un electricista profesional.

Este aparato se debe instalar según las reglas eléctricas del país.

- 2 *Asegúrese de que la unidad se encuentra siempre correctamente ventilada; NO coloque ropa ni ningún otro material sobre la misma.*

- 3 *No derrame NUNCA líquidos de ninguna clase en la unidad. En caso de que esto ocurra, apague el interruptor del acondicionador de aire y póngase en contacto con el técnico especialista.*

- 4 *NO introduzca nada entre las guías de salida del aire, ya que se puede dañar el ventilador interior y el usuario puede resultar lastimado. Sobre todo, mantenga a los niños alejados de la unidad.*

- 5 *Asegúrese SIEMPRE de que el cable de alimentación se encuentra en perfectas condiciones.*

Si el código de power está estropeado de alguna manera, debe ser reemplazado por el menestral o su agencia de servicio o una persona calificada de manera similar para evitar el riesgo.

- 6 *NO intente reparar la unidad. Si ésta resulta dañada, póngase en contacto con:*

- ◆ *Un centro de servicio autorizado*
- ◆ *De traficante donde compro su aire acondicionado.*

- 7 *NO coloque obstáculos de ninguna clase delante de la unidad.*

- 8 *Si no se va a utilizar el mando a distancia durante un largo período de tiempo, extraiga las pilas.*

- 9 *Antes de tirar el aparato, es necesario sacar todas las células de la batería y librarlo totalmente y dejar en un lugar seguro.*

CAUTELA

El fabricante no tomara la responsabilidad de los accidentes causados si el aire acondicionado no esta instalado firmemente o seguro, durante la instalación o en el uso del producto. Si no esta seguro sobre la instalación, contacte con su especialistas en instalación.

Índice

◆ PREPARACIÓN DEL ACONDICIONADOR DE AIRE	
■ Instrucciones de seguridad	2
■ Unidad de acondicionador de aire	4
■ Mando a distancia	5
■ Introducción	6
■ Colocación de las pilas del mando a distancia	7
◆ FUNCIONAMIENTO DEL ACONDICIONADOR DE AIRE	
■ Refrigeración	8
■ Ventilación de la habitación	9
■ Ajuste de la dirección del flujo de aire horizontalmente	10
■ Ajuste de la dirección del flujo de aire verticalmente	10
◆ PROGRAMACIÓN DEL ACONDICIONADOR DE AIRE	
■ Ajustar el Tiempo para Encender	11
■ Ajustar el Tiempo para Apagar	12
■ Ajuste de la Función Tiempo Dormido	13
■ Seleccionar el Modo de Energía de Ahorro	14
◆ RECOMENDACIONES DE USO	
■ Consejo de utilización	14
■ Rangos de temperatura y humedad	14
■ Limpieza del acondicionador de aire	15
■ Solución de problemas comunes	17
■ Especificaciones técnicas	18
◆ INSTALACIÓN	19

CAUTELA

" La corriente de alta presión del motor del compresor de estándar puede tener efectos contrarios a la operación de otro equipo bajo las condiciones principales infavorables. Este equipo no cumple el estándar técnico pertinente para la limitación de la fluctuación y de la vibración."

Antes de conectar este equipo al sistema de provisión eléctrico, por favor informe a la autorización de la provisión y obtenga el permiso. No conecte otros dispositivos de electricidad a la misma línea de provisión.

AW18**

El sistema máximo de impedancia permitido para la caja de empalme eléctrica es 0,24ohms. Generalmente, la capacidad máxima permitido de la impedancia del conductor principal no superará cuando el sucursal para la vía de escape eléctrica es alimentada de la caja de empalme con un sorriente de 32A.

Unidad de acondicionador de aire

- * El diseño y la configuración están sujetos al cambio según el modelo.
- * Cuando el aire acondicionado está en operación y ocurre una falla de poder, apague la unidad. Y cuando el power regresa, el aire acondicionado comienza automáticamente.

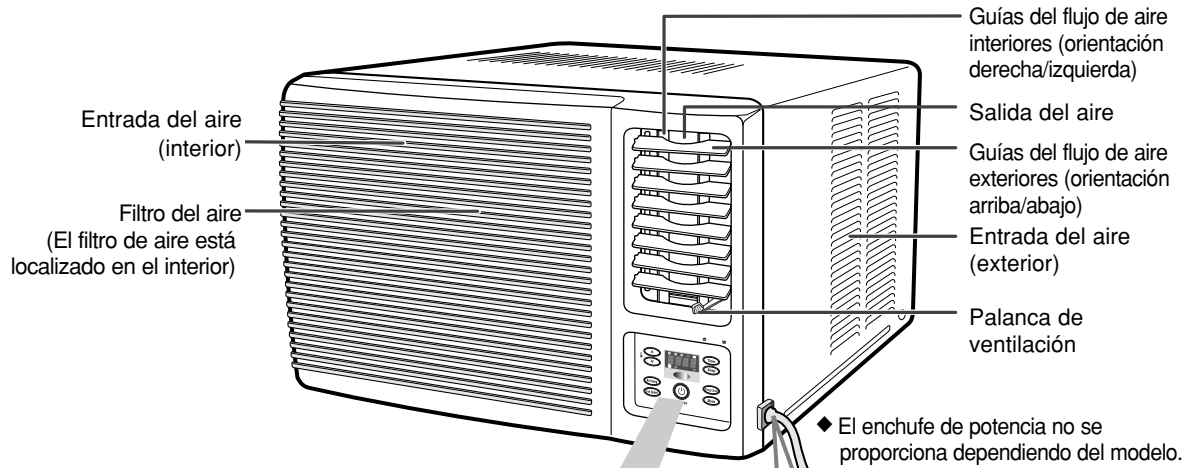

Toma de alimentación

Cable eléctrica

El tipo de enchufe puede adaptarse de acuerdo al tipo de voltaje local.

La conexión del cable eléctrico debe ser realizado por un ingeniero de instalación.

Azul Marrón Amarillo/Verde

Encendido principal Tierra

Indicadores de la velocidad del ventilador (LOW, MED, HIGH)

Ajustes de temperatura/temporizador

Botones de ajuste de la temperatura

Indicadores del modo de funcionamiento (COOL, FAN)

Sensor de infrarrojos

Botón de giro de las guías del flujo de aire

Botón de ajuste de la velocidad del ventilador

Indicador de giro de las guías del flujo de aire

Indicador del ahorro de la energía

Botón de ajuste del temporizador

Botón de ajuste de la función Tiempo Dormido

Indicador de temporizador

Botón de ahorro de la energía

Botón de selección del modo de funcionamiento (COOL, FAN)

Power

Botón ON/OFF (encendido/apagado)

Timer

Sleep

Energy Saver

Mode

Air Swing

Fan Speed

Mando a distancia

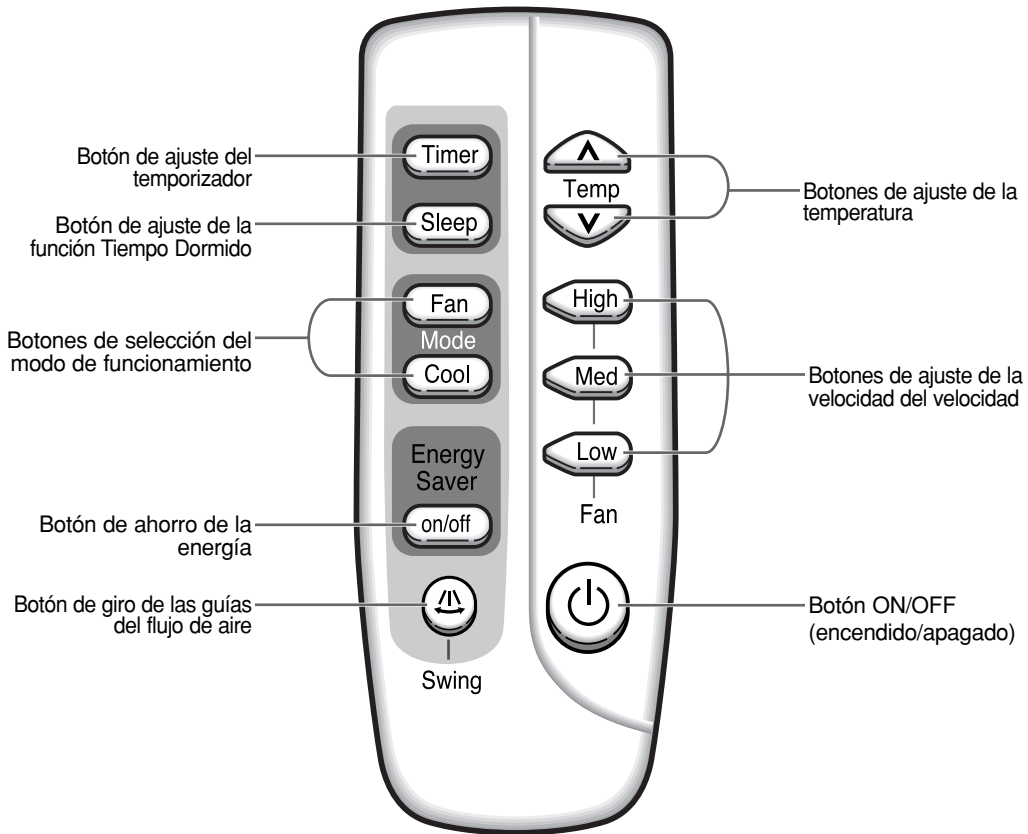

Introducción

Acaba de adquirir un acondicionador de aire doméstico del tipo ventana que habrá sido instalado por un técnico especializado.

En el presente manual de instrucciones encontrará información de gran utilidad para el uso del acondicionador de aire. Dedique el tiempo necesario a la lectura de este manual, ya que le ayudará a sacar el máximo partido de las funciones del aparato.

Este Manual de Instrucciones está solo para el uso correcto de su aire acondicionado. Por lo tanto, las ilustraciones que muestran en este manual puede que no conjee con su aire acondicionado.

Este manual está organizado de la siguiente manera:

- ◆ **En las páginas 4 y 5 aparecen las siguientes ilustraciones:**
 - **Unidad del acondicionador de aire (componentes principales, botones y visor)**
 - **Mando a distancia (botones)**



Dichas ilustraciones le resultarán de utilidad para localizar los botones y entender los símbolos que aparecen en el visor.

- ◆ **En el resto del manual, encontrará una serie de procedimientos detallados referentes a cada una de las funciones disponibles.**

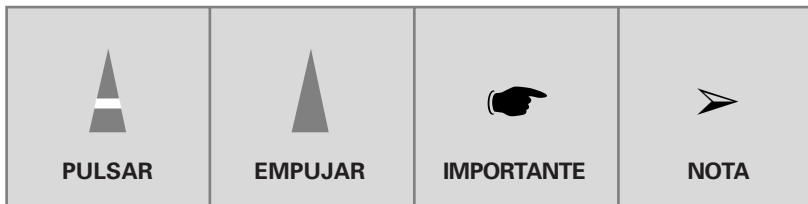
En las ilustraciones de los procedimientos detallados se utilizan diferentes símbolos:



Por otra parte, siempre que sea aplicable, las ilustraciones muestran las posiciones de los botones, tanto en el mando a distancia como en la propia unidad.

Para...	Las ilustraciones tienen...
El mando a distancia	Fondo gris Ejemplo: 
La unidad	Fondo blanco. Ejemplo: 

Colocación de las pilas del mando a distancia

Deberá insertar o cambiar las pilas del mando a distancia:

- ◆ **Al adquirir el acondicionador de aire**
- ◆ **Si el mando a distancia no funciona correctamente**



Utilice dos pilas LR03 (AAA) de 1,5 V. No utilice pilas usadas, ni dos tipos diferentes de pilas.

Al cabo de 12 meses, es posible que las pilas se hayan gastado aunque no las haya utilizado realmente.

- 1 Presione la tapa del compartimiento de pilas, situada en la parte posterior del mando a distancia, deslizándola en la dirección de la flecha y quítela.
- 2 Introduzca las dos pilas, comprobando los polos:
 - ◆ el polo + de la pila con el polo + del mando a distancia
 - ◆ el polo - de la pila con el polo - del mando a distancia
- 3 Cierre la tapa deslizándola en dirección contraria a la flecha hasta que encaje en su lugar.

Resultado: Con el mando a distancia, puede controlar directamente desde su asiento todas las funciones de la unidad de acondicionador de aire.

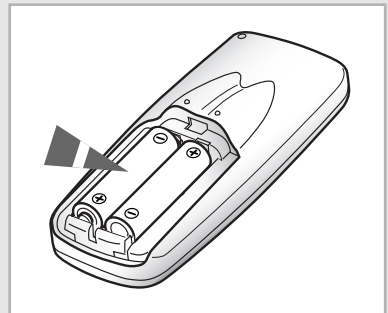
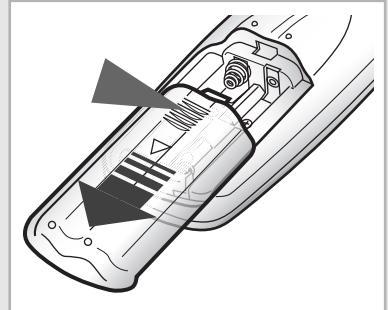

Refrigeración

Mando a distancia

Panel de control

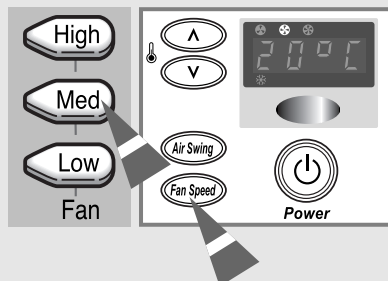
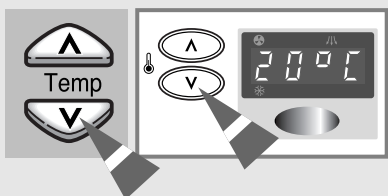
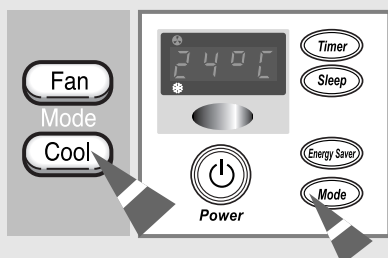

Deberá seleccionar el modo COOL (refrigeración) si desea ajustar la temperatura de refrigeración o la velocidad del ventilador.

- Si es necesario, pulse el botón (On/Off).
Resultado:
 - El indicador del modo de operación (COOL o FAN) se enciende.
 - El acondicionador de aire se enciende en el modo en que se utilizó la unidad por última vez.
 - La unidad emite dos pitidos.

El acondicionador de aire incorpora un mecanismo de protección que evita que se dañe el aparato al encenderlo inmediatamente después de:

- Enchufarlo
- Apagarlo

Empezará a funcionar automáticamente después de tres minutos.

- Si el indicador COOL no se enciende en la unidad:
 - Pulse el botón del mando a distancia
 - Pulse el botón MODE de la unidad las veces necesarias hasta que se encienda dicho indicador**Resultado:**
 - Al pulsar MODE, la unidad emite un pitido.
 - El acondicionador de aire se enciende en el modo de refrigeración.

➤ Se puede cambiar de modo en cualquier momento.

- Para ajustar la temperatura, pulse el botón o del mando a distancia las veces necesarias hasta que aparezca la temperatura deseada. Para ajustar la temperatura, presione el botón o en la unidad o más tiempo hasta que se muestre la temperatura requerida.

Temperaturas posibles: entre 18°C y 30°C, ambos inclusive.

- Resultado:**
- Al pulsar un botón de ajuste de la temperatura:
 - La temperatura cambia 1°C y aparece en el panel de control
 - La unidad emite un pitido
 - El acondicionador de aire comienza a refrigerar siempre que la temperatura ambiente sea superior a la seleccionada.

- Para definir la velocidad del ventilador como...** Haga lo siguiente...

High(Alta)

- Pulse el botón del mando a distancia
- Pulse el botón de la unidad hasta que se encienda el indicador .

Med

- Pulse el botón del mando a distancia
- Pulse el botón de la unidad hasta que se encienda el indicador .

Low(baja)

- Pulse el botón del mando a distancia
- Pulse el botón de la unidad hasta que se encienda el indicador .

Resultado:

- Cada vez que usted presiona el boton la unidad bipnea.

- Para controlar la dirección del flujo de aire, consulte la página 10.

Ventilación de la habitación

Si nota que el ambiente de la habitación está demasiado cargado, puede ventilarla utilizando la función Fan y, si fuera necesario, sacar al exterior el aire viciado.

- 1 Si desea renovar el aire viciado, pulse la palanca de ventilación que se encuentra en la parte frontal de la unidad hacia la derecha hasta la posición de apertura ().
Resultado: El aire interior de la habitación circula y el aire viciado sale fuera.

Por el contrario, pulse la palanca de ventilación hacia la izquierda hasta la posición de cierre ().
Resultado: El aire simplemente circula dentro de la habitación.

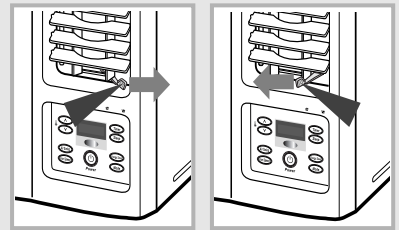

Mando a distancia

Panel de control



- 2 Si es necesario, pulse el botón  (On/Off).
Resultado:
 - ◆ El indicador del modo de operación (COOL o FAN) se enciende.
 - ◆ El acondicionador se enciende en el modo en que se utilizó la unidad por última vez.
 - ◆ La unidad emite dos pitidos.







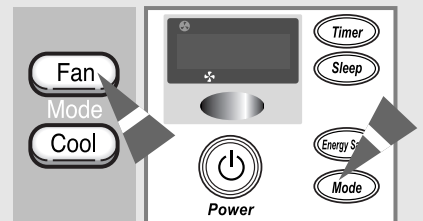

- 3 Si el indicador FAN no se enciende en la unidad:
 - ◆ Pulse el botón  del mando a distancia
 - o
 - ◆ Pulse el botón MODE de la unidad las veces necesarias hasta que se encienda dicho indicador**Resultado:**
 - ◆ Al pulsar MODE, la unidad emite un pitido.
 - ◆ El acondicionador de aire se enciende en modo Fan.

➤

 - ◆ Se puede cambiar de modo en cualquier momento.
 - ◆ Cuando el acondicionador de aire se encuentra en el modo Fan, la temperatura no aparece en el visor, y tampoco precisa definirla.



4 **Para definir la velocidad del ventilador como... Haga lo siguiente...**

High(Alta)	<ul style="list-style-type: none"> ◆ Pulse el botón  del mando a distancia o ◆ Pulse el botón  de la unidad hasta que se encienda el indicador  .
Med	<ul style="list-style-type: none"> ◆ Pulse el botón  del mando a distancia o ◆ Pulse el botón  de la unidad hasta que se encienda el indicador  .
Low(baja)	<ul style="list-style-type: none"> ◆ Pulse el botón  del mando a distancia o ◆ Pulse el botón  de la unidad hasta que se encienda el indicador  .

Resultado: ◆ Cada vez que usted presiona el boton la unidad bipa.

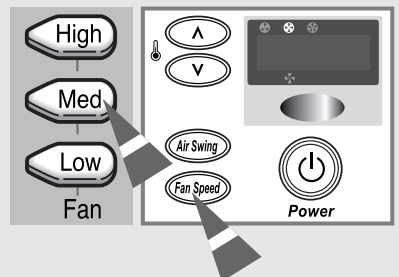

- 5 Para controlar la dirección del flujo de aire, consulte la página 10.

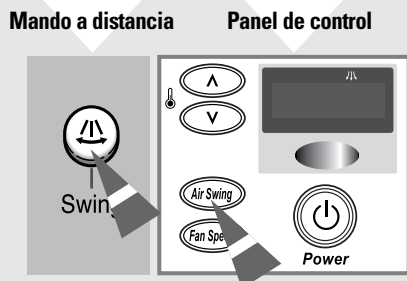

Ajuste de la dirección del flujo de aire horizontalmente





Según la ubicación de la unidad en la habitación, puede ajustar la orientación de las guías del flujo de aire interiores situadas en la parte derecha de la unidad y, de este modo, incrementar la eficacia del acondicionador de aire.

- 1 Pulse el botón  (o el botón  de la unidad) del mando a distancia.

Resultado: Las guías interiores giran automáticamente a la izquierda y derecha.

- 2 Para que las guías dejen de girar a izquierda y derecha, pulse el botón  (o el botón  de la unidad) de nuevo.

➤ Para detener las guías en una posición específica y orientar el flujo de aire en la dirección correspondiente, basta con pulsar el botón  (o el botón  de la unidad) cuando las guías se encuentren en la posición deseada.

Ajuste de la dirección del flujo de aire verticalmente

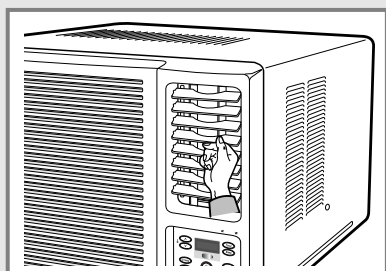

Asimismo, dependiendo de la posición de la unidad en la habitación, puede ajustar la orientación de las guías del flujo de aire exteriores que se encuentran en la parte derecha de la unidad.



RECOMENDACIÓN	Al...	Ajuste las guías...
	Refrigerar	Hacia arriba.

Ajuste las guías del flujo de aire a la posición deseada, moviéndolas hacia arriba o hacia abajo.

- Si orienta las guías del acondicionador de aire hacia abajo y la unidad opera en modo Cool durante largo en periodo de tiempo, las gotas de condensación pueden:
- ◆ Formarse en la superficie de las guías
 - ◆ Producir goteos desde las guías

Ajustar el Tiempo para Encender

Para encender el marcador de tiempo no le permite a Ud. encender el aire acondicionado automáticamente después de dar un periodo de tiempo. Ud. puede ajustar el periodo de tiempo desde 1 hora a 24 horas. Podrá elegir el Tiempo para Encender sólo cuando el aire acondicionado está apagado.

- 1 Compruebe que el acondicionador de aire se encuentra apagado; si necesario, pulse el botón  (On/Off).
- 2 Seleccione el modo deseado pulsando el botón apropiado:
 - ◆  o  del mando a distancia
 - ◆ Mode de la unidad (pulse este botón una o más veces hasta que se encienda el indicador del modo de funcionamiento adecuado)
- 3 Defina el tiempo de funcionamiento pulsando:
 - ◆ Timer del mando a distancia
 - o
 - ◆ Timer de la unidad una o más veces.



Tiempos de funcionamiento posibles: entre 1 y 24 horas, ambas inclusive.

- Resultado:**
- ◆ La hora principal aparecerá y disminuirá por 1 hora automáticamente hasta indicar la hora principal.
 - ◆ El aire acondicionado se encenderá automáticamente cuando el tiempo de funcionamiento llega a cero.

➤ Podrá modificar la disposición de ajuste, la velocidad del ventilador, y la dirección del aire después de ajustar el Tiempo para Encender.

Para Cancelar el Tiempo Encender

Para cancelar el Tiempo Encender, presione:

- ◆ Apriete el Timer en el control remoto o en la unidad una o más veces hasta que aparezca "".
- o
- ◆  el control remoto o la unidad. (El aire acondicionado funciona de acuerdo a la disposición elegida, cuando la unidad es el último es el último que ha sido utilizado.)

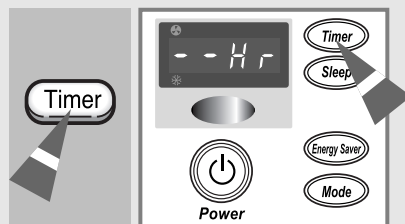
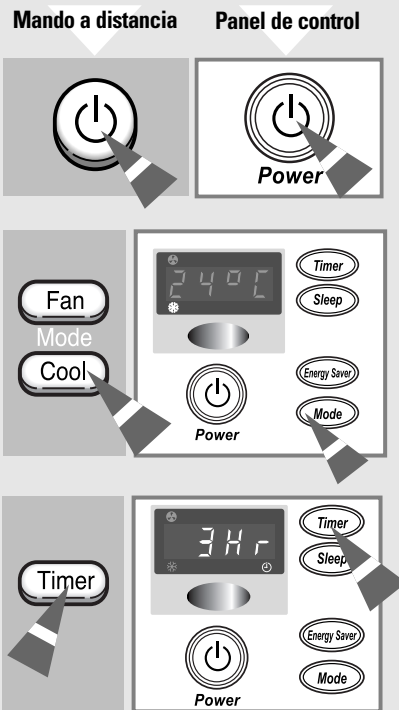

Ajustar el Tiempo para Apagar

Mando a distancia

Panel de control

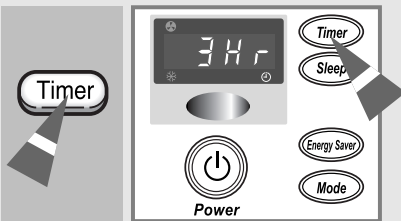

Para apagar el marcador de tiempo no le permite a Ud. apagar el aire acondicionado automáticamente después de dar un periodo de tiempo. Ud. puede ajustar el periodo de tiempo desde 1 hora a 24 horas. Podrá elegir el Tiempo para Apagar sólo cuando el aire acondicionado está prendido.

- 1 Compruebe que el acondicionador de aire se encuentra encendido; si necesario, pulse el botón  (On/Off).

- 2 Defina el tiempo de funcionamiento pulsando:

- ◆ TIMER del mando a distancia
- ◆ $\frac{\circ}{\circ}$ Timer de la unidad una o más veces.

Tempos de funcionamiento posibles: entre 1 y 24 horas, ambas inclusive.

- Resultado:**
- ◆ La hora principal aparecerá y disminuirá por 1 hora automáticamente hasta indicar la hora principal.
 - ◆ El aire acondicionado se desconecta de forma automática cuando el tiempo de funcionamiento llega a cero.

- Podrá modificar la disposición de ajuste, la velocidad del ventilador, y la dirección del aire después de ajustar el Tiempo para Apagar.

Para Cancelar el Tiempo Apagar

Para cancelar el Tiempo Apagar, presione:

- ◆ Apriete el Timer en el control remoto o en la unidad una o más veces hasta que aparezca "  ".
- ◆ $\frac{\circ}{\circ}$ el control remoto o la unidad. (El aire acondicionado funciona de acuerdo a la disposición elegida, cuando la unidad es el último que ha sido utilizado.)

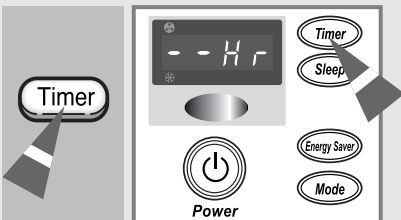



Ajuste de la Función Tiempo Dormido

La función **Tiempo Dormido** (temporizador de desconexión automática) se utiliza cuando se está refrigerando o calentando la habitación y desconectar el acondicionador después de transcurrir ocho horas.

➤ Si desea desconectar la unidad a una hora determinada, consulte la página 12.

1 Asegure que seleccione cualquier modo COOL.

2 Pulse el botón  del mando a distancia
o
Pulse el botón  de la unidad.

Resultado:

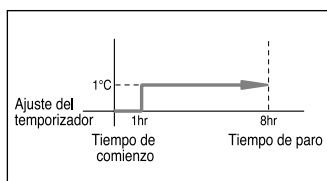

- ◆ La unidad interior emite un pitido.
- ◆ El "SLEEP" pasa directamente al panel de control por unos 15 segundos y aparecerá " S H P ".
- ◆ La hora principal aparecerá y disminuirá por 1 hora automáticamente hasta indicar la hora principal.
- ◆ El acondicionador se controla como indica en las siguientes instrucciones.

Refrigeración Si la temperatura ha elevado 1°C (después de 1 hora), mantendrá por 7 horas.



Cancelación de la Función Tiempo Dormido

Para cancelar el temporizador, pulse:

- ◆  del mando a distancia
- o
- ◆  de la unidad

Resultado:

- ◆ La unidad emite un pitido.
- ◆ El indicador SLEEP no se visualiza por largo tiempo.
- ◆ El aire acondicionado funciona de acuerdo a la disposición elegida por última vez.

➤ Si ha elegido la disposición de "Energía de Ahorro" en la de "Tiempo Dormido", el "Tiempo Dormido" será cancelado y el aire acondicionado empezará a funcionar en la disposición de "Energía de Ahorro".

Mando a distancia



Panel de control

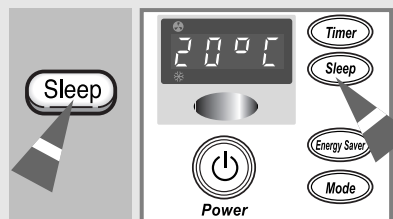
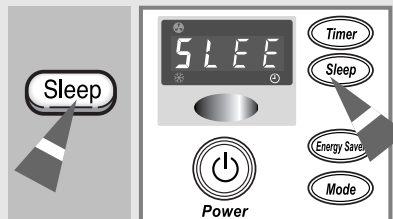

Seleccionar el Modo de Energía de Ahorro

Mando a distancia Panel de control

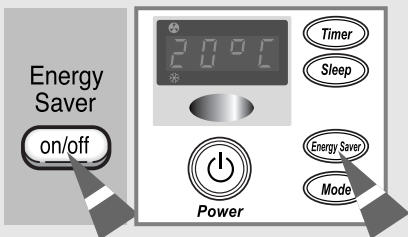
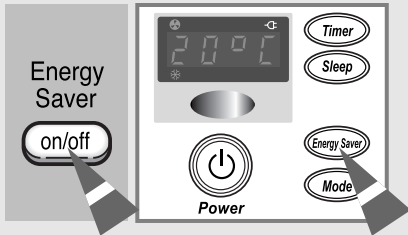

Si desea ahorrar la energía para el uso de su aire acondicionado, puede seleccionar el modo de ahorro para energía usando el botón de Energy Saver.

- 1 Para seleccionar el modo de ahorro de energía, oprima el botón de Energy Saving en el control remoto o unidad una o más veces hasta que relampague el remoto o unidad otra vez.

Resultado:

- ◆ El ventilador y el ciclo del compresor se enciende y apaga juntos.
- ◆ El ventilador continuará operando durante un corto tiempo después de apagarse la circulación del compresor.

- Si desea que el aire acondicionado corra en modo de Ventilación, no vaya a encender el interruptor de Ahorro de Energía. El modo no operara cuando el interruptor este en posición ON.

- 2 Para parar el ahorro de energía, oprima el botón de Energy Saver en el control remoto o unidad otra vez.

Resultado: El ventilador corre todo el tiempo, hasta que el ciclo del compresor encienda y apague.

- Si ha elegido el "Tiempo Dormido" en la disposición de "Energía de Ahorro", el "Energía de Ahorro" será cancelado y el aire acondicionado empezará a funcionar en la disposición de "Tiempo Dormido".

Consejos de utilización

Aquí están algunas recomendaciones que usted debe seguir cuando esté usando su aire acondicionado.

Tema	Consejo
Interrupción de la corriente	Si se produce un corte en el fluido eléctrico mientras el eléctrica acondicionador está en marcha, éste se apagará. Cuando se restablezca la corriente, el aire acondicionador comienza de nuevo automáticamente.

Rangos de temperatura y humedad

La siguiente tabla indica los rangos de temperatura y humedad en los que se puede utilizar el acondicionador de aire.

Modo	Temperatura interna	Temperatura externa	Humedad interna
Refrigeración	21°C a 32°C aprox.	21°C a 43°C aprox. 21°C a 54°C aprox.(Oriente Próximo)	80% o inferior

Si se utiliza el acondicionador con..	Entonces...
Temperaturas más altas	La función de protección automática se activará y el acondicionador se apagará.
Temperaturas más bajas	Una pérdida de agua o alguna otra malfunción puede suceder a causa de que el cambiador de calor se congela.
Niveles de humedad más altos	Si el aparato se usa durante largos períodos de tiempo, el agua puede condensarse en la superficie de la unidad y dar lugar a goteos.

Limpieza del acondicionador de aire (****FB**** modelos)

Asegurese de limpiar periodicamente el filtro para usar y mantener el aire acondicionado en buenas condiciones por un largo periodo de tiempo.

IMPORTANTE Cuando limpie el aire acondicionado, apague y desconecte el enchufe.

1 Mantenga la manilla del filtro de aire, deslice suavemente hacia la izquierda y abra la rejilla frontal.

➤ Con la remoción de la rejilla frontal le hace más facil de limpiar el aire acondicionado solo necesita habrir lo más posible la rejilla.

CAUTELA

Desasamblea de panel frontal y asemelea

En case de desasamblea de panel, el pome de seguridad está aplicado para la seguridad de usuario.

- 1 Agarra el pome del filtro y el parte bajo y abra.
- 2 Solta el pome de seguridad y desosemblea el panel frontal.
- 3 Cuando asemelea, suspende el pome de seguridad y asemeblalo.



2 Jale el filtro de aire hacia el lado derecho.

3 Remueva todo el polvo del filtro de aire con una aspiradora y un cepillo.

4 Cuando lo termino, inserte el filtro de aire en la posición original.

5 Limpie la superficie de la unidad con un detergente neutral, y limpie nuevamente con un paño seco. (Asegurese de no utilizar benceno, solventes u otros productos químicos.)

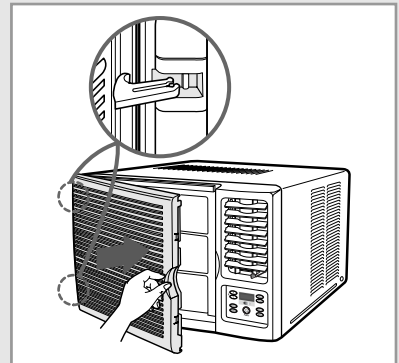
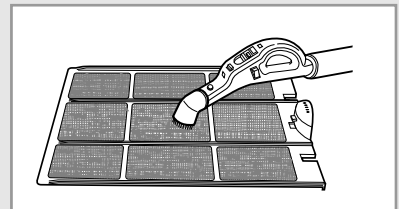
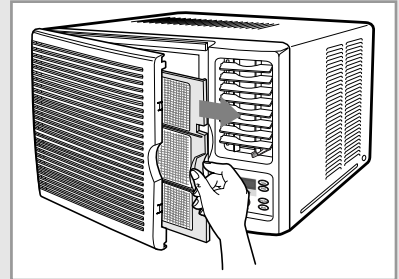

El aire acondicionado tiene dos o tres huecos en las rejillas dependiendo del modelo.

Si...	Entonces...
No va a utilizar el acondicionador de aire durante un largo periodo de tiempo	<ul style="list-style-type: none"> ◆ Programe el ventilador drante varias horas para que el interior del acondicionador de aire se seque en su totalidad ◆ Apague el acondicionador de aire y desconéctelo del enchufe. ◆ Limpie el filtro de aire y las superficies externas.
No ha utilizado el acondicionador de aire durante un largo en periodo de tiempo	Programe el ventilador drante varias horas para que el interior del acondicionador de aire se seque en su totalidad

Limpieza del acondicionador de aire (****AB/GB**** modelos)

Para obtener el máximo rendimiento de su acondicionador de aire, deberá limpiarlo con frecuencia para eliminar el polvo que se acumula en el filtro del aire.



Antes de limpiar el aparato, asegúrese de que se encuentra desconectado y desenchufado de la toma de corriente.

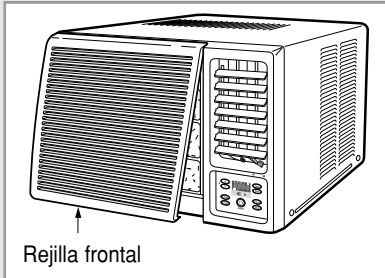

1 Abra la rejilla frontal jalando las lenguetas de la unidad.



El remover la rejilla frontal le facilitará la limpieza del aire acondicionado. Después de abrir la rejilla frontal, levántelo al máximo, y jálelo hacia abajo para soltarlo y vice versa.

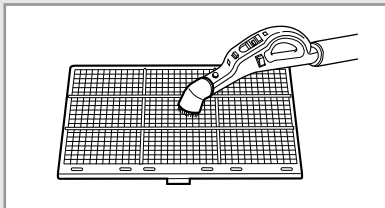

2 Sujete la manilla del filtro de aire y levántelo suavemente hacia adelante afuera de la unidad.

3 Remueva toda la suciedad del filtro de aire con una aspiradora ó un cepillo.

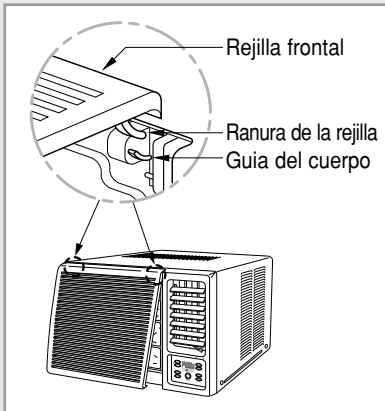

4 Cuando haya acabado, deslice el filtro de aire de nuevo a su posición.

5 Limpie las superficies externas con un paño húmedo y detergente suave (NO utilice benceno, disolventes u otros productos químicos). Séquelas con un paño limpio y suave.



Si...

No va a utilizar el acondicionador de aire durante un largo período de tiempo

Entonces...

◆ Programe el ventilador durante varias horas para que el interior del acondicionador de aire se seque en su totalidad.

◆ Apague el acondicionador de aire y desconéctelo del enchufe.





◆ Limpie el filtro de aire y las superficies externas.

No ha utilizado el acondicionador de aire durante un largo período de tiempo

Programe el ventilador durante varias horas para que el interior del acondicionador de aire se seque su totalidad.

Solución de problemas comunes

Antes de llamar al servicio post-venta, realice las comprobaciones que se presentan a continuación. De este modo, puede ahorrarse tiempo y dinero en una llamada innecesaria.

Problema	Explicación/Solución
El acondicionador no funciona	<ul style="list-style-type: none">◆ Compruebe que el disyuntor utilizado para el acondicionador de aire no está activado.◆ Compruebe que el cable de alimentación está enchufado en una toma mural, y que ésta última también está activada, si fuera necesario.◆ Verifique que el modo de operación (COOL o FAN) de la unidad esté encendido; de ser necesario presione  (ON/OFF) del mando a distancia ó la unidad.
El acondicionador de aire no funciona con el mando a distancia	<ul style="list-style-type: none">◆ Compruebe que no hay ningún obstáculo entre el mando y la unidad.◆ Cambie las pilas del mando a distancia cuando sea necesario.◆ Compruebe que está lo suficientemente cerca de la unidad (siete metros o menos).
Al pulsar el botón  (On/Off) del mando a distancia, el acondicionador no emite ningún pitido	<ul style="list-style-type: none">◆ Compruebe que el mando a distancia está dirigido hacia el sensor de infrarrojos de la unidad.◆ Cambie las pilas del mando a distancia cuando sea necesario.
El acondicionador no refrigera	<ul style="list-style-type: none">◆ Compruebe si ha seleccionado el modo COOL.◆ Es posible que la temperatura ambiente sea demasiado baja.◆ El polvo puede estar obstruyendo la protección del filtro del aire. (Consulte las instrucciones de limpieza en la página 15 ó 16.)◆ Compruebe que no existe ningún obstáculo que bloquee el flujo del aire dentro o fuera de la unidad.
La dirección del flujo del aire no cambia al pulsar  (o el botón  de la unidad)	<ul style="list-style-type: none">◆ Compruebe que el acondicionador de aire se encuentra encendido; si es preciso, pulse  (On/Off) en el mando a distancia o en la unidad.
El temporizador no se activa correctamente	<ul style="list-style-type: none">◆ Compruebe que ha programado correctamente el temporizador (consulte la página 11~13).
Cuando se utiliza el acondicionador se producen olores	<ul style="list-style-type: none">◆ Ventile bien la habitación.

Especificaciones Técnicas

Las descripciones y características se encuentran sujetas a cambio sin previo aviso.





Modelo	Suministro de Energía
*****AA/AB	115V~, 60Hz
*****BA/BB/BC/BD/BE	220V~, 60Hz
*****CA/CB/CC/CD	230-208V~, 60Hz
*****DA	200-220V~, 50Hz
*****EA/EB/EC	220-240V~, 50Hz

Instalación (para 60Hz)

1 Requisitos de la Instalación Eléctrica

Para seguridad personal:

- ◆ Este aparato deberá conectarse debidamente a tierra.
- ◆ No corte ni elimine en ninguna circunstancia la tercera espiga del cordón eléctrico.
- ◆ Recomendamos que no utilice ni cordón de extensión ni adaptador con este aparato.
- ◆ No cambie el enchufe del cordón de alimentación de este aparato.
- ◆ Siga los códigos eléctricos nacionales o los códigos y ordenanzas locales.

Circuito del tipo "paralelo" de 115V y 15AMP	Circuito del tipo "perpendicular" de 230 ó 208V y 20AMP	Circuito del tipo "tándem" de 230 ó 208V y 15AMP	Circuito del tipo "tándem" de 230 ó 208V y 30AMP
			

- ◆ Si el suministro de corriente eléctrica no cumple las especificaciones antes mencionadas, llame a un electricista autorizado.
- ◆ El cableado de aluminio de las casas puede plantear problemas especiales-consulte con un electricista autorizado.
- ◆ Esta unidad requiere de un circuito separado, que sirva solo para esta aplicación.

Instalación

Antes de instalar, asegúrese de verificar el área de instalación para el aire acondicionado, y el método de instalación para la tubería de drenaje.

Puntos de verificación antes de la instalación

- 1 Revise el gabinete y la rejilla frontal de la unidad por cualquier defecto peligroso, como una rayadura.
- 2 Asegúrese de revisar el suministro de energía.
-Refiérase a las especificaciones en la etiqueta adherida a la unidad.

Condiciones de instalación

- 1 Debido a que la unidad es pesada, la pared o la ventana del área de instalación deberá tener suficiente fortaleza y durabilidad para la operación del aire acondicionado y para evitar cualquier vibración o ruido. Si está débil, el trabajo de refuerzo deberá realizarse por separado.
- 2 Es aconsejable instalar el aire acondicionado en el lado norte u oeste para evitar el efecto de luz solar directa. Cuando instala para el lado sur o este debido a circunstancias que no se pueden evitar, es aconsejable instalar un parasol para evitar la luz solar directa. En este caso, tenga cuidado de ocasionar ningún obstáculo para el flujo exterior del aire.
- 3 Cuando instala el aire acondicionado, asegúrese de obtener suficiente espacio en el lado posterior de la unidad para el buen flujo del aire. Cuando opera el aire acondicionado en áreas cerradas como en el interior de un edificio, con la operación de enfriamiento podrá ocasionar problemas con la unidad. Vea la ilustración a continuación.

◆ El aparato debe ser bien fijado por medio de tornillo o método similar.

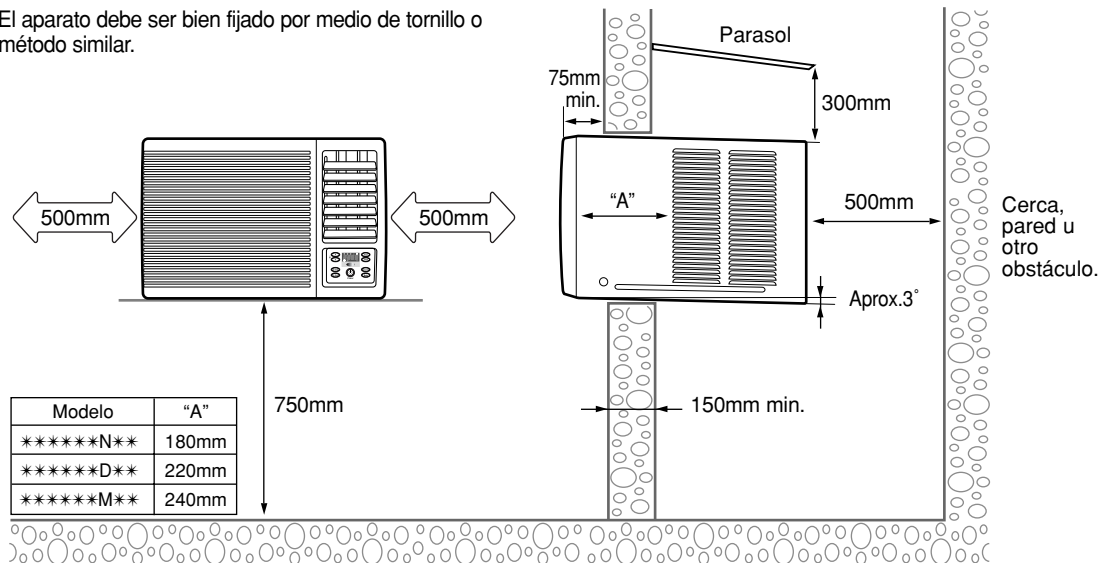

➤ ◆ Si el grosor de la pared es más de 150mm, corte la parte posterior de la pared en un ángulo de 45° de ser posible.

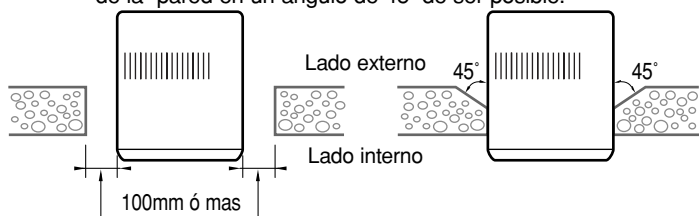

Instalación del tubo de drenaje

Coloque la tubo de drenaje como lo muestra en la figura.

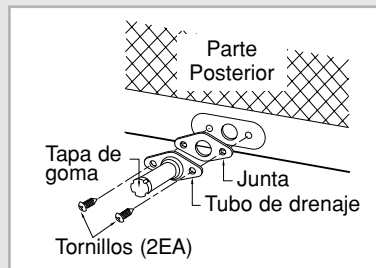

Instalación del Desagüadero (Cacerola)

El proceso de instalar un desagüadero aparte debe estabilizarse bajo una consideración total de las condiciones que ofrece el lugar donde piensa instalar el acondicionador de aire.

◆ **En caso de que no pueda instalar el desagüadero directamente en la parte posterior de la unidad después de haber instalado el acondicionador de aire.**

Ejemplo: Lugares altos.

1 Abrir la rejilla frontal ; véase la página 15 ó 16.

2 **Remueva la localización de los tornillos a la sección baja de la rejilla frontal. Tiene que asegurarse en  sección dependiendo del modelo.**

3 Desmonte la panel frontal.

3-1 Presione tanto el lato del gabinete en la dirección de la flecha tal y como se muestra en la figura.

3-2 Jale la parte inferior de la parte frontal de la panel levemente hacia adelante. (menos de tres pulgadas).

3-3 Levante hacia arriba la panel frontal.



El aplicar fuerza excesiva para desmontar la panel frontal podrá ocasionar daños a lengüeta; asegúrese de no utilizar fuerza excesiva.

4 Remueva dos tornillos en la parte inferior, derecha e izquierda de la unidad.

5 Remueva el chasis del gabinete.

6 Quite la tapa de goma colocada en la base de la caja.

7 Coloque la cacerola de desagües como lo muestra en la figura y luego conecte la manguera de desagüe. (puede emplear cualquier manguera que pueda conseguir).

8 Después de haber colocado la cacerola de desagüe instale la caja (acondicionador) en el lugar donde planea instalar y luego re-ensamble en la forma normal.

➤ Asegure el panel delantero de la caja los tornillos que se encuentran en el paso 2. Si los tornillos no estan removidos en el paso 2, asegure el panel con los tornillos administrados.

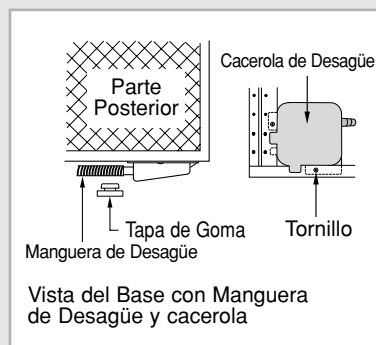
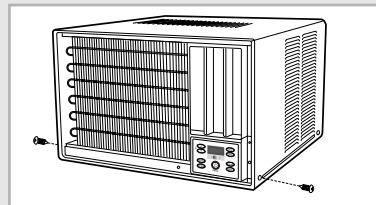
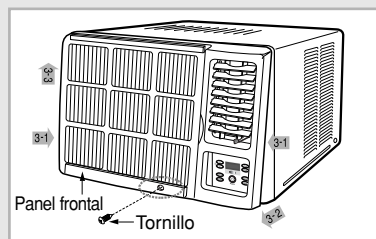

◆ **En caso de que pueda instalar directamente la cacerola de desagüe en la parte posterior de la unidad después de la instalación.**

1 De las indicaciones de arriba solo ejecute los pasos 6 y 7.

**THIS AIR CONDITIONER IS MANUFACTURED BY:
ESTE ACONDICIONADOR DE AIRE HA SIDO FABRICADO POR:
CE CLIMATISEUR EST FABRIQUÉ PAR:
ESTE APARELHO DE AR CONDICIONADO É FABRICADO POR:
QUESTO CONDIZIONATORE D'ARIA È PRODOTTO DA:**



ELECTRONICS