

JVC

AC POWER ADAPTER/CHARGER

ADAPTATEUR SECTEUR/CHARGEUR DE BATTERIE

ADAPTADOR/CARGADOR DE CA

AA-V90U

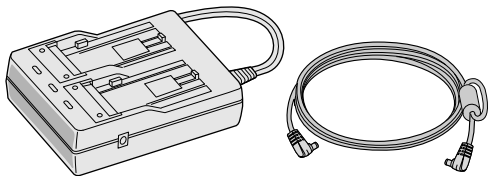

INSTRUCTIONS
MANUEL D'INSTRUCTIONS
MANUAL DE INSTRUCCIONES

For Customer Use:

Enter below the Serial No. which is located on the bottom of the unit.

Retain this information for future reference.

Model No. **AA-V90U**

Serial No. _____

LYT0002-0V5A

ENGLISH

FRANÇAIS

ESPAÑOL

Thank you for purchasing the JVC AC Power Adapter/Charger. This unit provides DC power for the JVC Digital Video Camera from a household AC outlet. It can be used to recharge the JVC battery pack for exclusive use with the JVC Digital Video Camera, and is capable of charging two battery packs consecutively. To avoid problems and obtain the best results, please read this instruction booklet carefully before use. Before using as a power adapter, make sure that this unit's model number is the same as that of the power supply unit specified in the instruction manual of the equipment you wish to power.

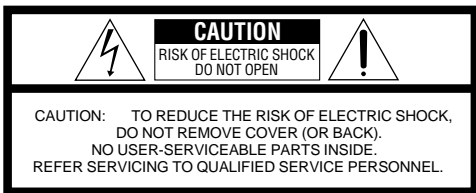

The lightning flash with arrowhead symbol, within an equilateral triangle, is intended to alert the user to the presence of uninsulated "dangerous voltage" within the product's enclosure that may be of sufficient magnitude to constitute a risk of electric shock to persons.



The exclamation point within an equilateral triangle is intended to alert the user to the presence of important operating and maintenance (servicing) instructions in the literature accompanying the appliance.

WARNING:
**TO PREVENT FIRE OR SHOCK HAZARD,
DO NOT EXPOSE THIS UNIT TO RAIN
OR MOISTURE.**

This unit should be used with AC 120V \sim , 60 Hz only in the USA and Canada. In other countries, this unit should be used with AC 110 – 240 V \sim , 50/60 Hz only.

CAUTION:
To prevent electric shocks and fire hazards, do NOT use any other power source.

NOTE:
The rating plate (Serial number plate) is on the bottom of the unit.

CAUTION:
**TO PREVENT ELECTRIC SHOCK MATCH WIDE
BLADE OF PLUG TO WIDE SLOT, FULLY
INSERT.**

USING HOUSEHOLD AC PLUG ADAPTER

In case of connecting attached Power Cord Plug to AC wall outlet other than American National Standard C73 series type, use an AC plug adapter, so called “Siemens Plug”, as shown below.

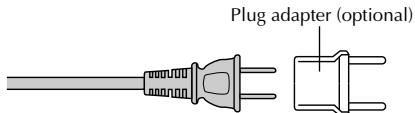

A WORD ON THE EXCLUSIVE BATTERY PACKS

The battery packs are lithium-ion.

Give attention to the following to make the most of their characteristics.

For charging: 10°C to 35°C (50°F to 95°F)

For operating: 0°C to 40°C (50°F to 104°F)

For storing: -10°C to 30°C (14°F to 86°F)

CAUTIONS:

- If used near a radio, this unit may interfere with reception.
- Prevent inflammables, water and metallic objects from entering the unit.
- Do not disassemble or modify the unit.
- Do not apply shocks to the unit.
- Do not subject the unit to direct sunlight.
- Avoid using the unit in extremely hot or humid places.
- Avoid using the unit in places subject to vibrations.

CHARGING THE BATTERY PACK

You can charge one battery pack at a time, or two consecutively.

ATTACH

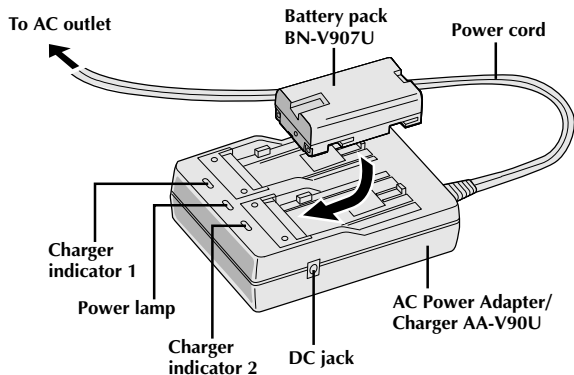

DETACH

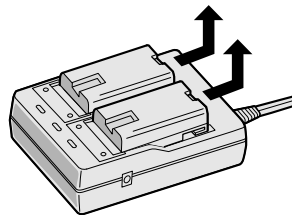

1 SUPPLY POWER TO CHARGER

Plug the AC Adapter/Charger's power cord in to an AC outlet. The power indicator comes on.

2 ATTACH BATTERY/BATTERIES

Remove the battery pack's protective cap and attach while making sure the \oplus \ominus marks are facing down and aligned with the corresponding marks on the AC Power Adapter/Charger.

- The Charge Indicator (1 or 2) begins blinking to indicate charging has started.

3 CONFIRM STATUS

When the charger indicator stops blinking but stays lit, charging is finished.

- If two batteries are attached to the charger, they will be charged in the order that they were attached.

4 DETACH BATTERY/BATTERIES

Slide the battery or batteries in the direction of the arrow and lift off.

- Remember to unplug the AC Adapter/Charger's power cord from an AC outlet.

NOTE:

Perform charging where the temperature is between 10° and 35°C. (20°–25°C is the ideal temperature range for charging.) If the environment is too cold, charging may be incomplete.

BATTERY PACK CHARGING TIME

Battery Pack	1 Battery Pack	2 Battery Packs
BN-V907U	approx. 100 min.*	approx. 200 min.*

* When charged at temperatures between 20° and 25°C.

- When charging Battery Packs after a long storage period, charging time will be longer than the time indicated above.

SUPPLYING POWER

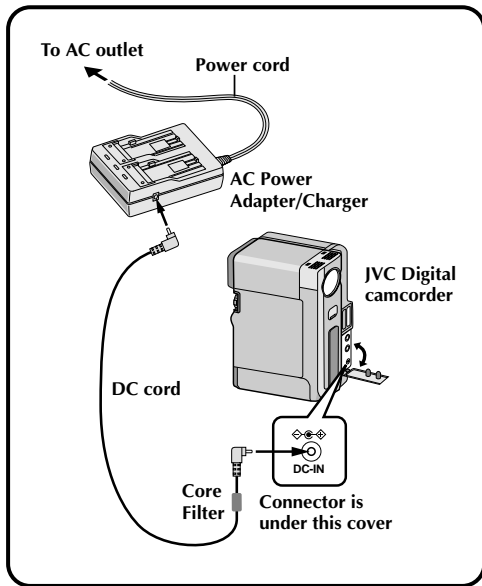

You can connect the camcorder or its Docking Station directly to an AC outlet using the AA-V90U AC Power Adapter/Charger.

1 SUPPLY POWER TO ADAPTER

Plug the AC Adapter/Charger's power cord in to an AC outlet.

2 SUPPLY POWER TO CAMCORDER

Connect the AC Adapter to the camcorder.

NOTE:

When using the provided DC cord, make sure you connect the end of the cable with the core filter to the camcorder. The core filter improves performance of equipment.

DURING USE . . .

- The AC Power Adapter/Charger AA-V90U is specifically designed to charge BN-V907U Battery Packs.
- When charging a brand new Battery Pack, or one that's been in storage for an extended period, the Charging Indicator may not come on. In this case, remove the Battery Pack, then reattach and try charging again.
- If you connect the DC Cord to the DC Connector while a Battery Pack is being charged, power will be supplied to the camcorder and charging will end incomplete.
- Vibration noise can sometimes be heard coming from the inside of the AC Power Adapter/Charger. This is normal.
- The AC Power Adapter/Charger processes electricity internally, and will become warm during use. This is normal. Make sure to use the AC Power Adapter/Charger in well-ventilated areas only.
- If the battery operation time remains extremely short even after having been fully charged, the battery is worn out and needs to be replaced. Please purchase a new one.

SPECIFICATIONS

Power	USA and Canada AC 120 V ~, 60 Hz Other countries AC 110 – 240 V ~, 50/60 Hz
Power consumption	20 W
Output power	DC 7.2 V, 0.75 A (charge) DC 6.3 V, 1.8 A (VTR)
Operating temperature	0°C — 40°C (when charging, 10°C — 35°C)
Dimensions	94 mm (W) x 36 mm (H) x 122 mm (D) (3–3/4" x 1–7/16" x 4–13/16")
Weight	Approx. 310 g

Merci d'avoir acheté cet adaptateur secteur/chargeur JVC. Il est destiné à fournir le courant continu nécessaire au caméscope numérique JVC à partir d'une prise secteur. Il sert aussi à charger la batterie JVC prévue pour le caméscope numérique JVC. Il peut charger deux batteries l'une après l'autre. Pour éviter tout problème et utiliser de manière optimale l'adaptateur/chargeur, veuillez lire les instructions de ce manuel avant utilisation. Avant d'utiliser un adaptateur d'alimentation, s'assurer que le numéro de modèle de l'appareil est le même que celui de l'appareil d'alimentation spécifié dans le mode d'emploi du matériel que vous voulez alimenter.



Le symbole de l'éclair à l'intérieur d'un triangle équilatéral est destiné à alerter l'utilisateur sur la présence d'une "tension dangereuse" non isolée dans le boîtier du produit. Cette tension est suffisante pour provoquer l'électrocution de personnes.



Le point d'exclamation à l'intérieur d'un triangle équilatéral est destiné à alerter l'utilisateur sur la présence d'opérations d'entretien importantes au sujet desquelles des renseignements se trouvent dans le manuel d'instructions.

AVERTISSEMENT:
**POUR EVITER LES RISQUES D'INCENDIE
OU D'ELECTROCUTION, NE PAS
EXPOSER L'APPAREIL A LA PLUIE OU A
L'HUMIDITE.**

**Cet appareil doit être utilisé sur courant secteur
de 120V~, 60Hz, aux Etats-Unis et au Canada.
Dans les autres pays, il doit être utilisé sur
courant secteur de 110 à 240V~, 50/60Hz.**

ATTENTION:
**Afin d'éviter tout risque d'incendie ou
d'électrocution, NE PAS utiliser d'autres sources
d'alimentation électrique.**

REMARQUE:
La plaque d'identification (numéro de série) se
trouve sous l'appareil.

ATTENTION
Pour Éviter LES CHOCS ÉLECTRIQUES,
INTRODUIRE LA LAME LA PLUS LARGE DE LA
FICHE DANS LA BORNE CORRESPONDANTE
DE LA PRISE ET POUSSER JUSQU'AU FOND.

UTILISATION DE L'ADAPTATEUR DE PRISE SECTEUR:

Lors du branchement du cordon d'alimentation de l'appareil à une prise secteur différente du standard national américain C73, utiliser un adaptateur de prise CA nommé "Siemens Plug", comme indiqué ci-dessous.

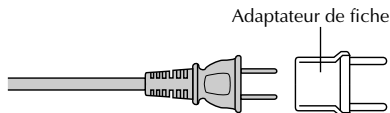

A PROPOS DES PILES RECHARGEABLES

Les piles rechargeables sont au lithium-ion.

Tenez compte des informations suivantes pour profiter au maximum de toutes leurs caractéristiques.

Température de recharge: 10°C à 35°C

Température de fonctionnement: 0°C à 40°C

Température de stockage: -10°C à 30°C

PRECAUTIONS:

- Si l'adaptateur/chargeur est utilisé près d'une radio, il peut provoquer des interférences sur la réception.
- Evitez que des matières inflammables, de l'eau ou des objets métalliques ne pénètrent dans l'adaptateur/chargeur.
- Ne pas démonter ou modifier l'adaptateur/chargeur.
- Ne pas exposer à des chocs.
- Ne pas exposer en plein soleil.
- Evitez d'utiliser l'adaptateur/chargeur dans des lieux extrêmement chauds ou humides.
- Evitez d'utiliser l'adaptateur/chargeur dans des lieux exposés à des vibrations.

RECHARGE DE LA BATTERIE

Vous pouvez recharger une batterie à la fois ou deux, l'une après l'autre.

MISE EN PLACE

Vers une
prise secteur

Batterie
BN-V907U

Cordon
d'alimentation

Témoin de
chargeur 1

Témoin d'alimentation

Témoin de
chargeur 2

Prise CC

Adaptateur secteur/
chargeur AA-V90U

RETRAIT

1 RACCORDEZ LE CHARGEUR AU SECTEUR

Branchez le cordon d'alimentation de l'adaptateur secteur/chargeur sur une prise de courant. Le témoin d'alimentation s'allume.

2 METTEZ EN PLACE UNE OU DEUX BATTERIES

Retirer le capuchon de protection de la batterie et la mettre en place tout en s'assurant que les repères \oplus \ominus sont dirigés vers le bas et alignés avec les repères correspondants sur l'adaptateur secteur/chargeur.

- Le témoin du chargeur (1 ou 2) se met à clignoter pour indiquer que la recharge commence.

3 VÉRIFICATION DE L'ÉTAT DE LA RECHARGE

Quand le témoin du chargeur cesse de clignoter mais reste allumé, la recharge est terminée.

- Si deux batteries sont en place, elles seront chargées dans l'ordre qu'elles ont été installées.

4 ENLEVEZ LA OU LES BATTERIES

Poussez la ou les batteries dans le sens de la flèche et enlevez-les.

- N'oubliez pas de débrancher le cordon d'alimentation de l'adaptateur secteur/chargeur de la prise de courant.

REMARQUE:

Effectuer la recharge où la température est entre 10° et 35°C. (20° à 25°C est la gamme de température idéale pour la recharge.) Si l'environnement est trop froid, la recharge peut être incomplète.

DURÉE DE RECHARGE DES BATTERIES

BATTERIE	UNE	DEUX
BN-V907U	100 min environ	200 min environ

* En rechargeant à des températures entre 20° et 25°C.

- En rechargeant des batteries après une longue période de stockage, la durée de recharge sera plus longue que la durée indiquée ci-dessus.

FOURNITURE DE L'ALIMENTATION

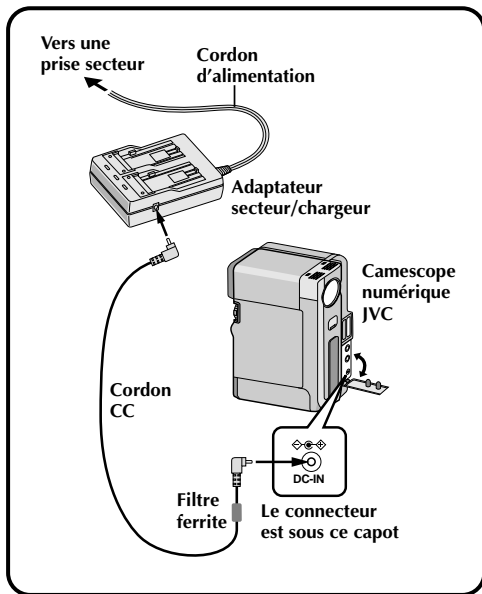

Vous pouvez raccorder le camescope ou sa base de montage directement à une prise secteur en utilisant l'adaptateur secteur/chargeur AA-V90U.

1 FOURNIR L'ALIMENTATION À L'ADAPTATEUR

Brancher le cordon d'alimentation de l'adaptateur secteur/chargeur sur une prise de courant.

2 FOURNIR L'ALIMENTATION AU CAMESCOPE

Raccorder l'adaptateur secteur au camescope.

REMARQUE:

En utilisant le cordon CC fourni, s'assurer de raccorder l'extrémité du câble avec le filtre ferrite au camescope. Le filtre ferrite améliore les performances du matériel.

PENDANT L'UTILISATION ...

- L'adaptateur secteur/chargeur AA-V90U est spécialement conçu pour la recharge des piles BN-V907U.
- Quand vous rechargez une pile neuve, ou une pile qui n'a pas été utilisée pendant longtemps, le témoin de charge peut ne pas s'allumer. Dans ce cas, enlevez la pile puis remettez-la en place.
- Si vous raccordez le cordon CC au connecteur CC quand une pile est en cours de recharge, l'alimentation sera fournie au camescope et la recharge sera partielle.
- Un bruit de vibration provenant de l'intérieur de l'adaptateur secteur/chargeur peut être audible. C'est normal.
- L'adaptateur secteur/chargeur produit de l'électricité et peut devenir chaud pendant la recharge. C'est normal. Assurez-vous que l'adaptateur secteur/chargeur se trouve dans un endroit bien aéré.
- Si la durée de fonctionnement de la batterie reste très courte même après l'avoir complètement rechargée, la batterie est usée et elle a besoin d'être remplacée. Veuillez en acheter une nouvelle.

SPÉCIFICATIONS

Alimentation	Etats-Unis et Canada CA 120 V ~, 60 Hz Autres pays CA 110 à 240 V ~, 50/60 Hz
Consommation	20 W
Puissance de sortie	CC 7,2 V \equiv , 0,75 A (recharge) CC 6,3 V \equiv , 1,8 A (magnétoscope)
Température de fonctionnement	0°C à 40°C (pendant la recharge, 10°C à 35°C)
Dimensions	94 mm (L) x 36 mm (H) x 122 mm (P)
Poids	Env. 310 g

Le agradecemos la adquisición de el adaptador/ cargador de CA de JVC. Esta unidad suministra CC para la videocámara digital de JVC, proveniente de un tomacorriente de CA. Puede ser utilizada para recargar la batería JVC para uso exclusivo con la videocámara digital de JVC, y es capaz de cargar dos baterías al mismo tiempo. Para evitar problemas y obtener los mejores resultados, lea este librito de instrucciones antes de utilizar la unidad. Antes de utilizarlo como adaptador de corriente, asegúrese de que el número de modelo de esta unidad corresponde con el especificado en el manual de instrucciones del equipo con el que quiere utilizarlo.

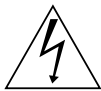

El rayo con punta de flecha dentro de un triángulo equilátero alerta al usuario sobre la presencia de "tensión peligrosa" sin aislación dentro del gabinete de la unidad, cuya magnitud constituye un riesgo de electrocución de personas.



El signo de exclamación dentro de un triángulo equilátero indica al usuario que existen importantes instrucciones de mantenimiento (servicio) y operación en el manual que acompaña al aparato.

ADVERTENCIA:
PARA EVITAR RIESGOS DE INCENDIOS O ELECTROCUCIONES, NO EXPONGA ESTE APARATO A LA LLUVIA O HUMEDAD.

Esta unidad debe ser utilizada con 120V~, 60Hz exclusivamente en EE.UU y Canadá. En otros países esta unidad debe ser utilizada con CA 110 – 240V~, 50/60Hz exclusivamente.

PRECAUCION:
Para evitar choques eléctricos y accidentes, NO utilice ninguna otra fuente de alimentación.

NOTA:
La placa indicadora (placa del número de serie) está en la parte inferior de la unidad principal.

ATENCIÓN
PARA EVITAR ELECTROCHOQUES, NO UTILICE ESTA CLAVIJA POLARIZADA CON UN CORDÓN DE EXTENSIÓN, RECEPTÁCULO U OTRO TOMACORRIENTE A MENOS QUE LAS CUCHILLAS PUEDAN INSERTARSE COMPLETAMENTE SIN QUEDAR EXPUESTAS.

UTILIZACION DEL ENCHUFE ADAPTADOR DE C.A. RESIDENCIAL:

Si conecta el cordón eléctrico en un enchufe de C.A. que pertenezca al Estándar Nacional Americano del tipo serie C73, utilice un adaptador de C.A. llamado "Siemens Plug", como el mostrado.

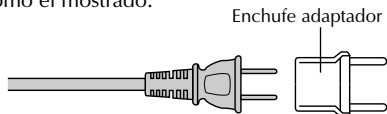

PRECAUCIONES:

- Si se la utiliza cerca de una radio esta unidad puede interferir con la recepción.
- Evite que entren dentro de la unidad productos inflamables, agua y objetos metálicos.
- No desarme ni modifique la unidad.
- No golpee la unidad.
- No sujete la unidad a la luz directa del sol.
- Evite utilizar la unidad en lugares extremadamente calientes o húmedos.
- Evite usar la unidad en lugares sujetos a vibraciones.

ACERCA DE LAS PILAS EXCLUSIVAS

Las pilas son de iones de litio.

Preste atención a lo siguiente para obtener las mejores prestaciones.

Para cargarlas: 10 a 35°C

Para funcionamiento: 0 a 40°C

Para almacenarlas: -10 a 30°C

CARGA DE LA BATERIA

Usted puede cargar una sola batería, o dos simultáneamente.

COLOCACION

A la toma de corriente alterna

Batería
BN-V907U

Cable de alimentación

Indicador de cargador 1

Luz de alimentación

Indicador de cargador 2

Jack de CC

Adaptador/cargador de CA AA-V90U

EXTRACCION

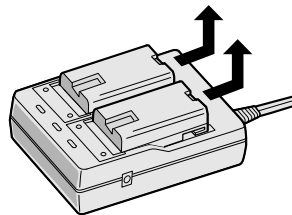

1 SUMINISTRO DE ALIMENTACION AL CARGADOR

Enchufe el cable de alimentación del adaptador de CA/cargador en la toma de corriente de CA. Se encenderá la lámpara de alimentación.

2 COLOCACION DE LA BATERIA/BATERIAS

Extraiga la tapa protectora de la batería y colóquela asegurándose que las marcas ⊕ y ⊖ apunten hacia abajo y queden alineadas con las marcas correspondientes en el adaptador/cargador de alimentación de CA.

- El indicador de cargador (1 o 2) comienza a parpadear indicando que se ha iniciado la carga.

3 CONFIRMACION DE CARGA

Cuando el indicador de cargador para de destellar, pero continúa encendido, la carga ha terminado.

- Si colocó dos baterías en el cargador, las mismas serán cargadas en el orden en el que fueron colocadas.

4 EXTRACCION DE LA BATERIA/S

Para extraer la batería/s, deslícela en la dirección indicada por la flecha.

- Recuerde desenchufar el cable de alimentación del adaptador de CA/cargador del tomacorriente de CA.

NOTA:

Realice la carga en un lugar donde la temperatura sea de entre 10°C y 35°C (la gama de temperatura ideal para cargar es de 20°C–25°C). Si el ambiente es demasiado frío, la carga podrá resultar incompleta.

TIEMPO PARA CARGAR LA BATERIA

BATERIA	UNA	DOS
BN-V907U	aprox. 100 min.	aprox. 200 min.

* Cuando la carga se realiza a una temperatura de entre 20°C y 25°C.

- Cuando cargue la batería después de haberla tenido guardada durante largo tiempo, el tiempo empleado para la carga será de mayor duración que el indicado arriba.

SUMINISTRO DE ALIMENTACION

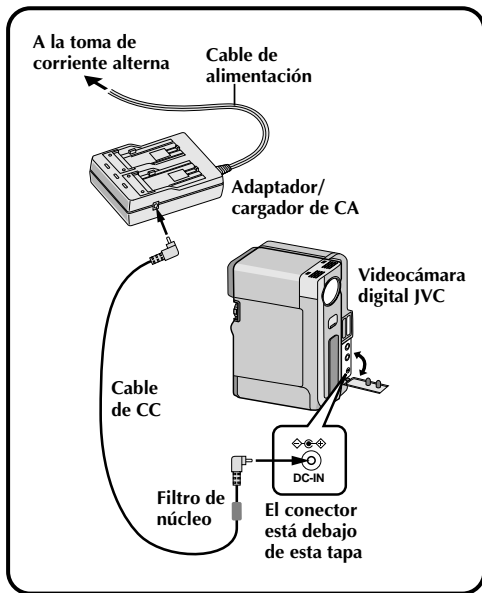

Usted podrá conectar la videocámara o su estación de anclaje directamente a un tomacorriente de CA utilizando el adaptador/cargador de CA AA-V90U.

1 SUMINISTRO DE ALIMENTACION AL ADAPTADOR

Enchufe el cable del adaptador/cargador de CA a un tomacorriente de CA.

2 SUMINISTRO DE ALIMENTACION A LA VIDEOCAMARA

Conecte el adaptador de CA a la videocámara.

NOTA:

Cuando utilice el cable de alimentación suministrado, asegúrese de conectar a la videocámara el extremo del cable que tiene el filtro de núcleo. El filtro de núcleo mejora el rendimiento del equipo.

DURANTE EL USO . . .

- El adaptador/cargador de CA AA-V90U ha sido específicamente diseñado para cargar pilas BN-V907U.
- Cuando cargue una pila nueva, o una que ha estado almacenada durante un largo período, la indicación de carga puede no encenderse. En este caso extraiga la pila y recóloquela para intentar otra vez.
- Si usted conecta el cordón de CC al conector de CC mientras la pila está siendo cargada, se conectará la alimentación a la videocámara y la carga terminará antes de quedar completa.
- Es posible que a veces se escuche un ruido vibratorio proveniente del interior del adaptador/cargador de CA. Esto es normal.
- El adaptador/cargador de CA procesa electricidad internamente y se calentará durante el uso. Esto es normal. Asegúrese de utilizar el adaptador/cargador de CA en lugares bien ventilados solamente.
- Si el tiempo de utilización de la batería es muy corto incluso después de haberla cargado completamente, la batería estará gastada y habrá que reemplazarla. En este caso, adquiera una nueva.

ESPECIFICACIONES

Alimentación	EE.UU. y Canadá CA 120 V ~, 60 Hz Otros países CA 110 a 240 V ~, 50/60 Hz
Consumo de energía	20 W
Potencia de salida	7,2 V CC, 0,75 A (en carga) 6,3 V, 1,8 A CC (cámara)
Temperatura de funcionamiento	0 a 40° C (10 a 35°C en carga)
Dimensiones	94 (A) x 36 (Alt.) x 122 (P) mm
Peso	310 gr. aprox.

