



STOKKE™ SLEEPI™

STOKKE®

STOKKE, LLC

Phone: 877.978.6553

Internet: www.stokkeusa.com

Email: info-usa@stokke.com

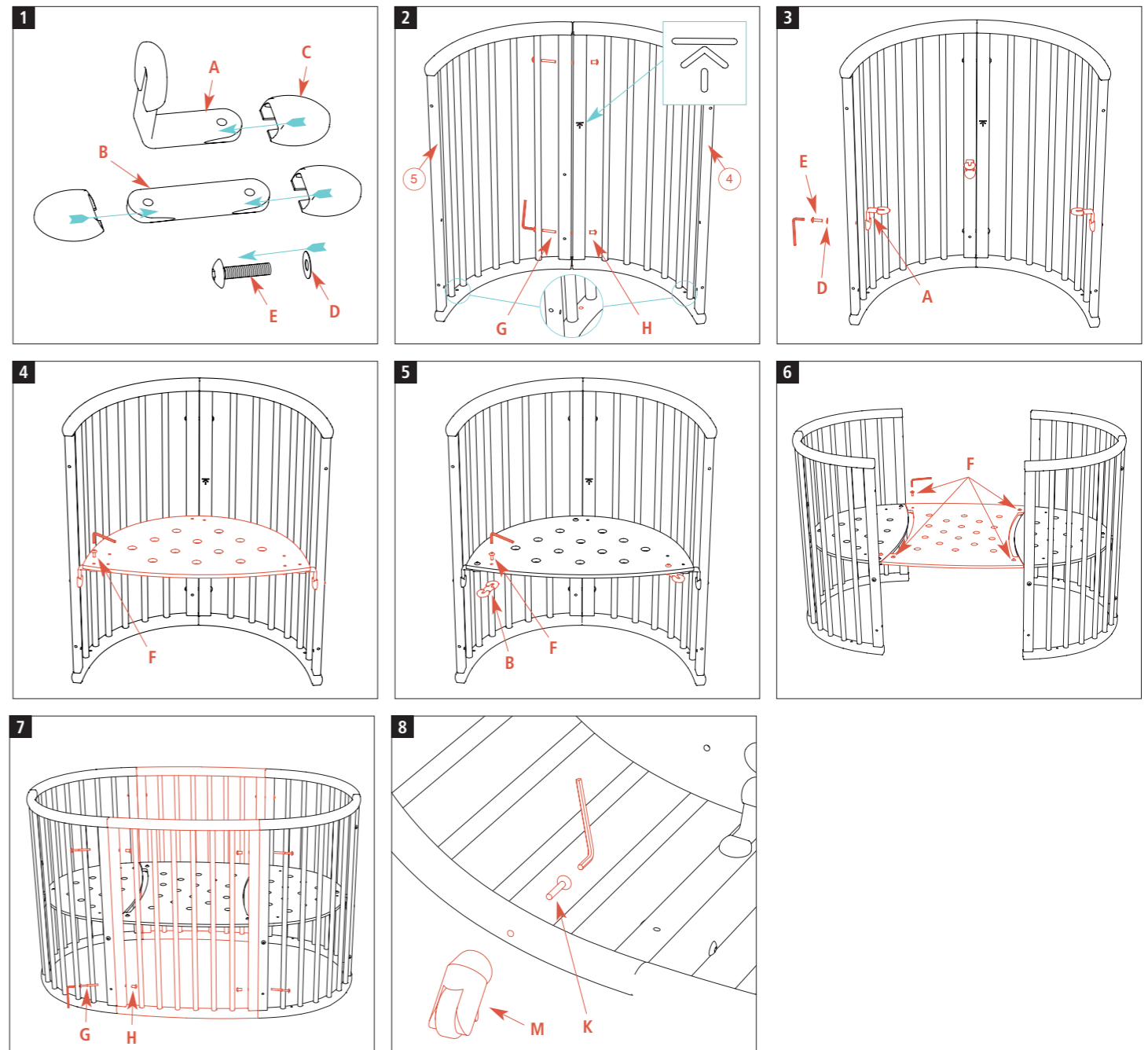
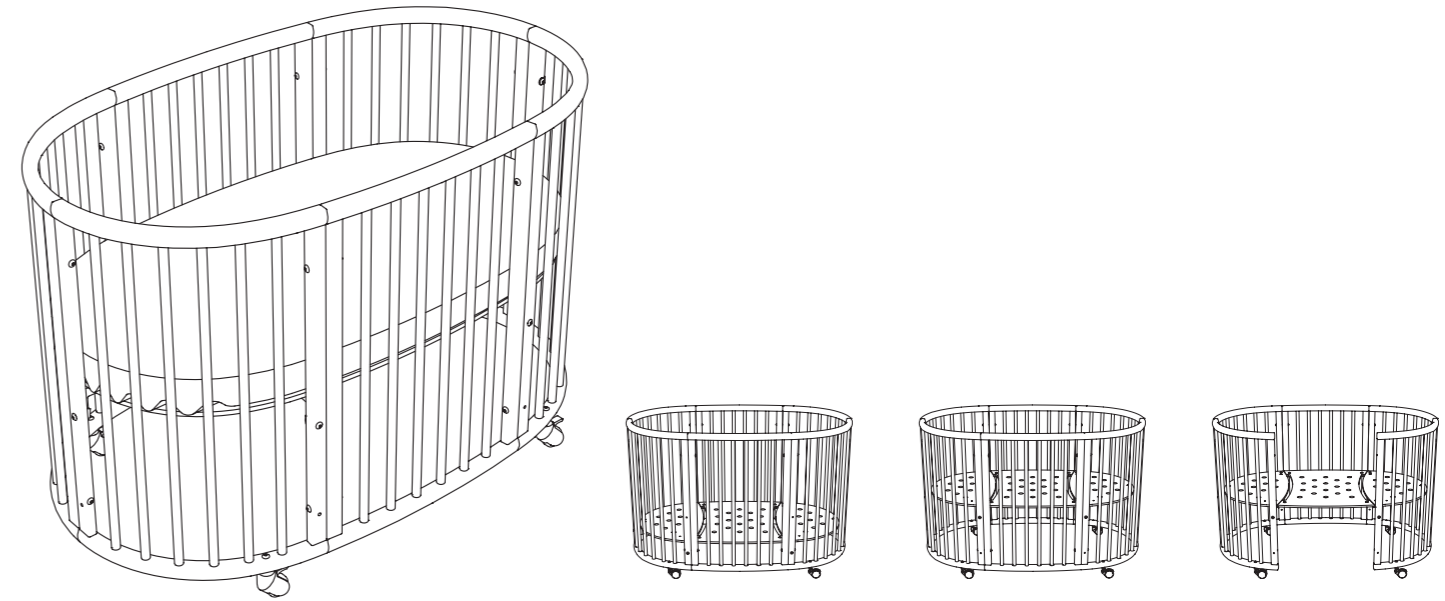
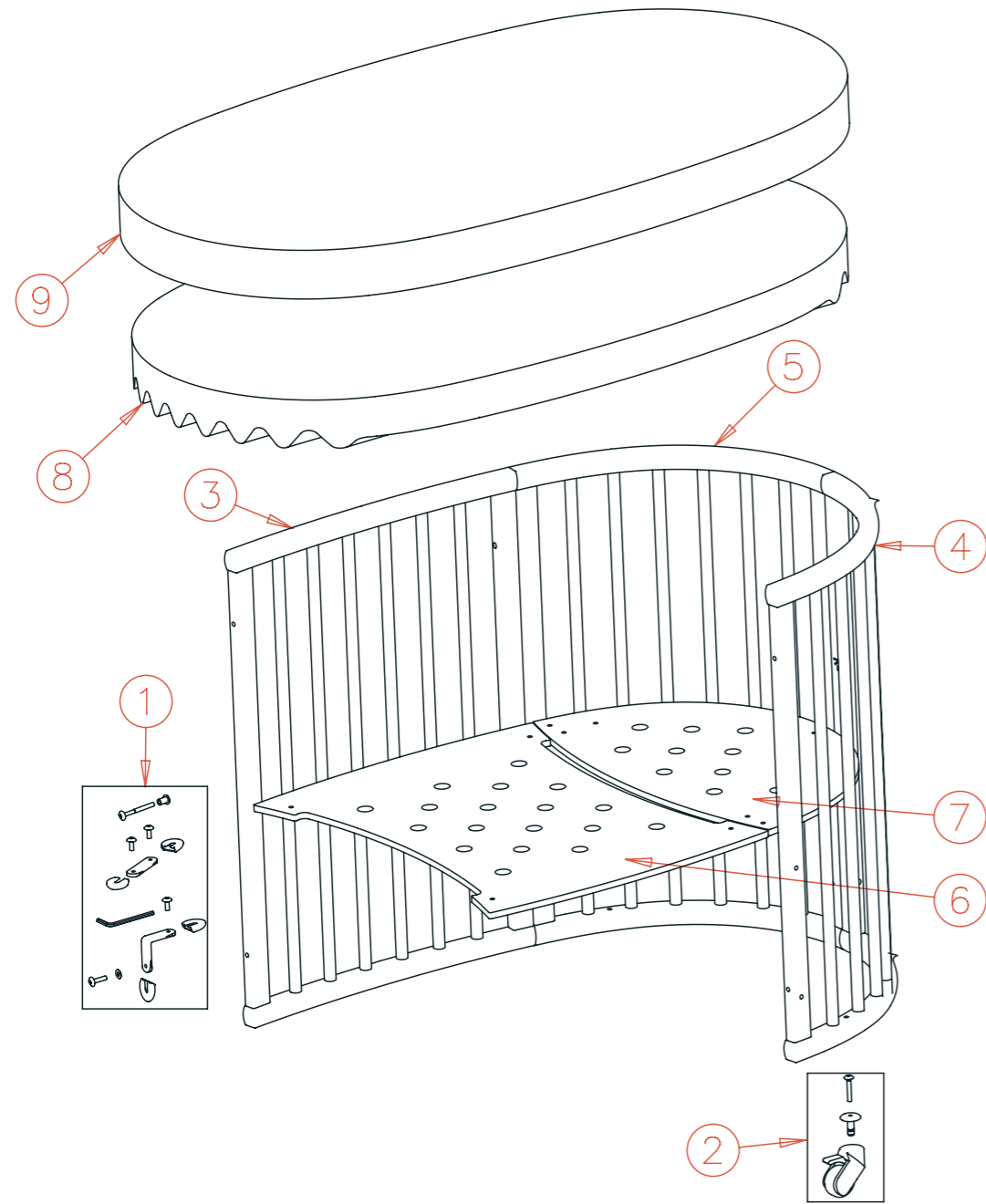

ITEM	QTY	NAME	PART NO.
	1	SLEEPi 03	660001
1	1	SLEEPi 03 Screw bag	002233
2	1	SLEEPi 03 Wheel screw bag	002235
3	2	SLEEPi 03 Middle section	002247
4	2	SLEEPi 03 End section R	002243
5	2	SLEEPi 03 End section L	0022396
6	1	SLEEPi 03 Plywood MID	002238
7	2	SLEEPi 03 Plywood END	002237
8	1	SLEEPi 03 Mattress	002232
9	1	SLEEPi 03 Mattress cover	002231

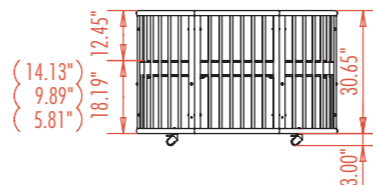
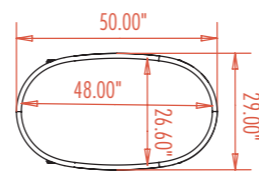

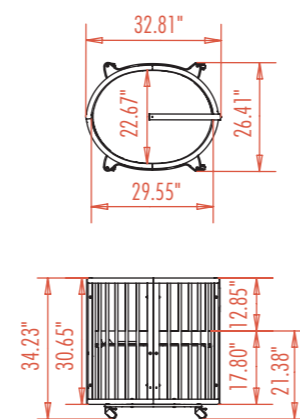
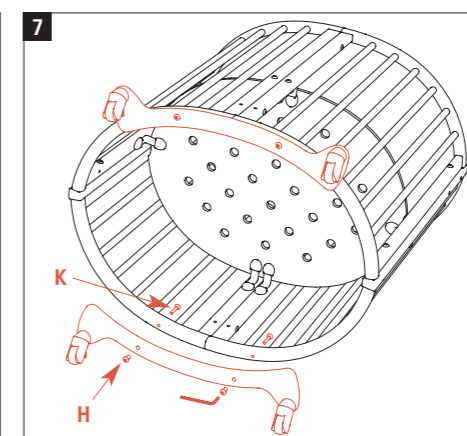
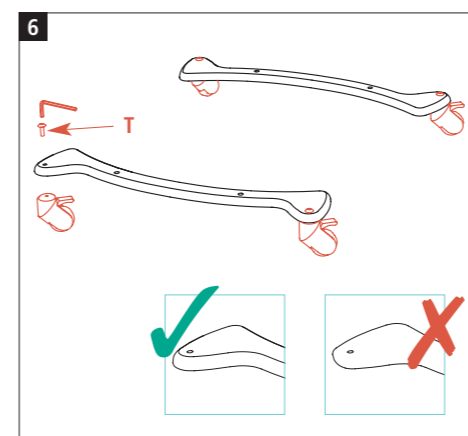
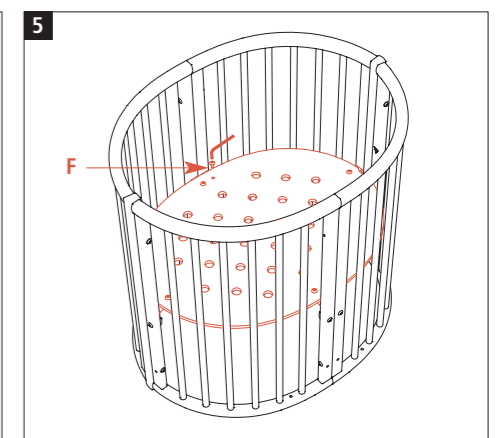
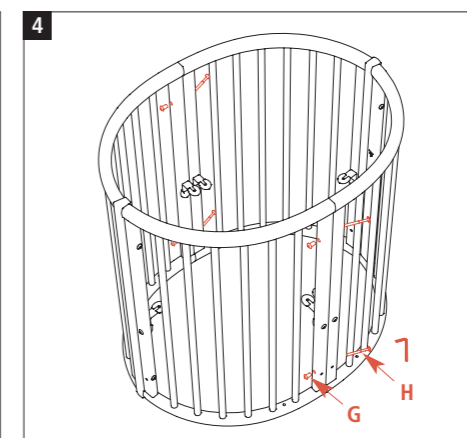
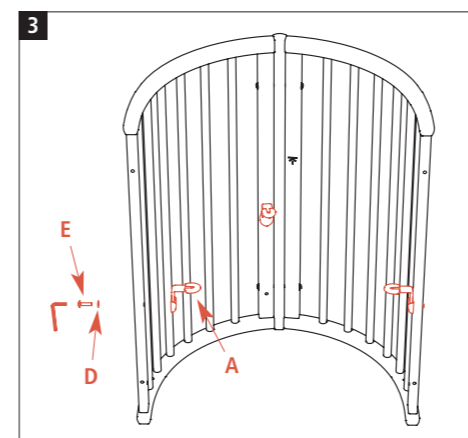
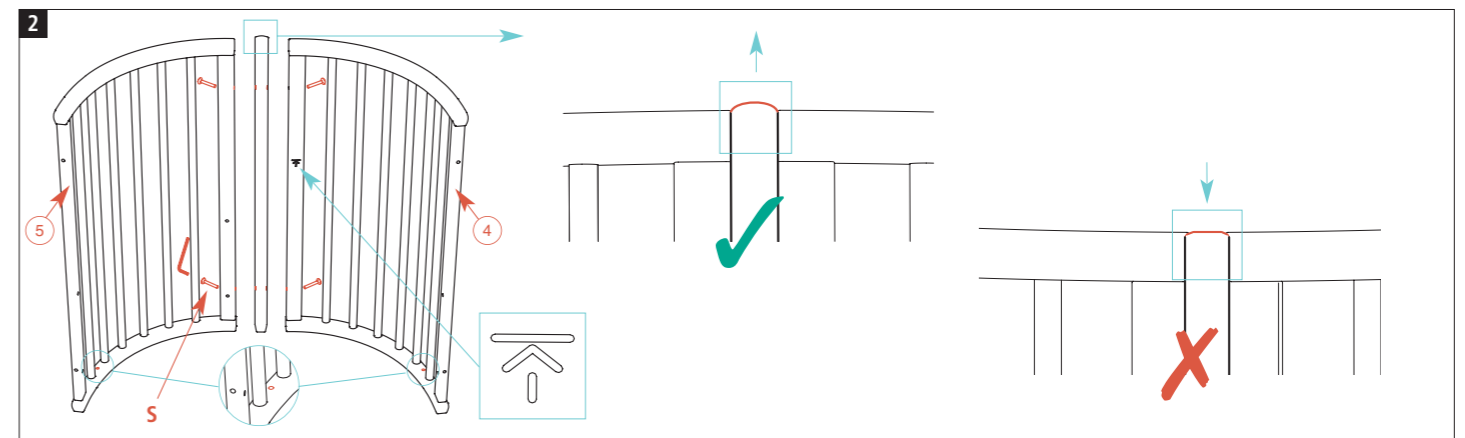
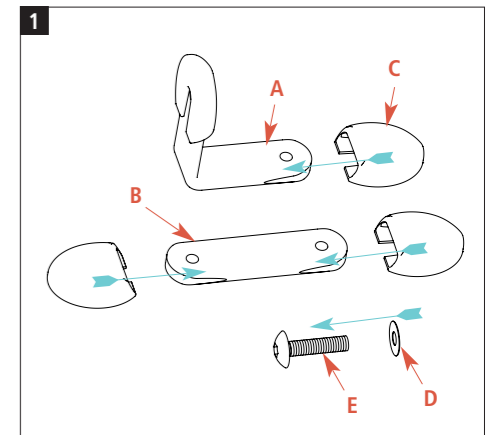
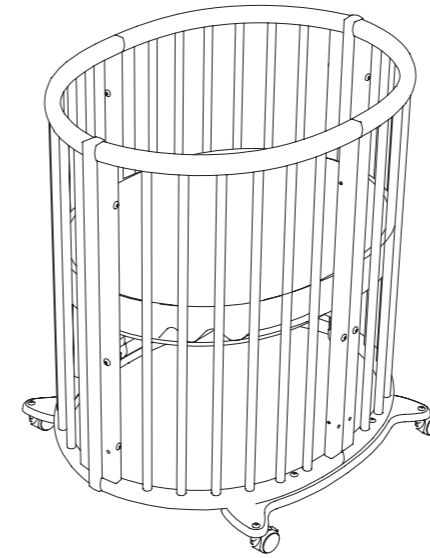
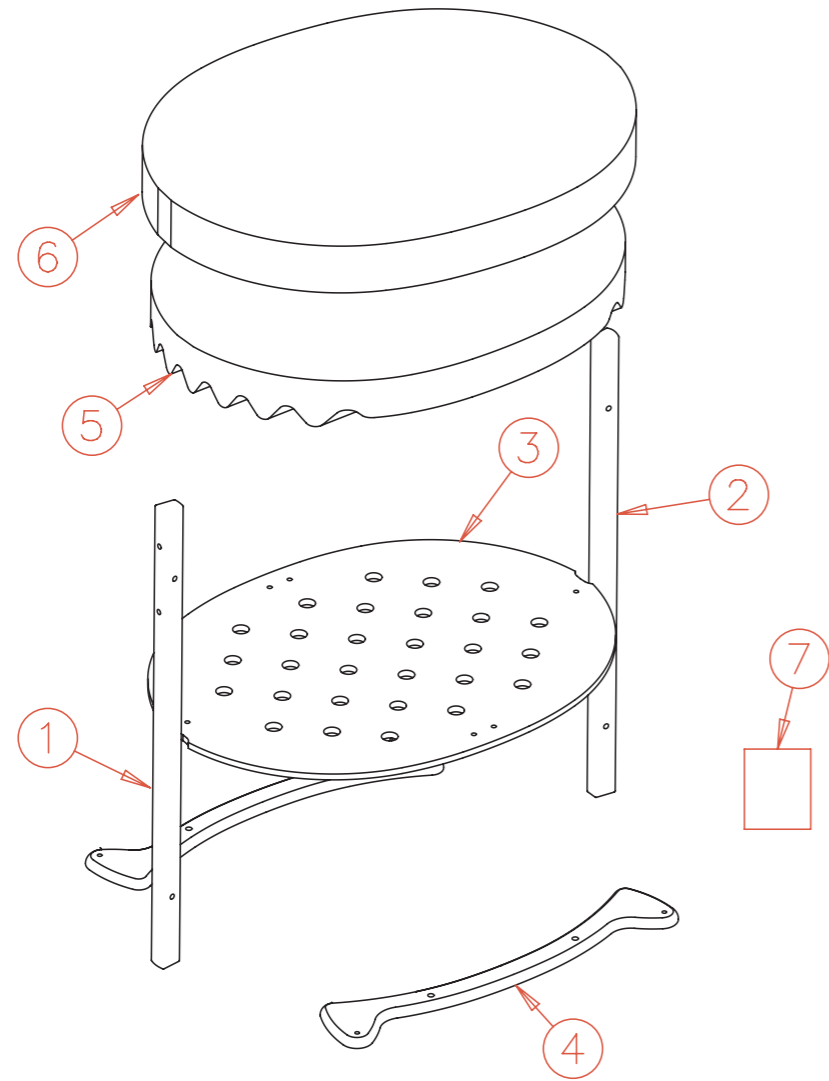

ITEM	QTY	NAME	PART NO.
	1	SLEEPI 03 Mini kit	661001
1	1	SLEEPI 03 Mini spacer	002228
2	1	SLEEPI 03 Mini spacer NH	002227
3	1	SLEEPI 03 Mini plywood	002226
4	2	SLEEPI 03 Mini wheel frame	002225
5	1	SLEEPI 03 Mini mattress	002223
6	1	SLEEPI 03 Mini mattress cover	002224
7	1	SLEEPI 03 Mini screw bag	002229

**Read all instructions BEFORE assembly and USE of crib.
KEEP INSTRUCTIONS FOR FUTURE USE.**

GENERAL INSTRUCTIONS

- Read these instructions carefully and follow them in detail to ensure that the safety features of the bassinet and crib are not compromised. Keep these instructions for later use. Save the Allen key for later use. Re-tighten all screws 2-3 weeks after assembly.
- When assembling the bassinet or crib do not tighten the screws until the whole unit is assembled. Doing this ensures you the easiest way to assemble.
- Make sure the bassinet or crib is placed on a level and stable surface. After assembly, check and tighten all fittings and screws. Loose screw connections or parts could lead to the baby trapping a body part, or clothing (e.g. strings, necklaces, ribbons for babies' dummies, etc.) which would pose a risk of strangulation.
- Make sure there are no loose parts in the bassinet or

crib which a child could swallow, as this could lead to suffocation or choking. Make sure there are no loose parts in the crib that could provide a foothold for your child.

- Never place the bassinet or crib by an open fire or source of strong heat such as electric bar fires, gas fires, etc. due to the risk of fire.
- Do not use the bassinet or crib if any parts are damaged or missing.
- Place the bassinet or crib in reasonable distance from curtains, blinds, heaters and power points.
- To ensure a safe environment for the child, check regularly, before placing the child in the bassinet or crib, that every component is properly and securely in place.

CLEANING AND MAINTENANCE

STOKKE MATTRESS*)

Ticking: Washable at 60°C (140°F). Stretch while wet. Do not tumble dry.

Foam: Can be heat treated in 100°C (212°F) and washed/flushed in boiling water. After a pee accident, the mattress should always be washed; pee is excellent growth media for fungi.

WOOD: Wipe with a clean damp cloth, wipe off excess of water. We do not recommend any use of detergent. Colours may change if they are exposed to the sun.

NORMAL USE: Always remove the bedlinen in the morning and let the bed and bedlinen "cool down" and dry up.

*) Not valid for other manufacturers – See own care-instructions.



WARNING

Failure to follow these warnings and instructions could result in serious injury or death.

WARNING



BASSINET

- **FALL HAZARD** – To help prevent falls, do not use this product when the infant begins to push up on hands and knees or has reached manufacturer's recommended maximum weight, whichever comes first.
- **SUFFOCATION HAZARD** – Infants can suffocate:
 - In gaps between an extra pad and side of the bassinet
 - On soft bedding
- **NEVER** add a mattress, pillow, comforter or padding. Use **ONLY** the pad provided by manufacturer.
- If a sheet is used with the pad, use only the one provided by the bassinet or cradle manufacturer or one specifically designed to fit the dimensions of the bassinet or cradle mattress.
- When a child is able to sit, kneel or to pull itself up, the cradle/bassinet shall not be used anymore for this child.
- Make sure that the distance from the mattress to the top of the bassinet is never less than 7.9". You will have no problems if the original mattress from STOKKE is used.
- Do not let other children play unsupervised near the bassinet.
- Make sure the bassinet is locked in a fixed position when a child is unsupervised in it.
- To reduce the risk of SIDS, pediatricians recommend healthy infants be placed on their backs to sleep, unless otherwise advised by your physician.

Do not use this cradle if the enclosed or attached instructions cannot be strictly adhered to. Do not use this cradle if the child is able to climb out unaided. Do not place cords, straps or similar items that could become wound around the child's neck in or near this cradle. The mattress used with this cradle should not be more than 8cm (3.1") thick and should be of such length and width that the gap between the mattress and the sides of the cradle is not more than 3cm (1.2") when the mattress is pushed into one corner of the cradle.

CRIB

- The crib, including side rails, must be fully erected prior to use.
- Suffocation Hazard – To help prevent suffocation from entrapment, use only mattress provided by the manufacturer. Never use additional mattress or padding.
- Strings can cause strangulation! **DO NOT** place items with a string around a child's neck such as hood strings or pacifier cords. **DO NOT** suspend strings over crib or attach strings to toys.
- Discontinue use of crib when child is able to climb out or reaches the height of 35".

- **DO NOT** place crib near window where cords from blinds or drapes may strangle a child.
- When child is able to pull to standing position, set mattress to lowest adjustment position and remove bumper pads, large toys, and other object that could serve as step for climbing out.
- Before each usage or assembly, inspect crib for damaged hardware, loose joints, missing parts or sharp edges. **DO NOT** use crib if any parts are missing or broken. Ask your dealer or write to STOKKE for replacement parts and instructional literature if needed. **DO NOT** substitute parts.
- Never use plastic shipping bags or other plastic film as mattress covers not sold and intended for that purpose. They can cause suffocation.
- If refinishing, use a non-toxic finish specified for children's products.
- **DO NOT** use a water mattress with this crib.
- The crib base height can be adjusted at all four basic heights. Make sure that the distance from the mattress to the top of the crib is never less than 11.8" in the highest position and 19.7" in the lowest position. This level is marked at the crib end (↑). You will have no problems if the original mattress from STOKKE is used.

- The lowest position of the crib base is always the safest. As soon as the baby can sit up or pull itself up, the crib base must be lowered.
- Make sure to keep medication, string, elastic, small toys or small items such as money out of reach from any position in the crib
- When your child can climb in and out of the bed by itself, you can consider removing one side of the bed and adjust the crib base to the upper position.

Do not use this crib if the enclosed or attached instructions cannot be strictly adhered to. Do not use this crib if the child is able to climb out unaided or is taller than 90cm (35"). Do not place cords, straps or similar items that could become wound around the child's neck in or near this crib. Ensure that the sides are properly latched or locked in place when the crib is occupied. The mattress used with this crib should not be more than 15cm (5.9") thick and should be of such length and width that the gap between the mattress and the sides of the crib is not more than 3cm (1.2") when the mattress is pushed into the corner of the crib.

Lire attentivement la notice avant d'assembler et d'utiliser le lit et la conserver dans un lieu approprié pour une utilisation ultérieure.

INSTRUCTIONS GÉNÉRALES

- Lire attentivement les instructions suivantes et s'y conformer dans les moindres détails pour s'assurer que les caractéristiques de sécurité du berceau et du lit d'enfant ne sont pas altérées. Conserver ces instructions ainsi que la clé à six pans pour un usage ultérieur. Resserrer toutes les vis 2 à 3 semaines après l'assemblage.
- Ne pas serrer à fond les vis du berceau ou du lit d'enfant en cours d'assemblage. N'y procéder qu'une fois l'unité entièrement montée, ce qui facilitera grandement l'assemblage.
- S'assurer que le berceau ou le lit d'enfant est placé sur une surface plane et stable. Une fois le montage terminé, vérifier et serrer toutes les pièces d'assemblage et les vis. Si des ferrures sont dévissées ou si d'autres éléments ont du jeu, l'enfant risque d'avoir un membre pris entre deux barreaux. De même, certains détails vestimentaires tels que cordonnets, ruban de tétine, chaîne de cou, etc. risquent de s'accrocher à une pièce desserrée et de provoquer la strangulation de l'enfant.

- Vérifier qu'aucun élément ne s'est détaché et n'est tombé dans le berceau ou le lit. L'enfant risquerait de le porter à la bouche et de s'étouffer en l'avalant. S'assurer qu'aucun élément sur lequel l'enfant puisse monter ou prendre appui ne se trouve dans le lit.
- Ne jamais placer le berceau ou le lit à proximité d'un feu ouvert ou d'une source de chaleur telle que chauffage électrique à résistance, réchaud à gaz, etc. en raison des risques d'incendie qu'ils présentent.
- Ne pas utiliser le berceau ou le lit si des pièces sont endommagées ou manquantes.
- Placer le berceau ou le lit à bonne distance des rideaux, stores, éléments de chauffage et sources de courant afin que ceux-ci soient hors de portée de l'enfant.
- Pour assurer la sécurité de l'enfant, ne jamais le déposer dans son berceau ou dans son lit sans avoir vérifié que tous les éléments du berceau ou du lit sont en place et solidement fixés.

ENTRETIEN ET MAINTENANCE

du MATELAS STOKKE SLEEPI*)

La toile à matelas : lavable à 60°C (140°F). Étirer pendant que la toile est encore humide. Ne pas sécher au sèche-linge.

La mousse synthétique : peut être traitée à 100°C (212°F) et lavée/rincée à l'eau bouillante. Toujours laver le matelas lorsqu'il a été souillé par de l'urine, celle-ci favorisant le développement des moisissures.

Le bois : nettoyer avec un linge propre humide, puis absorber l'excédent d'humidité avec un chiffon sec. Ne pas utiliser de détergent. Noter que les couleurs peuvent être altérées par une exposition prolongée au soleil.

L'entretien quotidien : retirer le linge de literie tous les matins ; laisser le lit et le linge s'aérer et sécher.

*) N'est pas valable pour d'autres fabricants – Voir les instructions qui leur sont propres.



AVERTISSEMENT

LE BERCEAU

- RISQUE DE CHUTE – Pour aider à prévenir les chutes, ne pas utiliser ce produit lorsque l'enfant commence à se mettre à quatre pattes ou dès qu'il a atteint le poids maximum recommandé par le fabricant.
- RISQUE DE SUFFOCATION – L'enfant peut suffoquer :
 - s'il est pris entre une garniture supplémentaire et la paroi du berceau,
 - s'il repose sur un matériel de couchage trop mou.
- NE JAMAIS ajouter de matelas, d'oreiller, d'édredon ou de garniture. Utiliser EXCLUSIVEMENT la garniture fournie par le fabricant.
- Si la garniture s'utilise avec une housse, n'utiliser que celle fournie par le fabricant du berceau/de la nacelle ou une housse uniquement conçue pour les dimensions du matelas du berceau/de la nacelle.
- Lorsque l'enfant est capable de s'asseoir, de s'agenouiller ou de se hisser sur ses jambes par ses propres moyens, cesser d'utiliser le berceau/la nacelle.
- S'assurer que la distance entre le matelas et la partie supérieure du berceau n'est jamais inférieure à 20 cm (7.9"). L'utilisation d'un matelas d'origine STOKKE évite ce type de problème.
- Ne jamais laisser d'autres enfants jouer autour du berceau sans surveillance.
- S'assurer que les roues du berceau soient correctement verrouillées lorsque l'enfant est dans son berceau.
- Pour réduire le risque de mort subite des nourrissons, les pédiatres recommandent de mettre sur le dos ceux qui sont en bonne santé pour dormir, sauf en cas d'avis contraire de votre pédiatre.

Le non-respect de ces mises en garde et directives est susceptible de causer des dommages corporels graves ou d'entraîner la mort.

Ne pas utiliser ce berceau si les instructions figurant dans la notice ne peuvent être scrupuleusement respectées. Ne pas l'utiliser non plus si l'enfant est capable de grimper sans aide pour en sortir. Cordons, sangles ou autres objets similaires qui risqueraient de s'enrouler autour du cou de l'enfant ne doivent pas être déposés dans le berceau ou à proximité. L'épaisseur du matelas utilisé avec ce berceau ne doit pas excéder 8 cm (3.1"). Sa longueur et sa largeur doivent être telles que l'espace entre le matelas et les parois du berceau n'excède pas 3 cm (1.2") lorsque le matelas est poussé dans un coin du berceau.

LE LIT D'ENFANT

- Le lit, barrières latérales comprises, doit être entièrement monté avant utilisation.
- RISQUE DE SUFFOCATION – Pour prévenir tout risque de suffocation au cas où l'enfant serait pris au piège dans son matériel de couchage, n'utiliser que des matelas de fabrication STOKKE. Ne jamais utiliser de matelas ou de garniture supplémentaire.
- Les cordons, cordonnets ou rubans peuvent être cause de strangulation ! NE PAS attacher de cordon/cordonnet à sucette autoour de la tête/cou de l'enfant. NE PAS suspendre d'objets au-dessus du lit. NE PAS attacher de jouets aux barrières du lit.
- Abandonner l'utilisation du berceau lorsque l'enfant est capable de se redresser seul et d'en sortir, ou dès qu'il a atteint la taille de 90 cm (35").

- NE PAS placer le lit près d'une fenêtre ; l'enfant risque de s'étrangler en jouant avec les cordons des stores ou des rideaux.
- Lorsque l'enfant est capable de se mettre debout par ses propres moyens, régler le matelas sur la position la plus basse et retirer le tour de lit, les jouets de grande taille, et tout autre objet qui pourrait lui servir pour sortir de son lit.
- Une fois le lit monté et en d'utilisation, vérifier fréquemment l'état des différentes parties, resserrer les ferrures ayant pris du jeu et remplacer les éléments endommagés, manquants ou présentant des aspérités/bords tranchants. NE PAS utiliser le lit si des pièces sont cassées ou font défaut. Pour obtenir des pièces de rechange ou, si nécessaire, des notices de montage, s'adresser à son fournisseur habituel ou écrire à STOKKE. NE PAS utiliser de pièces autres que celles d'origine.
- Pour prévenir tout risque d'étouffement, ne jamais utiliser de sac en plastique ou autre film analogue en guise d'âlèse, pour en recouvrir le matelas, à moins qu'il ne soit spécifiquement vendu à cet usage.
- Si les boiseries du lit ont besoin d'être rafraîchies, utiliser un produit non toxique, spécialement destiné au mobilier pour enfants
- NE PAS utiliser de matelas à eau avec ce lit.
- La hauteur de la base du berceau est réglable sur 4 niveaux. S'assurer que la distance du matelas au bord supérieur du berceau n'est jamais inférieure de 30 cm (11.8") au niveau de réglage le plus élevé, et de 50 cm

AVERTISSEMENT



(19.7") au niveau le plus bas. Ces niveaux sont indiqués aux extrémités du lit (↑). L'utilisation d'un matelas de fabrication STOKKE évite ce type de problème.

- La plus basse position de la base du lit assure une sécurité optimale. Dès que le bébé peut s'asseoir ou se redresser par ses propres moyens, la base du lit doit être abaissée.
- Tenir hors de la portée de l'enfant médicament, cordon, élastique, petits jouets et autres menus objets n'étant pas appropriés à son âge (comme des pièces de monnaie).
- Lorsque l'enfant monte et descend seul du lit, retirer l'une des deux barrières latérales et régler la base en position supérieure.

Ne pas utiliser ce berceau si les instructions figurant dans la notice ne peuvent être scrupuleusement respectées. Ne pas l'utiliser non plus si l'enfant est capable de grimper sans aide pour en sortir ou s'il a atteint une taille supérieure à 90 cm (35"). Cordons, sangles ou autres objets similaires qui risqueraient de s'enrouler autour du cou de l'enfant ne doivent pas être déposés dans le berceau ou à proximité. Si l'enfant se trouve dans le berceau, vérifier que les barrières latérales sont correctement enclenchées ou verrouillées. La hauteur du matelas utilisé avec ce berceau ne doit pas excéder 15 cm (5.9"). Sa longueur et sa largeur doivent être telles que l'espace entre le matelas et les parois du berceau n'excède pas 3 cm (1.2") lorsque le matelas est poussé dans un coin du berceau.

**Lea todas las instrucciones ANTES de armar y USAR la cuna.
GUARDE LAS INSTRUCCIONES PARA SU FUTURA REFERENCIA**

INSTRUCCIONES GENERALES

- Lea y siga con cuidado todas las instrucciones y siga minuciosamente sus indicaciones a fines de asegurar el uso seguro del moisés y la cuna. Guarde las instrucciones para su futura referencia. Consérvela para uso futuro y guarde también la llave hexagonal (Allen). Apriete todos los tornillos a las 2 ó 3 semanas de uso.
- Al armar el moisés o la cuna se recomienda no apretar completamente los tornillos antes de estar acoplados todos los componentes. Es la forma más simple de hacer el montaje.
- Coloque el moisés o la cuna sobre una superficie plana y estable. Después del montaje, controle y apriete bien todos los herrajes y tornillos. El niño podría quedar atrapado en los componentes mal atornillados que queden sueltos. Además, ciertos detalles y accesorios de ropa (por ejemplo cordones, lazos, el cordel del chupete, etc.) pueden trabarse en los herrajes y estrangular al niño.

- Cuide también de que no queden en el moisés o la cuna piezas sueltas con las que el niño pueda estrangularse o asfixiarse, si se las traga. Cuide asimismo de no dejar en la cuna componentes sobre los que el niño pueda ponerse de pie.
- No instale nunca el moisés o la cuna en la proximidad de un fuego abierto, ni de ninguna otra fuente de calor como pueda ser una estufa, una hornilla o un aparato de gas, por ejemplo, dado el riesgo de incendio que tal implica.
- No use el moisés o la cuna si tiene piezas defectuosas o si le falta alguna pieza.
- Coloque el moisés o la cuna a prudente distancia de las cortinas, las persianas, la calefacción y las tomas de corriente.
- Para garantizar la seguridad del entorno del niño verifique frecuentemente antes de colocarlo en el moisés o la cuna que todos los componentes están perfectamente fijados en su sitio.

LIMPIEZA Y MANTENIMIENTO

COLCHÓN STOKKE SLEEPI*)

Tela de colchones: Lavable a 60°C (140°F) Estírela mientras esté mojada. No use secadora.

Espuma: Puede ser tratada con calor hasta la temperatura de 100°C (212°F). Lavable/enjuagable en agua en ebullición. Lave el colchón cada vez que el niño haga pipí en la cuna dado que la orina es un excelente caldo de cultivo para hongos.

Componentes de madera: Limpiar con un trapo limpio y húmedo, secar bien después. No se recomienda el uso de detergentes. el uso de detergente. La exposición al sol puede decolorar la madera.

Uso diario: Quite las sábanas todos los días por la mañana y permita que la ropa de cama y el colchón se aireen.

*) No es válido para otros fabricantes – Ver sus propias indicaciones para el mantenimiento del producto.



ADVERTENCIA

MOISÉS

- PELIGRO DE CAIDAS – Para ayudar a prevenir caídas, no use este producto cuando el niño consiga sostenerse sobre las rodillas y las manos, o una vez alcance el peso recomendado por el fabricante, cualquiera que sea el primero de ambos casos.
- RIESGO DE ASFIXIA – Los niños pueden asfixiarse:
 - Si queda un espacio entre un colchoncillo adicional
 - En la ropa de cama blanda
- NO AÑADIR NUNCA un colchón, una almohada, un edredón ni un cubrecolchón. Usar SOLO el cubrecolchón suministrado por el fabricante.
- Si usa una sábana con el cubrecolchón, use sólo la suministrada por el fabricante del moisés o la cuna, o bien una sábana especialmente diseñada para las dimensiones del colchón.
- Una vez el niño pueda sentarse, arrodillarse o ponerse de pie por sí mismo, el niño ya no deberá usar más el moisés/la cuna.
- Cuide de que la distancia del colchón al borde superior del moisés no sea inferior a 20 cm. (7.9"). Este problema se resuelve adquiriendo el colchón original de STOKKE.
- Nunca permita que otros niños jueguen solos cerca del moisés.
- Antes de dejar al niño solo en el moisés, compruebe que las ruedas estén en posición fija (con el freno echado).
- Para reducir el riesgo de SMSL, los pediatras recomiendan acostar boca arriba a los bebés sanos, salvo que haya una expresa indicación médica.

La omisión en seguir estas advertencias e instrucciones puede dar lugar a lesión grave o muerte

No use esta cuna a menos que siga minuciosamente las indicaciones que se adjuntan. Si el niño se puede bajar por sí solo, no use la cuna. No coloque cordones, tirantes u objetos similares dentro/cerca de la cuna ya que podrían enrollarse al niño por el cuello. El colchón que se ha de usar con esta cuna tendrá un espesor máximo de 8 cm (3.1") y encajará de modo que no queden más de 3 cm (1.2") entre el colchón y el borde interior de la cuna.

CUNA INFANTIL

- Antes de usarla, arme toda la cuna, inclusive los barrotes laterales.
- Peligro de asfixia – Para evitar el peligro de asfixia por quedar atrapado, use solamente el colchón suministrado por el fabricante. No use nunca colchones ni acolchado de protección adicionales.
- ¡Los cordeles pueden causar el estrangulamiento del niño! NO coloque artículos con cordón alrededor de su cuello, tales como cordones de una capucha o de chupetes. NO suspenda cordeles sobre la cuna, ni ate cuerdas a los juguetes.
- Deje de usar la cuna cuando el niño sea capaz de bajarse de ella por sí solo o cuando su talla sea de 90 cm (35").

- No coloque la cuna cerca de ventanas donde cordones de las persianas o cortinas pudieran estrangular al niño.
- Cuando el niño sea capaz de ponerse de pie por sí mismo, coloque el colchón en la posición más baja de la base y quite el acolchado de protección, los juguetes grandes y otros objetos que puedan servir de escalón para salirse de la cuna.
- Antes de armarla y usarla, inspeccione la cuna para determinar si hay herrajes dañados, uniones flojas, piezas que faltan o bordes filosos. NO use la cuna si falta o está dañada alguna pieza. Pida a su distribuidor o escriba a STOKKE pidiendo piezas de repuesto o notas de utilización, de ser necesario. NO sustituya las piezas.
- Nunca use bolsas plásticas o envolturas transparentes para cubrir el colchón. Estas podrían asfixiar al niño Use solamente artículos que se venden con ese propósito.
- Si vuelve a dar un acabado a la cuna, utilice un producto no tóxico, especial para artículos infantiles.
- No use colchón de agua en esta cuna.
- La altura de la base de la cuna es regulable a cuatro alturas distintas. Cuide de que la distancia entre el colchón y el borde superior de la cuna sea como mínimo de 30 cm (11.8") en la posición más alta y de 50 cm (19.7") en la posición más baja. Este nivel se indica con una marca en el extremo posterior de la cuna (↑). El problema se resuelve adquiriendo el colchón original de STOKKE.

ADVERTENCIA



- La posición más baja de la base es siempre la más segura. En cuanto el niño logre sentarse o ponerse de pie solo en la cuna, habrá que bajar la base.
- Asegúrese de mantener medicinas, cordones, elásticos, juguetes pequeños u otros objetos, tales como monedas, fuera del alcance del niño desde cualquier posición en la cuna.
- Una vez su niño pueda subirse a y bajarse de la cuna solo, Ud. podrá considerar retirar una barandilla lateral y ajustar la altura de la base de la cuna en la posición más alta.

No use esta cuna a menos que siga minuciosamente las indicaciones que se adjuntan. Si el niño se puede bajar por sí solo, no use la cuna, o si mide más de 90 cm (35"). No coloque cordones, tirantes u objetos similares dentro/cerca de la cuna ya que podrían enrollarse al niño por el cuello. El colchón que se ha de usar con esta cuna tendrá un espesor máximo de 15 cm (5.9") y encajará de modo que no queden más de 3 cm (1.2") entre el colchón y las barandillas laterales de la cuna.



STOKKE®

STOKKE, LLC

Phone: 877.978.6553

Internet: www.stokkeusa.com

Email: info-usa@stokke.com