

Homeowners Guide

Mirrored Cabinets

K-3092, K-3093

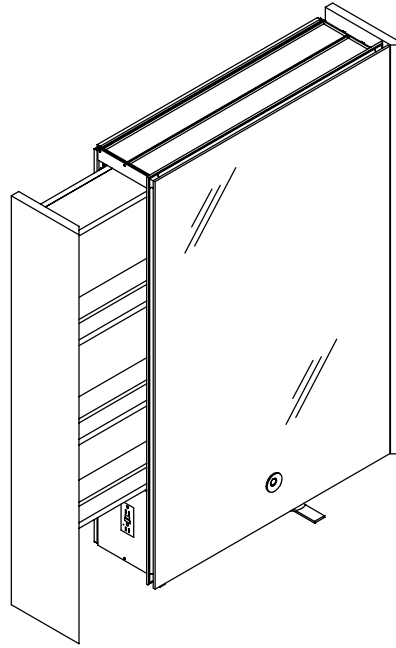

Français, Page 10
Español, Página 16

THE BOLD LOOK
OF **KOHLER**®

SAVE THESE INSTRUCTIONS

 **CAUTION: Risk of personal injury and product damage.** Mirror cabinets are very heavy. It is recommended that cabinets be lifted with assistance.

 **CAUTION: Risk of personal injury and product damage.** When installing cabinets with Laminar flow faucet, do not stand directly in front of faucet when turning on supplies. Air may be trapped in lines.

Table of Contents

Thank You	2
Care and Cleaning	2
Your Kohler Product	3
Faucet Cartridge Cleaning or Replacement	4
Limited One-Year Warranty - U.S.A. and Canada ...	4
Limited Lifetime Warranty - U.S.A. and Canada ...	5
One-Year Warranty - Mexico	6
One-Year Faucet Warranty - Mexico	7
Service Parts	8

Thank You For Choosing Kohler Company

Thank you for choosing The Bold Look of Kohler. Kohler craftsmanship offers you a rare combination of proven performance and graceful sophistication that will satisfy you for years to come. The dependability and beauty of your new Kohler product will surpass your highest expectations. We're very proud of our products here at Kohler Company, and we know you will be too.

Please take a few minutes to study this Homeowners Guide before you use your new Kohler product. Pay special attention to the Care and Cleaning instructions on this page.

All information in this manual is based upon the latest product information available at the time of publication. At Kohler, we constantly strive to improve the quality of our products. We therefore reserve the right to make changes in product characteristics, packaging, or availability at any time without notice.

Care and Cleaning Instructions

Cleaning Your Mirrored Cabinet

Use a quality glass cleaner and a clean cloth to clean the mirror surface. Carefully follow the glass cleaner manufacturer's instructions. Do not allow glass cleaners to remain in contact with glass, wood, or mirrored surfaces for a prolonged period of time. Mirrors can be damaged by ammonia or vinegar based cleaning agents.

Cleaning Veneered Hardwood Surfaces

One of the advantages of veneered hardwood is the ease of cleaning. As with any smooth surface, **AVOID THE USE OF ABRASIVE CLEANERS** as they will scratch the surface.

To keep the finish of your wood surfaces pristine, protect them from direct sunlight and keep away from heat sources. Dust regularly with a cloth dampened with water, always rubbing in the direction of the wood grain. For spills use a mild non-alkaline soap solution, then use clear water to wipe the surface clean. Keep all solvents, alcohol, nail polish, and polish remover from coming in contact with your wood surfaces and avoid oily waxes or polishes.

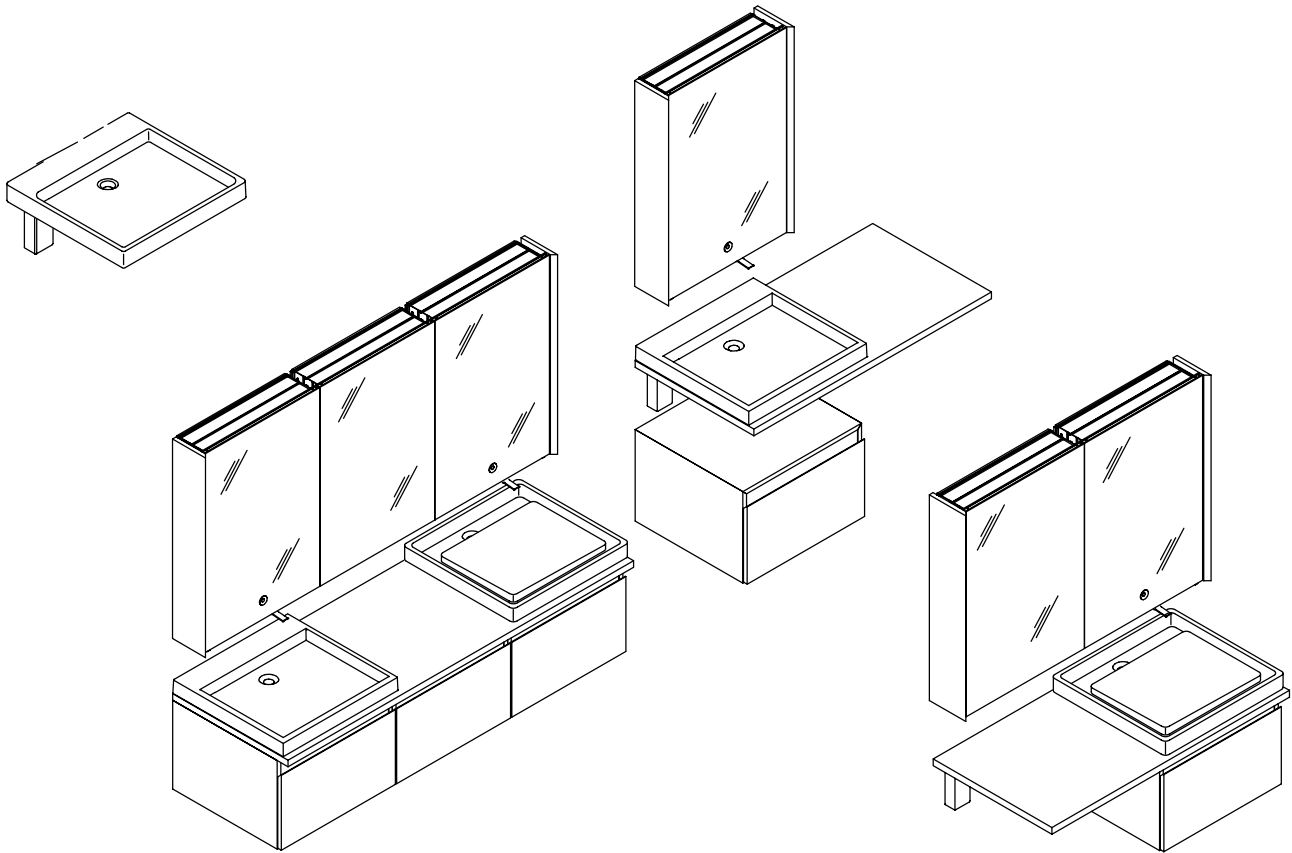

Your Kohler Product

Your furniture, countertops and lavatories are designed to be functional and attractive, as well as adaptive to your room and wall space. The components can be arranged into various combinations to complement your style. Some examples are illustrated above. The components consist of one or more of the following:

- **Mirrored Cabinet** - may house a fountain-action Laminar faucet that projects a flume of water into a lavatory. Cabinets are available with slide-out side shelving, swinging front doors, stationary faucet component access doors, electrical outlets, and/or adjustable shelving, and may be joined together in the combination that best suits your needs.
- **Wall-Mounted Cabinet and Vanity** - under-counter or stand-alone cabinets and vanities are designed to hang suspended above the floor. Cabinets and vanities are made of hardwood veneers and come equipped with storage drawers on high quality slides.
- **Natural Lavastone Countertop** - natural, dense lavastone originating in France. The natural grey surface features variations, markings and quartz deposits that make each piece unique. Countertops are bracketed to the wall or supported by wall-mounted cabinets and vanities.
- **Above-Counter Lavatory** - available as a wet surface or wading basin with an optional open or closed-bottom porcelain hand basin. Fireclay lavatory may be positioned on wall-mounted brackets, a wall-mounted vanity, or a lavastone countertop.

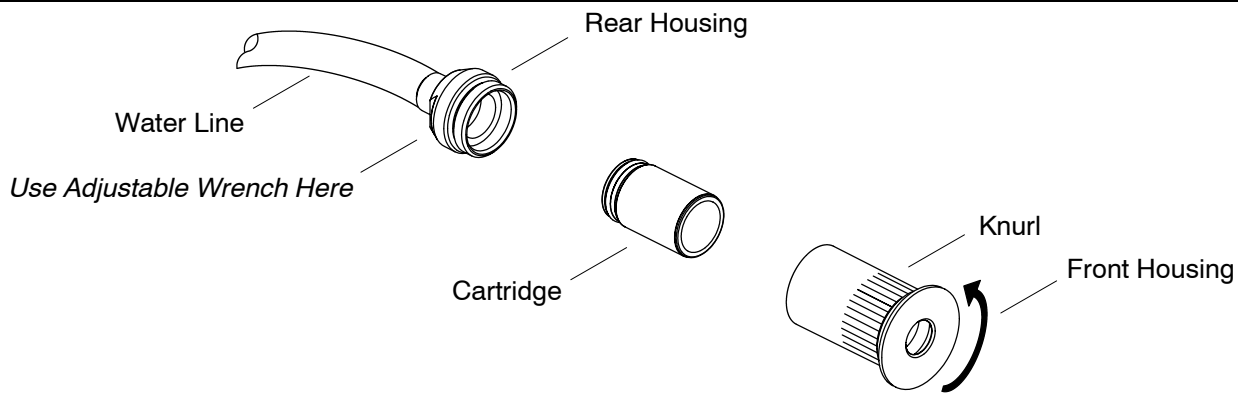

Faucet Cartridge Cleaning or Replacement

- The cartridge in the faucet may require periodic removal for cleaning or replacement.
- Servicing requires an adjustable wrench.
- Push the back of the Laminar spout assembly forward to slide it out of the front of the mirror. To avoid damage to the mirror be careful not to push the spout completely out of the mirror without supporting it as it slides forward.
- Use an adjustable wrench to loosen the two halves of the spout assembly. Place wrench on rear part of the assembly, hold onto the knurl on the front housing, and turn counterclockwise. Do not disconnect the water line on the back of the spout assembly. A small amount of water will still be in the hose and cartridge area.
- Remove the old cartridge and discard. Replace with a new Kohler cartridge.
- Re-assemble the spout body. Make sure there is no gap between the front and rear housings.
- Re-install the spout in the mirror by sliding the spout assembly back through the mounting hole until it rests tightly against the mirror. Be careful not to hit the mirror with any metal objects.
- Close the door while making sure the hoses do not kink when they are tucked into the lower compartment.

Limited One-Year Warranty - USA and Canada

Kohler plumbing fixtures and fittings are warranted free of manufacturing defects.

Kohler Co. or Kohler Ltd. will, at its election, repair, replace, or make appropriate adjustment where Kohler Co. or Kohler Ltd. inspection discloses any such defects occurring in normal usage within one year after installation.

Kohler Co. and Kohler Ltd. are not responsible for installation or removal costs.

To obtain warranty service, contact Kohler Co. or Kohler Ltd. either through your Dealer or Plumbing Contractor, or by writing directly to the following address, or by calling **1-800-4-KOHLER** from within the U.S.A. or **1-800-964-5590** from within Canada.

United States Residents:

Kohler Co., Customer Service Dept., 444 Highland Drive, Kohler, Wisconsin, 53044, U.S.A.

Canada Residents:

Kohler Ltd., Customer Service Dept., 107 Woodbine Downs Blvd., Unit 12, Etobicoke, Ontario, Canada, M9W 6Y1.

Implied warranties, including that of merchantability or fitness for a particular purpose, are expressly limited in duration to the duration of this warranty. Kohler Co. and Kohler Ltd. disclaim any liability for special, incidental, or consequential damages.

Some states/provinces do not allow limitations on how long an implied warranty lasts or the exclusion or limitation of special, incidental, or consequential damages, so these limitations and exclusions may not apply to you. This warranty gives you specific legal rights. You may also have other rights which vary from state/province to state/province.

This limited warranty provides specific legal rights as they apply within the U.S.A. and Canada, and other rights may be available, but may vary from country to country.

This is our exclusive written warranty.

KOHLER CO., KOHLER, WISCONSIN 53044 U.S.A.

KOHLER LTD., ETOBICOKE, ONTARIO M9W 6Y1

Lifetime Limited Warranty - USA and Canada

Kohler Co. warrants its faucets manufactured after January 1, 1997, to be leak and drip free during normal residential use for as long as the original consumer purchaser owns his/her home.* If the faucet should leak or drip during normal use, Kohler will, free of charge, mail to the purchaser the cartridge necessary to put the faucet in good working condition.

Kohler also warrants all other aspects of the faucet, except gold finish, to be free of defects in material and workmanship during normal residential use for as long as the original consumer purchaser owns his/her own home. If a defect is found in normal residential use, Kohler Co. will, at its election, repair, provide a replacement part or product, or make appropriate adjustment. Damage to a product caused by accident, misuse, or abuse is not covered by this warranty. Proof of purchase (original sales receipt) must be provided to Kohler with all warranty claims. Kohler Co. is not responsible for labor charges, installation, or other consequential costs. In no event shall the liability of Kohler exceed the purchase price of the faucet.

If the faucet is used commercially, Kohler warrants the faucet to be free from defects in material and workmanship for one (1) year from the date the product is installed, with all other terms of this warranty applying except duration.

If you believe that you have a warranty claim, contact Kohler Co., either through your Dealer, Plumbing Contractor, Home Center or E-tailer, or by writing: Kohler Co., Attn.: Customer Service Department, 444 Highland Drive, Kohler, WI 53044, USA. Please be sure to provide all pertinent information regarding your claim, including a complete description of the problem, the product, model number, color, finish, the date the product was purchased and from whom the product was purchased. Also include your original invoice. For other information, or to obtain the name and address of the service and repair facility nearest you, call 1-800-4-KOHLER from within the USA, 1-800-964-5590 from within Canada and 001-877-680-1310 from within Mexico.

The foregoing warranties are in lieu of all other warranties, express or implied, including but not limited to the implied warranties of merchantability and fitness for a particular purpose.

Seller disclaims any liability for special, incidental or consequential damages. Some states/provinces do not allow limitations of how long an implied warranty lasts or the exclusion or limitation of such damages, so these limitations and exclusions may not apply to you. This warranty gives the consumer specific legal rights. You may also have other rights that vary from state/province to state/province. This warranty is to the original consumer purchaser only, and excludes product damage due to installation error, product abuse, or product misuse, whether performed by a contractor, service company, or the consumer.

This is our exclusive written warranty.

*Trend® faucets, MasterShower™ Tower, polished gold finish, all items within the "Fixture Related" section of the KOHLER Faucets Price Book, drains, Duostrainer® sink strainers, soap/lotion dispensers and faucets used in commercial settings are covered by Kohler's one-year limited warranty.

One-Year Warranty - Mexico

KOHLER CO.

It is recommended that at the time of purchase, you verify that all accessories and components are complete in this package.

This Kohler product is warranted to be free of defects in material and workmanship for one (1) year from the date of purchase as shown on the invoice or receipt.

1. Kohler Co. will only service its commercialized products through its authorized distributors.
2. To obtain warranty service, please present the invoice and corresponding warranty.
3. Through its authorized distributors, Kohler Co. promises to repair the defective product or provide a new replacement or an equivalent model (in those cases that the model has been discontinued) when the product is beyond repair, without any charge to the consumer.
4. The time of repair will not exceed six (6) weeks commencing on the date the product is received.
5. It is recommended that the consumer save the invoice or receipt as additional protection, as it may substitute the warranty in the case that there is a discrepancy in the validity of the warranty.

EXCEPTIONS & RESTRICTIONS

The Warranty will not be valid in the following cases:

1. When the product is not operated in accordance with the instructions concerning use and operation set forth in the owner's manual or installation instructions, and when the recommendations and warnings included are not observed.
2. When the product has been modified or dismantled partially or totally; or has been used in a negligent fashion and as a consequence has suffered damages attributable to the consumer, individual, or hardware not authorized by Kohler Co.
3. This warranty does not cover the damages as a result of disaster such as fire or acts of God, including flooding, earthquake, or electric storms, etc.

To obtain a list of distributors in your area where you can exercise your rights under this warranty, please call 001-877-680-1310.

KOHLER CO., KOHLER, WI 53044 U.S.A.

IMPORTER:

INTERNACIONAL DE CERÁMICA, S.A. DE C.V.

AV. CARLOS PACHECO NO. 7200

CHIHUAHUA, CHIH., MEXICO C.P. 31060

Faucet One-Year Warranty - Mexico

KOHLER CO.

At the time of purchase, we recommend you check the contents of the box to see that it is complete.

Kohler Co. warrants its faucets for a term of one year, and more than one year, as long as the original consumer purchaser owns his/her home. If the faucet is used commercially, Kohler warrants the product just for one year term.

Kohler Co. warrants its faucet accessories and fittings for a term of one year.

Kohler warrants leak, drip, and all other aspects of the faucet and faucet accessories, except gold finish, to be free of defects in material and workmanship during normal use.

The term of this warranty will commence on the date the product is delivered to the consumer.

If you believe that you have a warranty claim, it is important to consider the following:

1. Kohler Co. will only service its commercialized product through its authorized distributors.
2. To obtain warranty service, please present the warranty and the corresponding product at the time of the claim.
3. Kohler, through its distributors, will at its election, repair, provide a replacement part or product, or make appropriate adjustment to the product.
4. The time for the repair shall not exceed six (6) weeks commencing on the date the product is received.
5. We recommend retaining your receipt or invoice as an additional protection to substantiate your entitlement to the warranty.

EXCEPTIONS & RESTRICTIONS

The Warranty shall not be valid in the following cases:

1. If the product was not operated in accordance with the manual of use and operation set forth in the owner's manual and when the recommendations and warnings included are not observed.
2. When the product has been modified or dismantled totally or partially; or have been used in a negligent fashion and as a consequence has suffered damages attributable to the consumer or hardware not authorized by Kohler.
3. This warranty does not cover the damages as a result of disaster such as fire or acts of God including flooding, earthquake, or electric storms, etc.
4. Kohler is not responsible for labor charges, installation, or other consequential costs. In no event shall the responsibility of Kohler exceed the purchase price of the product.

To obtain a list of distributors in your area where you can exercise your rights under this warranty, and to purchase parts or components, please call 001-877-680-1310.

KOHLER CO., KOHLER, WI 53044 U.S.A.

IMPORTER:

INTERNACIONAL DE CERÁMICA, S.A. DE C.V.

AV. CARLOS PACHECO NO. 7200

CHIHUAHUA, CHIH., MEXICO C.P. 31060

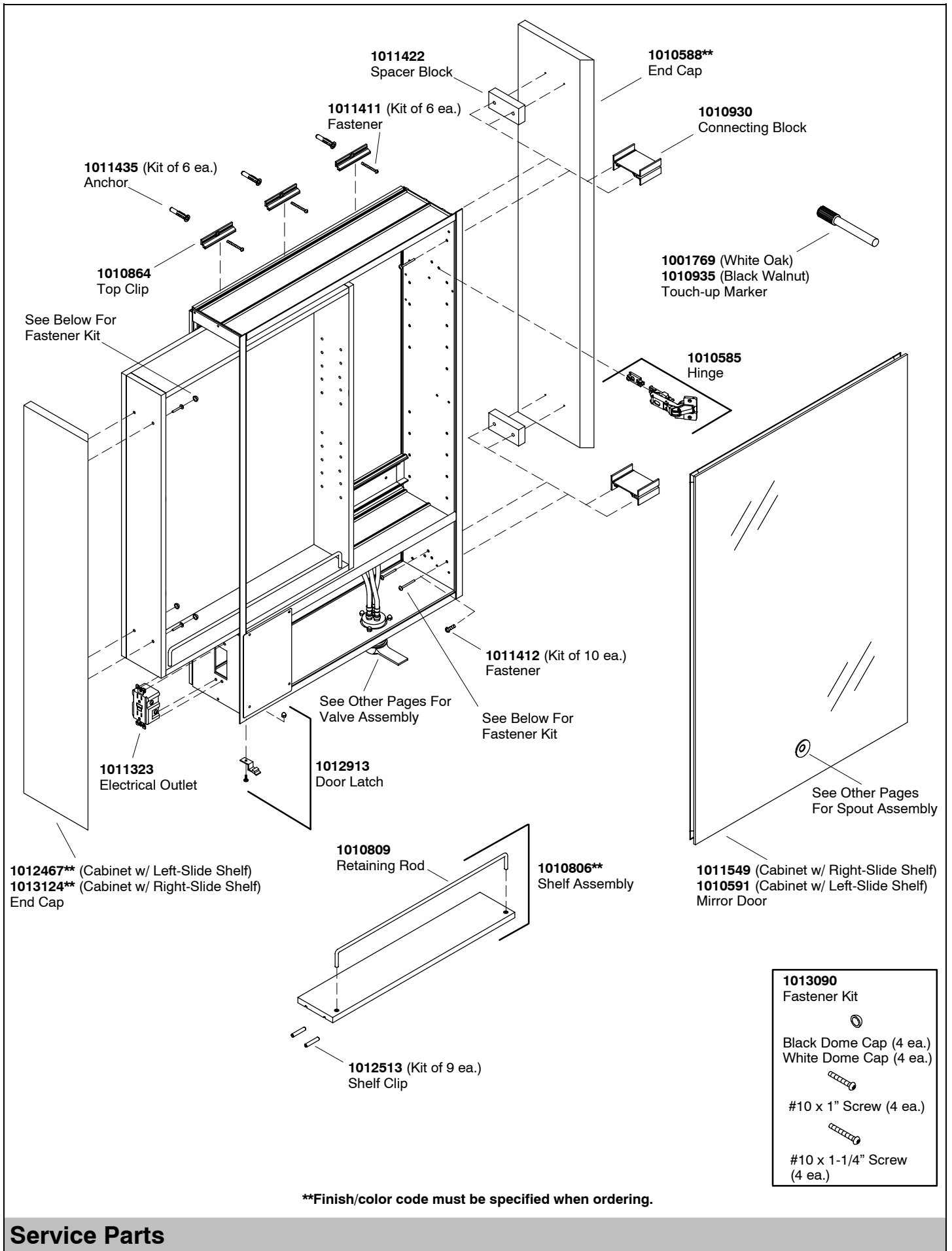

Service Parts

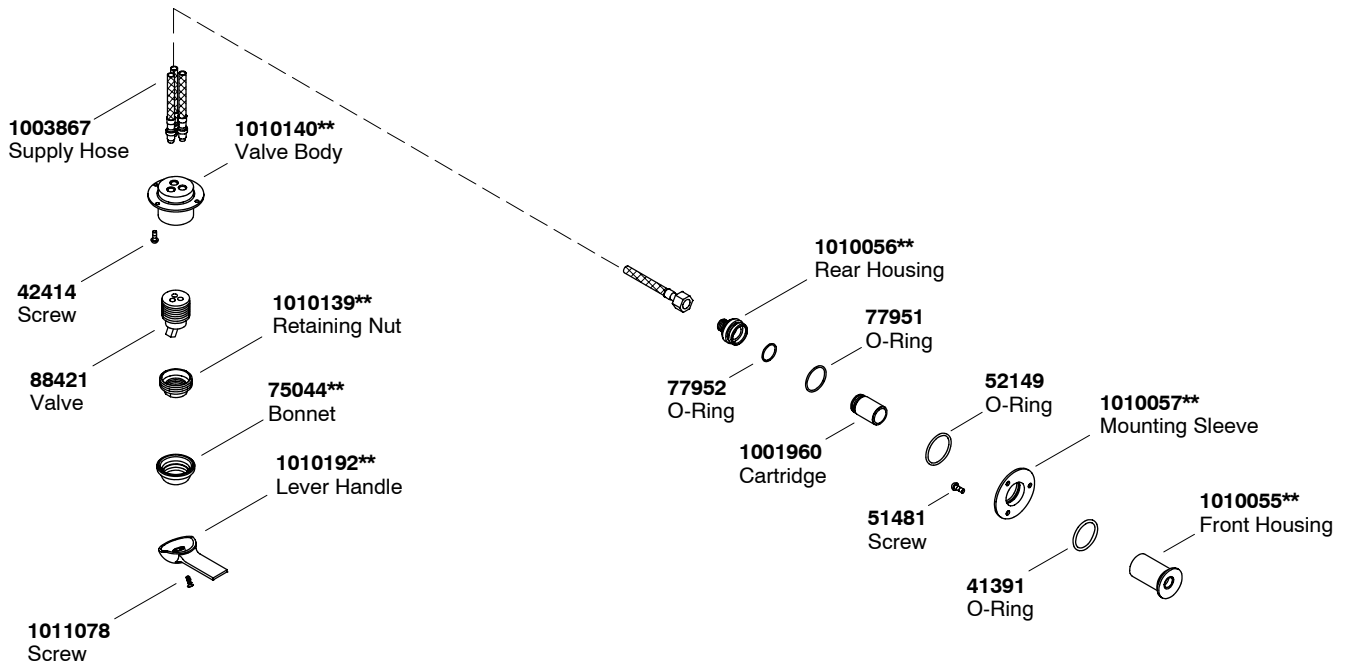

****Finish/color code must be specified when ordering.**

Guide du Propriétaire

Armoires de Salle de Bains avec Miroir

CONSERVEZ CES DIRECTIVES

 **ATTENTION : Risque de dommage corporel ou d'endommagement du produit.** Les armoires sont très lourdes. Il est conseillé de demander de l'aide pour soulever et placer ces armoires.

 **ATTENTION : Risque de dommage corporel ou d'endommagement du produit.** Ne restez pas directement en face du robinet, au moment d'ouvrir l'alimentation de l'eau du robinet à débit laminaire. Il se peut qu'il y ait de l'air dans les tuyaux.

Table des Matières

Merci	10
Entretien et Nettoyage	10
Votre Produit KOHLER	11
Nettoyage ou remplacement de la cartouche de robinet	12
Garantie limitée de un an É.U. et le Canada	12
Garantie limitée à vie pour les É.U. et le Canada ...	13
Pièces de Remplacement	14

Merci d'avoir choisi un produit de la Société KOHLER

Merci d'avoir choisi un meuble de salle de bains de la ligne "The Bold Look" de KOHLER. Le travail soigné des artisans de KOHLER vous fera apprécier une rare combinaison de performances prouvées et d'une sophistication gracieuse qui vous satisferont pour les années à venir. La fiabilité et la beauté de votre nouveau produit KOHLER surpasseront vos plus grandes attentes. Chez KOHLER, nous sommes fiers du rendement de nos produits et nous savons qu'il vous en sera de même.

Avant d'utiliser votre produit KOHLER, prenez quelques minutes pour consulter ce guide d'utilisation. Portez une attention particulière aux instructions d'entretien et de nettoyage de cette page.

Tous renseignements contenus dans ce manuel d'instruction ont été revus et corrigés avant sa publication. Chez KOHLER, nous essayons toujours d'améliorer nos produits. Nous nous réservons donc le droit d'apporter des modifications aux caractéristiques, conditionnements et disponibilités des produits en tout temps, et ceci sans préavis.

Notice d'Entretien et de Nettoyage

Nettoyage de votre armoire de salle de bains avec miroir

Utiliser un détergent pour vitre de qualité et un linge propre pour nettoyer la surface du miroir. Veuillez suivre la notice du détergent avec attention. Ne pas laisser sécher les détergents pour vitres sur toutes surfaces, essuyez les avec un linge propre. Les miroirs peuvent subir des dommages au contact avec des détergents qui contiennent de l'ammoniac ou du vinaigre.

Nettoyage des surfaces en bois plaqué

Un des avantages du Bois de Teck, est qu'il est facile de le nettoyer. Comme sur toutes surfaces lisses ÉVITER D'UTILISER DES NETTOYANTS ABRASIFS, puisqu'ils peuvent rayer la surface.

Afin de conserver l'apparence des surfaces en bois, tenez loin des rayons de soleil et des sources de chaleur. Nettoyez toute poussière régulièrement avec un linge, en frottant dans le sens du grain. Pour nettoyer utilisez une solution savonneuse non alcaline et de l'eau. Éviter tout contact des surfaces en bois avec des détergents qui contiennent des solvants, de l'alcool, de l'acétone, des cires ou des pattes à polir huileuses.

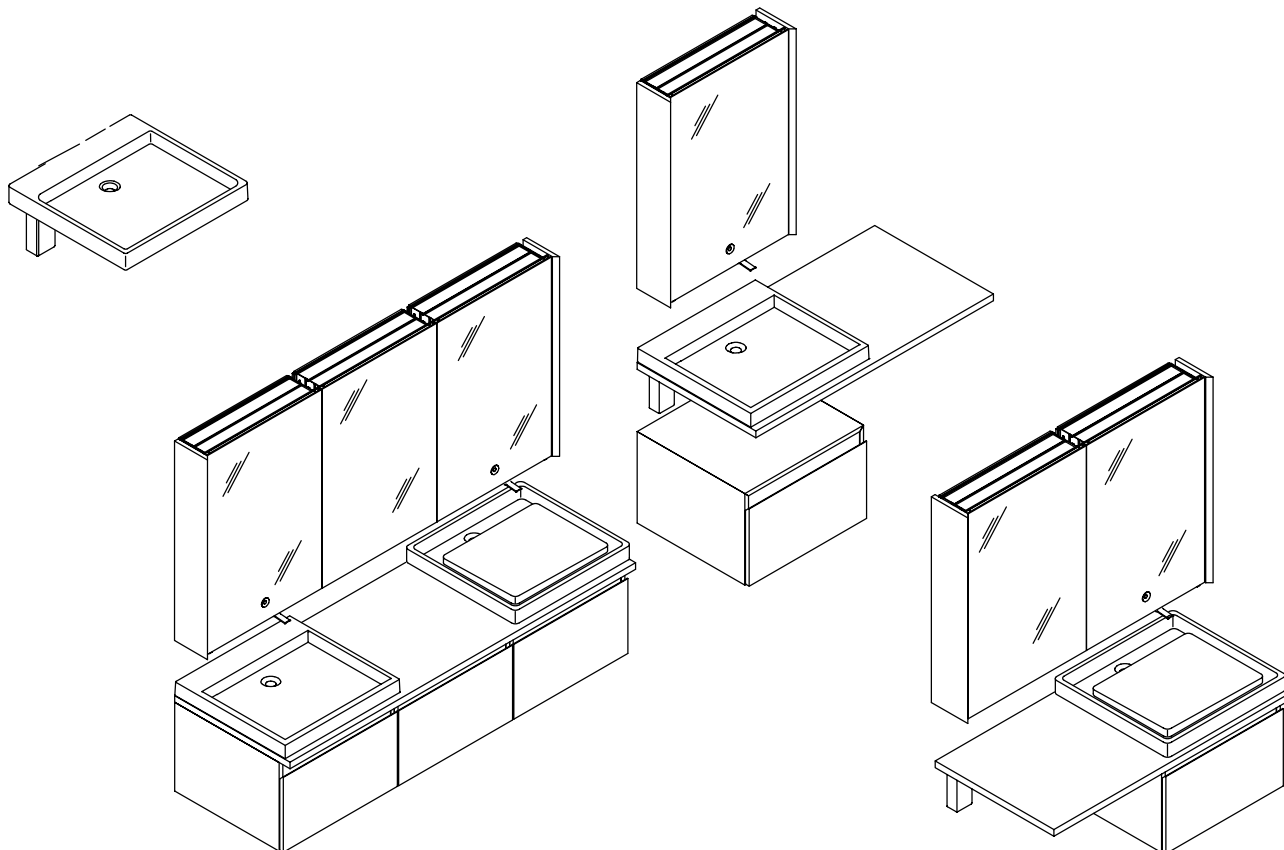

Votre Produit KOHLER

Les meubles de salle de bains, les plans de travail et les lavabos sont des pièces attrayantes et fonctionnelles aussi, elles s'adaptent à tous les espaces. Ces composants peuvent adopter des combinaisons multiples pour compléter votre bien être. Quelques configurations sont illustrées ci-dessus et contiennent les composants suivants :

- **Armoire de Salle de Sains avec Miroir** - qui peut intégrer un robinet à débit laminaire qui verse l'eau directement dans la vasque. Les armoires sont disponibles avec des étagères amovibles, portes à ouverture droite/ gauche, porte d'accès aux composants du robinet fixe, prises électriques intégrées, et/ou tablettes réglables, et ces modules peuvent être monté ensembles en utilisant plusieurs configurations.
- **Meuble et Meuble de Toilette Mural sous Comptoir** - les meubles de toilette sont fabriqués pour être suspendu au-dessus du sol. Les meubles de salle de bains sont fabriqués avec du bois plaqué de haute qualité et sont équipés de tiroirs aménagés avec de larges espaces de rangement.
- **Plan de Travail en Pierre Volcanique** - matériau naturel et dense, dont son origine se trouve en France. La surface grise naturelle comporte des variations, des marques et des traces de quartz qui sont unique à chaque élément. Les comptoirs sont fixés au mur ou supportés par des socles.
- **Lavabo sur Comptoir Encastré par Dessus** - est disponible avec cuve à fond surélevé ou à fond plat, ainsi que les vasques optionnelles en porcelaine à fond ouvert ou fermé. Un lavabo en Argile Cuit peut être installé sur des supports mural, ou accroché à un Meuble de Toilette, ou à un comptoir en pierre volcanique.

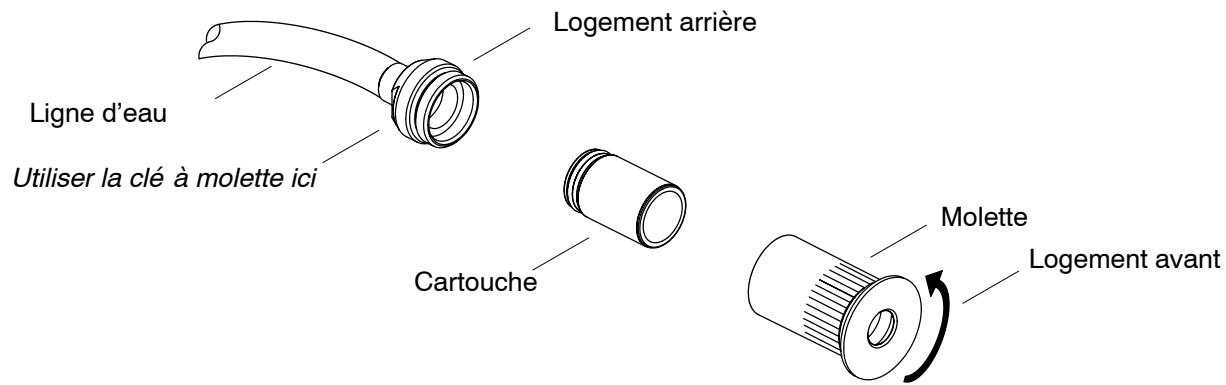

Nettoyage ou remplacement de la cartouche de robinet

- La cartouche du robinet devra être retirée périodiquement pour son entretien ou remplacement.
- L'entretien requiert une clé à molette.
- Poussez l'ensemble du bec à jet laminaire vers l'avant pour le faire sortir du miroir. Pour éviter d'endommager le miroir, soutenez l'ensemble et poussez le bec vers l'extérieur en même temps.
- Utilisez une clé à molette pour desserrer les deux pièces qui composent l'ensemble du bec. Placez la clé du côté arrière de l'ensemble, tenir par les molettes du logement avant, puis tourner vers la gauche. Ne pas débrancher l'eau. Une petite quantité d'eau sera présente dans le flexible et la cartouche.
- Retirez et jetez la cartouche existante. Remplacer par une nouvelle cartouche KOHLER.
- Rassemblez le corps du bec. Assurez-vous qu'il n'y ait pas de dégagement entre les deux logements.
- Réinstaller, passerez l'ensemble du bec par le trou de fixation jusqu'à qu'il soit en contact avec le miroir. Travaillez soigneusement pour ne pas endommager le miroir.
- Fermez les portes du meuble et assurez vous que les tuyaux flexibles ne soient pas pincés ou pliés dans l'élément inférieur.

Garantie limitée de un an pour les É.U. et le Canada

KOHLER garantit que les appareils sanitaires et accessoires sont exempts de tous défauts de fabrication.

Si un défaut est décelé en cours d'usage normal domestique, la Société KOHLER ou Kohler Ltd. décidera, à son choix, de réparer, remplacer ou effectuer les réglages appropriés, pour un an à partir de la date d'installation. **La Société KOHLER ou Kohler Ltd. n'est pas responsable des coûts d'installation.**

Pour vous prévaloir du service en vertu de cette garantie, contactez la Société KOHLER par l'intermédiaire de votre Concessionnaire ou Entrepreneur Plombier, ou par écrit à l'adresse suivante, ou encore par téléphone **1-800-4-KOHLER** à partir des É.U., ou **1-800-964-5590** à partir du Canada.

Clients américains : Département du Service Clientèle, 444 Highland Drive, KOHLER, Wisconsin 53044, USA.

Clients canadiens: Kohler Ltd., Département de Service Clientèle, 107 Boul. Woodbine Downs, Unit 12, Etobicoke, Ontario, Canada, M9W 6Y1.

La durée des garanties tacites, y compris celles de qualité marchande et d'aptitude à un emploi particulier, se limite expressément à la durée de la présente garantie. La société Kohler ou Kohler Ltd. décline toute responsabilité contre les dommages particuliers, accessoires ou indirects.

Certaines provinces ne permettent pas la délimitation de tels dommages, de sorte que la délimitation ou l'exclusion ci-dessus pourrait ne pas s'appliquer dans votre cas. La présente garantie vous donne des droits légaux spécifiques. Vous pouvez également avoir d'autres droits qui varient d'une Province à l'autre.

Cette garantie limitée accorde au consommateur des droits particuliers reconnus par la loi, aux É.U. et au Canada. Vous pouvez également avoir d'autres droits qui varient d'un pays à l'autre.

Ceci constitue notre garantie écrite exclusive.

KOHLER CO., KOHLER, WISCONSIN 53044 É.U.

KOHLER LTD., ETOBICOKE, ONTARIO M9W 6Y1

Garantie limitée à vie au É.U. et au Canada

La Société Kohler garantit que ce produit fabriqué après le 1er Janvier 1997 ne gouttera pas et n'aura pas de fuite durant l'utilisation normale à la maison, aussi longtemps que l'acquéreur initial possède son domicile.* Si le robinet goutte ou à des fuites en cours d'utilisation normale, la Société Kohler vous enverra par courrier, sans supplément, la cartouche nécessaire pour remettre le robinet en bonne condition de fonctionnement.

La Société Kohler garantit aussi que toutes les caractéristiques de ce robinet, à l'exception de la finition dorée, sont exempts de défauts de matériel et de fabrication durant l'utilisation normal à la maison, aussi longtemps que l'acquéreur initial possède son domicile. Si un défaut est décelé en cours d'usage normal domestique, la Société Kohler décidera, à son choix, de réparer, remplacer ou effectuer les réglages appropriés. Cette garantie n'offre pas de protection contre les dommages causés par un accident, mauvais usage ou traitement. Une preuve d'achat (original du reçu de caisse) doit accompagner tout recours en garantie à Kohler. La Société Kohler n'est pas responsable des coûts de main-d'oeuvre, d'installation ou d'autres frais indirects. La responsabilité de Kohler n'excédera en aucun cas le prix d'achat du robinet.

Si le produit est utilisé dans un commerce, la Société Kohler garantit le produit contre tout défaut de matériel et de fabrication pour un (1) an à partir de la date d'installation, en plus de respecter tous les autres termes de cette garantie, sauf la durée.

Pour vous prévaloir d'une indemnisation en vertu de cette garantie, veuillez contacter la Société KOHLER par l'intermédiaire de votre Concessionnaire, Entrepreneur Plombier, Centre de Rénovation ou Revendeur par Internet, ou bien par écrit à l'adresse suivante : Kohler Co., Customer Service Department, 444 Highland Drive, Kohler, Wisconsin 53044, É.-U. Veuillez fournir tous les renseignements pertinents à votre demande, y compris une description complète du problème, produit, model, couleur, fini, date et lieu d'achat. Joindre également l'original du reçu de caisse. Pour plus de renseignements ou pour demander les coordonnées du Centre de Réparation le plus proche, composez le 1-800-4-KOHLER à partir des É.U., 1-800-964-5590 à partir du Canada ou 001-877-680-1310 à partir du Mexique.

Les garanties données ci-dessus remplacent toutes autres garanties, expresses ou tacites, y compris, mais sans s'y limiter, celles de qualité marchande et d'aptitude à un emploi particulier.

Le vendeur décline toute responsabilité contre les dommages particuliers, accessoires ou indirects. Certaines provinces ne permettent pas la délimitation de tels dommages, de sorte que la délimitation ou l'exclusion ci-dessus pourrait ne pas s'appliquer dans votre cas. La présente garantie accorde au consommateur des droits particuliers reconnus par la loi. Vous pouvez également avoir d'autres droits qui varient d'une province à l'autre. Cette garantie est accordée uniquement à l'acquéreur initial et exclut tout dommage imputable à une installation erronée, un usage abusif ou une mauvaise utilisation du produit, qu'ils soient effectués par un Entrepreneur, une Société de Services ou le Consommateur.

Ceci constitue notre garantie écrite exclusive.

*Les robinets Trend®, la colonne MasterShower™, les finitions en or poli, tous les articles contenus dans la section "Produits connexes aux Appareils sanitaires et accessoires" du Catalogue des Prix des robinets Kohler, drains, bonde de vidage Duostrainer®, distributeur de savon et de crème et robinets utilisés dans un commerce sont couverts par la garantie limitée de un an de KOHLER.

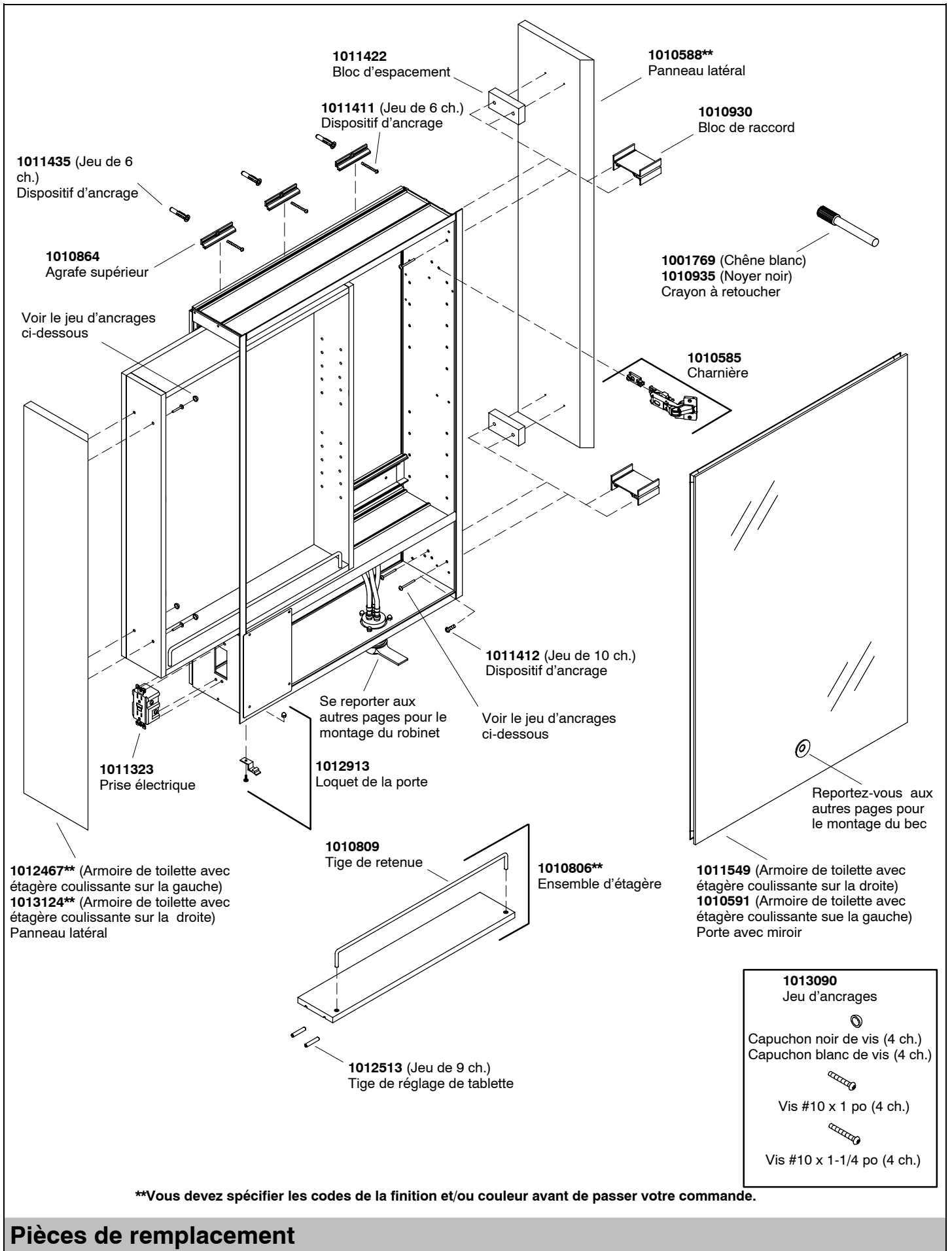

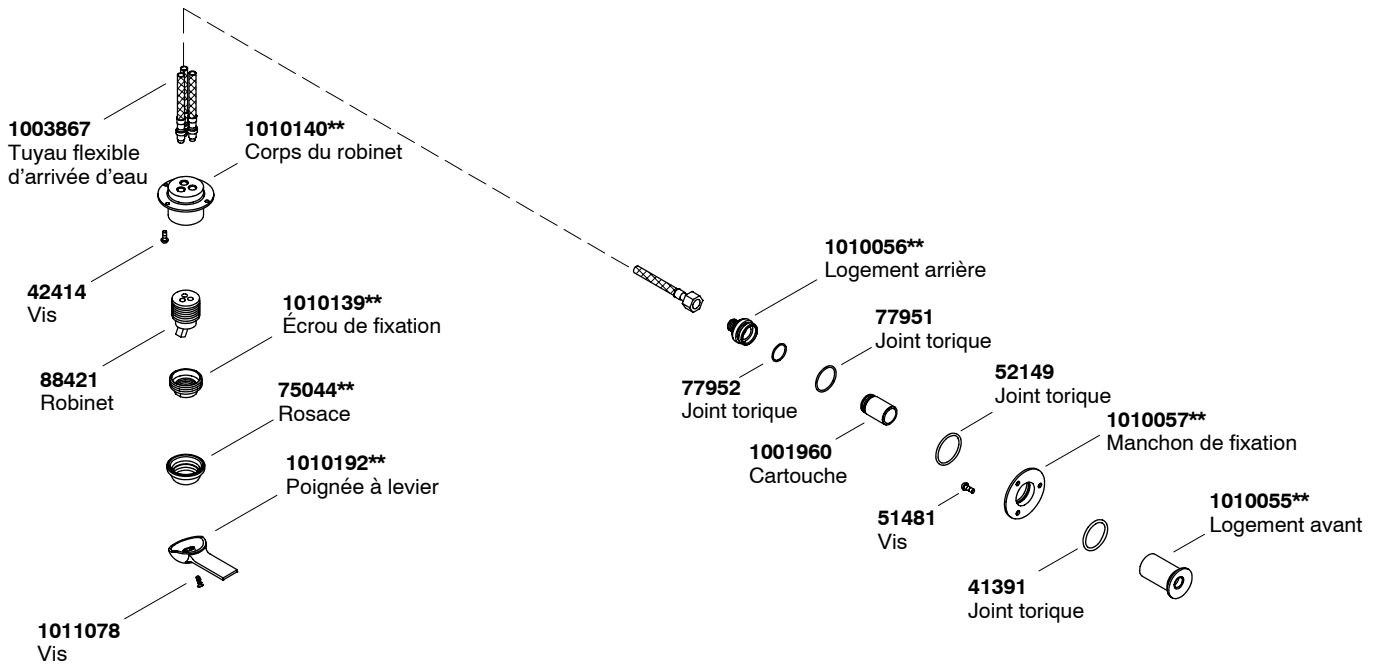



****Vous devez spécifier les codes de la finition et/ou /couleur avant de passer votre commande.**

Guía del usuario

Gabinetes con espejo

GUARDE ESTAS INSTRUCCIONES

 **PRECAUCIÓN: Riesgo de lesiones personales y daños al producto.** Los gabinetes con espejo son muy pesados. Se sugiere levantar los gabinetes con ayuda.

 **PRECAUCIÓN: Riesgo de lesiones personales y daños al producto.** Si instala la grifería de flujo laminar, se sugiere no pararse frente al surtidor cuando abra los suministros. Puede que haya aire en las tuberías.

Contenido

Gracias	16
Instrucciones de cuidado y limpieza	16
Su producto de Kohler	17
Limpieza o reemplazo del cartucho de la grifería ...	18
Garantía limitada-de un año - Canadá	18
Garantía limitada de por vida - Canadá	19
Garantía-de un año - México	20
Garantía-de un año para grifería - México	21
Piezas de repuesto	22

Gracias por elegir los productos de Kohler

Gracias por elegir la línea de productos Kohler de The Bold Look of Kohler. La artesanía de Kohler le ofrece una rara combinación de rendimiento comprobado y agraciada elegancia capaces de satisfacer sus exigencias durante muchos años. La fiabilidad y belleza de su nuevo producto de Kohler sobrepasarán sus mayores expectativas. En Kohler, nos sentimos orgullosos de nuestros productos y sabemos que usted también lo estará.

Tome unos minutos para leer esta Guía del Usuario antes de emplear su nuevo producto de Kohler. Preste especial atención a las instrucciones de cuidado y limpieza en esta página.

Toda la información contenida en las instrucciones está basada en la información más reciente disponible al momento de su publicación. En Kohler, nos esforzamos constantemente por mejorar la calidad de nuestros productos. Por lo tanto, Kohler se reserva el derecho de efectuar cambios en las características del producto, empaque o disponibilidad en cualquier momento, sin previo aviso.

Instrucciones de cuidado y limpieza

Limpieza del gabinete con espejo

Utilice un limpiador para vidrios de alta calidad y un paño limpio para limpiar la superficie del espejo. Asegúrese de seguir las instrucciones del fabricante del limpiador para vidrios. No permita que los limpiadores de vidrio permanezcan en contacto con la superficie del mueble por un periodo prolongado de tiempo. Los espejos pueden sufrir daños por el contenido de amoníaco o de vinagre de los limpiadores.

Limpieza de superficies de madera enchapada

La fácil limpieza constituye una de las ventajas de poseer muebles de madera enchapada. Al igual que con toda superficie lisa EVITE EL USO DE LIMPIADORES ABRASIVOS, pues pueden rayar la superficie.

Para mantener el acabado como nuevo de las superficies de madera, protéjalas de los rayos directos del sol, y manténgalas alejadas de las fuentes de calor. Limpie regularmente el polvo con un trapo húmedo, frotando en la misma dirección de la veta. En caso de derrames de líquidos, utilice una solución jabonosa no-alcalina y luego aclare con agua para limpiar la superficie. Evite todo contacto de las superficies de madera con solventes, alcoholes, removedor de esmalte para uñas, y evite el uso de ceras o productos de pulir aceitosos.

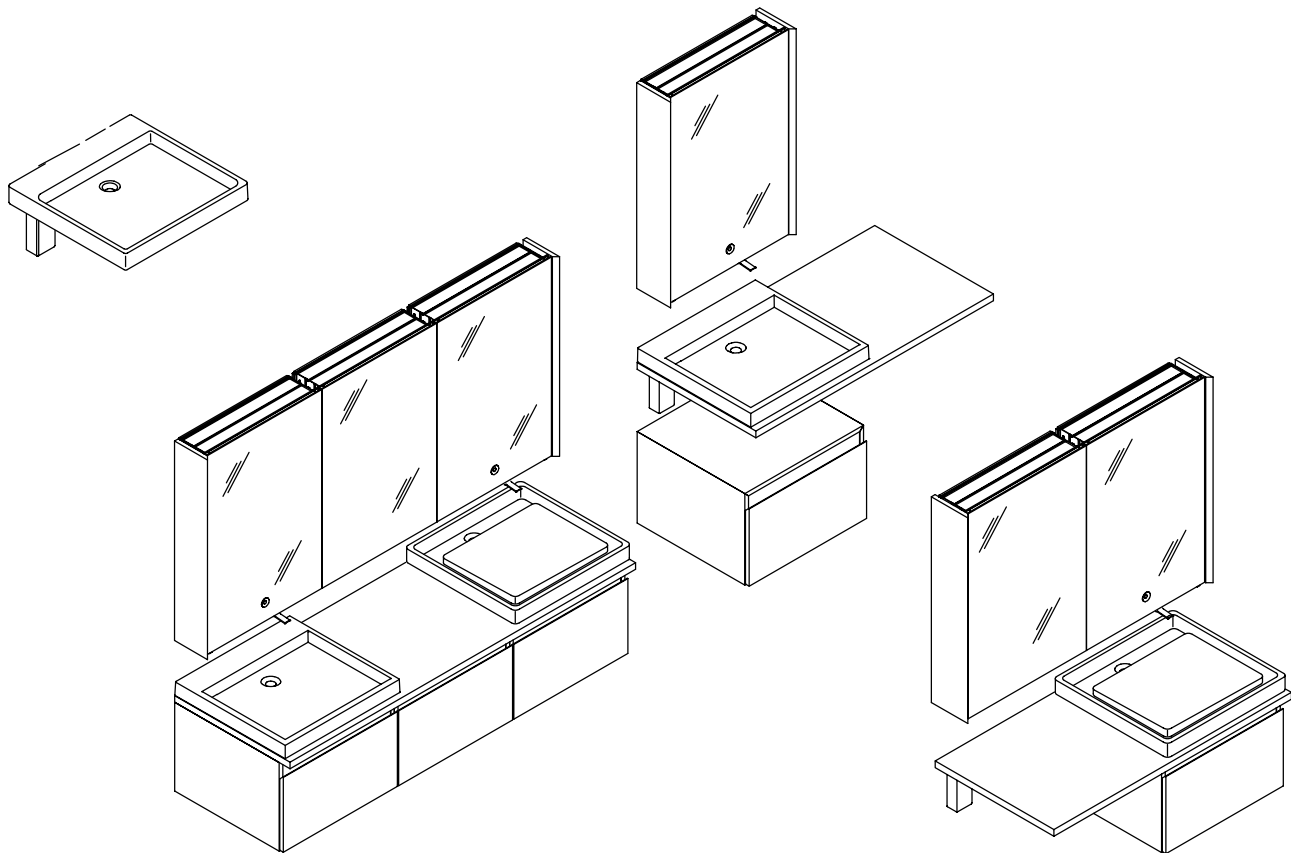

Su producto de Kohler

Los muebles, mostradores y lavabos están diseñados para ser funcionales y atractivos, a la vez que fáciles de adaptar a todos los espacios. Es posible colocar los componentes en un sin fin de combinaciones que complementan su estilo. Se ha ilustrado algunos ejemplos de configuraciones más arriba. Los componentes consisten en:

- **Gabinete con espejo**- puede albergar un surtidor de flujo laminar que proyecta una fuente de agua al lavabo. Los gabinetes están disponibles con estantes removibles, puertas giratorias, puertas de acceso para la grifería estacionaria, enchufes y estantes ajustables, y todo el conjunto puede combinarse del modo que mejor se ajuste a sus necesidades.
- **Gabinete y tocador de montaje mural** - debajo del mostrador o autónomos, los gabinetes y tocadores están diseñados para que estén suspendidos de la pared. Los gabinetes y tocadores están hechos de madera dura enchapada, y están equipados de gavetas con sistemas de apertura de alta calidad.
- **Mostrador de piedra volcánica** - material natural y denso proveniente de Francia. La superficie gris natural posee variaciones, marcas y depósitos de cuarzo que hacen de cada elemento una pieza única. Los mostradores se pueden fijar a la pared con soportes o sostener sobre gabinetes y tocadores de montaje mural.
- **Lavabos de sobreponer** - disponibles con superficie húmeda o con pileta llana, así como una pileta opcional de porcelana de fondo abierto o cerrado. El lavabo de arcilla refractaria puede colocarse sobre soportes murales, tocadores de montaje mural o mostradores de piedra volcánica.

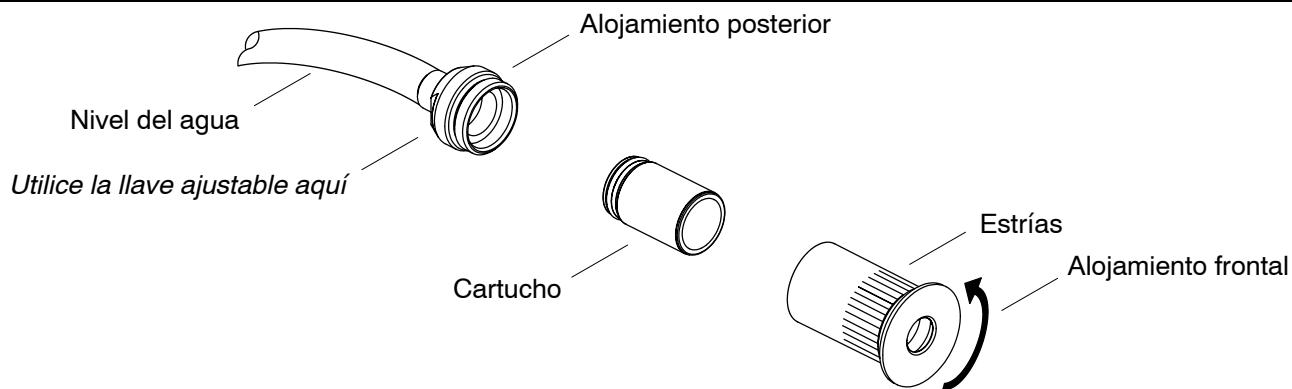

Limpeza o reemplazo del cartucho de la grifería

- El cartucho de la grifería puede requerir el desmonte periódico con el fin de limpiarlo o reemplazarlo.
- Para realizar el mantenimiento, es necesario una llave ajustable.
- Empuje hacia adelante la parte posterior del montaje del surtidor de flujo laminar, hasta que sobresalga por la parte delantera del espejo. Para evitar causar daños al espejo, no empuje el surtidor completamente fuera del espejo sin sostenerlo.
- Utilice una llave ajustable para aflojar ambas partes del montaje del surtidor. Coloque la llave en la parte posterior del montaje, sostenga por las estrías del alojamiento frontal y rote hacia la izquierda. No desconecte el agua en la parte posterior del montaje del surtidor. Habrá una pequeña cantidad de agua alojada en la manguera y en el área del cartucho.
- Extraiga y deseche el cartucho viejo. Reemplace con un cartucho nuevo de Kohler.
- Monte de nuevo el cuerpo del surtidor. Verifique que no haya vacíos entre los alojamientos frontal y posterior.
- Para reinstalar, deslice el montaje del surtidor a través del orificio de fijación, hasta que se apoye por completo contra el espejo. Tenga cuidado de no golpear el espejo con ningún objeto metálico.
- Cierre la puerta y verifique que las mangueras no se doblen al ingresar en el compartimento inferior.

Garantía limitada de un año Estados Unidos y Canadá

Las griferías y aparatos sanitarios de Kohler están libres de defectos de fábrica.

Kohler Co., o Kohler Ltd., a su elección, repararán, reemplazarán o harán los ajustes apropiados en los casos en que la inspección demuestre la presencia de cualquier defecto ocurrido durante el uso normal durante un año, a partir de la fecha de la instalación. **Kohler Co. y Kohler Ltd. no se hacen responsables por los gastos de instalación o remoción.**

Para obtener el servicio de garantía, comuníquese con Kohler Co. o con Kohler Ltd. a través de su comerciante o contratista de plomería, escribiendo a la dirección contenida abajo, o llamando al 1-800-4-KOHLER desde los Estados Unidos, o al 1-800-964-5590 desde Canadá.

Residentes de los Estados Unidos: Kohler Co., Departamento de Atención al Cliente, 444 Highland Drive, Kohler, Wisconsin, 53044, U.S.A.

Residentes de Canadá: Kohler Ltd., Departamento de Atención al Cliente, 107 Woodbine Downs Blvd., Unit 12, Etobicoke, Ontario, Canadá, M9W 6Y1.

Toda garantía implícita, incluyendo la comercialización o idoneidad para un propósito en particular, se limita expresamente al tiempo de duración de la presente garantía. KOHLER Co. y Kohler Ltd. no se hacen responsables por concepto de daños indirectos, incidentales o emergentes.

Algunos estados no permiten limitaciones en cuanto a la duración de la garantía implícita o a la exclusión o limitación de daños incidentales o de consecuencia, por lo que es posible que estas limitaciones y exclusiones no le afecten. La presente garantía le otorga ciertos derechos legales específicos. Adicionalmente, es posible que usted cuente con derechos que varían de estado a estado y provincia a provincia.

Esta garantía le otorga ciertos derechos legales específicos dentro de los Estados Unidos, junto a otros derechos disponibles, que pueden variar de país en país.

El presente documento constituye nuestra garantía exclusiva por escrito.

KOHLER CO., KOHLER, WISCONSIN 53044 U.S.A.

KOHLER LTD., ETOBICOKE, ONTARIO M9W 6Y1

Garantía limitada de por vida - Estados Unidos y Canadá

Kohler Co. garantiza que la grifería fabricada después del 1 de enero de 1997 estará libre de problemas de fugas y goteo, mientras sea empleada para uso normal residencial por parte del comprador consumidor original.* En caso de que la grifería presente fugas o goteos durante el uso normal residencial, Kohler enviará, libre de cargo, el cartucho necesario al cliente, a fin de corregir el problema.

Kohler garantiza igualmente que toda otra característica de la grifería, excepto en aquella con acabado dorado, está libre de defectos de material o fabricación, durante el uso normal residencial, mientras el comprador original sea el usuario del producto. Si el producto presenta defectos durante el uso normal residencial, Kohler Co., según su criterio, reparará, proporcionará los repuestos o el producto, o realizará los ajustes pertinentes. La garantía no incluye los daños causados por accidentes, abuso o uso indebido del producto. Es necesario suministrar la prueba de compra (recibo original) a Kohler, al presentar las reclamaciones. Kohler Co. no se hace responsable por los gastos de mano de obra, instalación u otros gastos resultantes. En ningún caso la responsabilidad de Kohler se extenderá por encima del precio de la grifería.

Si la grifería es para uso comercial, Kohler garantiza que el mismo está libre de defectos de material y fábrica por un (1) año, a partir de la fecha de instalación, junto a las demás condiciones de la presente garantía, excepto la duración.

Si Usted considera tener una reclamación para la garantía, comuníquese con Kohler Co., bien sea a través de su distribuidor, contratista de plomería o distribuidor a través de Internet, o escriba a la siguiente dirección: Kohler Co., Attn: Customer Service Department, 444 Highland Drive, Kohler, WI 53044, USA. Por favor, asegúrese de proporcionar toda la información pertinente a su reclamación, incluyendo una descripción completa del problema, producto, número de modelo, color, acabado, fecha y lugar de compra del producto. También incluya el recibo de compra original. Para información adicional, o para obtener el nombre y dirección del lugar de reparación y servicio más cercano a Ud., llame al 1-800-4-KOHLER desde los Estados Unidos, al 1-800-964-5590 desde Canadá y al 001-877-1310 desde México.

Las garantías subsiguientes sustituyen a todas las demás garantías, expresas o implícitas, incluyendo, pero no limitado a las garantías implícitas de comercialización e idoneidad para un propósito en particular.

El vendedor no se hace responsable por concepto de daños indirectos, incidentales o emergentes. Algunos estados/provincias no permiten limitaciones en cuanto a la duración de la garantía implícita o a la exclusión o limitación de daños incidentales o de consecuencia, por lo que es posible que estas limitaciones y exclusiones no le afecten. La presente garantía otorga al consumidor ciertos derechos legales específicos. Adicionalmente, es posible que usted cuente con derechos que varían de estado en estado y provincia en provincia. La presente garantía está destinada únicamente para el comprador consumidor original y excluye todo daño al producto como resultado de errores de instalación, abuso del producto o uso indebido del mismo, bien sea por parte de un contratista, compañía de servicios o el consumidor mismo.

El presente documento constituye nuestra garantía exclusiva por escrito.

La grifería *Trend®, la torre MasterShower™, los productos con acabado dorado, todos los artículos relacionados con los accesorios y conexiones contenidos en el Catálogo de Precios de la Grifería KOHLER, drenajes, coladores de fregadero Duostrainer®, dispensadores de jabón y loción y grifería de uso comercial están cubiertos por la garantía limitada de un año de Kohler.

Garantía-de un año - México

KOHLER CO.

Al adquirir el producto, se recomienda verificar que todos los accesorios y componentes contenidos en el empaque estén completos.

Kohler Co. garantiza la falta de defectos de material o fabricación en este producto, por un (1) año, a partir de la fecha de compra que aparece en el recibo de compra.

1. Kohler Co. prestará servicio únicamente a los productos comercializados a través de sus distribuidores autorizados.
2. A fin de obtener el servicio de garantía, haga el favor de presentar la factura de compra y la garantía correspondiente.
3. Kohler Co., a través de sus distribuidores autorizados, se compromete a reparar el producto defectuoso o a reemplazarlo por uno nuevo o equivalente (en caso de que el producto esté descontinuado) cuando no sea posible la reparación, sin ningún cargo al consumidor.
4. El tiempo de reparación no excederá de seis (6) semanas, a partir de la fecha de recepción del producto.
5. Se recomienda al consumidor que conserve el recibo o factura de compra como protección adicional, pues el mismo puede sustituir a la garantía, en caso de que exista discrepancia en cuanto a la validez de la misma.

EXCEPCIONES Y RESTRICCIONES:

La garantía no tendrá validez en los siguientes casos:

1. Cuando el producto no se haya utilizado conforme a la instrucciones de uso y operación incluidas en el manual del usuario y cuando no se hayan observado las recomendaciones y advertencias allí contenidas.
2. Cuando el producto se haya modificado o desmantelado parcial o totalmente; o manipulado de manera negligente y, como consecuencia, haya sufrido daños atribuibles al consumidor, persona o talleres no autorizados por Kohler Co.
3. La presente garantía no cubre daños que resulten de siniestros tales como incendios o actos divinos, incluyendo inundaciones, terremoto o tormentas eléctricas, etc.

Para obtener la lista de los establecimientos cerca de Ud. donde podrá ejercer sus derechos contenidos en la presente garantía, llame al 001-877-680-1310.

KOHLER CO., KOHLER, WI 53044 U.S.A.

IMPORTADOR:

INTERNACIONAL DE CERÁMICA, S.A. DE C.V.

AV. CARLOS PACHECO NO. 7200

CHIHUAHUA, CHIH., MEXICO C.P. 31060

Garantía de un año para grifería - México

KOHLER CO.

Al momento de la compra, sugerimos que revise el contenido de la caja para verificar que no haya piezas faltantes.

Kohler Co. garantiza su grifería por un periodo de un año, y más de un año, siempre y cuando el comprador consumidor original sea propietario de su casa. Si la grifería es usada comercialmente, Kohler garantiza el producto por un periodo de un año.

Kohler Co. garantiza los accesorios de la grifería por un periodo de un año.

Kohler garantiza que su grifería no presentará problemas de fugas y goteos, y que, excepto para los productos con acabado dorado, la grifería estará libre de defectos de material y fabricación durante el uso normal.

La validez de esta garantía comenzará a partir de la fecha de envío del producto al consumidor.

Si Ud. piensa que tiene una reclamación que implique la garantía, considere lo siguiente:

1. Kohler Co. prestará servicio únicamente en sus productos comercializados a través de sus distribuidores autorizados.
2. Para obtener servicio de garantía, por favor presente la garantía y el producto correspondiente al momento del reclamo.
3. Kohler, a través de sus distribuidores, a su elección, reparará, suministrará una pieza de repuesto o un producto, o realizará los ajustes necesarios al producto.
4. El tiempo de reparación no excederá de seis (6) semanas, a partir de la fecha de recepción del producto.
5. Sugerimos que guarde su recibo de compra o factura, como medio de protección adicional para demostrar su derecho al servicio de garantía.

EXCEPCIONES Y RESTRICCIONES:

La garantía no tendrá validez en los siguientes casos:

1. Cuando el producto no haya sido operado conforme al instructivo de uso y operación incluido en el manual del usuario, y cuando no se haya observado las recomendaciones y advertencias allí contenidas.
2. Cuando el producto haya sido modificado o desmantelado parcial o totalmente; o haya sido manipulado de manera negligente y, como consecuencia, haya sufrido daños atribuibles al consumidor, persona o talleres no autorizados por Kohler Co.
3. La presente garantía no cubre daños que resulten de siniestros tales como incendios o actos divinos, incluyendo inundaciones, terremotos o tormentas eléctricas, etc.
4. Kohler Co. no se hace responsable por los gastos de mano de obra, instalación u otros gastos resultantes. En ningún caso la responsabilidad de Kohler se extenderá por encima del precio del producto.
Para obtener la lista de los establecimientos cerca de Ud. donde podrá ejercer sus derechos contenidos en la presente garantía, y para adquirir piezas de repuesto o componentes, llame al 001-877-680-1310.

KOHLER CO., KOHLER, WI 53044 U.S.A.

IMPORTADOR:

INTERNACIONAL DE CERÁMICA, S.A. DE C.V.

AV. CARLOS PACHECO NO. 7200

CHIHUAHUA, CHIH., MEXICO C.P. 31060

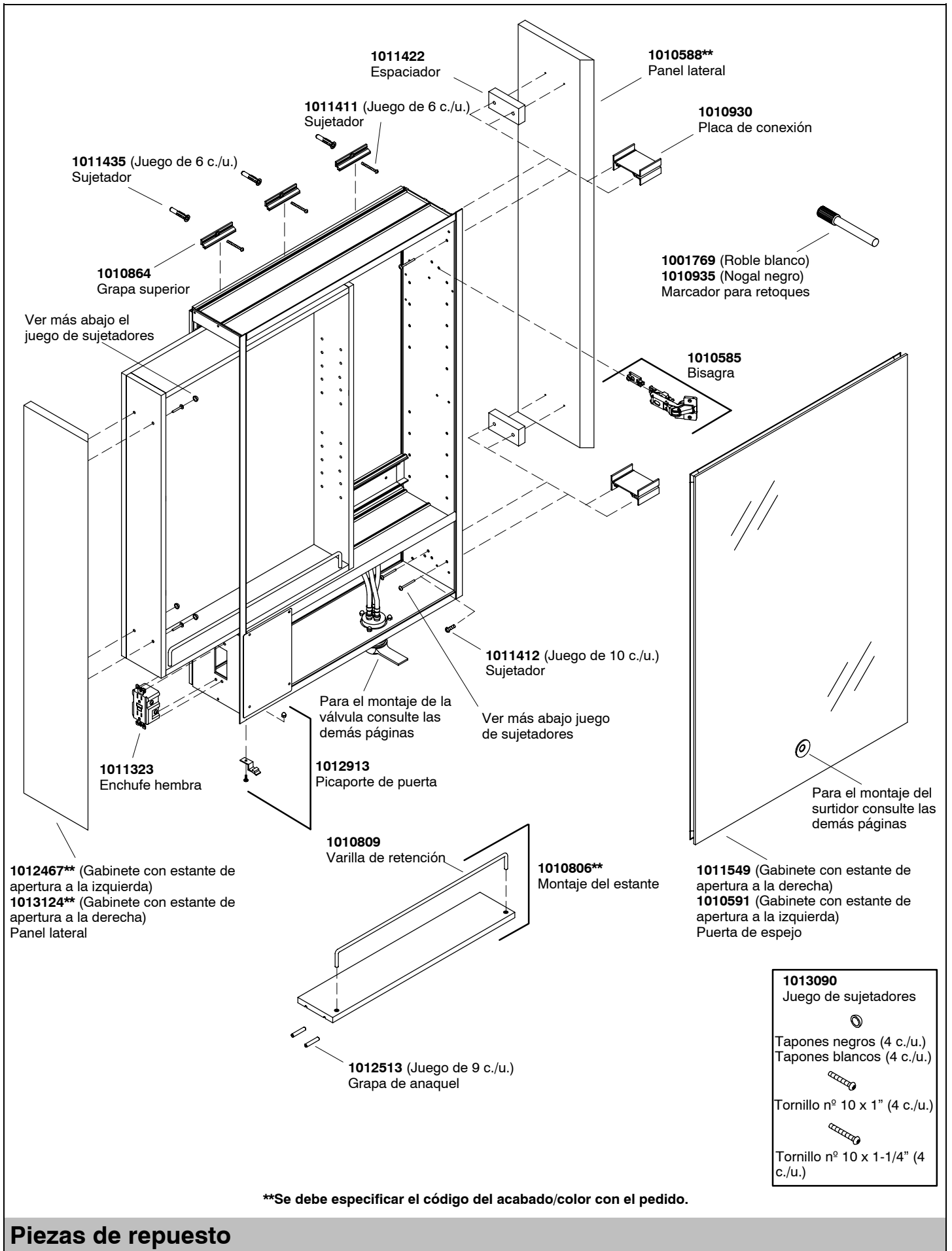

Piezas de repuesto

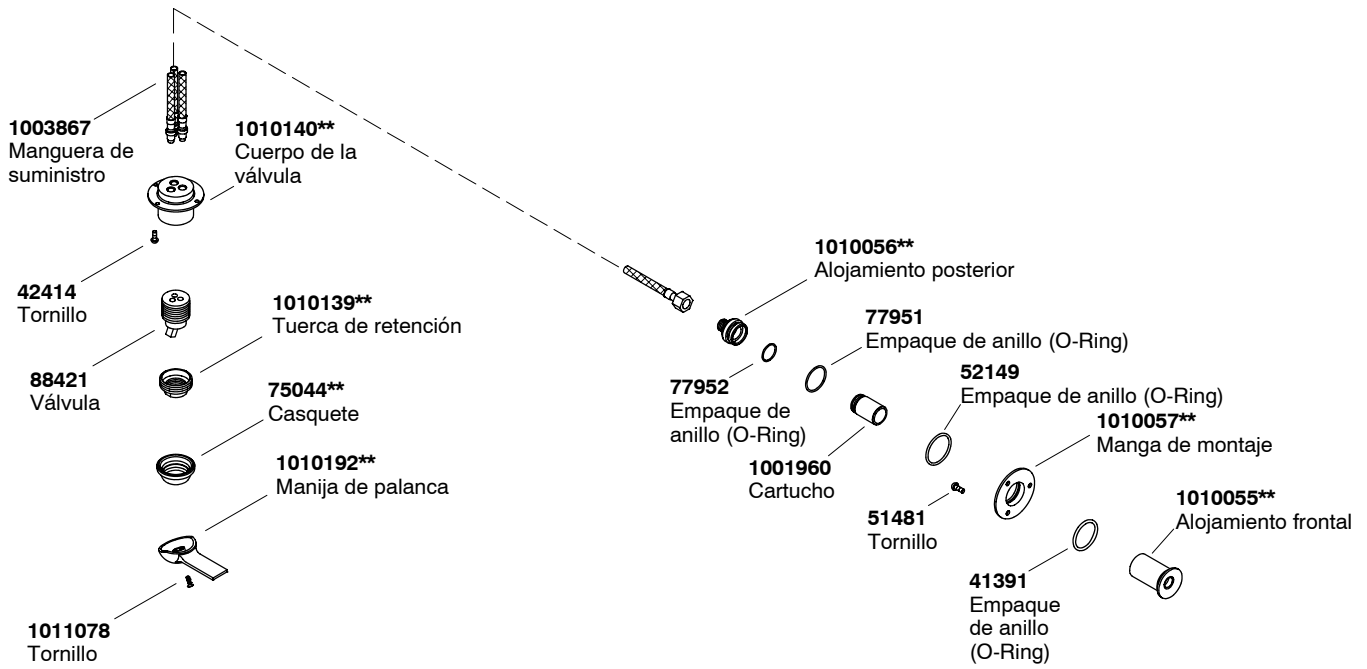

****Se debe especificar el código del acabado/color con el pedido.**

USA: 1-800-4-KOHLER
Canada: 1-800-964-5590
Mexico: 001-877-680-1310
kohler.com

THE BOLD LOOK
OF **KOHLER**®

©2003 Kohler Co.

1011414-5-D