

1

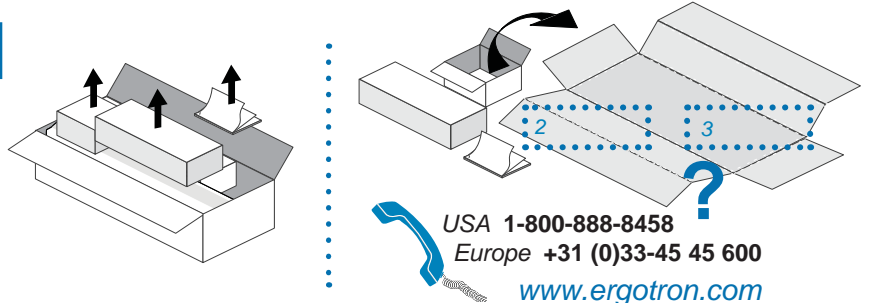

2

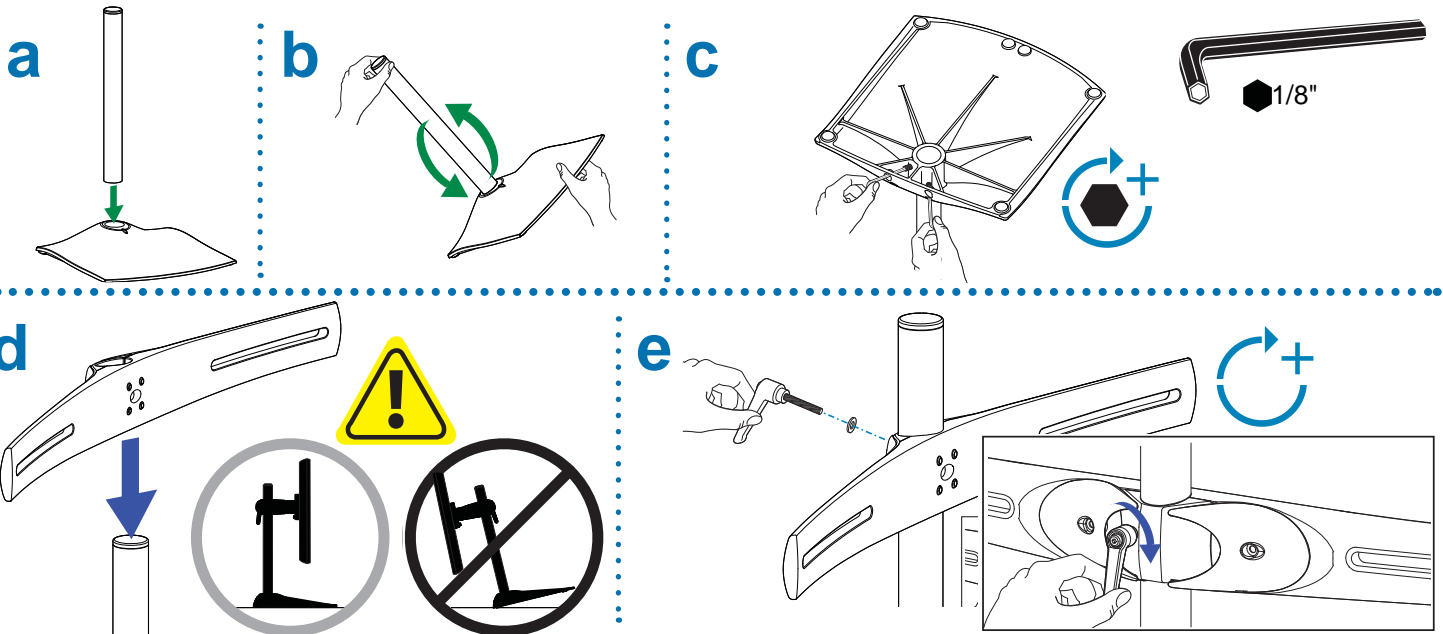
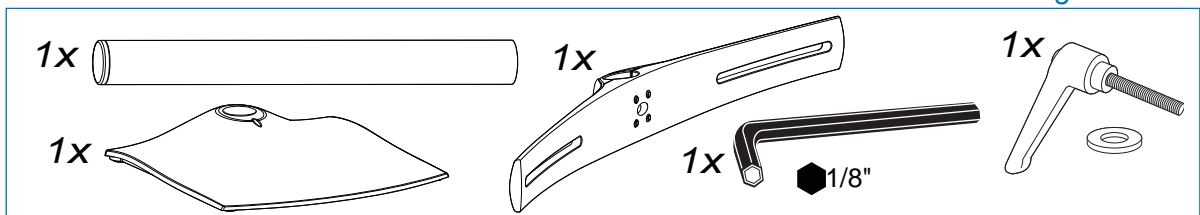

3

Options
オプション
选择

To achieve the desired viewing effect, attach LCDs to pivots so that when mounted to bow they will tilt toward each other horizontally as in Option 1, upward as in Option 2, or downward as in Option 3. Note that the wide end of each LCD pivot is marked with a plus sign (+), while the narrow end is marked with a minus sign (-); the difference in size equals 4° of tilt.

視聴効果を最適にするには、弓形部品に取り付けたときに、相互に水平(オプション1)、または上向き(オプション2)、あるいは下向き(オプション3)になるようにLCDをピボットに取り付けます。各LCDピボットの広い端にはプラス記号(+)、狭い端にはマイナス記号(-)が付いていることに注意してください。サイズの違いは4°の傾きに相当します。

要获得期望的浏览效果，将LCD安装到转轴上，以便在安装到弓形转轴上时，在选择1的情况下LCD可横向作相互倾斜调节，在选择2的情况下可向上调节，或在选择3的情况下向下调节。请注意，每个转轴的较宽一端标有加号(+)，较窄一端标有减号(-)；区别相当于4°倾斜调节。

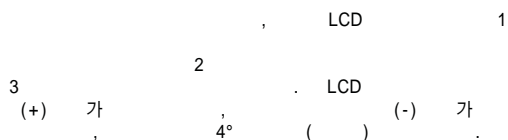

1

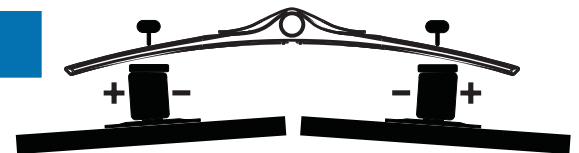

2

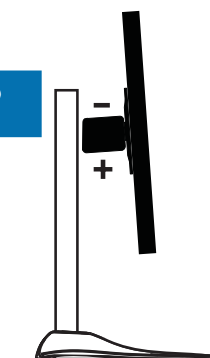

3

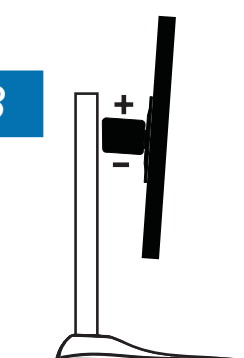

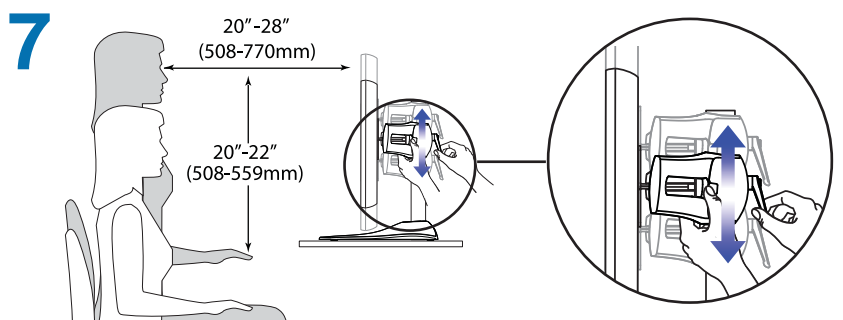
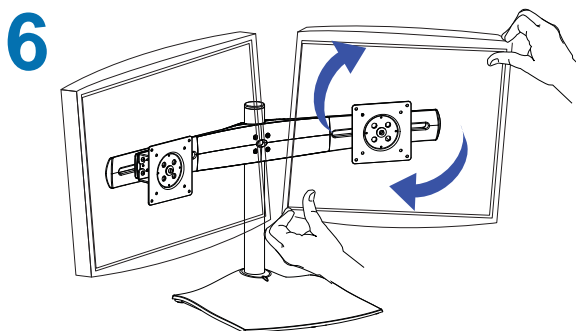
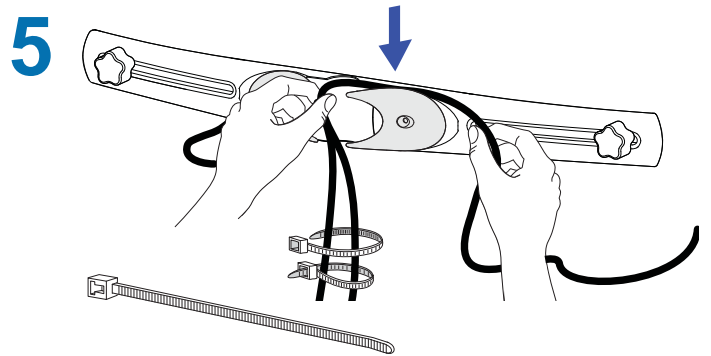
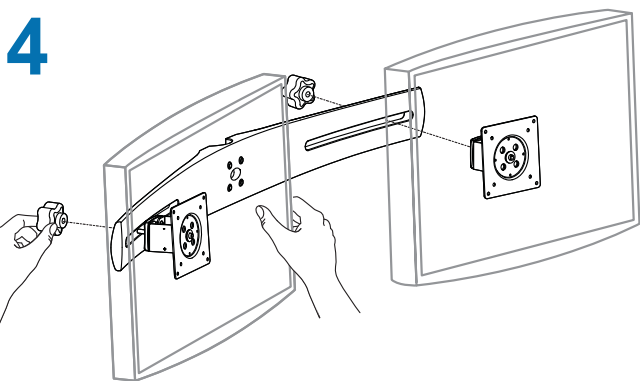
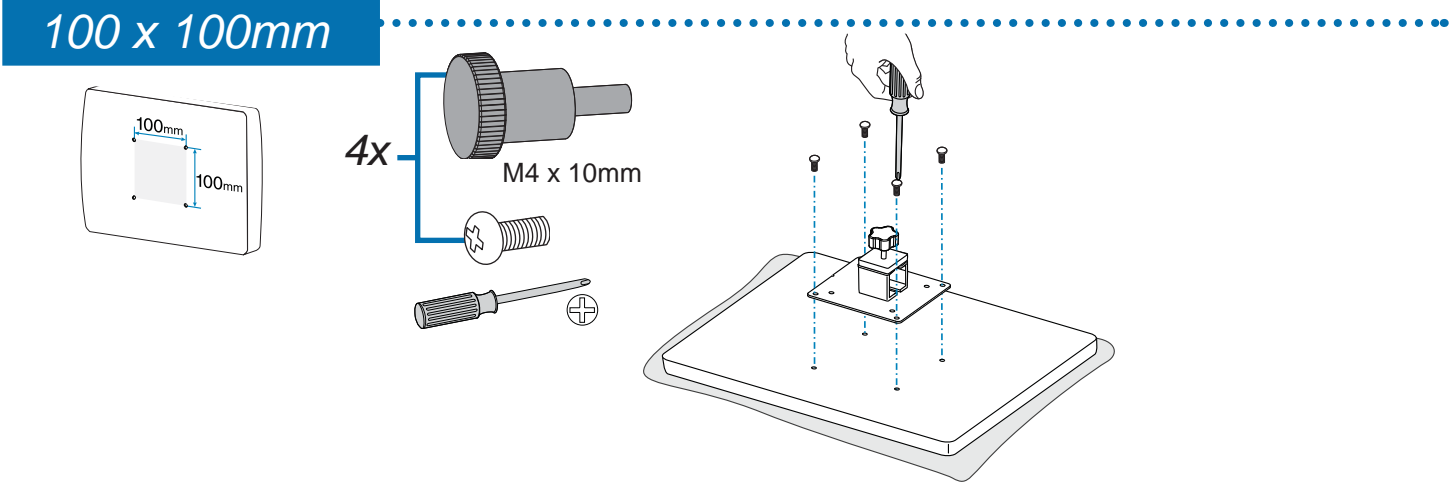
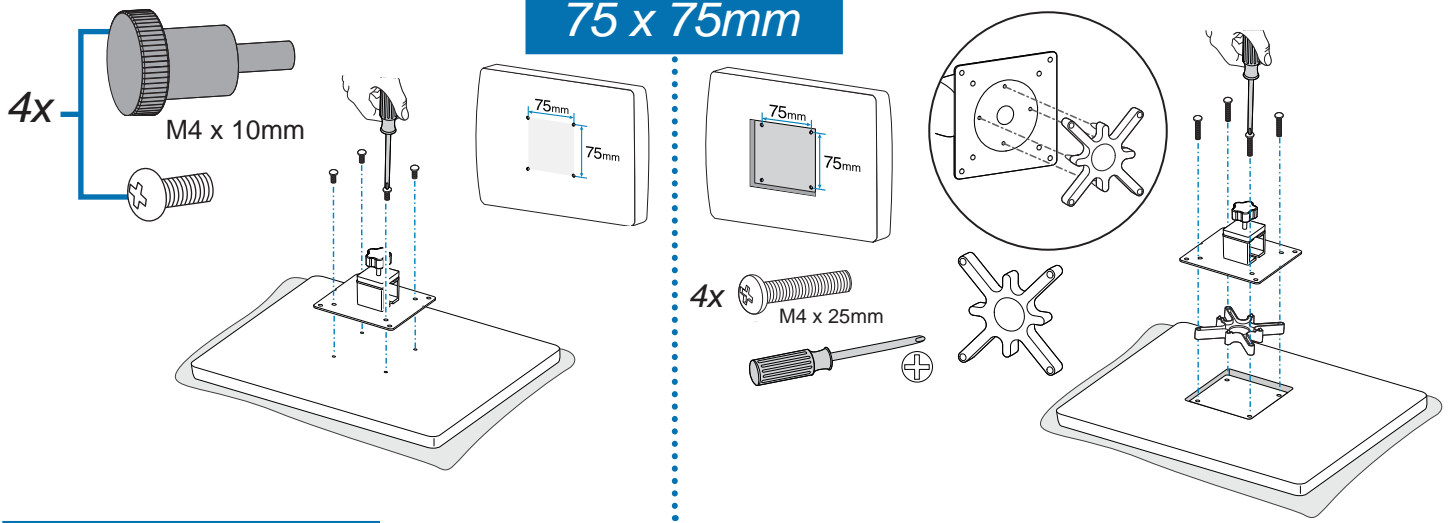
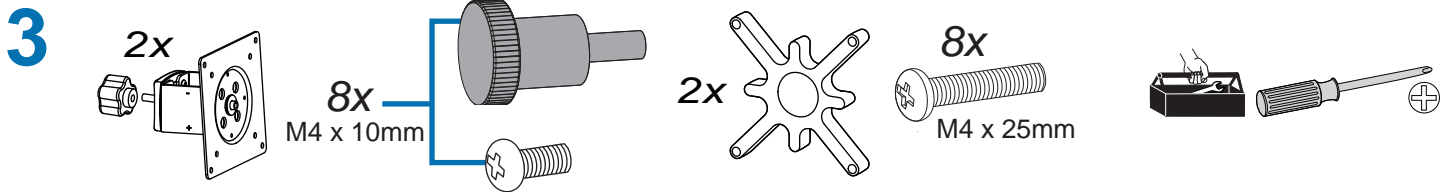

Ergotron Warranty

Ergotron warrants that its products will remain free of defects in material and workmanship for five (5) years. All subject to the exceptions, exclusions and limitations as set forth below.

Exceptions to this warranty include:

- Three (3) year warranty on all Neo-Flex™ by Ergotron products
 - One (1) year warranty on all power supply components by Ergotron; battery carries a 90 day performance warranty and six (6) month warranty against manufacturer defects.
- Note: In EU, two (2)-year warranty on all power supply components by Ergotron; battery carries a 90-day performance warranty and two (2)-year warranty against manufacturer's defects.
- OEM products resold by Ergotron are warranted by the respective manufacturer

Exclusive Remedy: If any Ergotron equipment is or becomes defective in material or workmanship during the warranty period, Ergotron, at its sole discretion, may replace or repair the unit at a designated Ergotron location or at the customer location. The purchaser must get pre-approved authorization to return product to Ergotron. The Purchaser must contact Ergotron to obtain an RMA (Return Material Authorization) number. Ergotron will promptly repair or replace the item and ship it to Purchaser at no charge to the Purchaser. Performance of repair or replacement does not renew or extend the warranty period

THIS REMEDY IS THE EXCLUSIVE REMEDY FOR BREACH OF WARRANTY AS TO THE EQUIPMENT, except in respect to the personal injury. Purchaser shall give Ergotron immediate written notice of any personal injury resulting from use of Ergotron equipment.

Exclusions and Limitations: Ergotron disclaims liability for injuries or losses caused by or associated with installation or use of its equipment in any manner other than in strict conformance with the instructions set forth in its installation manuals, supplemental assembly and installation instruction sheets, technical bulletins or product literature or by equipment that has been altered, damaged or misused.

Warranty on fully charge batteries left in an unused state for more than three (3) consecutive months is automatically void.

Warranty on fully discharged batteries left in an unused state for more than three (3) consecutive days is automatically void.

Purchaser has not relied upon and Ergotron disclaims any and all warranties other than the expressed warranty stated above, subject to the exclusions and limitations provided herein. Ergotron disclaims all other warranties, expressed or implied, including but not limited to the warranties of merchantability and fitness for a particular purpose.

Ergotron further disclaims liability to purchaser and all others for all consequential, incidental and special damages caused by or in connection with the products, their use or misuse, and their performance or nonperformance.

エルゴトロン保証規定

エルゴトロン(以下、弊社と称する)では素材、性能上欠陥のない製品に対して五(5)年間保証します。例外、免責、および制限事項は次のように定められています。

当保証の例外事項は次の通りです:

- 弊社製のすべてのネオフレックス™ については三(3)年間保証。
 - 弊社製のすべての電源構成品については—(1)年間保証。バッテリーについては90日間の性能保証、製造側の欠陥については六(6)ヶ月の保証。
- 注: EU諸国においては、弊社製のすべての電源構成品については二(2)年間保証。バッテリーについては90日間の性能保証、製造側の欠陥については二(2)年間の保証。
- 弊社が再販するOEM製品についてはそれぞれのメーカーによって保証。

排他的法的救済: 保証期間中に社製の機器に素材や技術上の欠陥がある、あるいは欠陥が生じた場合、製品の欠陥が保証対象であるかどうか弊社がお客様と相談の上判断します。弊社は独自の決定権をもち、保証対象であると判断された機器を、指定された弊社所在地またはお客様の所在地において交換または修理します。弊社に返品する場合、お客様は事前承認を得ておく必要があります。お客様は弊社にお問い合わせの上、RMA(商品返品確認番号)を取得してください。弊社は速やかに無料で製品を修理または交換し、お客様に交付します。修理または交換により、保証期間が更新あるいは延長されることはありません。

人的傷害の場合を除き、この法的救済は、機器に関する保証違反についての排他的措置です。弊社製機器の使用により人的傷害が発生した場合、お客様から弊社宛てに書面で速やかにご通知ください。

免責および制限事項: 弊社発行の全ての製品関連資料(取扱説明書、補足的組立て・取扱い説明書、製品仕様・技術資料、製品カタログ、弊社ウェブサイト掲載製品情報等)に記載された指示に厳密に従った以外の方法による機器の取付けおよび使用、それに関連した使用、または改良、破損、誤使用された機器による、傷害または損失について一切の責任を放棄します。完全充電したバッテリーを使用しない状態で連続三(3)ヶ月放置した場合は、自動的に無効となります。

完全充電したバッテリーを使用しない状態で連続三(3)日間放置した場合は、自動的に無効となります。

弊社はここに記載した免責および制限事項を前提とし、上記に明言された保証内容以外の任意およびすべての保証を放棄し、お客様はこれに依存しないものとします。弊社は明示または暗示されたその他すべての保証を放棄し、特定の目的についての製品適格性および適合性も含め、これに限定されるものではありません。弊社はさらに製品の使用または誤使用、動作または非動作による、あるいはそれに関連した付随的、偶発的、および特殊な損害について、お客様およびその他への責任も放棄します。

Ergotron 保証

Ergotron 公司保証其产品在五 (5) 年内不会有材料和工艺上的缺陷。所有保证均受限于下文所述之除外责任条款、排外项目和限制条件。

本保证的除外责任条款包括:

- Ergotron 对所有 Neo-Flex™ 产品提供三 (3) 年保证
 - Ergotron 对所有电源部件提供—(1) 年保证; 电池有 90 天的性能保证和六 (6) 个月的制造缺陷保证。
- 注意: 在欧盟, Ergotron 对所有电源部件提供两 (2) 年保证; 电池有 90 天的性能保证和两 (2) 年的制造缺陷保证。
- Ergotron 出售的 OEM 产品由其各自的制造商提供保证。

排他性补偿: 在保证期内, 如果任何 Ergotron 设备在材料或工艺上出现缺陷, Ergotron 会向客户确认该产品缺陷是否属保证范围。Ergotron 可全权酌情决定在 Ergotron 指定的地点或客户场所对保证范围内的装置进行更换或维修。将产品退回 Ergotron 之前, 买家应预先获得授权。买家应与 Ergotron 联系, 取得 RMA (退货授权) 编号。Ergotron 会立即修理或更换该装置并将其发运至买家, 而不向买家收取任何费用。进行修理或更换不会重新开始或延长保证期。

本补救条款是针对因违反本保证而对设备进行的排它性补救条款, 除非涉及人身伤害。如果因使用 Ergotron 设备而造成人身伤害, 买家应立即以书面形式通知 Ergotron。

排外项目和限制条件: 若设备安装或使用过程未能严格遵循本安装手册、补充的装配及安装说明文件、技术公告或者产品文献中所指明的方法, 或者设备曾被改装、损坏或者错误使用, 对于由此而导致的或相关联的人员伤害或财产损失, Ergotron 概不承担责任。

如果充满电的电池连续三 (3) 个月置于不使用状态, 其保证自动失效。

如果完全放电的电池连续三 (3) 个月置于不使用状态, 其保证自动失效。受限于本文件规定的排外项目和限制条件, 除上文明确规定的保证之外, 买家不应依赖于任何其它保证, 且 Ergotron 不提供任何其它保证。Ergotron 不提供所有其它明示或暗示的保证, 包括但不限于对适销性和适用特定用途提供保证。

另外, Ergotron 对买家或其它人士因本产品、使用本产品或错误使用本产品及这些产品起作用或不起作用而引致的偶然或特殊损害不承担责任。

Ergotron

Ergotron		5
Flex™	• Ergotron • Ergotron	Neo-3 1
	90	6 Ergotron 2
	90	2
OEM	• Ergotron	が
Ergotron	Ergotron	Ergotron
Ergotron	Ergotron	Ergotron
RMA()	Ergotron	
Ergotron		3
Ergotron		3
が	Ergotron	Ergotron
Ergotron		
Ergotron	が /	が



© 2007 Ergotron, Inc.
All rights reserved.

While Ergotron, Inc. makes every effort to provide accurate and complete information on the installation and use of its products, it will not be held liable for any editorial errors or omissions (including those made in the process of translation from English to another language), or for incidental, special or consequential damages of any nature resulting from furnishing this instruction and performance of equipment in connection with this instruction. Ergotron, Inc. reserves the right to make changes in the product design and/or product documentation without notification to its users. For the most current product information, or to know if this document is available in languages other than those herein, please contact Ergotron. No part of this publication may be reproduced, stored in a retrieval system, or transmitted in any form or by any means, electronic, mechanical, photocopying, recording or otherwise without the prior written consent of Ergotron, Inc., 1181 Trapp Road, Eagan, Minnesota, 55121, USA. Patents Pending and Patented U.S. & Foreign. Ergotron is a registered trademark of Ergotron, Inc.

Americas Sales and Corporate Headquarters

St. Paul, MN USA
(800) 888-8458
+1-651-681-7600
www.ergotron.com
sales@ergotron.com

EMEA Sales

Amersfoort, The Netherlands
+31 33 45 45 600
www.ergotron.com
info.eu@ergotron.com

APAC Sales

Singapore
www.ergotron.com
info.apac@ergotron.com

Worldwide OEM Sales

www.ergotron.com
info.apac@ergotron.com