



BABYTALKER 2000

USER GUIDE / HANDLEIDING / MANUEL D'UTILISATEUR /
BEDIENUNGSANLEITUNG / MANUAL DE USUARIO / BRUKSANVISNING /
BRUGERVEJLEDNING / ANVÄNDARHANDBOK / KÄYTTÖOHJE / MANUAL
DO UTILIZADOR / UŽIVATELSKÁ PŘÍRUČKA / HASZNÁLATI ÚTMUTATÓ /
INSTRUKCJA OBSŁUGI / UŽÍVATEĽSKÝ MANUÁL

V.1.0



- UK** The features described in this manual are published with reservation to modifications.
- NL** De in deze handleiding beschreven mogelijkheden worden gepubliceerd onder voorbehoud van wijzigingen.
- F** Les possibilités décrites dans ce manuel sont publiées sous réserve de modifications.
- D** Die in dieser Bedienungsanleitung umschriebenen Möglichkeiten, werden vorbehaltlich Änderungen publiziert.
- ES** Las características descritas en este manual pueden ser objeto de futuras modificaciones.
- S** Funktionerna i denna bruksanvisning publiceras med reservation för ändringar.
- DK** Vi forbeholder os retten til ændringer af de specifikationer, der er beskrevet i denne brugsanvisning.
- N** Funksjoner beskrevet i denne manualen kan endres uten nærmere informasjon.
- SF** Tässä ohjekirjassa julkaissut tiedot voivat muuttua ilman ennakoilmoitusta.
- PT** As características descritas neste manual são publicadas sob reserva de modificação.
- CZ** Možnost úpravy funkcí popsaných v této příručce vyhrazena.
- HU** A jelen használati útmutatóban leírt adatokra a gyártó fenntartja a változtatás jogát.
- PL** Właściwości opisane w niniejszej instrukcji obsługi są publikowane z zastrzeżeniem prawa wprowadzenia zmian.
- SK** Vlastnosti popísané v tejto príručke sú publikované s vyhradeným právom na zmenu.

1 Introduction

Thanks for purchasing the Babytalker 2000. This Babyphone with digital communication ensures that you can hear your baby clearly without any distracting noise or interference.

2 Safety Instructions



WARNING:

- This baby monitor is compliant to all relevant standards regarding electromagnetic fields and is, when handled as described in the user guide, safe to use. Therefore, always read the user guide instructions carefully before using the device.
- Adult assembly required. Keep small parts away from children when assembling.
- This product is not a toy. Do not allow children to play with it.
- This baby monitor is not a substitute for responsible adult supervision.
- Keep this User's Manual for future reference.
- Do not place the baby unit or cables in the crib or within the arm reach of the baby (at least 1 meter away).
- Secure the cords away from babies reach.
- Do not cover the baby monitor with a towel or blanket.
- Never use extension cords with the enclosed AC adapters.
- Test the monitor before use. Get familiar with the functionality.
- Do not use the monitor near water.
- Do not install the monitor on heat sources.
- Only use the chargers and power adapters supplied. Do not use other chargers or power adapters, as this may damage the device and battery cells.
- Only insert batteries of the same type. Never use ordinary, non-rechargeable batteries, in the parent unit. Insert batteries so they connect to the right poles (indicated in the battery compartment).
- Do not touch the charger or plug contacts with sharp or metal objects.

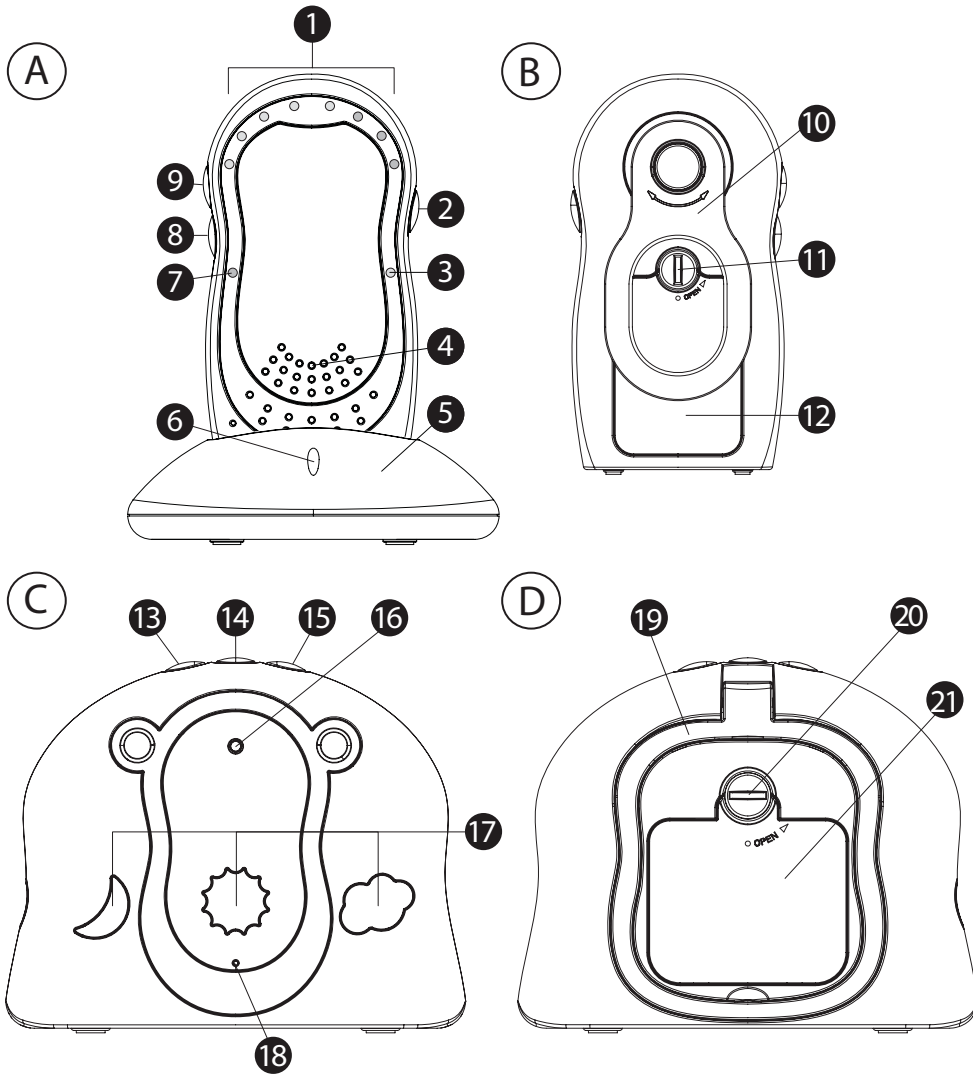

3 Description

See folded cover page

3.1 Parent Unit (Illustration A and B)

- | | |
|---------------------------|-------------------------|
| 1. Volume indicator LED's | 7. Power LED |
| 2. On/Off button | 8. Volume down button |
| 3. Link indicator LED | 9. Volume up button |
| 4. Speaker | 10. Belt Clip |
| 5. Desktop charger | 11. Battery cover screw |
| 6. Charging LED | 12. Battery cover |

3.2 Baby unit (Illustrations C and D)

- | | |
|------------------------|-------------------------|
| 13. Night Light button | 18. Microphone |
| 14. On/Off button | 19. Hang handle |
| 15. Paging button | 20. Battery cover screw |
| 16. Power LED | 21. Battery cover |
| 17. Night Light | |

4 Getting started

4.1 Baby unit battery Installation

The baby unit can be used either with 3 AA - Size batteries (alkaline batteries recommended) or the household AC current. **The Baby unit has no charging function!**

It is recommended to add the batteries. It will automatic backup when there is a main power interruption.

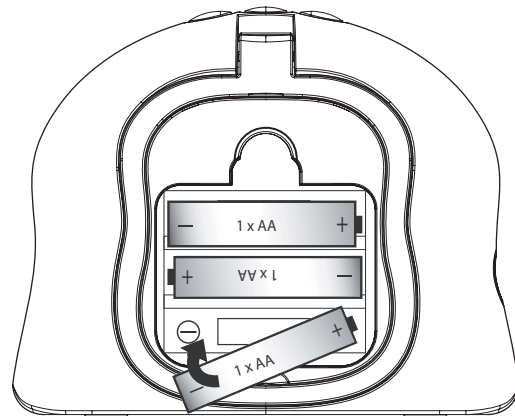
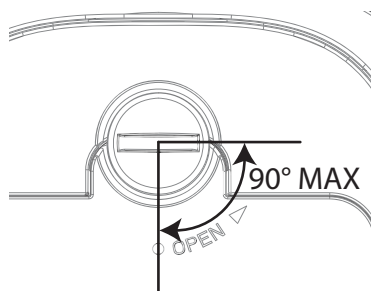

1. Turn the screw 90° of the battery cover (20) on the backside of the baby unit in a counter clockwise direction using a screw driver. Remove the battery cover (21). **Do not try to rotate the screw further than the position 'open'.**
2. Install 3 AA alkaline batteries following the polarity as shown.
3. Close the battery compartment.
4. Press the On/Off button (14). The power (16) LED will illuminate.
5. Press and hold the On/Off button (14) to switch off the baby unit.



Do not mix old batteries with new ones.
Keep batteries away from small children
Do not short-circuit & dispose of in fire.
Remove the batteries if this device is not going to be used for a long period.

4.2 Baby unit power supply

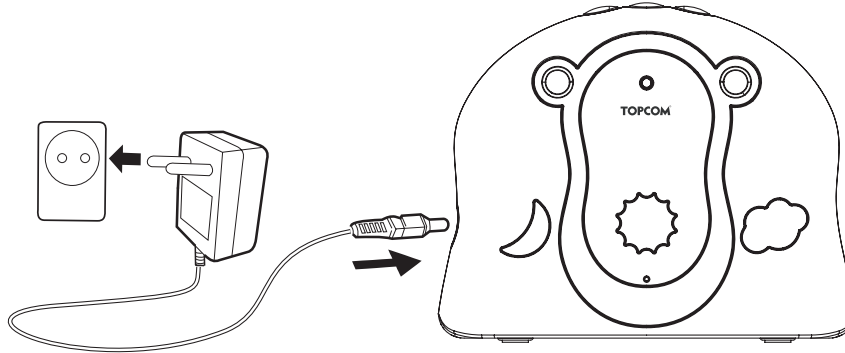

1. Connect the small plug of the AC adaptor to the power connector of the baby unit and the other end of the adapter cable to the electric socket (230V/50Hz).
Only use the enclosed adapter (6V DC / 200mA).
2. Press the On/Off button (14). The power (16) LED will illuminate.
3. Press and hold the On/Off button (14) to switch off the baby unit.

4.3 Parent unit battery Installation

1. Turn the belt clip facing upwards.
2. Turn the screw 90° of the battery cover (11) on the backside of the parent unit in a counter clockwise direction using a screw driver. Remove the battery cover (12). **Do not try to rotate the screw further than the position 'open'.**
3. Install the enclosed 2 AAA rechargeable batteries following the polarity as shown.
Do not install alkaline batteries!
4. Close the battery compartment.
5. Press the On/Off button (2). The power LED (7) will illuminate.
6. Press and hold the On/Off button (2) to switch off the parent unit.

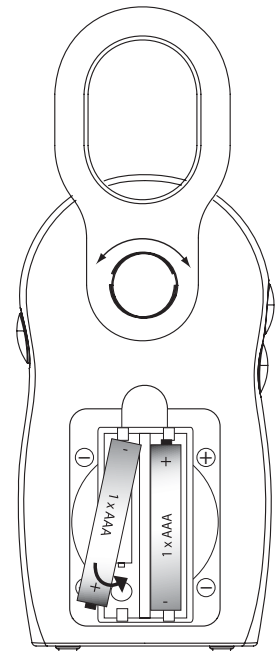

4.4 Parent unit power supply

1. Connect the power adapter cable to the main power socket (230V/50Hz).
Only use the enclosed adapter (6V DC / 200mA).
2. Slide the Parent Unit into the charger. The red charging light illuminates.
3. It takes about 13 hours to charge the unit.
4. Press the On/Off button (2). The power LED (7) will illuminate.
5. Press and hold the On/Off button (2) to switch off the parent unit.

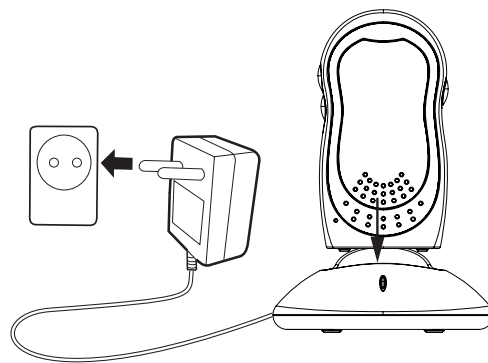

When the battery level is low, the power LED (7) will blink.

4.5 Link

Do not place the baby unit or cables in the crib or within the arm reach of the baby (at least 1 meter away).

When using the Babytalker the first time, it is advised to test the connection.

- Install the parent unit in the same room as the baby unit, but have at least 1 meter between the 2 units.
- When both units are switched on, the parent unit will search for the baby unit.
- The green link LED on Parent Units will flash until they communicate. Once the link is established, the LED will light continuously.
- The voice captured by the microphone will be audible on the parent unit.
- The level of the detected speech is represented by the LED's on top of the parent unit.
- When the speech reached the maximum level, a beep will be audible.
- When the connection is established, move the parent unit to the monitor room, but within the operation range.
- When there is no connection, an alert signal (double beep) will be audible (out of range warning) and the green connection LED will blink.
- Move the parent unit closer until the link is re-established.

5 Using the Babytalker 2000

5.1 Volume adjustment

There are 5 volume levels on the parent unit.

- Press the volume up button to increase the volume level.
- Press the volume down button to decrease the volume level.

5.2 Night Light

- Press the Night Light button on the baby unit. The night light (17) will illuminate.
- Press the Night Light button again to switch the light off.

5.3 Sound alert

The babies voice detection level is indicated by the number of volume indicator LED's (1) on top of the display.

Only when the volume of the parent unit is set to 'Off', a beep can inform you when the voice level reached the red led zone.

5.4 Paging

When your parent unit is lost, you can track it by pressing the paging button on the baby unit for 2 seconds.

The parent unit will emit a high beep tone for 30 seconds which helps you to find it very easily.

Press the on/off button briefly to stop the beep.

6 Disposal of the device (environment)



At the end of the product lifecycle, you should not throw this product into the normal household garbage but bring the product to a collection point for the recycling of electrical and electronic equipments. The symbol on the product, user guide and/or box indicate this.

Some of the product materials can be re-used if you bring them to a recycling point. By re-using some parts or raw materials from used products you make an important contribution to the protection of the environment.

Please contact your local authorities in case you need more information on the collection points in your area.

7 Cleaning

Clean the babytalker with a slightly damp cloth or with an anti-static cloth. Never use cleaning agents or abrasive solvents.



This product is in compliance with the essential requirements and other relevant provisions of the the R&TTE directive.
The Declaration of conformity can be found on:
<http://www.topcom.net/cedclarations.php>

8 Specifications

Frequency	1.880 GHz -to 1.900 Ghz
Maximum range	Outdoor : up to 150m Indoor : up to 50m
Power supply	Parent unit charger : 6V / 200mA DC Baby unit : 6V / 200mA DC
Batteries	Parent unit : 1,2V x 2 AAA rechargeable batteries Baby unit : 3 x AA Alkaline batteries (no charging function)

9 Topcom warranty

9.1 Warranty period

The Topcom units have a 24-month warranty period. The warranty period starts on the day the new unit is purchased. The warranty on batteries is limited to 6 months after purchase. Consumables or defects causing a negligible effect on operation or value of the equipment are not covered.

The warranty has to be proven by presentation of the original purchase receipt, on which the date of purchase and the unit-model are indicated.

9.2 Warranty handling

A faulty unit needs to be returned to a Topcom service centre including a valid purchase note. If the unit develops a fault during the warranty period, Topcom or its officially appointed service centre will repair any defects caused by material or manufacturing faults free of charge.

Topcom will at its discretion fulfil its warranty obligations by either repairing or exchanging the faulty units or parts of the faulty units. In case of replacement, colour and model can be different from the original purchased unit.

The initial purchase date shall determine the start of the warranty period. The warranty period is not extended if the unit is exchanged or repaired by Topcom or its appointed service centres.

9.3 Warranty exclusions

Damage or defects caused by incorrect treatment or operation and damage resulting from use of non-original parts or accessories not recommended by Topcom are not covered by the warranty.

Topcom cordless phones are designed to work with rechargeable batteries only. The damage caused by the use of non-rechargeable batteries is not covered under warranty.

The warranty does not cover damage caused by outside factors, such as lightning, water and fire, nor any damage caused during transportation.

No warranty can be claimed if the serial number on the units has been changed, removed or rendered illegible.

Any warranty claims will be invalid if the unit has been repaired, altered or modified by the buyer or by unqualified, non-officially appointed Topcom service centres.

1 Inleiding

Wij bedanken u voor de aankoop van de Babytalker 2000. Met deze babyfoon met digitale communicatie zult u uw baby duidelijk kunnen horen zonder storende geluiden of interferenties.

2 Veiligheidsvoorschriften



WAARSCHUWING:

- Deze babymonitor voldoet aan alle normen inzake elektromagnetische velden en is volledig veilig wanneer hij wordt gebruikt zoals beschreven in deze handleiding. Lees daarom de gebruiksaanwijzing zorgvuldig voor u het toestel gebruikt.
- Moet worden gemonteerd door een volwassene. Houd de kleine onderdelen buiten het bereik van kinderen tijdens het monteren.
- Dit product is geen speelgoed. Laat kinderen niet met het toestel spelen.
- Deze babymonitor is geen vervanging voor toezicht door een volwassene.
- Bewaar deze handleiding voor later gebruik.
- Plaats de zender of kabels niet in de wieg of binnen handbereik van de baby (minstens 1 meter ver).
- Maak de snoeren vast buiten het bereik van de baby.
- Dek de babymonitor niet af met een handdoek of deken.
- Sluit nooit een verlengsnoer aan op de meegeleverde stroomadapters.
- Test de monitor voor gebruik. Maak u vertrouwd met zijn functies.
- Gebruik de monitor niet in de buurt van water.
- Plaats de monitor niet op warmtebronnen.
- Gebruik alleen de meegeleverde opladers en stroomadapters. Bij gebruik van andere opladers of adapters kunnen het toestel en de batterijcellen beschadigd raken.
- Gebruik enkel batterijen van hetzelfde type. Gebruik nooit gewone, niet-oplaadbare batterijen in de ontvanger. Let bij het plaatsen van de batterijen op de polariteit (aangeduid in het batterijvak).
- Raak de contactpunten van de oplader of de stekker niet aan met scherpe of metalen voorwerpen.

3 Beschrijving

Zie flap van het voorblad

3.1 Ontvanger (Afbeelding A en B)

- | | |
|----------------------|----------------------------|
| 1. Volumelampjes | 7. Aan/uit-lampje |
| 2. Aan/uit-toets | 8. Toets "Volume omlaag" |
| 3. Verbindingslampje | 9. Toets "Volume omhoog" |
| 4. Luidspreker | 10. Riemclip |
| 5. Desktopoplader | 11. Schroef batterijdeksel |
| 6. Laadlampje | 12. Batterijdeksel |

3.2 Zender (afbeelding C en D)

- | | |
|--------------------|----------------------------|
| 13. Nachtlamptoets | 18. Microfoon |
| 14. Aan/uit-toets | 19. Ophanggreep |
| 15. Oproeptoets | 20. Schroef batterijdeksel |
| 16. Aan/uit-lampje | 21. Batterijdeksel |
| 17. Nachtlamp | |

4 Beginnen

4.1 Batterijen in de zender plaatsen

De zender kan worden gebruikt met 3 AA-batterijen (bij voorkeur alkalinebatterijen) of met netstroom. **De zender heeft geen oplaadfunctie!**

Het is aangeraden om de batterijen steeds in het toestel te plaatsen. Zij nemen de voedingsfunctie automatisch over als de netstroom uitvalt.

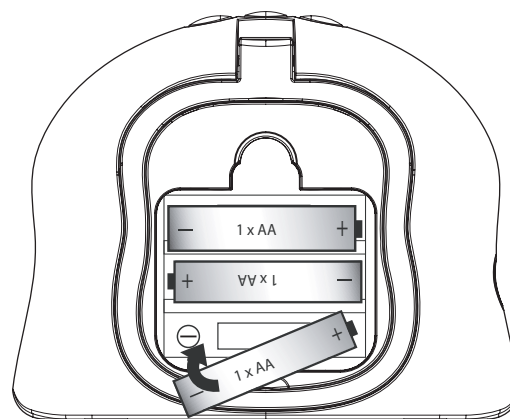
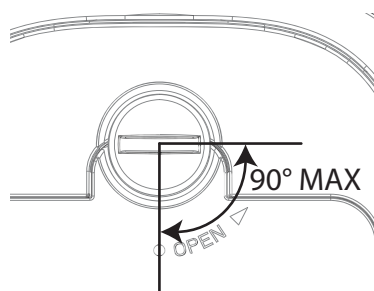

1. Draai de schroef van het batterijdeksel (20) aan de achterkant van de zender 90° naar links met een schroevendraaier. Neem het deksel van het batterijvak (21). **Probeer de schroef niet voorbij de 'OPEN'-stand te draaien.**
2. Plaats 3 AA-alkalinebatterijen in het batterijvak volgens de getoonde polariteit.
3. Sluit het batterijvak.
4. Druk op de aan/uit-toets (14). Het aan/uit-lampje (16) begint te branden.
5. Houd de aan/uit-toets (14) enkele seconden ingedrukt om het toestel uit te schakelen.



**Gebruik geen oude en nieuwe batterijen door elkaar.
Houd de batterijen steeds uit de buurt van kleine kinderen.
Sluit de batterijen niet kort en gooi ze nooit in het vuur.
Verwijder de batterijen als u het toestel langere tijd niet gebruikt.**

4.2 Zender aansluiten op het stroomnet

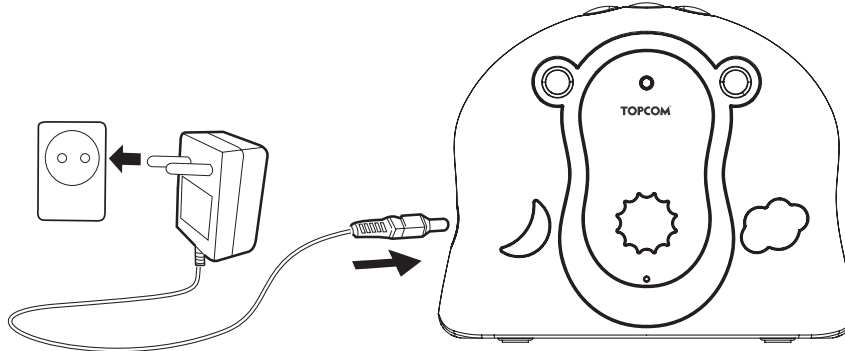

1. Steek de kleine stekker van de stroomadapter in de netaansluiting van de zender, en de grote stekker aan het andere uiteinde van de kabel in het stopcontact (230 V/50 Hz).
Gebruik alleen de meegeleverde adapter (6 VDC/200 mA).
2. Druk op de aan/uit-toets (14). Het aan/uit-lampje (16) begint te branden.
3. Houd de aan/uit-toets (14) enkele seconden ingedrukt om het toestel uit te schakelen.

4.3 Batterijen in de ontvanger plaatsen

1. Draai de riemclip naar boven.
2. Draai de schroef van het batterijdeksel (11) aan de achterkant van de ontvanger 90° naar links met een schroevendraaier. Neem het deksel van het batterijvak (12). **Probeer de schroef niet voorbij de 'OPEN'-stand te draaien.**
3. Plaats 2 oplaadbare AAA-batterijen in het batterijvak volgens de getoonde polariteit.
Gebruik geen alkalinebatterijen!
4. Sluit het batterijvak.
5. Druk op de aan/uit-toets (2). Het aan/uit-lampje (7) begint te branden.
6. Houd de aan/uit-toets (2) enkele seconden ingedrukt om het toestel uit te schakelen.

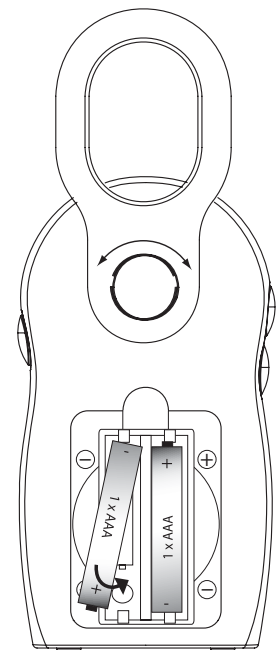

4.4 Ontvanger aansluiten op het stroomnet

1. Steek de stekker van de adapterkabel in het stopcontact (230 V/50 Hz).
Gebruik alleen de meegeleverde adapter (6 VDC/200 mA).
2. Schuif de ontvanger in de oplader. Het rode laadlampje begint te branden.
3. Het duurt ongeveer 13 uur voordat de batterijen opgeladen zijn.
4. Druk op de aan/uit-toets (2). Het aan/uit-lampje (7) begint te branden.
5. Houd de aan/uit-toets (2) enkele seconden ingedrukt om het toestel uit te schakelen.

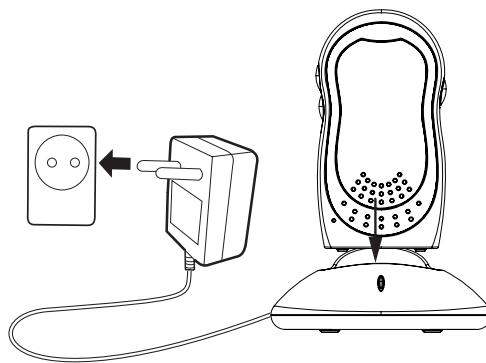

Bij een laag batterijniveau knippert de aan/uit-LED (7).

4.5 Verbinding

Plaats de zender of kabels niet in de wieg of binnen handbereik van de baby (minstens 1 meter ver).

Als u de Babytalker voor het eerst gebruikt, is het aangeraden dat u de verbinding test.

- Plaats de ontvanger in dezelfde kamer als de zender, maar op ten minste 1 meter van elkaar.
- Als beide eenheden ingeschakeld zijn, begint de ontvanger de zender te zoeken.
- Het groene verbindingslampje op de ontvanger knippert tot er communicatie is. Zodra de verbinding tot stand is gekomen, brandt het lampje continu.
- De door de microfoon opgevangen stem kan nu worden gehoord op de ontvanger.
- Het niveau van de opgevangen klank wordt weergegeven door de LED's boven op de ontvanger.
- Als de klank het maximumniveau bereikt heeft, weerklinkt een pieptoon.
- Wanneer de verbinding tot stand is gekomen, verplaatst u de ontvanger naar een andere kamer, maar binnen het ontvangstbereik.
- Als er geen verbinding meer is, weerklinkt een dubbele pieptoon (alarmsignaal 'Buiten bereik') en knippert het groene verbindingslampje.
- Plaats de ontvanger dichterbij de verbinding is hersteld.

5 De Babytalker 2000 gebruiken

5.1 Volumeregeling

Er zijn 5 volumeniveaus op de ontvanger.

- Druk op de toets 'Volume omhoog' om het volumeniveau te verhogen.
- Druk op de toets 'Volume omlaag' om het volumeniveau te verlagen.

5.2 Nachtlamp

- Druk op de nachtlampstoets op de zender. De nachtlamp (17) begint te branden.
- Druk opnieuw op de nachtlampstoets om de lamp uit te schakelen.

5.3 Geluidsalarm

Het volumeniveau van de stemdetectie is aangegeven door het aantal oplichtende volumelampjes (1) bovenaan de display.

Alleen wanneer het volume van de ontvanger op 'Uit' staat, meldt een pieptoon wanneer het stemniveau in de rode LED-zone komt.

5.4 Oproepen

Als u uw ontvanger kwijt bent, kunt u hem oproepen door de oproeptoets op de zender 2 seconden in te drukken.

De ontvanger laat dan gedurende 30 seconden een hoge pieptoon horen, zodat u hem heel gemakkelijk kunt terugvinden. Druk de aan/uit-toets even in om de pieptoon uit te zetten.

6 Afvoeren van het toestel (milieu)



Na afloop van de levenscyclus van het product mag u het product niet met het normale huishoudelijke afval weggooien, maar moet u het naar een inzamelpunt voor recycling van elektrische en elektronische apparatuur brengen. Dit wordt aangeduid door het symbool op het product, in de handleiding en/of op de verpakking.

Sommige materialen waaruit het product is vervaardigd kunnen worden hergebruikt als u ze naar een inzamelpunt brengt. Door onderdelen of grondstoffen van gebruikte producten te hergebruiken, levert u een belangrijke bijdrage tot de bescherming van het milieu.

Wend u tot de plaatselijke overheid voor meer informatie over de inzamelpunten bij u in de buurt.

7 Reinigen

Reinig de babyfoon met een licht vochtige doek of met een antistatische doek. Gebruik nooit reinigingsmiddelen of schurende oplosmiddelen.



Dit product voldoet aan de basiseisen en andere relevante bepalingen van de R&TTE-richtlijn.

De verklaring van overeenstemming treft u aan op:

<http://www.topcom.net/cedclarations.php>

8 Specificaties

Frequentie	1880 GHz tot 1900 GHz
Maximumbereik	Buiten: maximum 150 m Binnen: maximum 50m
Voeding:	Oplader ontvanger: 6 VDC/200 mA Zender: 6 VDC/200 mA
Batterijen	Ontvanger: 1,2 V x 2 oplaadbare AAA-batterijen Zender: 3 x AA-alkalinebatterijen (geen laadfunctie)

9 Topcom-garantie

9.1 Garantietermijn

De Topcom-toestellen hebben een garantietermijn van 24 maanden. De garantietermijn gaat in op de dag waarop het nieuwe toestel wordt aangeschaft. De garantie op de batterijen is beperkt tot 6 maanden na aankoop. Verbruiksartikelen en defecten die een verwaarloosbaar effect hebben op de werking of waarde van het toestel worden niet gedekt door de garantie. De garantie moet worden bewezen door het voorleggen van de originele aankoopbon waarop de aankoopdatum en het toestelmodel staan aangegeven.

9.2 Afwikkeling van garantieclaims

Een defect toestel moet worden geretourneerd aan het servicecentrum van Topcom, samen met een geldige aankoopbon.

Als het toestel defect raakt tijdens de garantietermijn, zal Topcom of een van haar officieel aangewezen servicecentra defecten ingevolge materiaal- of fabricagefouten kosteloos repareren.

Topcom zal naar eigen inzicht voldoen aan haar garantieverplichtingen door defecte toestellen, of onderdelen ervan, te repareren of te vervangen. In het geval van vervanging kunnen de kleur en het model verschillend zijn van het oorspronkelijk aangeschafte toestel. De oorspronkelijke aankoopdatum bepaalt wanneer de garantietermijn ingaat. De garantietermijn wordt niet verlengd als het toestel wordt vervangen of gerepareerd door Topcom of een van haar aangewezen servicecentra.

9.3 Garantiebeperkingen

Schade of defecten als gevolg van een onjuiste behandeling of onjuist gebruik en schade als gevolg van het gebruik van niet-originele onderdelen of accessoires die niet worden aanbevolen door Topcom, vallen buiten de garantie.

De draadloze telefoons van Topcom zijn alleen geschikt voor gebruik met oplaadbare batterijen. De schade door het gebruik van niet-oplaadbare batterijen valt buiten de garantie. De garantie dekt geen schade te wijten aan externe factoren, zoals bliksem, water en brand, noch enige tijdens het transport veroorzaakte schade.

Er kan geen aanspraak worden gemaakt op garantie als het serienummer op het toestel is veranderd, verwijderd of onleesbaar gemaakt.

Alle garantieclaims zullen ongeldig worden als het toestel wordt gerepareerd, veranderd of aangepast door de koper of door onbevoegde, niet officieel door Topcom erkende onderhoudscentra.

1 Introduction

Nous vous remercions d'avoir acheté le Babytalker 2000. Cet écoute-bébé à communication numérique vous permet d'entendre clairement votre bébé sans interférence ni bruit gênant.

2 Instructions de sécurité



AVERTISSEMENT :

- Ce moniteur pour bébé est conforme à toutes les normes concernant les champs électromagnétiques et son utilisation ne présente aucun risque, lorsqu'il est utilisé comme indiqué dans le manuel d'utilisation. Par conséquent, lisez toujours attentivement les instructions du mode d'emploi avant d'utiliser l'appareil.
- Montage par un adulte obligatoire. Gardez les petites pièces hors de portée des enfants lors du montage.
- Ce produit n'est pas un jouet. Ne laissez pas les enfants jouer avec l'appareil.
- Ce moniteur pour bébé ne remplace pas la surveillance par un adulte responsable.
- Conservez ce mode d'emploi afin de pouvoir le consulter ultérieurement.
- Ne placez pas l'unité Bébé ou les câbles dans le lit ni à portée de main du bébé (au moins à un mètre).
- Placez les cordons en sécurité loin des bébés.
- Ne couvrez pas le moniteur pour bébé avec une serviette ou une couverture.
- N'utilisez jamais de rallonges avec les adaptateurs CA fournis.
- Testez le moniteur avant de l'utiliser. Familiarisez-vous avec ses fonctionnalités.
- N'utilisez pas le moniteur près d'une source d'eau.
- N'installez pas le moniteur sur des sources de chaleur.
- Utilisez uniquement les chargeurs et les adaptateurs secteur fournis. N'utilisez pas d'autres chargeurs ou adaptateurs secteur au risque d'abîmer l'appareil et les éléments des piles.
- Insérez uniquement des piles du même type. N'utilisez jamais de piles ordinaires non rechargeables dans l'unité Parent. Insérez les piles en respectant la polarité (indiquée dans le compartiment à piles).
- Ne touchez pas les contacts du chargeur ou de la fiche avec des objets pointus ou métalliques.

3 Description

Voir le rabat de couverture

3.1 Unité Parent (Illustrations A et B)

- | | |
|---------------------------------|--|
| 1. Voyant indicateur du volume | 7. Voyant d'alimentation |
| 2. Bouton marche/arrêt | 8. Touche de diminution du volume |
| 3. Voyant indicateur de liaison | 9. Touche d'augmentation du volume |
| 4. Haut-parleur | 10. Clip de ceinture |
| 5. Chargeur de bureau | 11. Vis du couvercle du compartiment à piles |
| 6. Voyant de charge | 12. Couvercle du compartiment à piles |

3.2 Unité Bébé (Illustrations C et D)

- | | |
|----------------------------|--|
| 13. Touche de la veilleuse | 18. Micro |
| 14. Bouton marche/arrêt | 19. Poignée de suspension |
| 15. Touche de recherche | 20. Vis du couvercle du compartiment à piles |
| 16. Voyant d'alimentation | 21. Couvercle du compartiment à piles |
| 17. Veilleuse | |

4 Pour commencer

4.1 Installation de la batterie de l'unité Bébé

L'unité Bébé peut être utilisée avec 3 piles AA (piles alcalines recommandées) ou avec le courant CA de la maison. **L'unité Bébé n'a pas de fonction de charge !**

Il est recommandé d'ajouter les piles. Elles permettront de maintenir le contact en cas de coupure de courant.

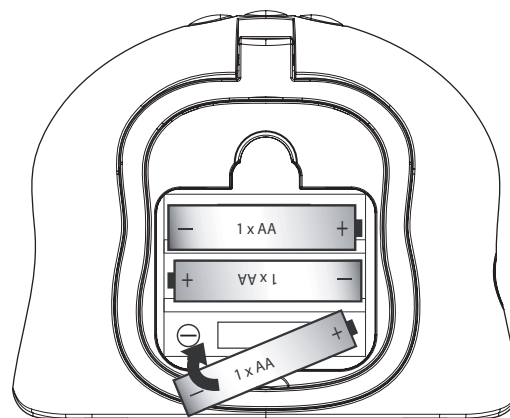
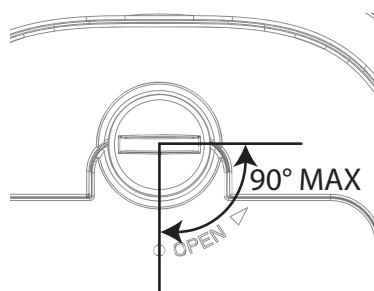

1. Tournez la vis à 90° sur le couvercle du compartiment à piles (20) situé à l'arrière de l'unité Bébé, dans le sens inverse des aiguilles d'une montre à l'aide d'un tournevis. Retirez le couvercle du compartiment à piles (21). **N'essayez pas de faire tourner la vis plus loin que la position « open ».**
2. Installez 3 piles AA (1,5 V) alcalines en respectant la polarité illustrée.
3. Refermez le compartiment à piles.
4. Appuyez sur le bouton marche/arrêt (14). Le voyant d'alimentation (16) s'allume.
5. Appuyez et maintenez enfoncé le bouton marche/arrêt (14) pendant quelques secondes pour éteindre l'unité Bébé.



**Ne mélangez pas de piles usagées avec de nouvelles.
Tenez les piles hors de portée des enfants.
Évitez de court-circuiter les piles et ne les jetez pas au feu.
Retirez-les lorsque vous n'utilisez pas l'appareil pendant une durée prolongée.**

4.2 Alimentation de l'unité Bébé

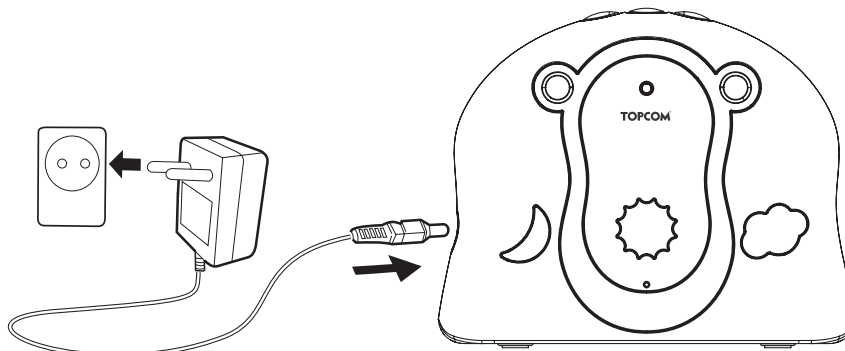

1. Raccordez la petite fiche de l'adaptateur secteur au connecteur d'alimentation de l'unité Bébé et l'autre extrémité du câble de l'adaptateur à la prise électrique (230 V/50 Hz). **Utilisez uniquement l'adaptateur fourni (6 V CC / 200 mA).**
2. Appuyez sur le bouton marche/arrêt (14). Le voyant d'alimentation (16) s'allume.
3. Appuyez et maintenez enfoncé le bouton marche/arrêt (14) pendant quelques secondes pour éteindre l'unité Bébé.

4.3 Installation de la batterie de l'unité Parent

1. Tournez le clip de ceinture vers le haut.
2. Tournez la vis à 90° sur le couvercle du compartiment à piles (11) situé à l'arrière de l'unité Parent, dans le sens inverse des aiguilles d'une montre à l'aide d'un tournevis. Retirez le couvercle du compartiment à piles (12). **N'essayez pas de faire tourner la vis plus loin que la position « open ».**
3. Installez les 2 piles AAA rechargeables fournies en respectant la polarité illustrée. **N'installez pas de piles alcalines !**
4. Refermez le compartiment à piles.
5. Appuyez sur le bouton marche/arrêt (2). Le voyant d'alimentation (7) s'allume.
6. Appuyez et maintenez enfoncé le bouton marche/arrêt (2) pendant quelques secondes pour éteindre l'unité Parent.

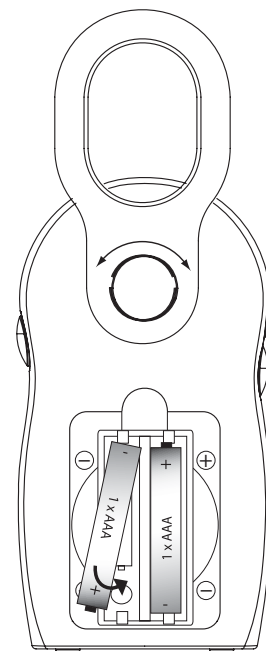

4.4 Alimentation de l'unité Parent

1. Raccordez le câble de l'adaptateur secteur à la prise électrique (230 V/50 Hz).

Utilisez uniquement l'adaptateur fourni (6 V CC / 200 mA).

2. Glissez l'unité Parent dans le chargeur. Le voyant de charge rouge s'allume.
3. Il faut environ 13 heures pour recharger l'unité.
4. Appuyez sur le bouton marche/arrêt (2). Le voyant d'alimentation (7) s'allume.
5. Appuyez et maintenez enfoncé le bouton marche/arrêt (2) pendant quelques secondes pour éteindre l'unité Parent.

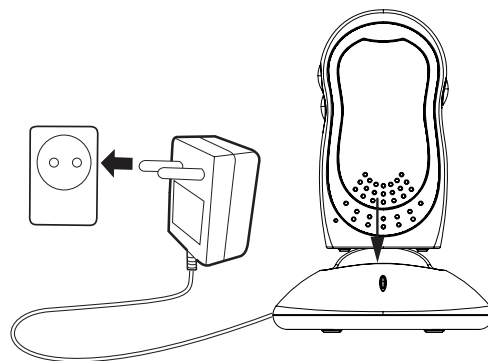

Lorsque la batterie est faible, le voyant d'alimentation (7) clignote.

4.5 Liaison

Ne placez pas l'unité Bébé ou les câbles dans le lit ni à portée de main du bébé (au moins à un mètre).

Lorsque vous utilisez le Babytalker pour la première fois, nous vous conseillons de tester la connexion.

- Installez l'unité Parent dans la même pièce que l'unité Bébé, mais avec une distance d'au moins 1 mètre entre les 2 unités.
- Lorsque les deux unités sont allumées, l'unité Parent recherche l'unité Bébé.
- Le voyant de liaison vert sur l'unité Parent clignote jusqu'à ce qu'elles communiquent. Une fois la liaison établie, le voyant ne clignote plus et reste allumé.
- La voix capturée par le micro est audible sur l'unité Parent.
- Le niveau du discours détecté est représenté par les voyant sur le dessus de l'unité Parent.
- Lorsque le discours atteint le niveau maximum, un bip est émis.
- Lorsque la connexion est établie, déplacez l'unité Parent dans la pièce à surveiller, mais à portée de fonctionnement.
- Lorsqu'il n'y a pas de connexion, un signal d'alerte (deux bips) est émis (avertissement hors de portée) et le voyant de connexion vert clignote.
- Rapprochez l'unité Parent jusqu'à ce que la liaison soit à nouveau établie.

5 Utilisation du Babytalker 2000

5.1 Réglage du volume

Il existe 5 niveaux de volume sur l'unité Parent.

- Appuyez sur la touche d'augmentation du volume pour augmenter le niveau du volume.
- Appuyez sur la touche de diminution du volume pour baisser le niveau du volume.

5.2 Veilleuse

- Appuyez sur la touche veilleuse sur l'unité Bébé. La veilleuse (17) s'allume.
- Appuyez à nouveau sur la touche veilleuse pour éteindre la lumière.

5.3 Alerte son

Le niveau de détection vocale du bébé est indiqué par le nombre de voyants indicateurs (1) situés sur le dessus de l'écran.

Lorsque le volume de l'unité Parent est réglé sur '**Eteint**', un bip peut vous informer lorsque le niveau vocal a atteint la zone de voyants rouges.

5.4 Recherche

Lorsque vous avez perdu votre unité Parent, vous pouvez la retrouver en appuyant pendant 2 secondes sur la touche de recherche sur l'unité Bébé.

L'unité Parent émet un bip élevé pendant 30 secondes pour vous permettre de la retrouver facilement.

Appuyez brièvement sur le bouton marche/arrêt pour arrêter le bip.

6 Mise au rebut de l'appareil (environnement)



Au terme du cycle de vie de ce produit, ne le jetez pas avec les déchets ménagers ordinaires mais déposez-le dans un point de collecte pour le recyclage des équipements électriques et électroniques. Le symbole indiqué sur ce produit, sur le mode d'emploi et/ou sur la boîte est là pour vous le rappeler.

Certains matériaux qui composent le produit peuvent être réutilisés s'ils sont déposés dans un point de recyclage. En réutilisant certaines pièces ou matières premières de produits usagés, vous contribuez fortement à la protection de l'environnement.

Pour toute information supplémentaire sur les points de collecte dans votre région, contactez les autorités locales.

7 Nettoyage

Nettoyez le Babytalker à l'aide d'un chiffon légèrement humide ou antistatique. N'utilisez jamais de détergents ou de solvants abrasifs.



Ce produit est conforme aux exigences essentielles et autres dispositions de la directive R&TTE.

La déclaration de conformité peut être consultée sur :

<http://www.topcom.net/cedclarations.php>

8 Spécifications

Fréquence	1 880 GHz à 1 900 Ghz
Portée maximum	Extérieur : jusqu'à 150 m Intérieur : jusqu'à 50m
Alimentation	Chargeur de l'unité Parent : 6 V / 200 mA CC Unité Bébé : 6 V / 200 mA CC
Piles	Unité Parent : 2 piles AAA rechargeables 1,2 V Unité Bébé : 3 piles AA alcalines (pas de fonction de charge)

9 Garantie Topcom

9.1 Période de garantie

Les appareils Topcom bénéficient d'une période de garantie de 24 mois. La période de garantie prend effet le jour de l'achat du nouvel appareil. La garantie sur les piles est limitée à 6 mois à compter de l'achat. Les accessoires et les défauts qui ont un effet négligeable sur le fonctionnement ou la valeur de l'appareil ne sont pas couverts.

La garantie s'applique uniquement sur présentation du récépissé d'achat original sur lequel figurent la date de l'achat et le modèle de l'appareil.

9.2 Mise en œuvre de la garantie

Tout appareil défectueux doit être retourné à un centre de service après-vente Topcom accompagné d'un justificatif d'achat valable.

En cas de panne pendant la période de garantie, Topcom ou son centre de service après-vente officiel réparera gratuitement les dysfonctionnements dus à un vice de matière ou de fabrication.

Topcom assurera, à sa seule discrétion, ses obligations en matière de garantie en réparant ou en remplaçant les appareils ou les pièces défectueux. En cas de remplacement, la couleur et le modèle peuvent être différents de ceux de l'appareil acheté initialement.

La date d'achat initiale détermine le début de la période de garantie. La période de garantie n'est pas prolongée si l'appareil est remplacé ou réparé par Topcom ou par l'un de ses centres de service après-vente officiels.

9.3 Exclusions de garantie

Les dommages et les pannes dus à un mauvais traitement ou à une utilisation incorrecte et les dommages résultant de l'utilisation de pièces et d'accessoires non recommandés par Topcom ne sont pas couverts par la garantie.

Les téléphones sans fil Topcom ont été conçus pour fonctionner avec des piles rechargeables uniquement. Les dommages causés par l'utilisation de piles non rechargeables ne sont pas couverts par la garantie.

La garantie ne couvre pas les dommages causés par des éléments extérieurs tels que la foudre, l'eau et le feu ni les dommages provoqués par le transport.

Aucune garantie ne pourra être invoquée si le numéro de série indiqué sur les appareils a été modifié, supprimé ou rendu illisible.

Aucune garantie ne peut non plus être invoquée si l'appareil a été réparé ou modifié par l'acheteur ou par des techniciens non qualifiés et non agréés par Topcom.

1 Einleitung

Vielen Dank, dass Sie sich für den Babytalker 2000 entschieden haben. Mit diesem Babyfon mit digitaler Kommunikationstechnik können Sie Ihr Baby klar und deutlich ohne Störgeräusche hören.

2 Sicherheitshinweise



ACHTUNG:

- Dieses Gerät zur Babyüberwachung entspricht allen gängigen Standards für elektromagnetische Felder und ist sicher, solange es wie in der Gebrauchsanweisung angegeben, benutzt wird. Lesen Sie daher die Gebrauchsanweisung immer sorgfältig durch, bevor Sie das Gerät benutzen.
- Nur von Erwachsenen zusammen zu setzen. Halten Sie Kleinteile beim Zusammenbauen außerhalb der Reichweite von Kindern.
- Dieses Produkt ist kein Spielzeug! Lassen Sie Kinder nicht mit dem Gerät spielen.
- Dieses Babyfon ist kein Ersatz für eine verantwortungsvolle Beaufsichtigung des Babys durch einen Erwachsenen.
- Heben Sie diese Gebrauchsanweisung zur späteren Verwendung auf.
- Stellen/Legen Sie die Babyeinheit oder das Kabel nicht in das Babybett oder in Reichweite des Babys ab (mindestens 1 Meter Entfernung).
- Sichern Sie die Kabel außerhalb der Reichweite des Babys.
- Bedecken Sie das Babyfon nicht mit einem Handtuch oder einer Decke.
- Verwenden Sie niemals Verlängerungskabel mit dem mitgelieferten Netzadapter.
- Prüfen Sie das Gerät vor der Benutzung. Machen Sie sich mit den Funktionen vertraut.
- Benutzen Sie das Babyfon nicht in der Nähe von Wasser.
- Stellen Sie das Babyfon nicht auf eine Heizquelle.
- Verwenden Sie nur die mitgelieferten Ladegeräte und Netzadapter. Verwenden Sie keine fremden Ladegeräte oder Adapter, da das Gerät und die Batteriezellen beschädigt werden könnten.
- Verwenden Sie nur Batterien des gleichen Typs. Verwenden Sie in der Elterneinheit niemals normale, nicht aufladbare Batterien. Achten Sie beim Einlegen der Batterien auf die richtige Polarität (wie im Batteriefach angegeben).
- Berühren Sie nicht die Lade- und Steckerkontakte mit spitzen oder metallischen Gegenständen.

3 Beschreibung

Siehe Umschlagklappe

3.1 Elterneinheit (Abbildung A und B)

- | | |
|--------------------|--|
| 1. Lautstärke-LEDs | 7. Strom-LED |
| 2. Ein-/Aus-Taste | 8. Lautstärke leiser |
| 3. Verbindungs-LED | 9. Lautstärke lauter |
| 4. Lautsprecher | 10. Gürtelclip |
| 5. Tischladegerät | 11. Schraube der Batteriefachabdeckung |
| 6. Lade-LED | 12. Batteriefachabdeckung |

3.2 Babyeinheit (Abbildung C und D)

- | | |
|----------------------|--|
| 13. Nachtlicht-Taste | 18. Mikrofon |
| 14. Ein-/Aus-Taste | 19. Hängegriff |
| 15. Paging-Taste | 20. Schraube der Batteriefachabdeckung |
| 16. Strom-LED | 21. Batteriefachabdeckung |
| 17. Nachtlicht | |

4 Erste Schritte

4.1 Einlegen der Batterien in die Babyeinheit

Die Babyeinheit kann entweder mit 3 AA-Batterien (Wir empfehlen Alkali-Batterien) oder über das Stromnetz betrieben werden. **Die Babyeinheit hat keine Ladefunktion!** Es ist empfehlenswert, die Batterien immer einzulegen. So übernehmen diese automatisch den Betrieb bei einem Stromausfall.

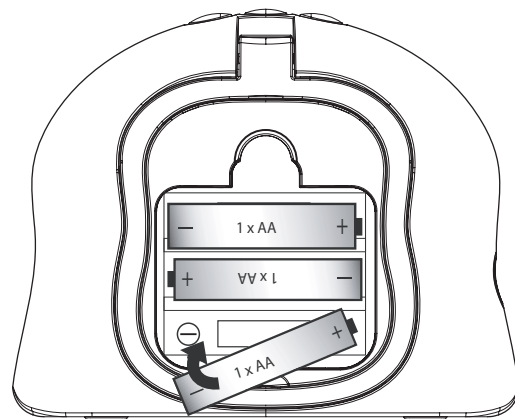
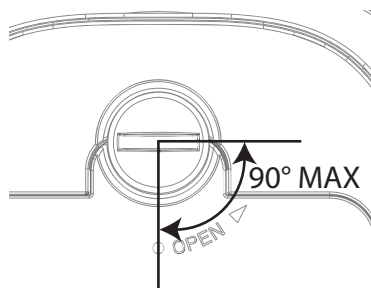

1. Drehen Sie die Schraube der Batteriefachabdeckung (20) auf der Rückseite der Babyeinheit mit einem Schraubenzieher 90° entgegen den Uhrzeigersinn. Entfernen Sie die Batteriefachabdeckung (21). **Drehen Sie die Schraube nicht weiter als zur Position 'open' (offen).**
2. Legen Sie die 3 AA-Alkalibatterien ein. Achten Sie dabei auf die angegebene Polarität.
3. Schließen Sie das Batteriefach.
4. Drücken Sie die Ein-/Aus-Taste (14). Die Strom-LED (16) leuchtet auf.
5. Halten Sie die Ein-/Aus-Taste (14) einige Sekunden lang gedrückt, um die Babyeinheit auszuschalten.



**Verwenden Sie keine alten und neuen Batterien zusammen.
Bewahren Sie Batterien für Kinder unzugänglich auf.
Schließen Sie die Batterien nicht kurz und verbrennen Sie sie nicht.
Entfernen Sie die Batterien, wenn das Gerät längere Zeit nicht verwendet wird.**

4.2 Stromversorgung der Babyeinheit

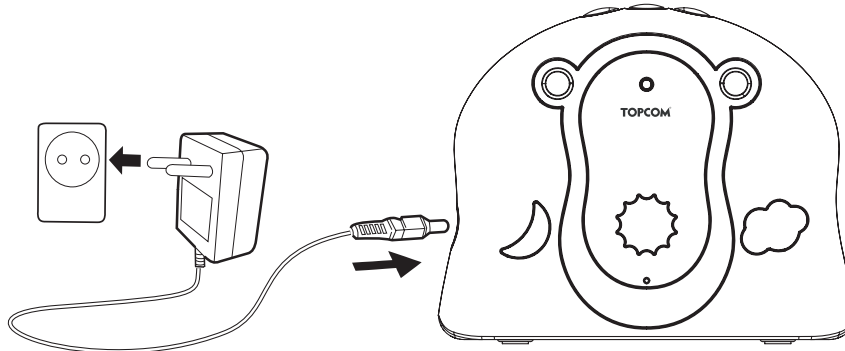

1. Stecken Sie den kleinen Stecker des Netzadapters in den Netzanschluss der Babyeinheit und das andere Ende des Adapterkabels in die Steckdose (230 V / 50 Hz). **Benutzen Sie nur den mitgelieferten Netzadapter (6 V DC / 200 mA).**
2. Drücken Sie die Ein-/Aus-Taste (14). Die Strom-LED (16) leuchtet auf.
3. Halten Sie die Ein-/Aus-Taste (14) einige Sekunden lang gedrückt, um die Babyeinheit auszuschalten.

4.3 Einlegen der Batterien in die Elterneinheit

1. Drehen Sie den Gürtelclip nach oben.
2. Drehen Sie die Schraube der Batteriefachabdeckung (11) auf der Rückseite der Elterneinheit mit einem Schraubenzieher 90° entgegen den Uhrzeigersinn. Entfernen Sie die Batteriefachabdeckung (12). **Drehen Sie die Schraube nicht weiter als zur Position 'open' (offen).**
3. Legen Sie die mitgelieferten 2 AAA wiederaufladbaren Batterien ein. Achten Sie dabei auf die angegebene Polarität. **Legen Sie keine Alkali-Batterien ein!**
4. Schließen Sie das Batteriefach.
5. Drücken Sie die Ein-/Aus-Taste (2). Die Strom-LED (7) leuchtet auf.
6. Halten Sie die Ein-/Aus-Taste (2) einige Sekunden lang gedrückt, um die Elterneinheit auszuschalten.

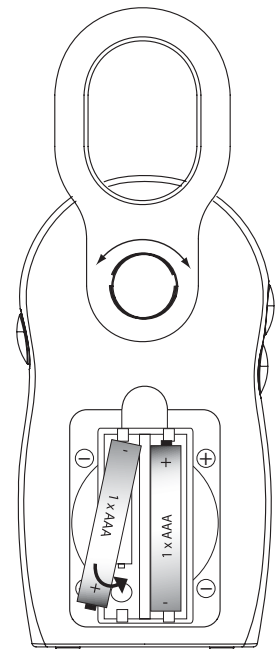

4.4 Stromversorgung der Elterneinheit

- Schließen Sie das Netzadapterkabel an eine Steckdose an (230 V / 50 Hz).
Benutzen Sie nur den mitgelieferten Netzadapter (6 V DC / 200 mA).
- Stellen Sie die Elterneinheit auf das Ladegerät. Die rote Lade-LED leuchtet auf.
- Die Ladezeit der Akkus beträgt etwa 13 Stunden.
- Drücken Sie die Ein-/Aus-Taste (2). Die Strom-LED (7) leuchtet auf.
- Halten Sie die Ein-/Aus-Taste (2) einige Sekunden lang gedrückt, um die Elterneinheit auszuschalten.

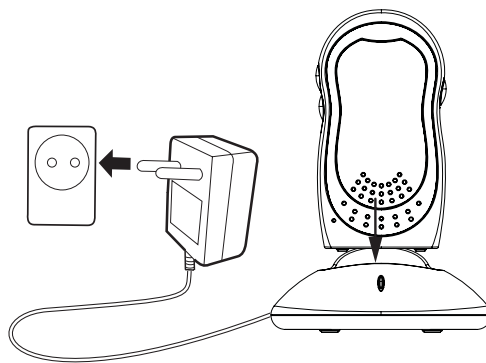

Wenn die Batterie schwach ist, blinkt die Strom-LED (7).

4.5 Verbindung

Stellen/Legen Sie die Babyeinheit oder das Kabel nicht in das Babybett oder in Reichweite des Babys ab (mindestens 1 Meter Entfernung).

Wenn Sie den Babytalker zum ersten Mal benutzen, sollten Sie die Verbindung testen.

- Stellen Sie die Elterneinheit in das gleiche Zimmer wie die Babyeinheit, aber mit einem Abstand von mindestens 1 Meter zwischen den beiden Geräten.
- Werden beide Geräte eingeschaltet, sucht die Elterneinheit nach der Babyeinheit.
- Die grüne Verbindungs-LED der Elterneinheit blinkt während des Verbindungsaufbaus. Sobald die Verbindung hergestellt ist, leuchtet die LED kontinuierlich.
- Die Geräusche, die das Mikrofon aufnimmt, sind in der Elterneinheit zu hören.
- Die Lautstärke der erkannten Geräusche werden mit den LEDs oben an der Elterneinheit angezeigt.
- Erreicht der Geräuschpegel das maximale Niveau, so ertönt ein Piepton.
- Wurde die Verbindung hergestellt, bringen Sie die Elterneinheit in den Raum, in dem Sie das Gerät benutzen möchten. Achten Sie darauf, dass sich das Gerät in Reichweite befindet.
- Wurde keine Verbindung hergestellt, ertönt ein Warnsignal (doppelter Piepton) (Warnung außer Reichweite) und die grüne Verbindungs-LED blinkt.
- Stellen Sie die Elterneinheit näher heran, bis die Verbindung wieder hergestellt wird.

5 Den Babytalker 2000 benutzen

5.1 Lautstärke einstellen

Es gibt 5 Lautstärke-Stufen an der Elterneinheit.

- Drücken Sie die Taste Lautstärke lauter, um die Lautstärke zu erhöhen.
- Drücken Sie die Taste Lautstärke leiser, um die Lautstärke zu verringern.

5.2 Nachtlicht

- Drücken Sie die Taste Nachtlicht an der Babyeinheit. Das Nachtlicht (17) leuchtet auf.
- Drücken Sie die Taste Nachtlicht erneut, um das Licht auszuschalten.

5.3 Geräusch-Alarm

Die Empfindlichkeit der Geräuscherkennung wird mit einer Anzahl an LEDs (1) oben in der Anzeige dargestellt.

Nur wenn die Lautstärke der Elterneinheit auf 'Aus' gestellt ist, kann Sie ein Signalton informieren, wenn der Geräuschpegel den Bereich der roten LEDs erreicht hat.

5.4 Paging

Wenn Sie die Elterneinheit nicht finden, können Sie sie suchen, indem Sie die Paging-Taste an der Babyeinheit 2 Sekunden lang drücken.

Die Elterneinheit erzeugt 30 Sekunden lang einen hohen Piepton, mit dem Sie das Gerät leichter finden können. Drücken Sie die Ein-/Aus-Taste kurz, um den Piepton auszuschalten.

6 Entsorgung des Geräts (Umweltschutz)



Am Ende der Nutzungsdauer des Produkts darf das Gerät nicht im normalen Hausmüll entsorgt werden. Bringen Sie es zu einer Sammelstelle zur Aufbereitung elektrischer und elektronischer Geräte. Das Symbol am Produkt, in der Bedienungsanleitung und/oder Verpackung zeigt dies an.

Einige der Materialien des Produkts können wieder verwendet werden, wenn Sie das Gerät in einer Aufbereitungsstelle abgeben. Mit der Wiederverwertung einiger Teile oder Rohmaterialien aus gebrauchten Produkten leisten Sie einen wichtigen Beitrag zum Umweltschutz.

Wenden Sie sich bitte an Ihre örtlichen Behörden, wenn Sie weitere Informationen über Sammelstellen in Ihrer Umgebung benötigen.

7 Reinigung

Reinigen Sie den Babytalker mit einem leicht feuchten oder einem antistatischen Tuch. Verwenden Sie niemals Reinigungs- oder Scheuermittel.



Dieses Produkt entspricht den grundlegenden Anforderungen und anderen relevanten Bestimmungen der R&TTE-Richtlinie.
Die Konformitätserklärung finden Sie auf folgender Internetseite:
<http://www.topcom.net/cedclarations.php>

8 Technische Daten

Frequenz	1,880 GHz bis 1,900 GHz
Maximale Reichweite	Im Freien: bis zu 150 m In Gebäuden: bis zu 50 m
Stromversorgung	Elterneinheit-Ladegerät: 6 V DC / 200 mA Babyeinheit: 6 V DC / 200 mA
Batterien	Elterneinheit: 1,2 V x 2 AAA wiederaufladbare Batterien Babyeinheit: 3 x AA Alkali-Batterien (keine Ladefunktion)

9 Topcom Garantie

9.1 Garantiezeit

Topcom Geräte haben eine 24-monatige Garantiezeit. Die Garantiezeit beginnt an dem Tag, an dem das neue Gerät erworben wurde. Die Garantie für Batterien ist auf 6 Monate nach Erwerb begrenzt. Verschleißteile oder Mängel, die den Wert oder die Gebrauchstauglichkeit des Geräts nur unerheblich beeinflussen, sind von der Garantie ausgeschlossen.

Der Garantieanspruch muss durch den Originalkaufbeleg, auf dem das Kaufdatum und das Gerätemodell ersichtlich sind, nachgewiesen werden.

9.2 Abwicklung des Garantiefalls

Senden Sie das fehlerhafte Gerät mit dem gültigen Kaufbeleg an ein Topcom Service-Zentrum.

Tritt ein Gerätefehler innerhalb der Garantiezeit auf, übernimmt Topcom oder ein autorisiertes Service-Zentrum unentgeltlich die Reparatur jedes durch einen Material- oder Herstellungsfehler aufgetretenen Defekts.

Topcom wird nach eigenem Ermessen die Garantieansprüche mittels Reparatur oder Austausch des fehlerhaften Geräts oder von Teilen des fehlerhaften Geräts erfüllen. Bei einem Austausch können Farbe und Modell vom eigentlich erworbenen Gerät abweichen. Das ursprüngliche Kaufdatum bestimmt den Beginn der Garantiezeit. Die Garantiezeit verlängert sich nicht, wenn das Gerät von Topcom oder einem seiner autorisierten Service-Zentren ausgetauscht oder repariert wird.

9.3 Garantiausschlüsse

Schäden oder Mängel, die durch unsachgemäße Handhabung oder Betrieb verursacht werden sowie Defekte, die durch die Verwendung von Nicht-Originalteilen oder die Verwendung von nicht von Topcom empfohlenem Zubehör entstehen, werden nicht von der Garantie abgedeckt.

Schnurlose Telefone von Topcom wurden so konstruiert, dass sie ausschließlich mit wiederaufladbaren Batterien funktionieren. Ein durch nicht-wiederaufladbare Batterien verursachter Schaden fällt nicht unter die Garantieleistung.

Die Garantie deckt keine Schäden ab, die durch äußere Einflüsse entstanden sind, wie z. B. Blitzeinschlag, Wasser, Brände oder auch jegliche Transportschäden.

Wenn die Seriennummer des Geräts verändert, entfernt oder unleserlich gemacht wurde, kann keine Garantie in Anspruch genommen werden.

Alle Garantieansprüche erlöschen, wenn das Gerät durch den Käufer oder durch unqualifizierte und nicht offiziell anerkannte Topcom Service-Zentren repariert, verändert oder umgebaut wurde.

1 Introducción

Gracias por adquirir la unidad Babytalker 2000. Este intercomunicador digital para bebés garantiza que podrá oír a su bebé claramente sin ningún tipo de ruido o interferencia.

2 Instrucciones de seguridad



ADVERTENCIA:

- Este monitor de bebé cumple todas las normas correspondientes sobre campos electromagnéticos y su uso es seguro, siempre que se utilice según lo descrito en el manual de usuario. Por tanto, lea siempre las instrucciones del manual de usuario con atención antes de utilizar el dispositivo.
- El dispositivo debe ser montado por un adulto. Mantenga las piezas pequeñas alejadas de los niños durante el montaje.
- Este producto no es un juguete. No deje que los niños jueguen con él.
- Este monitor de bebé no sustituye una supervisión responsable por parte de un adulto.
- Conserve este manual de usuario para poder consultarlo en el futuro.
- No coloque la unidad de bebé o los cables en la cuna o al alcance del bebé (al menos a un metro de distancia).
- Asegúrese de colocar los cables fuera del alcance de los bebés.
- No cubra el monitor de bebé con ningún tipo de toalla o manta.
- Nunca utilice cables alargadores con los adaptadores de CA suministrados.
- Compruebe el monitor antes de su uso. Familiarícese con sus funciones.
- No utilice el monitor cerca del agua.
- No instale el monitor sobre fuentes de calor.
- Utilice únicamente los cargadores y adaptadores de corriente suministrados. No utilice otros cargadores o adaptadores de corriente, ya que podrían dañar el dispositivo y las pilas.
- Inserte únicamente pilas del mismo tipo. No utilice nunca pilas normales no recargables en la unidad principal. Inserte las pilas de manera que conecten con los polos correctos (indicados en el compartimiento de las pilas).
- No toque los contactos del cargador ni del enchufe con objetos afilados o metálicos.

3 Descripción

Consulte la contraportada plegada.

3.1 Unidad principal (ilustraciones A y B)

- | | |
|----------------------------------|--------------------------------------|
| 1. LED de indicadores de volumen | 7. LED de alimentación |
| 2. Botón de encendido / apagado | 8. Botón de bajar volumen |
| 3. LED de indicador de enlace | 9. Botón de subir volumen |
| 4. Altavoz | 10. Clip de cinturón |
| 5. Cargador de sobremesa | 11. Tornillo de la tapa de las pilas |
| 6. LED de carga | 12. Tapa de las pilas |

3.2 Unidad de bebé (ilustraciones C y D)

- | | |
|----------------------------------|--------------------------------------|
| 13. Botón de luz nocturna | 18. Micrófono |
| 14. Botón de encendido / apagado | 19. Asa |
| 15. Botón de búsqueda | 20. Tornillo de la tapa de las pilas |
| 16. LED de alimentación | 21. Tapa de las pilas |
| 17. Luz nocturna | |

4 Introducción

4.1 Instalación de las pilas en la unidad de bebé

La unidad de bebé puede utilizarse con tres pilas AA (se recomiendan las pilas alcalinas) o con alimentación de CA doméstica. **¡La unidad de bebé no cuenta con función de carga!** Se recomienda colocar unas pilas. Servirán de alimentación auxiliar, si hay un corte de la red eléctrica.

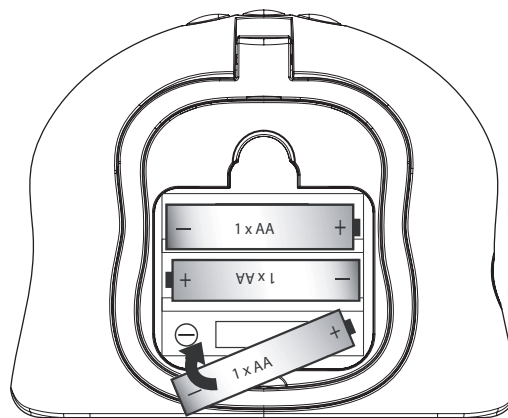
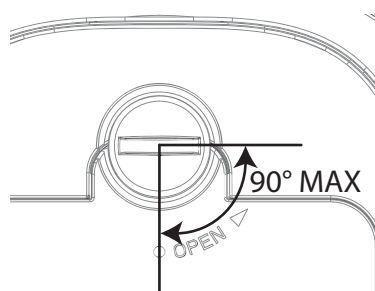

1. Gire 90° el tornillo de la tapa de las pilas (20) situada en la parte posterior de la unidad de bebé en sentido contrario al de las agujas del reloj utilizando un destornillador. Retire la tapa de las pilas (21). **No intente girar el tornillo más allá de la posición «open».**
2. Instale tres pilas alcalinas AA según la polaridad indicada.
3. Cierre el compartimento de las pilas.
4. Pulse el botón de encendido / apagado (14). El LED de alimentación (16) se encenderá.
5. Pulse el botón de encendido / apagado (14) durante unos segundos para apagar la unidad de bebé.



**No mezcle pilas viejas con otras nuevas.
Mantenga las pilas fuera del alcance de los niños.
No provoque cortocircuitos ni tire las pilas al fuego.
Retírelas si no va a utilizar el dispositivo durante mucho tiempo.**

4.2 Fuente de alimentación de la unidad de bebé

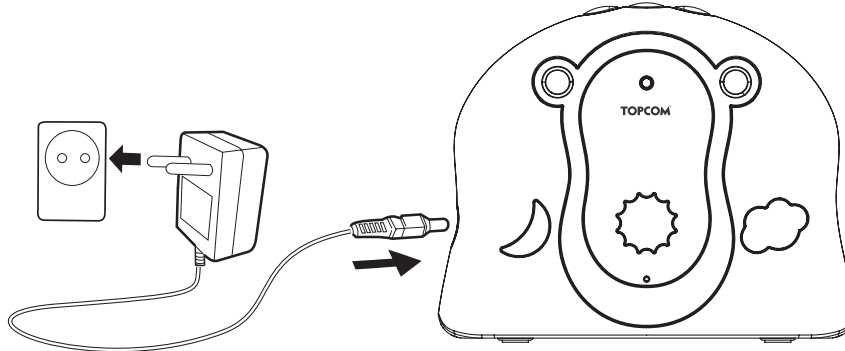

1. Conecte la toma pequeña del adaptador de CA al conector de alimentación de la unidad de bebé y el otro extremo del cable adaptador a la toma de corriente eléctrica (230 V/50 Hz).
Utilice únicamente el adaptador suministrado (6 V CC/200 mA).
2. Pulse el botón de encendido / apagado (14). El LED de alimentación (16) se encenderá.
3. Pulse el botón de encendido / apagado (14) durante unos segundos para apagar la unidad de bebé.

4.3 Instalación de las pilas en la unidad principal

1. Gire el clip del cinturón hacia arriba.
2. Gire 90° el tornillo de la tapa de las pilas (11) situada en la parte posterior de la unidad principal en sentido contrario al de las agujas del reloj utilizando un destornillador. Retire la tapa de las pilas (12). **No intente girar el tornillo más allá de la posición «open».**
3. Instale las dos pilas AAA recargables suministradas según la polaridad indicada.
¡No instale pilas alcalinas!
4. Cierre el compartimiento de las pilas.
5. Pulse el botón de encendido / apagado (2). El LED de alimentación (7) se encenderá.
6. Pulse el botón de encendido / apagado (2) durante unos segundos para apagar la unidad principal.

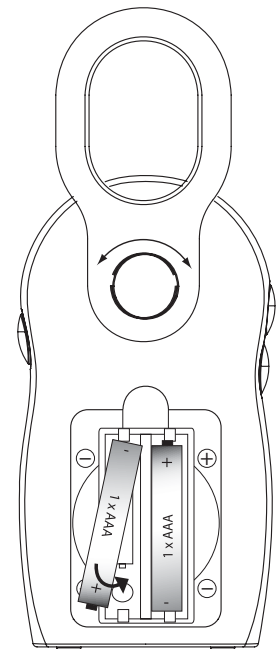

4.4 Fuente de alimentación de la unidad principal

1. Conecte el cable del adaptador de corriente a la toma de la red eléctrica (230 V/50 Hz).

Utilice únicamente el adaptador suministrado (6 V CC/200 mA).

2. Coloque la unidad principal en el cargador. La luz roja de carga se encenderá.
3. La unidad tarda unas 13 horas en cargarse.
4. Pulse el botón de encendido / apagado (2). El LED de alimentación (7) se encenderá.
5. Pulse el botón de encendido / apagado (2) durante unos segundos para apagar la unidad principal.

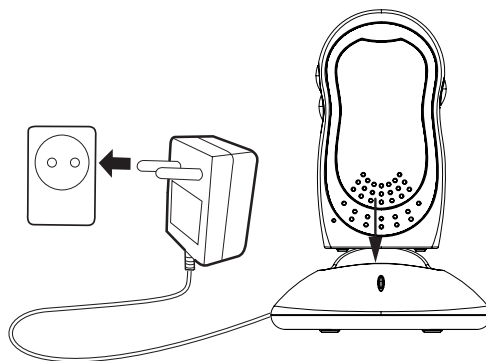

Cuando el nivel de las pilas sea bajo, el LED de alimentación (7) parpadeará.

4.5 Enlace

No coloque la unidad de bebé o los cables en la cuna o al alcance del bebé (al menos a un metro de distancia).

Si utiliza la unidad Babytalker por primera vez, se recomienda probar la conexión.

- Instale la unidad principal en la misma sala que la unidad de bebé, pero mantenga una distancia mínima de un metro entre ambas unidades.
- Una vez encendidas las dos unidades, la unidad principal buscará la unidad de bebé.
- El LED de enlace verde en la unidad principal parpadeará hasta que se establezca la comunicación. Una vez creado el enlace, el LED quedará encendido de forma continua.
- La voz captada por el micrófono se podrá oír desde la unidad principal.
- El nivel de la conversación detectada quedará reflejado en los LED situados en la parte superior de la unidad principal.
- Si la conversación alcanza el nivel máximo, se oirá un pitido.
- Una vez establecida la conexión, mueva la unidad principal a la habitación de control, pero dentro del margen de funcionamiento.
- Si no hay conexión, se oirá (doble pitido) una señal de alerta (advertencia de margen rebasado) y el LED de conexión verde parpadeará.
- Acerque la unidad principal hasta que se restablezca el enlace.

5 Uso de la unidad Babytalker 2000

5.1 Ajuste de volumen

La unidad principal cuenta con cinco niveles de volumen.

- Pulse el botón de subir el volumen para realizar esa acción.
- Pulse el botón de bajar el volumen para realizar esa acción.

5.2 Luz nocturna

- Pulse el botón de luz nocturna en la unidad de bebé. La luz nocturna (17) se encenderá.
- Vuelva a pulsar el botón de luz nocturna para apagarla.

5.3 Aviso sonoro

El número de LED indicadores de volumen (1) situados en la parte superior de la pantalla indica el nivel de detección de la voz del bebé.

Solo si el volumen de la unidad de padres está ajustado en «**Apagado**» le informará un pitido cuando el nivel de voz haya alcanzado la zona de LED rojo.

5.4 Búsqueda

Si pierde la unidad principal, puede localizarla manteniendo presionado el botón de búsqueda de la unidad de bebé durante dos segundos.

La unidad principal emitirá un pitido agudo durante 30 segundos, por lo que podrá localizarla fácilmente.

Pulse el botón de encendido / apagado brevemente para detener el pitido.

6 Eliminación del dispositivo (medio ambiente)



Al final de su vida útil, este producto no debe ser desechado en un contenedor normal, sino en un punto de recogida destinado al reciclaje de aparatos eléctricos y electrónicos. Así lo indica el símbolo en el producto, en el manual de usuario y/o en la caja.

Si los lleva a un punto de reciclaje, algunos de los materiales del producto podrán reutilizarse. La reutilización de algunas de las piezas o materias primas de los productos usados supone una importante contribución a la protección del medio ambiente.

Si necesita más información sobre los puntos de reciclaje existentes en su zona, póngase en contacto con las autoridades locales correspondientes.

7 Limpieza

Limpie el intercomunicador con un trapo ligeramente humedecido o con un paño antiestático. No use nunca agentes limpiadores ni disolventes abrasivos.



Este producto cumple los requisitos esenciales y las demás disposiciones pertinentes de la directiva R&TTE.

Puede encontrarse la Declaración de conformidad en:

<http://www.topcom.net/cedeclarations.php>

8 Especificaciones

Frecuencia	De 1880 GHz a 1900 GHz
Intervalo máximo	Exterior: hasta 150 m Interior: hasta 50 m
Alimentación	Cargador de la unidad principal: 6 V/200 mA CC Unidad de bebé: 6 V/200 mA CC
Pilas	Unidad principal: 2 pilas recargables AAA de 1,2 V Unidad de bebé: 3 pilas alcalinas AA (sin función de recarga)

9 Garantía de Topcom

9.1 Período de garantía

Las unidades de Topcom tienen un período de garantía de 24 meses. El período de garantía entra en vigor el día en que se adquiere la nueva unidad. La garantía de las baterías está limitada a 6 meses desde la compra. La garantía no cubre los consumibles ni los defectos que tengan un efecto insignificante en el funcionamiento o en el valor del equipo.

La garantía debe demostrarse presentando el comprobante original de compra, en el que constarán la fecha de la compra y el modelo de la unidad.

9.2 Tratamiento de la garantía

La unidad defectuosa deberá devolverse al centro de servicio de Topcom junto con un comprobante de compra válido.

Si la unidad tiene una avería durante el período de garantía, Topcom o su centro de servicio oficial repararán sin cargo alguno cualquier avería causada por defectos de material o fabricación.

Topcom, a su discreción, cumplirá sus obligaciones de garantía reparando o sustituyendo las unidades defectuosas o las piezas de las unidades defectuosas. En caso de sustitución, el color y el modelo pueden variar respecto a los de la unidad adquirida inicialmente.

La fecha de compra inicial determinará el comienzo del período de garantía. Este no se ampliará si Topcom o sus centros de servicio autorizados cambian o reparan la unidad.

9.3 Limitaciones de la garantía

Los daños o defectos causados por tratamiento o manejo incorrectos y los daños resultantes del uso de piezas o accesorios no originales no recomendados por Topcom no están cubiertos por la garantía.

Los teléfonos inalámbricos Topcom están diseñados para funcionar solo con baterías recargables. Los daños provocados por el uso de pilas no recargables no están cubiertos por la garantía.

La garantía no cubre los daños ocasionados por factores externos tales como relámpagos, agua o fuego, como tampoco los daños causados durante el transporte.

La garantía no será válida si el número de serie de las unidades se cambia, se elimina o resulta ilegible.

Cualquier reclamación de la garantía se invalidará si la unidad ha sido reparada, alterada o modificada por el comprador o algún centro de servicio no cualificado o no designado oficialmente por Topcom.

1 Inledning

Tack för att du har köpt Babytalker 2000. Med hjälp av den här babyövervakaren med digital kommunikation kan du höra din baby klart och tydligt utan några distraherande ljud eller störningar.

2 Säkerhetsföreskrifter



VARNING:

- Den här babyövervakaren uppfyller alla relevanta standarder gällande elektromagnetiska fält och är säker att använda när den hanteras enligt bruksanvisningen. Läs därför alltid bruksanvisningen noga innan du använder produkten.
- Produkten måste monteras ihop av en vuxen. Förvara smådelar utom räckhåll för barn vid monteringen.
- Den här produkten är ingen leksak. Låt inte barn leka med den.
- Den här babyövervakaren är inget substitut för ansvarsfull uppsikt över baby.
- Spara den här bruksanvisningen för framtida referens.
- Placera inte produkten eller kablarna i babysängen eller inom räckhåll för baby (minst 1 meter bort).
- Fäst sladdarna utom räckhåll för baby.
- Täck inte över babyövervakaren med en handduk eller filt.
- Använd aldrig förlängningssladdar med de medföljande strömadaptrarna.
- Testa övervakaren före användning. Bekanta dig med de olika funktionerna.
- Använd inte övervakaren i närheten av vatten.
- Installera inte övervakaren i direkt anslutning till värmekällor.
- Använd endast de medföljande laddarna och strömadaptrarna. Använd inte andra laddare eller strömadaptrar eftersom detta kan skada apparaten och battericellerna.
- Sätt endast i batterier av samma typ. Använd aldrig vanliga, ej uppladdningsbara batterier i föräldraenheten. Sätt i batterierna så att de ansluter till rätt poler (indikeras i batterifacket).
- Vidrör inte laddaren eller kontakterna med vassa föremål eller metallföremål.

3 Beskrivning

Se det vikta omslaget

3.1 Föräldraenhet (illustration A och B)

- | | |
|--------------------------------------|----------------------------|
| 1. Lysdioder för volymindikering | 7. Strömlysdiod |
| 2. Strömbrytarknapp | 8. Volym ned-knapp |
| 3. Lysdiod för förbindelseindikering | 9. Volym upp-knapp |
| 4. Högtalare | 10. Bältesklämma |
| 5. Skrivbordsladdare | 11. Skruv för batterilucka |
| 6. Lysdiod för laddning | 12. Batterilucka |

3.2 Babyenhet (illustration C och D)

- | | |
|-------------------------|----------------------------|
| 13. Knapp för nattlampa | 18. Mikrofon |
| 14. Strömbrytarknapp | 19. Hängare |
| 15. Sökningsknapp | 20. Skruv för batterilucka |
| 16. Strömlysdiod | 21. Batterilucka |
| 17. Nattlampa | |

4 Komma igång

4.1 Installation av batteri för babyenheten

Babyenheten kan användas antingen med 3 AA-batterier (alkaliska batterier rekommenderas) eller med hushållsström. **Babyenheten har ingen laddningsfunktion!** Du rekommenderas att sätta i batterier så att enheten har automatisk reservström i händelse av strömavbrott.

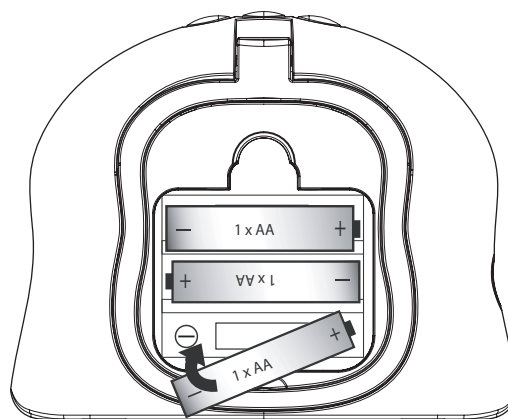
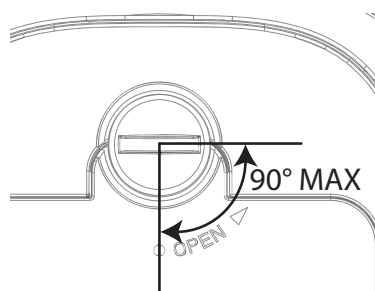

1. Skruven för batteriluckan (20) på baksidan av babyenheten vrids 90° motsols med hjälp av en skruvmejsel. Avlägsna batteriluckan (21). **Försök inte vrida skruven förbi läget "open"**.
2. Installera 3 alkaliska AA-batterier med polerna placerade som på bilden.
3. Stäng batterifacket.
4. Tryck på strömbrytarknappen (14). Strömlysdioden (16) tänds.
5. Håll strömbrytarknappen (14) intryckt i några sekunder för att slå av babyenheten.



**Blanda inte gamla batterier med nya.
Förvara batterierna utom räckhåll för små barn.
Kortslut inte eller kasta i öppen eld.
Avlägsna batterierna om apparaten inte ska användas under en längre period.**

4.2 Strömförsörjning för babyenheten

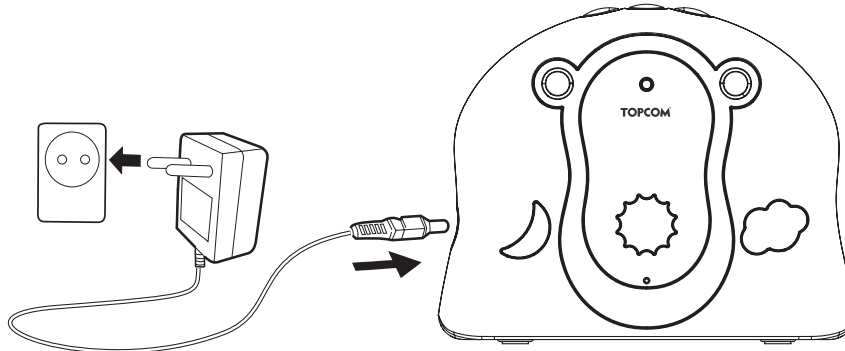

1. Anslut strömadapterns lilla kontakt till babyenhetens strömanslutning och koppla in den andra änden av adapterkabeln i eluttaget (230 V/50 Hz).
Använd endast den medföljande adaptern (6 V DC/200 mA).
2. Tryck på strömbrytarknappen (14). Strömlysdioden (16) tänds.
3. Håll strömbrytarknappen (14) intryckt i några sekunder för att slå av babyenheten.

4.3 Installation av batteri för föräldraenheten

1. Vrid bältesklämman uppåt.
2. Skruven för batteriluckan (11) på baksidan av föräldraenheten vrids 90° motsols med hjälp av en skruvmejsel. Avlägsna batteriluckan (12). **Försök inte vrida skruven förbi läget "open".**
3. Installera de 2 medföljande, laddningsbara AAA-batterierna med polerna placerade som på bilden.
Installera inte alkaliska batterier!
4. Stäng batterifacket.
5. Tryck på strömbrytarknappen (2). Strömlysdioden (7) tänds.
6. Håll strömbrytarknappen (2) intryckt i några sekunder för att slå av föräldraenheten.

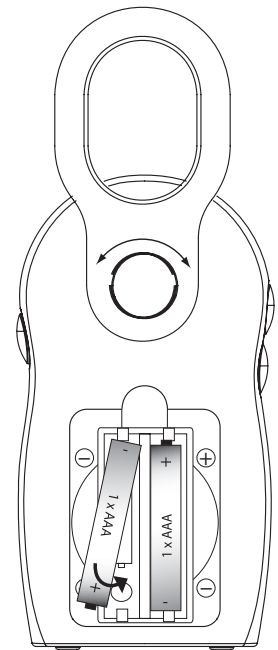

4.4 Strömförsörjning för föräldraenheten

1. Anslut strömadapterkabeln till eluttaget (230 V/50 Hz).

Använd endast den medföljande adaptern (6 V DC/200 mA).

2. Placera föräldraenheten i laddaren. Den röda laddningslampan tänds.
3. Det tar ungefär 13 timmar att ladda enheten.
4. Tryck på strömbrytarknappen (2). Strömlysdioden (7) tänds.
5. Håll strömbrytarknappen (2) intryckt i några sekunder för att slå av föräldraenheten.

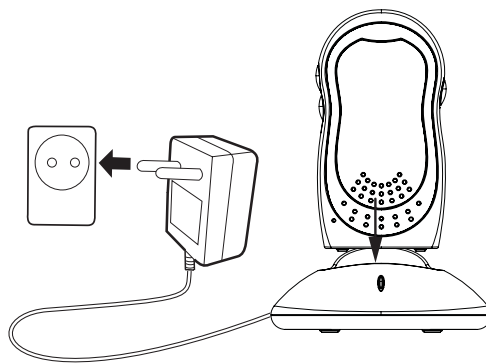

När batterinivån är låg börjar strömdioden (7) att blinka.

4.5 Förbindelse

Placera inte produkten eller kablarna i babysängen eller inom räckhåll för barn (minst 1 meter bort).

När du använder Babytalker för första gången rekommenderas du att testa förbindelsen.

- Installera föräldraenheten i samma rum som babyenheten, men se till att det är minst 1 meter mellan de båda enheterna.
- När båda enheterna är påslagna börjar föräldraenheten söka efter babyenheten.
- Den gröna lysdioden för förbindelse på föräldraenheten blinkar tills enheterna börjar kommunicera. När förbindelsen har upprättats lyser lysdioden konstant.
- Ljud som fångas upp av mikrofonen kan höras på föräldraenheten.
- Ljudnivån för uppfångade ljud indikeras med lysdioderna på föräldraenhetens ovansida.
- När ljudnivån uppnår maximal nivå avges en pipsignal.
- När förbindelsen har upprättats flyttar du föräldraenheten till det rum där du ska befinna dig under övervakningen. Se till att enheten är inom räckvidden.
- När förbindelsen bryts avges en varningssignal (utom räckhåll – dubbel pipsignal) och den gröna lysdioden för förbindelse börjar blinka.
- Flytta föräldraenheten närmare tills förbindelsen återupprättas.

5 Använda Babytalker 2000

5.1 Volymjustering

Det finns 5 volymnivåer på föräldraenheten.

- Tryck på volym upp-knappen när du vill öka volymnivån.
- Tryck på volym ned-knappen när du vill minska volymnivån.

5.2 Nattpampa

- Tryck in knappen för nattpampa på babyenheten. Nattpampa (17) tänds.
- Tryck in knappen för nattpampa igen när du vill släcka nattpampa.

5.3 Ljudalarm

Barnet röstkänslighetsnivå indikeras av antalet volymindikatorer (1) högst upp i displayen.

När volymen på föräldraenheten är inställd på "Av" kan ett alarm göra dig uppmärksam på när ljudnivån nått den röda diodzonen.

5.4 Sökning

Om du tappar bort föräldraenheten kan du spåra den genom att trycka på sökningsknappen på babyenheten i 2 sekunder.

Föräldraenheten avger en hög pipsignal under 30 sekunder så att du enkelt kan hitta den. Stäng av pipsignalen med hjälp av ett kort tryck på strömbrytarknappen.

6 Bortskaffande av apparaten (miljö)



I slutet av livscykeln ska produkten inte kastas i de vanliga hushållssoporna utan lämnas på en avfallsstation för återvinning av elektronisk utrustning. Symbolen på produkten, bruksanvisningen och/eller förpackningen anger detta.

En del av produktmaterialet kan återanvändas om du tar det till ett återvinningsställe. Genom att återanvända vissa delar eller råmaterial från använda produkter kan du göra en betydande insats för att skydda miljön. Kontakta dina lokala myndigheter för mer information om insamlingsställen i ditt område.

7 Rengöring

Rengör Babytalker med en lätt fuktad eller antistatisk trasa. Använd aldrig rengöringsmedel eller slipande lösningsmedel.



Produkten uppfyller alla grundläggande krav samt andra relevanta bestämmelser i R&TTE-direktivet.

En försäkran om överensstämmelse finns på:
<http://www.topcom.net/cedeclarations.php>

8 Specifikationer

Frekvens	1,880 GHz till 1,900 GHz
Maximal räckvidd	Utomhus: upp till 150 m Inomhus: upp till 50 m
Strömförsörjning	Laddare för föräldraenhet: 6 V/200 mA DC Babyenhet: 6 V/200 mA DC
Batterier	Föräldraenhet: 2 laddningsbara AAA-batterier (1,2 V) Babyenhet: 3 alkaliska AAA-batterier (ingen laddningsfunktion)

9 Topcoms garanti

9.1 Garantiperiod

Topcoms produkter har en garantiperiod på 24 månader. Garantiperioden startar den dag då en ny apparat inhandlas. Garantin på batterier begränsas till 6 månader efter inköp.

Förbrukningsdelar eller defekter som orsakar en försumbar effekt på apparatens funktion eller värde, täcks inte.

För att du ska kunna göra ett garantianspråk måste du visa upp det ursprungliga inköpskvittot, där inköpsdatumet och produktmodellen ska framgå.

9.2 Garantiregler

En felaktig produkt måste returneras till ett av Topcoms servicecenter tillsammans med ett giltigt inköpskvitto.

Om ett fel uppstår på produkten under garantiperioden, reparerar Topcom eller dess officiellt förordnade servicecenter utan kostnad alla defekter som har orsakats av material- eller tillverkningsfel.

Topcom uppfyller efter eget gottfinnande sina garantiåtaganden genom att antingen reparera eller byta ut den felaktiga produkten eller delar av den felaktiga produkten. Vid händelse av byte, kan färg eller modell skilja sig från den ursprungligen köpta apparaten.

Det ursprungliga inköpsdatumet ska avgöra starten på garantitiden. Garantiperioden förlängs inte om produkten byts ut eller repareras av Topcom eller dess förordnade servicecenter.

9.3 Undantag till garantin

Garantin omfattar inte skador eller defekter som orsakas av felaktig hantering eller användning samt skador som uppkommer till följd av att delar eller tillbehör som ej är original och som inte har rekommenderats av Topcom används.

Topcom trådlösa telefoner är utformade för att endast fungera med uppladdningsbara batterier. Garantin omfattar inte skador som uppkommer till följd av att icke uppladdningsbara batterier används.

Garantin täcker inte skada orsakad av yttre faktorer som blixtnedslag, vatten och eld eller annan skada orsakad under transport.

Ingen garanti kan krävas om serienumret på apparaten har ändrats, avlägsnats eller gjorts oläsligt.

Alla garantianspråk blir ogiltiga om enheten har reparerats, ändrats eller modifierats av köparen eller av okvalificerade, icke officiellt utsedda Topcom servicecenter.

1 Introduktion

Tak, fordi De har købt Babytalker 2000. Med denne digitale babytelefon er De sikker på, De kan høre Deres baby tydeligt uden distraherende støj.

2 Sikkerhedsanvisninger



ADVARSEL

- Dette babyovervågningsapparat overholder alle relevante standarder vedrørende elektromagnetiske felter og er sikkert i brug, når det behandles som beskrevet i brugervejledningen. Læs altid anvisningerne i brugervejledningen omhyggeligt, før De bruger apparatet.
- Skal samles af en voksen. Sørg for, at små dele er uden for børns rækkevidde, mens apparatet samles.
- Dette produkt er ikke et stykke legetøj. Giv ikke børn lov til at lege med det.
- Dette babyovervågningsapparat kan ikke erstatte en ansvarlig voksens opsyn.
- Opbevar denne brugerhåndbog - De kan få brug for den senere.
- Babydel eller ledninger må ikke lægges i babys seng eller inden for babys rækkevidde (afstanden skal være mindst 1 meter).
- Fastgør ledningerne, så de er uden for babys rækkevidde.
- Apparatet må ikke dækkes til med et håndklæde eller et tæppe.
- Brug aldrig forlængerledninger til de medfølgende vekselstrømsadapters.
- Afprøv apparatet, før det tages i brug. Sæt Dem ind i, hvordan det fungerer.
- Apparatet må ikke bruges i nærheden af vand.
- Anbring ikke apparatet på en varmekilde.
- Anvend kun de medfølgende opladere og adaptere. Brug ikke andre opladere; apparatet og battericellerne kan tage skade.
- Brug batterier af samme type. Brug aldrig almindelige ikke-genopladelige batterier i forældredelen. Sæt de genopladelige batterier i, så de har forbindelse til de rigtige poler (angivet i batterikammeret).
- Rør ikke ved opladeren eller ved stikkontakterne med skarpe genstande eller metalgenstande.

3 Beskrivelse

Se Omslaget

3.1 Forældredel (Illustration A og B)

- | | |
|------------------------------------|------------------------|
| 1. Diodeindikatorer for lydstyrke | 7. Diode for strøm |
| 2. Tænd/sluk-knap | 8. Lydstyrke ned-tast |
| 3. Indikator diode for forbindelse | 9. Lydstyrke op-tast |
| 4. Højtaler | 10. Bælteteklemme |
| 5. Bordoplader | 11. Batteridækselskrue |
| 6. Diodelys for opladning | 12. Batteridæksel |

3.2 Babydel (Illustration C og D)

- | | |
|---------------------|------------------------|
| 13. Natlysknap | 18. Mikrofon |
| 14. Tænd/sluk-knap | 19. Ophængningshåndtag |
| 15. Personsøgeknap | 20. Batteridækselskrue |
| 16. Diode for strøm | 21. Batteridæksel |
| 17. Natlys | |

4 Sådan kommer De i gang

4.1 Installation af babydel

Babydelen kan anvendes enten med 3 AA-batterier (alkaliske batterier anbefales) eller tilsluttes et vekselstrømslysnet. **Babydelen har ingen opladningsfunktion!**

Det anbefales at sætte batterierne i. Så har De automatisk backup ved strømafbrydelse.

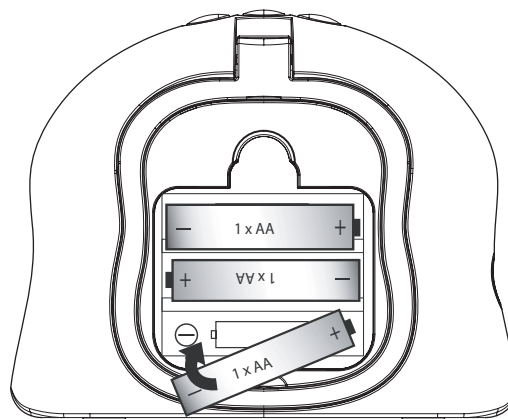
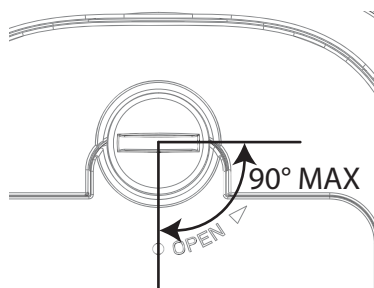

1. Drej skruen til batteridækslet (20) på bagsiden 90° imod urets retning ved hjælp af en skruetrækker. Tag batteridækslet (21) af. **Forsøg ikke at dreje skruen videre end til stillingen "open".**
2. Sæt 3 alkaliske AA-batterier i med polerne som vist.
3. Luk batterikammeret.
4. Tryk på Til/Fra-knappen (14). Nu tændes strømindikatoren (16).
5. Tryk på Til/Fra-knappen (14), og hold den nede et par sekunder for at slukke for babydel.



**Bland ikke nye og gamle batterier.
Batterier skal opbevares utilgængeligt for små børn.
Må ikke kortsluttes eller afbrændes.
Fjern batterierne, hvis apparatet ikke skal anvendes i længere tid.**

4.2 Babydelens strømforsyning

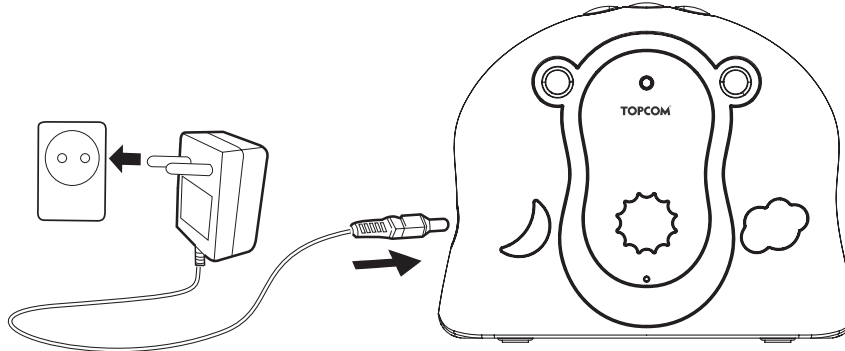

1. Sæt vekselstrømsadapterens lille stik i kontakten på babydelen og den anden ende af adapterledningen i en lysnetkontakt (230 V/50 Hz).
Brug kun den medfølgende adapter (6V DC / 300 mA).
2. Tryk på Til/Fra-knappen (14). Nu tændes strømindikatoren (16).
3. Tryk på Til/Fra-knappen (14), og hold den nede et par sekunder for at slukke for babydel.

4.3 Anbringelse af batteriet i for ældredelen

1. Drej bælteklæmmen, så den vender opad.
2. Drej skruen til batteridækslet (11) på bagsiden 90° imod urets retning ved hjælp af en skruetrækker. Tag batteridækslet (12) af.
Forsøg ikke at dreje skruen videre end til stillingen "open".
3. Sæt de medfølgende 2 genopladelige AAA-batterier i med polerne som vist.
Brug ikke alkaliske batterier!
4. Luk batterikammeret.
5. Tryk på Til/Fra-knappen (2). Nu tændes strømindikatoren (7).
6. Tryk på Til/Fra-knappen (2), og hold den nede et par sekunder for at slukke for ældredelen.

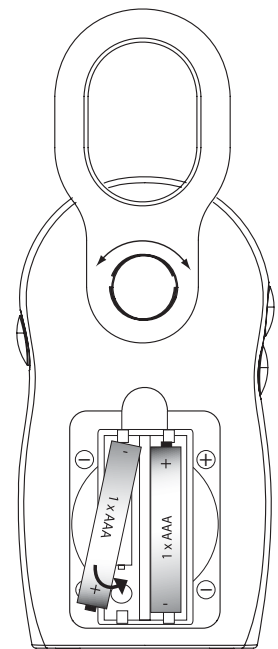

4.4 Forældredelens strømforsyning

1. Sæt adapterkablet i lysnetkontakten (230V/50Hz).
Brug kun den medfølgende adapter (6V DC / 300 mA).
2. Sæt forældredelen i opladeren. Det røde opladningslys tændes.
3. Det tager ca. 13 timer at oplade enheden.
4. Tryk på Til/Fra-knappen (2). Nu tændes strømindikatorens (7).
5. Tryk på Til/Fra-knappen (2), og hold den nede et par sekunder for at slukke for ældredelen.

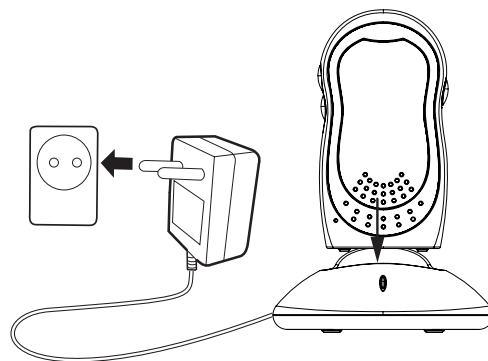

Når batteriet er ved at være tømt, blinker strømindikatorens (7).

4.5 Link

Babydel eller ledninger må ikke lægges i babys seng eller inden for babys rækkevidde (afstanden skal være mindst 1 meter).

Det tilrådes at teste forbindelsen, første gang man bruger Babytalker.

- Installer forældredelen i det værelse, hvor babydelen befinder sig, med mindst 1 meter mellem de to enheder.
- Når begge enheder er tændt, vil forældredelen søge efter babydelen.
- Det grønne forbindelseslys på forældredelene vil blinke, indtil de to enheder kommunikerer. Når forbindelsen er etableret, lyser dioden stabilt.
- Den stemme, der opfanges af mikrofonen, vil kunne høres i forældredelen.
- Niveauet for den opfangede tale fremgår af dioderne oven på forældredelen.
- Når talen har nået det maksimale niveau, høres der en bippelyd.
- Når forbindelsen er etableret, flyttes forældredelen til det værelse, som babyen skal overvåges fra - inden for apparatets rækkevidde.
- Når der ikke er forbindelse, høres der et advarselssignal (dobbeltpip) (uden for rækkevidde), og den grønne forbindelsesdiode vil blinke.
- Flyt forældredelen tættere på, indtil forbindelsen er genoprettet.

5 Sådan anvendes Babytalker 2000

5.1 Regulering af lydstyrken

Der er 5 lydstyrkeniveauer på forældredelen.

- Når der trykkes på lydstyrke op-knappen, stiger lydniveauet.
- Når der trykkes på lydstyrke ned-knappen, dæmpes lydniveauet.

5.2 Natlys

- Tryk på natlys-knappen på babydelen. Nu tændes natlyset (17).
- Når natlyset skal slukkes, trykkes der igen på knappen.

5.3 Lydvarsling

Niveauet for stemmedetektering hos babyen fremgår af antallet af tændte indikator-dioder (1) øverst på displayet.

Det er kun, når lydstyrken på forældredelen er sat på 'Fra', at der gives bippesignal, når stemmestyrken er så stor, at den røde diode lyser.

5.4 Håndsætsøgning

Hvis forældredelen er blevet væk, kan man spore den ved at trykke på babydelens personsøgeknop i 2 sekunder.

Forældredelen vil nu udsende et høj tone i 30 sekunder, så den er lettere at finde. Tryk kortvarigt på Til/Fra-knappen igen for at stoppe bippelyden.

6 Bortskaffelse af apparatet (miljø)



Når produktet er udtjent, bør det ikke bortskaffes sammen med normalt husholdningsaffald, men bringes til et indsamlingssted for genvinding af elektrisk og elektronisk udstyr. Symbolet på produktet, brugervejledningen og/eller emballagen indikerer dette.

Nogle af produktets materialer kan genbruges, hvis du bringer det til et indsamlingssted. Ved at genbruge dele eller råmaterialer fra brugte produkter, yder man et vigtigt bidrag til beskyttelse af miljøet.

Kontakt de lokale myndigheder, hvis De har brug for oplysninger om indsamlingssteder i Deres område.

7 Rengøring

Babytalker rengøres med en let fugtig eller antistatisk klud. Der må aldrig anvendes rengøringsmidler eller slibende opløsningsmidler.



Dette produkt opfylder de væsentlige krav og andre relevante bestemmelser i R&TTE-direktivet.

Overensstemmelseserklæringen kan findes på:

<http://www.topcom.net/cedeclarations.php>

8 Tekniske data

Frekvenser	1.880 GHz til 1.900 Ghz
Maksimal rækkevidde	Udendørs: op til 150m Indendørs : op til 50 m
Strømforsyning	Oplader til forældredel : 6 V / 200 mA Babydelen : 6 V / 200 mA
Batterier	Forældredel : 1,2 V x 2 AAA genopladelige batterier Babydelen : 3 x AA alkaliske batterier (ingen opladningsfunktion)

9 Topcom garanti

9.1 Garantiperiode

Topcom apparaterne har en garantiperiode på 24 måneder. Garantiperioden starter den dag, hvor den nye enhed bliver købt. Garantien på batterierne er begrænset til 6 måneder efter købet. Forbrugsdele eller defekter, som kun har ubetydelig indvirkning på brugen eller udstyrets værdi, dækkes ikke.

Garantien skal bevises ved at fremvise original købskvittering, på hvilken købsdato og enhedens model er angivet.

9.2 Garantihåndtering

En fejlbehæftet enhed skal returneres til et Topcom servicecenter sammen med gyldigt købsbevis.

Hvis der opstår fejl på enheden i løbet af garantiperioden, vil Topcom eller dets officielt udpegede servicecenter uden beregning udbedre defekter, som er forårsaget af materiale- eller produktionsfejl.

Topcom vil efter eget skøn opfylde sine garantiforpligtelser ved enten at reparere eller udskifte det defekte produkt eller dele af det defekte produkt. I tilfælde af udskiftning kan farve og model være forskellig fra den oprindeligt købte enhed.

Den oprindelige købsdato bestemmer garantiperiodens start. Garantiperioden bliver ikke udvidet, hvis enheden udskiftes eller repareres af Topcom eller dets udpegede servicecentre.

9.3 Undtagelser fra garantien

Skade eller defekter, som skyldes forkert behandling eller betjening samt skade, forårsaget af brug af ikke-originale dele eller tilbehør, som ikke er anbefalet af Topcom, er ikke dækket af garantien.

Topcoms trådløse telefoner er konstrueret til udelukkende at fungere med genopladelige batterier. Skader, der skyldes brug af ikke-genopladelige batterier, dækkes ikke af garantien. Garantien dækker ikke skade forårsaget af ydre faktorer, såsom lynnedslag, vand eller ild, og heller ikke skade forårsaget under transport.

Garantien er ugyldig, hvis serienummeret på enhederne er blevet ændret, fjernet eller gjort ulæseligt.

Anmeldelser i henhold til garantien er ugyldige, hvis enheden er blevet repareret, ændret eller modificeret af køber eller af ikke-kvalificerede Topcom-servicecentre, der ikke er officielt udpeget.

1 Introduksjon

Gratulerer med anskaffelsen av Babytalker 2000. Denne babytelefonen med digital kommunikasjon lar deg høre babyen din klart uten distraherende støy eller forstyrrelser.

2 Sikkerhetsinstruksjoner



ADVARSEL:

- Denne babymonitoren er i samsvar med alle relevante standarder vedrørende elektromagnetiske felt og er, når håndtert som beskrevet i brukerveiledningen, sikker å bruke. Les derfor alltid brukerveiledningen nøye før du bruker apparatet.
- Må settes sammen av en voksen. Hold små deler utenfor små barns rekkevidde under montering.
- Dette produktet er ikke et leketøy. La ikke barn leke med apparatet.
- Denne babymonitoren er ikke en erstatning for ansvarlig tilsyn av en voksen.
- Ta vare på brukerhåndboken for senere bruk.
- Ikke legg babyenheten eller kabler i babysengen eller innen barns rekkevidde (minst én meter unna).
- Pass på at ledningene er utenfor babyens rekkevidde.
- Ikke dekk over babymonitoren med et håndkle eller teppe.
- Bruk aldri skjøteledninger med strømadapteren som følger med.
- Test monitoren før du bruker den. Gjør deg kjent med funksjonene.
- Bruk ikke monitoren i nærheten av vann.
- Monter ikke monitoren på varmekilder.
- Bruk bare ladere og strømadaptere som medfølger. Bruk ikke andre ladere eller strømadaptere, da dette kan skade enheten og battericellene.
- Sett bare inn batterier av samme type. Bruk aldri vanlige, ikke-oppladbare batterier, i hovedenheten. Sett inn batterier så de overensstemmer med de riktige terminalene (som merket i batterirommet).
- Berør ikke laderen eller stikkontaktene med skarpe gjenstander eller gjenstander av metall.

3 Beskrivelse

Se utbrettsiden

3.1 Hovedenhet (Illustrasjon A og B)

- | | |
|----------------------------|------------------------|
| 1. Volumindikatorer (LED) | 7. Strømlampe |
| 2. På/av-knapp | 8. Volum ned-tast |
| 3. Koblingsindikator (LED) | 9. Volum opp-tast |
| 4. Høytaler | 10. Belteklemme |
| 5. Skrivebordslader | 11. Batteridekselskrue |
| 6. Ladelampe | 12. Batterideksel |

3.2 Babyenhet (illustrasjoner C og D)

- | | |
|------------------|------------------------|
| 13. Nattlysknapp | 18. Mikrofon |
| 14. På/av-knapp | 19. Hengehank |
| 15. Søkeknapp | 20. Batteridekselskrue |
| 16. Strømlampe | 21. Batterideksel |
| 17. Nattlys | |

4 Ta i bruk

4.1 Montering av batterier i babyenheten

Babyenheten kan bruke enten tre AA-batterier (alkaliske batterier anbefales), eller vanlig nettspenning. **Babyenheten har ingen ladefunksjon!**

Det anbefales å sette i batterier. Den vil da automatisk gå over til batteriene ved strømbrydd.

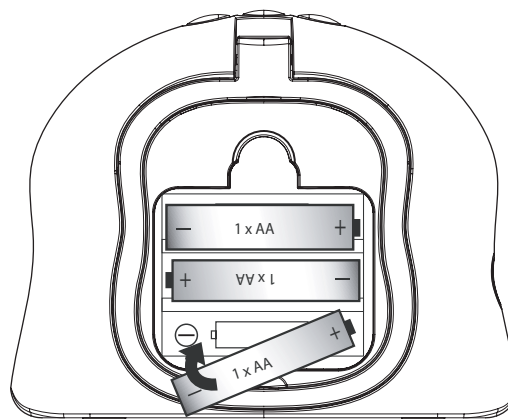
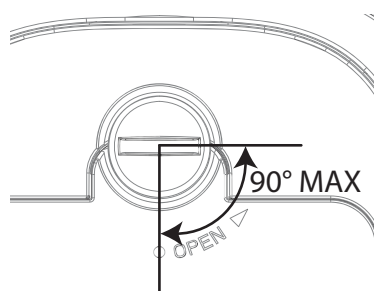

1. Skru skruen 90° i forhold til batteridekselet (20) på baksiden av babyenheten. Skru mot urviseren med en skruetrekker. Fjern batteridekslet (21). **Ikke prøv å skru skruen lenger enn posisjonen "open" (åpen).**
2. Installer tre alkaliske AA-batterier, med polaritet som vist.
3. Lukk batterirommet.
4. Trykk på på/av-tasten (14). Strømlampen (16) tennes.
5. Trykk og hold inne på/av-tasten (14) noen sekunder for å slå av babyenheten.



**Ikke bland gamle batterier med nye.
Hold batterier utenfor små barns rekkevidde
Batteriene må ikke kortsluttes eller kastes på åpen ild.
Ta ut batteriene hvis utstyret ikke skal brukes på en god stund.**

4.2 Strømforsyning til babyenheten

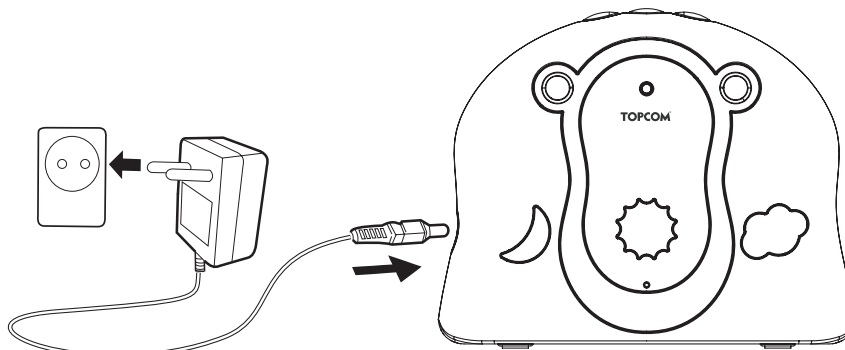

1. Koble den lille pluggen på strømadapteren til babyenhetens strømtilkobling og den andre enden av adapterkabelen til stikkontakten (230 V / 50 Hz).
Bruk kun strømadapteren (6 V DC / 200 mA) som fulgte med.
2. Trykk på på/av-tasten (14). Strømlampen (16) tennes.
3. Trykk og hold inne på/av-tasten (14) noen sekunder for å slå av babyenheten.

4.3 Montering av batterier i hovedenheten

1. Vri belteklemmen slik at den peker oppover.
2. Skru skruen 90° i forhold til batteridekselet (11) på baksiden av hovedenheten. Skru mot urviseren med en skruetrekker. Fjern batteridekslet (12). **Ikke prøv å skru skruen lenger enn posisjonen "open" (åpen).**
3. Sett inn de to oppladbare AAA-batteriene som fulgte med, med polaritet som vist.
Ikke installer alkaliske batterier!
4. Lukk batterirommet.
5. Trykk på på/av-tasten (2). Strømlampen (7) tennes.
6. Trykk og hold inne på/av-tasten (2) noen sekunder for å slå av hovedenheten.

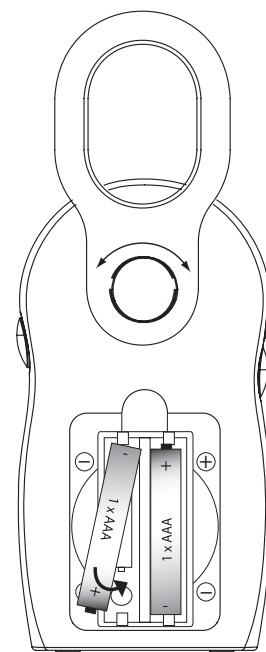

4.4 Strømforsyning til hovedenheten

1. Koble til strømadapterkabelen til en stikkontakt (230 V / 50 Hz).
Bruk kun strømadapteren (6 V DC / 200 mA) som fulgte med.
2. Sett hovedenheten i laderen. Den røde ladelampen lyser.
3. Det tar ca. 13 timer å lade enheten.
4. Trykk på på/av-tasten (2). Strømlampen tennes.
5. Trykk og hold inne på/av-tasten (2) noen sekunder for å slå av hovedenheten.

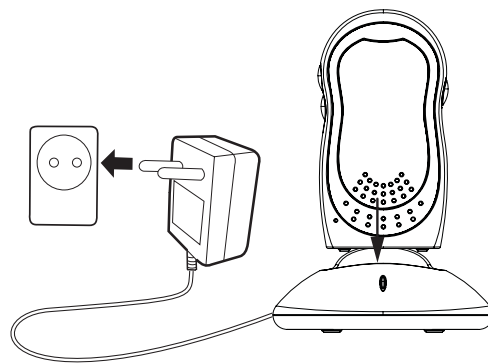

Når batterinivået er lavt, vil strøm LED'en (7) blinke.

4.5 Tilkobling

Ikke legg babyenheten eller kabler i babysengen eller innen barns rekkevidde (minst én meter unna).

Når du bruker Babytalker for første gang, anbefales det å teste tilkoblingen.

- Installer hovedenheten i samme rom som babyenheten, men ha minst én meter mellom de to enhetene.
- Når begge enhetene er slått på, vil hovedenheten søke etter babyenheten.
- Den grønne lampen på hovedenhetene vil blinke helt til de kommuniserer. Når tilkoblingen er etablert, lyser lampen kontinuerlig.
- Stemmen som fanges opp av mikrofonen vil kunne høres på hovedenheten.
- Nivået på den oppfangede stemmen vises ved lamper på hovedenheten.
- Når stemmen når maksimalt nivået, høres et pipesignal.
- Når tilkoblingen er etablert, flytt hovedenheten til overvåkningsrommet, men innenfor fungerende rekkevidde.
- Hvis tilkoblingen blir brutt, vil et alarmsignal (dobbel pip) høres (utenfor rekkevidde-varsel) og den grønne tilkoblingslampen vil blinke.
- Flytt hovedenheten nærmere helt til tilkoblingen etableres på nytt.

5 Bruke Babytalker 2000

5.1 Volumjustering

Det finnes fem volumnivåer på hovedenheten.

- Trykk på volum opp-knappen for å øke volumnivået.
- Trykk på volum ned-knappen for å redusere volumnivået.

5.2 Nattlys

- Trykk på nattlysknappen på babyenheten. Nattlyset (17) tennes.
- Trykk på nattlysknappen på babyenheten én gang til for å skru av lyset.

5.3 Lydvarsling

Barnets stemmeregistreringsnivå vises som et nummer på volumindikator LED'ene (1) øverst i displayet.

Kun når volumet på foreldreenheten er satt til 'Av', kan et pip informere deg om når stemmenivået når den røde LED-sonen.

5.4 Søking

Hvis du ikke kan finne hovedenheten, kan du spore den ved å trykke på søkeknappen på babyenheten i to sekunder.

Hovedenheten vil gi fra seg en høy pipetone i 30 sekunder slik at den blir enkel å finne. Trykk kort på på/av-knappen for å stoppe pipingen.

6 Avhending av produktet (miljø)



Når produktet skal kasseres, må du ikke kaste det sammen med vanlig husholdningsavfall, men levere det til et innsamlingssted for resirkulering av elektrisk og elektronisk utstyr. Symbolet på produktet, bruksanvisningen og/eller boksen angir dette.

Noen av produktets materialer kan brukes om igjen hvis du tar produktet med til et innsamlingspunkt for resirkulering. Ved å sørge for at deler eller råmateriale fra brukte produkter kan brukes om igjen, bidrar du til å ta vare på miljøet.

Ta kontakt med de lokale myndighetene hvis du trenger mer informasjon om innsamlingspunkter i ditt område.

7 Rengjøre

Rengjør babymonitoren med en fuktig eller antistatisk klut. Bruk aldri rengjøringsmidler eller slipemidler.



Dette produktet oppfyller hovedkravene og andre relevante bestemmelser i R&TTE-direktivet.

Samsvarserklæring finnes på denne adressen:

<http://www.topcom.net/cedclarations.php>

8 Spesifikasjoner

Frekvens	1,880 GHz til 1,900 GHz
Maksimal rekkevidde	Utendørs: opptil 150 m Innendørs: opptil 50 m
Strømforsyning	Lader for hovedenhet: 6 V / 200 mA likestrøm Babyenhet: 6 V / 200 mA likestrøm
Batterier	Hovedenhet: To oppladbare AAA-batterier på 1,2 V Babyenhet: 3 x AA alkaliske batterier (ikke oppladbare)

9 Topcom-garanti

9.1 Garantiperiode

Alle Topcom-produkter leveres med 24 måneders garanti. Garantiperioden starter den dagen produktet blir kjøpt. Garantien for batteriene begrenses til seks måneder etter kjøpsdatoen. Forbruksvarer eller feil som har ubetydelig innvirkning på driften eller verdien av utstyret, dekkes ikke.

Garantien forutsetter fremvisning av original kjøpskvittering der kjøpsdato og produktets modellnummer fremgår.

9.2 Garantihåndtering

Defekte produkter må returneres til et Topcom-servicesenter sammen med en gyldig kjøpskvittering.

Hvis det oppstår feil ved produktet i løpet av garantiperioden, vil Topcom eller deres offisielle servicesenter gratis reparere eventuelle feil/mangler forårsaket av material- eller produksjonsfeil.

Topcom vil etter eget valg oppfylle sine garantiforpliktelser ved å reparere eller skifte ut defekte produkter eller deler på de defekte produktene. Ved utskifting kan farge og modell være forskjellig fra det opprinnelige produktet som ble kjøpt.

Den opprinnelige kjøpsdatoen vil fortsatt gjelde som start på garantiperioden.

Garantiperioden utvides ikke selv om produktet er skiftet ut eller reparert av Topcom eller deres servicesentre.

9.3 Tilfeller der garantien ikke gjelder

Feil eller mangler som skyldes feil håndtering eller bruk, og feil som skyldes bruk av uoriginale deler eller tilbehør som ikke er anbefalt av Topcom, dekkes ikke av garantien. De trådløse telefonene fra Topcom er kun ment for bruk med oppladbare batterier. Eventuell skade som skyldes bruk av ikke-oppladbare batterier, dekkes ikke av garantien.

Garantien dekker ikke skade forårsaket av eksterne faktorer, for eksempel lyn, vann og brann. Transportskader dekkes heller ikke.

Det kan ikke fremsettes garantikrav hvis serienummeret på produktet er forandret, fjernet eller uleselig.

Eventuelle garantikrav anses som ugyldige hvis produktet er reparert, endret eller modifisert av kjøperen eller et serviceverksted som ikke er kvalifisert og offisielt godkjent av Topcom

1 Johdanto

Kiitos, että ostit Babytalker 2000 -itkuhälyttimen. Tämä digitaalista viestintää hyödyntävä itkuhälytin varmistaa, että kuulet lapsesi äänen selvästi ilman häiritsevää kohinaa tai häiriöitä.

2 Turvaohjeet



VAROITUS:

- Tämä itkuhälytin on kaikkien voimassa olevien sähkömagneettisiin kenttiin liittyvien standardien vaatimusten mukainen ja käyttöoppaan mukaisesti käytettynä turvallinen käyttää. Lue siksi aina käyttöoppaan ohjeet huolellisesti ennen laitteen käyttöä.
- Aikuisen on huolehdittava laitteen kokoamisesta. Älä jätä pieniä osia lasten ulottuville laitetta kootessasi.
- Tämä tuote ei ole lelu. Älä anna lasten leikkiä sillä.
- Tämä itkuhälytin ei korvaa vastuullisen aikuisen valvontaa.
- Säilytä käyttöohje myöhempää tarvetta varten.
- Älä aseta vauvan laitetta tai johtoja lapsen sänkyyn tai lapsen käden ulottuville (sijoita ne vähintään 1 metrin päähän).
- Kiinnitä johdot pois lapsen ulottuvilta.
- Älä peitä itkuhälytintä pyyhkeellä tai huovalla.
- Älä koskaan käytä jatkojohtoja laitteen mukana tulevien vaihtovirtamuuntajien yhteydessä.
- Testaa itkuhälytin ennen käyttöä. Tutustu laitteen toimintoihin.
- Älä käytä itkuhälytintä veden lähellä.
- Älä asenna itkuhälytintä lämmönlähteiden päälle.
- Käytä ainoastaan laitteen mukana tulleita latureita ja muuntajia. Älä käytä muita latureita tai muuntajia, sillä se voisi vaurioittaa laitetta ja akkujen kennoja.
- Käytä laitteessa ainoastaan samantyyppisiä akkuja. Älä koskaan käytä vanhempien laitteessa tavallisia, ei-ladattavia akkuja. Aseta akut siten, että ne koskettavat oikeita napoja (jotka on merkitty akkulokeroon).
- Älä kosketa laturin tai pistokkeen koskettimia terävillä tai metallisilla esineillä.

3 Kuvaus

Katso taitettu kansilehti.

3.1 Vanhempien laite (Kuvat A ja B)

- | | |
|---|---|
| 1. Äänenvoimakkuuden ilmaisevat LED-valot | 7. Virran LED-merkkivalo |
| 2. Virtakatkaisin | 8. Äänenvoimakkuuden pienentämisnäppäin |
| 3. Yhteyden ilmaiseva LED-valo | 9. Äänenvoimakkuuden lisäysnäppäin |
| 4. Kaiutin | 10. Vyökiinnike |
| 5. Pöytälaturi | 11. Akkulokeron kannen ruuvi |
| 6. Latauksen LED-merkkivalo | 12. Akkulokeron kansi |

3.2 Vauvan laite (kuvat C ja D)

- | | |
|---------------------------|------------------------------|
| 13. Yövalonäppäin | 18. Mikrofoni |
| 14. Virtakatkaisin | 19. Ripustuskahva |
| 15. Hakunäppäin | 20. Akkulokeron kannen ruuvi |
| 16. Virran LED-merkkivalo | 21. Akkulokeron kansi |
| 17. Yövalo | |

4 Käytön aloittaminen

4.1 Vauvan laitteen akkujen asentaminen

Vauvan laitteessa voi käyttää joko kolmea AA-paristoa (suositus alkaliparistot) tai kodin vaihtovirtaa. **Vauvan laitteessa ei ole lataustoimintoa!**

Suosittellemme kuitenkin paristojen asentamista. Ne toimivat automaattisena varmistuksena sähkökatkoksen sattuessa.

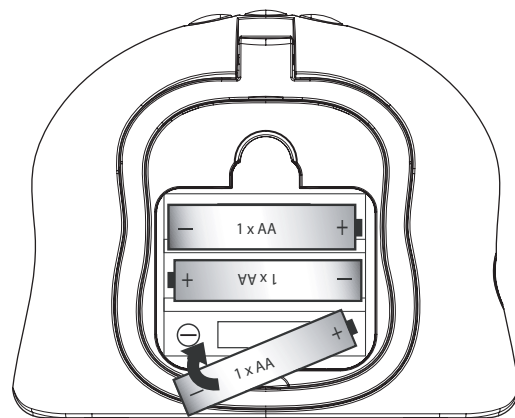
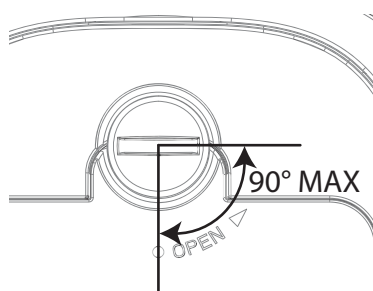

1. Käännä vauvan laitteen takana olevassa paristolokeron kannessa (20) olevaa ruuvia ruuviavaimella 90° vastapäivään. Irrota paristolokeron kansi (21). **Älä yritä kääntää ruuvia pidemmälle kuin "open"-asentoon.**
2. Aseta laitteeseen kolme AA-alkaliparistoa siten, että niiden navat tulevat kuvan mukaisesti kohtiin.

3. Sulje paristolokero.
4. Paina virtakatkaisinta (14). Virran LED-merkkivalo (16) syttyy.
5. Paina virtakatkaisinta (14) ja pidä sitä pohjassa muutama sekunti katkaistaksesi vaa'asta vauvan laitteen.



Älä sekoita vanhoja paristoja uusiin.
Pidä paristot ja akut poissa pienten lasten ulottuvilta.
Älä aiheuta oikosulkuja tai heitä niitä tuleen.
Poista paristot tai akut, jos laite on käyttämättä pidemmän aikaa.

4.2 Vauvan laitteen virtalähde

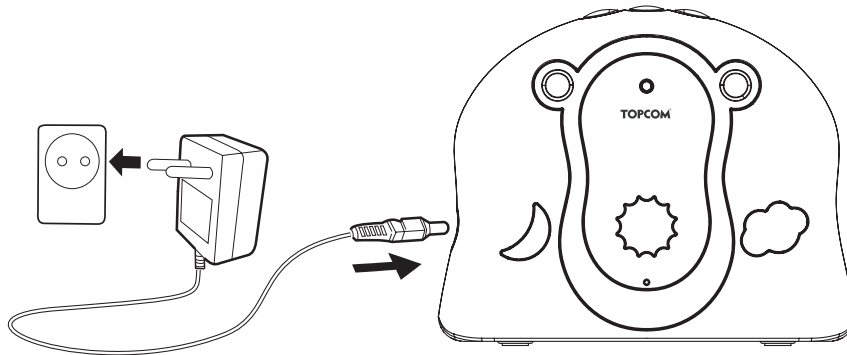

1. Kytke vaihtovirtamuuntajan pieni pistoke vauvan laitteen virtaliittimeen ja muuntajan johdon toinen pää sähköpistorasiaan (230 V / 50 Hz).
Käytä vain mukana tullutta muuntajaa (6 V DC / 200 mA).
2. Paina virtakatkaisinta (14). Virran LED-merkkivalo (16) syttyy.
3. Paina virtakatkaisinta (14) ja pidä sitä pohjassa muutama sekunti katkaistaksesi vaa'asta vauvan laitteen.

4.3 Vanhempien laitteen akkujen asentaminen

1. Käännä vyökiinnike ylöspäin.
2. Käännä laitteen takana olevassa akkulokeron kannessa (11) olevaa ruuvia ruuviavaimella 90° vastapäivään. Irrota akkulokeron kansi (12). **Älä yritä kääntää ruuvia pidemmälle kuin "open"-asentoon.**
3. Aseta laitteen mukana tulleet kaksi AAA-kokoista ladattavaa akkua siten, että niiden navat tulevat kuvan mukaisiin kohtiin.
Älä asenna alkaliparistoja!
4. Sulje akkulokero.
5. Paina virtakatkaisinta (2). Virran LED-merkkivalo (7) syttyy.
6. Paina virtakatkaisinta (2) ja pidä sitä pohjassa muutama sekunti katkaistaksesi vaa'asta Vanhempien laitteen.

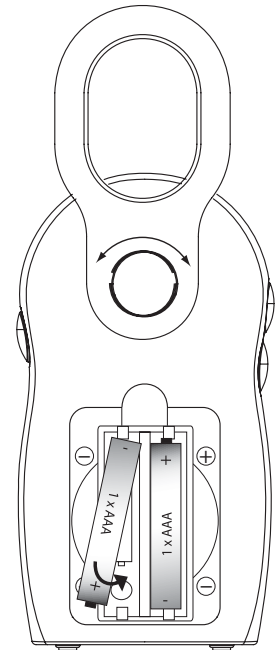

4.4 Vanhempien laitteen virtalähde

1. Kytke muuntajan johto sähköverkon pistorasiaan (230 V / 50 Hz).

Käytä vain mukana tullutta muuntajaa (6 V DC / 200 mA).

2. Aseta vanhempien laite laturiin. Punainen latausvalo syttyy.
3. Laitteen lataaminen kestää noin 13 tuntia.
4. Paina virtakatkaisinta (2). Virran LED-merkkivalo (7) syttyy.
5. Paina virtakatkaisinta (2) ja pidä sitä pohjassa muutama sekunti katkaistaksesi vaa'asta Vanhempien laitteen.

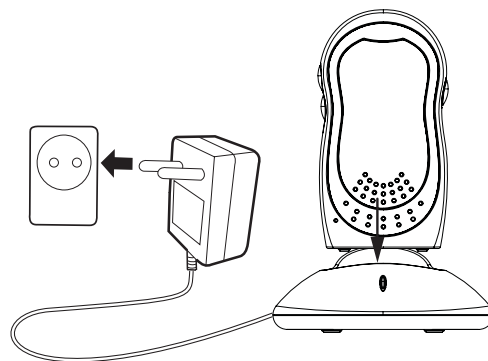

Kun paristojen virta on vähissä, virran merkkivalo (7) vilkkuu.

4.5 Yhteys

Älä aseta vauvan laitetta tai johtoja lapsen sänkyyn tai lapsen käden ulottuville (sijoita ne vähintään 1 metrin päähän).

Kun käytät Babytalkeria ensimmäistä kertaa, suosittelemme yhteyden testaamista.

- Asenna vanhempien laite samaan huoneeseen vauvan laitteen kanssa, mutta pidä laitteet ainakin 1 metrin päässä toisistaan.
- Kun molemmat laitteet ovat päällä, vanhempien laite alkaa etsiä vauvan laitetta.
- Vanhempien laitteen vihreä yhteyden merkkivalo vilkkuu, kunnes yhteys toimii. Kun yhteys on muodostettu, LED-valo palaa jatkuvasti.
- Mikrofoniiin tuleva ääni kuuluu vanhempien laitteesta.
- Havaitun äänen voimakkuutta osoittavat vanhempien laitteen päällä olevat LED-merkkivalot.
- Kun äänenvoimakkuus saavuttaa maksimitason, kuuluu piippaus.
- Kun yhteys on muodostunut, siirrä vanhempien laite tarkkailuhuoneeseen mutta kuitenkin sen käyttöalueen sisälle.
- Kun yhteyttä ei ole, kuuluu varoitusääni (kaksi piippausta) (varoitus alueelta poistumisesta) ja vihreä yhteyden merkkivalo vilkkuu.
- Siirrä vanhempien laitetta lähemmäs, kunnes yhteys jälleen toimii.

5 Babytalker 2000 -itkuhälyttimen käyttö

5.1 Äänenvoimakkuuden säätäminen

Vanhempien laitteessa on 5 äänenvoimakkuustasoa.

- Lisää äänenvoimakkuutta painamalla äänenvoimakkuuden lisäysnäppäintä.
- Pienennä äänenvoimakkuutta painamalla äänenvoimakkuuden pienennysnäppäintä.

5.2 Yövalo

- Paina vauvan laitteen yövalonäppäintä. Yövalo (17) syttyy.
- Sammuta valo painamalla yövalonäppäintä uudelleen.

5.3 Äänimerkki

Vauvan äänen tunnistuksen taso käy ilmi näytön yläreunassa olevien äänenvoimakkuutta ilmaisevien LED-valojen (1) määrästä.

Vain silloin, kun vanhempien laitteen äänenvoimakkuuden asetuksena on 'Pois', piippaus voi ilmoittaa, kun äänenvoimakkuus on saavuttanut punaisen led-alueen.

5.4 Haku

Jos vanhempien laite on hukassa, voit etsiä sitä painamalla vauvan laitteen hakunäppäintä 2 sekunnin ajan.

Vanhempien laitteesta kuuluu 30 sekunnin ajan korkeaa piippausta, jonka avulla löydät sen helposti.

Katkaise piippaus painamalla nopeasti virtakatkaisinta.

6 Laitteen hävittäminen (ympäristö)



Kun et enää käytä laitetta, älä heitä sitä tavallisen kotitalousjätteen sekaan vaan vie se sähkö- ja elektroniikkalaitteiden kierrätystä varten perustettuun keräyspisteeseen. Tästä kertoo tuotteessa, käyttöohjeessa ja/tai pakkauksessa oleva symboli.

Joitakin tuotteen materiaaleista voidaan kierrättää, jos viet tuotteen kierrätyspisteeseen. Kun käytät uudelleen joitakin käytettyjen tuotteiden raaka-aineita, osallistut tärkeällä tavalla ympäristön suojelemiseen.

Ota yhteyttä paikallisiin viranomaisiin, jos tarvitset lisätietoja alueellasi sijaitsevista keräyspisteistä.

7 Puhdistus

Puhdista itkuhälytin hieman kostutetulla liinalla tai sähköisyyttä poistavalla liinalla. Älä koskaan käytä puhdistusaineita tai hankausliuoksia.



Tämä Tuote on R&TTE-direktiivin olennaisten vaatimusten ja muiden asiaankuuluvien määräysten mukainen.

Vaatimustenmukaisuusilmoitus on osoitteessa:

<http://www.topcom.net/cedeclarations.php>

8 Tekniset tiedot

Taajuus	1,880 GHz – 1,900 Ghz
Maksimitoiminta-alue	Ulkona: enintään 150 m Sisällä: enintään 50m
Virtalähde	Vanhempien laitteen laturi: 6 V / 200 mA DC Vauvan laite: 6 V / 200 mA DC
Akut ja paristot	Vanhempien laite: 1,2 V x 2 AAA-kokoista ladattavaa akkua Vauvan laite: 3 kpl AA-alkaliparistoa (ei lataustoimintoa)

9 Topcom-takuu

9.1 Takuuaika

Topcom-laitteilla on 24 kuukauden takuu. Takuuaika alkaa uuden laitteen ostopäivästä. Akkujen ja paristojen takuu-aika on 6 kuukautta ostosta. Jos tarvikkeet tai viat aiheuttavat laitteelle vähäisiä toimintahäiriöitä tai laskevat hieman laitteen arvoa, takuu ei korvaa tällaisia menetyksiä.

Takuu myönnetään alkuperäisen kuitin jäljennöstä vastaan, jos kuitissa on mainittu ostopäivämäärä ja laitteen tyyppi.

9.2 Takuumenettely

Palauta viallinen laite valtuutettuun Topcom-palvelukeskukseen ostokuitin kera.

Jos laitteeseen tulee vika takuu-aikana, Topcom tai sen virallisesti nimeämä palvelukeskus korjaa materiaali- tai valmistusvirheistä johtuvat viat maksutta.

Topcom voi täyttää takuuvastuunsa joko korjaamalla tai vaihtamalla viallisen laitteen tai viallisen laitteen osan. Jos laite vaihdetaan, väri ja malli voivat olla erilaiset kuin alun perin ostetussa laitteessa.

Alkuperäinen ostopäivä ratkaisee takuun alkamisajan. Takuuaika ei pitene, jos Topcom tai nimetty palvelukeskus vaihtaa tai korjaa laitteen.

9.3 Tilanteet, joissa takuuta ei ole

Takuu ei korvaa vääränlaisesta käsittelystä tai käytöstä johtuvia vaurioita eikä vaurioita, jotka johtuvat muiden kuin alkuperäisten tai Topcomin suosittelemien osien tai lisälaitteiden käytöstä.

Topcom langattomat puhelimet on suunniteltu toimimaan ainoastaan uudelleenladattavilla akuilla. Takuu ei korvaa vahinkoja, jotka aiheutuvat sellaisten paristojen käytöstä, joita ei voi ladata uudelleen.

Takuu ei korvaa ulkopuolisten tekijöiden, kuten salama-, vesi- tai palovahinko, aiheuttamia vaurioita eikä kuljetuksen aikana aiheutuneita vaurioita.

Takuu ei ole voimassa, jos laitteen sarjanumero on muutettu, poistettu tai tehty lukukelvottomaksi.

Takuu ei ole voimassa, jos ostaja tai muu kuin Topcomin virallisesti valtuuttama palvelukeskus on korjannut, muuttanut tai muunnellut laitetta.

1 Introdução

Obrigado por adquirir o Babytalker 2000. Este Babyphone com comunicação digital garante permite-lhe ouvir o seu bebé claramente sem qualquer ruído ou interferência que o distraiam.

2 Instruções de Segurança



ATENÇÃO:

- Este monitor do bebé cumpre todas as normas relevantes sobre campos electromagnéticos e é, se manuseado conforme descrito no guia do utilizador, de utilização segura. Assim, leia sempre as instruções no guia do utilizador antes de usar o dispositivo.
- A montagem deve ser realizada por um adulto. Mantenha as peças pequenas afastadas das crianças.
- Este produto não é um brinquedo. Não deixe que as crianças brinquem com ele.
- Este monitor do bebé não substitui a supervisão por parte de um adulto responsável.
- Conserve este Manual de Utilizador para referência futura.
- Não coloque a unidade do bebé ou os cabos dentro do berço ou ao alcance dos braços do bebé (pelo menos 1 metro de distância).
- Fixe sempre os cabos fora do alcance do bebé.
- Não cubra o monitor do bebé com toalhas ou cobertores.
- Nunca use extensões com os transformadores CA fornecidos.
- Teste o monitor antes de o usar. Familiarize-se com a funcionalidade.
- Não use o monitor perto de água.
- Não instale o monitor sobre fontes de calor.
- Utilize apenas os carregadores e transformadores fornecidos. Não utilize outros carregadores ou transformadores, pois poderá danificar o dispositivo e as pilhas.
- Coloque apenas pilhas do mesmo tipo. Nunca utilize pilhas normais não recarregáveis na unidade do adulto. Coloque as pilhas ligadas aos pólos correctos (tal como indicado no compartimento das pilhas).
- Não toque no carregador nem nos contactos da ficha com objectos afiados ou metálicos.

3 Descrição

Ver página de rosto dobrada

3.1 Unidade do Adulto (Ilustração A e B)

- | | |
|------------------------------------|---|
| 1. LEDs indicadores de volume | 7. LED de potência |
| 2. Botão Ligar/Desligar | 8. Botão Diminuir o volume |
| 3. LED indicador de ligação | 9. Botão Aumentar o volume |
| 4. Altifalante | 10. Clipe de Cinto |
| 5. Carregador de mesa para bateria | 11. Parafuso da tampa do compartimento das pilhas |
| 6. LED do Carregador | 12. Tampa do compartimento das pilhas |

3.2 Unidade do bebé (Ilustrações C e D)

- | | |
|------------------------------|---|
| 13. Botão de Luz de presença | 18. Microfone |
| 14. Botão Ligar/Desligar | 19. Pega para pendurar |
| 15. Botão Paging | 20. Parafuso da tampa do compartimento das pilhas |
| 16. LED de potência | 21. Tampa do compartimento das pilhas |
| 17. Luz de presença | |

4 Como começar

4.1 Instalação das pilhas na unidade do bebé

A unidade do bebé pode ser usada com 3 pilhas AA (recomendam-se pilhas alcalinas) ou ligada a uma tomada de corrente doméstica CA. **A unidade do bebé não tem função de carregamento!**

Recomenda-se a colocação de pilhas. Em caso de falha de corrente, funcionarão como reserva automática.

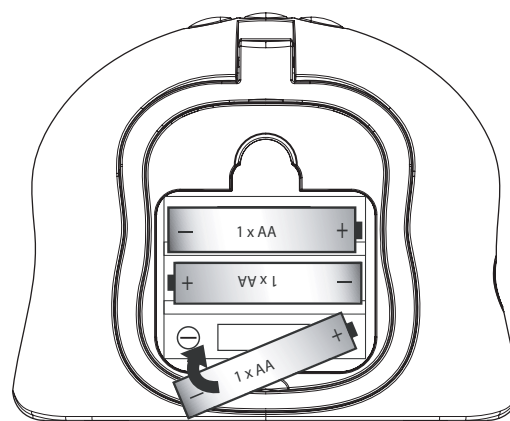
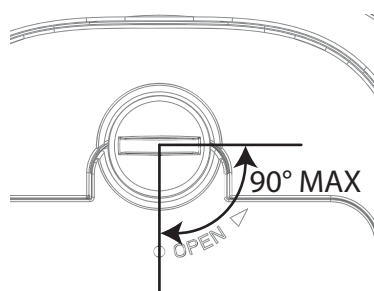

1. Com uma chave-de-parafusos, rode em 90° o parafuso na tampa do compartimento das pilhas (20), na parte de trás da unidade do bebé, contra o sentido dos ponteiros do relógio. Retire a tampa do compartimento das pilhas (21). **Não tente rodar o parafuso para além da posição 'open' (aberto).**
2. Coloque 3 pilhas alcalinas AA, respeitando a polaridade tal como indicado.

3. Feche o compartimento das pilhas.
4. Prima o botão On/Off (14). O LED de potência (16) acende.
5. Prima o botão On/Off (14) durante alguns segundos para desligar a unidade do bebé.



Não misture pilhas velhas com novas.

Mantenha as pilhas afastadas de crianças pequenas

Não provoque curtos-circuitos nem elimine queimando.

Retire as pilhas se não pretender utilizar o dispositivo durante um longo período de tempo.

4.2 Fonte de alimentação da unidade do bebé

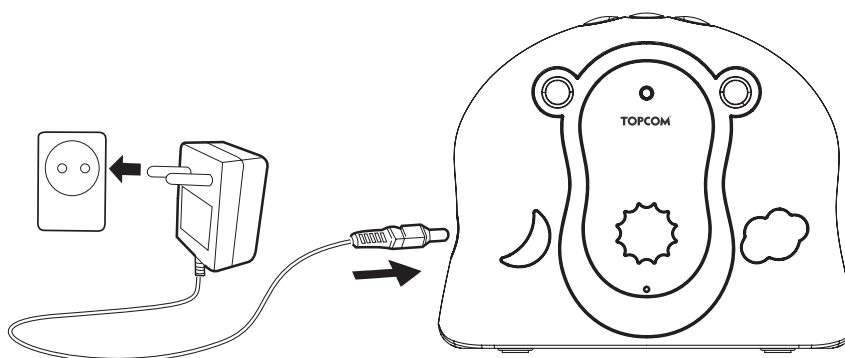

1. Ligue a tomada pequena do transformador CA ao conector de corrente da unidade do bebé e a outra extremidade do cabo do transformador à tomada eléctrica (230V/50Hz).
Use apenas o transformador fornecido (6V CC / 200mA)
2. Prima o botão On/Off (14). O LED de potência (16) acende.
3. Prima o botão On/Off (14) durante alguns segundos para desligar a unidade do bebé.

4.3 Instalação das pilhas na unidade do adulto

1. Retire o clipe do cinto para cima.
2. Com uma chave-de-parafusos, rode em 90° o parafuso na tampa do compartimento das pilhas (11), na parte de trás da unidade do adulto, contra o sentido dos ponteiros do relógio. Retire a tampa do compartimento das pilhas (12). **Não tente rodar o parafuso para além da posição 'open' (aberto).**
3. Instale as 2 pilhas AAA recarregáveis fornecidas, respeitando a polaridade, tal como se mostra.
Não instale pilhas alcalinas!
4. Feche o compartimento das pilhas.
5. Prima o botão On/Off (2). O LED de potência (7) acende.
6. Prima o botão On/Off (2) durante alguns segundos para desligar a unidade do adulto.

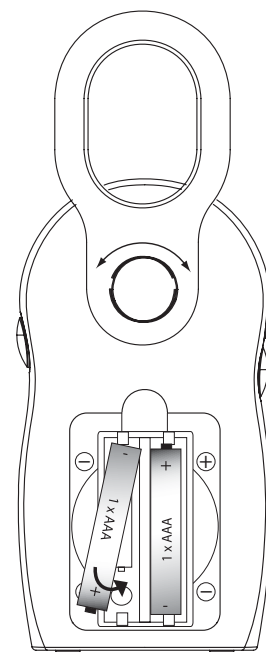

4.4 Fonte de alimentação da unidade do adulto

1. Ligue o cabo do transformador à tomada de corrente eléctrica (230V/50Hz).
Use apenas o transformador fornecido (6V CC / 200mA)
2. Coloque a Unidade do Adulto no carregador. Acende-se a luz vermelha que indica que a unidade se encontra em carregamento.
3. Demora cerca de 13 horas a carregar a unidade.
4. Prima o botão On/Off (2). O LED de potência (7) acende.
5. Prima o botão On/Off (2) durante alguns segundos para desligar a unidade do adulto.

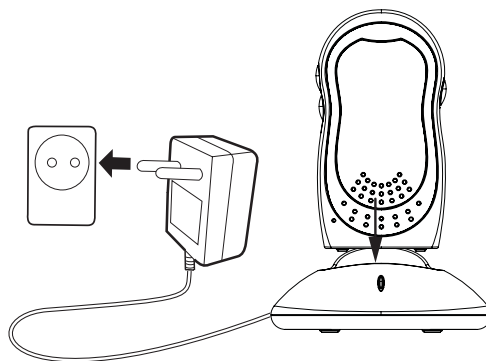

Quando as pilhas estiverem quase gastas, o LED de potência (7) pisca.

4.5 Ligação

Não coloque a unidade do bebé ou os cabos dentro do berço ou ao alcance dos braços do bebé (pelo menos 1 metro de distância).

Quando usar o Babytalker pela primeira vez, recomenda-se que teste a ligação.

- Instale a unidade do adulto na mesma sala que a unidade do bebé, mas com pelo menos 1 metro de distância entre as 2 unidades.
- Quando ambas as unidades estiverem ligadas, a unidade do adulto irá procurar a unidade do bebé.
- O LED verde de ligação na Unidade do Adulto irá piscar até estarem em comunicação. Assim que a ligação estiver estabelecida, o LED ficará aceso continuamente.
- A voz capturada pelo microfone será audível na unidade do adulto.
- O nível de voz detectado é representado pelos LEDs na parte de cima da unidade do adulto.
- Quando a voz tiver alcançado o nível máximo, ouve-se um sinal sonoro (bip).
- Quando a ligação estiver estabelecida, mova a unidade do adulto para a sala de monitorização, mas mantendo o alcance de cobertura.
- Se não houver ligação, soará um sinal de alerta (bip duplo) (aviso de fora de cobertura) e o LED verde da ligação ficará a piscar.
- Aproxime a unidade do adulto até a ligação ser restabelecida.

5 Utilizar o Babytalker 2000

5.1 Ajustar o volume

Existem 5 níveis de volume na unidade do adulto.

- Prima o botão Aumentar o volume para aumentar o nível do volume.
- Prima o botão Diminuir o volume para baixar nível do volume.

5.2 Luz de presença

- Prima o botão Luz de presença na unidade do bebé. A luz de presença (17) acende.
- Prima novamente o botão Luz de presença na unidade do bebé, para desligar a luz de presença.

5.3 Alerta sonoro

O nível de detecção da voz do bebé é indicado pelo número de LEDs indicadores de volume (1) no cimo do visor.

Apenas quando o volume da unidade do adulto está definido para '**Desligar**', um bip pode informar quando o nível de voz atingiu a zona do LED vermelho.

5.4 Paging

Se perder a unidade do adulto, pode encontrá-la premido o botão Paging na unidade do bebé durante 2 segundos.

A unidade do adulto emite um tom de aviso agudo durante 30 segundos, para que seja mais fácil encontrá-la.

Prima brevemente o botão Ligar/Desligar para parar o tom de aviso.

6 Eliminação do dispositivo (ambiente)



Quando o ciclo de vida do produto chega ao fim, não deve eliminar este produto juntamente com os resíduos domésticos. Deve levá-lo a um ponto de recolha de equipamentos eléctricos e electrónicos. O símbolo presente no produto, no manual do utilizador e/ou na caixa dá essa indicação.

Alguns dos materiais do produto podem ser reutilizados se os colocar num ponto de reciclagem. Ao reutilizar algumas das partes ou das matérias-primas dos produtos utilizados, contribui de forma importante para a protecção do meio ambiente.

Contacte as autoridades locais se necessitar de mais informações sobre os pontos de recolha existentes na sua área.

7 Limpeza

Limpe o Babytalker com um pano ligeiramente húmido ou com um pano anti-estático. Nunca utilize produtos de limpeza nem solventes abrasivos.



Este produto está em conformidade com os requisitos essenciais e outras determinações relevantes da directiva R&TTE.

A Declaração de Conformidade pode ser encontrada em:

<http://www.topcom.net/cedclarations.php>

8 Especificações

Frequência	1.880 GHz a 1.900 Ghz
Alcance de cobertura máximo	No exterior: até 150m No interior: até 50m
Fonte de alimentação	Carregador da unidade do adulto: 6V / 200mA CC Unidade do bebé: 6V / 200mA CC
Pilhas	Unidade do adulto: 2 pilhas recarregáveis 1,2 V x AAA Unidade do bebé: 3 x pilhas alcalinas AA (sem função de carregamento)

9 Garantia da Topcom

9.1 Período de garantia

As unidades Topcom têm um período de garantia de 24 meses. O período de garantia tem início no dia da aquisição da nova unidade. A garantia das pilhas está limitada a 6 meses após a compra. Consumíveis ou defeitos que causem um efeito negligenciável no funcionamento ou no valor do equipamento não são abrangidos.

A garantia tem de ser acompanhada pela apresentação de prova de compra original, na qual figurem a data de compra e o modelo da unidade.

9.2 Accionamento da garantia

Uma unidade com defeito tem de ser devolvida a um centro de serviços da Topcom juntamente com uma nota de compra válida.

Se a unidade tiver uma falha durante o período de garantia, a Topcom ou um centro de serviços oficialmente por ela designado procederá, de forma gratuita, à reparação de quaisquer defeitos originados por falhas do material ou no processo de fabrico.

A Topcom cumprirá livremente as suas obrigações respeitando a garantia, quer através da reparação quer através da troca das unidades com defeito ou de partes das mesmas. No caso de substituição, a cor e o modelo poderão ser diferentes da unidade adquirida originalmente.

A data de aquisição original determinará o início do período de garantia. O período de garantia não é alargado se a unidade for trocada ou reparada pela Topcom ou por centros de serviços por ela designados.

9.3 Exclusões de garantia

Danos ou defeitos causados pelo tratamento ou funcionamento incorrectos e danos resultantes de utilização de peças não originais ou acessórios não recomendados pela Topcom não são abrangidos pela garantia.

Os telefones sem fios da Topcom são concebidos para funcionar apenas com pilhas recarregáveis. Os danos causados pela utilização de pilhas não recarregáveis não são abrangidos pela garantia.

A garantia não cobre danos causados por factores externos, como relâmpagos, água e fogo, nem quaisquer danos causados durante o transporte.

A garantia também não poderá ser accionada se o número de série existente nas unidades tiver sido alterado, removido ou se estiver ilegível.

Qualquer accionamento da garantia será inválido se a unidade tiver sido reparada, alterada ou modificada pelo comprador ou por centros de serviço não qualificados e não designados oficialmente pela Topcom.

1 Úvod

Děkujeme, že jste zakoupili Babytalker 2000. Tento Babyphone s digitální komunikací zajišťuje, že své dítě uslyšíte zřetelně bez rozptylujících zvuků a rušení.

2 Bezpečnostní pokyny



UPOZORNĚNÍ:

- Tato dětská chůvička splňuje všechny příslušné standardy týkající se elektromagnetického pole a je, v případě, že je s ní zacházeno tak, jak je popsáno v tomto návodu pro uživatele, bezpečná k použití. Proto si před používáním zařízení vždy pečlivě přečtěte pokyny uvedené v návodu pro uživatele.
- Je nezbytná montáž dospělou osobou. Při montáži udržujte malé součásti mimo dosah dětí.
- Tento výrobek není hračka. Nedovolte dětem, aby si s ním hrály.
- Tato dětská chůvička není náhradou za odpovědný dohled dospělé osoby.
- Návod pro uživatele si uschovejte pro možnost nahlédnutí v budoucnu.
- Neumisťujte tuto dětskou chůvičku nebo kabely do kolébky nebo v dosahu dítěte (ve vzdálenosti alespoň 1 metru).
- Zajistěte, aby se kabely nedostaly do kontaktu s dítětem.
- Nezakrývejte dětskou chůvičku ručníkem nebo přikrývkou.
- Nikdy nepoužívejte prodlužky s přiloženými AC adaptéry.
- Před použitím chůvičku vyzkoušejte. Seznamte se s funkcemi.
- Nepoužívejte chůvičku v blízkosti vody.
- Neumisťujte chůvičku na zdroje tepla.
- Používejte pouze dodanou nabíječku a síťový adaptér. Nepoužívejte jiné nabíječky nebo síťové adaptéry - mohlo by dojít k poškození zařízení a článků akumulátoru.
- Vkládejte pouze baterie stejného typu. Nikdy nepoužívejte obyčejné baterie, které nelze dobíjet, v rodičovské jednotce. Vkládejte dobíjecí baterie se správnou polaritou (vyznačeno v oddílu pro baterie v telefonu).
- Nedotýkejte se nabíječky a kontaktů zástrčky ostrými nebo kovovými předměty.

3 Popis

Viz přeložená titulní strana

3.1 Rodičovská jednotka (Obrázky A a B)

- | | |
|------------------------------|--------------------------------|
| 1. LED kontrolka hlasitosti | 7. LED kontrolka napájení |
| 2. Tlačítko On/Off (zap/vyp) | 8. Tlačítko snížení hlasitosti |
| 3. LED kontrolka spojení | 9. Tlačítko zvýšení hlasitosti |
| 4. Reproduktor | 10. Spona na opasek |
| 5. Stolní nabíječka | 11. Šroub krytu baterie |
| 6. LED nabíjení | 12. Kryt baterie |

3.2 Dětská jednotka (Obrázky C a D)

- | | |
|--|-------------------------|
| 13. Tlačítko Night Light (noční osvětlení) | 18. Mikrofon |
| 14. Tlačítko On/Off (zap/vyp) | 19. Závěsné držátko |
| 15. Tlačítko vyhledávání | 20. Šroub krytu baterie |
| 16. LED kontrolka napájení | 21. Kryt baterie |
| 17. Night Light (noční osvětlení) | |

4 Začínáme

4.1 Instalace baterií v dětské jednotce

Dětská jednotka může pracovat se třemi bateriemi typu AA (jsou doporučeny alkalické baterie) nebo s domácí AC zdrojem. **Dětská jednotka nemá funkci nabíjení!**

Je doporučeno přidat baterie. V případě výpadku sítě dojde k automatickému nahrazení bateriemi.

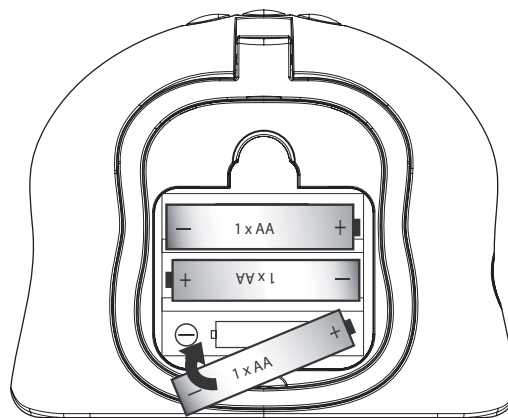
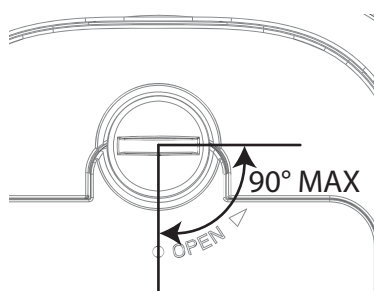

- Otočte šroub na krytu baterie (20) na zadní straně dětské jednotky o 90° proti směru hodinových ručiček pomocí šroubováku. Sundejte kryt baterie (21). **Nesnažte se otočit šroub dále než do pozice 'open' (otevřeno).**
- Nainstalujte 3 AA alkalické baterie a řiďte se přitom uvedenou polaritou.
- Uzavřete schránku na baterie.
- Stiskněte tlačítko On/Off (zap/vyp) (14). LED kontrolka napájení (16) se rozsvítí.
- Jestliže chcete dětské jednotce vypnout, stiskněte tlačítko On/Off (zap/vyp) (14) a podržte jej stisknuté po několik sekund.



Nemíchejte staré baterie s novými.
Baterie uchovávejte mimo dosah malých dětí.
Baterie nezkratujte ani je nelikvidujte vhašováním do ohně.
Jestliže přístroj nemá být po delší dobu používán, baterie vyndejte.

4.2 Napájení dětské jednotky

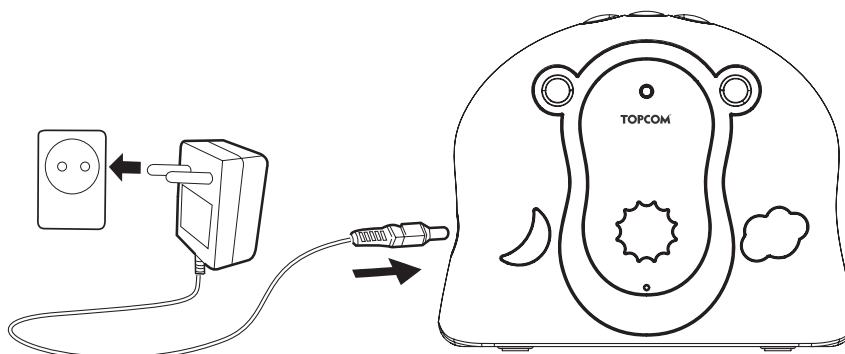

1. Zapojte malou zástrčku napájecího adaptéru do síťového konektoru dětské jednotky a druhý konec do elektrické zásuvky (230V/50Hz).
Používejte pouze dodaný síťový adaptér (6V DC / 200mA).
2. Stiskněte tlačítko On/Off (zap/vyp) (14). LED kontrolka napájení (16) se rozsvítí.
3. Jestliže chcete dětské jednotce vypnout, stiskněte tlačítko On/Off (zap/vyp) (14) a podržte jej stisknuté po několik sekund.

4.3 Instalace baterií v rodičovské jednotce

1. Otočte sponu na opasek směrem nahoru.
2. Otočte šroub na krytu baterie (11) na zadní straně dětské jednotky o 90° proti směru hodinových ručiček pomocí šroubováku. Sundejte kryt baterie (12). **Nesnažte se otočit šroub dále než do pozice 'open' (otevřeno).**
3. Vložte 2 přiložené dobíjecí baterie typu AAA, přitom dbejte na dodržení znázorněné polaritě.
Nepoužívejte alkalické baterie!
4. Uzavřete schránku na baterie.
5. Stiskněte tlačítko On/Off (zap/vyp) (2). LED kontrolka napájení (7) bude svítit.
6. Jestliže chcete rodičovské jednotce vypnout, stiskněte tlačítko On/Off (zap/vyp) (2) a podržte jej stisknuté po několik sekund.

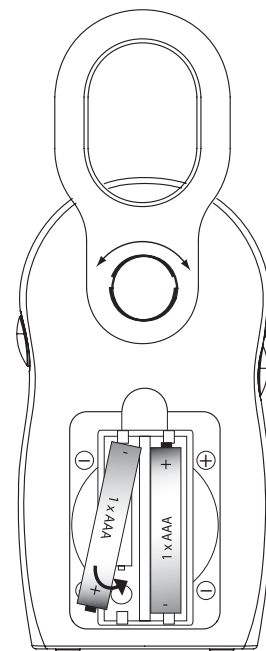

4.4 Napájení rodičovské jednotky

1. Připojte síťový adaptér do síťové zásuvky (230V/50Hz).
Používejte pouze dodaný síťový adaptér (6V DC / 200mA).
2. Vložte rodičovskou jednotku do nabíječky. Červená kontrolka nabíjení se rozsvítí.
3. Nabíjení jednotky trvá přibližně 13 hodin.
4. Stiskněte tlačítko On/Off (zap/vyp) (2). LED kontrolka napájení se rozsvítí.
5. Jestliže chcete rodičovské jednotce vypnout, stiskněte tlačítko On/Off (zap/vyp) (2) a podržte jej stisknuté po několik sekund.

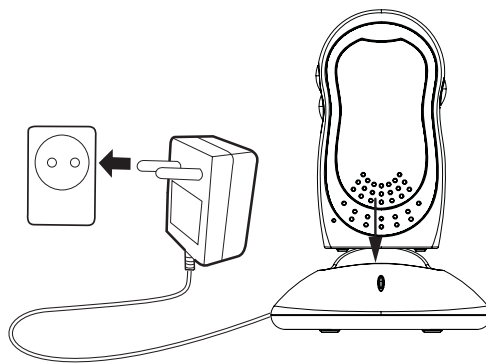

Pokud je úroveň nabití baterie nízká, LED kontrolka napájení (7) bude blikat.

4.5 Spojení

Neumisťujte dětskou chůvičku nebo kabely do kolébky nebo v dosahu dítěte (ve vzdálenosti alespoň 1 metru).

Je doporučeno vyzkoušet spojení před prvním použitím chůvičky.

- Umístěte rodičovskou jednotku do stejného pokoje jako dětskou jednotku - jednotky od sebe musí být vzdáleny minimálně 1 metr.
- Když jsou zapnuty obě jednotky, rodičovská jednotka začne vyhledávat dětskou jednotku.
- Zelená LED spojení na rodičovské jednotce začne blikat, když spolu komunikují. Jakmile je spojení navázáno, LED se trvale rozsvítí.
- Hlas zachycený mikrofonom bude slyšitelný na rodičovské jednotce.
- Úroveň detekované mluvy je určena LEDkami na vrchu rodičovské jednotky.
- Jakmile hlas dosáhne maximální úrovně, zazní pípnutí.
- Jakmile je navázáno spojení, přesuňte rodičovskou jednotku do pokoje na hlídání, který je v dosahu signálu.
- Jestliže dojde k přerušení spojení, bude slyšitelný výstražný signál (dvojitě pípnutí) (varování mimo dosah) a zelená LED spojení bude blikat.
- Přiblížte rodičovskou jednotku tak, aby bylo spojení znovu navázáno.

5 Použití chůvičky Babytalker 2000

5.1 Nastavení hlasitosti

Rodičovská jednotka má 5 úrovní hlasitosti.

- Pro zvýšení hlasitosti stiskněte tlačítko zvýšení hlasitosti.
- Pro snížení hlasitosti stiskněte tlačítko snížení hlasitosti.

5.2 Night Light (noční osvětlení)

- Stiskněte tlačítko Night Light (noční osvětlení) na dětské jednotce. Noční světlo (17) se rozsvítí.
- Znovu stiskněte tlačítko Night Light (noční osvětlení), abyste světlo zhasli.

5.3 Zvukový signál

Úroveň detekce dětského hlasu je indikována počtem LED kontrolky hlasitosti (1) na vrchní části displeje.

Pouze když je hlasitost na rodičovské jednotce nastavena na **'Vypnuto'**, pípnutí vás upozorní, když úroveň hlasu dosáhne do červené LED zóny.

5.4 Paging (hledání)

Když ztratíte rodičovskou jednotku, můžete ji najít zmáčknutím tlačítka 'paging' (hledání) na dětské jednotce po dobu 2 sekund.

Rodičovská jednotka bude vydávat vysoký pípnutí po dobu 30 sekund, což vám pomůže ji najít velmi snadno.

Krátce stiskněte tlačítko On/Off (zap/vyp), abyste zastavili pípnutí.

6 Likvidace zařízení (z hlediska ochrany životního prostředí)



Tento výrobek se na konci své životnosti nesmí odhazovat do normálního domovního odpadu, je třeba jej předat do sběrného dvora pro recyklaci elektrického a elektronického zařízení. Toto opatření naznačuje symbol na výrobku, v návodu k používání a/nebo na obalu přístroje.

Některé z materiálů výrobku lze použít znovu, pokud jej předáte k recyklaci. Opakovaným využitím některých částí nebo surovin z použitých výrobků přispíváte významným způsobem k ochraně životního prostředí.

Prosíme, v případě, že potřebujete více informací o sběrných místech ve vašem regionu, obraťte se na vaše místní orgány.

7 Čištění

Chůvičku čistěte lehce navlhčeným hadříkem nebo antistatickou utěrkou. Nikdy nepoužívejte čisticí přípravky nebo rozpoštědla způsobující oděr.



Tento výrobek vyhovuje hlavním požadavkům a dalším relevantním ustanovením směrnice R&TTE.

Prohlášení o shodě je k dispozici na následující adrese:

<http://www.topcom.net/cedclarations.php>

8 Specifikace

Frekvence	1,880 GHz až 1,900 GHz
Maximální dosah	Venku: až do 150m Vevnitř: až do 50m
Napájení:	Nabíječka rodičovské jednotky 6V / 200mA DC Dětská jednotka: 6V / 200mA DC
Baterie	Rodičovská jednotka: 1,2V x 2 AAA dobíjecí baterie Dětská jednotka: 3 x AA alkalické baterie (nabíjecí funkce není k dispozici)

9 Záruka firmy Topcom

9.1 Záruční doba

Na přístroje firmy Topcom se vztahuje záruční doba v délce 24 měsíců. Záruční doba začíná běžet v den zakoupení nového přístroje. Záruka na baterie je omezena na 6 měsíců od data nákupu. Záruka se nevztahuje na spotřební díly ani na závady, které mají zanedbatelný účinek na provoz nebo hodnotu zařízení.

Nárok na záruku je třeba prokázat předložením originálního potvrzení o zakoupení, které bude obsahovat datum nákupu a označení přístroje-modelu.

9.2 Řešení reklamací v záruční době

Vadný přístroj je třeba vrátit společně s platným potvrzením o zakoupení do servisního střediska firmy Topcom.

Jestliže se na přístroji objeví v průběhu záruční doby nějaká závada, firma Topcom nebo její oficiálně jmenované servisní středisko provede zdarma opravu jakýchkoliv závad způsobených vadou materiálu nebo zhotovení.

Firma Topcom splní své záruční závazky podle svého vlastního rozhodnutí buď opravou nebo výměnou vadných přístrojů nebo jednotlivých částí vadných přístrojů. V případě výměny se barva a model mohou lišit od původně zakoupené jednotky.

Začátek záruční doby bude určen datem původního nákupu. Pokud dojde k výměně nebo opravě firmou Topcom nebo některým z jejích jmenovaných servisních středisek, nebude záruční doba prodloužena.

9.3 Výjimky ze záruky

Záruka se nevztahuje na škody nebo závady způsobené nesprávným zacházením nebo používáním a na škody, které budou výsledkem používání neoriginálních dílů nedoporučených firmou Topcom.

Bezdrátové telefony Topcom jsou určeny pro provoz pouze s dobíjecími bateriemi.

Poškození způsobená používáním baterií, které nelze dobíjet, nejsou zárukou kryta.

Záruka se nevztahuje na škody způsobené vnějšími faktory, jako je například osvětlení, voda a požár, ani na jakékoliv škody způsobené během přepravy.

Žádnou záruku nelze uplatňovat tehdy, pokud dojde ke změně výrobního čísla na přístroji, jeho odstranění nebo pokud toto číslo bude nečitelné.

Veškeré záruční nároky budou neplatné, pokud byla jednotka opravena, změněna nebo upravena kupcem nebo v nekvalifikovaném, oficiálně neautorizovaném servisním středisku společnosti Topcom.

1 Bevezető

Köszönjük, hogy megvásárolta a Babytalker 2000 készüléket. Ezzel a digitális kommunikációval működő bébiőrrel tisztán, kellemetlen zaj vagy zavarás nélkül hallgathatja gyermekét.

2 Biztonsági utasítások



FIGYELEM!

- Ez a bébiőr megfelel az elektromágneses mezőkkel kapcsolatos valamennyi vonatkozó szabványnak. A készülék használata biztonságos, amennyiben a használati útmutatónak megfelelően kezelik. Ezért a készülék használatbavétele előtt figyelmesen olvassa el a használati útmutatót.
- A készüléket felnőtt személynek kell összeállítania. Ennek során az apró részeket távol kell tartani a gyermekektől.
- Ez a termék nem játékszer. Ne engedje, hogy játsszanak vele a gyermekek.
- Ez a bébiőr nem helyettesíti a gyermek felnőtt személy általi felelősségteljes felügyeletét.
- Őrizze meg ezt a használati utasítást, mert később is szüksége lehet rá.
- Ne helyezze a babaegységet vagy a kábeleket a kiságyba, illetve a gyermek által elérhető helyre (legalább 1 méteres távolságban legyen).
- Biztosítsa, hogy a gyermek ne érhesse el a kábeleket.
- Ne fedje le a bébiőrt törülközővel vagy takaróval.
- A mellékelt hálózati tápegységeket soha ne használja hosszabbítózsínórral.
- Használat előtt próbálja ki a készüléket. Jól ismerkedjen meg a működésével.
- Ne használja a készüléket víz közelében.
- Ne helyezze a készüléket hőforrás közelébe.
- Kizárólag a mellékelt töltőket és tápegységeket használja. Ne alkalmazzon más töltőt vagy tápegységet, mivel az kárt okozhat a készülékben és az akkumulátor celláiban.
- A behelyezett telepek azonos típusúak legyenek. A szülői egységben ne használjon közönséges, nem újratölthető elemeket. A telepek behelyezésekor ügyeljen a polaritásra (a teleprekeszben látható jelzések alapján).
- Ne érjen a töltő és a csatlakozó érintkezőihez éles vagy fémből készült tárggyal.

3 Leírás

Lásd a kihajtható borítót.

3.1 Szülői egység (A és B ábra)

- | | |
|-------------------------|--------------------------|
| 1. Hangerőjelző lámpák | 7. Üzemelésjelző lámpa |
| 2. Ki-be kapcsoló gomb | 8. Hangerőcsökkentő gomb |
| 3. Kapcsolatjelző lámpa | 9. Hangerőnövelő gomb |
| 4. Hangszóró | 10. Övcsipesz |
| 5. Asztali töltő | 11. Telepfedél csavarja |
| 6. Töltésjelző lámpa | 12. Telepfedél |

3.2 Babaegység (C és D ábra)

- | | |
|-------------------------|-------------------------|
| 13. Éjjeli fény gomb | 18. Mikrofon |
| 14. Ki-be kapcsoló gomb | 19. Függesztő |
| 15. Keresőgomb | 20. Telepfedél csavarja |
| 16. Üzemelésjelző lámpa | 21. Telepfedél |
| 17. Éjjeli fény | |

4 Első lépések

4.1 Telepek behelyezése a babaegységbe

A babaegység vagy 3 db AA méretű telepről (alkálielem használata javasolt), vagy a háztartási villamos hálózatról üzemeltethető. **A babaegységnek nincs töltőfunkciója!** Az egységet javasolt behelyezett elemekkel használni. Így áramszünet esetére is automatikusan biztosítva van a tápellátás.

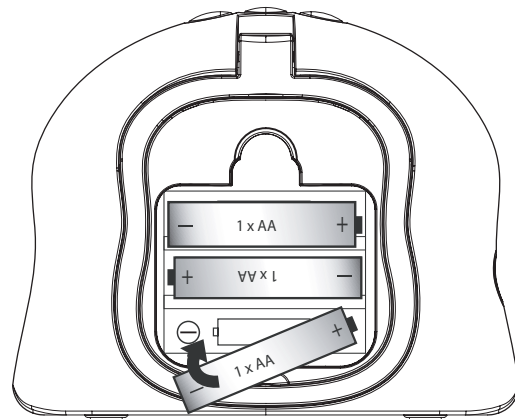
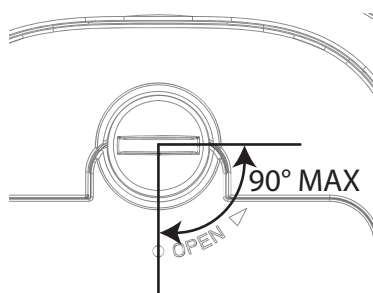

1. Csavarhúzó segítségével fordítsa el az egység hátoldalán a telepfedél csavarját (20) 90°-kal az óramutató járásával ellentétes irányba. Vegye le a telepfedelet (21). **Ne próbálja a csavart a nyitott („open”) állásból tovább fordítani.**
2. Helyezzen be 3 db AA méretű alkálielemet a feltüntetett polaritásnak megfelelően.
3. Zárja be a teleprekeszt.
4. Nyomja meg a be-ki kapcsoló gombot (14). Kigyullad az üzemelésjelző lámpa (16).
5. A babaegységbe kikapcsolásához tartsa nyomva néhány másodpercig az be-ki kapcsoló gombot (14).



Ne használjon vegyesen régi és új telepeket.

A telepeket kisgyermeknek elől elzárva tartsa.

A telepeket ne dobja tűzbe, és ne zárja rövidre a kapcsaikat.

Amennyiben a készüléket huzamosabb ideig nem fogja használni, vegye ki a telepeket.

4.2 A babaegység hálózati táplálása

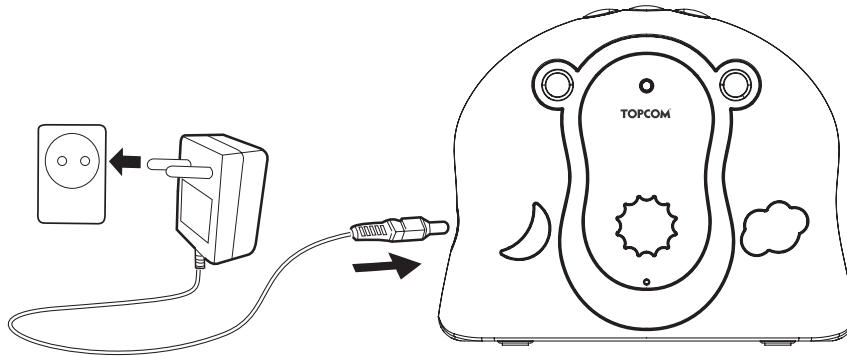

1. A babaegység hálózati tápegységének kisebb csatlakozóját csatlakoztassa a babaegységhez, a másik oldalon lévőt pedig a konnektorba (230 V/50 Hz).
Feltétlenül a mellékelt tápegységet (6 V DC/200 mA) használja.
2. Nyomja meg a be-ki kapcsoló gombot (14). Kigyullad az üzemelesjelző lámpa (16).
3. A babaegységbe kikapcsolásához tartsa nyomva néhány másodpercig az be-ki kapcsoló gombot (14).

4.3 Telepek behelyezése a szülői egységbe

1. Fordítsa felfelé az övcsipeszt.
2. Csavarhúzó segítségével fordítsa el az egység hátoldalán a telepfedél csavarját (11) 90°-kal az óramutató járásával ellentétes irányba. Vegye le a telepfedelet (12). **Ne próbálja a csavart a nyitott („open”) állásból tovább fordítani.**
3. Helyezze be a 2 mellékelt AAA méretű akkumulátort az ábrán látható polaritással.
Ne helyezzen be alkálielemet!
4. Zárja be a teleprekeszt.
5. Nyomja meg a be-ki kapcsoló gombot (2). Kigyullad az üzemelesjelző lámpa (7).
6. A szülői egységbe kikapcsolásához tartsa nyomva néhány másodpercig az be-ki kapcsoló gombot (2).

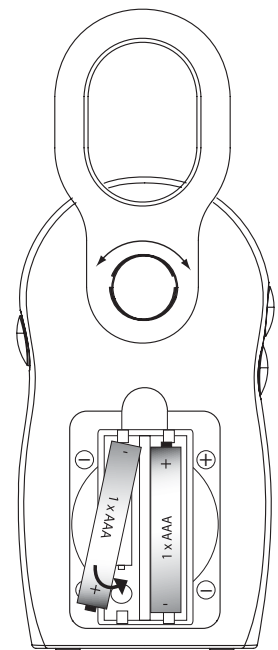

4.4 A szülői egység hálózati táplálása

1. Csatlakoztassa a hálózati tápegység kábelét a konnektorba (230 V/50 Hz).

Feltétlenül a mellékelt tápegységet (6 V DC/ 200 mA) használja.

2. Helyezze a szülői egységet a töltőbe. Kigyullad a piros töltésjelző lámpa.

3. Az egység feltöltése kb. 13 órát vesz igénybe.

4. Nyomja meg a be-ki kapcsoló gombot (2).

Kigyullad az üzemelésjelző lámpa (7).

5. A szülői egységbe kikapcsolásához tartsa nyomva néhány másodpercig az be-ki kapcsoló gombot (2).

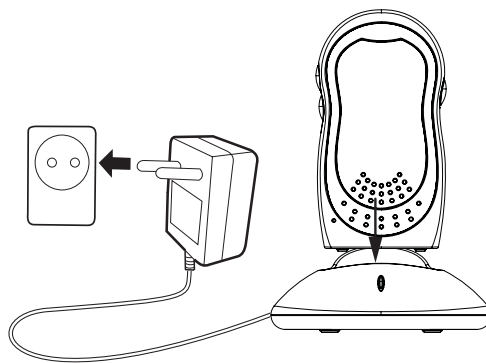

Ha az elem töltöttsége alacsony, a tápellátás jelző LED (7) villog.

4.5 Kapcsolat

Ne helyezze a babaegységet vagy a kábeleket a kiságyba, illetve a gyermek által elérhető helyre (legalább 1 méteres távolságban legyen).

A bébiőr első ízben történő használata előtt tanácsos kipróbálni az összeköttetést.

- Helyezze a szülői egységet abba a helyiségbe, ahova a babaegységet telepítette, de attól legalább 1 méteres távolságra.
- Miután mindkét készüléket bekapcsolta, a szülői egység keresni fogja a babaegységet.
- Amíg a kapcsolat létre nem jön, a szülői egység zöld kapcsolatjelző lámpája villog. A kapcsolat létrejötte után a lámpa folyamatos fénnel világít.
- A mikrofon által érzékelt hang hallható lesz a szülői egységben.
- Az észlelt hang intenzitását a szülői egység tetején található lámpák jelzik.
- Ha a hangerő eléri a maximális szintet, ezt az egység sípolással jelzi.
- A kapcsolat létrejötte után vigye ki a szülői egységet a helyiségből, de maradjon hatótávolságon belül.
- Ha megszakad a kapcsolat, figyelmeztetőhang (két sípolás) lesz hallható („hatótávon kívül” figyelmeztetés), és villogni fog a zöld kapcsolatjelző LED.
- Vigye közelebb a szülői egységet, amíg újra létre nem jön a kapcsolat.

5 A Babytalker 2000 használata

5.1 A hangerő beállítása

A szülői egységen 5 különböző hangerősség állítható be.

- A hangerő növeléséhez nyomja meg a hangerőnövelő gombot.
- A hangerő csökkentéséhez nyomja meg a hangerőcsökkentő gombot.

5.2 Éjjeli fény

- babaegység Éjjeli fény gombját. Bekapcsol az éjjeli fény (17).
- A fény kikapcsolásához újból Nyomja meg az Éjjeli fény gombot.

5.3 Hangjelzés

A babahang észlelésének szintjét jelzi a kijelző felső részén látható hangerő-jelző LED-ek száma (1).

Ha a szülői egység hangereje 'Ki' állásban van, akkor csak egy csipogás informálja önt arról, hogy a hangerő szintje elérte a piros LED zónát.

5.4 Kereső funkció

Ha nem találja a szülői egységet, kereséséhez tartsa nyomva 2 másodpercig a babaegység keresőgombját.

A szülői egységből 30 másodpercen keresztül magas hangú sípolás hallható, így könnyen megtalálhatja azt.

A sípolás kikapcsolásához nyomja meg röviden a be-ki kapcsoló gombot.

6 A készülék hulladékként történő elhelyezése (környezetvédelem)



A készülék élettartamának lejártát követően ne dobja azt a háztartási hulladékba, hanem adja le az elektromos és elektronikus készülékek újrahasznosítására kijelölt gyűjtőhelyen. A készüléken, a használati útmutatóban és/vagy a készülék dobozán látható jelzés erre figyelmeztet.

A készülék bizonyos anyagai újrafelhasználhatók, ha leadja azt egy gyűjtőhelyen. A használt készülékekből származó alkatrészek vagy nyersanyagok újrahasznosítása nagyban hozzájárul környezetünk védelméhez.

Amennyiben további információra van szüksége a lakóhelyén található gyűjtőhelyekről, érdeklődjön a helyi hatóságoknál.

7 Tisztítás

A bébiőrt enyhén megnedvesített vagy antisztatikus ruhával tisztítsa. Soha ne használjon tisztítószert vagy maró hatású oldószert.



A termék eleget tesz az R&TTE irányelv alapvető követelményeinek és egyéb vonatkozó előírásainak.

A megfelelőségi nyilatkozat megtalálható itt:

<http://www.topcom.net/cedclarations.php>

8 Műszaki adatok

Frekvencia	1880–1900 GHz
Hatótávolság	A szabadban: max. 150 m Épületen belül: max. 50m
Tápellátás	A szülői egység töltője: 6 V/200 mA DC Babaegység: 6 V/200 mA DC
Telepek	Szülői egység: 2 db 1,2 V-os, AAA méretű akkumulátor Babaegység: 3 db AA méretű alkálielem (nincs töltés funkció)

9 Topcom garancia

9.1 A garancia időtartama

A Topcom készülékekre 24 hónapos garancia érvényes. A garancia a termék megvásárlásának napján lép életbe. Az akkumulátorok garanciaideje a vásárlástól számított 6 hónapra szól. A garancia nem terjed ki a fogyóeszközökre, valamint a készülék működését vagy értékét jelentéktelen mértékben befolyásoló hibákra.

A garancia az eredeti vásárlási bizonylat bemutatásával érvényesíthető, amelyen szerepel a vásárlás időpontja és a készülék típusa.

9.2 Garanciaeljárás

A hibás készüléket az érvényes számlával együtt vissza kell juttatni a Topcom szervizbe. Ha a készülék a garanciaidő alatt hibásnak bizonyul, a Topcom vagy a megbízott szakszerviz valamennyi anyag- és gyártási hiba javítását díjmentesen vállalja.

A Topcom saját belátása szerint vagy a hibás készülék vagy alkatrész megjavításával, vagy annak cseréjével tesz eleget garanciális kötelezettségének. Csere esetén előfordulhat, hogy a cseretermék színe vagy típusa eltér az eredetileg megvásárolt készülékétől.

A garanciaidő kezdetét az eredeti vásárlás napja határozza meg. A készüléknek a Topcom vagy a megbízott szakszerviz általi cseréje vagy javítása nem jelenti a garanciaidő meghosszabbítását.

9.3 Garanciából való kizárás

A garancia nem vonatkozik azokra az esetekre, ha a sérülés vagy hiba a nem megfelelő kezeléssel vagy üzemeltetésből, illetve a Topcom által nem ajánlott nem eredeti alkatrészek és tartozékok használatából ered.

A Topcom vezeték nélküli telefonok akkumulátorral való üzemeltetésre készültek. A nem újratölthető elemek használatából fakadó károokra a garancia nem vonatkozik.

A garancia nem terjed ki olyan sérülésekre, melyeket külső tényező okozott, úgymint villámcsapás, víz vagy tűz, sem a szállítás közben bekövetkezett károokra.

Nem nyújtható be garanciaigény olyan termékekre, melynek gyártási számát megváltoztatták, eltüntették vagy olvashatatlanná tették.

Mindennemű garancia érvényét veszíti, amennyiben a terméket a vásárló maga javítja, átalakítja, módosítja, illetve ha ezt nem a Topcom által megbízott hivatalos szakszervizben végezteti.

1 Wstęp

Dziękujemy za zakup urządzenia Babytalker 2000. Ten radiotelefon do monitorowania dziecka z komunikacją cyfrową zapewnia, że usłyszysz wszystko, co dzieje się w pokoju dzieciennym, wyraźnie i bez żadnych zakłóceń.

2 Instrukcje dotyczące bezpieczeństwa



OSTRZEŻENIE:

- Urządzenie to jest zgodne ze wszystkimi normami dotyczącymi urządzeń domowych oraz jest bezpieczne, gdy jest użytkowane zgodnie z opisem zawartym w instrukcji obsługi. Tak więc należy zawsze dokładnie przeczytać instrukcję obsługi urządzenia przed rozpoczęciem jego używania.
- Montażu powinna dokonać osoba dorosła. Podczas montażu należy trzymać drobne części z dala od dzieci.
- To nie jest zabawka. Nie pozwól, aby dzieci bawiły się urządzeniem.
- Urządzenie to nie może w pełni zastępować odpowiedniego nadzoru osoby dorosłej nad dzieckiem.
- Instrukcję obsługi należy zachować na przyszłość.
- Nie wolno umieszczać jednostki dla dziecka lub kabli w łóżeczku ani w zasięgu ramion dziecka (odległość co najmniej 1 metr).
- Zabezpiecz kable tak, by nie miało do nich dostępu dziecko.
- Nie wolno przykrywać urządzenia ręcznikiem lub kocem.
- Nie wolno używać przedłużaczy z załączonymi zasilaczami.
- Przed użyciem sprawdź działanie urządzenia. Zapoznaj się z jego funkcjami.
- Nie wolno używać w pobliżu wody.
- Nie wolno ustawiać na źródłach ciepła.
- Należy stosować tylko znajdujące się w zestawie zasilacze. Nie stosuj innych ładowarek ani zasilaczy, ponieważ mogą one uszkodzić urządzenie lub akumulatorki.
- Stosuj tylko akumulatorki tego samego typu. W jednostce dla rodzica nigdy nie stosuj zwykłych baterii, których nie można doładować. Włóż akumulatorki tak, by stykały się z odpowiednimi biegunami (co wskazane jest w komorze akumulatorków).
- Nie wolno dotykać ładowarki ani styków wtyczki ostrymi lub metalowymi obiektami.

3 Opis

Patrz zagięta okładka

3.1 Jednostka dla rodzica (Ilustracje A oraz B)

- | | |
|---------------------------------------|------------------------------------|
| 1. Kontrolki LED wskaźnika głośności. | 7. Kontrolka LED zasilania |
| 2. Przycisk On/Off | 8. Przycisk zmniejszania głośności |
| 3. Kontrolka LED połączenia | 9. Przycisk zwiększania głośności |
| 4. Głośnik | 10. Zaczep do paska |
| 5. Ładowarka biurkowa | 11. Śruba pokrywy baterii |
| 6. Kontrolka LED ładowania | 12. Pokrywa baterii |

3.2 Jednostka dziecka (Ilustracje C oraz D)

- | | |
|----------------------------------|---------------------------|
| 13. Przycisk oświetlania nocnego | 18. Mikrofon |
| 14. Przycisk On/Off | 19. Uchwyt do noszenia |
| 15. Przycisk przywoływania | 20. Śruba pokrywy baterii |
| 16. Kontrolka LED zasilania | 21. Pokrywa baterii |
| 17. Oświetlenie nocne | |

4 Rozpoczęcie pracy

4.1 Instalacja baterii w jednostce dla dziecka

Jednostka dla dziecka może być zasilana za pomocą 3 baterii typu AA (zalecane baterie alkaliczne) lub za pomocą domowego gniazdka prądu zmiennego. **Jednostka dla dziecka nie ma funkcji ładowania!**

Zalecane jest włożenie baterii. Zapobiegnie to przerwie w pracy urządzenia w wypadku zaniku zasilania.

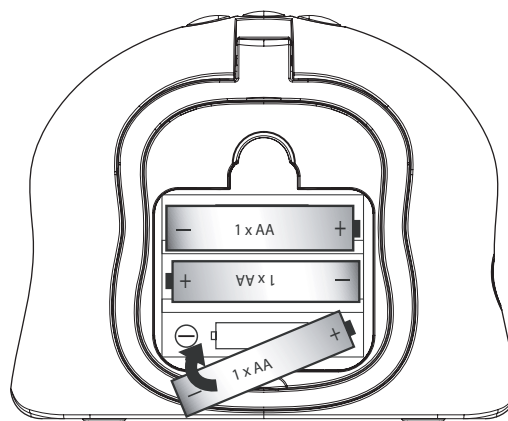
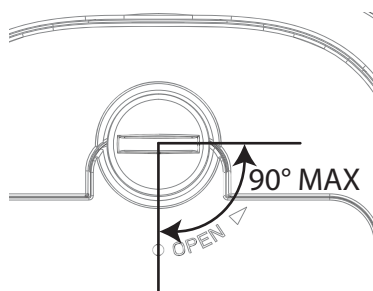

1. Przy pomocy śrubokręta obróć w kierunku przeciwnym do ruchu wskazówek zegara o 90° śrubę znajdującą się na pokrywie komory baterii (20) z tyłu jednostki dla dziecka. Zdejmij pokrywę baterii (21). **Nie wolno obracać śruby dalej niż do pozycji "open" (otwarte).**
2. Zainstaluj 3 baterie alkaliczne typu AA, zwracając uwagę na ich biegunowość.
3. Zamknij komorę baterii.

4. Wciśnij przycisk On/Off (14). Zapali się kontrolka zasilania (16).
5. Naciśnij i przytrzymaj przycisk On/Off (14) na kilka sekund, aby wyłączyć jednostkę dla dziecka.



Nie wolno instalować baterii starych razem z nowymi.

Chronić baterie przed dziećmi

Nie powodować zwarcia ani nie wrzucać do ognia.

Jeżeli urządzenie nie będzie używane przez dłuższy czas, wyjmij z niego baterie.

4.2 Zasilanie jednostki dla dziecka

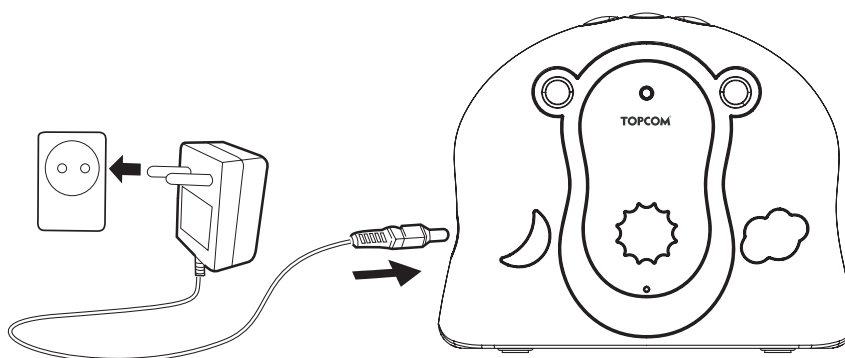

1. Podłącz małą wtyczkę zasilacza AC do gniazdka zasilania jednostki dla dziecka, a drugi koniec kabla zasilacza do gniazdka elektrycznego (230V/50Hz).
Używaj tylko dostarczonego zasilacza (6V DC / 200mA).
2. Wciśnij przycisk On/Off (14). Zapali się kontrolka zasilania (16).
3. Naciśnij i przytrzymaj przycisk On/Off (14) na kilka sekund, aby wyłączyć jednostkę dla dziecka.

4.3 Instalacja baterii w jednostce dla rodziców

1. Obróć zaczep do paska w górę.
2. Przy pomocy śrubokręta obróć w kierunku przeciwnym do ruchu wskazówek zegara o 90° śrubę znajdującą się na pokrywie komory baterii (11) z tyłu jednostki dla rodziców. Zdejmij pokrywę baterii (12). **Nie wolno obracać śruby dalej niż do pozycji "open" (otwarte).**
3. Zainstaluj 2 załączone akumulatorki AAA (1,5V), zachowując odpowiednie ustawienie biegunów.
Nie wolno wkładać zwykłych baterii!
4. Zamknij komorę baterii.
5. Wciśnij przycisk On/Off (2). Zapali się kontrolka zasilania (7).
6. Naciśnij i przytrzymaj przycisk On/Off (2) na kilka sekund, aby wyłączyć jednostkę dla rodziców.

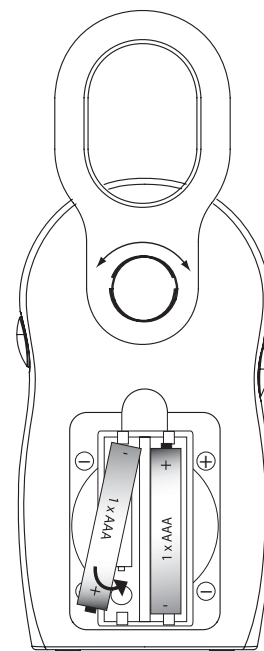

4.4 Zasilanie jednostki dla rodziców

1. Podłącz kabel zasilacza do gniazdka elektrycznego (230V/50Hz).
Używaj tylko dostarczonego zasilacza (6V DC / 200mA).
2. Umieść jednostkę dla rodziców w ładowarce. Zapali się czerwona kontrolka ładowania.
3. Naładowanie akumulatorów zajmie około 13 godzin.
4. Wciśnij przycisk On/Off (2). Zapali się kontrolka zasilania (7).
5. Naciśnij i przytrzymaj przycisk On/Off (2) na kilka sekund, aby wyłączyć jednostkę dla rodziców.

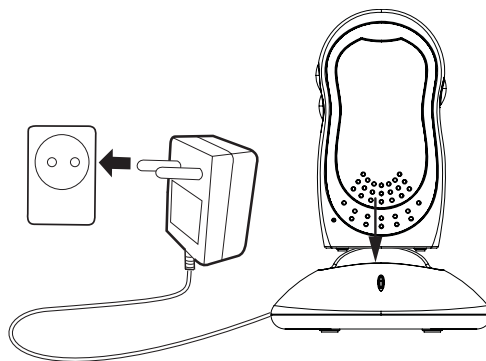

Gdy poziom baterii będzie niski dioda LED (7) zacznie migać.

4.5 Połączenie

Nie wolno umieszczać jednostki dla dziecka lub kabli w łóżeczku ani w zasięgu ramion dziecka (odległość co najmniej 1 metr).

Podczas pierwszego użycia zalecane jest przetestowanie połączenia.

- Ustaw jednostkę dla rodziców w tym samym pomieszczeniu co jednostkę dla dziecka, ale w odległości co najmniej 1 metra.
- Gdy obie jednostki zostaną włączone, jednostka dla rodziców rozpocznie wyszukiwanie jednostki dla dziecka.
- Zielona kontrolka na jednostce dla rodziców będzie migać aż do nawiązania połączenia. Po nawiązaniu połączenia kontrolka będzie świecić w sposób ciągły.
- Głos wychwycony przez mikrofon będzie słyszany w jednostce dla rodziców.
- Poziom wychwyconego dźwięku będzie podawany przez kontrolki znajdujące się na górze jednostki dla rodziców.
- Kiedy poziom dźwięku osiągnie maksimum, urządzenie będzie generować sygnał dźwiękowy.
- Gdy nawiązane jest połączenie, wynieś jednostkę dla rodziców z pokoju dzieci, ale nie dalej niż pozwala na to zasięg działania.
- Jeżeli nie będzie połączenia, rozlegnie się dźwięk alarmu (podwójny sygnał - poza zasięgiem) i zacznie migać zielona kontrolka połączenia.
- Przenieś bliżej jednostkę dla rodziców aż do powtórnego nawiązania połączenia.

5 Korzystanie ze Babytalker 2000

5.1 Regulacja głośności

Jednostka dla rodziców ma 5 poziomów regulacji głośności.

- Naciśnij przycisk pogłaśniania, aby podnieść poziom głośności.
- Naciśnij przycisk ściszenia, aby obniżyć poziom głośności.

5.2 Oświetlenie nocne

- Wciśnij przycisk oświetlenia nocnego na jednostce dla dzieci. Zapali się oświetlenie nocne (17).
- Wciśnij przycisk ponownie oświetlenia nocnego, aby je wyłączyć.

5.3 Alarm dźwiękowy

Poziom wykrycia głosu dziecka wskazywany jest przez ilość wskaźników głośności LED (1) znajdujących się na górze wyświetlacza.

Tylko w przypadku, gdy głośność jednostki dla rodziców jest wyłączona 'Wył.', sygnał dźwiękowy może informować, gdy poziom głosu osiągną czerwoną strefę.

5.4 Przywołanie

Jeżeli zginęła jednostka dla rodziców, można ją znaleźć przez naciśnięcie przycisku przywoływania na 2 sekundy.

Przez 30 sekund jednostka dla rodziców będzie wydawać głośne dźwięki, dzięki którym będzie ją można łatwo odszukać.

Wciśnij ponownie przycisk zał./wył. (On/Off), aby wyłączyć dźwięki.

6 Usuwanie urządzenia (środowisko)



Na koniec okresu eksploatacji produktu nie należy go wyrzucać razem ze zwykłymi odpadami domowymi, ale trzeba go zanieść do punktu zbiórki zajmującego się recyklingiem sprzętu elektrycznego i elektronicznego. Wskazuje na to symbol umieszczony na produkcie, na instrukcji obsługi i/lub opakowaniu.

Niektóre materiały wchodzące w skład niniejszego produktu można ponownie wykorzystać, jeżeli zostaną dostarczone do punktu zbiórki w celu recyklingu. Dzięki ponownemu wykorzystaniu niektórych części lub surowców ze zużytych produktów przyczyniają się Państwo w istotny sposób do ochrony środowiska.

Aby uzyskać informacje na temat lokalnych punktów zbiórki, należy zwrócić się do władz lokalnych.

7 Czyszczenie

Urządzenie należy czyścić lekko zwilżoną szmatką lub szmatką antystatyczną. Nie należy stosować środków czyszczących lub ściernych.



Ten produkt jest zgodny z najważniejszymi wymogami i innymi
odnośnymi postanowieniami dyrektywy R&TTE.

Deklarację zgodności można znaleźć w:
<http://www.topcom.net/cedeclarations.php>

8 Specyfikacje

Częstotliwość	1880 GHz do 1900 Ghz
Maksymalny zasięg	Na zewnątrz: do 150 m Wewnątrz: do 50 m
Zasilanie	Ładowarka jednostki dla rodziców: 6 V / 200 mA DC Jednostka dla dzieci: 6 V / 200 mA DC
Baterie	Jednostka dla rodziców: 2 akumulatorki typu AAA 1,2 V. Jednostka dla dzieci: 3 baterie alkaliczne typu AA (bez możliwości ładowania)

9 Gwarancja Topcom

9.1 Okres gwarancji

Urządzenia Topcom są objęte 24-miesięcznym okresem gwarancji. Okres gwarancji rozpoczyna się w dniu zakupu nowego urządzenia. Gwarancja na akumulatorki jest ograniczona do 6 miesięcy od daty zakupu. Części eksploatacyjne lub wady nieznacznie wpływające na działanie lub wartość sprzętu nie są objęte gwarancją.

Gwarancję należy udowodnić, przedstawiając oryginalny rachunek zakupu, na którym widnieje data zakupu oraz model urządzenia.

9.2 Obsługa gwarancji

Wadliwe urządzenie należy zwrócić do zakładu serwisowego Topcom wraz z ważnym rachunkiem zakupu.

Jeżeli w urządzeniu wystąpi usterka w trakcie trwania okresu gwarancji, firma Topcom lub jej autoryzowany zakład serwisowy bezpłatnie usunie powstałą usterkę spowodowaną wadą materiałową lub produkcyjną.

Firma Topcom będzie wypełniać zobowiązania gwarancyjne według własnego uznania, naprawiając lub wymieniając wadliwe urządzenia lub podzespoły wadliwych urządzeń. W przypadku wymiany, kolor i model urządzenia mogą różnić się od urządzenia pierwotnie zakupionego.

Data pierwotnego zakupu będzie określać początek okresu gwarancyjnego. Okres gwarancyjny nie ulega przedłużeniu, jeżeli urządzenie zostało wymienione lub naprawione przez Topcom lub autoryzowany zakład serwisowy.

9.3 Wyjątki od gwarancji

Uszkodzenia lub wady spowodowane nieprawidłowym obchodzeniem się lub pracą z urządzeniem oraz uszkodzenia powstałe w wyniku zastosowania nieoryginalnych części lub akcesoriów nie zalecanych przez Topcom, nie są objęte gwarancją.

Bezprzewodowe telefony Topcom przeznaczone są do pracy wyłącznie z akumulatorkami.

Uszkodzenia spowodowane używaniem zwykłych baterii nie są objęte gwarancją.

Gwarancja nie obejmuje szkód wywołanych przez czynniki zewnętrzne, takich jak pioruny, woda i ogień, ani uszkodzeń powstałych w czasie transportu.

Gwarancja nie ma zastosowania, jeżeli numer seryjny urządzenia został zmieniony, usunięty lub nie może zostać odczytany.

Wszelkie roszczenia gwarancyjne zostaną uznane za nieważne w przypadku, gdy urządzenie było naprawiane, zmieniane lub modyfikowane przez kupującego lub niewykwalifikowane punkty serwisowe nieupoważnione przez Topcom.

1 Úvod

Ďakujeme vám za zakúpenie prístroja Babytalker 2000. Tento babyfón s digitálnou komunikáciou zabezpečuje, že môžete svoje dieťa počuť jasne bez akéhokoľvek rozptyľovania hlukom alebo interferenciou.

2 Bezpečnostné pokyny



UPOZORNENIE:

- Tento baby monitor vyhovuje všetkým príslušným štandardom, týkajúcich sa elektromagnetických polí a je, pokiaľ sa s ním manipuluje podľa popisu v návode užívateľa, bezpečný na používanie. Preto si pred použitím zariadenia si vždy pozorne prečítajte pokyny pre užívateľov.
- Vyžaduje sa montáž dospelou osobou. Počas montáže chráňte malé súčiastky pred deťmi.
- Tento výrobok nie je hračka. Nedovoľte deťom hrať sa s ním.
- Tento baby monitor nie je náhradou za dozor zodpovednej dospeléj osoby.
- Tento návod na použitie si odložte pre budúce použitie.
- Neumiestňujte baby jednotku alebo káble do kolísky alebo v dosahu rúk dieťaťa a (minimálne 1 meter mimo).
- Zabezpečte šnúry tak, aby boli mimo dosahu detí.
- Nikdy neprikrývajte detský monitor uterákom alebo dekou.
- Nikdy nepoužívajte predlžovacie šnúry s priloženými sieťovými adaptérmi.
- Monitor pred použitím vyskúšajte. Oboznámte sa s jeho fungovaním.
- Monitor nepoužívajte v blízkosti vody.
- Neinštalujte monitor na zdroje tepla.
- Používajte iba dodané nabíjačky a sieťové adaptéry. Nepoužívajte iné nabíjačky alebo sieťové adaptéry, inak by sa mohli poškodiť batériové články.
- Vkladajte len batérie rovnakého typu. Nikdy nepoužívajte bežné nenabíjacie batérie v rodičovskej jednotke. Pri vkladaní správne zorientujte póly batérií (póly sú označené v priestore na batérie v telefóne).
- Nedotýkajte sa nabíjačky a kontaktov zástrčky ostrými ani kovovými predmetmi.

3 Popis

Pozri zloženú stranu obálky

3.1 Rodičovská jednotka (Ilustrácia A a B)

- | | |
|--------------------------------|--------------------------------------|
| 1. LEDky indikátora hlasitosti | 7. LEDka označujúca stav pod napätím |
| 2. Tlačidlo ON/OFF (zap/vyp) | 8. Tlačidlo Zníži' hlasitos' |
| 3. LEDka linkového indikátora | 9. Tlačidlo Zvýši' hlasitos' |
| 4. Reproduktor | 10. Spona na opasok |
| 5. Stolová nabíjačka | 11. Skrutka krytu batérie |
| 6. LEDka nabíjanie | 12. Kryt batérie |

3.2 Baby jednotka (Ilustrácie C a D)

- | | |
|---------------------------------------|---------------------------|
| 13. Tlačidlo nočného osvetlenia | 18. Mikrofón |
| 14. Tlačidlo ON/OFF (zap/vyp) | 19. Zavesovacia rukova' |
| 15. Tlačidlo výzva | 20. Skrutka krytu batérie |
| 16. LEDka označujúca stav pod napätím | 21. Kryt batérie |
| 17. Nočné osvetlenie | |

4 Začíname

4.1 Inštalácia baby jednotky

Baby jednotka sa dá používať buď s 3 batériami veľkosti AA (odporúčajú sa alkalické batérie) alebo striedavý prúd v domácnosti. **Baby jednotka nemá nabíjaciu funkciu!**

Odporúča sa vložiť batérie. Budú fungovať automaticky ako náhradný zdroj, keď dôjde k prerušeniu napájania.

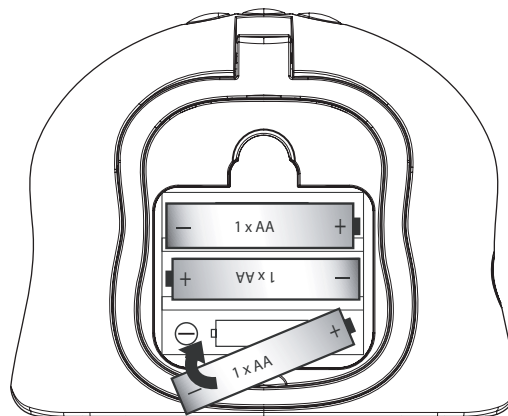
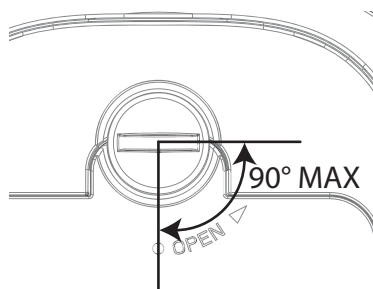

- Otočte skrutku krytu batérie (20) o 90° na zadnej strane baby jednotky v protismere otáčania hodinových ručičiek pomocou skrutkovača. Zložte kryt batérií (21).

Nepokúšajte sa otáčať skrutkou ďalej ako na pozíciu "otvorené".

- Nainštalujte tri alkalické batérie typu AA a dbajte na dodržanie správnej polarity.
- Zatvorte priestor pre batérie.
- Stlačte tlačidlo On/Off (Zap/vyp) (14). LEDka napájania (16) sa rozsvieti.
- Stlačte a podržte tlačidlo On/Off (Zap/vyp) (14) po dobu 2 sekúnd na vypnutie baby jednotky.



Nemiešajte staré batérie s novými.

Batérie uchovávajte mimo dosahu malých detí.

Batérie neskratujte ani ich nehádzte do ohňa.

Keď zariadenie nebudete dlhšiu dobu používať, vyberte z neho batérie.

4.2 Napájanie baby jednotky

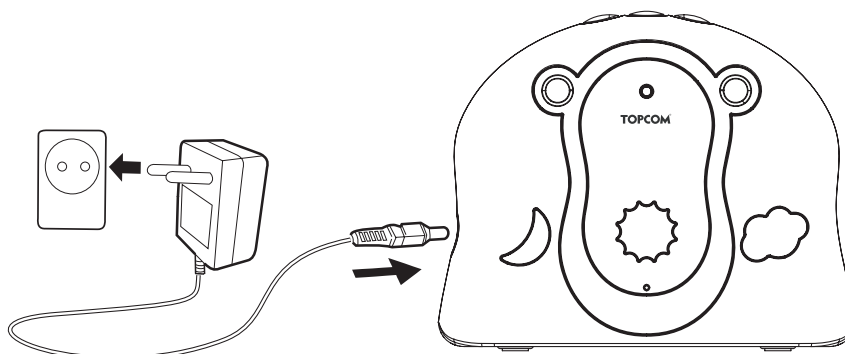

1. Zapojte malú zástrčku sieťového adaptéra do napájacieho konektora baby jednotky a druhý koniec kábla adaptéra do elektrickej zásuvky (230V/50Hz).
Použite iba priložený adaptér (6V JSM / 200mA).
2. Stlačte tlačidlo On/Off (Zap/vyp) (14). LEDka napájania (16) sa rozsvieti.
3. Stlačte a podržte tlačidlo On/Off (Zap/vyp) (14) po dobu 2 sekúnd na vypnutie baby jednotky.

4.3 Inštalácia rodičovskej jednotky

1. Otočte sponu na opasok smerom nahor.
2. Otočte skrutku krytu batérie (11) o 90° na zadnej strane rodičovskej jednotky v protismere otáčania hodinových ručičiek pomocou skrutkovača. Zložte kryt batérií (12). **Nepokúšajte sa otáčať skrutkou ďalej ako na pozíciu "otvorené".**
3. Vložte 2 nabíjateľné batérie veľkosti AAA, pričom dbajte na správnu polaritu podľa obrázka.
Neinštalujte alkalické batérie!
4. Zatvorte priestor pre batérie.
5. Stlačte tlačidlo On/Off (Zap/vyp) (2). LEDka napájania (7) sa rozsvieti.
6. Stlačte a podržte tlačidlo On/Off (Zap/vyp) (2) po dobu 2 sekúnd na vypnutie rodičovskej jednotky.

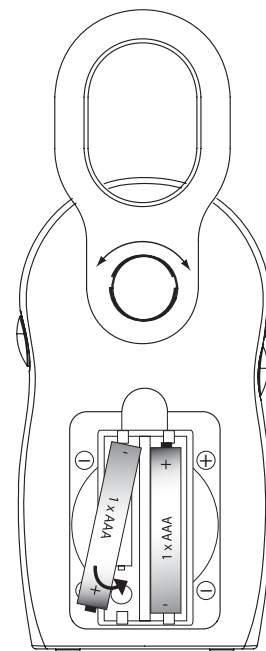

4.4 Napájanie rodičovskej jednotky

1. Pripojte kábel sieťového adaptéra do rozvodnej zásuvky (230V/50Hz).
Použite iba priložený adaptér (6V JSM / 200mA).
2. Zasuňte rodičovskú jednotku do nabíjačky. Rozsvieti sa červené nabíjacie svetlo.
3. Nabitie jednotky trvá približne 13 hodín.
4. Stlačte tlačidlo On/Off (Zap/vyp) (2). LEDka napájania (7) sa rozsvieti.
5. Stlačte a podržte tlačidlo On/Off (Zap/vyp) (2) po dobu 2 sekúnd na vypnutie rodičovskej jednotky.

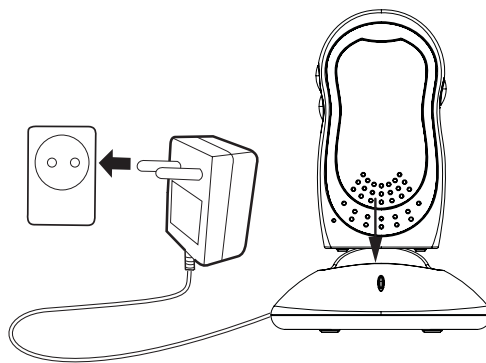

Keď je úroveň batérie nízka, LEDka napájania (7) bude blikať.

4.5 Linka

Neumiestňujte baby jednotku alebo káble do kolísky alebo v dosahu rúk dieťaťa (minimálne 1 meter mimo).

Keď sa Babytalker používa po prvý raz, odporúča sa testovať spojenie.

- Nainštalujte rodičovskú jednotku do tej istej miestnosti ako je baby jednotka, ale nechajte medzi dvomi jednotkami vzdialenosť minimálne 1 meter.
- Keď sú obe jednotky zapnuté, rodičovská jednotka si vyhledá baby jednotku.
- Zelená linková LEDka na rodičovskej jednotke bude blikať, keď spolu komunikujú. Keď je linka vytvorená, LEDka bude svietiť nepretržite.
- Hlas, zachytený mikrofónom bude počuteľný v rodičovskej jednotke.
- Úroveň detekovanej reči je reprezentovaná LEDkou na vrchu rodičovskej jednotky.
- Keď reč dosiahla maximálnu hladinu, ozve sa pípanie.
- Keď sa vytvorilo spojenie, presuňte rodičovskú jednotku do monitorovacej miestnosti, ale v rámci prevádzkového rozsahu.
- Keď tu nie je žiadne spojenie, ozve sa výstražný signál (dvojité pípnutie) (výstraha mimo rozsah) a zelená LEDka spojenia bude blikať.
- Približujte rodičovskú jednotku bližšie až kým sa spojenie znovu nevytvorí.

5 Používanie Babytalker 2000

5.1 Nastavenie hlasitosti

Na rodičovskej jednotke je 5 úrovní hlasitosti.

- Stlačte tlačidlo zvýšenia hlasitosti na zvýšenie úrovne hlasitosti.
- Stlačte tlačidlo zníženia hlasitosti na zníženie úrovne hlasitosti.

5.2 Nočné osvetlenie

- Stlačte tlačidlo nočného osvetlenia na baby jednotke. Rozsvieti sa nočné osvetlenie (17) sa rozsvieti.
- Na vypnutie svetla znovu stlačte tlačidlo nočného osvetlenia.

5.3 Zvuková výstraha

Úroveň detekcie hlasu dieťaťa je indikovaná číslom na LEDkovom indikátore hlasitosti hore na displeji.

Iba keď je hlasitosť na rodičovskej jednotke nastavená na 'Off' (Vyp), potom vás pípnutie upozorní, že úroveň hlasitosti hlasu dosiahla oblasť červenej LEDky.

5.4 Výzva

Keď sa stratí vaša rodičovská jednotka, môžete ju vysledovať stlačením tlačidla výzvy na baby jednotke počas 2 sekúnd.

Rodičovská jednotka bude počas 30 sekúnd vydávať vysoký pípavý tón, ktorý vám uľahčí jej nájdanie.

Ak chcete pípanie zastaviť, krátko stlačte tlačidlo Zapnúť/Vypnúť.

6 Likvidácia zariadenia (ochrana životného prostredia)



Po skončení životnosti sa tento výrobok nesmie vyhodiť do bežného domového odpadu, ale odovzdajte ho do zberného strediska na recyklovanie elektrických a elektronických zariadení. Túto povinnosť označuje symbol na zariadení, v používateľskej príručke a na obale.

Niektoré materiály v tomto výrobku sa môžu použiť znovu, ak výrobok odovzdáte v zbernom stredisku. Opakované použitie niektorých častí alebo surovín z použitého výrobku významne prispieva k ochrane životného prostredia.

Ak potrebujete ďalšie informácie o zberných strediskách vo vašej oblasti, obráťte sa na miestne úrady.

7 Čistenie

Zariadenie čistite mierne navlhčenou tkaninou alebo antistatickou tkaninou. Nikdy nepoužívajte čistiace prostriedky alebo abrazívne rozpúšťadlá.



Tento výrobok spĺňa základné požiadavky a ďalšie relevantné ustanovenia smernice R&TTE .

Vyhlásenie o zhode nájdete na:

<http://www.topcom.net/cedclarations.php>

8 Špecifikácie

Frekvencia	1,880 GHz -až 1,900 GHz
Maximálny rozsah	Vonku: až do 150 m Vnútri: až do 50m
Napájanie	Nabíjačka rodičovskej jednotky: 6V / 200mA JSM Baby jednotka: 6V / 200mA JSM
Batérie	Rodičovská jednotka: 1,2V x 2 AAA znovu nabíjateľné batérie Baby jednotka: 3 x AA alkalické batérie (bez nabíjacej funkcie)

9 Záruka spoločnosti Topcom

9.1 Záručná doba

Na zariadenia Topcom sa poskytuje 24-mesačná záručná doba. Záručná doba začína plynúť dňom zakúpenia nového zariadenia. Záruka na batérie je obmedzená na 6 mesiacov po ich zakúpení. Záruka sa nevzťahuje na spotrebný materiál a chyby, ktoré majú zanedbateľný vplyv na prevádzku alebo hodnotu zariadenia.

Pri uplatnení záruky je nutné predložiť originálny doklad o zakúpení, na ktorom je vyznačený dátum zakúpenia a model zariadenia.

9.2 Uplatnenie a plnenie záruky

Pokazené zariadenie je potrebné vrátiť do servisného centra spoločnosti Topcom spolu s platným dokladom o zakúpení.

Ak sa chyba vyskytne počas záručnej doby, spoločnosť Topcom alebo jej oficiálne autorizované servisné centrum bezplatne odstráni všetky poruchy spôsobené chybami materiálu alebo výroby.

Spoločnosť Topcom podľa vlastného uváženia splní svoje záručné záväzky buď opravou, alebo výmenou chybných zariadení alebo ich častí. V prípade výmeny sa farba a model môžu líšiť od pôvodne zakúpeného zariadenia.

Deň zakúpenia výrobku je prvým dňom záručnej doby. Oprava alebo výmena výrobku spoločnosťou Topcom alebo jej povereným servisným centrom nepredlžuje záručnú dobu.

9.3 Výnimky zo záruky

Záruka sa nevzťahuje na poškodenie alebo chyby spôsobené nesprávnym zaobchádzaním alebo použitím a poškodenia, ktoré sú následkom použitia neoriginálnych súčastí alebo príslušenstva neodporúčaného spoločnosťou Topcom.

Bezdrôtové telefóny Topcom sú určené výlučne na prevádzku s nabíjacími batériami. Záruka sa nevzťahuje na poškodenie spôsobené použitím nenabíjajúcich batérií.

Záruka sa nevzťahuje na poškodenie spôsobené vonkajšími faktormi, ako je blesk, voda či oheň, ani na poškodenia spôsobené pri preprave.

Záruka sa nemôže uplatniť, ak bolo výrobné číslo na jednotke zmenené, odstránené alebo je nečitateľné.

Akékoľvek záručné nároky budú neplatné, ak bolo zariadenie opravené, zmenené alebo upravené kupujúcim alebo v nekvalifikovanom servisnom centre, ktoré nie je autorizovaným servisom spoločnosti Topcom.

DEKLARACJA ZGODNOŚCI

My producent, **TOPCOM EUROPE Nv**, Grauwmeer 17, 3001 Heverlee, Belgia,

z pełną odpowiedzialnością deklarujemy, że produkt :

Typ: Residential Dect BB Monitor baby and parent unit

Model: Babytalker 2000

Klasa sprzętu: /

jest zgodny z niezbędnymi wymaganiami i innymi przepisami dyrektywą

EC R&TTE – Telecommunication Directive 1999/5/EC

EC Low Voltage Directive 72/23/EEC

EC EMC Directive 2004/108/EC

oraz dyrektywą oznakowania **CE**.

Informacja dodatkowa:

Produkt jest zgodny z wymaganiami:

EN 301 406 V1.5.1 : 2003

EN 301 489-01 V1.6.1 : 2005;

EN 301 489-06 V1.2.1 : 2002

EN 60950-1/A11: 2004

Data: 20/07/2007

Miejscowość: Heverlee , Belgium

Nazwisko: Verheyden Geert

Stanowisko: Dyrektor Techniczny

Podpis:

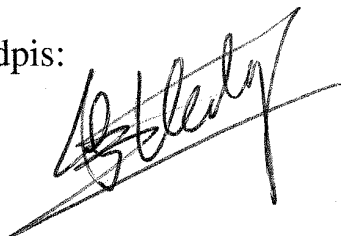

Kontakt: Topcom Europe Nv, departament R&D, Research Park, Grauwmeer 17, 3001 Heverlee, Belgia. Tel : +32 16 398920 , Fax : +32 16 398939



BABYTALKER 2000

visit our website
www.topcom-kidzzz.com