

**polkaudio**<sup>®</sup>

the speaker  
specialists<sup>®</sup>

***SurroundBAR***<sup>®</sup> **3000**  
*Instant Home Theater*<sup>™</sup>

ESPAÑOL



  
**wireless**<sup>™</sup> subwoofer



**INSTRUCCIONES IMPORTANTES DE SEGURIDAD**

Este producto ha sido diseñado y fabricado para satisfacer estrictas normas de calidad y seguridad. Sin embargo, hay ciertas precauciones de operación e instalación que usted debe tener en cuenta en particular.

1. Lea las instrucciones. Todas las instrucciones de seguridad y operación deben leerse antes de operar el sistema.
2. Guarde las instrucciones. Las instrucciones de seguridad y operación deben guardarse para poder consultarlas en el futuro.
3. Respete las advertencias. Todas las advertencias escritas en los aparatos y en las instrucciones de operación deben respetarse.
4. Siga las instrucciones. Todas las instrucciones de operación y uso deben seguirse.
5. Limpieza. Antes de limpiar el aparato, desenchúfelo del tomacorriente. No use limpiadores líquidos ni en aerosol. Limpie el producto con un paño húmedo.
6. Agregados. No utilice agregados que el fabricante del producto no haya recomendado, porque pueden causar peligros.
7. Agua y humedad. No use el aparato cerca del agua; por ejemplo, cerca de una bañera, lavabo, fregadero de cocina o lavandería, en un subterráneo húmedo, ni cerca de una piscina o lugares similares.
8. Accesorios. No coloque el aparato en carritos, pedestales, trípodes, soportes o mesas inestables. El producto de audio/video puede caerse y causar lesiones graves a niños o adultos y daños graves al producto. Use el aparato solamente con el carrito, pedestal, trípode, soporte o mesa recomendado por el fabricante o vendido con el aparato. Todo montaje del aparato se debe hacer siguiendo las instrucciones del fabricante y con los accesorios de montaje recomendados por el fabricante.
9. Ventilación. Las ranuras y aberturas de la caja son para ventilar el aparato, asegurar su funcionamiento confiable y evitar que se sobrecaliente; por lo tanto, no se deben ni bloquear ni cubrir. Las aberturas no se deben bloquear nunca poniendo el aparato en una cama, un sofá, una alfombra u otra superficie similar. Este producto no se debe colocar nunca sobre un radiador o una rejilla de calefacción. Este producto no se debe instalar en una estructura empotrada, tal como una estantería o un librero, a menos que se le dé ventilación apropiada o se respeten las instrucciones del fabricante.
10. Fuentes de alimentación. Este producto debe funcionar conectado exclusivamente a una fuente de alimentación del tipo indicado en sus etiquetas. Si no está seguro del tipo de fuente de alimentación de su casa, consulte al distribuidor de aparatos o a la compañía local de electricidad.
11. (Sólo América del Norte) Conexión a tierra o polarización. Este producto viene equipado con enchufes de línea de alimentación de corriente alterna polarizados (una pata más ancha que la otra). Como medida de seguridad, este enchufe entra en el tomacorriente de una manera solamente. Si no puede insertar completamente el enchufe, déle vuelta. Si aun así no entra, consulte a un electricista para que cambie el tomacorriente obsoleto. No anule la seguridad implícita en el enchufe polarizado.
12. Protección del cordón de alimentación. Encamine el cordón de alimentación de manera que sea poco probable que sea pisado o aplastado por objetos que se le coloquen encima o se le apoyen, en particular cerca del enchufe, cerca del tomacorriente y en el punto en que el cordón sale del aparato.
13. Rayos. Para aumentar la protección de este producto de audio/video durante una tormenta eléctrica, o cuando se deje solo o no se use durante largos períodos de tiempo, desenchúfelo del tomacorriente y desconecte la antena o el sistema de cable. Esto evitará daños al producto causados por rayos o subidas de voltaje.
14. Líneas de alta tensión. El sistema de antena exterior no debe colocarse cerca de líneas de alta tensión suspendidas u otros circuitos de alimentación o luz eléctrica, ni donde al caer pueda hacer contacto con tales líneas o circuitos de alimentación. Cuando instale un sistema de antena externa, debe tener sumo cuidado de evitar tocar tales circuitos o líneas de alta tensión, pues tal contacto puede ser mortal.
15. Sobrecarga. No sobrecargue los tomacorrientes ni las extensiones, pues esto puede dar como resultado un peligro de incendio o descarga eléctrica.
16. Entrada de objetos y líquidos. Nunca meta objetos de ningún tipo en este producto a través de las aberturas, pues pueden hacer contacto con puntos de voltajes peligrosos o hacer corto-circuitos que podrían causar un incendio o una descarga eléctrica. Nunca derrame líquidos de ningún tipo sobre este producto de audio/video.
17. Servicio. No intente hacerle servicio a este producto usted mismo, pues abrirlo o quitarle las cubiertas puede exponerlo a usted a voltajes peligrosos u otros peligros. Encargue todo servicio al personal de servicio calificado.
18. Daños que requieren servicio. Desenchufe el producto y encargue el servicio al personal de servicio calificado cuando:
  - a. Se haya dañado el enchufe o el cordón de alimentación.
  - b. Hayan caído líquidos u objetos dentro del aparato.

- c. El producto haya sido expuesto a la lluvia o a la humedad.
  - d. El producto haya dejado de funcionar normalmente a pesar de que se hayan seguido las instrucciones. Ajuste sólo los controles mencionados en las instrucciones de operación, pues ajustar incorrectamente otros controles puede causar daños y, a menudo, restablecer el funcionamiento normal del producto requerirá un extenso trabajo técnico calificado.
  - e. El producto se haya dejado caer o la caja haya sido dañada.
  - f. El producto manifieste un cambio notable de rendimiento; esto indica la necesidad de servicio.
19. Piezas de repuesto. Cuando se requieran piezas de repuesto, asegúrese de que el técnico de servicio haya utilizado las piezas de repuesto especificadas por el fabricante o que las piezas tengan las mismas características que la pieza original. Las sustituciones no autorizadas pueden dar como resultado un incendio, una descarga eléctrica u otros peligros.



**ADVERTENCIA:** Peligro de explosión si las batería se reemplaza incorrectamente. Sustituir las baterías solo con el mismo tipo or similar.

**ADVERTENCIA:** No exponer las pilas o baterías al calor excesivo como el contacto directo con el sol, fuego o similares.

20. Revisión de seguridad. Al terminar cualquier servicio o reparación de este producto, pídale al técnico de servicio que lleve a cabo verificaciones de seguridad para determinar que el producto esté en buenas condiciones de funcionamiento.
21. Carritos y pedestales. El aparato se debe utilizar solamente con el carrito o pedestal recomendado por el fabricante. Las combinaciones de aparato y carrito deben moverse cuidadosamente. Parar repentinamente, ejercer demasiada fuerza y pasar por superficies desliveladas puede hacer que la combinación de aparato y carrito se vuelque. Tenga cuidado cuando mueva la combinación de aparato y carrito para evitar lesiones causadas por volcamiento.
22. Este producto no es para usar al aire libre.



Los avisos de **PRECAUCIÓN** que se muestran aquí se encuentran en la parte de atrás del sistema de altavoz SurroundBar®.



**PRECAUCIÓN:** Para evitar descargas eléctricas, haga coincidir la pata ancha del enchufe con la ranura ancha del receptáculo e inserte el enchufe completamente.



**PRECAUCIÓN:** No se deben colocar fuentes de llama expuesta, tales como velas, encima de este producto.

**Límites De Emisiones Clase B**

Este aparato digital Clase B satisface todos los reglamentos canadienses sobre equipo que causa interferencia.

**Funcionamiento**

El funcionamiento está sujeto a las siguientes dos condiciones:

- 1 Este dispositivo no debe causar interferencia
- 2 Este dispositivo debe aceptar toda interferencia, incluso la que pueda causar funcionamiento no deseado.

**Eliminación Del Producto**

Es posible que haya leyes y/o reglamentos internacionales, nacionales y/o locales sobre la eliminación de este producto. Para obtener información más detallada, comuníquese con el distribuidor a quien le compró este producto de Polk Audio o al importador o distribuidor en su país. Puede obtener una lista de importadores y distribuidores de Polk Audio en el sitio Web de Polk Audio, [www.polkaudio.com](http://www.polkaudio.com), o comuníquese con Polk Audio: 5601 Metro Drive, Baltimore, Maryland 21215, USA. Teléfono: +1 410 358-3600.



**NOTA:**

Este equipo ha sido sometido a pruebas y se ha determinado que cumple con los límites establecidos para un dispositivo digital Clase B, en conformidad con la Parte 15 del Reglamento de la FCC. Estos límites se han fijado para ofrecer una protección razonable contra la interferencia perjudicial en una instalación residencial. Este equipo genera, emplea y puede radiar energía de frecuencias de radio y, si no se instala y emplea de acuerdo con las instrucciones, puede causar interferencia perjudicial en las comunicaciones de radio. Sin embargo, no hay garantía de que no habrá interferencia en una instalación en particular. Si este equipo causa interferencia perjudicial a la recepción de radio o de televisión, lo cual puede determinarse apagando y encendiendo el equipo, el usuario puede tratar de corregir la interferencia por medio de una o varias de las siguientes medidas:

Reorientar o reubicar la antena de recepción.

Alejar el receptor del equipo. Enchufar el equipo en un tomacorriente de un circuito que no sea el circuito al cual está conectado el receptor. Consultar al distribuidor o a un técnico experimentado de radio y televisión para que lo asista. Consult the dealer or an experienced radio/TV technician for help.

## HAGA INVENTARIO

Asegúrese de tenerlo todo en la caja de la SurroundBar® 3000 para Cine en Casa Instantáneo (Instant Home Theater™, IHT) de Polk Audio®. Dentro de la caja debe haber lo siguiente:

- SurroundBar
- Subwoofer
- Cordón de alimentación del subwoofer
- Fuente de alimentación de 20 V
- Cable digital (óptico) de 6 pies de largo
- Guía de inicio rápido
- Guía de programación del control remoto
- Tarjeta de inscripción en línea

**Nota importante:** Si algo falta o ha llegado dañado, o si la SurroundBar 3000 para IHT de Polk Audio no funciona, avísele al distribuidor inmediatamente. Le recomendamos que guarde la caja y los materiales de empaquetado originales por si tiene que enviar la unidad.

## ACERCA DE LA SURROUNDBAR 3000 PARA IHT

Gracias por escoger la SurroundBar 3000 para IHT de Polk Audio. Está por descubrir la manera en que el legendario sonido de Polk Audio vuelve mucho más emocionante ver televisión y películas. Con un altavoz de barra y un subwoofer inalámbrico, la SurroundBar 3000 para IHT produce un amplio escenario sónico y un sonido sonoro y pronunciado. La lógica Polk® Digital Logic™ ofrece un desempeño y una conveniencia espectaculares. Y hay todavía más aspectos de la SurroundBar 3000 para IHT que usted disfrutará:

- No tiene altavoces traseros ni cables traseros.
- El diseño compacto complementa los televisores de panel plano de hoy en día.
- Es fácil de configurar. Cine en casa en cuestión de minutos.
- Mejora el sonido de cualquier televisor de panel plano con un sonido más sólido y pronunciado.
- Cine total en casa con un solo altavoz de barra y un discreto subwoofer inalámbrico.
- El subwoofer inalámbrico se puede poner en cualquier lugar de la sala a menos de 50 pies de la barra.
- El cable óptico de 6 pies permite hacer la conexión absolutamente más fácil desde el televisor hasta la barra.
- La montura integrada para pared y las bases de montaje que se incluyen garantizan la más amplia gama de opciones de ubicación.
- Produce sonido mejorado para los discos Blu-Ray de hoy en día.

## EN LA CAJA DE LA SURROUNDBAR 3000 PARA IHT ENCONTRARÁ LO SIGUIENTE:



SurroundBar 3000



Remote Control



6' Digital (Optical) Cable



1/8" to 1/8" Analog Cable

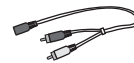

1/8" to RCA Adapter



Subwoofer Power Cord

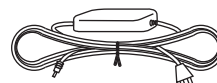

20V Power Supply

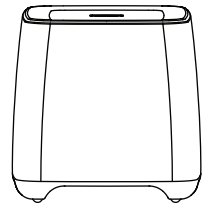

Wireless Subwoofer

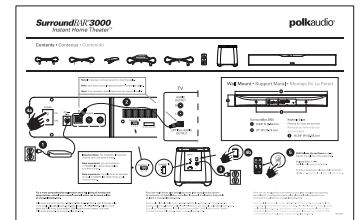

Quick Start Guide

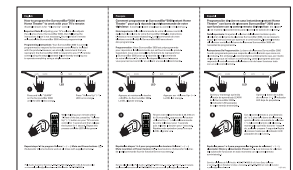

Remote Control Programming Guide

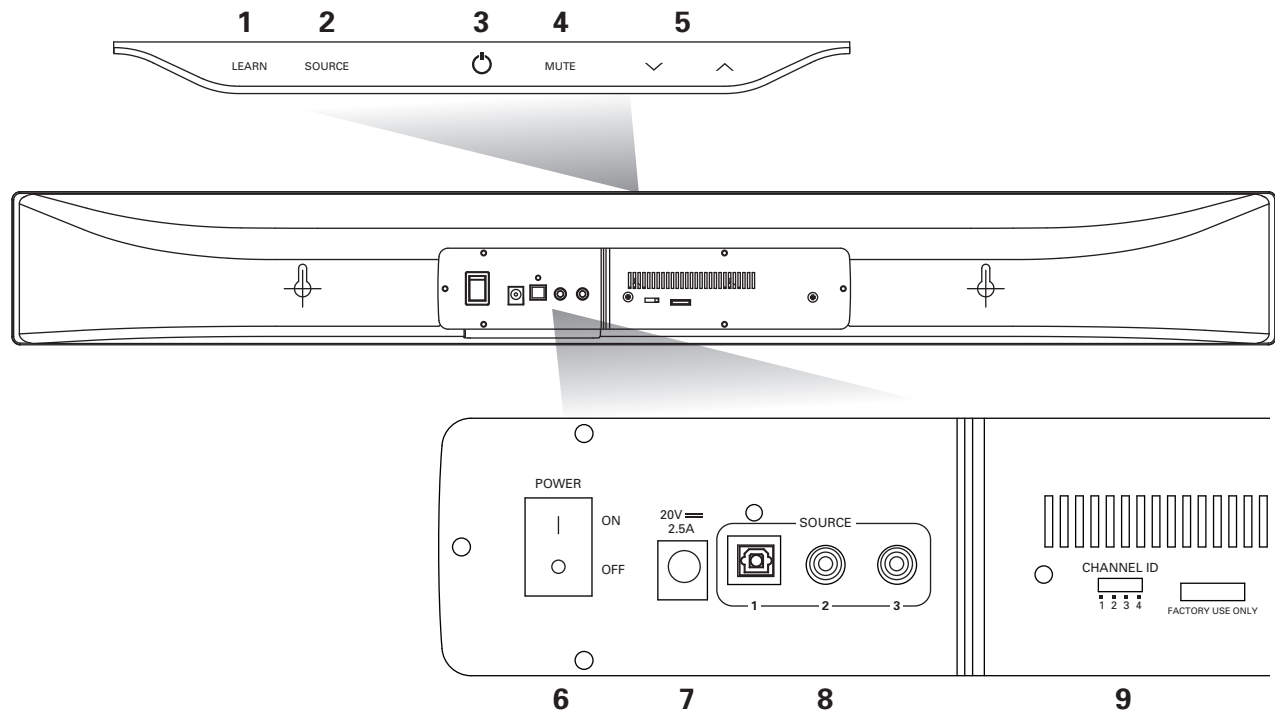

## CONTROLES DE LA BARRA

1. **Aprendizaje (LEARN):** Pone la barra en “modalidad de aprendizaje” para que usted pueda programarla a fin de que responda a los comandos de un control remoto.
2. **Fuente (SOURCE).** Cambia la fuente de entrada que se está escuchando.
3. **Alimentación** (⏻). Enciende la barra o la pone en modalidad de espera.  
  
**Indicador LED.** Luz que se enciende de color verde, anaranjado o rojo para indicar el estado de funcionamiento.
4. **Silenciador (MUTE).** Elimina el sonido de la SurroundBar 3000 para IHT.
5. **Subida y bajada de volumen** (⏮/⏭). Ajusta el volumen de la SurroundBar 3000 para IHT.
6. **Interruptor de alimentación (POWER).** Enciende o apaga la barra, pero se puede dejar encendida todo el tiempo.
7. **Conexión de alimentación.** La fuente de alimentación de la barra se conecta aquí.
8. **Entradas de sonido (SOURCE 1, 2 y 3).** Donde se conecta el televisor (u otra fuente) a la SurroundBar 3000. Utilice el cable óptico de 6 pies (fuente 1) incluido o un cable de sonido analógico izquierdo/derecho (fuentes 2 y 3), no incluido.
9. **Selector de identidad de canal (CHANNEL ID):** Selecciona el “canal” para la señal del subwoofer inalámbrico. No olvide seleccionar el mismo “canal” en el subwoofer.

**NOTA:** Es probable que nunca tenga que ajustar estos selectores. Si instala más sistemas de SurroundBar 3000 para IHT en su casa, póngalos en canales diferentes para que no se interfieran mutuamente.

## INDICADOR LED DE LA BARRA

### MODALIDAD NORMAL:

**Verde continuo:** Encendida; todo bien.

**Rojo continuo:** La barra está en modalidad de espera.

**Verde con dos parpadeos:** Se ha recibido una señal de control remoto.

**Verde con parpadeo lento:** Sistema silenciado.

**Verde con parpadeo rápido** (después de oprimir el botón de subida de volumen): Se ha llegado al volumen máximo.

**Verde con parpadeo rápido** (al encender): La barra y el subwoofer han establecido una conexión inalámbrica.

**Anaranjado con parpadeo rápido** (al encender): La barra y el subwoofer no han podido establecer una conexión inalámbrica.

### MODALIDAD DE APRENDIZAJE:

(Consulte las instrucciones que hay en la página 8.)

**Anaranjado con parpadeo:** La barra está en modalidad de aprendizaje.

**Anaranjado continuo:** La barra está en modalidad de aprendizaje y se ha oprimido uno de sus botones.

**Verde con parpadeo:** La barra ha aprendido un comando de control remoto.

**Rojo con parpadeo:** La barra no ha podido aprender el comando de control remoto.

**Rojo y anaranjado con parpadeo:** Los códigos de infrarrojo aprendidos han sido borrados.

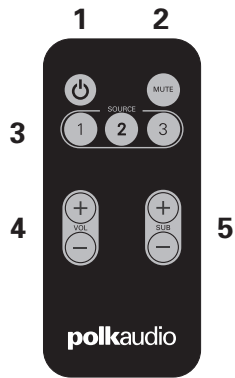

## CONTROL REMOTO

- 1. Alimentación** (Power): Enciende la barra o la pone en modalidad de espera.
- 2. Silenciador (MUTE)**: Elimina el sonido de la SurroundBar 3000 para IHT.
- 3. Fuente (SOURCE 1, 2 y 3)**. Cambia la fuente de entrada que se está escuchando.
- 4. Subida y bajada de volumen (VOL, + / -)**: Ajusta el volumen de la SurroundBar 3000 para IHT.
- 5. Subida y bajada de volumen del subwoofer (SUB, + / -)**: Ajusta el volumen del subwoofer.

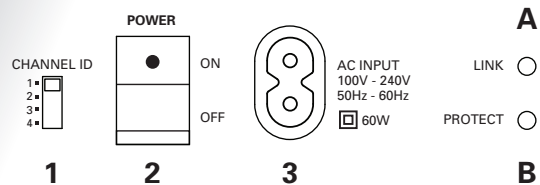
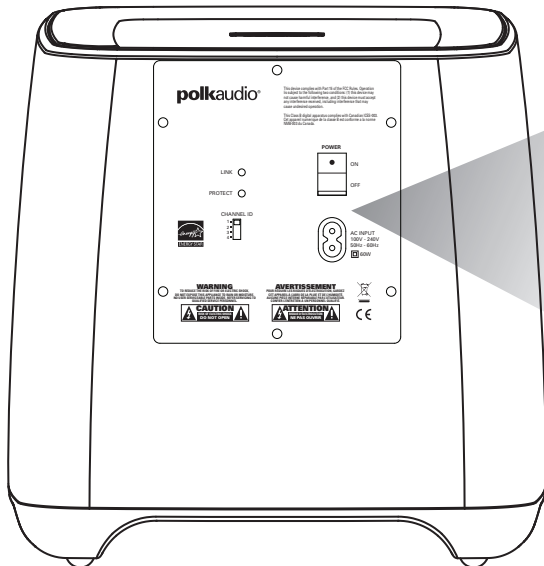

## CONTROLES DEL SUBWOOFER

- 1. Selector de identidad de canal (CHANNEL ID)**: Selecciona el "canal" para la señal del subwoofer. No olvide seleccionar el mismo "canal" en la barra.
- 2. Interruptor de alimentación (POWER)**: Enciende o apaga el subwoofer inalámbrico, pero se puede dejar encendido todo el tiempo.
- 3. Conexión de alimentación (AC INPUT)**: El cordón de alimentación del subwoofer se conecta aquí.

## INDICADORES LED DEL SUBWOOFER

- A. Enlace (LINK)**. El LED brilla de color verde cuando el subwoofer está activo y comunicándose con la barra.
- B. Protección (PROTECT)**. Brilla de color rojo cuando el subwoofer está en modalidad de protección.

## ESPECIFICACIONES

Alimentación del sistema 180 W

### Dimensiones

SurroundBar 3 3/4 plg. de alto x 31 plg. de ancho x 3 plg. de fondo (9.53 cm x 78.74 cm x 7.62 cm)

Subwoofer 10 plg. de alto x 10 1/4 plg. de ancho x 10 3/4 plg. de fondo (25.4 cm x 26.04 cm x 27.31 cm)

### Peso

SurroundBar 3.5 lbs (1.6 kg)  
Subwoofer 7.8 lbs (3.5 kg)

### Valor nominal de alimentación

SurroundBar 20 V CC, 2.5 A  
Subwoofer 100 V - 240 V, 50 Hz - 60 Hz, 1A

### Modelo

SurroundBar 3000 para Cine en Casa Instantáneo (Instant Home Theater, IHT)

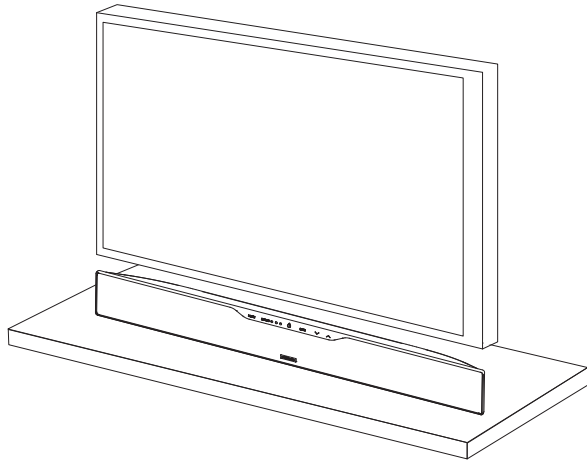

Barra montada sobre una repisa frente al televisor

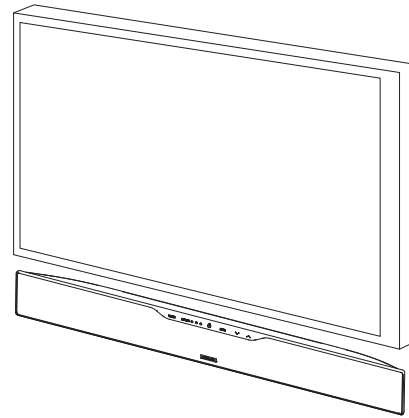

Barra montada en la pared

### UBICACIÓN DE LA SURROUNDBAR 3000 PARA LOGRAR EL MEJOR SONIDO

Es fácil. La barra viene con almohadillas de goma, de manera que se asienta firmemente en cualquier superficie plana. Centre la barra debajo de la pantalla del televisor. Si el televisor está alojado en un centro de medios, puede poner la barra encima del televisor. Si el televisor está montado en la pared, la barra se puede montar directamente debajo. La barra tiene ranuras integradas en forma de ojo de cerradura para facilitar esto.

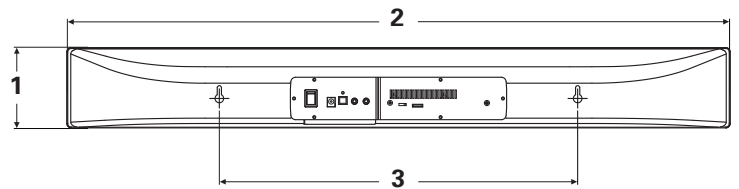

#### Dimensiones generales

1. 3 3/4 plg. de alto (9.53 cm)
2. 31 plg. de ancho (78.74 cm)

#### Ranuras en forma de ojo de cerradura

3. 16 3/4 plg. de ancho (42.55 cm)

### UBICACIÓN DEL SUBWOOFER PARA LOGRAR EL MEJOR SONIDO

Es realmente fácil ubicar el subwoofer, que puede ir prácticamente en cualquier parte de la sala. Además, no tiene que preocuparse de conectar cables, pues el único cable que hay que enchufar es el cordón de alimentación. Y eso es todo.

**Este es un truco:** Si pone el subwoofer en una esquina de la sala, se le refuerza la salida y suena más fuerte.

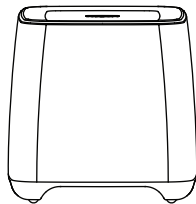

## CONEXIÓN DE LA BARRA

Esto es realmente fácil también. Usted probablemente tiene dos fuentes de señal: el televisor y una caja de televisión por cable o satélite.

Le recomendamos que utilice la salida óptica de su televisor, para que disfrute de la más alta calidad de sonido de televisión y de DVD.

Si su televisor no tiene salida óptica, puede utilizar la salida óptica de la caja de cable o satélite y luego conectar el reproductor de DVD a una de las otras entradas de la SurroundBar 3000.

Televisor o caja de televisión por cable o satélite

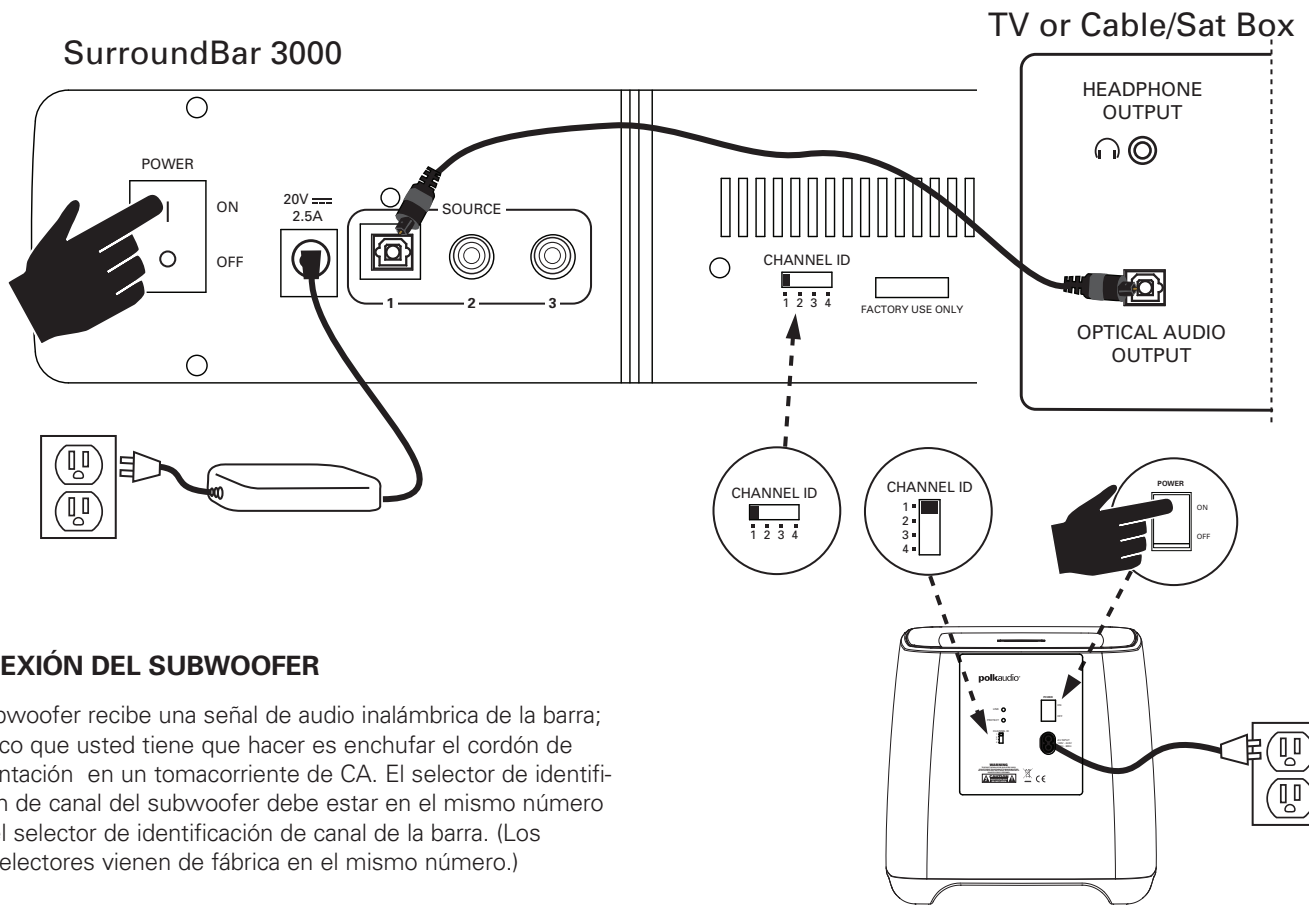

## CONEXIÓN DEL SUBWOOFER

El subwoofer recibe una señal de audio inalámbrica de la barra; lo único que usted tiene que hacer es enchufar el cordón de alimentación en un tomacorriente de CA. El selector de identificación de canal del subwoofer debe estar en el mismo número que el selector de identificación de canal de la barra. (Los dos selectores vienen de fábrica en el mismo número.)

## OPTIMIZACIÓN DEL SONIDO CON LOS ALTAVOCES DEL TELEVISOR ENCENDIDOS

El sonido debe salir por la barra. Si no lo oye, súbale el volumen a la barra con los botones de control de volumen.

Si la barra está conectada al televisor, es muy probable que los altavoces del televisor también estén sonando. Es imposible dar instrucciones específicas para silenciar los altavoces de todos los televisores, pero hay una manera de hacerlo que sirve para muchos de los televisores que hay en el mercado.

1. Busque el botón "Menú" o "Configuración" (Setup) en el control remoto del televisor.
2. Oprímalo. Deberá ver un menú en pantalla.
3. Busque la opción que controla las funciones de audio y selecciónela.

La configuración para silenciar los altavoces internos del televisor debe estar ahí.

Si no puede silenciar los altavoces internos del televisor, no se preocupe. La SurroundBar 3000 para IHT hará que su televisor suene mucho mejor. Para su desempeño óptimo, la barra debe sonar más fuerte que el televisor. Siga estos pasos para ajustar el balance de volumen entre el televisor y la barra:

1. Si es necesario, programe la barra para que responda a los comandos de subida y bajada de volumen del control remoto del televisor. (Vea la sección "CONFIGURACIÓN DEL CONTROL REMOTO DE LA SURROUNDBAR 3000 PARA IHT" que se encuentra en esta página.)
2. Baje al mínimo el volumen del televisor con los botones de control del televisor.
3. Luego, con los botones de control de volumen de la barra, fije el volumen a un nivel normal de audición (no lo haga con el control remoto).

Después de hacer estos ajustes, la SurroundBar 3000 para IHT debe sonar siempre más fuerte que los altavoces del televisor. Luego, ajuste el volumen del televisor con el control remoto del televisor como lo hace normalmente.

## AJUSTES MENORES DE LA SURROUNDBAR 3000 PARA IHT

Lo que hay que hacer a continuación es ajustar el subwoofer para que se combine con el altavoz de la barra. Esto hace que el sistema produzca el mejor sonido posible.

Para fijar el volumen del subwoofer, reproduzca una variedad de materiales de sonido: un poco de música, la banda de sonido de una película con grandes efectos especiales, un capítulo de una película o la parte de un concierto en que haya gente hablando. Ajuste el volumen hasta que lo que oiga le suene natural desde la posición del espectador.

## CONFIGURACIÓN DEL CONTROL REMOTO DE LA SURROUNDBAR 3000 PARA IHT

**Nota importante:** Si ajustar el volumen del televisor también ajusta el de la barra, las instrucciones que siguen no son necesarias. El control remoto controla la SurroundBar 3000 para IHT sin necesidad de programación.

**Instrucciones de programación:** La SurroundBar 3000 está actualmente programada para responder al control remoto que viene con el producto. Sin embargo, le recomendamos encarecidamente que programe la SurroundBar 3000 con los pasos que se presentan a continuación para que responda a su control remoto actual y así hacer funcionar todo con un solo control remoto.

**Ejemplo:** Para que la barra aprenda el comando "subir el volumen" (Volume Up) de su control remoto:

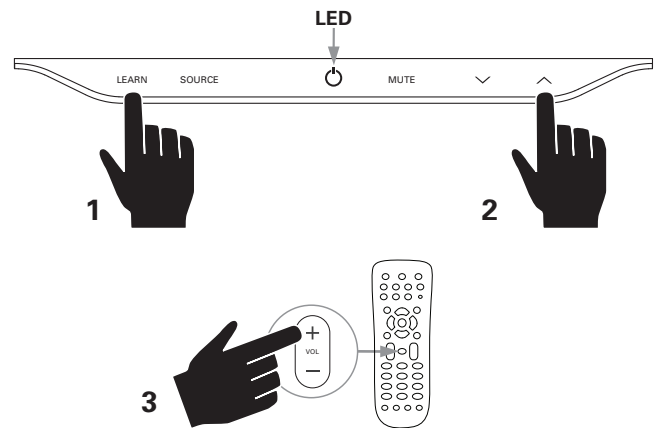

1. Oprima y mantenga oprimido el botón "Aprendizaje" (LEARN) de la barra hasta que el indicador LED parpadee de color anaranjado.
2. Oprima la tecla "subir el volumen" (Volume Up, ^). El LED deja de parpadear y se mantiene anaranjado.
3. Con el control remoto del televisor a una distancia de 1 a 2 pies de la barra, golpee rápidamente el botón "subir el volumen" (Volume Up, ^) aproximadamente 4 veces. Con cada golpecito, el indicador LED de estado debe parpadear rápidamente (como un estroboscopio). Después de la 4ta pulsación del botón, el indicador LED de estado debe parpadear de color verde durante aproximadamente 3 segundos.

Repita los pasos 1 a 3 para programar los botones Bajar el volumen (Volume Down, v), silenciador (MUTE) y alimentación (POWER, ⏻).

**Procedimiento de borrado de códigos:** Si ha programado la SurroundBar 3000 para que responda a un control remoto y ya no desea que sea así, puede borrar los códigos oprimiendo la tecla de aprendizaje (LEARN) durante aproximadamente dos segundos mientras la unidad esté en modalidad de espera (el indicador LED de alimentación está iluminado de color rojo). Usted sabrá que los códigos previamente aprendidos se han



borrado cuando el indicador LED de alimentación se ilumine de color anaranjado y color rojo sucesivamente. La SurroundBar 3000 continúa respondiendo a los códigos del control remoto tamaño tarjeta de crédito incluido.

**NOTA:** Este procedimiento borra TODA la programación de control remoto de la barra. Si necesita cambiar la programación de sólo algunos de los botones de la barra, siga los tres pasos de la secuencia previamente descrita para volver a hacer la programación previa.

## DETECCIÓN Y REPARACIÓN DE AVERÍAS

### La barra no se enciende.

- Asegúrese de haber enchufado la fuente de alimentación en un enchufe de pared con corriente.
- Asegúrese de que todos los componentes de la fuente de alimentación estén conectados correctamente.
- Asegúrese de que la fuente de alimentación esté correctamente conectada a la entrada de alimentación de la barra.
- Asegúrese de que el interruptor de alimentación del panel trasero esté en la posición de encendido (ON).

### El subwoofer no se enciende.

- Asegúrese de que el subwoofer esté enchufado en un enchufe de pared con corriente.
- Asegúrese de que el interruptor de alimentación del panel trasero esté en la posición de encendido (ON).

### No sale sonido por la barra.

- Vea si el televisor o la caja de televisión por cable está produciendo señal.
- Asegúrese de que a la barra le esté llegando corriente y que esté encendida.
- Súbale el volumen a la barra.
- Revise los cables de entrada para asegurarse de que están conectados firmemente.
- Súbale el volumen al televisor o a la caja de televisión por cable o satélite.
- Revise el estado del silenciador: ¿Está la luz de estado de la barra parpadeando en verde? De ser así, oprima el botón MUTE de la barra.
- Verifique que el formato de audio de la fuente de entrada esté en el canal de audio PCM-2.

### No sale sonido por el subwoofer.

- Vea la sección "El subwoofer no se enciende."
- Súbale el volumen al subwoofer con el control remoto.
- ¿Está la luz indicadora de estado de la barra parpadeando rápidamente de color anaranjado? De ser así, la barra y el subwoofer no han podido establecer una conexión inalámbrica. Apague la SurroundBar 3000 y el subwoofer. Luego vuelva a encenderlos para restablecer la comunicación.
- Asegúrese de que los selectores de identificación de canal de la barra y del subwoofer estén en el mismo número.

### El sonido de la barra sale distorsionado.

- Revise la señal de la fuente para asegurarse de que la distorsión no venga de ahí.
- Procesamiento de audio (vea las preguntas frecuentes que hay en la página 10). Es posible que la señal se haya procesado antes de llegar a la barra. Desactive este procesamiento.

### La salida de bajos no es suficientemente alta.

- Súbale el volumen al subwoofer con el control remoto.
- Acerque el subwoofer a una esquina de la sala.
- Acerque el subwoofer a la posición de audición.

### La barra no aprende los comandos del control remoto.

- Siga cuidadosamente las instrucciones de programación de la página anterior de este manual.
- Sostenga establemente el control remoto a una distancia aproximada de 30 a 60 cm (1 a 2 pies) de la parte de adelante de la barra.
- "Golpetee" 4 veces rápidamente el botón de control remoto.

**Nota:** La SurroundBar 3000 aprende casi todos los comandos infrarrojos, pero algunos protocolos infrarrojos no se pueden programar.

### El volumen de los altavoces del televisor sube paulatinamente hasta superar el del sistema SurroundBar 3000.

- Apague los altavoces del televisor según las instrucciones de la página 8 de este manual.
- Es posible que, cuando el botón de volumen del control remoto se mantiene oprimido, el televisor cambie de volumen más rápido que la barra. Ajuste el volumen de la barra con sus propios botones para equilibrarlo con el de los altavoces del televisor.

### La salida del subwoofer es intermitente o el sonido que produce es débil o distorsionado.

- ¿Está el indicador parpadeando de color anaranjado? De ser así, la barra y el subwoofer no han podido establecer una conexión inalámbrica. Apague la SurroundBar 3000 y el subwoofer. Luego vuelva a encenderlos para restablecer la comunicación.
- Cambie la configuración de los selectores de canal de identificación de la barra y el subwoofer.
- Es posible que el subwoofer inalámbrico esté demasiado lejos de la barra para que le llegue una señal lo suficientemente fuerte. Acérquelo.

## PREGUNTAS FRECUENTES

### **Mi televisor no tiene salida óptica. ¿Cómo conecto el audio?**

Hay varias maneras de conectar el audio:

- Conecte la salida óptica de la caja de cable o satélite directamente a la SurroundBar 3000 con el cable óptico.
- Conecte la salida de auriculares del televisor directamente a la SurroundBar 3000 con un cable analógico estereofónico de 3.5 mm (no se incluye).
- Conecte las salidas de audio RCA (el par blanco y rojo) del televisor directamente a la SurroundBar 3000 con un cable analógico RCA estereofónico de 3.5 mm (no se incluye).

### **¿Qué pasa si el cable óptico que trae la SurroundBar 3000 es demasiado corto?**

- Hicimos lo posible por suministrar un cable de longitud adecuada; sin embargo, puede haber situaciones de configuración en que el cable sea demasiado corto. Si esa es su situación, en la tienda de artefactos electrónicos local hay cables que satisfacen sus requisitos de longitud.

### **¿Por qué no oigo nada de la SurroundBar 3000 cuando utilizo el cable (óptico) que trae?**

- La SurroundBar 3000 espera que el audio venga en formato de dos canales. Puede ser necesario cambiar la configuración del televisor o la caja de cable o satélite de acuerdo con esto.

### **El sonido producido es extraño y está distorsionado.**

- La SurroundBar 3000 requiere una señal estereofónica limpia y sin alteraciones para producir sonido apropiado. Si la SurroundBar 3000 produce sonido extraño o distorsionado, revise los menús de audio de las fuentes conectadas a la SurroundBar 3000 y asegúrese de que tienen desactivado el procesamiento de audio.

### **¿Por qué no puedo programar la SurroundBar 3000 para que responda a mi control remoto?**

- Hay muchos formatos de control remoto y hemos hecho lo posible para que la SurroundBar 3000 sea compatible con los controles remotos de las marcas más populares. Sin embargo, puede haber casos en que la SurroundBar 3000 no es capaz de aprender los códigos de su control remoto. En ese caso, utilice el control remoto incluido con la SurroundBar 3000 o pruebe con otro control remoto universal.

### **¿Cómo controlo la SurroundBar 3000?**

Hay tres maneras de controlar la SurroundBar 3000:

- Con los botones sensibles al tacto que hay en la parte de adelante de la barra.
- Con el control remoto que viene con la SurroundBar 3000.
- Programe la SurroundBar 3000 para que responda al control remoto que usted ya tiene (vea las instrucciones suministradas).

### **La SurroundBar 3000 estaba respondiendo a los comandos pero ahora no. ¿Qué debo hacer?**

- En esta situación poco común simplemente apague la SurroundBar 3000 (con el interruptor ubicado en la parte de atrás), espere unos segundos y luego vuelva a encenderla. Esto debe restaurar el control.

### **¿Cómo borro los comandos de control remoto previamente aprendidos?**

- Si ha programado la SurroundBar 3000 para que responda a un control remoto y ya no desea que sea así, puede borrar los códigos oprimiendo la tecla de aprendizaje (LEARN) durante aproximadamente dos segundos con la unidad en modalidad de espera (el indicador LED de alimentación iluminado de color rojo). La SurroundBar 3000 continúa respondiendo a los códigos del control remoto tamaño tarjeta de crédito que se suministra.

### **¿Puedo ajustar el control de nivel del subwoofer desde el teclado de la barra si no puedo ubicar el control remoto suministrado?**

- Sí. Se puede controlar el volumen del subwoofer desde el teclado de la barra dándole un golpecito al botón de aprendizaje (LEARN) antes de presionar los botones de volumen. Cuando termine con el ajuste, dele un golpecito al botón de aprendizaje nuevamente.

### **Para comunicarse con el departamento de servicio al cliente:**

- Si tiene preguntas o comentarios, no dude en llamarnos o enviarnos un mensaje de correo electrónico. En América del Norte, llame al servicio al cliente de Polk Audio: 800-377-7655 (lunes a viernes de 9 a 6, hora Este) o envíe un mensaje de correo electrónico a polkcs@polkaudio.com. Fuera de Estados Unidos, llame al 410-358-3600.

### Nota sobre rendimiento inalámbrico:

Como todos los dispositivos inalámbricos, la SurroundBar 3000 para IHT puede ser susceptible a interferencia de radiofrecuencia de fuentes tales como hornos de microondas, sistemas WiFi de computadora, sistemas de juegos de video, teléfonos inalámbricos, sistemas Bluetooth, monitores de bebé y otros dispositivos. En particular, los dispositivos que funcionan en la banda de 2.4 GHz pueden causar intermitencia en la conexión inalámbrica entre el altavoz SurroundBar 3000 y el subwoofer. También es posible que el sistema SurroundBar 3000 para IHT afecte a otros sistemas inalámbricos. En la mayoría de los casos, los problemas de funcionamiento inalámbrico se pueden resolver

separando físicamente los dispositivos del sistema de la SurroundBar 3000 para IHT. Mantener una distancia de varios pies o más entre el altavoz del sistema SurroundBar 3000 para IHT y cualquier otro dispositivo debe prevenir los efectos de interferencia mutua. Si aún así usted nota que hay pérdidas de señal del subwoofer, determine la causa original (que la mayoría de las veces es la proximidad de otros dispositivos inalámbricos) y resuelva el problema según eso. Los efectos de interferencia de los hornos de microondas cesan cuando el horno se apaga, y la solución permanente es alejar el horno de microondas del sistema SurroundBar 3000 para IHT.

### ADVERTENCIA: ESCUCHE CUIDADOSAMENTE.

Los altavoces y subwoofers de Polk Audio son capaces de reproducir sonido a volúmenes extremadamente altos, lo cual puede causar daños graves o permanentes al oído. Polk Audio, Inc. no acepta ninguna responsabilidad por pérdida del oído, lesiones corporales o daños a la propiedad producidos por el uso inadecuado de sus productos.

Tenga en mente estas directrices y ponga siempre en práctica su sentido común al controlar el volumen:

- Limite la duración de la exposición prolongada a volúmenes de más de 85 decibels (dB).

Para obtener más información sobre niveles seguros de volumen, vaya a [www.polkaudio.com/education/article/SPL/](http://www.polkaudio.com/education/article/SPL/).

O bien, consulte las directrices de la Administración de Seguridad y Salud Ocupacional (Occupational Health and Safety Administration, OSHA) en [http://www.osha.gov/dts/osta/otm/noise/standards\\_more.html](http://www.osha.gov/dts/osta/otm/noise/standards_more.html).

## LIMITED WARRANTY

Polk Audio, Inc., warrants to the original retail purchaser only. This warranty will terminate automatically prior to its stated expiration if the original retail purchaser sells or transfers the Product to any other party. Polk Audio, Inc., warrants, to the original retail purchaser only, that the LOUD-SPEAKER(S), PASSIVE CROSSOVER COMPONENT(S) and ENCLOSURE on this Polk Audio Loudspeaker Product will be free from defects in material and workmanship for a period of three (3) years from the date of original retail purchase from a Polk Audio Authorized Dealer. Furthermore, Polk Audio, Inc., warrants, to the original retail purchaser only, that any AMPLIFIER OR OTHER ELECTRONIC COMPONENT that may be included in this Polk Audio Loudspeaker Product will be free from defects in material and workmanship for a period of one (1) year from the date of original retail purchase from a Polk Audio Authorized Dealer. To allow Polk Audio to offer the best possible warranty service, please fill out the Product Registration Card(s) and send it to the Factory at the address provided on the Product Registration Card(s) within ten (10) days of the date of original purchase. Defective Products must be shipped, together with proof of purchase, prepaid insured to the Polk Audio Authorized Dealer from whom you purchased the Product, or to the Factory at 1 Viper Way, Vista, California 92081. Products must be shipped in the original shipping container or its equivalent; in any case the risk of loss or damage in transit is to be borne by you.

If upon examination at the Factory or Polk Audio Authorized Dealer it is determined that the unit was defective in materials or workmanship at any time during this Warranty period, Polk Audio or the Polk Audio Authorized Dealer will, at its option, repair or replace this Product at no additional charge, except as set forth below. All replaced parts and Products become the property of Polk Audio. Products replaced or repaired under this warranty will be returned to you, within a reasonable time, freight prepaid. This warranty does not include service or parts to repair damage caused by accident, disaster, misuse, abuse, negligence, inadequate packing or shipping procedures, commercial use, voltage inputs in excess of the rated maximum of the unit, cosmetic appearance of cabinetry not directly attributable to defect in materials or workmanship, or service, repair, or modification of the Product which has not been authorized or approved by Polk Audio. This warranty shall terminate if the serial number on the Product has been removed, tampered with or defaced.

This warranty is in lieu of all other expressed Warranties. If this Product is defective in materials or workmanship as warranted above, your sole remedy shall be repair or replacement as provided above. In no event will Polk Audio, Inc. be liable to you for any incidental or consequential damages arising out of the use or inability to use the Product, even if Polk Audio, Inc., or a Polk Audio Authorized Dealer, has been advised of the possibility of such damages, or for any claim by any other party. Some states do not allow the exclusion or limitation of consequential damages, so the above limitation and exclusion may not apply to you. All implied warranties on this Product are limited to the duration of this expressed Warranty. Some states do not allow limitation on how long an implied Warranty lasts, so the above limitations may not apply to you. This Warranty gives you specific legal rights, and you also may have other rights which vary from state to state. This Warranty applies only to Products purchased in the United States of America, its possessions, and U.S. and NATO armed forces exchanges and audio clubs. The Warranty terms and conditions applicable to Products purchased in other countries are available from the Polk Audio Authorized Distributors in such countries.

## CUSTOMER SERVICE

Thank you for your Polk Audio purchase. If you have a question or comment, please feel free to call us or email us. In North America and Canada, call Polk Audio Customer Service 800-377-7655 (M-F, 9-6 EST) or via email [polks@polkaudio.com](mailto:polks@polkaudio.com). Outside the US, call 410-358-3600.

## GARANTIE LIMITÉE

La garantie de Polk Audio, Inc., n'est valide que pour l'acheteur au détail original. La garantie sera automatiquement annulée avant sa date d'expiration spécifiée si l'acheteur original vend ou transfère le produit à tout autre parti. Polk Audio, Inc., garantit—à l'acheteur au détail original seulement—que le ou les HAUT-PARLEUR(S), COMPOSANTE(S) DE FILTRE PASSIF et CAISSON(S) de ce produit Polk Audio seront exempts de tout défaut attribuable aux pièces d'origine et à la main d'oeuvre pour une période de Trois (3) ans à partir de la date de l'achat au détail original chez un revendeur agréé Polk Audio. En outre, Polk Audio, Inc., garantit—à l'acheteur au détail original seulement—que TOUT AMPLIFICATEUR OU TOUT AUTRE COMPOSANTE ÉLECTRONIQUE qui pourrait faire partie ce produit Polk Audio sera exempt de tout défaut attribuable aux pièces d'origine et à la main d'oeuvre pour une période de un (1) ans à partir de la date de l'achat au détail original chez un revendeur agréé Polk Audio. Pour permettre à Polk Audio de vous offrir le meilleur service de garantie possible, veuillez enregistrer votre nouveau produit en ligne à l'adresse web:

[www.polkaudio.com/registration](http://www.polkaudio.com/registration)—ou contactez le Service à la Clientèle de Polk au 800-377-7655 aux États-Unis et au Canada

(à l'extérieur des U.: 410-358-3600) dans les dix (10) jours suivant la date de l'achat original. Assurez-vous de conserver votre reçu d'achat original. Les produits défectueux doivent être expédiés, avec une preuve d'achat, francs de port et dûment assurés, au revendeur agréé Polk Audio de qui vous avez acheté le produit, ou à l'usine Polk Audio, à l'adresse: 1 Viper Way, Vista, California 92081. Les produits doivent être expédiés dans leur carton d'expédition original ou dans un contenant équivalent. En tout cas le propriétaire doit assumer tout risque de perte ou de dommage en transit.

Si, suite à l'examen du produit à l'usine Polk ou chez le marchand agréé Polk Audio, il est déterminé que la défectuosité est imputable aux matériaux d'origine ou à la main d'oeuvre au cours de la période de la garantie spécifiée, Polk Audio ou le revendeur Polk Audio, à sa guise, réparera ou remplacera le produit sans frais additionnels et selon les conditions décrites ci-dessous. Toute pièce ou produit remplacé devient la propriété de Polk Audio. Les produits réparés ou remplacés sous la garantie vous seront expédiés francs de port dans un délai raisonnable. Cette garantie n'inclut pas le service ou les pièces nécessaires à la réparation des dommages provoqués par accident, désastre, abus, négligence, mode d'expédition ou emballage inadéquat, utilisation commerciale, tensions supérieures au maximum prescrit pour l'unité, aspect visuel du meuble non directement attribuable à un défaut de pièces d'origine ou de main d'oeuvre, ou par le service, la réparation, ou toute modification du produit qui n'a pas été autorisé ou approuvé par Polk Audio.

Cette garantie sera annulée si le numéro de série sur le produit a été enlevé, altéré ou falsifié. Cette garantie prend préséance sur toutes autres garanties énoncées. Si la défectuosité de ce produit est imputable aux pièces d'origine ou à la main d'oeuvre selon les conditions de la garantie exprimées ci-dessus, votre seul recours sera la réparation ou le remplacement selon les conditions décrites ci-dessus. Dans aucun cas Polk Audio, Inc. pourra-t-elle être tenue responsable pour tout dommage accessoire ou indirect causé par l'utilisation ou par l'incapacité d'utilisation du produit, même si Polk Audio, Inc. ou un revendeur agréé Polk Audio, a été avisé de la possibilité de tel dommage, ou pour toute réclamation par tout autre parti. Certains états ne permettant pas l'exclusion ou la limitation des dommages indirects, les limitations et exclusions exprimées ci-dessus pourraient ne pas s'appliquer dans votre cas. Toutes les garanties tacites sur ce produit sont limitées à la durée de la garantie énoncée. Certains états ne permettant pas la limitation de la durée d'une garantie tacite, les limitations ci-dessus pourraient ne pas s'appliquer dans votre cas. Cette garantie vous accorde des droits légaux spécifiques; vous pourriez également avoir d'autres droits qui pourraient varier d'état en état.

Cette garantie s'applique seulement aux produits achetés au Canada, aux États-Unis d'Amérique et ses possessions, et dans les clubs audio et d'échange des forces armées des É.U. et de l'OTAN. Les modalités et les conditions de garantie applicables aux produits achetés dans d'autres pays sont disponibles chez les distributeurs agréés Polk Audio établis dans ces pays.

## SERVICE À LA CLIENTÈLE

Polk Audio ou contactez le Service à la Clientèle de Polk Audio au 1-800-377-7655 (L-V, 9-18, HNE, Canada et É.-U. seulement). À l'extérieur des É.-U. et du Canada, composez le 410-358-3600. Vous pouvez aussi nous contacter par courriel à l'adresse: [polks@polkaudio.com](mailto:polks@polkaudio.com).

**polkaudio**® the speaker specialists®

5601 Metro Drive  
Baltimore, MD 21215



HBP1925