



ASSEMBLY INSTRUCTIONS

LOOK INSIDE FOR:

- EASY ASSEMBLY INSTRUCTIONS
- IMPORTANT WARRANTY INFORMATION
- SAFETY AND MAINTENANCE TIPS

NOTE:

- HARDWARE SHOWN ACTUAL SIZE IN MANUAL.

FOR YOUR CONVENIENCE, EXTRA
HARDWARE MAY BE INCLUDED.

TOOLS REQUIRED

#2 PHILLIPS SCREWDRIVER

PLIERS

HAMMER

BOX END WRENCH



⚠ WARNING:

THE EDGES OF SHEET METAL PARTS CAN
CAUSE INJURY IF NOT HANDLED WITH CARE.

USE EXTREME CAUTION!

IMPORTANT!

TO ENSURE PROPER GAS FLOW, BURNER
CONTROL VALVES **MUST** BE ("OFF") **BEFORE**
OPENING THE GAS CYLINDER VALVE.

MODEL SG4501WP

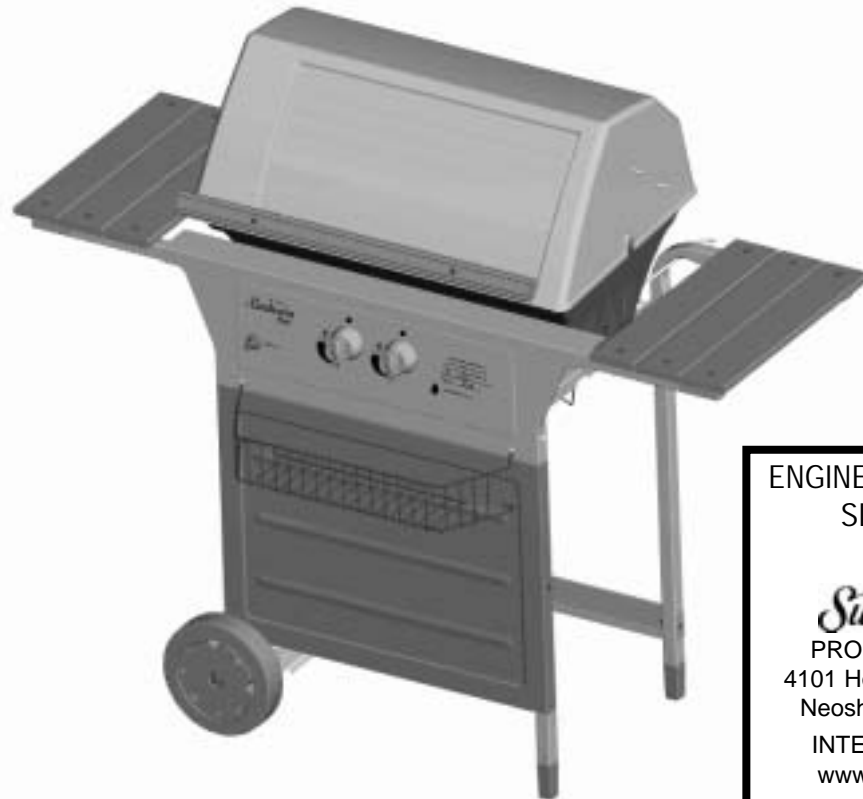

ENGINEERING CODE
SD113533

Sunbeam

PRODUCTS INC.
4101 Howard Bush Dr.
Neosho, Mo. 64850

INTERNET SITE:
www.bbqhq.com

ASSEMBLER / INSTALLER:

Leave these instructions with the consumer.

CONSUMER / USER:

Read all these instructions and keep them in a safe place for future reference.

⚠ WARNING:

Combustion by-products produced when using this product contains chemicals known to the State of California to cause cancer, birth defects, or other reproductive harm.

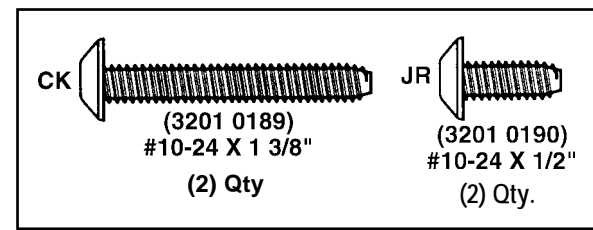
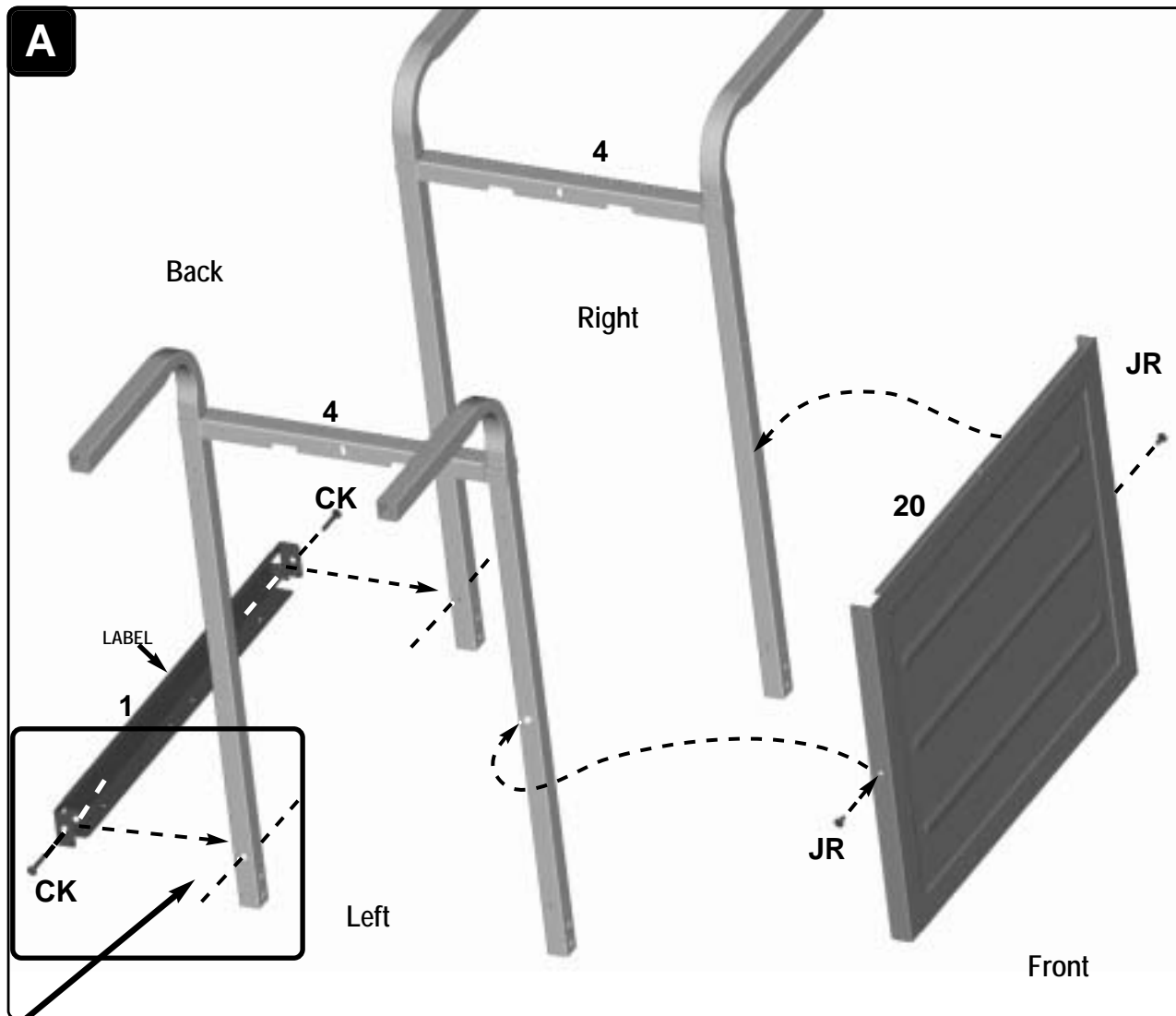
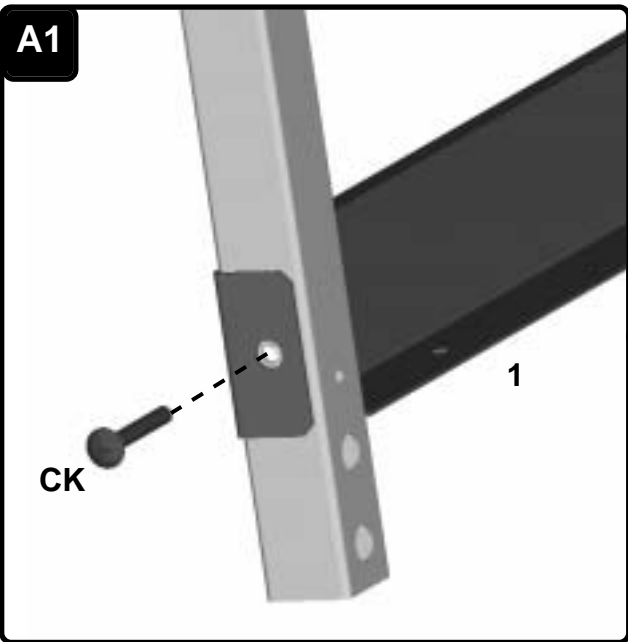

B

BACK

RIGHT

NOTE: THE CYLINDER CADDY ATTACHES TO THE LEFT END OF THE FRAME.

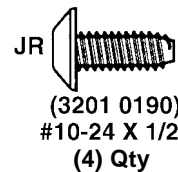
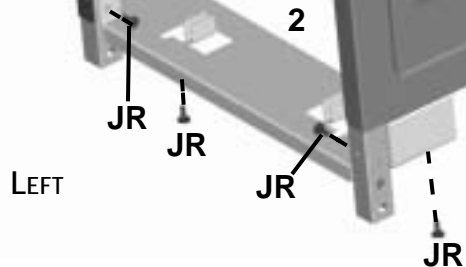

B1

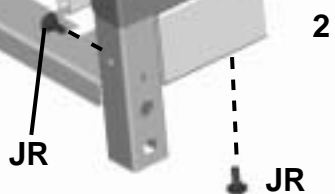

INCORRECT CYLINDER CADDY AND CYLINDER LOCATION



CORRECT CYLINDER CADDY AND CYLINDER LOCATION

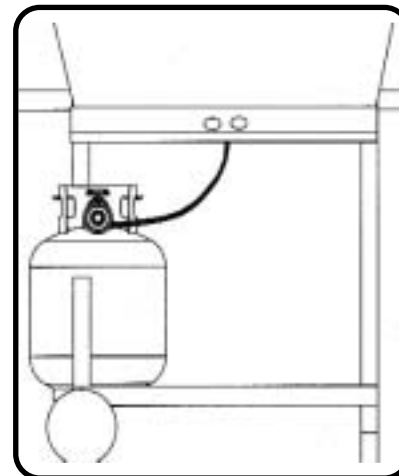

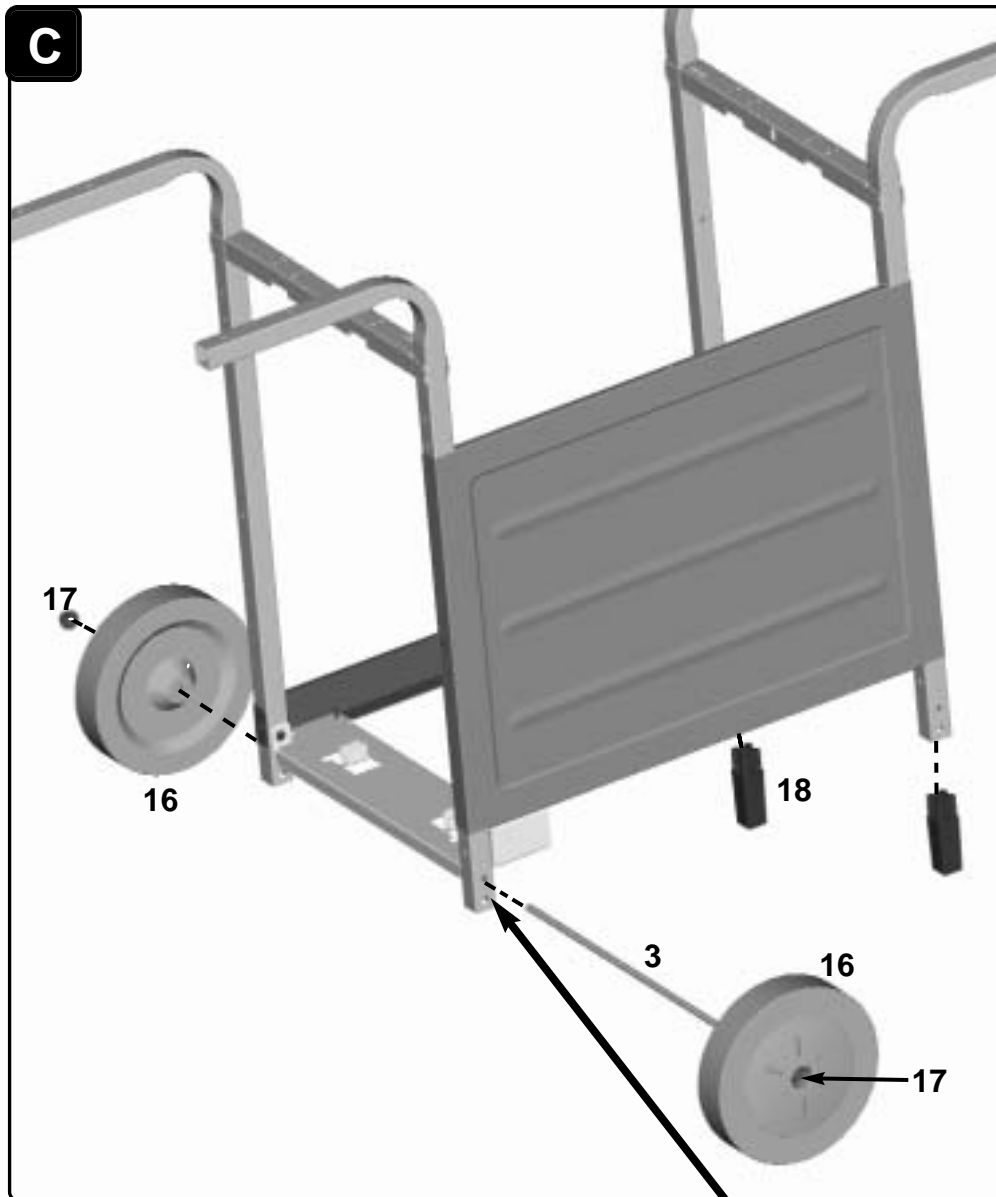

TAP AXLE (3) INTO ONE HUB CAP (17) WITH A HAMMER.

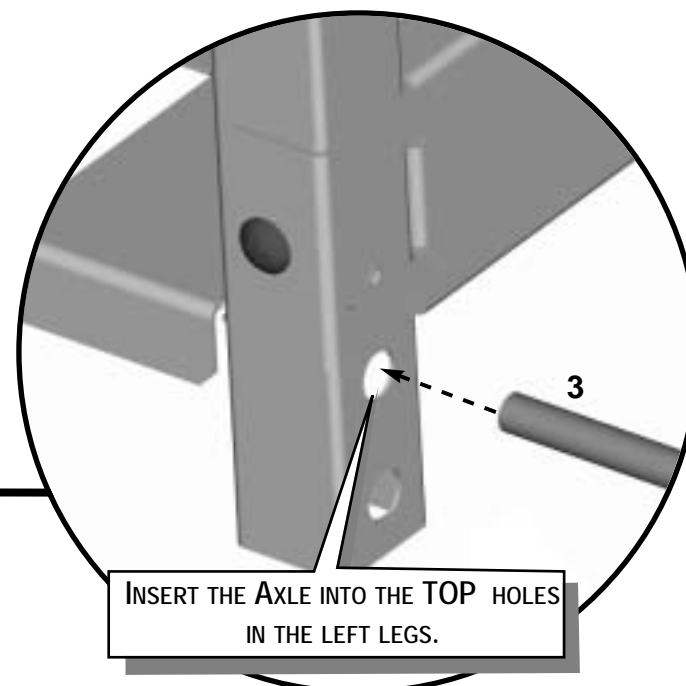
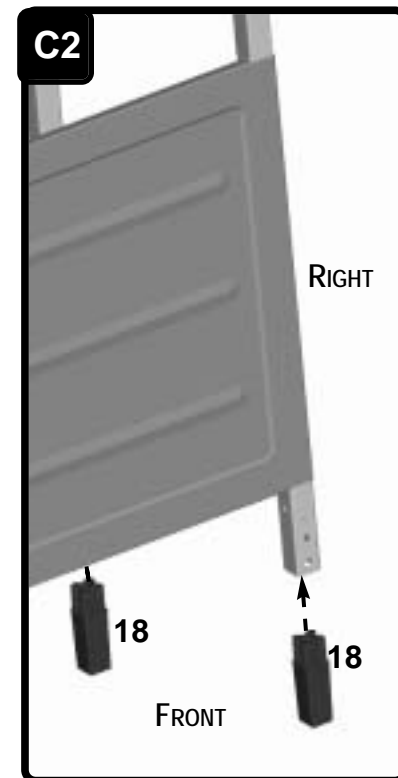
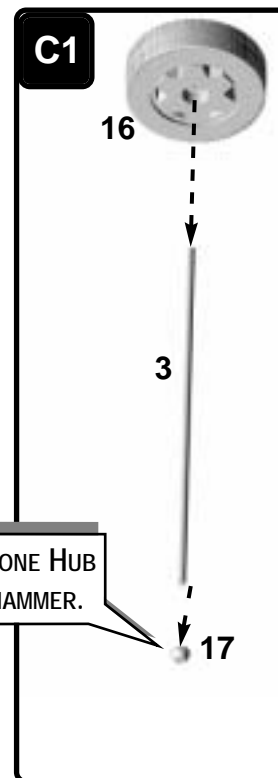

INSERT THE AXLE INTO THE TOP HOLES IN THE LEFT LEGS.

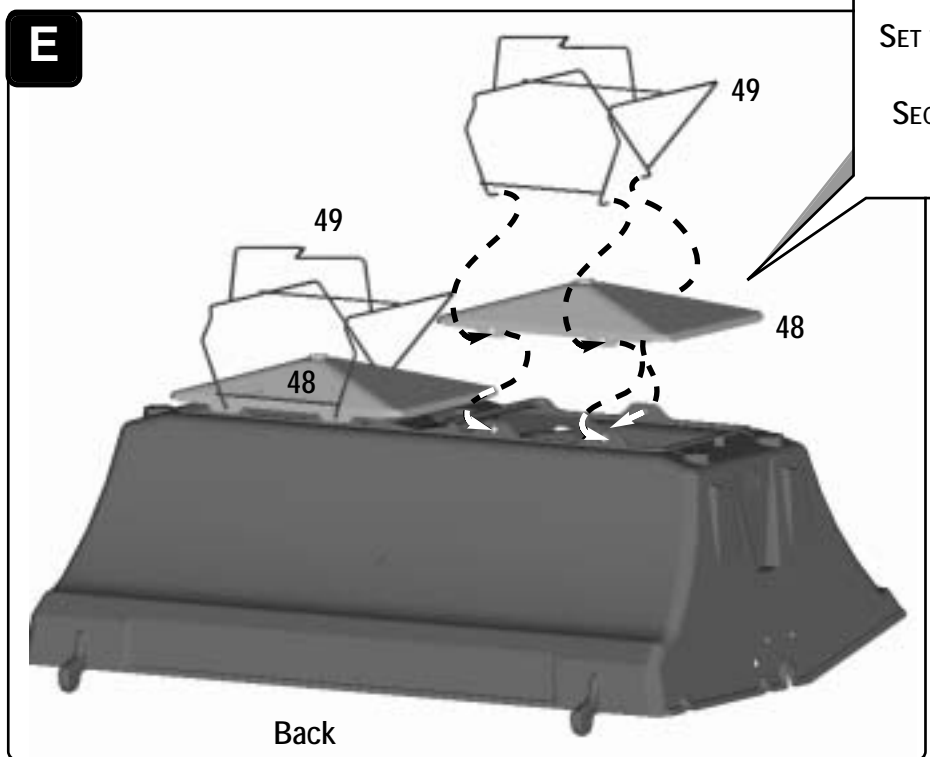
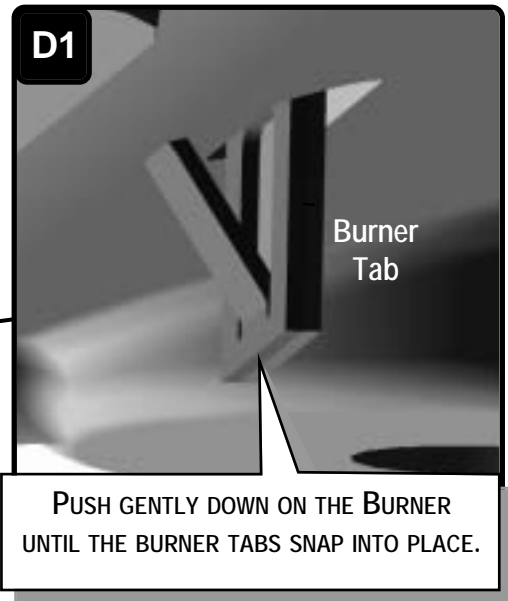
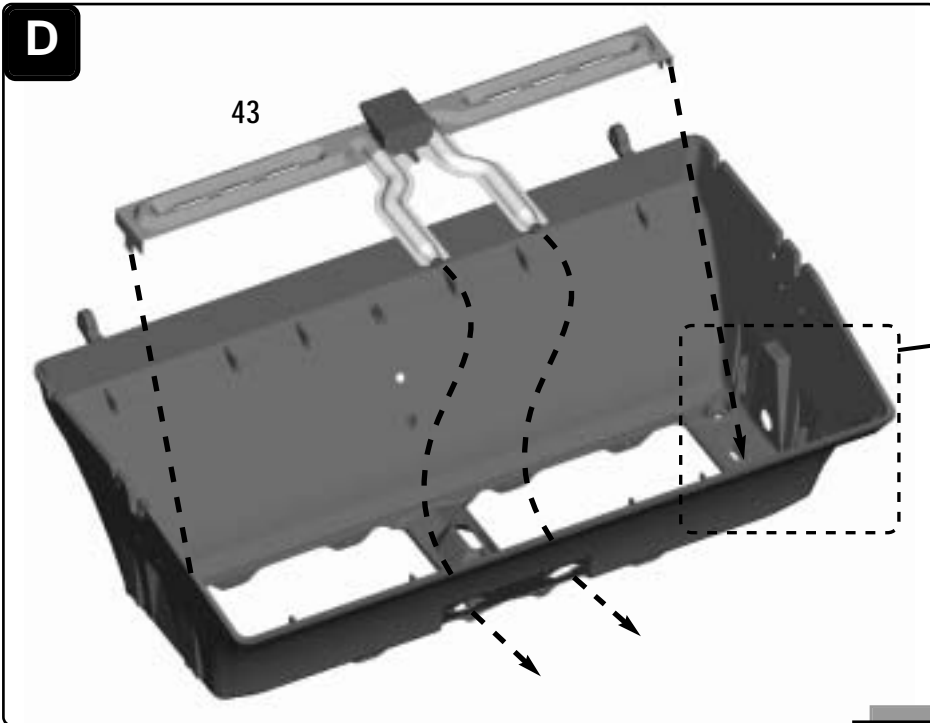

SET THE GREASE DRIP PANS (48) ONTO THE CASTING AND SECURE WITH THE GREASE PAN HANGERS (49).

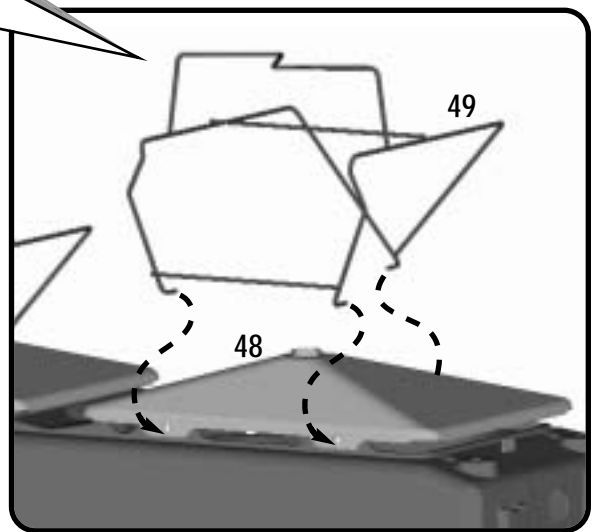

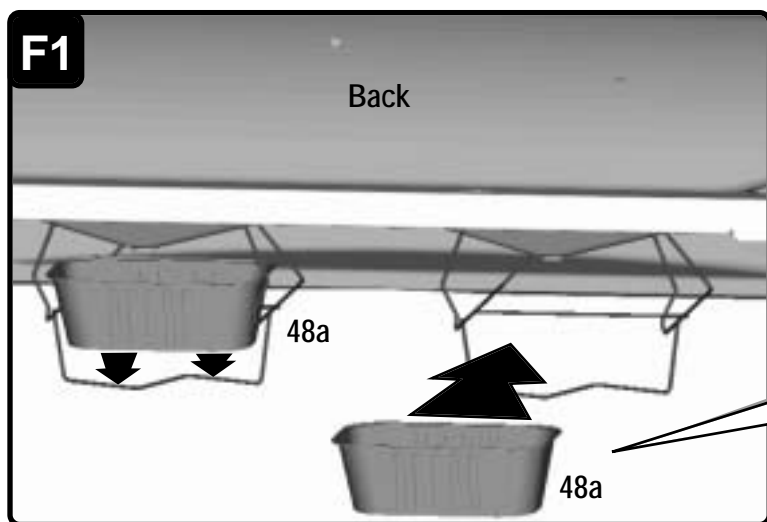
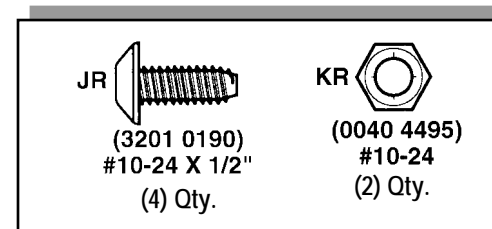
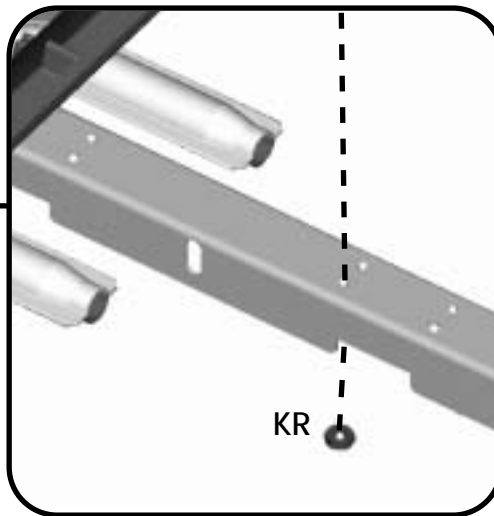
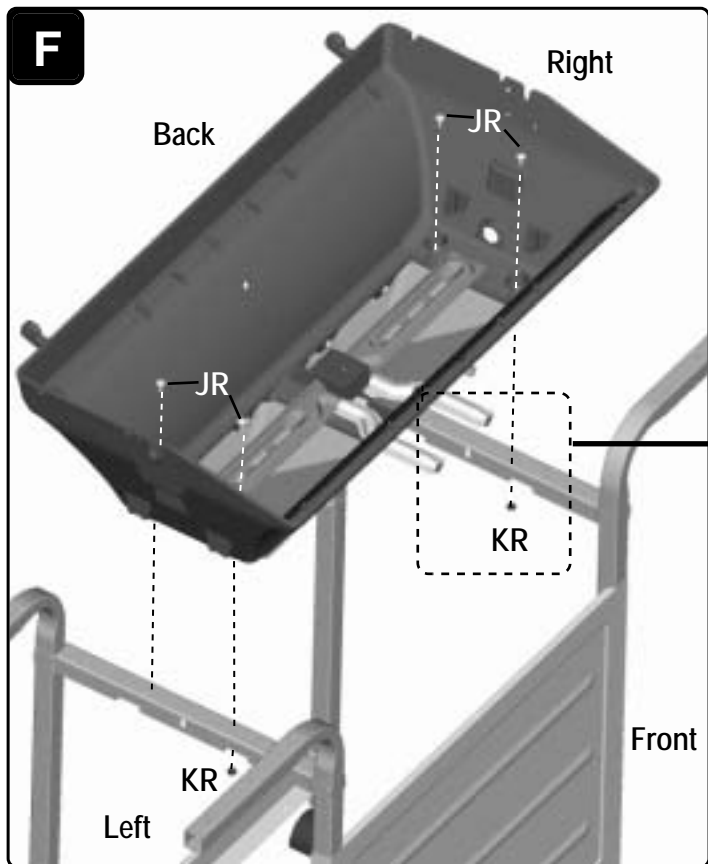

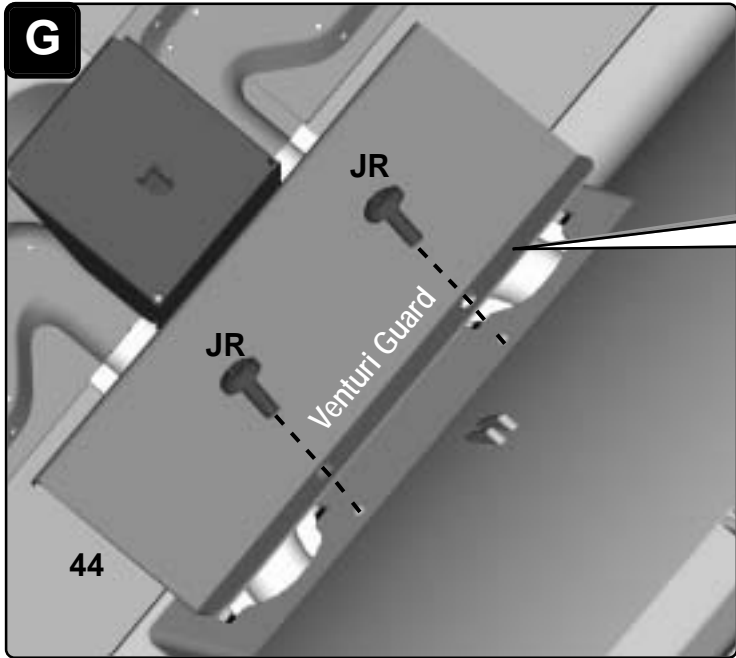

GRILL SHOWN UPRIGHT AND FROM THE BACK.
SLIDE THE GREASE PANS (48a) INTO THE GREASE PAN HANGERS.



ATTACH THE VENTURI GUARD (44) TO THE INSIDE FRONT OF THE BOTTOM CASTING. (DO NOT USE A CORDLESS OR POWER SCREW DRIVER, IT CAN STRIP OUT THE SCREWS.)

	HA		JR
	(3250 0105)		(3201 0190)
	#6-32 X 3/8"		#10-24 X 1/2"
	(4) Qty		(2) Qty.

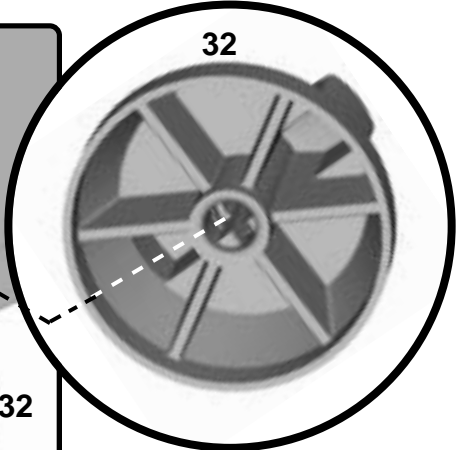
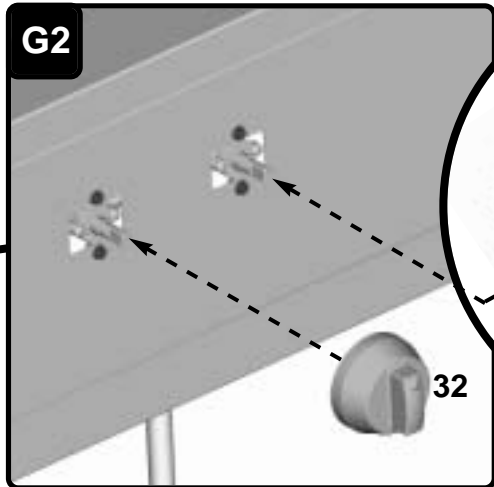
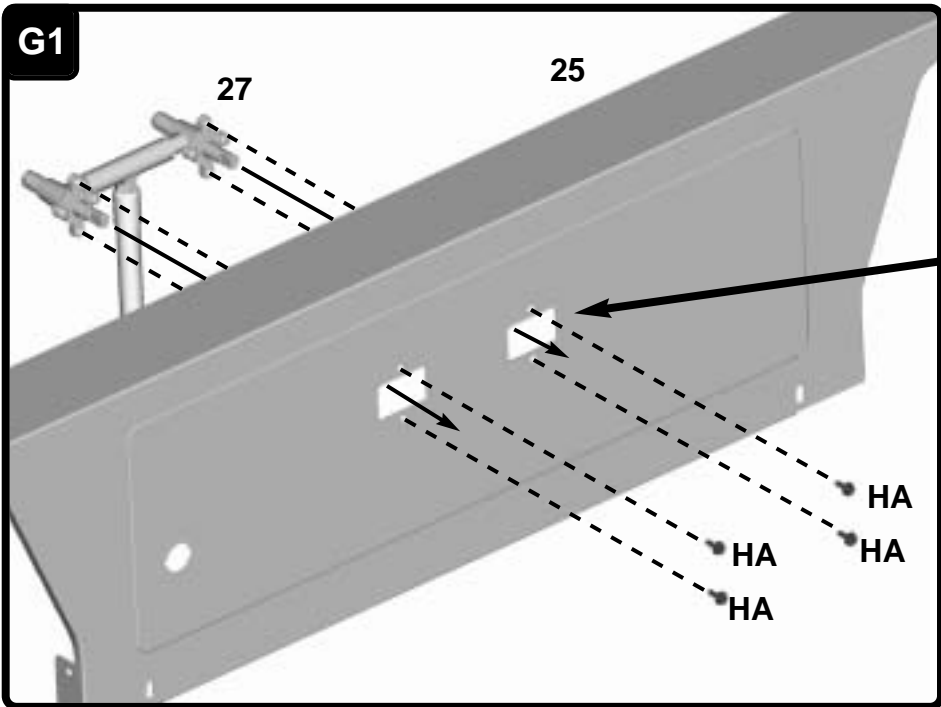

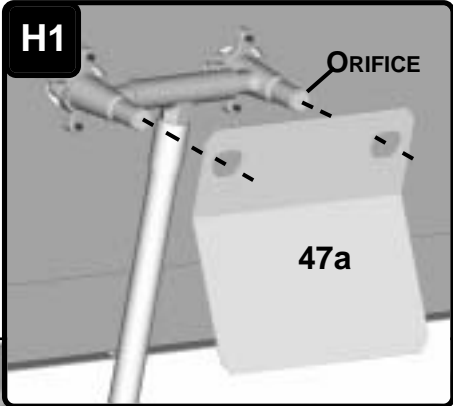

IMPORTANT: PLACE THE HVR HOSE INSIDE THE FRONT PANEL. POSITION THE BURNER VENTURI TUBES OVER THE VALVE ORIFICES. THE ORIFICES MUST BE INSIDE THE VENTURI TUBE.

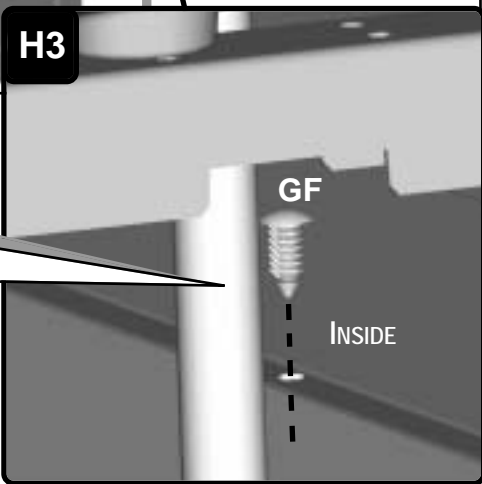
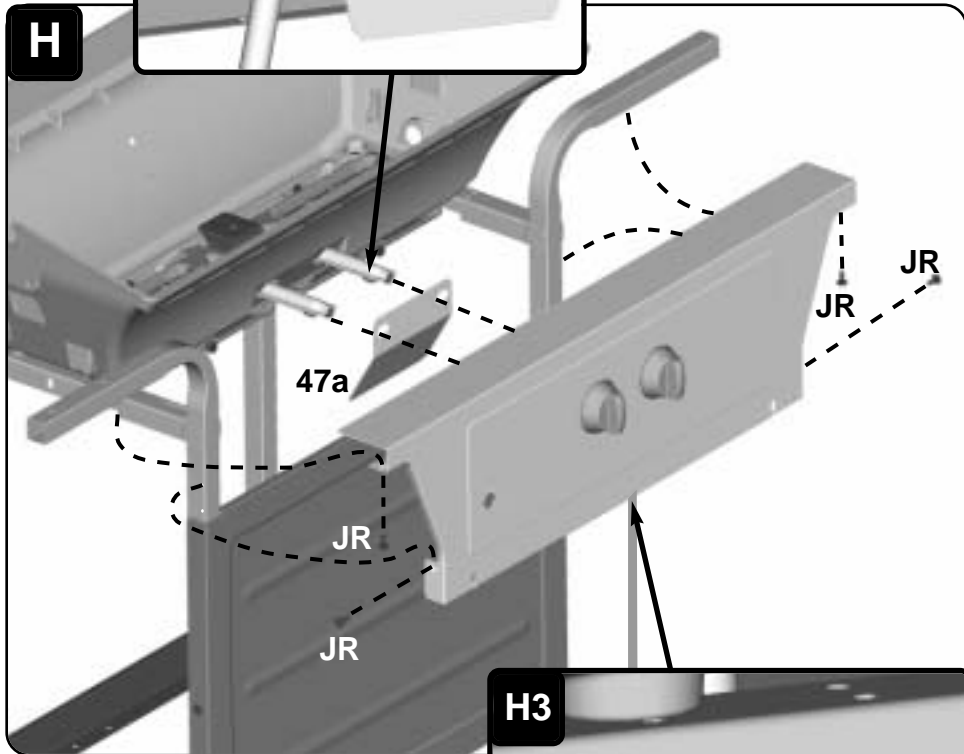
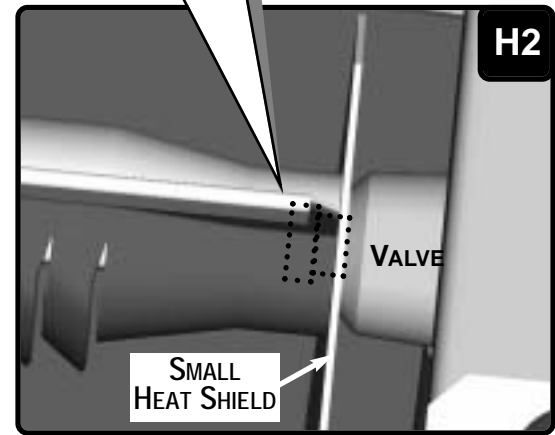

FROM INSIDE FRAME SECURE THE BOTTOM FLANGE OF THE CONTROL PANEL AND THE FRONT PANEL TOP FLANGE TOGETHER WITH ONE PUSH IN FASTENER (GF).

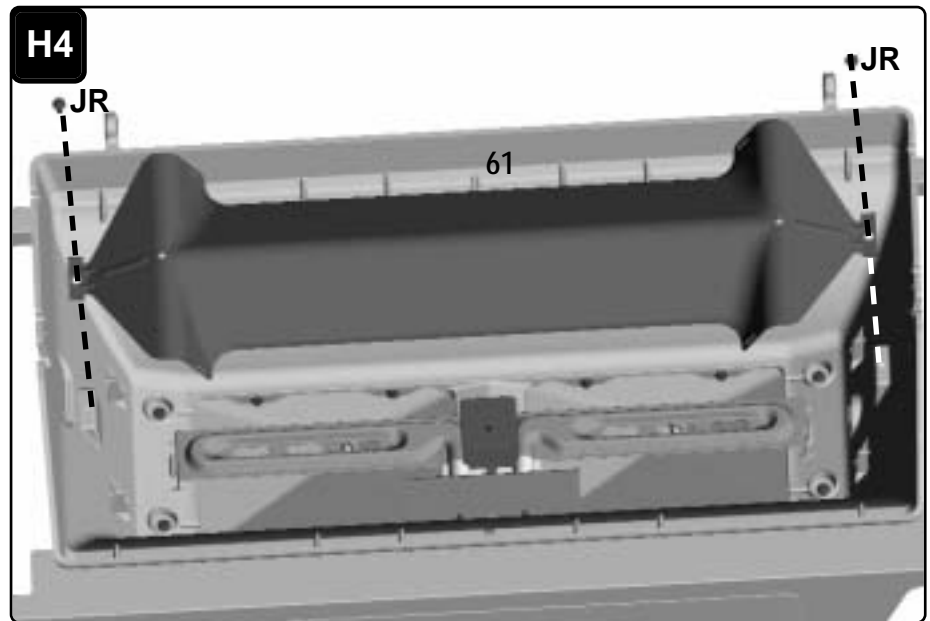

TEST THE IGNITER: A SPARK SHOULD APPEAR AT ELECTRODE TIP.

IF THE SPARK DOES NOT APPEAR:

- CHECK THE WIRE CONNECTION TO THE IGNITER.
- CHECK THE ELECTRODE INSTALLATION TO THE MAIN BURNER ELECTRODES.

J

THE ELECTRODE TIP IS LOCATED ON THE BURNER ASSEMBLED IN THE BOTTOM CASTING.

26b

26b

UNDERNEATH VIEW

J1

26

26b

26b

PUSH THE MAIN ELECTRODE WIRES (26b) ONTO THE MAIN BURNER ELECTRODES, LOCATED UNDER THE BOTTOM CASTING.

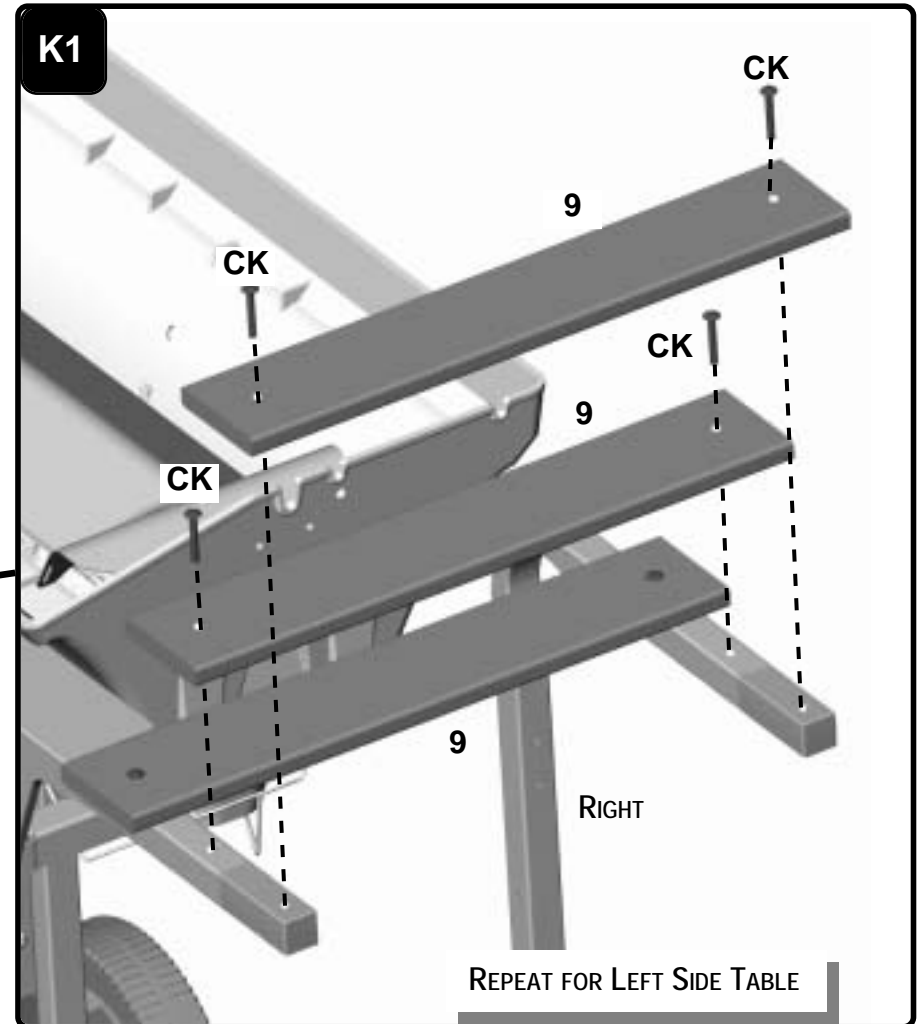
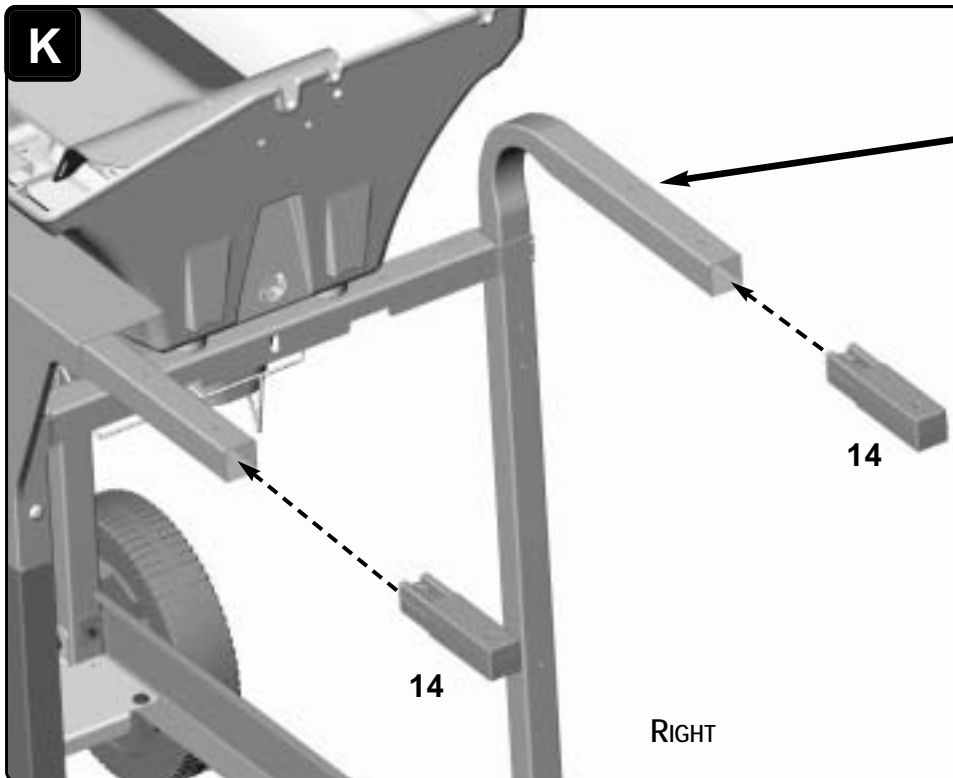
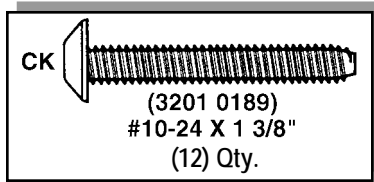

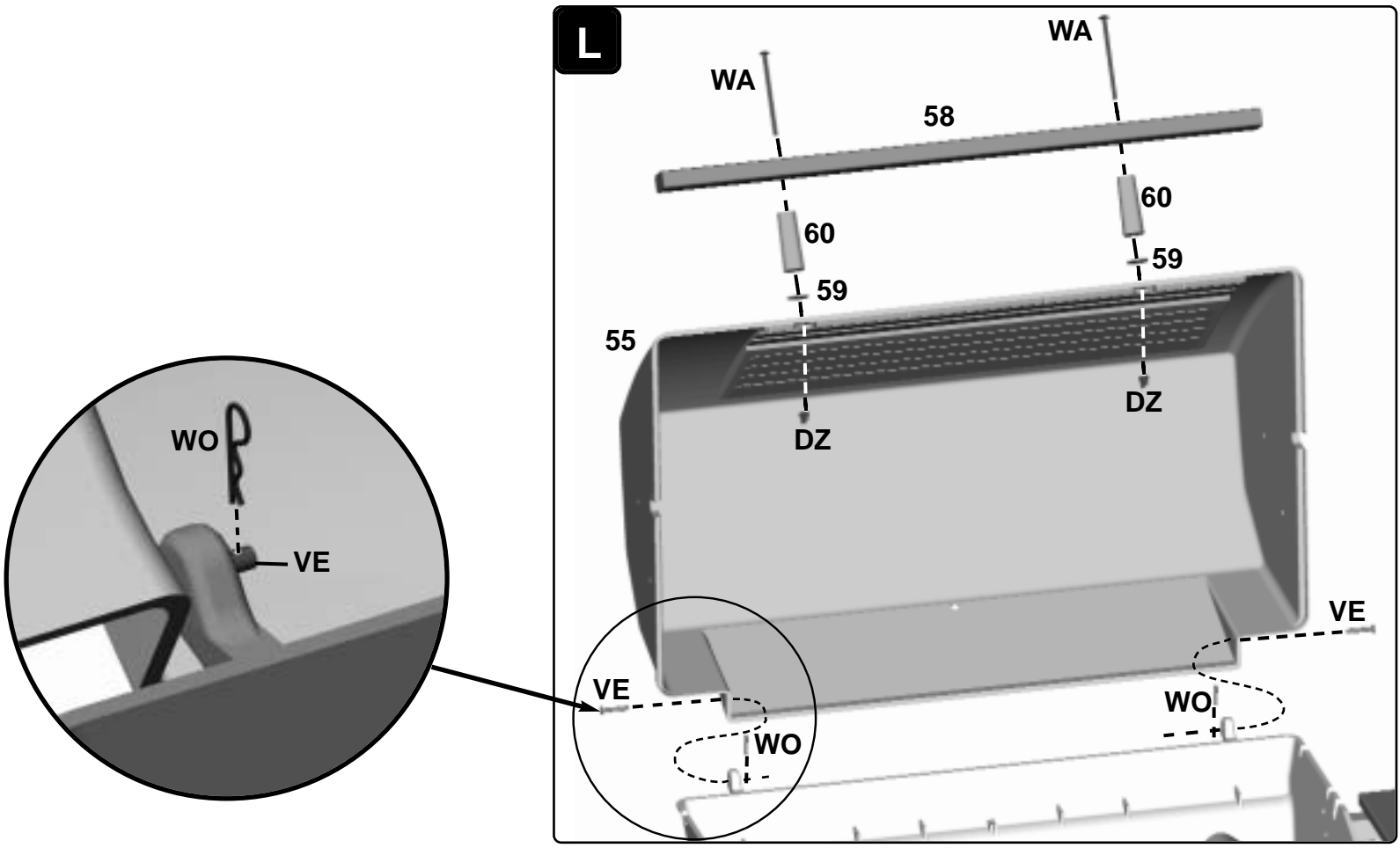
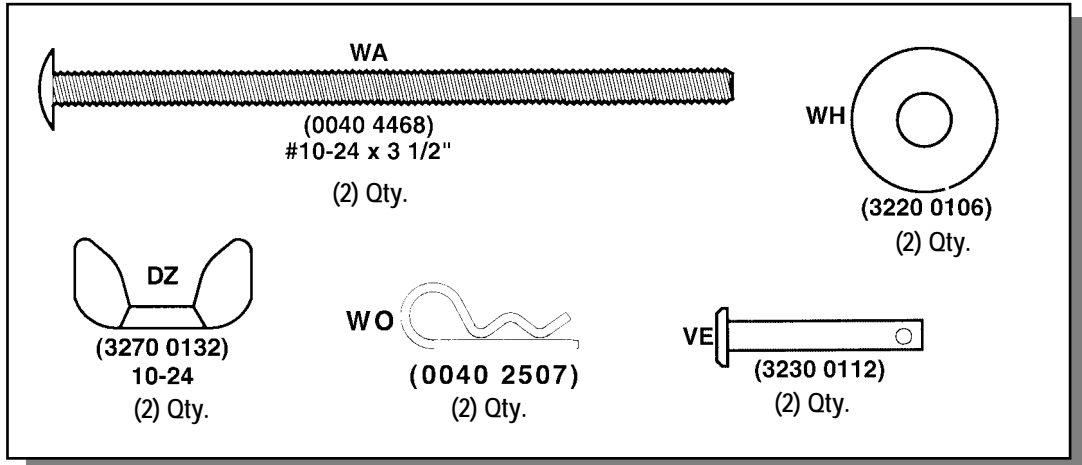

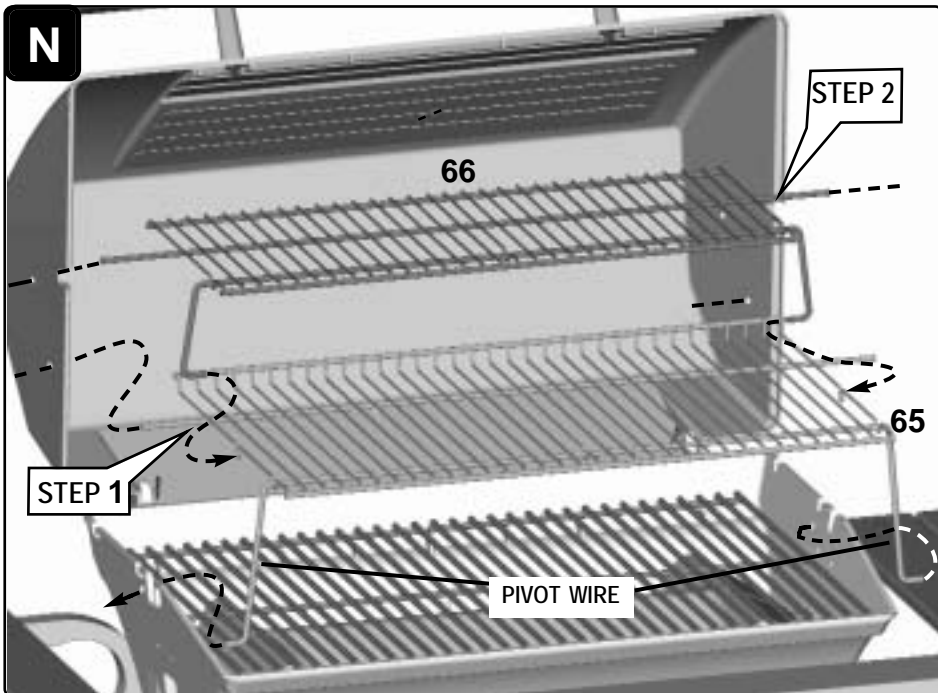
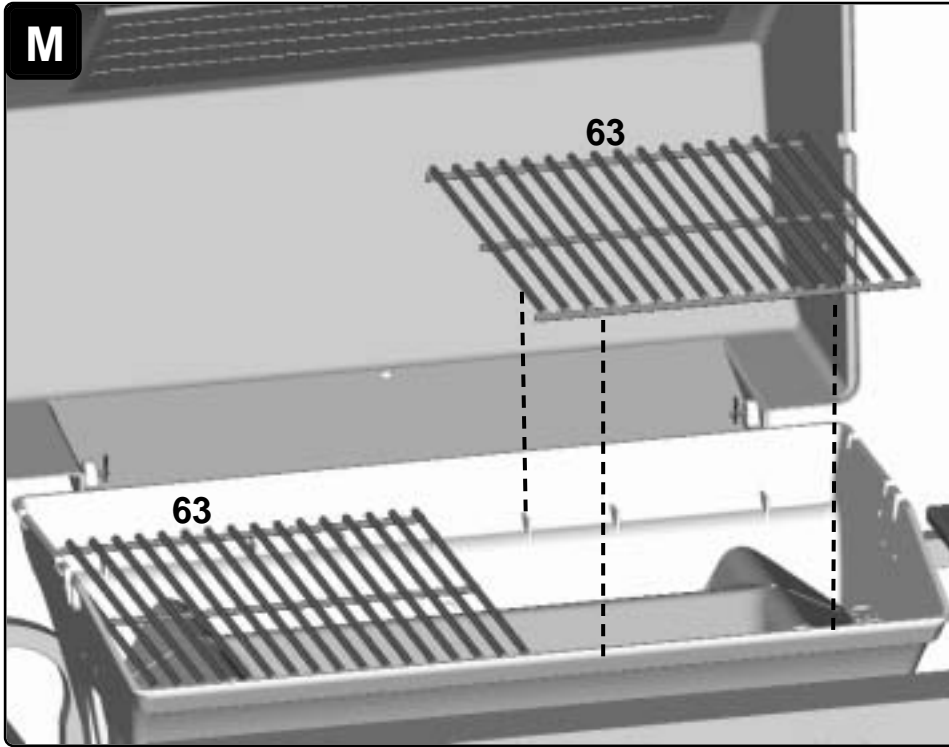

TO CENTER THE RACK, SLIGHTLY BEND THE PIVOT WIRES TO ADJUST FOR A TIGHT FIT. HOOK THE TOP PIVOT WIRE INTO THE BOTTOM RACK AND BEND WIRE FOR A TIGHT FIT.

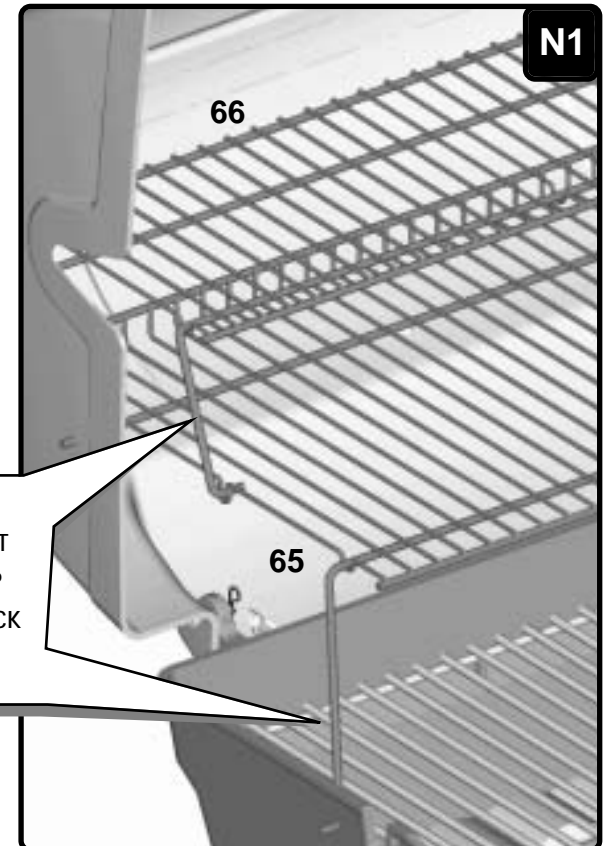

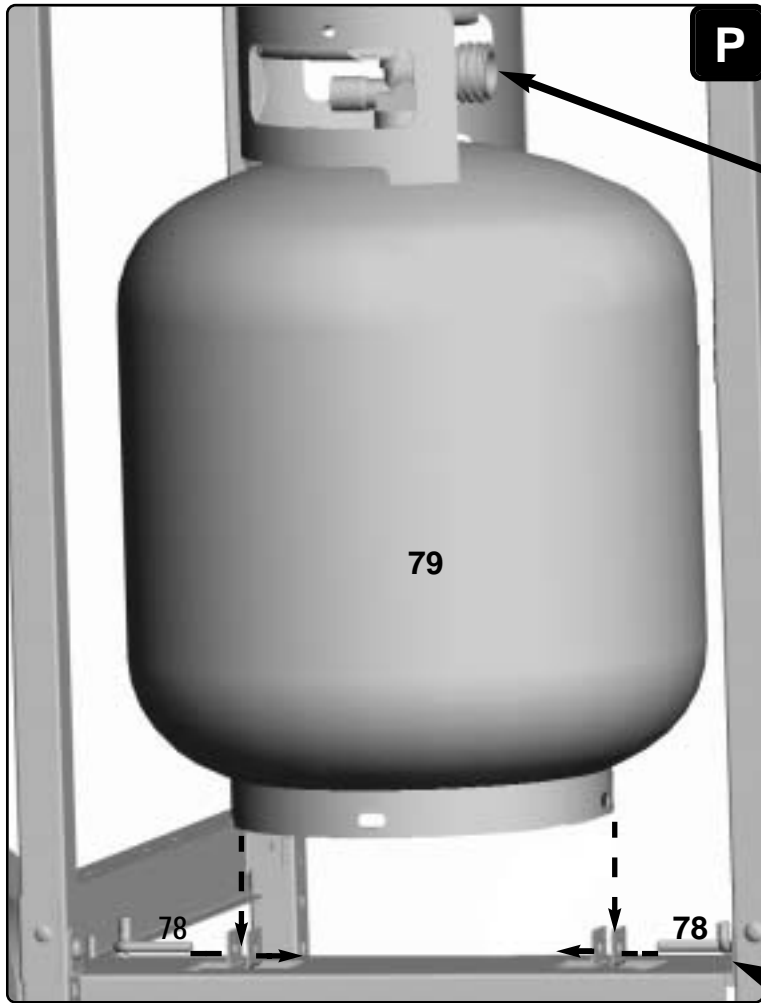

INCORRECT CYLINDER CADDY AND CYLINDER LOCATION

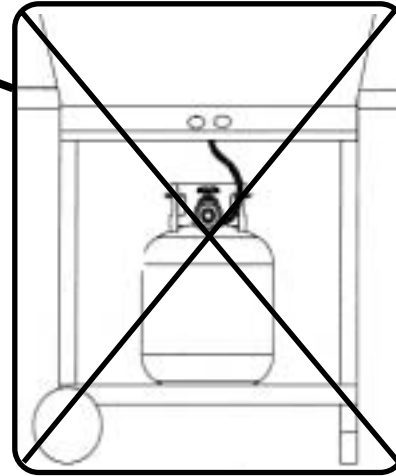

CORRECT CYLINDER CADDY AND CYLINDER LOCATION

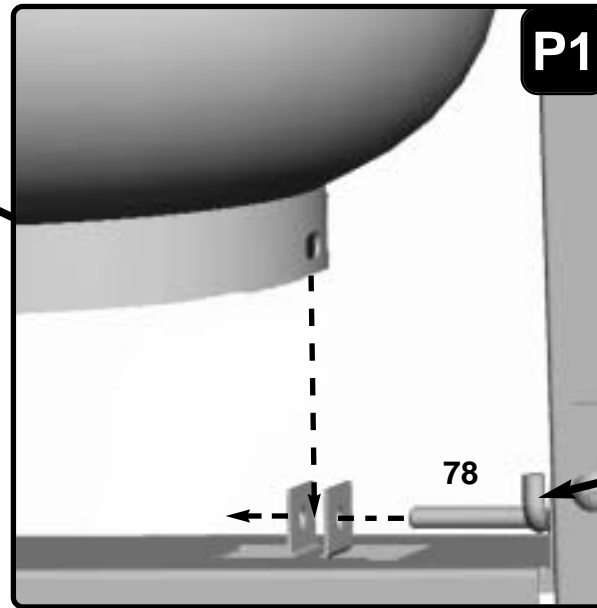
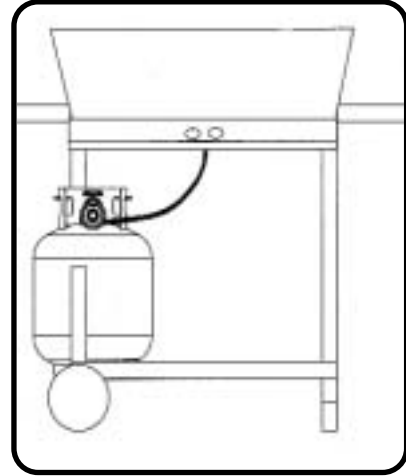

CYLINDER PIN(S) MUST BE IN THE POSITION SHOWN BELOW TO SECURE THE CYLINDER

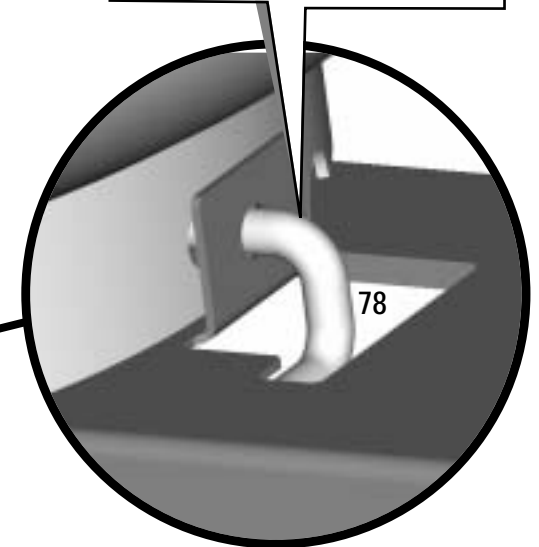

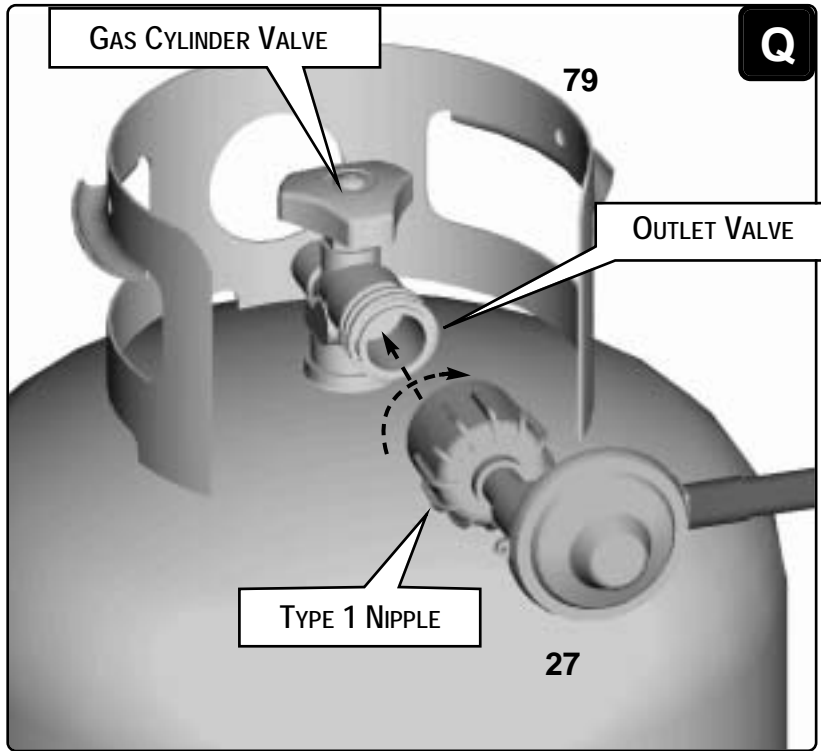

⚠ WARNING:
DURING ASSEMBLY OF GRILL AND WHEN ATTACHING OR REPLACING THE L.P. GAS CYLINDER, INSURE THAT THE GAS SUPPLY HOSE IS FREE OF KINKS AND/OR DAMAGE AND IS AT LEAST 3" AWAY FROM HOT SURFACES SUCH AS THE GRILL CASTING.

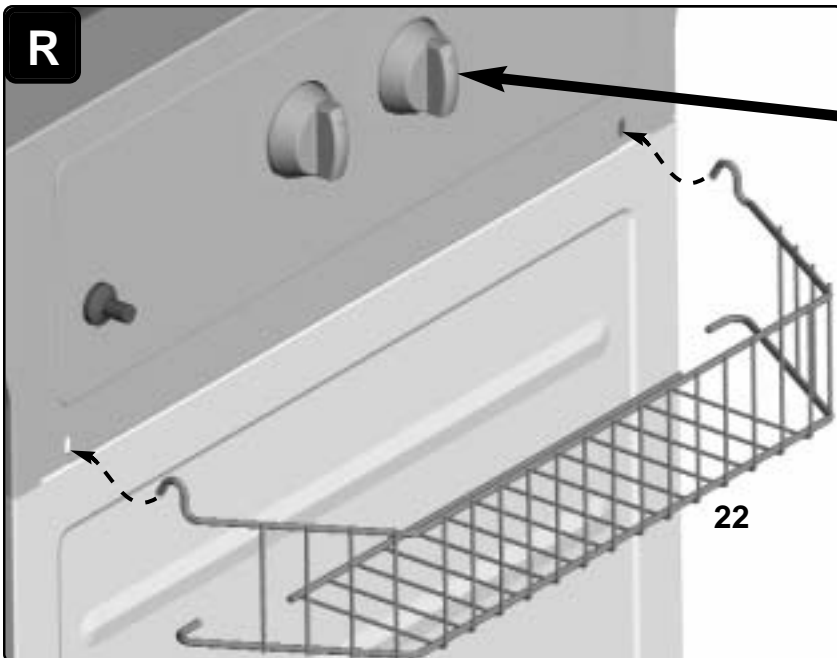

IMPORTANT! TO ENSURE PROPER GAS FLOW, BURNER CONTROL VALVES MUST BE "OFF" BEFORE OPENING THE GAS CYLINDER VALVE.

LIMITED WARRANTY

Sunbeam Products, Inc. ("Sunbeam") warrants that this product will be free from defects in material and workmanship. This warranty applies to the following parts for the following time periods: the aluminum castings are warranted for ten (10) years against burn through; the burner is warranted for five (5) years; and all other parts are warranted for one (1) year, except the propane cylinder and paint finish. We **DO NOT WARRANT** in any way the propane cylinder (see label on cylinder for cylinder manufacturer's warranty) or the paint finish of the product. Sunbeam at its option, will repair or replace this product or any component of the product found to be defective during the warranty period. Replacement will be made with a new or remanufactured product or component. If the product is no longer available, replacement may be made with a similar product of equal or greater value. This is your exclusive warranty.

This warranty is valid for the original retail purchaser from the date of initial retail purchase and is not transferable. Keep the original sales receipt. Proof of purchase is required to obtain warranty performance. Sunbeam dealers, service centers, or retail stores selling Sunbeam products do not have the right to alter, modify or any way change the terms and conditions of this warranty.

This warranty does not cover normal wear of parts or damage resulting from any of the following: negligent use or misuse of the product, use on improper voltage or current, use contrary to the operating instructions, disassembly, repair or alteration by anyone other than Sunbeam or an authorized service center. Further, the warranty does not cover Acts of God, such as fire, flood, hurricanes and tornadoes.

Sunbeam shall not be liable for any incidental or consequential damages caused by the breach of any express or implied warranty. Except to the extent prohibited by applicable law, any implied warranty of merchantability or fitness for a particular purpose is limited in duration to the duration of the above warranty. Some states, provinces or jurisdictions do not allow the exclusion or limitation of incidental or consequential damages or limitations on how long an implied warranty lasts, so the above limitations or exclusion may not apply to you. This warranty gives you specific legal rights, and you may also have other rights that vary from state to state or province to province.

DO NOT RETURN THIS PRODUCT TO THE PLACE OF PURCHASE.

Take the product to an authorized Sunbeam service center. You can find the nearest authorized Sunbeam service center by calling 1-800-641-2100.

NOT VALID IN MEXICO.

For WARRANTY, SERVICE and PARTS

Locate your model number and serial number on the label found on the back of your grill base.

BEFORE USING YOUR GRILL

READ OWNER'S USE AND CARE MANUAL:

- £ For proper filling and purging of the cylinder
- £ For leak testing all gas supply connections
- £ For correct grill lighting instructions
- £ For use and storage of the grill and cylinder

⚠ WARNING!

The edges of sheet metal parts can cause injury if not handled with care.

USE EXTREME CAUTION!

⚠ WARNING!

WHEN LEAK TESTING:

DO NOT smoke.

DO NOT use fire to test for leaks.

⚠ DANGER:

NEVER store a spare LP gas supply cylinder under the grill body nor inside grill enclosure to avoid the possibility of an explosion. Refer to the Use and Care manual.

⚠ IMPORTANT:

Be sure to tighten up all hardware (screws, nuts, bolts, etc.) at least once a year or each grilling season.

**LEAK TEST AREAS
(indicated by arrows)**

**SEE OWNER'S USE
AND CARE MANUAL**

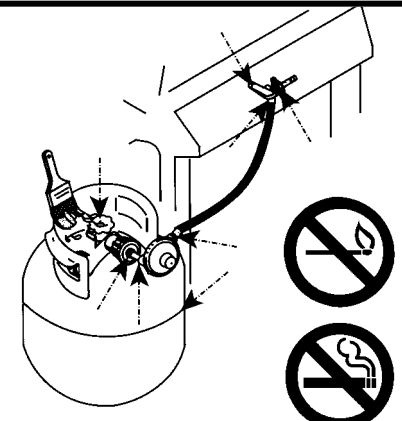

NOTES ~ NOTAS



MODE D'ASSEMBLAGE INSTRUCCIONES DE ARMADO

VOIR À L'INTÉRIEUR :

- GUIDE D'ASSEMBLAGE FACILE
- RENSEIGNEMENTS IMPORTANTS SUR LA GARANTIE
- CONSEILS DE SÉCURITÉ ET D'ENTRETIEN

NOTA:

- LA GRANDEUR RÉELLE DE LA BOULONNERIE EST ILLUSTRÉE DANS LE MANUEL.

BUSQUE LO SIGUIENTE EN EL INTERIOR:

- INSTRUCCIONES DE ARMADO FÁCIL
- INFORMACIÓN IMPORTANTE SOBRE LA GARANTÍA
- CONSEJOS SOBRE SEGURIDAD Y MANTENIMIENTO

NOTA:

- EL MANUAL MUESTRA LAS PIEZAS DE TAMAÑO REAL.

PIÈCES DE QUINCAILLERIE SUPPLÉMENTAIRES POSSIBLEMENT COMPRISES POUR VOS BESOINS.
PUEDE QUE SE INCLUYAN PARTES ADICIONALES PARA SU MAYOR COMODIDAD.

OUTILS NÉCESSAIRES:

- TOURNEVIS PHILLIPS NO 2
- PINCES
- MARTEAU
- CLÉ POLYGONALE



HERRAMIENTAS REQUERIDAS

- DESTORNILLADOR PHILLIPS No.2
- ALICATES
- MARTILLO
- LLAVE DE TUBO



⚠ Avertissement :

LES BORDS DES PIÈCES DE MÉTAL PEUVENT BLESSER SI ELLES NE SONT PAS MANIPULÉES AVEC PRÉCAUTION.
ÊTRE TRÈS PRUDENT!

IMPORTANT!

POUR ASSURER UN DÉBIT ADÉQUAT DU GAZ, IL FAUT QUE LES BOUTONS DE RÉGLAGE DES BRÛLEURS SOIENT EN POSITION "OFF" AVANT D'OUVRIER LE ROBINET D'ALIMENTATION EN GAZ DE LA BOUTEILLE

⚠ ADVERTENCIA:

LOS BORDES DE LA HOJA DE METAL PUEDEN CAUSAR LESIONES SI NO SE MANEJAN CON CUIDADO.
¡TENGA EXTREMA PRECAUCIÓN!

¡IMPORTANTE!

PARA ASEGURAR UN FLUJO DE GAS CORRECTO, LAS VÁLVULAS DE CONTROL DE LOS QUEMADORES DEBERÁN ESTAR EN CERRADAS ("OFF") ANTES DE ABRIR LA VÁLVULA DE GAS DEL TANQUE.

MODELE-MODELO SG4501WP



CODE D'INGÉNIERIE/
CODIGO DE
INGENIERIA
SD113533



PRODUCTS INC.
4101 Howard Bush Dr.
Neosho, Mo. 64850
SITE INTERNET:
PÁGINA EN INTERNET
www.bbqh.com

INSTALLATEUR:

Laissez ces instructions à l'utilisateur.

CONSOMMATEUR / UTILISATEUR:

Lisez toutes ces instructions et conservez-les dans un lieu sûr pour toute référence ultérieure.

MONTADOR / INSTALADOR:

Deje estas instrucciones con el consumidor.

CONSUMIDOR / USUARIO:

Lea todas estas instrucciones y manténgalas en un lugar seguro como referencia.

⚠ AVERTISSEMENT:

LES SOUS-PRODUITS DE COMBUSTION OBTENUS DURANT L'UTILISATION DE CE PRODUIT CONTIENNENT DES SUBSTANCES CHIMIQUES RECONNUES PAR L'ÉTAT DE LA CALIFORNIE COMME POUVANT CAUSER LE CANCER, DES MALFORMATIONS CONGÉNITALES, OU PRÉSENTER D'AUTRES DANGERS POUR LA REPRODUCTION.

⚠ ADVERTENCIA:

LOS DERIVADOS DE LA COMBUSTIÓN GENERADOS AL USAR ESTE PRODUCTO CONTIENEN SUSTANCIAS QUÍMICAS CONOCIDAS POR EL ESTADO DE CALIFORNIA COMO CAUSANTES DE CÁNCER, DEFECTOS EN EL NACIMIENTO U OTROS DAÑOS AL SISTEMA REPRODUCTOR.

A1

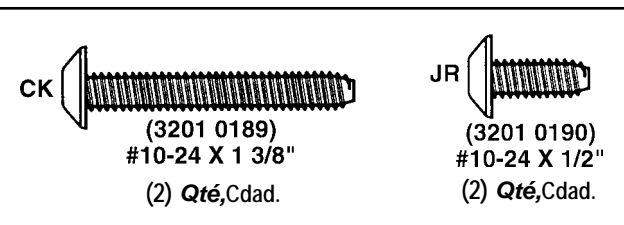
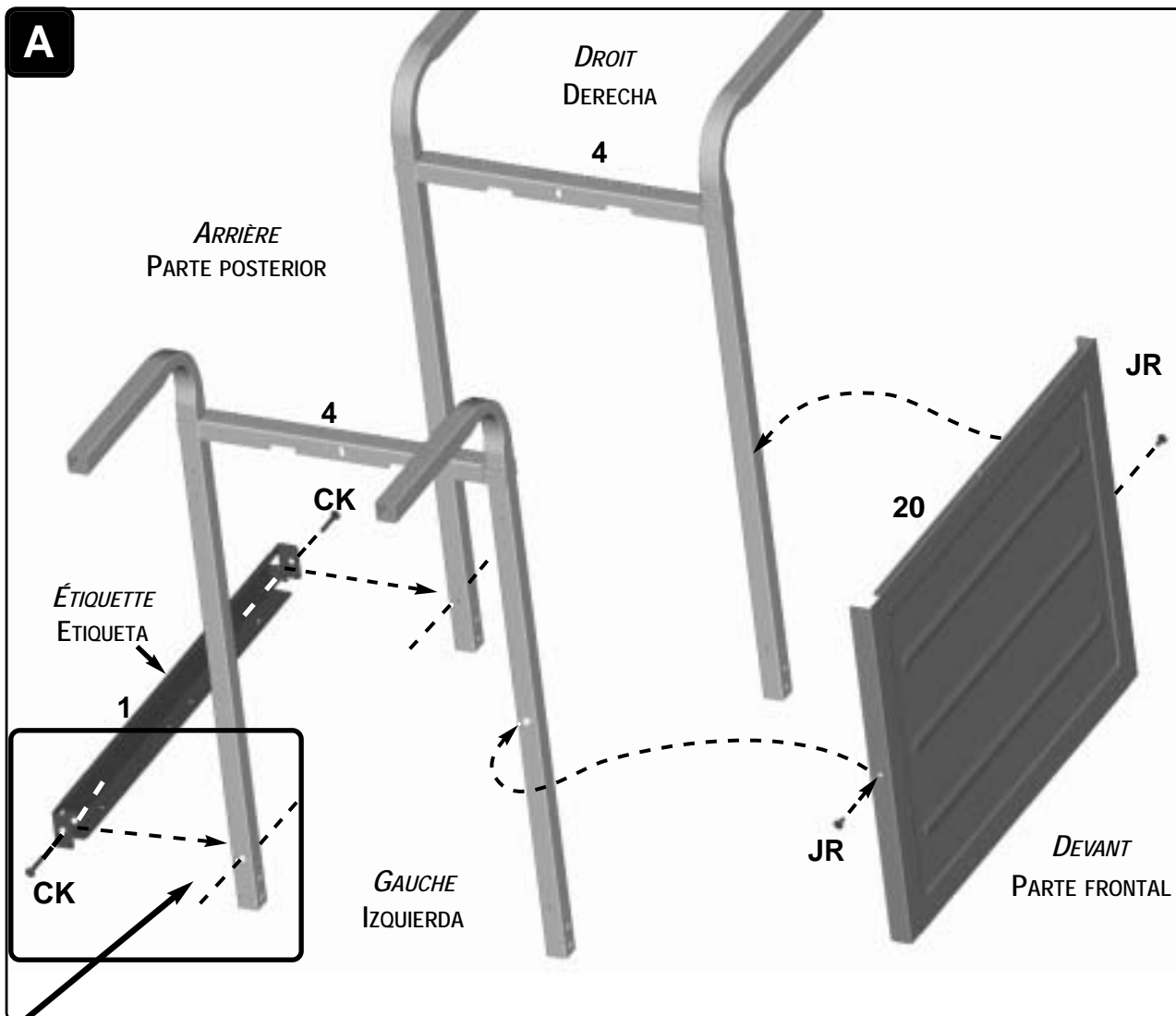
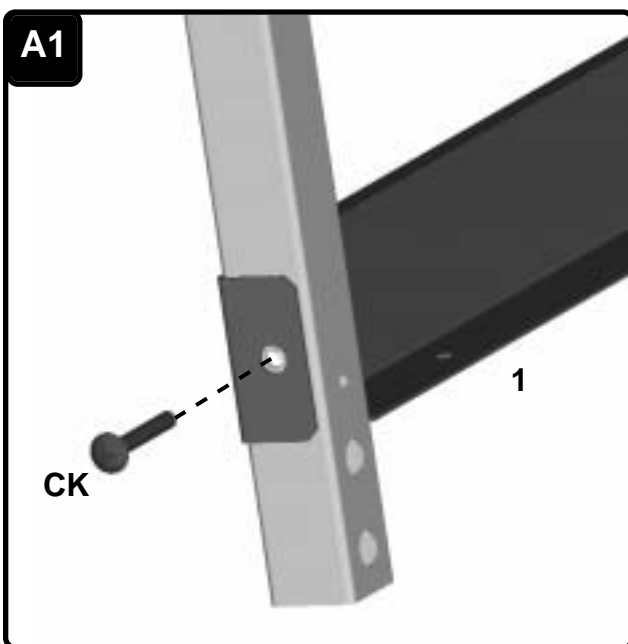

B

ARRIÈRE
PARTE POSTERIOR

DROIT
DERECHA

NOTA : LE
SUPPORT DE
BOUTEILLE EST FIXÉ
AU CÔTÉ GAUCHE
DU CHÂSSIS.
NOTA: EL SOPORTE
DE APOYO DEL
TANQUE SE FIJA EN
EL EXTREMO
IZQUIERDO DE LA
ESTRUCTURA.

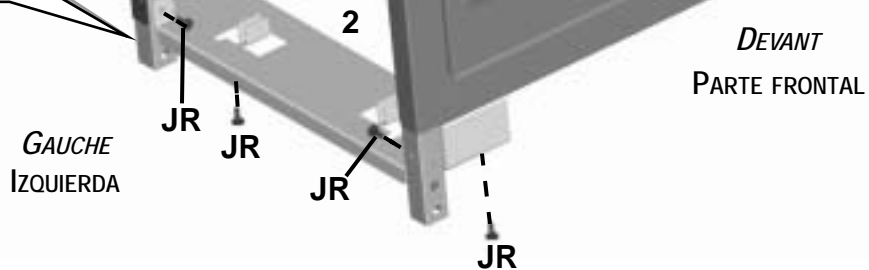

JR

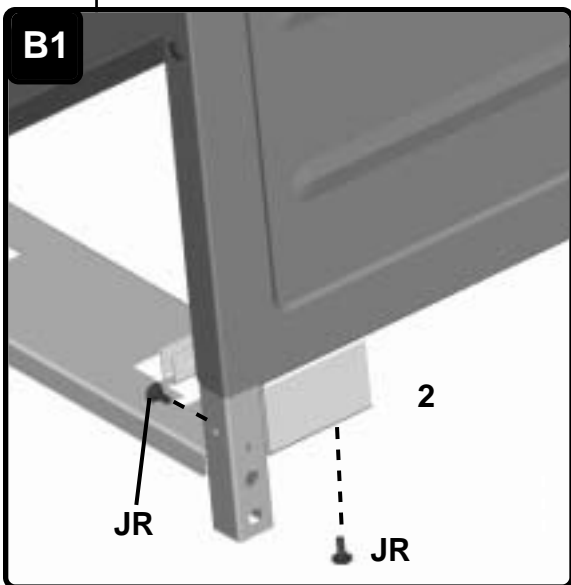

(3201 0190)
#10-24 X 1/2"
(4) Qté,Cdad.

B1

PORTE-BOUTEILLE ET
BOUTEILLE INCORRECTEMENT
POSITIONNÉS
COLOCACIÓN INCORRECTA DEL
TANQUE Y DEL CARRITO



PORTE-BOUTEILLE ET
BOUTEILLE CORRECTEMENT
POSITIONNÉS
COLOCACIÓN CORRECTA DEL
TANQUE Y DEL CARRITO

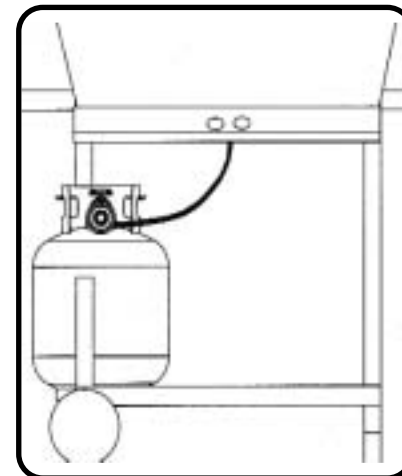

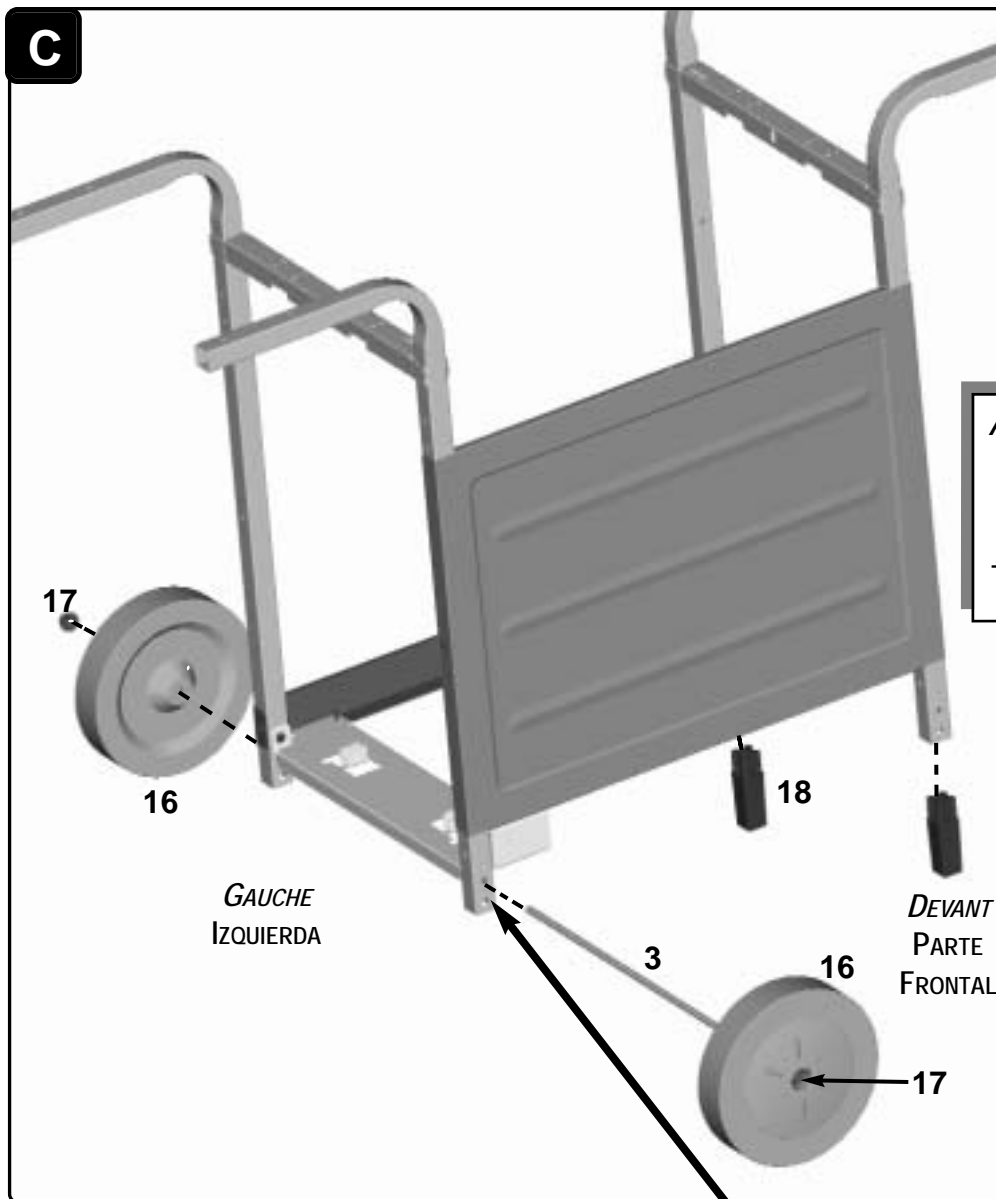

À L'AIDE D'UN MARTEAU, ENFONCER L'ESSIEU (3) DANS L'UN DES COUVRE-MOYEU (17).
INSERTE EL EJE (3) EN UN TAPACUBO (17) CON UN MARTILLO.

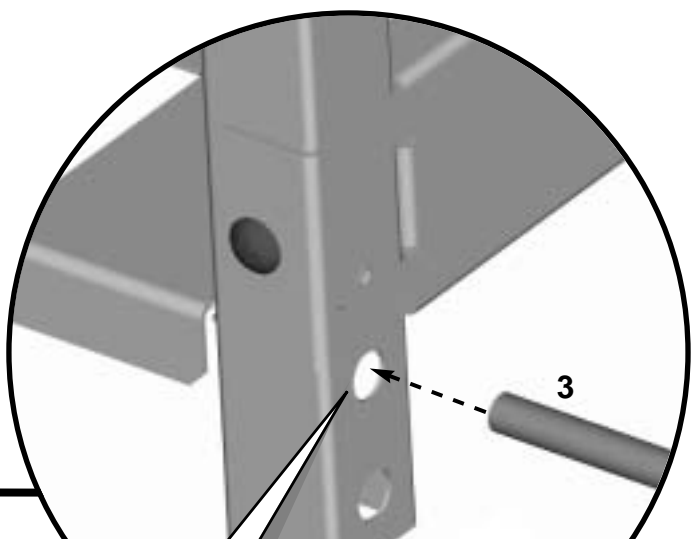
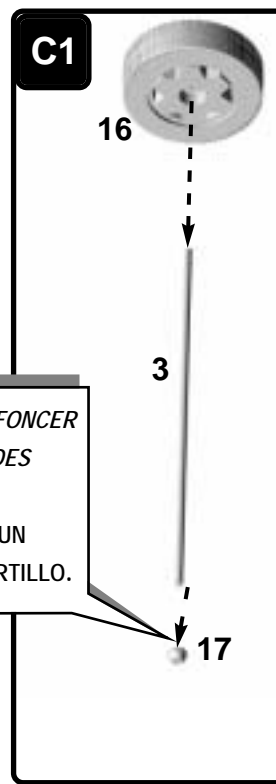

INSÉRER L'ESSIEU DANS LES INFÉRIEUR TROUS DU CÔTÉ GAUCHE DU CHÂSSIS.
INSERTE EL EJE DENTRO DE LOS AGUJEROS INFERIORES DEL EJE EN EL LADO IZQUIERDO DE LA ESTRUCTURA.

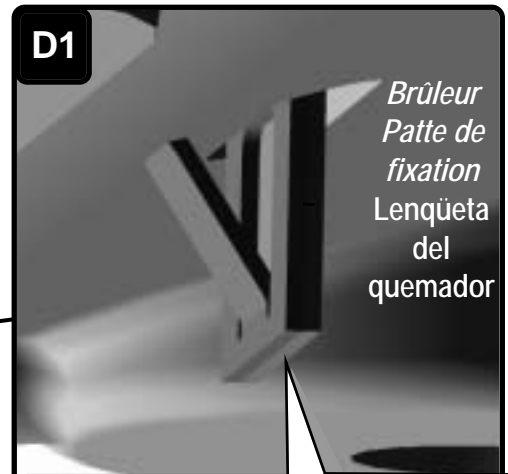
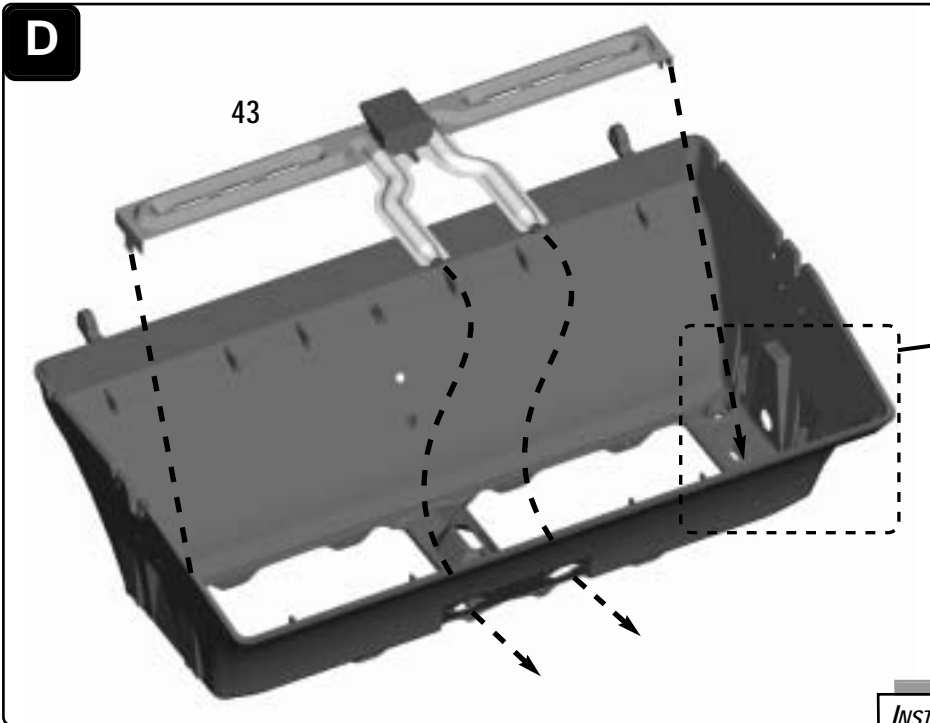

POUSSER LÉGÈREMENT JUSQU'À CE QUE LES PATTES DE FIXATION S'ENCLENCHENT DANS LES FENTES.
EMPUJE SUAVEMENTE HACIA ABAJO EL QUEMADOR HASTA QUE LAS LENGÜETAS ENCAJEN EN SU LUGAR.

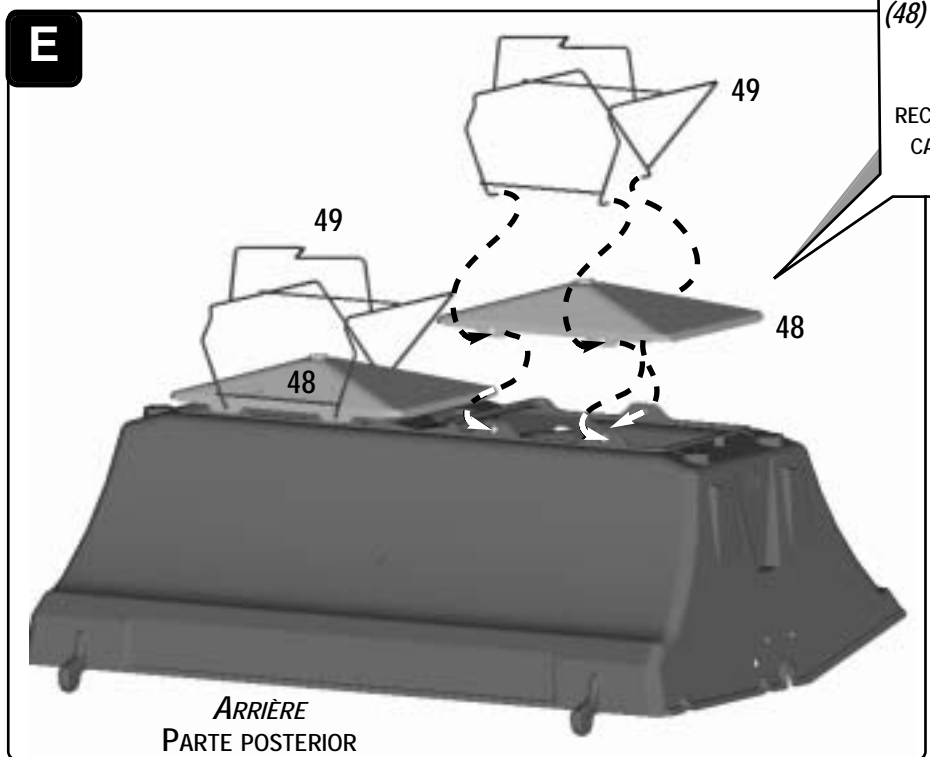

INSTALLER LES COLLECTEURS DE GRAISSE (48) SOUS LA COQUILLE ET FIXER AVEC LES ÉTRIERS DE LÈCHEFRITE (49).
COLOQUE LA BANDEJA RECOLECTORA DE ACEITE (48) SOBRE EL CASCO Y FJUELOS CON EL GANCHO DE SUSPENSIÓN (49).

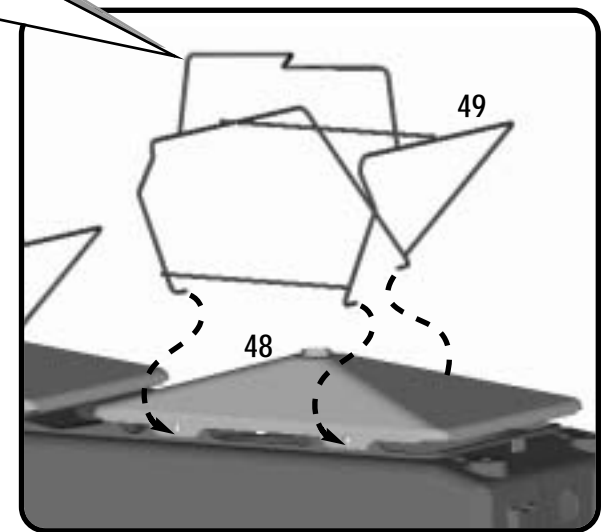

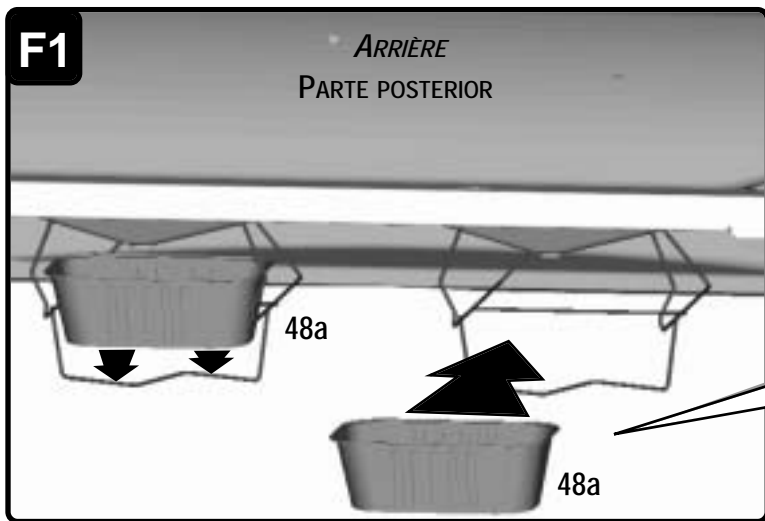
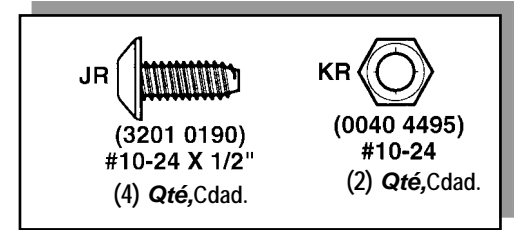
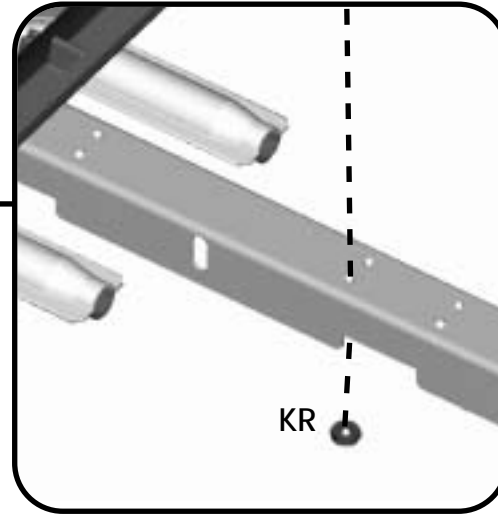
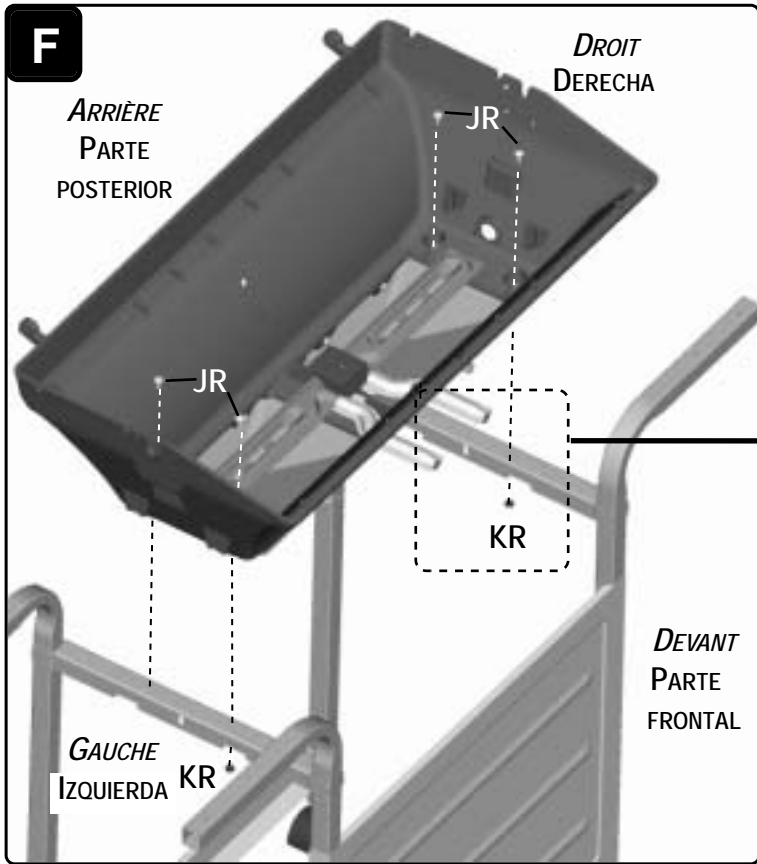

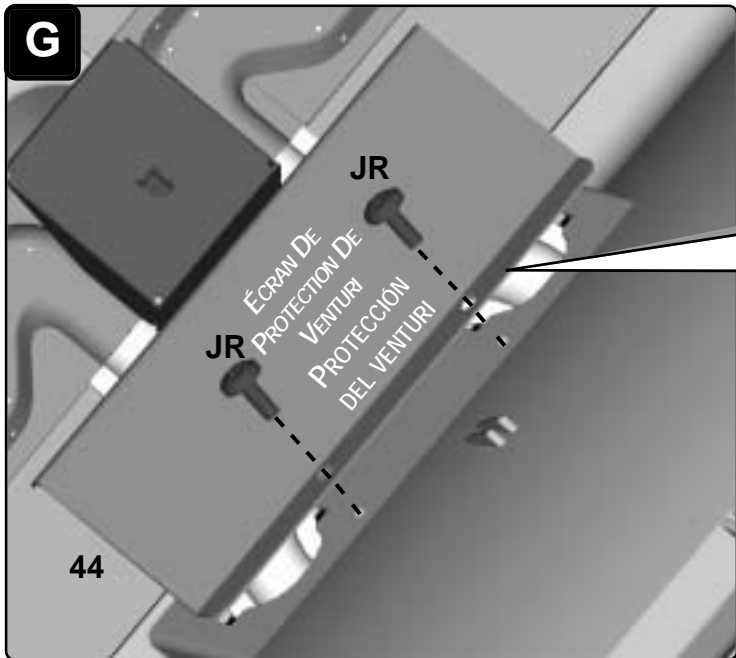

BARBECUE ILLUSTRÉ EN POSITION VERTICALE ET VU DE L'ARRIÈRE.
GLISSER LES BARQUETTES JETABLES (48a) DANS LES ÉTRIERS DE LÊCHEFRITE.

ASADOR MOSTRADO EN POSICIÓN NORMAL Y VISTA POSTERIOR. DESLICE LAS BANDEJAS DE ACEITE (48a) POR LOS GANCHOS DE SUSPENSIÓN.



FIXER L'ÉCRAN DE PROTECTION DE VENTURI (44) A LA PARTIE AVANT INTÉRIEURE DE LA COUILLE. (L'UTILISATION D'UN TOURNEVIS ÉLECTRIQUE RISQUE D'ENDOMMAGER LES VIS).

FIJAR LA PROTECCION DEL VENTURI (44) EN LA SECCIÓN FRONTAL INTERIOR DE LA PIEZA INFERIOR MOLDEADA. (NO UTILIZAR NINGÚN TIPO DE DESTORNILLADOR INALÁMBRICO O ELÉCTRICO, PODRÍA ARRANCAR LOS TORNILLOS).

	HA 	JR 
	(3250 0105) #6-32 X 3/8" (4) Qté,Cdad.	(3201 0190) #10-24 X 1/2" (2) Qté,Cdad.

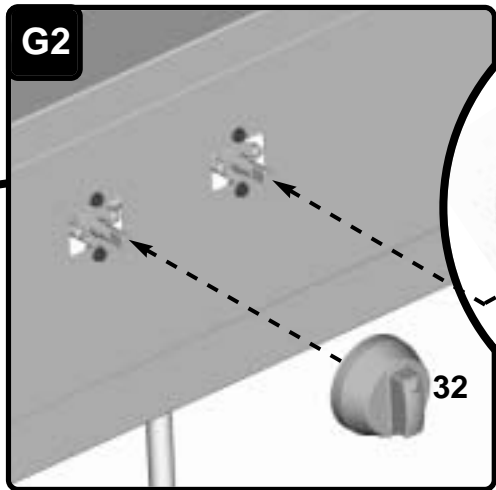
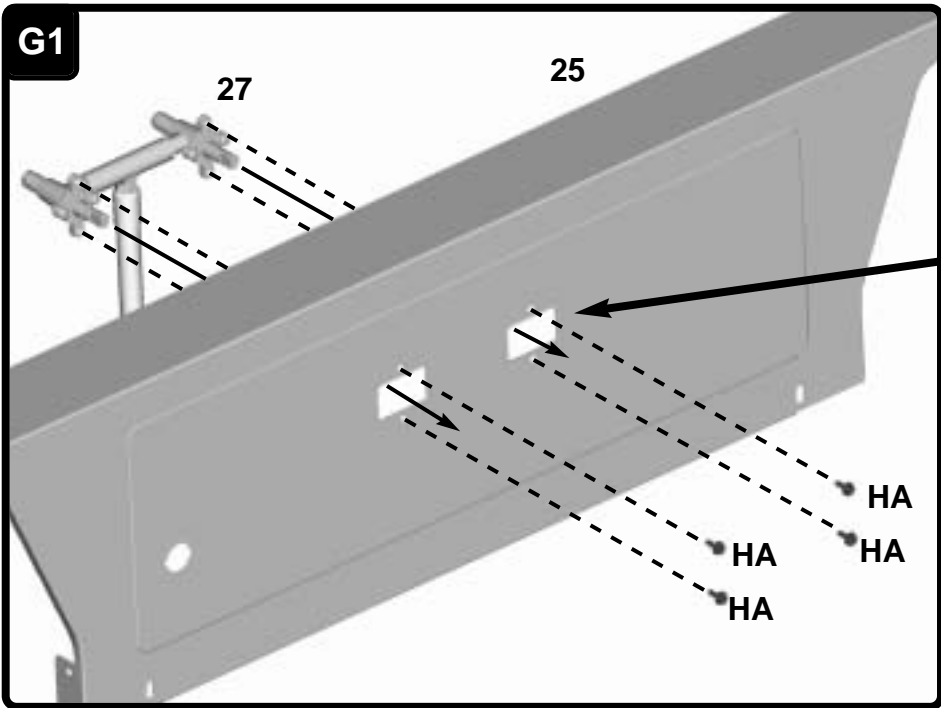

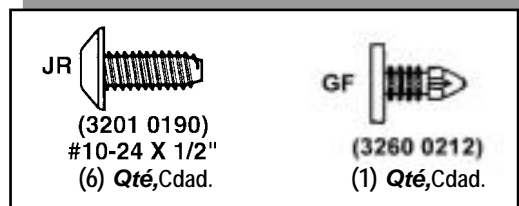
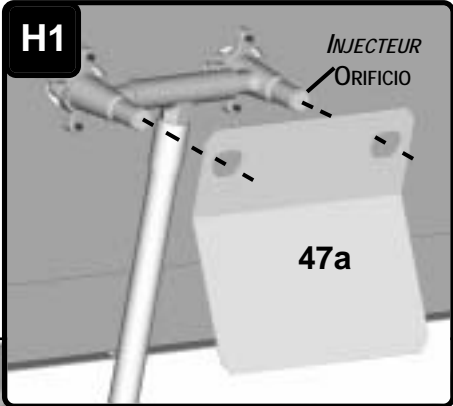

IMPORTANT : PLACER LE TUYAU DU BLOC ROBINET À L'INTÉRIEUR DU TABLEAU DE COMMANDE. LES INJECTEURS DOIVENT ÊTRE VISIBLES PAR LES OBTURATEURS D'AIR DU TUBE VENTURI. INJECTEURS À L'INTÉRIEUR DES TUBES VENTURI

IMPORTANTE: COLOCAR LA MANGUERA HVR EN EL INTERIOR DEL PANEL FRONTAL. LOS ORIFICIOS DEBEN ESTAR EN EL INTERIOR DEL TUBO VENTURI. ORIFICIOS EN EL INTERIOR DE LOS TUBOS VENTURI.

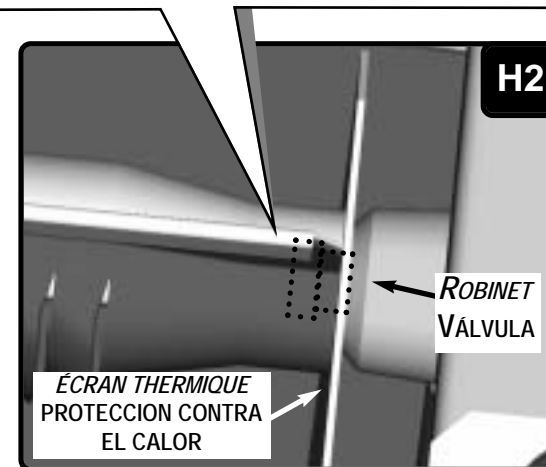
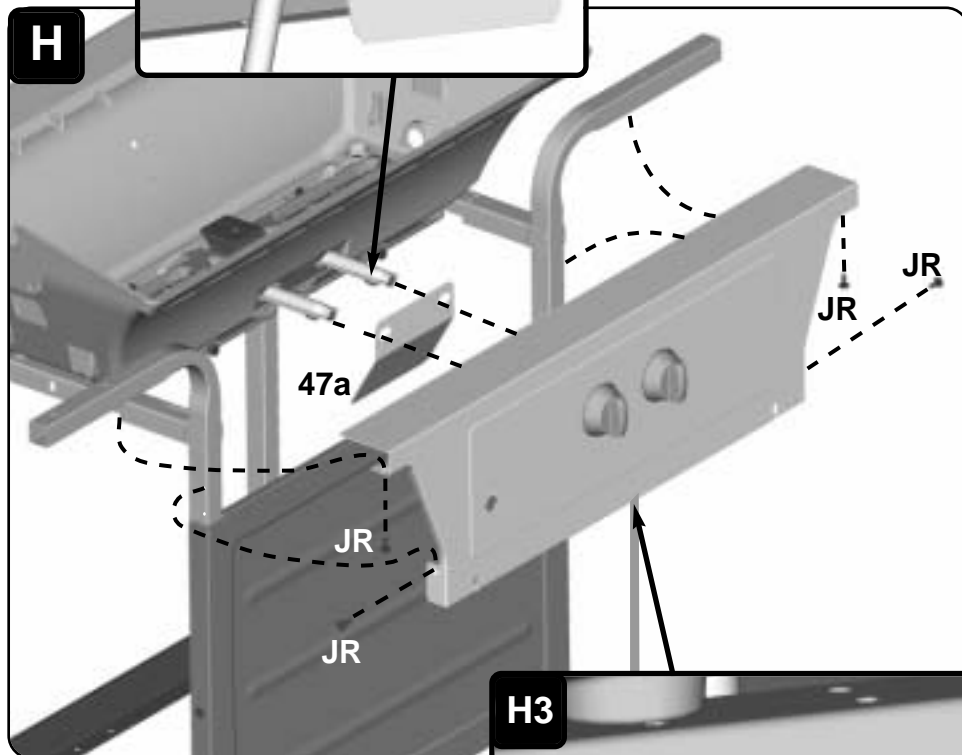

DE L'INTÉRIEUR DU CHÂSSIS, FIXER ENSEMBLE LE REBORD INFÉRIEUR DU TABLEAU DE COMMANDE ET LE REBORD SUPÉRIEUR DU PANNEAU DE FAÇADE AVEC UN POUSSOIR DE FIXATION (GF).

DESDE LA ESTRUCTURA INTERIOR, AFIANZAR LA ALETA INFERIOR DEL PANEL DE CONTROL Y LA ALETA SUPERIOR DEL PANEL FRONTAL ENTRE SÍ CON UNA PRESILLA DE PRESIÓN (GF).

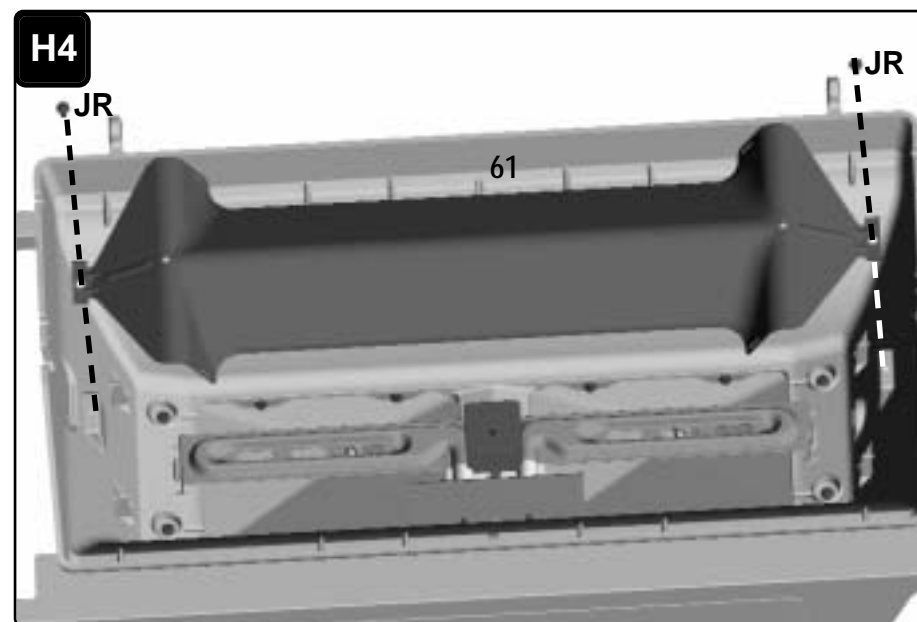
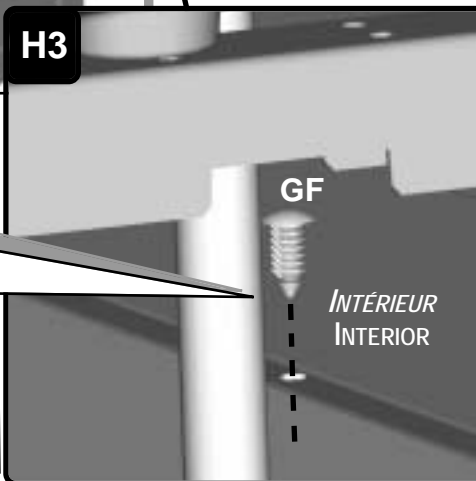

J

LA TIGE D'ÉLECTRODE EST SITUÉE DANS LE BRÛLEUR ASSEMBLÉ DANS LA COUILLE INFÉRIEURE.

LA PUNTA DEL ELECTRODO SE UBICA EN EL QUEMADOS ARMADO EN EL CASCO INFERIOR.

26b

26b

VUE D'EN-DESSOUS
PARTE POSTERIOR DE LA
PERSPECTIVE INFERIOR

FAIRE UN ESSAI L'ALLUMEUR: UNE ÉTINCELLE DOIT JAILLIR À LA POINTE DE L'ÉLECTRODE.
S'IL N'Y A PAS D'ÉTINCELLE :

- VÉRIFIER LES CONNEXIONS DE L'ALLUMEUR.
- VÉRIFIER LES CONNEXIONS DES ÉLECTRODES DU BRÛLEUR PRINCIPAL.

PROBAR EL ENCENDIDO: DEBERÍA APARECER UNA CHISPA EN LA PUNTA DEL ELECTRODO.

SI LA CHISPA NO APARECE:

- VÉRIFIER LAS CONEXIONES DE CABLE QUE SE DIRIGEN AL ENCENDEDOR.
- VÉRIFIER LAS CONEXIONES DE CABLE QUE SE DIRIGEN A LOS ELECTRODOS DEL QUEMADOR.

J1

26

26b

26b

RACCORDER LES FILS ÉLECTRODES (26B) AUX ÉLECTRODES DU BRÛLEUR PRINCIPAL SITUÉS SOUS LA COUILLE INFÉRIEURE.

COLOQUE LOS ALAMBRES PRINCIPALES DEL ELECTRODO (26b) A PRESIÓN SOBRE LOS ELECTRODOS DEL QUEMADOR PRINCIPAL QUE SE ENCUENTRAN ABAJO DE LA BASE DEL ASADOR.

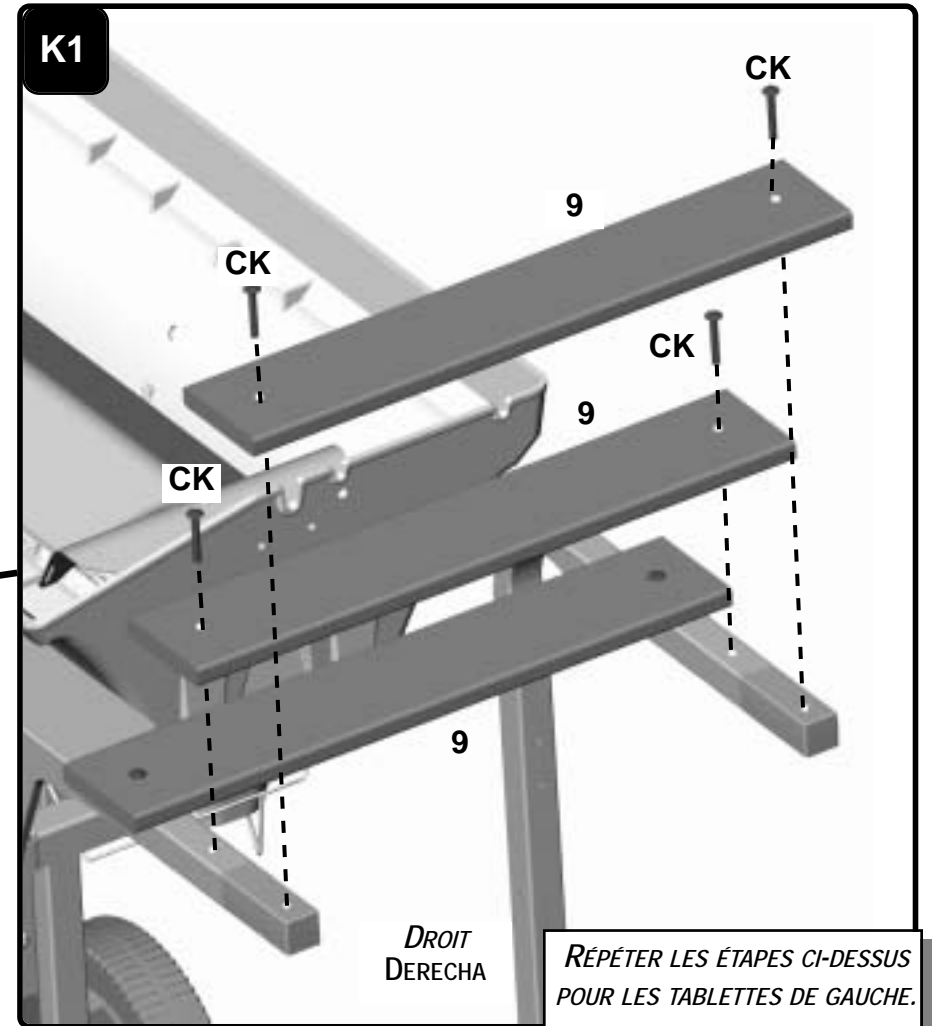
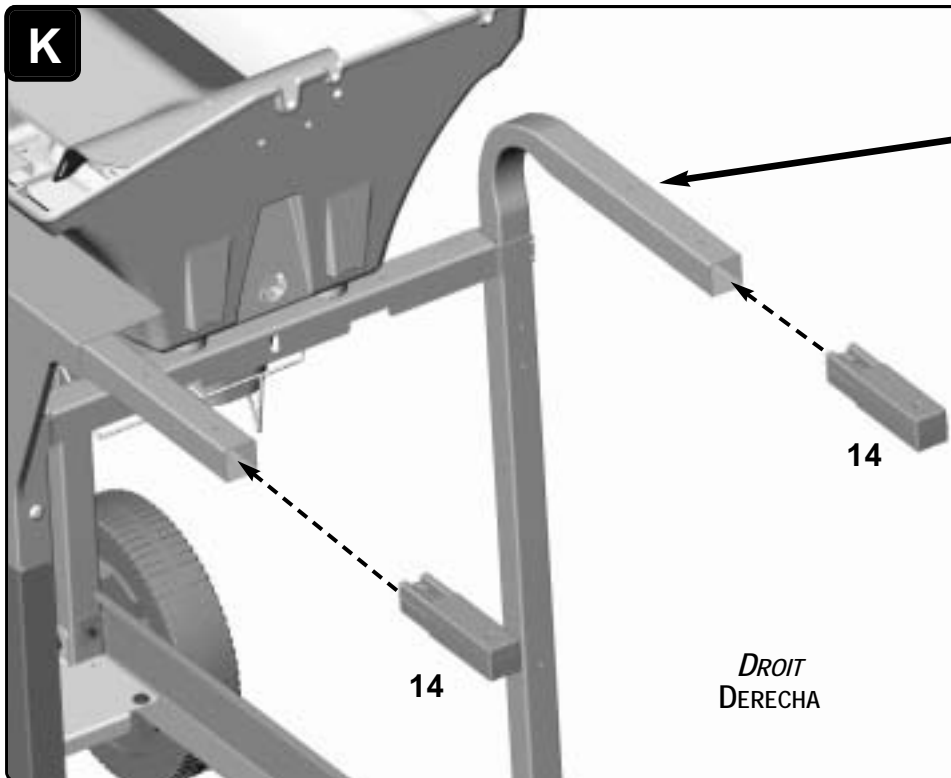
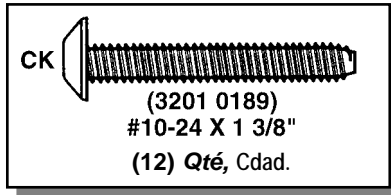

*RÉPÉTER LES ÉTAPES CI-DESSUS
POUR LES TABLETTES DE GAUCHE.*

*REPETIR EL PROCEDIMIENTO PARA
EL LADO IZQUIERDOO.*

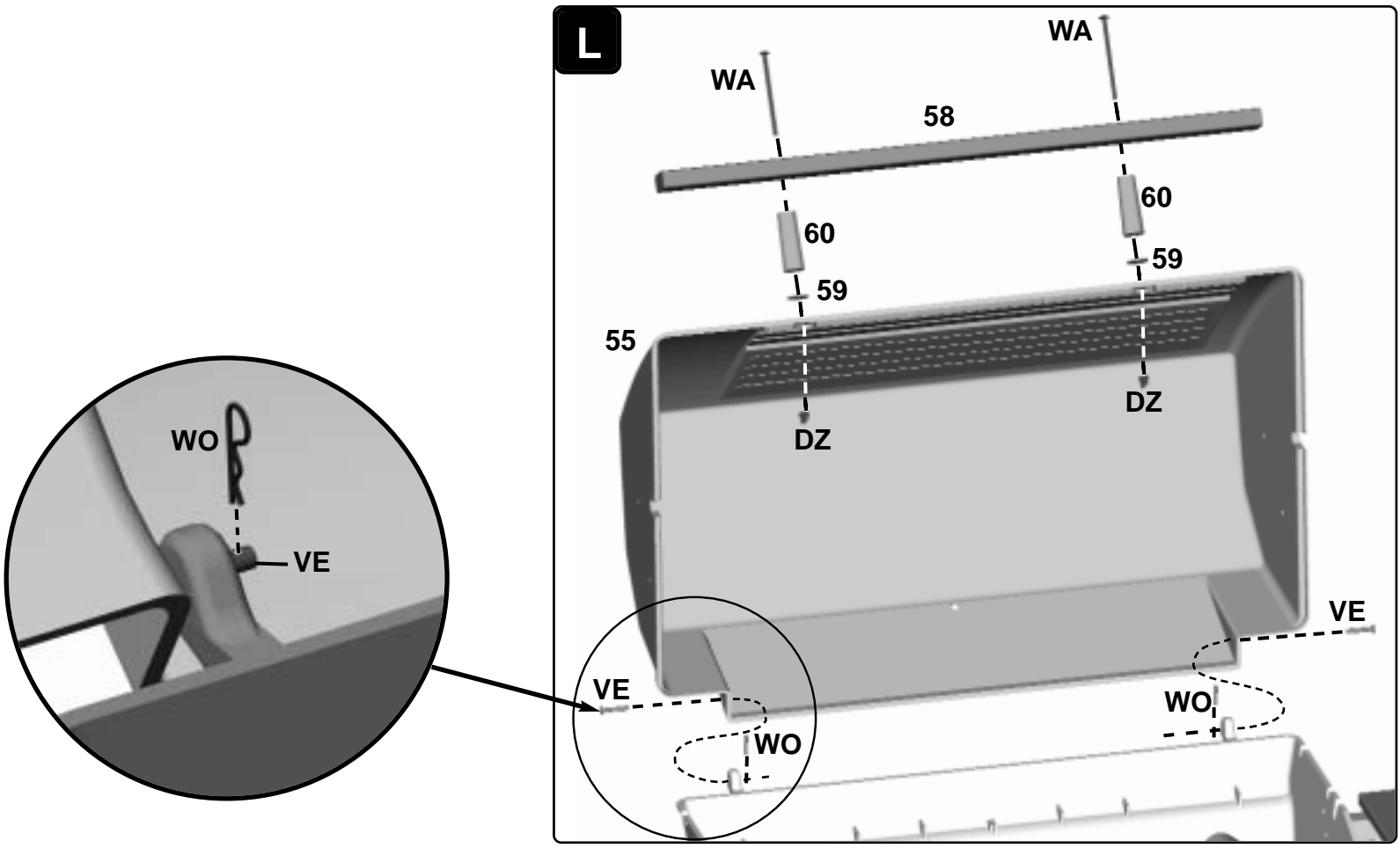
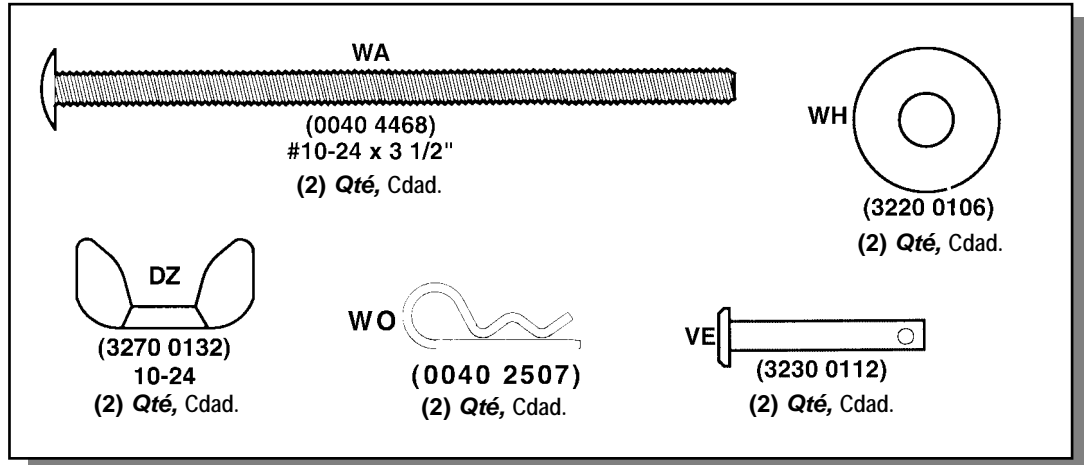

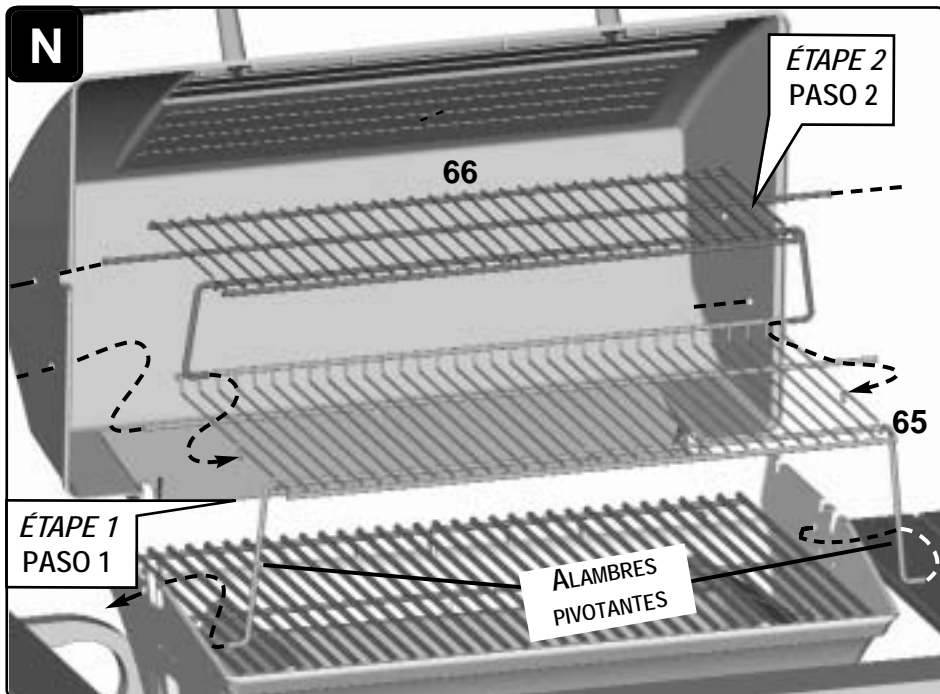
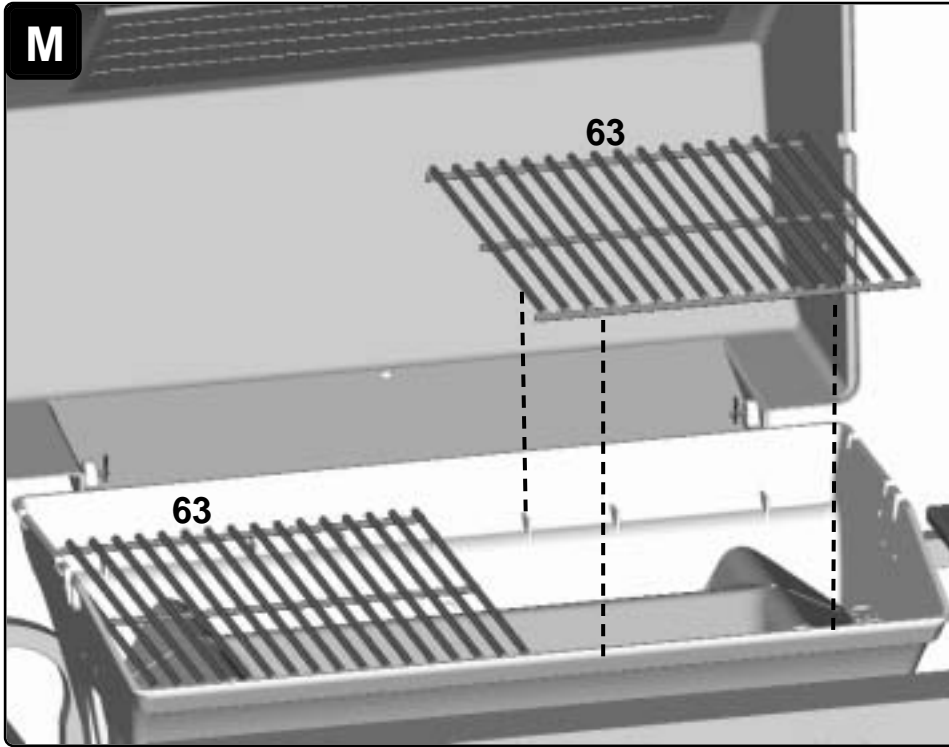

POUR CENTRER LA GRILLE, COURBER LÉGÈREMENT LES TIGES-PIVOTS POUR BIEN LES ASSUJETTIR. ACCROCHER LA TIGE-PIVOT SUPÉRIEURE DANS LA GRILLE INFÉRIEURE ET COURBER LA TIGE POUR BIEN L'ASSUJETTIR.

PARA CENTRAR LA PARRILLA, DOBLAR LIGERAMENTE LOS ALAMBRES PIVOTANTES PARA CONSEGUIR UN AJUSTE BIEN PRECISO.

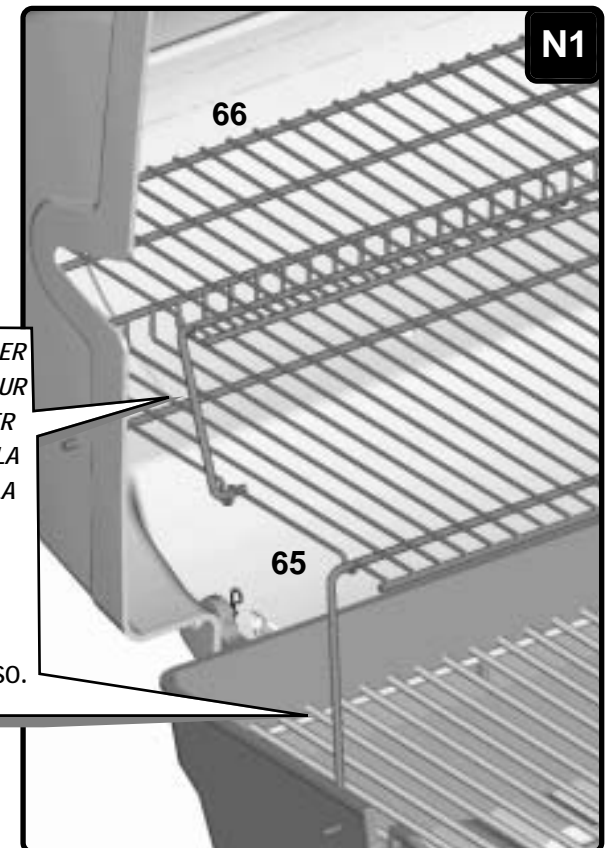

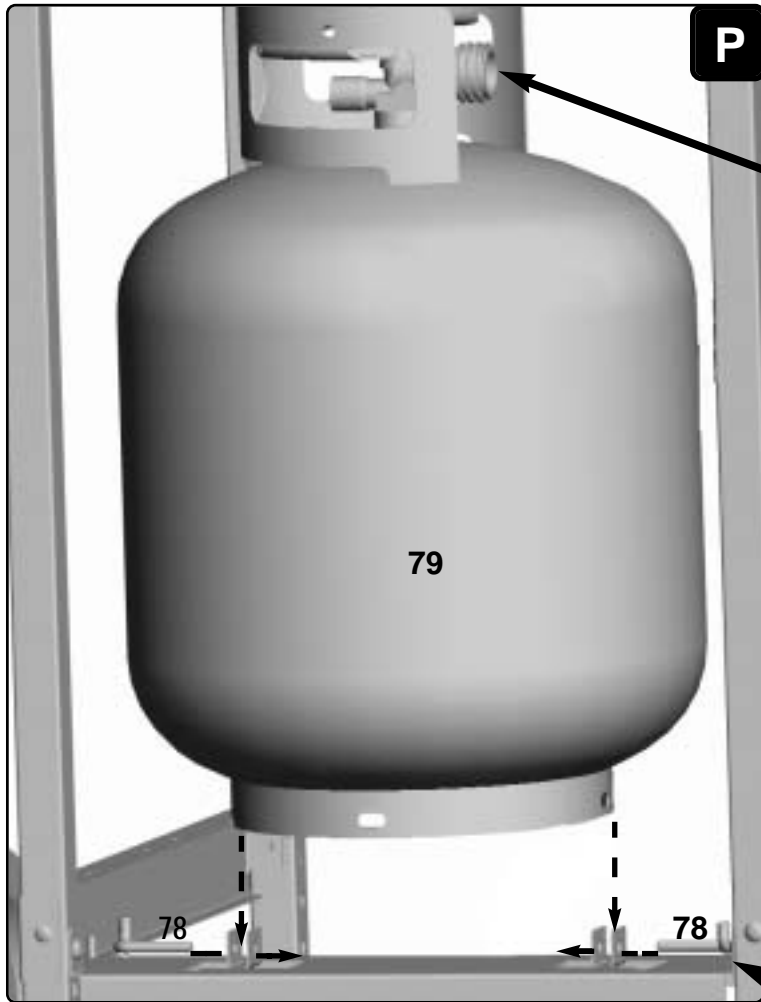

*PORTE-BOUEILLE ET
BOUEILLE INCORRECTEMENT
POSITIONNÉS
COLOCACION INCORRECTA DEL
TANQUE Y DEL CARRITO*

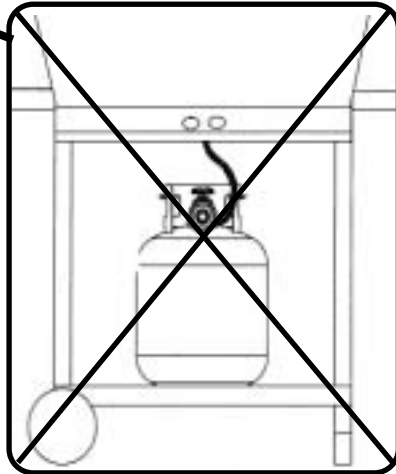

*PORTE-BOUEILLE ET
BOUEILLE CORRECTEMENT
POSITIONNÉS
COLOCACION CORRECTA DEL
TANQUE Y DEL CARRITO*

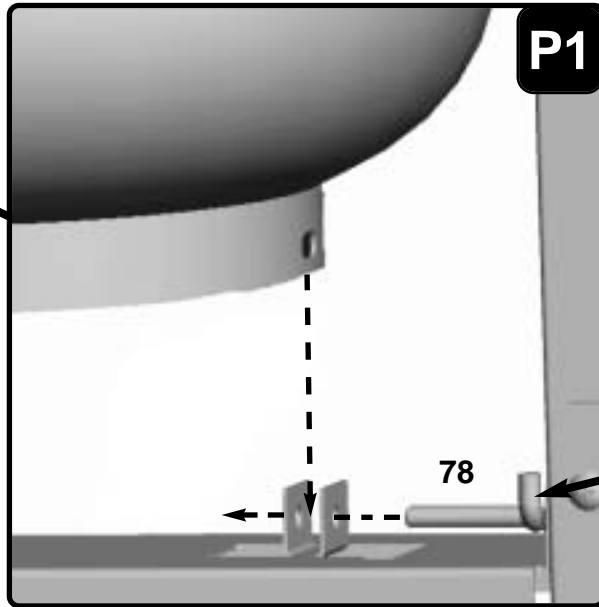
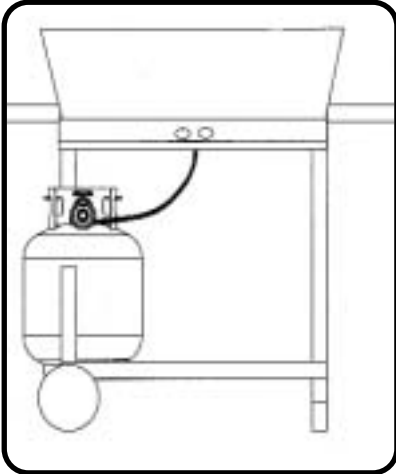

*POUR MAINTENIR LA BOUEILLE EN PLACE,
LE VERROU DE FIXATION DOIT ÊTRE
POSITIONNÉ TEL QU'ILLUSTRÉ CI-DESSOUS.
EL PERNO DEL TANQUE DEBE
ENCONTRARSE EN LA POSICIÓN MOSTRADA
PARA ASEGURAR EL TANQUE AL CARRITO*

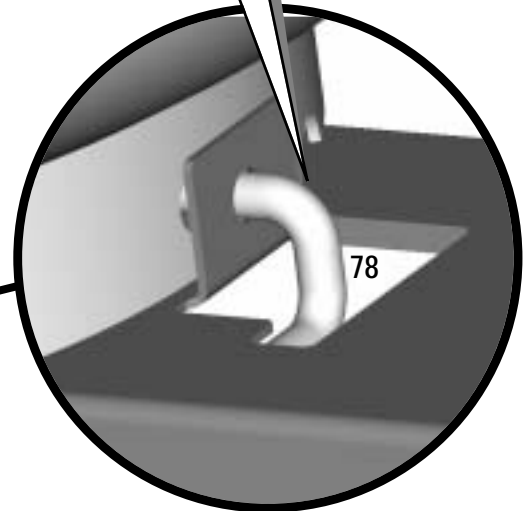

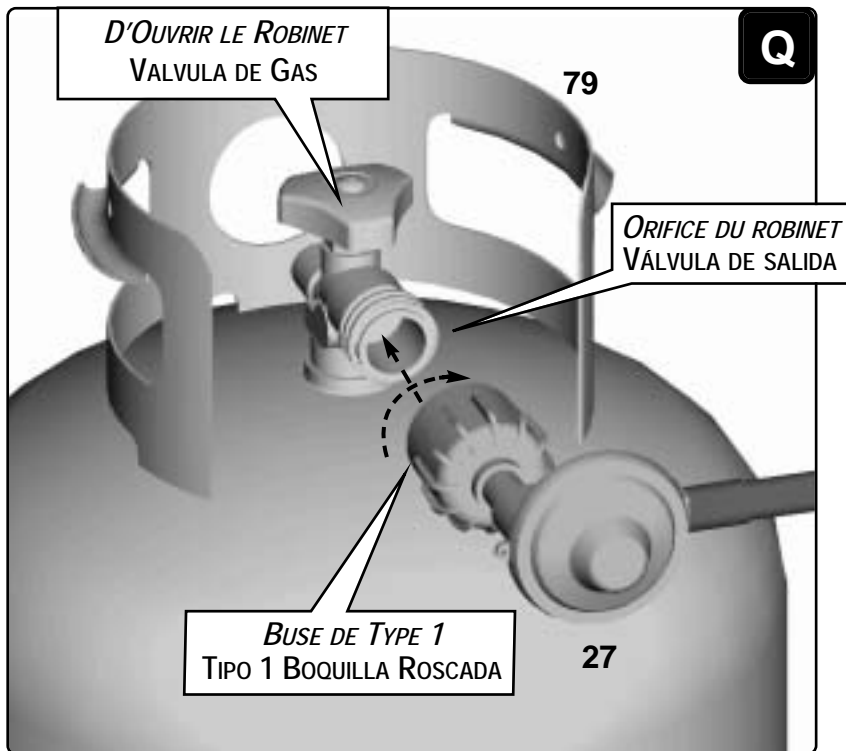

⚠ MISE EN GARDE :
PENDANT L'ASSEMBLAGE DU BARBECUE ET LE RACCORDEMENT DE LA BOUTEILLE DE PROPANE, S'ASSURER QUE LE BOYAU D'ALIMENTATION EN GAZ N'EST PAS ENTORTILLÉ ET/OU ENDOMMAGÉ ET QU'IL Y A UN DÉGAGEMENT D'AU MOINS 3 POUÇES ENTRE LE BOYAU ET TOUTE SURFACE CHAUDE.

⚠ CUIDADO:
DURANTE EL MONTAJE DE LA PARRILLA Y CUANDO SE CONECTE O SE CAMBIE EL TANQUE DE GAS PROPANO LICUADO, ASEGÚRESE DE QUE LA MANGUERA DE SUMINISTRO DE GAS NO ESTÁ TORCIDA Y QUE SE ENCUENTRA AL MENOS A 3 PULGADAS (7,5 CM) DE LAS SUPERFICIES CALIENTES, COMO LA PIEZA DE HIERRO COLADO QUE FORMA LA PARRILLA.

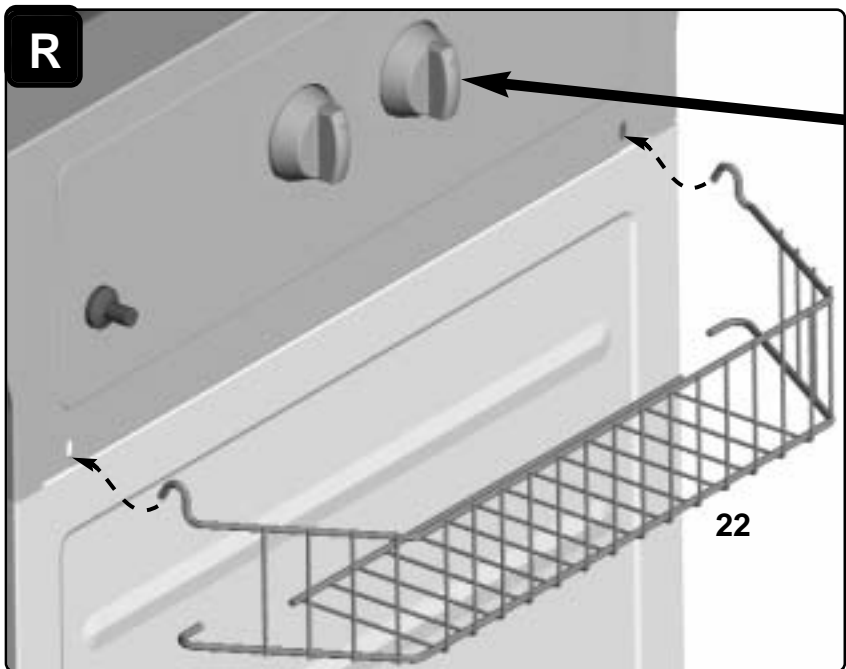

IMPORTANT! POUR ASSURER UN DÉBIT ADÉQUAT DU GAZ, IL FAUT QUE LES BOUTONS DE RÉGLAGE DES BRÛLEURS SOIENT EN POSITION "OFF" AVANT D'OUVRIR LE ROBINET D'ALIMENTATION EN GAZ DE LA BOUTEILLE.

¡IMPORTANTE! PARA ASEGURAR UN CORRECTO FLUIDO DE GAS, LAS VALVULAS DE CONTROL DE LOS QUEMADORES DEBERAN ESTAR EN LA POSICION "OFF"(APAGADO) ANTES DE ABRIR LA VALVULA DE GAS DEL TANQUE.

GARANTIE LIMITÉE

La Société Sunbeam Products Inc. ("Sunbeam") garantit que ce produit est exempt de tout défaut mécanique ou électrique dans les matériaux et la fabrication. Cette garantie s'applique aux pièces suivantes pour les périodes indiquées ci-dessous : les pièces en alliage d'aluminium sont garanties pour dix (10) ans contre la perforation; le brûleur est garanti pour cinq (5) ans; et toutes les autres pièces sont garanties pour un (1) an, à l'exception de la bouteille de propane et de l'enduit de peinture que nous **NE POUVONS GARANTIR** pour aucune considération (voir l'étiquette collée sur la bouteille pour connaître la garantie du fabricant). L'obligation de Sunbeam se limite à la réparation ou au remplacement des pièces et produit garantis, selon sa discrétion. Le produit ou les pièces de remplacement seront neufs ou remanufacturés. Advenant que le produit ne soit plus disponible, il sera remplacé par un produit similaire de valeur égale ou supérieure. Cette garantie sont les seuls droits et recours du consommateur.

Cette garantie s'applique au premier acheteur à partir de la date d'achat et n'est pas transférable. Conserver la facture de vente. Une preuve d'achat est requise pour tout service de garantie. Les distributeurs Sunbeam, centres de service ou détaillants de produits Sunbeam n'ont aucunement le droit de modifier ou de changer les modalités et conditions de cette garantie.

La garantie ne couvre pas l'usage normal des pièces ou les dommages causés par l'usage négligent, l'utilisation incorrecte du produit, l'utilisation inadéquate du voltage ou du courant, l'utilisation à l'encontre du mode de fonctionnement, et le désassemblage, les réparations ou les altérations effectués par toute personne ne travaillant pas dans un centre de service autorisé. La garantie ne couvre pas non plus les cas foruits tels les incendies, les inondations, les ouragans et les tornades.

La Société Sunbeam ne peut être tenue responsable pour tout dommage accidentel ou indirect ou pour bris de garantie expresse ou tacite en ce qui a trait à ce produit ou certaines pièces. À l'exception où cette disposition soit interdite par la loi, toute garantie tacite de qualité marchande ou de justesse pour un usage particulier de ce produit ou de ces pièces est limitée à la durée de la garantie mentionnée ci-dessus. Certaines provinces ne permettent pas qu'il y ait exclusion ou limitation des dommages accidentels ou indirects, ou qu'il y ait limitation de la durée de la garantie tacite. Dans ce cas, les limites et exclusions mentionnées ci-dessus ne peuvent s'appliquer. Les dispositions de la présente garantie procurent des droits particuliers au consommateur, et il est possible que d'autres droits soient applicables en vertu des lois dans chacune des provinces.

NE PAS RETOURNER CE PRODUIT AU LIEU D'ACHAT.

Apportez-le à un centre de service autorisé. Pour obtenir les coordonnées du centre de service autorisé le plus près de chez vous, composez le numéro sans frais 1-800-641-2100.

Cette garantie n'est pas valable au Mexique.

AUX FINS DE GARANTIE, SERVICE ET PIÈCES

Les numéro de modèle et de série de votre barbecue sont indiqués sur l'étiquette à l'arrière du barbecue.

Avant d'utiliser votre barbecue

LIRE ATTENTIVEMENT LE MANUEL D'UTILISATION ET D'ENTRETIEN, PARTICULIÈREMENT LES SECTIONS SUIVANTES :

- £ Remplissage et purge de la bouteille
- £ Vérification de l'étanchéité à tous les raccords
- £ Instructions d'allumage du barbecue
- £ Utilisation et entreposage du barbecue et de la bouteille

⚠ AVERTISSEMENT :

Les bords des pièces de métal peuvent blesser si elles ne sont pas manipulées avec précaution.

ÊTRE TRÈS PRUDENT!

⚠ MISE EN GARGE!

LORSQUE VOUS FAITES UNE VÉRIFICATION D'ÉTANCHÉITÉ :

NE PAS fumer.

NE PAS se servir d'une flamme pour déceler une fuite.

⚠ DANGER

NE JAMAIS entreposer une bouteille de recharge sous le barbecue ou dans l'enveloppe du barbecue pour éviter tout danger d'explosion.

⚠ IMPORTANT:

Resserrer toute boulonnerie (vis, écrous, boulons, etc.) au moins une fois par année ou à chaque saison de grillade.

ZONES DE VÉRIFICATION DE
L'ÉTANCHÉITÉ
(INDIQUÉES PAR DES FLÈCHES)
VOIR LE MANUEL
D'UTILISATION ET D'ENTRETIEN

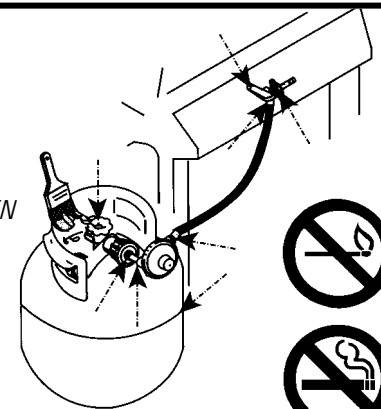

GARANTIA LIMITADA

Sunbeam Products, Inc. ("Sunbeam") garantiza que este producto no posee ningún defecto ni en su material ni en su elaboración. Esta garantía es aplicable a las siguientes piezas durante los siguientes periodos de tiempo: las piezas de aluminio fundido están garantizadas durante diez (10) años en caso de quemaduras que vayan de un lado a otro; el quemador está garantizado durante cinco (5) años; y el resto de las piezas están garantizadas durante un (1) año, excepto el tanque de propano y el acabado de pintura del producto. **NO GARANTIZAMOS** de ninguna de las maneras el tanque de cilindro (consultar la etiqueta en el tanque para hallar la garantía del fabricante de el tanque) ni el acabado de pintura del producto. Dependiendo de lo que Sunbeam decida, la empresa reparará o cambiará este producto o cualquier componente del producto si se determina que es defectuoso durante el período de garantía. La sustitución se realizará con un producto o componente nuevo o fabricado nuevamente. Si el producto ya no está disponible, la sustitución se puede realizar con un producto similar de igual o mayor valor. Esta es su garantía exclusiva.

Esta garantía es válida para el comprador minorista original a partir de la fecha de la compra minorista inicial y no es transferible. Conservar el recibo de ventas original. Es necesario presentar el comprobante de compra para ejecutar la garantía. Los distribuidores o centros de servicio técnico de Sunbeam o los establecimientos minoristas que venden productos Sunbeam no tienen el derecho de alterar, modificar o cambiar de ninguna de las maneras los términos y condiciones de esta garantía.

Esta garantía no cubre el desgaste normal de las piezas, resultantes de cualquiera de los siguientes usos negligentes o incorrectos del producto; utilización de una corriente o tensión incorrecta, utilización contraria a las instrucciones de operación, desmontaje, reparación o alteración por cualquiera que no sea Sunbeam o un centro de servicio autorizado. Además, la garantía no cubre Actos de Fuerza Mayor como los incendios, inundaciones, huracanes y tornados.

Sunbeam no será responsable por los daños incidentales o emergentes provocados por la violación de cualquier garantía implícita o explícita. Excepto hasta donde esté prohibido por la ley vigente, cualquier garantía implícita de comercialización o de adecuación para un fin particular está limitada en duración a la duración de la garantía que aparece arriba.

Algunos estados, provincias o jurisdicciones no permiten la exclusión o limitación de daños incidentales o emergentes ni en la duración de una garantía implícita, por lo que puede que en su caso las limitaciones o exclusiones que aparecen arriba no sean vigentes. Esta garantía le proporciona derechos legales específicos, y puede que también disponga de otros derechos que varíen de estado a estado o de provincia a provincia.

NO DEVOLVER ESTE PRODUCTO AL LUGAR DE COMPRA.

Llevar el producto a un centro de servicio técnico Sunbeam. Puede encontrar el centro de servicio técnico de Sunbeam más cercano llamando 1-800-641-2100.

NO ES VALIDA EN MEXICO.

PARA GARANTIA, SERVICIOS Y PARTES

Localizar el número de modelo y el código de fecha en la etiqueta que se encuentra en la parte posterior de la base de la parrilla

ANTES DE USAR SU PARRILLA

LEER EL MANUAL DE USO Y DE MANTENIMIENTO DEL PROPIETARIO:

- £ Para llenar y purgar el tanque correctamente
- £ Para la comprobación de la presencia de fugas en todas las conexiones de suministro de gas
- £ Para obtener instrucciones correctas para el encendido de la parrilla
- £ Para uso y almacenamiento de la parrilla y de el tanque

⚠ ADVERTENCIA !

Los bordes de la hoja de metal pueden causar lesiones si no son manejados con cuidado.

TENGA EXTREMA PRECAUCION!

⚠ ADVERTENCIA !

CUANDO SE PRUEBE LA PRESENCIA DE FUGAS:

NO fumar.

NO usar fuego para comprobar la presencia de fugas.

⚠ PELIGRO:

No almacene NUNCA un tanque de suministro de Gas Propano Líquido bajo el chasis de la parrilla ni en el interior del recinto de la parrilla, para así evitar la posibilidad de una explosión.

⚠ IMPORTANTE:

Asegúrese de apretar todos los herrajes (tornillos, tuercas, pernos, etc.) al menos una vez al año o en cada estación en la que se utilice la parrilla.

ZONAS DE DETECCIÓN DE FUGAS (INDICADAS POR LAS FLECHAS)

CONSULTE EL MANUAL DE USO Y DE MANTENIMIENTO DEL PROPIETARIO

