

# FILL-RITE

**Heavy Duty**  
Two Year Warranty

## FR600C 115 VOLT AC FUEL TRANSFER PUMP Owner's Operation & Safety Manual Models FR610C, FR611C

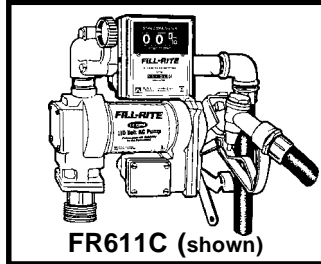
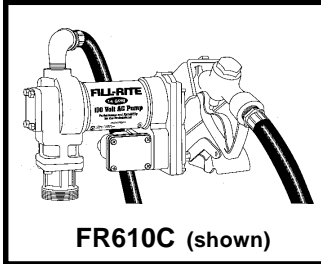

### SAFETY INSTRUCTIONS

To ensure safe and efficient operation, it is essential to read and follow each of these warnings and precautions.

1. Do NOT smoke near pump or use pump near an open flame. Fire could result.
2. Disconnect power to pump before servicing pump.
3. Take motors needing service to an authorized repair shop or return to factory to maintain "explosion proof" integrity.
4. A filter should be used on pump outlet to ensure that no foreign material is transferred to fuel tank.
5. The pump motor is equipped with thermal overload protection. If overheated, it will shut itself off without any damage to the windings. Be sure to turn off the pump power if this occurs. As the motor cools, it will start without warning if power is on.
6. Tank or barrel should be anchored to prevent tipping in both the full and empty conditions.



### WARNING



Electrical wiring should be done by a licensed electrician in compliance with local and state codes. Rigid conduit should be used and a proper ground must be provided to avoid the possibility of electrical shock. Failure to comply with this warning could result in serious injury and/or loss of property. Use only static wire, conductive hose when pumping flammable fluids.



### WARNING

This product should not be used for fluid transfer into aircraft. This product is not suited for use with fluids for human consumption or fluids containing water.

### SAFETY APPROVAL



### GENERAL DESCRIPTION

The Fill-Rite Series FR600C products are positive displacement, rotary vane pumps. Depending on installation and product viscosity, these pumps can deliver up to 15 GPM or 57 LPM. Their rugged design makes for a long life of dependability.

### TECHNICAL INFORMATION

- Inlet: 2" male NPT on tank adapter, 1" female NPT on suction port
- Outlet: 3/4" female NPT
- Built-in bypass valve. **CAUTION: Do not install foot valve or check valve without pressure relief valve. Housing or plumbing cracking may result.**
- Furnished with UL listed 3/4" (2cm) diameter by 12' (3.7m) hose and manual nozzle
- Security: Pump equipped for padlocking
- Overall Dimensions:
  - without meter: 12" (311mm) wide x 9" (23cm) high x 9" (229mm) deep
  - with meter: 14" (356mm) wide x 14" (265mm) high x 9" (229mm) deep
- Explosion proof, permanent magnet motor
  - 1/4 HP, 115 VAC, 2600 RPM, 1.5 amps
- 30 minute duty cycle, not for continuous operation
- Thermal overload protection
- Ball bearing construction; no lubrication required
- Integral inlet screen

### FLUID COMPATIBILITY

The FR600C Series pumps are compatible with the following fluids:

- Diesel, Gasoline, Kerosene, and Mineral Spirits

Do **NOT** use with other fluids without consulting manufacturer.

### OPTIONS

- Series 807C flow meters in US gallons or liters
- Automatic nozzle
- Filter Kits

*NOTE:* Using an automatic nozzle and/or filter will reduce flow rate.

### INSTALLATION INSTRUCTIONS

1. Tightly screw suction pipe (5200F1839) into inlet flange (1200F6465) of pumping unit.
2. Extend suction pipe (5200F1839) into truck tank or barrel to within 3" of tank bottom. **Do not rest suction pipe on bottom of tank.**
3. Screw inlet flange (1200F6465) of pump into 2" tank or barrel opening. Inlet flange must be completely and securely threaded into an undamaged tank or barrel bung.
4. Systems should be designed to require a minimum amount of suction lift. Maximum "equivalent feet of lift" is 7' (2.1m) for gas and 8' (2.4m) for diesel fuel. ("Equivalent feet of lift" is the vertical distance from the surface of the fluid in the tank to the center of rotor cavity, PLUS the friction losses through the vertical and horizontal runs of pipe, all elbows and other fittings.)
5. Tank or barrel must be properly vented. Use a gasoline and oil proof pipe compound on all joints. A water separator should be used for pumping diesel fuel.
6. **Do NOT use check valves or foot valves UNLESS they have proper pressure relief valve built into them.**
7. Power to the unit should be supplied from a dedicated 15 amp circuit breaker. No other equipment should be powered from this breaker. If two pumps are supplied from one breaker, that breaker must be capable of handling the load of both motors.

### TROUBLESHOOTING

**IF PUMP FAILS TO PRIME:** Check suction line for leaks or obstructions. Check bypass valve for dirt. The poppet should slide freely.

**PUMP IS BOUND:** If the motor hums but will not start, the probable cause is a stuck rotor. Remove rotor cover (item 12) 1200F6459, check rotor and vanes for dirt.

**LOW PUMPING CAPACITY:** Strainer screen clogged, bypass valve not seating properly, obstruction in suction lines. Make sure all 5 vanes slide easily in their slots.

## SERIES FR600C PUMP PARTS LIST

ITM. NO.	PART NO.	DESCRIPTION	QTY.
1	1200F6465	Inlet Flange	1
2	100F0760	Screen	1
3	100F0790	Inlet Gasket	1
4	1200F2756	Bypass Valve	1
5	1200F6455	Bypass Gasket (-121)	1
6	1200F2770	Bypass Spring	1
7	1200F6464	Bypass Cap	1
8	1200F6721	1/4-20 x 3/4 HHCS	4
9	4200F7365	Vane, Carbon	5
10	4200G8381	Rotor	1
11	1200F6440	Rotor Key	1
12	1200F6459	Rotor Cover	1
13	1200F6505	Rotor Cover Gasket (-138)	1
14	1200KTF6446	Seal Assembly	1

ITM. NO.	PART NO.	DESCRIPTION	QTY.
15	702F3400	3/4" Steel El	1
16	600F2220	5/16-18 x 1/2 HHCS	2
17	700F6688	Nozzle Cover	1
18	6U075	3/4" Manual Nozzle	1
19	700F3144	3/4" Automatic Nozzle	1
20	700F3135	12' UL Listed Hose	1
21	5200F1839	Suction Pipe Steel	1
22		807C Meter	1
23	800F3972	3/4 x 2 1/2 Nipple	1
24	1200F6470	Fitting Meter	1
25	800F2300	Screw 5/16-18x1 3/4 HHCS	2
26	700F2800	O-ring Custom Buna-N	1
27	5200F1470	1/4-20 x 1/2 HHCS	4

\*\*For more information go to [www.fillrite.com](http://www.fillrite.com)

### FR600C REPAIR KIT 4200KTF8739

Includes Items 2, 3, 4, 5, 6, 9, 10, 11, 12, 13, 14

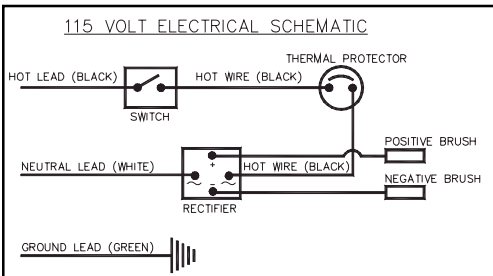

Date of Manufacture can be found on the motor nameplate.

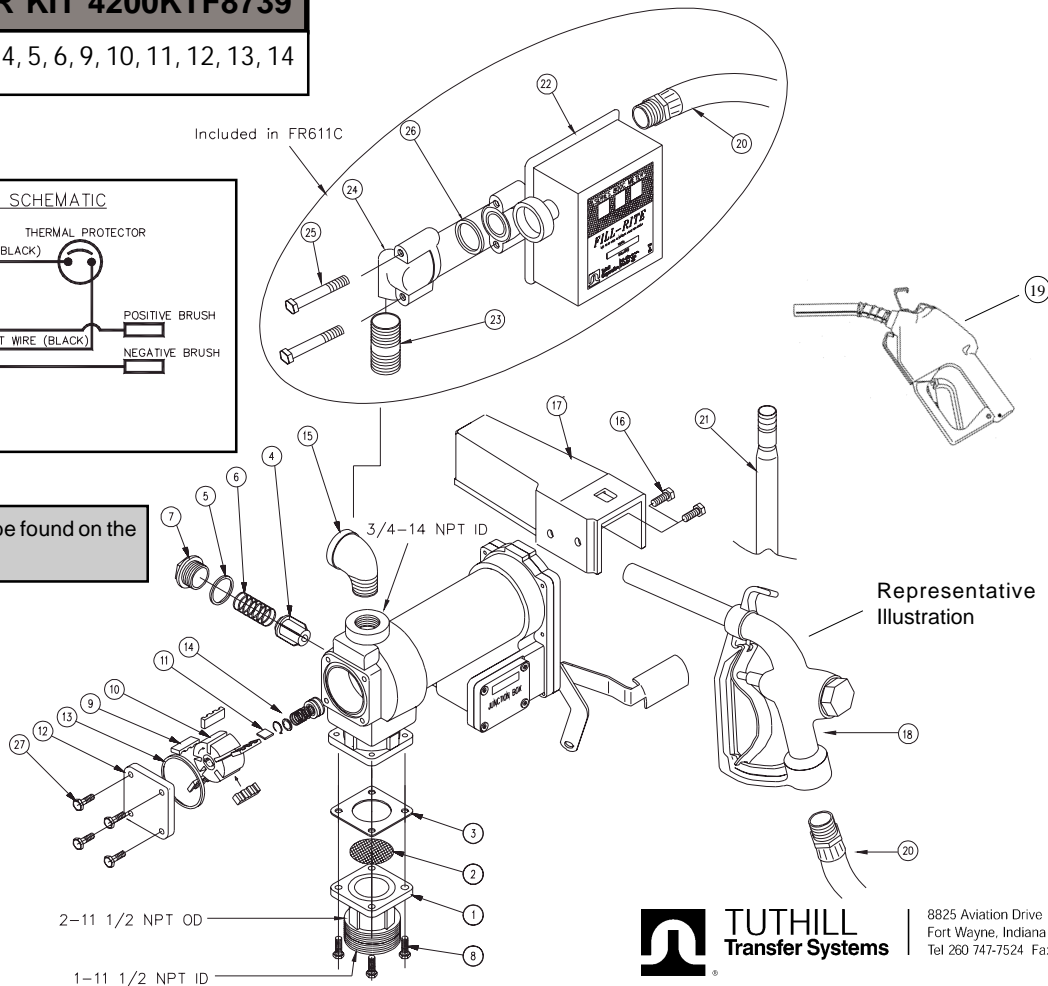

**TUTHILL**  
Transfer Systems

8825 Aviation Drive  
Fort Wayne, Indiana USA 46809  
Tel 260 747-7524 Fax 260 747-3159

[www.tuthill.com](http://www.tuthill.com)

## PRODUCT WARRANTY

Tuthill Transfer Systems ("Manufacturer") warrants to each consumer buyer of its Fill-Rite products (the "Buyer"), from the date of invoice or sales receipt, that goods of its manufacture ("Goods") will be free from defects of material and workmanship. Duration of this warranty is as follows:

- Heavy Duty Products - Two years
- Standard Duty Products - One year
- Economy Duty Products - One year
- Cabinet pumps, Parts, and Accessories - One year

Manufacturer's sole obligation under the foregoing warranties will be limited to either, at Manufacturers' option, replacing or repairing defective Goods (subject to limitations hereinafter provided) or refunding the purchase price for such Goods theretofore paid by the Buyer, and Buyer's exclusive remedy for breach of any such warranties will be enforcement of such obligations of Manufacturer. If Manufacturer so requests the return of the Goods, the

Goods will be redelivered to Manufacturer in accordance with Manufacturer's instructions F.O.B. Factory. The remedies contained herein shall constitute the sole recourse of the Buyer against Manufacturer for breach of warranty. IN NO EVENT SHALL MANUFACTURER'S LIABILITY ON ANY CLAIM FOR DAMAGES ARISING OUT OF THE MANUFACTURE SALE, DELIVERY OR USE OF THE GOODS EXCEED THE PURCHASE PRICE OF THE GOODS. The foregoing warranties will not extend to Goods subjected to misuse, neglect, accident or improper installation or maintenance, or which have been altered or repaired by anyone other than Manufacturer or its authorized representative. THE FOREGOING WARRANTIES ARE EXCLUSIVE AND IN LIEU OF ALL OTHER WARRANTIES OF MERCHANTABILITY, FITNESS FOR PURPOSE OF ANY OTHER TYPE, WHETHER EXPRESS OR IMPLIED. No person may vary the foregoing warranties and remedies except in writing signed by a duly authorized officer of Manufacturer. Warranties or remedies that differ from the foregoing shall not otherwise be binding on Manufacturer. The Buyer's acceptance of delivery of the Goods constitutes acceptance of the foregoing warranties and remedies, and all conditions and limitations thereof.

# FILL-RITE

**Heavy Duty**  
Two Year Warranty

## FR600C 115 VOLT AC FUEL TRANSFER PUMP Manual de operación y seguridad Models FR610C, FR611C

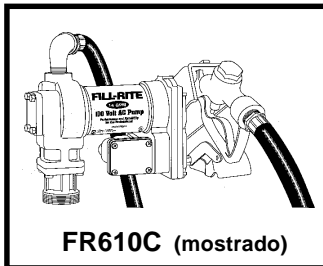

FR610C (mostrado)

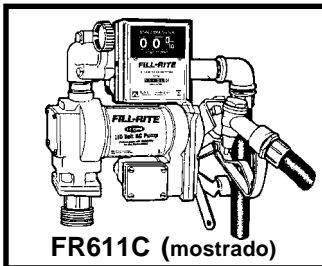

FR611C (mostrado)



### INSTRUCCIONES DE SEGURIDAD

Para asegurar un funcionamiento seguro y eficiente, es esencial leer y seguir cada una de esas advertencias y precauciones:

1. NO fume cerca de la bomba ni use la bomba cerca de una llama. Podría ocurrir un incendio.
2. Desconecte la corriente antes atender la bomba.
3. Lleve los motores que necesiten atención a un taller de reparaciones autorizado o devuélvalo a la fábrica para mantener la integridad "a prueba de explosiones".
4. Se deberá usar un filtro en la salida de la bomba para asegurarse de que no se transfieren materiales extraños al tanque de combustible.
5. El motor de la bomba está equipado con una protección contra la sobrecarga térmica. Si se sobrecalienta, se apagará sola sin ningún daño a los bobinados. Asegúrese de cortar la corriente a la bomba si esto ocurriera. A medida que el motor se enfría, arrancará sin advertencia alguna si la corriente está conectada.
6. El tanque o el barril deberá estar anclado con el fin de evitar que se ladee, tanto lleno como desocupado.



### ADVERTENCIA



Las conexiones eléctricas deberán ser realizadas por un electricista con licencia de acuerdo con los códigos eléctricos aprobados. La bomba deberá tener una descarga a tierra apropiada y un conducto rígido deberá usarse cuando se instalan los cables eléctricos. El uso o instalación inadecuado de este producto puede causar lesiones serias o fatales.



### ADVERTENCIA

Este producto no debe usarse para transferir líquidos a aeronaves. Este producto no es apto para ser usados con líquidos para consumo humano o líquidos que contengan agua.

### SEGURIDAD APROBACIÓN



### DESCRIPCIÓN GENERAL

Las bombas Fill-Rite de Serie FR610C y FR611C son bombas de tipo paleta rotativa, de acoplamiento directo y desplazamiento positivo. Dependiendo de la instalación y la viscosidad del producto, estas bombas pueden bombear hasta 15 GPM (57 LPM) de líquido por minuto. Su diseño robusto pero liviano permite una vida larga y confiable.

### INFORMACIÓN TÉCNICA

- Entrada: NPT macho de 2 pulg. en el adaptador del tapón, NPT hembra de 1 pulgada en el puerto de aspiración
- Salida: NPT hembra de 3/4 de pulgada
- Válvula de desvío y válvula de expansión térmica; no se necesita ninguna válvula de retención o de pedal adicional. **PRECAUCIÓN: NO instale válvulas de retención o de pedal durante la instalación. Podrían ocurrir fisuras en la plomería armazón.**
- Entregada con una boquilla manual y manguera de 3,65 m aprobada por UL
- Seguridad: La bomba está equipada para aceptar cerrojos.
- Dimensiones generales:
  - sin medidor: 311mm de ancho x 229mm de alto x 229mm de profundidad
  - con medidor: 356mm de ancho x 356mm de alto x 229mm de profundidad
- Motor con magneto permanente, a prueba de explosión
  - 1/4 HP, 115 VAC, 2600 RPM, 20 amperios
- Ciclo de trabajo de 30 minutos, no para operación continua.
- Protección contra sobrecarga térmica
- Construcción con cojinetes de bola; no se requiere lubricación
- Rejilla de entrada integral

### COMPATIBILIDAD DE LÍQUIDOS

Las bombas serie FR600C son compatibles con los siguientes líquidos:

- Diesel, gasolina, queroseno, y alcoholes minerales.

No el uso con otros líquidos sin el fabricante consultador.

### OPCIONES

- Medidores de flujo en galones EE.UU. o litros
- Boquillas automáticas
- Filtro Kits

NOTA: El uso de una boquilla automática y/o filtro reducirá la tasa de flujo.

### INSTALACIÓN

1. Ajuste apretadamente la tubería de aspiración en la brida de entrada (1200F6465) de la unidad de bombeo.
2. Extienda la tubería de aspiración hacia el tanque del camión o barril hasta alcanzar a 8cm del fondo del tanque. No apoye la tubería de aspiración en el fondo del tanque.
3. Enrosque la brida de entrada de la bomba en la abertura del tanque o barril. La brida de entrada debe estar completamente y totalmente asegurada en un adaptador del tapón del tanque o barril sin daño.
4. El sistema deberá ser diseñado para requerir una cantidad mínima de levantamiento por aspiración. El equivalente máximo de levante en pies es de 7' (2,1 m) para gasolina y 8' (2,4 m) para combustible diesel. ("El equivalente de levantamiento en pies es equivalente a la distancia vertical desde la superficie del fluido en el tanque hasta la entrada de las bombas, MÁS las pérdidas por fricción a través de los tubos verticales y horizontales, todos los codos y otros acoples).
5. El tanque o barril deberá ser ventilado apropiadamente. Use un compuesto para tuberías resistente a gasolina y aceite en todos los acoples roscados. Un separador de agua deberá ser usado para bombear combustible diesel.
6. **NO use válvulas de retención adicionales o válvulas de pedalmenos que tengan válvulas de presión adecuadas incorporadas.**
7. La energía de la unidad deberá ser suministrada a través de un disyuntor de 15 amperios dedicado. Ningún otro equipo deberá ser energizado a través de este disyuntor. Si dos bombas son alimentadas a través del mismo disyuntor, tal disyuntor deberá ser capaz de manejar la carga de los dos motores.

## LISTA DE PIEZAS BOMBA DE SERIE FR600C

ITM. NO.	PIEZA NO.	DESCRIPCIÓN	QTY.
1	1200F6465	Brida de entrada	1
2	100F0760	Rejilla	1
3	100F0790	Junta de entrada	1
4	1200F2756	Válvula de desvío	1
5	1200F6455	Junta de desvío (-121)	1
6	1200F2770	Resorte de desvío	1
7	1200F6464	Tapa de desvío	1
8	1200F6721	HHCS 1/4-20 x 3/4	4
9	4200F7365	Paleta, carbono	5
10	4200G8381	Rotor	1
11	1200F6440	Cuña del rotor	1
12	1200F6459	Tapa del rotor	1
13	1200F6505	Junta de la tapa del rotor (-138)	1
14	1200KTF6446	Juego de sellos	1

ITM. NO.	PIEZA NO.	DESCRIPCIÓN	QTY.
15	702F3400	Codo urbano de 3/4	1
16	600F2220	HHCS 5/16-18 x 3/4	2
17	700F6688	Tapa de la boquilla	1
18	6U075	Boquilla manual 3/4"	1
19	700F3144	Boquilla automática de 3/4	1
20	700F3135	Manguera listada por UL de 12 pies	1
21	5200F1839	Tubo de aspiración, acero	1
22		Medidor 807C	1
23	800F3972	Niple de 3/4 x 2 1/2"	1
24	1200F6470	Acople del medidor	1
25	800F2300	HHCS 5/16-18x1 3/4	2
26	700F2800	Junta tórica	1
27	5200F1470	HHCS 1/4-20 x 1/2	4

**\*\*Para más información va al [www.fillrite.com](http://www.fillrite.com)**

### GUÍA DE DESPERFECTOS

#### CAUSA POSIBLE

#### SOLUCIÓN

##### No se puede cebar labomba

1. Problema en la línea de aspiración  
Verifique si hay pérdidas en la línea de aspiración
2. Válvula de desvío abierta  
Saque e inspeccione la válvula

##### La bomba suena pero no funciona

1. Suciedad en la cavidad de la bomba  
Limpie la cavidad de la bomba

##### Baja capacidad

1. Excesivo tierra en la rejilla  
Saque y limpie la rejilla
2. Problema en la línea de aspiración  
Inspeccione la línea de aspiración para determinar si hay pérdidas o restricciones.
3. Se pega la válvula de desvío  
Saque e inspeccione la válvula

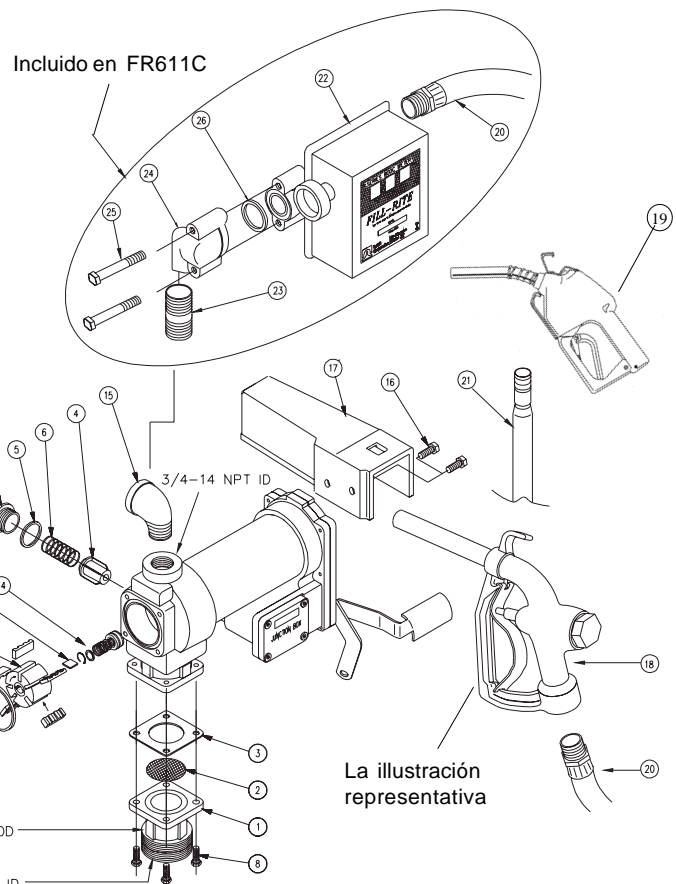

La ilustración representativa

### FR600C KIT DE REPARACIÓN 4200KTF8739

Incluidos ítems 2, 3, 4, 5, 6, 9, 10, 11, 12, 13, 14

La fecha de Fabrica puede ser encontrado en el nameplate motor.

#### DIAGRAMA ELÉCTRICO DE 115 VOLTIOS

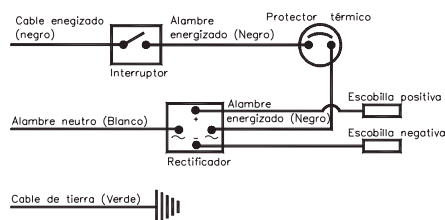

8825 Aviation Drive  
Fort Wayne, Indiana USA 46809  
Tel 260 747-7524 Fax 260 747-3159

[www.tuthill.com](http://www.tuthill.com)

## GARANTIE

Tuthill Transfer Systems ("Fabricant") garantit à l'acheteur de ses produits Fill-Rite ("Acheteur") à compter de la date de facturation ou du reçu de vente que les produits fabriqués ("Produits") sont exempts de défauts de matériaux ou de main-d'oeuvre. La durée de la garantie est la suivante:

- Produits à usage dur - 2 ans
- Produits à usage normal - 1 an
- Produits Duty Economie - 1 an
- Pompes, pièces et accessoires - 1 an

La seule obligation incombant au Fabricant selon cette Garantie sera, à son seul choix, d'échanger ou de réparer les Matériels (sujet aux limitations exposées ici), ou bien de rembourser le prix d'achat payé par l'Acquéreur. Le seul recours de l'Acquéreur aux termes de cette Garantie sera la mise en vigueur de ces obligations incombant au Fabricant. Si celui-ci

exige le retour des matériels, ceux-ci seront renvoyés au Fabricant selon ses instructions F.O.B. usine. LE FABRICANT NE SERA EN AUCUN CAS TENU RESPONSABLE DE DOMMAGES INDIRECTS OU SECONDAIRES ET SA SEULE RESPONSABILITE SUITE A LA FABRICATION, LA VENTE, LA LIVRAISON OU L'UTILISATION DES MATERIELS SERA LIMITEE AU PRIX D'ACHAT DE CES MATERIELS. Cette garantie ne s'appliquera pas à des matériels objets d'abus, de négligence, d'accident, d'installation ou d'entretien non conformes, ou à des matériels qui auront été modifiés ou réparés par des personnes autres que celles autorisées par le Fabricant ou ses représentants autorisés. LES GARANTIES CI-DESSUS SONT EXCLUSIVES ET REMPLACENT TOUTES AUTRES GARANTIES DE COMMERCIALISATION, D'APTITUDE A L'USAGE OU TOUT AUTRE TYPE DE GARANTIE IMPLICITE OU EXPLICITE. Nul ne pourra modifier les termes de garantie et de recours ci-dessus excepté par un document écrit signé par le Fabricant. Des garanties ou recours différents de ceux ci-dessus ne seront pas imposables au Fabricant. L'Acquéreur, prenant livraison des Matériels, accepte implicitement les termes de cette garantie et des recours ainsi que toutes les conditions et limitations y afférents.

# FILL-RITE®

**Heavy Duty**  
Two Year Warranty

## FR600C 115 VOLT AC FUEL TRANSFER PUMP

Manual d'utilisation et de sécurité  
Models FR610C, FR611C

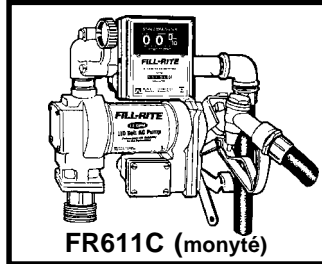
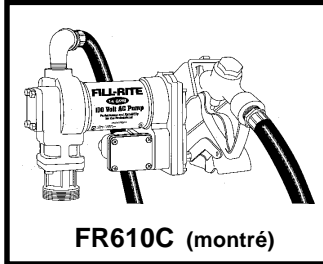

### INSTRUCTIONS DE SECURITE

Pour s'assurer une opération efficace et sûre, il est essentiel de lire et de suivre tous les instructions et toutes les précautions ci-dessous.

1. Ne PAS fumer près d'une pompe ou utiliser une pompe près d'une flamme. un feu peut en résulter.
2. Débrancher le pouvoir pour pomper avant d'entretenir la pompe.
3. Pour toutes réparations adressez-vous à un réparateur agréé ou retournez le produit au fabricant pour maintenir la qualité anti-déflagrante.
4. Un filtre doit être utilisé à la sortie de la pompe pour éviter la rentrée de corps étrangers dans le réservoir de combustible.
5. Le moteur de la pompe est équipé d'une protection contre le surchauffage. En cas de surchauffage, le moteur s'éteint automatiquement sans endommager le bobinage. Prenez le soin de débrancher la pompe sinon le moteur va redémarrer une fois refroidi.
6. Le réservoir ou baril doit être ancré pour éviter le renversement aussi bien dans l'état plein ou vide.



### ADVERTENCIA



Le branchement électrique doit être fait par un professionnel selon les normes électriques approuvées. La pompe doit être pourvue d'une mise à terre et un conduit rigide doit être utilisé lors du branchement électrique. Une utilisation ou une installation incorrecte peut causer de sérieux accidents et même la mort.



### ADVERTENCIA

Ce produit ne doit pas être utilisé pour transférer des fluides dans des avions. Ce produit n'est pas adapté pour l'utilisation avec des fluides alimentaires ou des fluides contenant de l'eau.

### SECURITE APPROBATION



### DESCRIPCION GENERAL

Las bombas listadas Fill-Rite Serie FR600C son bombas tipo paleta rotativa, de impulsor directo y desplazamiento positivo. Dependiendo de la instalación y viscosidad del producto, estas bombas pueden bombear hasta 15 galones (57 litros) de líquido por minuto. Su diseño robusto pero liviano permite una larga vida de confiabilidad.

### INFORMATION TECHNIQUE

- Entrée: fileté NPT 2" sur adaptateur mâle, NPT 1" femelle d'aspiration
- Sortie: 3/4" NPT femelle
- Soupape de retenue, bypass et soupape d'expansion thermique sont incorporés; pas besoin de soupape de pied ou soupape de retenue. **ATTENTION:** Ne pas installer de soupape de pied ou soupape de retenue additionnelles pendant l'installation sans soupape de surpression le corps ou les conduites peuvent craquer.
- Fournies avec un flexible de 3,7 m et un pistolet manuel
- Sécurité: pompe équipée d'un cadenas
- Dimensions hors-tout:
  - sans compteur: 311mm largeur x 229mm hauteur x 229mm profondeur
  - avec compteur: 356mm largeur x 356mm hauteur x 229mm profondeur
- Anti-déflagrant, moteur à électro-aimant permanent
  - 1/4 cv, 115 V ca, 2600 T/M, 1,5 A
- Cycle de marche de 30minutes, opération non continue
- Protection contre la surchauffe
- Construction à roulements à billes; pas besoin de lubrification
- Filtre d'entrée intégral

### COMPATIBILITÉ DES FLUIDES

Les pompes de Séries FR600C sont compatibles avec les fluides suivants:

- Mazout, Essence, Kérosène, et Combustibles minéraux.

Ne pas utiliser avec les autres liquides sans consulte le fabricant.

### OPCIONES

- Débimètres avec gallons US ou litres
- Pistolets automatique
- Kits de filtres

NOTE: L'utilisation d'un pistolet automatique réduira le débit.

### INSTALLIATION

1. Visser à fond le tuyau d'aspiration dans la bride (1200F6465) d'entrée de l'unité de pompage.
2. Allonger le tuyau d'aspiration dans la citerne du camion ou dans le baril jusqu'à 8 cm du fond. Ne pas laisser le tuyau d'aspiration atteindre le fond.
3. Visser la bride d'entrée de la pompe au réservoir ou au baril. La bride d'entrée doit être complètement et fermement vissée à un réservoir non endommagé.
4. Les systèmes doivent être conçus pour nécessiter une hauteur d'aspiration minimum. Hauteur d'aspiration équivalente maximum de 2,1 m (7 pi) pour les gaz et 2,4 m (8 pi) pour le carburant diesel (La hauteur d'aspiration équivalente est la distance verticale de la surface du fluide dans le réservoir à l'entrée de la pompe, PLUS les pertes de charge dans les tuyaux verticaux et horizontaux, les coudes et les autres raccords).
5. Le réservoir ou la cuve doivent être correctement mis à l'évent. Utilisez du mastic pour joint de tubes résistant à l'essence et à l'huile sur tous les joints. Il faut utiliser un séparateur d'eau pour pomper le carburant diesel.
6. **Ne pas utiliser de soupapes de retenue ou desoupapes de pie additionnelles a moins qu'elles n'aint des soupapes de pression incorporees.**
7. L'appareil doit être alimenté par un disjoncteur 15 A dédié Ce disjoncteur ne doit alimenter aucun autre équipement. Si deux pompes sont alimentés par un disjoncteur, ce disjoncteur doit pouvoir tenir la charge des deux moteurs.

## LES PARTIES DE POMPE DE FEUILLETION DE SERIE FR600C

ITM. NO.	PART NO.	DESCRIPCIÓN	QTY.
1	1200F6465	Bride d'entrée	1
2	100F0760	Grille	1
3	100F0790	Joint d'entrée	1
4	1200F2756	By-pass	1
5	1200F6455	Joint de by-pass (-121)	1
6	1200F2770	Ressort de by-pass	1
7	1200F6464	Couvercle de by-pass	1
8	1200F6721	1/4-20 x 3/4 HHCS	4
9	4200F7365	Ailette, Carbone	5
10	4200G8381	Rotor	1
11	1200F6440	Clé du rotor	1
12	1200F6459	Couvercle du rotor	1
13	1200F6505	Joint du couvercle du rotor (-138)	1
14	1200KTF6446	Assemblage de joint d'étanchéité	1

ITM. NO.	PART NO.	DESCRIPCIÓN	QTY.
15	702F3400	Coude de 3/4"	1
16	600F2220	5/16-18 x 3/4 HHCS	2
17	700F6688	Support de pistolet	1
18	6U075	Buse manuelle 3/4 po	1
19	700F3144	Buse automatique 3/4 po	1
20	700F3135	Tuyau agréé par UL de 12'	1
21	5200F1839	Tube d'aspiration, Acier	1
22		Compteur 807C	1
23	800F3972	Raccord de 3/4 x 2 1/2"	1
24	1200F6470	Raccord de débitmètre	1
25	800F2300	5/16-18x1 3/4 HHCS	2
26	700F2800	Joint torique	1
27	5200F1470	1/4-20 x 1/2 HHCS	4

**\*\*Pour plus amples renseignements aller à [www.fillrite.com](http://www.fillrite.com)**

### GUIDE DE SOLUTIONS AUX TROUBLES EVENTUELS

CAUSE POSSIBLE	SOLUTION
<b>Pompe ne s'amorce pas</b>	
1. Problème dans la ligne d'aspiration	Vérifier s'il n'y a ligne d'aspiration
2. By-pass ouvert	Enlever et inspecter la soupape
<b>La pompe ronfle mais ne fonctionne pas</b>	
1. Saleté dans la cavité de pompe	Nettoyer la cavité de la pompe
<b>Faible capacité</b>	
1. Excès de saleté dans la crépine	Enlever et nettoyer la crépine
2. Problème dans la ligne d'aspiration	Vérifier la ligne d'aspiration pour pertes ou étranglements, elle peut être petite, trop longue non hermétique
3. By-pass collé	Enlever et inspecter la soupape

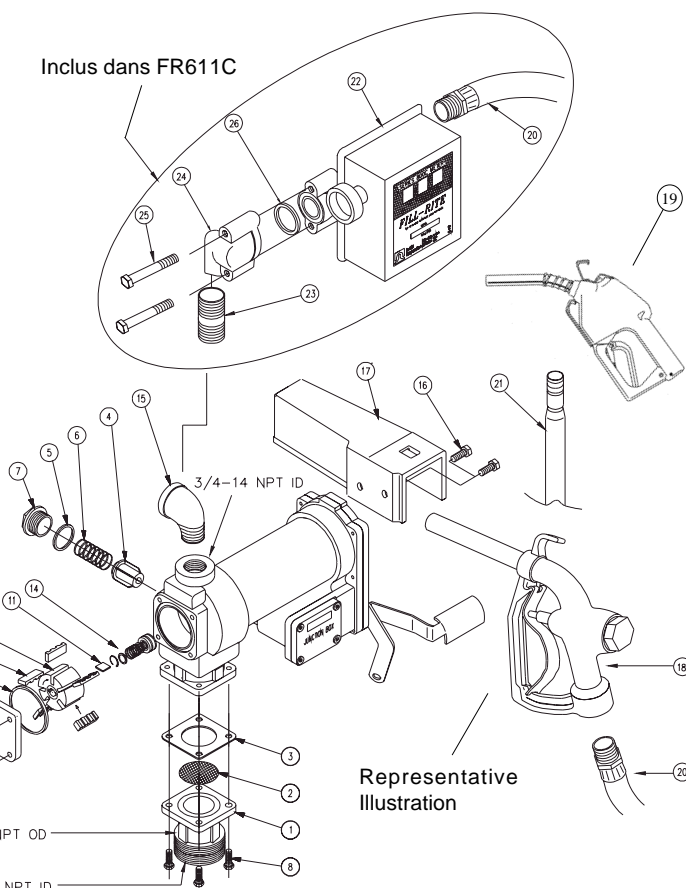

### FR600C NÉCESSAIRE DE RÉPARATION 4200KTF8739

Comporte les articles 2, 3, 4, 5, 6, 9, 10, 11, 12, 13, 14

La date de Fabrication peut être lue sur la nameplate de moteur.

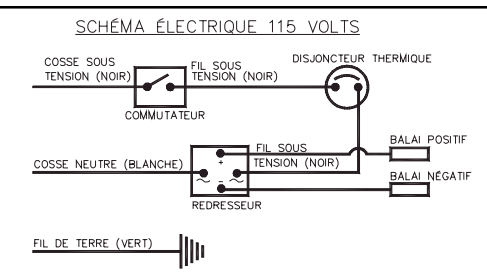

8825 Aviation Drive  
Fort Wayne, Indiana USA 46809  
Tel 260 747-7524 Fax 260 747-3159

[www.tuthill.com](http://www.tuthill.com)

## GARANTÍA

Tuthill Transfer Systems ("Fabricante") garantiza a cada comprador consumidor de sus productos Fill-Rite (el "Comprador"), a contar de la facturación o boleto de venta, que la mercancía de su fabricación ("Mercancía") estará libre de defectos en el material y fabricación. La duración de esta garantía es la siguiente:

- Productos para trabajos pesados - Dos años
- Productos para trabajos estándar - Un año
- Productos duty económicos - Un año
- Bombas de armario, piezas y accesorios - Un año

La única responsabilidad del fabricante bajo la garantía anterior estará limitada a, a opción del fabricante, el reemplazo o reparación de las mercancías defectuosas (sujeta a las limitaciones indicadas en la presente) o el reembolso del precio de compra de dichos Productos pagados por el Comprador y el recurso exclusivo del Comprador por el incumplimiento de dichas garantías será el cumplimiento de dichas obligaciones del Fabricante. Si el Fabricante requiere la devolución de los Productos, los Productos serán entregados al Fabricante de acuerdo con las

instrucciones del Fabricante F.O.B. Fábrica. EN NINGÚN CASO SERÁ EL FABRICANTE RESPONSABLE POR DAÑOS CONSECUENTES, NI SERÁ EL FABRICANTE RESPONSABLE POR RECLAMACIONES DE DAÑOS QUE SURJAN DE LA FABRICACIÓN, VENTA, ENTREGA O USO DE LOS PRODUCTOS QUE EXCEDAN EL PRECIO DE COMPRA DE LOS PRODUCTOS. Las garantías anteriores no se extenderán a Productos sujetos a mal trato, negligencia, accidente o instalación o mantenimiento inadecuados, o los cuales han sido alterados o reparados por alguna otra persona que no sea el Fabricante o su representante autorizado. LAS GARANTÍAS ANTERIORES SON EXCLUSIVAS Y EN LUGAR DE TODAS LAS OTRAS GARANTÍAS DE COMERCIABILIDAD, APTITUD PARA EL PROPÓSITO Y DE CUALQUIER OTRO TIPO, EXPRESA O IMPLÍCITA. Ninguna persona podrá cambiar las garantías anteriores y las soluciones excepto por escrito y firmado por un funcionario debidamente autorizado del Fabricante. Las garantías o soluciones que son diferentes de lo anterior no serán obligatorias para el Fabricante. La aceptación de la entrega de los productos por parte del Comprador constituye la aceptación de las garantías y soluciones anteriores, y todas las condiciones y limitaciones incluidas.

# FILL-RITE

**Heavy Duty**  
Two Year Warranty

## FR600C 115 VOLT AC FUEL TRANSFER PUMP

Gebrauchsanweisung und Sicherheitsvorschriften  
Models FR610C, FR611C

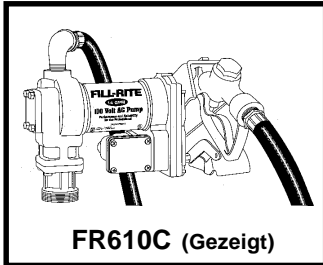

FR610C (Gezeigt)

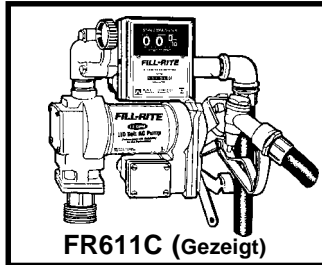

FR611C (Gezeigt)



### SICHERHEITSVORSCHRIFTEN

Für sicheren und leistungsstarken Betrieb die folgenden Warnungen und Vorsichtsmaßnahmen unbedingt beachten.

1. Bei Betrieb der Pumpe NICHT rauchen oder Pumpe in der Nähe von offenem Feuer betreiben. Brandgefahr!
2. Vor Wartung der Pumpe Strom abschalten.
3. Reparaturbedürftige Motoren zu einer autorisierten Reparaturwerkstatt bringen oder an die Fabrik zurücksenden, um Explosionsschutz nicht zu verletzen.
4. Pumpenauslaß mit einem Filter versehen, um das Eindringen von Fremdstoffen in den Brennstofftank zu verhindern.
5. Der Motor ist mit einem thermischen Überlastschutz ausgerüstet. Wenn Überhitzung eintritt, schaltet er sich ohne Beschädigung der Windungen selbst aus. In dieser Situation muß die Stromzufuhr der Pumpe abgeschaltet werden. Bleibt der Strom eingeschaltet, startet der Motor ohne Warnung, wenn er sich genügend abgekühlt hat.
6. Tank oder Tonne müssen im vollen und leeren Zustand verankert sein, um Umkippen zu verhindern.



Die elektrische Beschaltung sollte von einem lizenzierten Elektriker der entsprechenden elektrischen Vorschriften gemäß vorgenommen werden. Die Pumpe muß vorschriftsmäßig geerdet werden und für die Installation der elektrischen Leitungen sollte ein steifes Kabelrohr benutzt werden. Unsachgemäßer Gebrauch oder unvorschriftsmäßige

Installation dieses Produktes kann zu lebensgefährlichen Verletzungen führen.



### WARNUNG

Dieses Produkt nicht zur Überführung von Kraftstoff in Flugzeuge benutzen. Dieses Produkt ist nicht zum Gebrauch mit Flüssigkeiten für menschlichen Verzehr oder Flüssigkeiten, die Wasser enthalten, geeignet.

### SICHERHEITSGENEHMIGUNG



### ALLGEMEINES

Fill-Rite-Pumpen der Serie FR600C sind Verdrängerpumpen mit Direktantrieb und Rotationsschiebern. Je nach Installation und Materialviskosität können diese Pumpen bis zu 57 Liter Flüssigkeit pro Minute fördern. Ihre robuste und gleichzeitig leichte Ausführung stellt hohe Zuverlässigkeit bei langer Lebensdauer zur Verfügung.

### TECHNISCHE ANGABEN

- Einlaß: 2-Zoll NPT-Stecker am Spundlochadapter, 1-Zoll NPT-Buchse am Ansauganschluß
- Auslaß: 3/4-Zoll NPT-Buchse
- Eingebautes Rückschlag-, Sicherheits- und Wärmedehnungsventil; keine zusätzlichen Boden- oder Rückschlagventile werden benötigt. **VORSICHT:** Keine zusätzlichen boden- oder rückschlagventile bei installation ohne sicherheitsventil montieren. Kann risse im gehäuse oder in den rohrleitungen verursachen.
- Ausgestattet mit 3,7m langem UL- eingetragenen Schlauch und handbetriebener Zapfpistole
- Sicherheit: Pumpe kann mit Vorhängeschloß gesichert werden
- Gesamtmaße:
  - ohne Anzeigegerät: 311mm breit x 229mm hoch x 229mm tief
  - mit Anzeigegerät: 356mm breit x 356mm hoch x 229mm tief
- Explosionsgeschützter Motor mit Dauermagnet
  - 0,25 PS, 115V Wechselstrom, 2600 U/min, 1,5 A
- Arbeitszyklus: 30 Minuten; nicht für andauernden Gebrauch
- Thermischer Überlastschutz
- Kugellager; schmierungsfrei
- Eingebautes Einlaßsieb

### Kompatibilität mit Flüssigkeiten

Die Pumpen der Serie FR600C sind mit folgenden Flüssigkeiten kompatibel:

- Dieselmotoren, Benzin, Kerosin, und Leichtbenzine

Benutzen Sie mit anderen Flüssigkeiten nicht, ohne Hersteller zu konsultieren.

### OPTIONEN

- Durchflussmesser für Liter oder U.S.-Gallonen
- Automatische Zapfpistolen
- Filtersatz

**HINWEIS:** Bei Gebrauch automatischer Zapfpistolen wird die Flußrate reduziert.

### INSTALLATION

1. Ansaugrohr fest in den Einlaßflansch (1200F6465) der Pumpe einschrauben.
2. Ansaugrohr bis auf 8cm über dem Boden des Tanks in den Tank oder die Tonne einführen. Ansaugrohr nicht auf dem Boden des Tanks aufliegen lassen.
3. Einlaßflansch der Pumpe in die Öffnung des Tanks oder der Tonne einschrauben. Einlaßflansch muß vollständig und gesichert in ein unbeschädigtes Tank- oder Tonnenspundloch eingeführt werden.
4. Systeme sollten so ausgelegt werden, daß sie niedrigste Ansaughöhe erfordern. Maximaler „äquivalenter Hub“ ist 2,1 m für Benzin und 2,4 m für Dieselmotoren. („Äquivalenter Hub“ ist der senkrechte Abstand der Flüssigkeitsoberfläche im Tank zum Einlaß der Pumpe, PLUS den Reibungsverlusten durch die senkrechten und waagerechten Röhrengänge, alle Krümmer und andere Rohrverbindungen.)
5. Tank oder Tonne müssen vorschriftsmäßig belüftet sein. Benzin- und ölundurchlässige Röhrenverbundmasse an allen Verbindungsstellen benutzen. Beim Pumpen von Dieselmotoren einen Wasserabscheider verwenden.
6. **Zusätzliche rückschlag - oder bodenventile nur dann verwenden, wenn die entsprechenden überdruck ventile in diese eingebaut sind.**
7. Stromversorgung zur Pumpe sollte durch einen dedizierten 15 Ampere-Unterbrecherkontakt hergestellt werden. Keine anderen Geräte durch diesen Kontakt versorgen. Bei der Versorgung von zwei Pumpen durch einen Unterbrecherkontakt muss der Kontakt in der Lage sein, die Last beider Motoren aushalten zu können.

## FR600C SERIE PUMPE ERSATZTELLISTE

ITM. NO.	PART NO.	BESCREIBUNG	QTY.
1	1200F6465	Einlaßflansch	1
2	100F0760	Sieb	1
3	100F0790	Einlaßdichtung	1
4	1200F2756	Sicherheitsventil	1
5	1200F6455	Sicherheitsventildichtung (-121)	1
6	1200F2770	Sicherheitsventilfeder	1
7	1200F6464	Sicherheitsventilkappe	1
8	1200F6721	1/4-20 x 3/4 HHCS	4
9	4200F7365	Schieber, Kohlenstoff	5
10	4200G8381	Rotor	1
11	1200F6440	Rotorschlüssel	1
12	1200F6459	Rotorabdeckplatte	1
13	1200F6505	Rotorabdeckplattendichtung (-138)	1
14	1200KTF6446	Dichtung	1

ITM. NO.	PART NO.	BESCREIBUNG	QTY.
15	702F3400	3/4" Krümmer EI	1
16	600F2220	5/16-18 x 3/4 HHCS	2
17	700F6688	Düsenabdeckung	1
18	6U075	3/4" bleifreie Zapfpistole	1
19	700F3144	Automatikdüse, 3/4-Zoll	1
20	700F3135	12' UL-eingetragener Schlauch	1
21	5200F1839	Ansaugrohr, Stahl	1
22		Anzeigegerät 807C	1
23	800F3972	3/4 x 2 1/2" Nippel	1
24	1200F6470	Anschlußstutzen für Messanzeige	1
25	800F2300	5/16-18x1 3/4 HHCS	2
26	700F2800	O-ring	1
27	5200F1470	1/4-20 x 1/2 HHCS	4

**\*\*Für mehr Informationen gehen sie zu [www.fillrite.com](http://www.fillrite.com)**

### BEHEBUNG VON STÖRUNGEN

#### MÖGLICHE URSACHE

#### MASSNAHME

##### Pumpe saugt nicht an

1. Störung in der Ansaugleitung
2. Sicherheitsventil geöffnet

Ansaugleitung auf Lecks überprüfen  
Ventil herausnehmen und überprüfen

##### Motor brummt, läuft aber nicht

1. Verschmutzung des Pumpenhohlraums

Pumpenhohlraum säubern

##### Niedriges Förder Volumen

1. Starke Verschmutzung des Filtersiebes
2. Störung im Ansaugrohr
3. Sicherheitsventil bleibt stecken

Filtersieb herausnehmen und säubern  
Ansaugrohr auf undichte Stellen und Blockierungen  
Ventil herausnehmen und überprüfen

### REPARATURSATZ FR600C 4200KTF8739

Compte les articles 2, 3, 4, 5, 6, 9, 10, 11, 12, 13, 14

Datum der Herstellung kann auf dem Motornamensschild gefunden werden

#### VERDRÄHTUNGSPLAN FÜR 115 VOLT

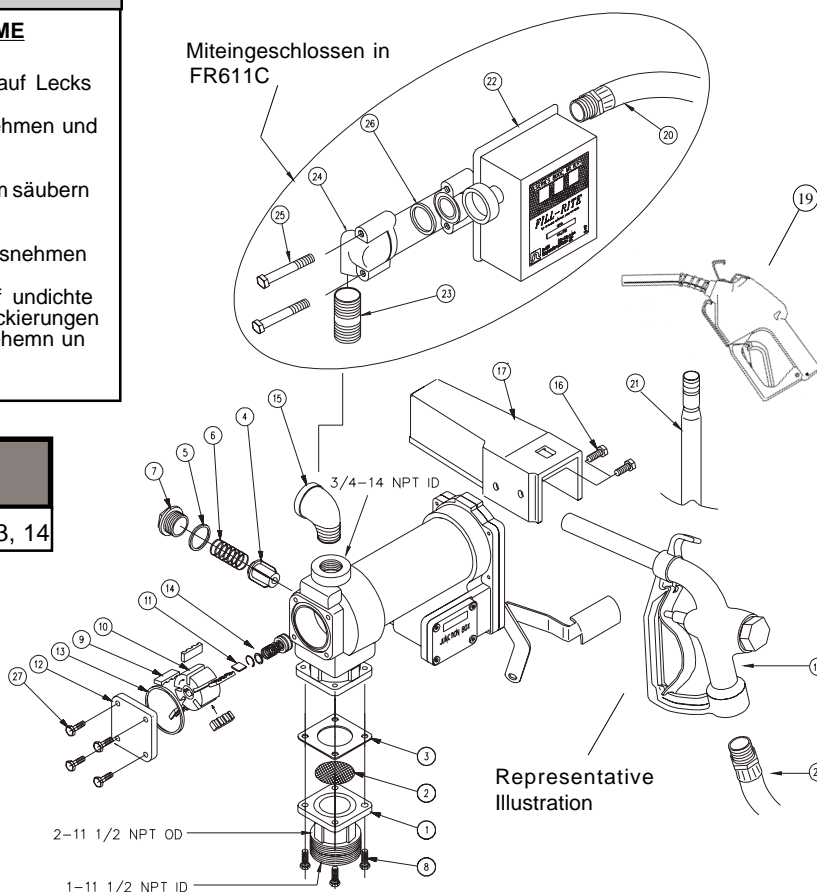
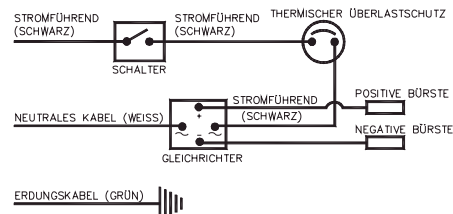

8825 Aviation Drive  
Fort Wayne, Indiana USA 46809  
Tel 260 747-7524 Fax 260 747-3159

[www.tuthill.com](http://www.tuthill.com)

## GARANTIE

Tuthill Transfer Systems ("Hersteller") garantiert jedem Endverbraucher als Käufer ("Käufer") seiner Fill-Rite-Produkte ab Rechnungsdatum oder Datum der Verkaufsquittung, dass die Güter des Herstellers ("Güter") frei von Material- und Herstellungsfehlern sind. Die Garantiedauer ist wie folgt:

- Hochleistungsprodukte - Zwei Jahre
- Standardleistungsprodukte - Ein Jahr
- Wirtschaftliche Duty-Produkte Ein Jahr
- Zapfsäulen, Teile und Zubehör - Ein Jahr

Die einzige Verpflichtung des Herstellers unter der vorliegenden Garantie beschränkt sich auf entweder, der Meinung des Herstellers zufolge, den Austausch oder die Reparatur defekter Güter (unterliegt Einschränkungen die nachstehend angegeben sind) oder die Rückerstattung des Kaufpreises für genannte Güter, die vorher vom Käufer bezahlt wurden, wobei die ausschließliche Abhilfe des Käufers bei Verletzungen genannter Garantien die Geltendmachung der Verpflichtungen des Herstellers ist. Bei vom Hersteller angeforderter Rücksendung der Güter, sind die Güter den Anweisungen des Herstellers, gemäß F.O.B. Factory zurückzusenden. HERSTELLER IST IN KEINEM FALL FÜR FOLGESCHÄDEN VERANTWORTLICH. DIE HAFTPFLICHT DES HERSTELLERS FÜR SCHADENSANSPRÜCHE, DIE AUS DER HERSTELLUNG, DEM

VERKAUF ODER DER LIEFERUNG BZW. DEM GEBRAUCH DER GÜTER ENTSTEHEN, ÜBERSCHREITET DEN KAUFPREIS DER GÜTER NICHT. Vorstehende Garantie trifft nicht auf Güter zu, die Mißbrauch, Vernachlässigung, Unfall oder unvorschriftsmäßiger Installation oder Wartung ausgesetzt wurden, oder von anderen Personen als dem Hersteller oder dessen autorisierten Beauftragten geändert oder repariert wurden. DIE VORSTEHENDEN GARANTIEEN SIND EXKLUSIV UND NEHMEN DIE STELLE ALLER ANDEREN GARANTIEEN ZUR GEWÄHRLEISTUNG, DASS DIE GÜTER VON DURCHSCHNITTLICHER QUALITÄT UND FÜR DEN NORMALLEN GEBRAUCH BESTIMMT SIND, GEWÄHRLEISTUNG DER EIGNUNG FÜR EINEN BESTIMMTEN ZWECK SOWIE ALLER ANDEREN ARTEN VON GARANTIE EIN, EXPLIZIT ODER IMPLIZIT. Keiner Person ist es erlaubt, die vorstehenden Garantien und Abhilfen zu ändern, mit Ausnahme schriftlicher, von einem vorschriftsmäßig autorisierten Vorstandsmitglied des Herstellers unterzeichnete, Änderungen. Garantien und Abhilfen, die sich von der vorstehenden Garantie unterscheiden, werden vom Hersteller nicht als bindend angesehen. Die Empfangnahme gelieferter Güter durch den Käufer setzt die Akzeptierung vorstehender Garantien und Abhilfen sowie aller darin enthaltenen Bedingungen und Einschränkungen in Kraft.