



INDUCTION JUICE EXTRACTOR

INSTRUCTIONS FOR USE
SAVE THESE INSTRUCTIONS

EXTRACTEUR DE JUS CENTRIFUGE

MODE D'EMPLOI
CONSERVEZ CE MODE D'EMPLOI

EXPRIMIDOR CENTRIFUGO

INSTRUCCIONES PARA EL USO
REPASE Y GUARDE ESTAS INSTRUCCIONES
LEA CUIDADOSAMENTE ESTE INSTRUCTIVO ANTES DE
USAR SU APARATO

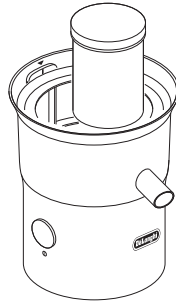

MODEL/MODELE/MODELO

DJE950

Register this product on-line and receive a free trial issue of Cook's Illustrated. Visit www.delonghiregistration.com. Visit www.delonghiusa.com for a list of American service centers. Visit www.delonghicanada.com for a list of Canadian service centers.

Enregistrez ce produit en ligne et recevez un numéro gratuit de Cook's Illustrated. Visitez www.delonghiregistration.com. Visitez www.delonghiusa.com pour y voir une liste des centres de réparation des États-Unis. Visitez www.delonghicanada.com pour y voir une liste des centres de réparation Canadienne.

Registre este producto en línea y reciba un ejemplar gratis de Cook's Illustrated. Visite www.delonghiregistration.com. Visite www.delonghiusa.com para ver la lista de centros de servicios de los Estados Unidos. Visite www.delonghicanada.com para ver la lista de centros de servicios de Canadá.

ELECTRONIC CHARACTERISTICS/CARACTÉRISTIQUES ÉLECTRONIQUES
CARACTERÍSTICAS ELÉCTRICAS
120V~60HZ 300 W



DESCRIPTION

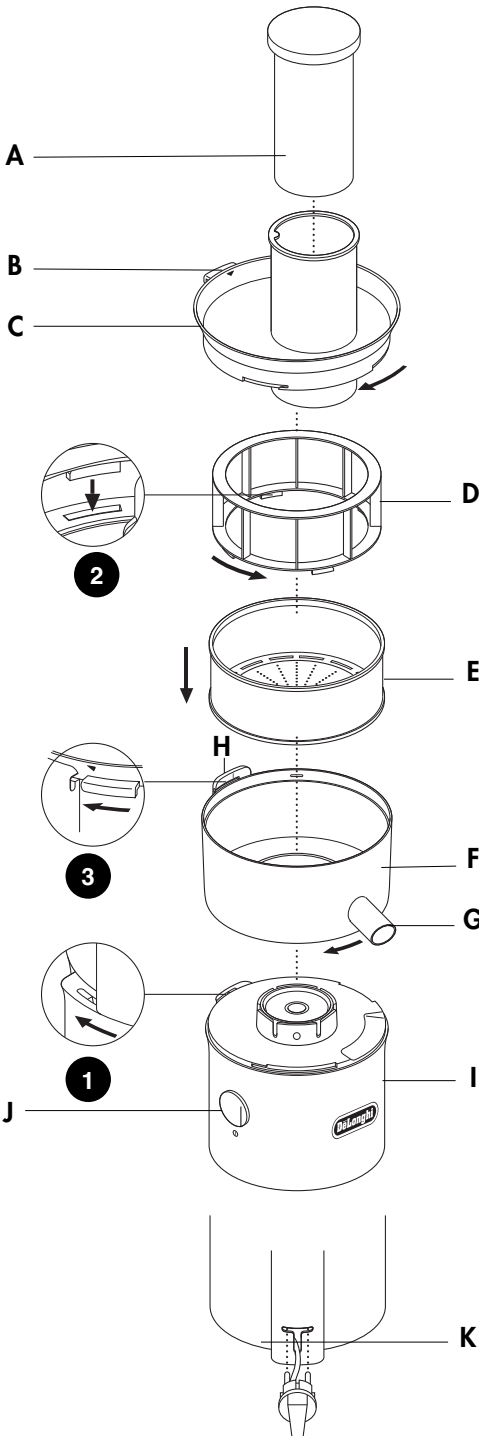

DESCRIPTION DE L'APPAREIL

- A Poussoir
- B Langue de verrouillage du couvercle
- C Couvercle
- D Dépulpeur
- E Tambour filtrant
- F Cuve
- G Orifice d'extraction du jus
- H Verrou
- I Unité motrice
- J Bouton de marche - arrêt
- K Logement du cordon d'alimentation



DESCRIPCIÓN DEL APARATO

- A Embudidor
- B Lengüeta de enclavamiento de la tapa
- C Tapa
- D Despulpador
- E Tambor del filtro
- F Bol
- G Boca de salida del zumo
- H Enclavamiento
- I Bloque motor
- J Botón de encendido/apagado
- K Guardacable

SAFETY PRECAUTIONS



When using electrical appliances, basic safety precautions should always be followed:

- Read all instructions.
- After removing the packaging, make sure the product is complete and undamaged. If in doubt, do not use the appliance and contact a qualified professional only.
- The plastic bag containing the product must not be left within reach of children as it represents a potential hazard.
- If the plug fitted to the appliance does not match the power socket, have the socket replaced with a suitable type by a qualified professional. The use of adapters, multiple sockets and/or extensions is not recommended. If their use is unavoidable, only adapters, multiple sockets and extensions complying with current safety standards and regulations should be used, taking care not to exceed the power limit indicated on the adapter and/or extension.
- In the event of malfunction, contact an authorized service center only.
- The appliance must be used only for those purposes for which it was specifically designed. Any other use is considered improper and thus dangerous. The manufacturer is not liable for damage caused by inappropriate, incorrect or irresponsible use of the appliance and/or repairs carried out by unqualified persons.
- Always make sure juicer is clamped securely in place before motor is turned on. Do not unfasten clamps while juicer is in operation.
- Make sure that hands, hair, clothing and kitchen utensils are clear of the container before starting the appliance. Handle with care.

Special attention must be paid to the following fundamental safety rules:

- Do not use the juicer without the pulp remover or filter drum or if the filter is damaged.
- The cutting blades on the base of the filter drum are very sharp, take care when handling and cleaning the drum.
- Only use the food pusher supplied. Never put your fingers in the feed tube. Unplug before unblocking the feed tube.
- Before removing the lid, switch off and wait for the filter to stop.
- Never put the motor unit, cord or plug in water – you could get an electric shock.
- Do not use outdoor.
- Switch off and unplug:
 - before fitting or removing parts
 - before cleaning
 - after use.
- Never use a damaged machine. Get it checked or repaired : see 'service'.
- Never use an unauthorized attachment.
- Never leave the machine on unattended.
- Never let the cord touch hot surfaces or hang down where a child could grab it.
- Don't touch moving parts.
- Always use the juicer on a flat, level surface.
- This appliance is not intended for use by persons (including children) with reduced physical, sensory or mental capabilities, or lack of experience and knowledge, unless they have been given supervision or instruction concerning use of the appliance by a person responsible for their safety.
- Children should be supervised to ensure that they do not play with the appliance.
- Only use the appliance for its intended domestic use. De'Longhi will not accept any liability if the appliance is subject to improper use, or failure to comply with these instructions.
- Save these instructions in a safe place for future reference.

SAVE THESE INSTRUCTIONS
HOUSEHOLD USE ONLY

SHORT CORD INSTRUCTIONS

A short power cord is provided to reduce the risk resulting from entanglement or tripping over a longer cord. Longer detachable power supply cords are available and may be used if care is exercised in their use. If a longer detachable power cord or extension cord is used the marked electrical rating of the extension cord should be at least as great as the electrical rating of the appliance, and the longer cord should be arranged so that it will not drape over the countertop or table top where it can be pulled on by children or tripped over unintentionally. The electrical rating of the appliance is listed on the bottom of the unit. If the appliance is of the grounded type, the extension cord should be a grounded type 3 wire cord. This appliance has a polarized plug. One blade is wider than the other. To reduce the risk of electrical shock this plug will fit in a polarized plug only one way. If the plug does not fit, contact a qualified electrician. Do not attempt to modify the plug in any way.

BEFORE USING FOR THE FIRST TIME

- 1 Wash the parts: see 'Cleaning'.
- 2 Store excess cord in the storage area "K" at the back of the juicer.

TO USE YOUR INDUCTION JUICE EXTRACTOR

With your Induction Juice Extractor you can enjoy the delicious, natural taste of the freshest juice - from your own choice of fruit and vegetables. And being a De'Longhi, it's easy to use. So enjoy a healthier lifestyle with your De'Longhi Induction Juice Extractor.

Preparing food

- Remove stones (plums, peaches, cherries, mangos etc).
- Remove tough skins (melons, pineapples, mangos, guava etc).
- Soft-skinned and other foods just need washing (apples, pears, carrots, radishes, lettuce, cabbage, parsley, spinach, grapes, strawberries, celery etc).

Assembly and use

- 1 Fit the bowl and turn clockwise until it locks ❶ .
- 2 Place the pulp remover into the filter drum and push down - ensuring the tabs fit inside the slots in the bottom of the drum ❷ .
- 3 Fit the filter drum – push down to ensure the drum is located correctly.
 - If the filter drum does not automatically drop down into the correct position, turn the basket slightly in either direction.
- 4 Put the lid on and turn clockwise until it locks ❸ and the arrow on the lid matches the line on the bowl.

Your juicer will not work if the lid is unlocked.
- 5 Place a suitable glass or jug under the juice spout.
- 6 Cut the food to fit the feed tube if necessary.
- 7 Plug in and the on/off button light will come on. Press the on/off button to operate the juicer - the light will glow brighter. Push the food down with the pusher.
 - After adding the last piece, let the juicer run for a further 20 seconds to extract all the juice from the filter drum.

Important

- If the juicer starts to vibrate, switch off and empty the pulp from the drum. (The juicer vibrates if the pulp becomes unevenly distributed).
- Maximum capacity that can be processed at one time is 2.2 lbs (1Kg) of fruit or vegetables.

- Some very hard foods may make your juicer slow down or stop. If this happens switch off and unblock the filter.
- Switch off and clear the pulp collector regularly during use.
- This juicer is not designed for use with Citrus Fruit.

TO TAKE YOUR JUICER APART

- Reverse the assembly procedure to take the juicer apart.

Hints

- Insert soft food slowly to get the most juice.
- Vitamins disappear - the sooner you drink your juice, the more vitamins you'll get.
- If you need to store the juice for a few hours put it in the refrigerator. It will keep better if you add a few drops of lemon juice.
- Don't drink more than three 8 fl.oz. (230mls) glasses of juice a day unless you're used to it.
- Dilute juice for children with an equal amount of water.
- Juice from dark green (broccoli, spinach etc) or dark red (beetroot, red cabbage etc) vegetables is extremely strong, so always dilute it.
- Fruit juice is high in Fructose (fruit sugar), so people with diabetes or low blood sugar should avoid drinking too much.

CLEANING

- Always switch off, unplug and dismantle before cleaning.
- For easier cleaning always wash the parts immediately after use.
- Never let the power unit, cord or plug get wet.
- Some foods, eg carrot, will discolour the plastic. Rubbing with a cloth dipped in vegetable oil helps remove discoloring.
- Any other servicing should be performed by an authorized service representative.

Power unit

- Wipe with a damp cloth, then dry.

Filter

- Lift out the pulp remover and tap lightly to release the pulp.
- Clean using a soft brush.
- **Check the filter regularly for signs of damage. Do not use if the filter is damaged.**

Other parts

- Wash, then dry.
- Alternatively they can be washed on the top rack of your dishwasher. A short low temperature program is recommended.

TROUBLESHOOTING

Problem	Cause/Solutions
• Juicer will not work when on/off button is pressed.	• The juicer lid (C) or bowl (F) are not correctly locked. Ensure both parts are correctly locked.
• Juicer will not work when on/off button is pressed.	• Too much pulp has collected inside of the juice bowl. Empty pulp collector and wipe the excess juice from the exterior of the machine.



LIMITED WARRANTY

This warranty applies to all products with De'Longhi or Kenwood brand names.

What does the warranty cover?

We warrant each appliance to be free from defects in material and workmanship. Our obligation under this warranty is limited to repair at our factory or authorized service center of any defective parts or part thereof, other than parts damaged in transit. In the event of a products replacement or return, the unit must be returned transportation prepaid. The repaired or new model will be returned at the company expense.

This warranty shall apply only if the appliance is used in accordance with the factory directions, which accompany it, and on an Alternating current (AC) circuit.

How long does the coverage last?

This warranty runs for one year (1) from the purchase date found on your receipt and applies only to the original purchaser for use.

What is not covered by the warranty?

The warranty does not cover defects or damage of the appliance, which result from repairs or alterations to the appliance outside our factory or authorized service centers, nor shall it apply to any appliance, which has been subject to abuse, misuse, negligence or accidents. Also, consequential and incidental damage resulting from the use of this product or arising out of any breach of contract or breach of this warranty are not recoverable under this warranty. Some states do not allow the exclusion or limitation of incidental or consequential damage, so the above limitation may not apply to you.

How do you get service?

If repairs become necessary, see contact information below:

U.S. Residents:

Please contact our toll free hotline at 800-322-3848 or log onto our website at www.delonghi.com.

For all accessories, spare parts or replacement parts, please contact our parts division at 1-800-865-6330.

Residents of Canada: Please contact our toll free hotline at 1-888-335-6644 or log onto our website at www.delonghi.com.

Residents of Mexico: Please refer to the Limited Warranty statement for Mexico.

Please refer to the back page of the manual for De'Longhi addresses.

The above warranty is in lieu of all other express warranties and representations. All implied warranties are limited to the applicable warranty period set forth above. This limitation does not apply if you enter into an extended warranty with De'Longhi. Some states do not allow limitations on how long an implied warranty lasts, so the above exclusions may not apply to you. De'Longhi does not authorize any other person or company to assume for it any liability in connection with the sale or use of its appliance.

How does state law apply?

This warranty gives you specific legal rights, and you may also have other rights, which vary from state to state.

CONSIGNES DE SÉCURITÉ



Les mesures élémentaires de sécurité doivent être suivies au moment de l'utilisation d'un appareil électrique:

- Lire toutes les consignes;
- Une fois l'emballage retiré, s'assurer que tout y est et qu'il n'a pas été endommagé. En cas de doute, ne pas utiliser l'appareil et communiquer avec un professionnel agréé.
- Le sac en plastique contenant le produit ne doit pas être laissé à portée des enfants, car il peut présenter un risque potentiel.
- Si la fiche d'alimentation électrique de l'appareil ne peut se brancher à la prise de courant, faire remplacer la fiche d'alimentation par un professionnel agréé. L'utilisation d'adaptateurs, de multiprises et/ou de prolongateurs électriques n'est pas conseillée. Si leur utilisation est inévitable, seuls les adaptateurs, les multiprises et les prolongateurs électriques répondant aux normes et aux règlements sur la sécurité devraient être utilisés, tout en évitant de dépasser la limite inscrite sur l'adaptateur ou le prolongateur électrique.
- En cas de défectuosité, communiquer uniquement avec un centre de service autorisé.
- L'appareil doit être uniquement utilisé aux fins spécifiques auxquels il a été conçu. Tout autre utilisation est considérée inappropriée et peut s'avérer dangereuse. Le fabricant ne peut être tenu responsable des dommages causés par une utilisation inappropriée, incorrecte ou irresponsable de l'appareil et/ou des réparations effectuées par des personnes non agréées.
- S'assurer que les mains, les cheveux, les vêtements et les ustensiles de cuisine sont loin du récipient avant de démarrer l'appareil. Les lames peuvent couper. Manipuler avec précaution. Une attention particulière doit être portée aux règles élémentaires de sécurité suivantes:
- S'assurer toujours que le presse-agrumes est bien fixé avant de lancer le moteur. Ne pas détacher les brides de fixation pendant le fonctionnement du presse-agrumes.
- N'utilisez pas votre centrifugeuse sans le dépulpeur ou le tambour filtrant ou si le filtre est endommagé.
- Vu que les lames de coupe aménagées à la base du tambour filtrant sont très aiguisées, il convient de redoubler de précaution au moment de manipuler et de nettoyer le tambour.
- Utilisez uniquement le poussoir fourni avec l'appareil. N'introduisez jamais vos doigts dans le tube d'alimentation. Débranchez avant de retirer tout élément obstruant le tube d'alimentation.
- Avant de retirer le couvercle, éteignez l'appareil et attendez l'immobilisation du filtre.
- Ne mettez jamais le bloc moteur, le cordon d'alimentation ou la prise électrique dans l'eau – vous risquez alors de vous électrocuter.
- Ne pas utiliser à l'extérieur
- Débranchez:
 - avant de mettre en place ou de retirer tout élément
 - avant de nettoyer
 - après utilisation.
- N'utilisez jamais une centrifugeuse endommagée ou en mauvais état. Faites-la vérifier et réparer. Pour cela, reportez-vous à la rubrique "service après-vente".
- N'utilisez jamais un accessoire non autorisé.
- Ne laissez jamais votre centrifugeuse fonctionner sans surveillance.
- Ne laissez jamais le cordon d'alimentation au contact de surfaces chaudes. Ne laissez jamais le cordon pendre de telle façon qu'un enfant puisse s'en saisir.
- Ne touchez pas les éléments mobiles de votre centrifugeuse lorsqu'elle est en marche.
- Servez-vous toujours de l'extracteur de jus sur une surface de travail plane.
- Cet appareil n'est pas destiné à être utilisé par des personnes (y compris des enfants) dont les capacités physiques, sensorielles ou mentales sont diminuées, ou qui ne disposent pas des connaissances ou de l'expérience nécessaires, à moins qu'elles n'aient été formées et encadrées pour l'utilisation de cet appareil par une personne responsable de leur sécurité.
- Les enfants doivent être surveillés afin qu'ils ne puissent pas jouer avec cet appareil.
- N'employez l'appareil qu'à la fin domestique prévue. De'Longhi décline toute responsabilité dans les cas où l'appareil est utilisé incorrectement ou que les présentes instructions ne sont pas respectées.
- Conserver ces consignes en lieu sûr, pour consultation ultérieure.

CONSERVER CES CONSIGNES

UTILISATION DOMESTIQUE UNIQUEMENT

DIRECTIVES SUR LE CORDON D'ALIMENTATION COURT

Un cordon d'alimentation court est fourni pour réduire les risques d'enchevêtrement ou de trébuchement. De longs cordons d'alimentation sont disponibles et peuvent être utilisés, mais avec précaution. Si un cordon plus long amovible d'alimentation ou un prolongateur électrique la capacité nominale électrique du prolongateur, est utilisé, la capacité nominale électrique devrait être la même que celle de l'appareil, et le long cordon d'alimentation ne devrait pas recouvrir un dessus de comptoir ou une table, où il pourrait être accidentellement tiré par des enfants ou être la cause d'une chute involontaire. La capacité nominale électrique de l'appareil est inscrite sous sa base. Si l'appareil est muni d'une fiche de mise à la terre, elle doit être branchée sur un prolongateur ayant aussi un cordon trifilaire. Cet appareil possède une fiche polarisée. Une lame est plus large que l'autre. Pour réduire le risque de choc électrique, la fiche électrique se branchera uniquement dans une prise polarisée. Si la fiche ne peut se brancher, communiquer avec un électricien agréé. Ne pas essayer de modifier la fiche d'aucune manière.

AVANT D'UTILISER VOTRE APPAREIL POUR LA PREMIÈRE FOIS

- 1 Lavez les différents éléments de l'appareil: voir la notice sur le nettoyage.
- 2 Rangez le cordon d'alimentation en excès dans le logement "K" prévu au dos de la centrifugeuse.

MODE D'EMPLOI DE VOTRE EXTRACTEUR DE JUS CENTRIFUGE

La centrifugeuse de De'Longhi vous permet de savourer le délicieux goût naturel des jus les plus frais, issus de votre propre sélection de fruits et de légumes. Synonyme de souplesse d'utilisation, la marque De'Longhi vous fait profiter d'un mode de vie plus sain avec l'extracteur de jus centrifuge qui en porte le label.

Préparation des ingrédients

- Retirez les noyaux (prunes, pêches, cerises, mango , etc.).
- Pelez les fruits et légumes à peau dure (melons, ananas, mango, etc.).
- Lavez simplement les fruits et légumes à peau tendre ou tout autre ingrédient (pommes, poires, carottes, radis, laitue, choux, persil, épinards, raisins, fraises, céleri, etc.).

Assemblage et utilisation

- 1 Fixez la cuve en la tournant dans le sens des aiguilles d'une montre jusqu'à ce qu'elle s'enclenche ❶ .
- 2 Insérez le dépulpeur dans le tambour filtrant en veillant alors à ce que les languettes s'engagent dans les encoches percées au fond du tambour ❷ .
- 3 Installez le tambour filtrant – appuyez pour positionner correctement le tambour.
 - Si le tambour filtrant ne se place pas automatiquement dans la bonne position, tournez légèrement le panier vers la gauche ou vers la droite.
- 4 Placez le couvercle et tournez dans le sens des aiguilles d'une montre, jusqu'à ce qu'il se verrouille ❸ . Votre centrifugeuse ne fonctionnera pas si le couvercle est déverrouillé.
- 5 Placez un verre approprié ou un carafe en dessous de l'orifice d'extraction du jus.
- 6 Découpez les aliments en morceaux de manière à ce qu'ils puissent être admis dans la cheminée d'alimentation.
- 7 Branchez l'appareil, suite à quoi le voyant intégré au bouton de marche-arrêt s'allume. Pressez le bouton de marche-arrêt pour activer l'extracteur de jus, ce qui intensifie la luminosité du voyant. Faites descendre la nourriture dans la cheminée avec le poussoir.
 - Après avoir introduit le dernier morceau, laissez la centrifugeuse tourner pendant 20 autres secondes afin d'expulser tout le jus du tambour filtrant.

Important

- Si l'extracteur de jus se met à vibrer, éteignez-le et videz la pulpe contenue dans le tambour. (il peut trépider si la pulpe est inégalement répartie).
- La capacité maximale d'extraction en une journée atteint 1 kg de fruits ou de légumes.

- Certains aliments très durs risquent de ralentir ou d'arrêter la marche de votre extracteur de jus, auquel cas il convient d'en interrompre le fonctionnement et de débloquer le filtre.
- Désactivez l'appareil et videz le collecteur de pulpe régulièrement durant l'emploi.
- Il n'est pas indiqué d'utiliser l'extracteur de jus avec les agrumes.

DÉMONTAGE DE VOTRE PRESSE-FRUIT

- Effectuer la procédure d'assemblage dans le sens inverse pour démonter votre presse-fruits.

Conseils

- Insérez lentement les ingrédients à chair tendre afin d'en exprimer le plus de jus possible.
- Les vitamines disparaissent rapidement – buvez votre jus dès qu'il est prêt pour bénéficier d'une concentration maximum en vitamines.
- Si vous devez conserver le jus préparé pendant quelques heures, privilégiez le réfrigérateur. Il se conservera mieux si vous y ajoutez quelques gouttes de jus de citron.
- Ne buvez pas plus de 3 verres de 23 cl de jus par jour, à moins d'y être habitué.
- Pour les enfants, diluez le jus dans une quantité équivalente d'eau.
- Les jus produits à partir de légumes vert foncé (brocoli, épinards, etc.) ou rouge foncé (betterave, choux rouge, etc.) sont extrêmement forts. Veillez à toujours les diluer.
- Les jus de fruits étant riches en fructose (sucre de fruit), il est déconseillé aux personnes diabétiques et hypoglycémiques d'en boire beaucoup.

NETTOYAGE

- Avant de nettoyer la centrifugeuse, mettez-la toujours hors circuit, puis débranchez-la et démontez-la.
- Pour faciliter le nettoyage de l'extracteur de jus, lavez-en systématiquement les pièces aussitôt après leur utilisation.
- Ne laissez jamais l'unité motrice, ni le cordon ni la fiche d'alimentation au contact de l'humidité.
- Certains aliments, telle la carotte, décolorent le plastique. Pour essayer de retirer cette coloration, vous pouvez frotter avec un chiffon que vous aurez préalablement trempé dans de l'huile végétale.
- Toute autre utilisation doit être effectuée par le personnel d'un centre de service autorisé.

Unité motrice

- Essuyez à l'aide d'un chiffon humide, puis séchez.

Filtre

- Soulevez le dépulpeur pour le retirer et tapotez-le pour en détacher la pulpe.
- Nettoyez à l'aide d'une brosse douce.
- Vérifiez le filtre régulièrement afin de déceler tout dommage apparent. N'utilisez pas l'appareil si le filtre est endommagé.

Autres éléments

- Lavez-les et laissez-les sécher.
- Elles peuvent être disposées dans le panier supérieur et passées au lave-vaisselle en guise d'alternative. Il est alors recommandé de régler un programme de cycle bref à basse température.

GUIDE DE DÉPANNAGE

Problème

Problèmes/Solutions

- | Problème | Problèmes/Solutions |
|--|--|
| • L'appareil ne marche pas lorsque le bouton de marche-arrêt est pressé. | • Le couvercle (C) ou la cuve (F) ne sont pas positionnés correctement. Vérifier. |
| • Il y a des pertes de liquide du couvercle ou de la cuve. | • Trop de pulpe se trouve dans la cuve. Vider le tambour filtrant et nettoyer le jus en excès de l'extérieure de l'appareil. |



DeLonghi

Cette garantie s'applique à tous les appareils ménagers de marques De'Longhi ou Kenwood.

Garantie limitée

Qu'est-ce qui est couvert par la garantie?

Nous garantissons que chaque appareil est exempt de vices de matériaux et de fabrication. Notre obligation, dans le cadre de cette garantie, est limitée à la réparation, à notre usine ou dans un centre de réparation agréé, de toutes les pièces défectueuses ou leurs composants. En cas de remplacement ou retour d'un produit, il doit être retourné tout port payé. Le modèle neuf ou réparé sera retourné aux frais de la société. Cette garantie ne s'applique que dans les cas où l'appareil est utilisé conformément aux instructions de l'usine qui l'accompagnent et sur un circuit électrique à courant alternatif (c.a.).

Combien de temps dure la garantie?

Cette garantie dure une (1) année à partir de la date d'achat indiquée sur votre reçu et s'applique uniquement à l'acheteur initial pour l'utilisation.

Qu'est ce qui n'est pas couvert par cette garantie?

Cette garantie ne couvre ni les défauts ou dégâts résultant de réparations ou altérations apportées à l'appareil en dehors de notre usine ou des centres de réparation agréés ni les appareils qui ont été soumis à un mauvais traitement, une mauvaise utilisation, une négligence ou des accidents. En outre, les dommages-intérêts directs ou indirects résultant de l'utilisation de ce produit ou de la rupture d'un contrat ou du non-respect de cette garantie ne sont pas recouvrables dans le cadre de cette garantie. Certains états ou provinces n'autorisent pas l'exclusion ou la limitation des dommages-intérêts directs ou indirects. Par conséquent, la limitation ci-dessus peut ne pas s'appliquer à vous.

Comment faire réparer l'appareil?

Si des réparations s'avèrent nécessaires, consultez les informations ci-dessous:

Résidents des États-Unis: Veuillez appeler notre ligne d'assistance sans frais au **1-800-322-3848** ou connectez-vous à notre site Web à www.delonghi.com. Pour tous les accessoires, les pièces détachées et les pièces de rechange, veuillez contacter notre service des pièces détachées au **1-800-865-6330**.

Résidents du Canada: Veuillez appeler notre ligne d'assistance sans frais au **1-888-335-6644** ou connectez-vous à notre site Web à www.delonghi.com.

Résidents du Mexique: Veuillez consulter la déclaration de garantie limitée pour le Mexique.

Autres pays: Veuillez visitez www.delonghi.com.

Veuillez consulter le dos du manuel pour connaître les adresses de DeLonghi.

La garantie ci-dessus remplace toutes les autres garanties et représentations explicites. Toutes les garanties implicites sont limitées à la période de garantie applicable établie ci-dessus. Cette limitation ne s'applique pas si vous concluez un contrat d'extension de garantie avec De'Longhi. Certains états ou provinces n'autorisent pas les limitations sur la durée des garanties implicites. Par conséquent, les exclusions ci-dessus peuvent ne pas s'appliquer à vous. De'Longhi n'autorise aucune personne ni société à assumer des responsabilités en association avec la vente ou l'utilisation de ses appareils.

Comment s'appliquent les lois de l'état ou de la province?

Cette garantie vous donne des droits juridiques précis et vous pouvez également avoir d'autres droits qui peuvent varier d'un état à un autre ou d'une province à une autre.

ADVERTENCIAS DE SEGURIDAD



- Lea todas las instrucciones.
- Después de haber desmontado el aparato, asegúrese de que no esté dañado. Si tiene dudas, no utilice el aparato y póngase en contacto con personal calificado.
- No deje al alcance de los niños la bolsa de plástico del embalaje puesto que representa un peligro potencial.
- Si el enchufe montado en el aparato no es adecuado para el tomacorriente, hágalo sustituir por personal calificado. Se desaconseja utilizar adaptadores, tomacorrientes múltiples o prolongaciones. En caso que fuera inevitable, utilice solamente adaptadores, tomacorrientes múltiples o prolongaciones que cumplan con las normas y reglamentos de seguridad vigentes, procurando no exceder el límite de tensión indicado en el adaptador o prolongación.
- En caso de desperfecto, contacte exclusivamente con un centro de asistencia autorizado.
- El aparato debe utilizarse únicamente para el uso para el que fue diseñado. Cualquier otro uso debe considerarse inapropiado y peligroso. El fabricante no se considera responsable de daños causados por un uso inapropiado, incorrecto o irresponsable del aparato, o si la reparación es hecha por personas no calificadas.
- Cerciórese de no tener las manos, cabellos, ropas ni dejar utensilios de cocina dentro recipiente antes de poner en marcha el aparato. Las cuchillas pueden cortar. Manéjese con cuidado. Ponga mucha atención en las siguientes reglas fundamentales de seguridad:
- No utilice el exprimidor de zumos si el filtro está dañado.
- Las cuchillas en la base del tambor del filtro están muy afiladas, tenga cuidado al manejar y limpiar el tambor.
- Asegúrese siempre de que la tapa del exprimidor esté bien cerrada antes de encender el motor. No abra las alabas de cierre mientras el exprimidor esté en funcionamiento.
- Utilice únicamente el empujador suministrado. Nunca meta los dedos en el tubo de introducción de alimentos. Desenchufe antes de desbloquear el tubo de introducción de alimentos.
- Antes de quitar la tapa, desconecte y espere a que el filtro se detenga.
- Nunca sumerja la unidad de motor, el cable o el enchufe en agua – le podría dar una descarga eléctrica.
- No lo use a la intemperie.
- Desenchufe:
 - antes de acoplar o desmontar las piezas
 - antes de limpiarla
 - después de utilizarla.
- Nunca utilice una licuadora dañada. Que la revisen o arreglen: vea “Servicio y atención al cliente”
- No utilice nunca un accesorio no autorizado.
- Nunca deje desatendida la licuadora mientras esté en funcionamiento.
- Nunca deje que el cable toque superficies calientes o que cuelgue de manera que un niño pudiera cogerlo.
- No toque las piezas en movimiento.
- Utilice siempre el exprimidor sobre una superficie plana.
- Este aparato no está pensado para ser utilizado por personas (incluyendo niños) con capacidades físicas, sensoriales o mentales disminuidas, o con falta de experiencia o conocimientos, a menos que hayan recibido instrucciones o supervisión en relación con el uso del aparato por parte de una persona responsable de su seguridad.
- Los niños deben ser vigilados para asegurarse de que no juegan con el aparato.
- Utilice este aparato únicamente para el uso doméstico al que está destinado. De’Longhi no se hará cargo de responsabilidad alguna si el aparato se somete a un uso inadecuado o si no se siguen estas instrucciones.
- Guarde estas instrucciones en un lugar seguro para su consulta posterior.

CONSERVE ESTAS INSTRUCCIONES

SÓLO PARA USO DOMÉSTICO

INSTRUCCIONES CABLE CORTO

El aparato incorpora un cable de alimentación corto, a fin de reducir el riesgo de tropiezos o enganche que pueden derivar de un cable largo. Hay disponibles cables de alimentación más largos, desconectables, que pueden utilizarse con el necesario cuidado. En caso de utilizar un cable desconectable más largo o un cable de prolongación, la potencia eléctrica marcada en dicho cable debe ser al menos equivalente a aquella del aparato, y deberá colocárselo en forma que no cuelgue de la superficie o mesa donde se encuentra, pues podría ser jalado por los niños o tropezarse con él accidentalmente. La potencia eléctrica del aparato está indicada en la parte inferior de la unidad. Si el aparato tiene conexión a tierra, el cable de prolongación debería ser un cable de tres hilos con descarga a tierra. El aparato incorpora un enchufe polarizado. Una cuchilla es más ancha que la otra. Para reducir el riesgo de choque eléctrico, este enchufe encajará solamente en una clavija polarizada sencilla. Si el enchufe no entra, contacte con un electricista calificado. No intente modificar el enchufe por ninguna razón.

ANTES DE USARLA POR PRIMERA VEZ

- 1 Lave las piezas: ver "Limpieza"
- 2 Recoja el exceso de cable en el lugar de almacenamiento "K" situado en la parte trasera del exprimidor.

PARA UTILIZAR SU EXPRIMIDOR CENTRÍFUGO

Con su Exprimidor Centrífugo de De'Longhi, usted puede disfrutar el delicioso sabor natural del zumo más fresco – de la fruta y hortalizas que usted mismo elige. Y siendo un De'Longhi, es fácil de usar. Así que, disfrute de un estilo de vida más saludable con su Exprimidor Centrífugo de De'Longhi.

Preparación de los alimentos

- Quite los huesos (ciruelas, melocotones, cerezas, mango, etc.)
- Quite la piel dura (melones, piñas, mango, etc.)
- Los productos con piel blanda y otros alimentos sólo tienen que lavarse (manzanas, peras, zanahorias, rábanos, lechuga, berza, perejil, espinacas, uvas, fresas, apio, etc.)

MONTAJE Y UTILIZACIÓN

- 1 Encaje el bol y gire en el sentido de las agujas del reloj hasta que se acople a su lugar ❶.
- 2 Coloque el despulpador dentro del tambor del filtro – asegurándose de que las lengüetas encajan en las ranuras en el fondo del tambor ❷.
- 3 Acople el tambor del filtro – empuje hacia abajo para asegurarse de que está colocado correctamente.
 - Si el tambor del filtro no cae automáticamente en la posición correcta, gire la cesta ligeramente en ambas direcciones.
- 4 Ponga la tapa y gire en el sentido de las agujas del reloj hasta que quede bien sujeto ❸. El exprimidor no funcionará si la tapa no está bien cerrada.
- 5 Coloque un vaso o jarra adecuados debajo de la boca de salida del zumo.
- 6 Corte la comida de manera que quepa en el tubo de entrada.
- 7 Enchufe y la luz del botón de encendido/apagado se encenderá. Pulse el botón de encendido/apagado para poner en marcha el exprimidor – la luz se volverá más brillante. Empuje los alimentos con el embutidor.
 - Después de añadir la última pieza, deje que el exprimidor funcione durante 20 segundos más para extraer todo el zumo del tambor del filtro.

Importante

- Si el exprimidor empieza a vibrar, desconecte el aparato y vacíe la pulpa del tambor. (El exprimidor vibra si la pulpa está distribuida de manera poco uniforme).
- La máxima capacidad que se puede procesar de una sola vez es de 1Kg de fruta o de hortalizas.

- Algunos alimentos muy duros pueden hacer que su exprimidor vaya más despacio o que se pare. Si esto sucede, desconecte y limpie el filtro.
- Desconecte el aparato y limpie el recolector de pulpa regularmente durante el uso.
- No utilice el exprimidor de zumos para cítricos.

PARA DESMONTAR EL EXPRIMIDOR

- Siga el procedimiento de montaje a la inversa para desmontar el exprimidor.

CONSEJOS

- Introduzca los alimentos blandos lentamente para obtener el máximo de zumo.
- Las vitaminas desaparecen - cuanto antes beba el zumo, más vitaminas obtendrá.
- Si tiene que almacenar el zumo durante unas horas, póngalo en el frigorífico. Se conservará mejor si le añade unas gotas de zumo de limón.
- No beba más de 3 vasos de 230 ml de zumo al día, a no ser que esté acostumbrado.
- Diluya siempre los zumos para los niños con una cantidad equivalente de agua.
- El zumo de verduras verdes (brócoli, espinacas, etc.) o de verduras rojas (remolacha, col roja, etc.) es muy fuerte, por lo tanto dilúyalo siempre.
- Los zumos de frutas son ricos en fructosa (azúcar procedente de las frutas), por lo que las personas diabéticas o con niveles bajos de azúcar en sangre deben evitar beber demasiado.

LIMPIEZA

- Antes de limpiar el aparato, desconecte, desenchufe y desmóntelo.
- Para una limpieza más fácil, limpie siempre las diferentes piezas inmediatamente después de haber usado el exprimidor.
- No deje nunca que se mojen el bloque motor, el cable o el enchufe.
- Algunos alimentos, como la zanahoria, pueden teñir el plástico. Frote con un paño empapado de aceite vegetal para ayudar a quitar color.
- Cualquier otra operación la debe realizar personal de servicio autorizado.

Bloque motor

- Pase un paño húmedo y a continuación séquela.

Filtro

- Quite el despulpador y dé unos golpecitos para que se desprenda la pulpa.
- Límpielo con un cepillo suave.
- Compruebe el filtro de forma periódica por si estuviera dañado. No utilice el aparato si el filtro está dañado.

Otras piezas

- Lave y, a continuación, seque bien.
- De forma alternativa, pueden lavarse en la bandeja superior del lavavajillas. Se recomiendan.

BÚSQUEDA DE AVERÍAS

Problema	Causa/Solución
<ul style="list-style-type: none"> • El aparato no funciona cuando el botón de encendido/apagado esta pulsado. 	<ul style="list-style-type: none"> • La tapa (C) y el bol (F) no estan correctamente cerados. Comprobar!
<ul style="list-style-type: none"> • El aparato pierde de la tapa o del bol. 	<ul style="list-style-type: none"> • Mucha pulpa ha sido recojida en el bol. Vaciar el tambor del filtro y eliminar el jugo del exterior.



Esta garantía cubre todos los productos con las marcas De'Longhi o Kenwood.

Garantía limitada
(para los Estados Unidos solamente)

Alcance de la garantía

Cada artefacto tiene garantía por defectos de materiales y de fabricación. Bajo los términos de esta garantía limitada, nuestra obligación se limita a la reparación de partes o componentes (a excepción de partes dañadas durante el transporte) en nuestra fábrica o en un centro autorizado de servicio. Al devolver un producto para cambio o reparación, todos los costos de envío deben ser pagados por el propietario del mismo. El producto nuevo o reparado será devuelto con los gastos de envío pagados por la compañía.

Esta garantía es válida únicamente si el artefacto se utiliza de acuerdo con las instrucciones del fabricante (incluidas con el artefacto) y alimentada eléctricamente con corriente alterna (CA).

Duración de la garantía

Esta garantía es válida por un (1) año a partir de la fecha de compra que figura en el recibo o factura de venta de la unidad, y sólo el comprador original tiene derecho a hacer uso de la garantía.

Exclusiones de la garantía

La garantía no cubre defectos ni daños que fueran consecuencia de reparaciones o modificaciones efectuadas al artefacto por personal ajeno a nuestra fábrica o a centros autorizados de servicio, ni cubre fallas o daños causados por maltrato, uso indebido, negligencia o accidentes. Esta garantía tampoco reconocerá reclamos efectuados por perjuicios directos ni indirectos emergentes del uso del producto, ni perjuicios o daños resultantes del uso del producto en incumplimiento de los términos y condiciones que hacen válida la garantía. En algunos estados no se permiten exclusiones ni limitaciones de los perjuicios reconocidos por una garantía, por lo cual las limitaciones mencionadas podrían ser no válidas en su caso particular.

Obtención de servicios de garantía

Si las reparaciones son necesarias, vea la información de contacto que aparece a continuación:

Residentes de los Estados Unidos: Por favor contactar a nuestra línea telefónica gratuita, al 1-800-322-3848 o ingrese a nuestro sitio en el Internet www.delonghi.com. Para todos los accesorios, piezas de repuesto o de reemplazo, por favor contactar a nuestra división de piezas, al 1-800-865-6330.

Residentes de Canadá: Por favor contactar a nuestra línea telefónica gratuita, al 1-888-335-6644 o ingrese a nuestro sitio en el Internet www.delonghi.com <<http://www.delonghi.com/>>.

Residentes de México: Refiera por favor a la garantía limitada para México.

Por favor vea la página trasera donde encontrará las direcciones de De'Longhi.

La garantía explicada anteriormente se ofrece en reemplazo de cualquier otra garantía, sea expresa u ofrecida de cualquier otra manera, y toda garantía implícita del producto estará limitada al período de duración mencionado anteriormente. Esta limitación queda anulada y es reemplazada por otros términos si el usuario decide obtener una garantía prolongada de De'Longhi. En algunos estados no se permiten limitaciones del período de garantía implícita, por lo cual las limitaciones mencionadas anteriormente podrían no ser válidas en su caso particular. De'Longhi no autoriza a ninguna otra persona ni compañía a ofrecer ningún tipo de garantía ni responsabilidad con respecto al uso o a los términos de venta de sus artefactos.

Leyes estatales/provinciales

Esta garantía le confiere derechos establecidos por ley, pero usted también podría tener otros derechos que varían de un estado a otro.



Esta garantía cubre todos los productos con las marcas De'Longhi o Kenwood.

GARANTIA

DESCRIPCIÓN Y MODELO: EXPRIMIDOR CENTRIFUGO DJE950

Garantizamos todo producto DE'LONGHI por defectos de fabricación, material y mano de obra. Nuestra obligación dentro de ésta garantía es proporcionar gratuitamente las refacciones y el servicio durante un año a partir de la fecha de compra. Esta garantía se aplicará únicamente si el producto se utiliza de acuerdo con las instrucciones anexas del fabricante y con un circuito de corriente alterna (ca). Esta garantía reemplaza a cualquier otra garantía y acuerdo, expreso o implícito y a todas las demás obligaciones o responsabilidades de nuestra parte. No autorizamos a ninguna otra persona o compañía a asumir nuestras responsabilidades relacionadas con la venta y el uso de nuestro producto. Esta garantía no implica ninguna responsabilidad de parte nuestra en relación con la venta o el uso de nuestro producto.

Esta garantía no se hará válida en los siguientes casos:

- a) Cuando el producto se hubiese utilizado en condiciones distintas a las normales
- b) Cuando el producto no hubiese sido operado de acuerdo con el instructivo de uso que se le acompaña
- c) Cuando el producto hubiese sido alterado o reparado por personas no autorizadas por el fabricante nacional, importador o comercializador responsable respectivo.

Para hacer efectiva la garantía o si se necesitan reparaciones o refacciones, componentes, combustibles y accesorios llame, con su garantía sellada por el establecimiento, al Centro Nacional de Servicio para proporcionarle una cuenta de mensajería con la cual deberá remitir el producto y garantía. Los gastos que se deriven del cumplimiento de la presente garantía deberán ser absorbidos por el Centro Nacional de Servicio De'Longhi.

Obtención de servicios de garantía

Si las reparaciones son necesarias, vea la información de contacto que aparece a continuación:

Residentes de los Estados Unidos:

Por favor contactar a nuestra línea telefónica gratuita, al 1-800-322-3848 o ingrese a nuestro sitio en el Internet www.delonghi.com.

Para todos los accesorios, piezas de repuesto o de reemplazo, por favor contactar a nuestra división de piezas, al 1-800-865-6330.

Residentes de Canadá: Por favor contactar a nuestra línea telefónica gratuita, al 1-888-335-6644 o ingrese a nuestro sitio en el Internet www.delonghi.com <<http://www.delonghi.com/>>.

Residentes de México: Por favor contactar a nuestra línea telefónica gratuita, al 01-800-711-88-05 (lada sin costo) / 56-62-53-68 y 69 (D.F.) o ingrese a nuestro sitio en el Internet www.delonghi.com <<http://www.delonghi.com/>>.

FIDUCIA ITALIANA S.A DE C.V

Erasmus Castellanos Quinto
calle B manzana II #29
Col. Educación
C.P. 04400

Deleg. Coyoacán – Mexico D.F.
Lada sin costo: 1800 711 8805

FECHA DE COMPRA



De'Longhi America Inc.
250 Pehle Avenue, Suite 405
Saddle Brook, NJ 07663

De'Longhi Canada, Inc.
6150 McLaughlin Road
Mississauga, Ontario
L5R 4E1 Canada
1-888-335-6644

FIDUCIA ITALIANA S.A DE C.V

Erasmó Castellanos Quinto
calle B manzana II #29
Col. Educación
C.P. 04400
Deleg. Coyoacán – Mexico D.F.
Lada sin costo: 1800 711 8805

www.delonghi.com