

Sécurité et remèdes
en cas de panne

Aperçu du présent
mode d'emploi

Informations
sur les produits

Installation
du moniteur

Fonction de
réglage à l'écran

Service clientèle
et garantie

Questions
fréquemment posées

Glossaire

Téléchargement et
impression

SORTIE



107B3

**Mode d'emploi
Électronique**

Informations Concernant la Sécurité et le Dépannage

[Précautions de sécurité et entretien](#) • [Dépannage](#) • [Informations de Réglementation](#) • [Autres renseignements connexes](#)

Précautions de sécurité et entretien



AVERTISSEMENT : L'utilisation de commandes, le recours à des réglages et l'application de procédures autres que ceux spécifiés dans la présente documentation peuvent entraîner une exposition aux chocs, aux dangers électriques et/ou mécaniques.

Veillez suivre les instructions suivantes lors de la connexion et de l'utilisation du moniteur :

- Débranchez le moniteur du secteur lorsque vous envisagez de ne pas l'utiliser pendant longtemps.
- N'essayez pas de démonter le boîtier, car vous vous exposeriez à un risque d'électrocution. Le boîtier ne doit être démonté que par un technicien qualifié.
- Ne posez pas d'objets sur le dessus du moniteur car ils pourraient tomber dans les orifices de ventilation ou les obstruer en empêchant le refroidissement des composants électroniques du moniteur.
- Pour éviter tout risque d'électrocution ou de dommage permanent au moniteur, ne l'exposez pas la pluie ou à une humidité excessive.
- N'utilisez jamais d'alcool ni de liquides à base d'ammoniaque pour nettoyer le moniteur. Si cela est nécessaire, nettoyez-le à l'aide d'un chiffon légèrement humide. Débranchez le moniteur du secteur avant de procéder au nettoyage.
- Lors de l'emplacement du moniteur, s'assurer que la fiche secteur et la prise de sortie soient facilement accessibles.

Faites appel à un technicien de maintenance si, bien que vous suiviez les instructions du présent manuel, le moniteur ne fonctionne pas normalement.

[RETOUR EN DÉBUT DE PAGE](#)

Aperçu du Mode D'Emploi Électronique

[Aperçu du mode d'emploi](#) • [Autres documents utiles](#) • [Conventions typographiques](#)

Aperçu du mode d'emploi

Ce mode d'emploi électronique accompagne le moniteur couleur Philips. Il décrit les fonctions du moniteur, son installation et son utilisation et présente également d'autres informations diverses. La version électronique est égale en tous points à la version imprimée.

Il comprend les chapitres suivants :

- [Informations relatives à la sécurité et Remèdes en cas de panne](#) : propose des conseils et des solutions pour résoudre les problèmes courants et fournit également des informations utiles.
- L'Aperçu du mode d'emploi électronique donne un aperçu des informations traitées, présente les conventions typographiques relatives aux icônes et indique la documentation que vous pouvez consulter.
- [Informations sur le produit](#) : aperçu des fonctions du moniteur et présentation des spécifications techniques.
- [Installation du moniteur](#) : décrit la procédure d'installation initiale et illustre les fonctions du moniteur.
- [Fonction de réglage à l'écran \(OSD\)](#) : permet d'ajuster les réglages de votre moniteur.
- [Service clientèle et Garantie](#) : liste des centres d'information à la clientèle Philips dans le monde, numéros de téléphone d'assistance et informations au sujet de la garantie sur le produit.
- [Glossaire](#) : explication des termes techniques.
- [Le téléchargement](#) permet aux utilisateurs d'installer la totalité du mode d'emploi sur leur disque dur.
- [Les questions fréquemment posées](#) donnent les réponses aux questions les plus fréquentes.

[RETOUR EN DÉBUT DE PAGE](#)

Autres documents utiles

Outre le présent *Mode d'emploi électronique*, vous aurez peut-être besoin de consulter la documentation suivante :

- *Guide de démarrage rapide du moniteur couleur Philips* qui résume les étapes permettant l'installation du moniteur (inclus avec l'appareil).

[RETOUR EN DÉBUT DE PAGE](#)

Conventions typographiques

Les paragraphes suivants traitent des conventions typographiques utilisées dans le document.

Remarques, mises en garde et avertissements

Dans ce mode d'emploi, des parties de texte peuvent être accompagnées d'une icône et imprimées en caractères gras ou italiques. Il s'agit de remarques, mises en garde et avertissements, présentés de la manière suivante :



REMARQUE : Cette icône présente des informations et conseils importants qui vous permettent de mieux utiliser votre ordinateur.



MISE EN GARDE : Cette icône vous indique comment éviter un éventuel dommage au matériel ou une perte de données.



AVERTISSEMENT : Cette icône prévient du danger de dommage corporel et vous indique comment éviter le problème.



AIDE : Cette icône présente des informations utiles lors du réglage des paramètres à l'écran (OSD).

Certains avertissements peuvent avoir une autre présentation et ne pas être accompagnés d'icône. Dans ce cas, la présentation spécifique de l'avertissement est imposée par un organisme chargé de la réglementation.

[**RETOUR EN DÉBUT DE PAGE**](#)

©2001 Koninklijke Philips Electronics N.V.

Tous droits réservés. Toute reproduction, copie, utilisation, modification, location, représentation publique, transmission et/ou diffusion totale ou partielle est interdite sans le consentement écrit de Philips Electronics N. V.

Informations sur les produits

[Caractéristiques des produits](#) • [LightFrame™ sous Windows](#) • [Caractéristiques techniques](#) • [Économie d'énergie automatique](#) • [Caractéristiques physiques](#) • [Affectation des broches](#) • [Illustrations](#)

Caractéristiques des produits

107B30/107B33

- Écran couleur ultra plat de 17 pouces (16,0 po VIS) avec des performances frontales excellentes pour l'emploi avec des MAC ou des PC
- Autoscan couvre des fréquences horizontales jusqu'à 86 Khz offrant une résolution maximum de 1600 x 1200 avec un affichage sans papillotement de 1024 x 768 jusqu'à 107 Hz
- Tube cathodique plat, carré, à contraste élevé avec un pas de masque haute résolution de 0,25 mm (0,21 hdp)
- LightFrame™ pour un affichage très lumineux et très net des films et photos.
- Affichage maximal et encombrement minimal : écran conventionnel de 17 po le plus petit du monde avec une profondeur maximale de 419 mm / 16,5 po seulement
- Base multimédia et option concentrateur USB
- Certifié FCC, CE (Dans certains pays seulement), ISO9241, ISO14001.

[RETOUR EN DÉBUT DE PAGE](#)

LightFrame™ sous Windows

Introduction

La fonction LightFrame™ proposée par Philips permet d'améliorer la qualité des images et de la vidéo sur les moniteurs à écran cathodique Philips. LightFrame™ accentue la luminosité et la netteté des photos et des vidéos sur l'écran du moniteur.

Pour pouvoir utiliser la fonction LightFrame™ de votre moniteur, vous devez d'abord installer l'application LightFrame™ que vous trouverez sur ce CD-ROM.

Remarque

Le programme LightFrame™ de Philips fonctionne uniquement avec les moniteurs conçus pour utiliser ce logiciel. Les moniteurs Philips antérieurs ou ceux d'autres fabricants ne sont pas adaptés à ce logiciel spécial. Il est recommandé d'installer ce logiciel uniquement sur les moniteurs Philips conçus à cet effet. Ces moniteurs peuvent être identifiés grâce au logo LightFrame™ en façade.

Ce logiciel n'est pas prévu pour les moniteurs LCD à écran plat.

LightFrame™ fonctionne avec les programmes d'origine axés sur Windows et avec les programmes basés sur DOS acceptant l'environnement Windows. Il ne fonctionnera par contre pas avec les programmes basés sur DOS répondant uniquement à un environnement DOS.

Choix de la langue

L'anglais est la langue par défaut de LightFrame™, mais l'interface utilisateur peut être réglée sur le néerlandais, le français, l'allemand, l'italien, le portugais, l'espagnol, le chinois simplifié, le chinois traditionnel ou le coréen.

Installation

1. Pour installer LightFrame™, insérez le CD dans l'unité CD-ROM.
2. Dès que le menu d'options du CD apparaît à l'écran, cliquez sur "Install LightFrame™" ("Installer LightFrame™").
3. Suivez à présent les messages à l'écran pour installer le programme. Le logiciel vérifie si vous disposez d'un moniteur compatible. Vous devez accepter les termes de l'accord de licence avant d'installer le logiciel.
4. Après l'installation, LightFrame™ effectue automatiquement le chargement et l'icône apparaît sur la barre des tâches.

Remarques

Si l'appareil détecte que votre moniteur n'est pas compatible avec le logiciel LightFrame™, un message apparaîtra sur l'écran du moniteur. Si vous voyez ce message, vous pouvez choisir entre interrompre ou poursuivre l'installation. Toutefois, si vous poursuivez la procédure d'installation, il est probable que LightFrame™ ne fonctionne pas avec le moniteur.

Utilisation de LightFrame™

Dès que l'installation est terminée, LightFrame™ démarre automatiquement à chaque mise sous tension de l'ordinateur.

Pour toute information concernant l'utilisation de LightFrame™, veuillez consulter la rubrique Aide disponible après l'installation.

Compatibilité

Cette version LightFrame™ est compatible avec

Windows 95

Windows 98

Windows Me (Édition millénaire)

Windows XP

Windows 2000 Édition professionnelle

LightFrame™ 2 – Foire aux questions

LightFrame™

Q. Qu'est-ce que LightFrame™ ?

R. LightFrame™ est une technologie exclusive de Philips, fondée sur du logiciel et du matériel, permettant d'obtenir l'affichage à la demande le plus lumineux et le plus fortement contrasté de photos et de vidéo sur un moniteur. Elle améliore la qualité d'affichage des photos et des vidéo à l'intérieur d'une fenêtre sélectionnée, **sans** nuire à l'affichage des applications en mode texte.

Q. Qu'est-ce que LightFrame™ 2 ?

R. LightFrame2 est le progiciel de deuxième génération qui, fonctionnant avec le matériel LightFrame™ installé en usine, ajoute de nouvelles fonctions très intéressantes à LightFrame™.

Q. Comment puis-je savoir si mon moniteur est doté de LightFrame™ 2?

R. Tous les moniteurs Philips dotés de LightFrame™ 2 présentent le logo suivant sur l'encadrement frontal :



LightFrame™ 2

Q. Comment LightFrame™ fonctionne-t-il ?

R. LightFrame™ consiste en une application logicielle et un circuit intégré (CI) incorporé au moniteur.

Conjointement, ils améliorent la luminosité et la netteté dans le cadre d'une fenêtre ou zone d'écran définie par l'utilisateur. La technologie exclusive de LightFrame™ améliore considérablement la qualité d'affichage photo et vidéo.

Q. La taille de la fenêtre LightFrame™ est-elle limitée ?

R. Non. Vous pouvez choisir une seule fenêtre ou, au moyen de la fonction « glisser », sélectionner la totalité de la surface d'affichage. La surface de visualisation de votre moniteur constitue la seule limite. La taille minimale d'une fenêtre LightFrame™ est de 20 x 20 pixels.

Q. LightFrame™ raccourcit-il la durée de vie du moniteur ? La rémanence du phosphore constitue-t-elle un problème ?

R. Non. Des tests approfondis ont confirmé que LightFrame™ n'a aucune répercussion négative sur la durée de vie des moniteurs. Les moniteurs Philips actuels, à la pointe de la technique, mettent en œuvre des phosphores améliorés et sont conçus pour un flux lumineux élevé. LightFrame™ met en valeur les photos et la vidéo, et, bien que la luminosité de crête de la zone ainsi mise en évidence soit fortement accrue, la luminosité moyenne — facteur déterminant pour la détérioration de la cathode — n'est normalement pas augmentée. Dans tous les cas, un circuit spécifique de diaphragme automatique maintient la luminosité moyenne maximale du moniteur dans les limites prescrites.

Mise à niveau à LightFrame™ 2

Q. Comment passer de LightFrame™ à LightFrame™ 2?

R. Très facilement : il suffit de télécharger le logiciel LightFrame™ 2 pour tout moniteur équipé de LightFrame à partir du site Web Philips (www.pcstuff.philips.com). Notez le répertoire dans lequel vous enregistrez la mise à niveau. Lorsque vous cliquez sur l'icône du programme téléchargé, LightFrame™ 2 explore votre système, supprime les anciennes versions et s'installe automatiquement. Souvenez-vous cependant que votre moniteur doit déjà être doté de la fonction LightFrame™ pour pouvoir être mis à niveau à LightFrame™ 2.

Q. Puis-je installer LightFrame™ 2 sur une version antérieure ? Faut-il désinstaller les versions antérieures au préalable ?

R. Le programme d'installation LightFrame™ 2 explore votre système, supprime les anciennes versions et s'installe automatiquement. Voici de quelle manière : si vous téléchargez la mise à niveau du site Web Philips, notez le répertoire dans lequel vous l'enregistrez. Lorsque vous cliquez sur l'icône d'installation (Setup), LightFrame™ 2 explore votre système, supprime les anciennes versions et s'installe automatiquement. Pour effectuer la mise à niveau à partir d'un CD-ROM, cliquez sur l'icône d'installation (Setup) située dans le dossier \PC\LightFrame™, sélectionnez « *Install LightFrame™ 2* » (*Installer LightFrame™ 2*), puis suivez les instructions affichées.

Q. Que se passe-t-il lorsque mon système n'est plus connecté à un moniteur compatible LightFrame™, par exemple lorsque je pars en déplacement avec mon bloc-notes ?

R. La fonction LightFrame™ exclusive de Philips impose le fonctionnement conjoint du matériel présent dans votre moniteur et du logiciel installé sur votre système. Elle ne fonctionne que lorsque le moniteur intégrant le matériel nécessaire reçoit des commandes du logiciel système. Si vous ne disposez pas à la fois du moniteur équipé du matériel LightFrame™ et du logiciel système, LightFrame™ ne fonctionne pas.

Q. Quelles sont les nouveautés de LightFrame™ 2 ?

R. LightFrame™ 2 regorge de nouvelles fonctions intéressantes, dont voici un bref aperçu :

- Détection automatique de photos et de vidéo sur les pages Web.
- Mise en valeur de la totalité de l'écran au moyen d'un raccourci clavier Windows.
- Compatibilité améliorée avec des applications multimédias.

Pour faire l'expérience de ces nouvelles fonctions, parmi d'autres, utilisez LightFrame™ 2 dès aujourd'hui !

Applications et systèmes d'exploitation compatibles avec LightFrame™ 2

Q. Puis-je utiliser LightFrame™ 2 en mode DOS ?

R. Oui, mais sous DOS, LightFrame™ 2 met en valeur la totalité de l'écran et doit être activé manuellement à partir du menu de commandes à l'écran (OSD). **Voici comment procéder :** ouvrez le menu OSD de votre moniteur. Accédez au menu EXTRA CONTROLS (réglages supplémentaires) de LIGHTFRAME. Appuyez sur la touche fléchée droite/gauche pour activer ou désactiver LightFrame™.

Q. Puis-je utiliser LightFrame™ 2 avec mes jeux favoris ?

R. Absolument. LightFrame™ peut être utilisé avec tous les jeux Windows. Si vous exécutez un jeu DOS dans une fenêtre DOS, il vous faut activer LightFrame™ manuellement dans le menu OSD. **Voici comment procéder :** ouvrez le menu OSD de votre moniteur. Accédez au menu EXTRA CONTROLS (réglages supplémentaires) de LIGHTFRAME. Appuyez sur la touche fléchée droite/gauche pour activer ou désactiver LightFrame™.

Q. LightFrame™ 2 fonctionne-t-il sur les ordinateurs Mac ?

R. Oui. Au moyen de pilotes livrés avec votre moniteur, LightFrame™ fonctionne sous MacOS8 ou MacOS9. En raison de restrictions matérielles, LightFrame™ doit être activé manuellement sur les ordinateurs Mac et ses fonctions sont limitées.

Q. Puis-je utiliser LightFrame™ sur un ordinateur fonctionnant sous Unix, Linux ou un autre système d'exploitation ?

R. Actuellement, aucun logiciel d'application n'existe pour Unix ou Linux. Unix est principalement utilisé pour des applications professionnelles haut de gamme. Leurs utilisateurs visualisant rarement du matériel photographique ou vidéo, les écrans haut de gamme de grande taille de Philips ne sont pas compatibles avec LightFrame™.

Q. LightFrame™ consomme-t-il énormément de ressources système ?

R. Le moniteur prenant en charge le traitement LightFrame™, la fonction ne fait pas appel aux ressources du système lorsqu'une partie de l'écran est mise en valeur. Installée sur un micro-ordinateur, la petite application LightFrame™ est active dans le chemin du système Windows, mais reste en veille tant qu'une fenêtre n'a pas été sélectionnée pour une mise en valeur. Dès que le moniteur reçoit la commande d'initialisation de ce logiciel, l'application repasse en veille, consommant ainsi peu de ressources du système, voire aucune. En de rares occasions, lorsqu'une application gourmande en mémoire pousse les ressources du système jusqu'à leurs limites, il est possible de quitter facilement LightFrame™ pour libérer des ressources supplémentaires.

Q. Puis-je mettre en valeur plusieurs zones de l'écran simultanément ?

R. Non. Le matériel du moniteur ne traite qu'une seule surface rectangulaire.

Q. J'obtiens un message m'avertissant que mon moniteur « may not support LightFrame™ » (n'est peut-être pas compatible avec LightFrame™). Or, ce n'est sûrement pas le cas. Que se passe-t-il ?

R. Seul un pilote Philips peut déterminer si votre moniteur est équipé de LightFrame™. Un pilote générique de Windows ne le peut pas. Installez le pilote Philips spécifique qui vous a été livré avec votre moniteur. Si le message s'affiche encore après l'installation du pilote Philips, n'en tenez pas compte. LightFrame™ va fonctionner correctement. Vous pouvez éviter l'affichage ultérieur de ce message en cochant « Don't show this message again » (Ne pas réafficher ce message).

Q. LightFrame™ est-il fondé sur du logiciel ou du matériel ?

R. LightFrame™ consiste en deux éléments importants : une puce installée dans le moniteur et un logiciel qui la commande. LightFrame™ est donc une combinaison interactive transparente de logiciel et de matériel.

LightFrame™ 2 et Internet

Q. Puis-je utiliser LightFrame™ pour naviguer sur Internet ?

R. Oui. L'intégration avec Internet Explorer est l'une des nouvelles fonctions les plus intéressantes de LightFrame™. Dorénavant, lorsque vous ouvrez une page Web, LightFrame™ 2 explore le document à la recherche d'une photo ou d'une vidéo et met en valeur le contenu pertinent. Remarque : lorsqu'il y a plusieurs photos sur la page Web en question, LightFrame™ met la plus grande en valeur. Si ces multiples photos sont de la même taille, LightFrame™ met la photo supérieure gauche en valeur. Vous pouvez changer de photo manuellement, le cas échéant. **Voici comment procéder** : cliquez sur le bouton d'activation/de désactivation (On/Off) de LightFrame™. Ensuite, maintenez enfoncé le bouton gauche de la souris et faites glisser un cadre autour de la photo voulue. Lorsque vous relâchez le bouton de la souris, la zone sélectionnée est mise en valeur par LightFrame™.

Q. Puis-je utiliser LightFrame™ avec Netscape ?

R. Vous pouvez utiliser LightFrame™ avec Netscape, mais ses fonctions sont limitées à la mise en valeur manuelle de la totalité de la fenêtre client de Netscape. LightFrame™ étant spécifiquement conçu pour un affichage lumineux et fortement contrasté des photos et de la vidéo, la mise en valeur de la totalité d'une page Web — texte compris — n'est pas recommandée.

Pour obtenir les meilleurs résultats, nous recommandons l'utilisation de LightFrame™ avec Microsoft Internet Explorer version 5.0 ou ultérieure. Vous pouvez télécharger Internet Explorer gratuitement sur le site Web de Microsoft (www.microsoft.com). Le CD-ROM livré avec votre moniteur contient également un exemplaire d'Internet Explorer 5.5.

Q. La zone mise en valeur le restera-t-elle lorsque j'ouvrirai la page Web correspondante mise en antémémoire localement sur mon ordinateur ?

R. Oui. Lorsque vous chargez une page Web avec Internet Explorer, LightFrame™ explore le document à la recherche d'une photo ou d'une vidéo et met en valeur le contenu pertinent. Si LightFrame™ trouve une photo ou une vidéo sur la page Web en ligne, il met en valeur le même objet lorsque la page est ouverte à partir d'une antémémoire locale.

Q. Sur certaines pages Web, LightFrame™ s'active automatiquement, sur d'autres ce n'est pas le cas, pourquoi ?

R. Les ordinateurs sont intelligents, mais pas autant que vous ! Au chargement d'une page Web, LightFrame™ recherche automatiquement les photos ou vidéo. L'œil humain n'a aucune difficulté à repérer une photo ou une vidéo sur une page Web bien « remplie », mais LightFrame™ peut être « trompé » par certains fonds ou certaines bordures. En voici la raison : pour être conforme à la technique de conception des tubes cathodiques, LightFrame™ est « entraîné » à repérer et à mettre en valeur des zones d'écran rectangulaires. Parfois, une bordure ou un fond empêche LightFrame™ de reconnaître la fin d'une photo ou l'endroit où commence sa bordure, par exemple. Pour éviter une distorsion de l'affichage lorsque cela se produit, LightFrame™ ignore la photo en question.

Comment résoudre ce problème ? Mettez la photo en valeur manuellement. **Voici comment procéder** : cliquez sur le bouton d'activation/de désactivation (On/Off) de LightFrame™. Ensuite, maintenez enfoncé le bouton gauche de la souris et faites glisser un cadre autour de la photo voulue. Lorsque vous relâchez le bouton de la souris, la zone sélectionnée est mise en valeur dans la fenêtre de LightFrame™.

Q. Sur certaines pages Web, LightFrame™ met en valeur une zone qui ne contient pas de photo. Que dois-je faire ?

R. De la même façon que LightFrame™ peut à l'occasion manquer une photo, il peut aussi parfois mettre en valeur indûment une zone de l'écran. Dans les deux cas, ce sont les bordures et les fonds qui empêchent LightFrame™ de reconnaître ce qui est ou non une photo.

Comment résoudre ce problème ? Cliquez sur le bouton de désactivation (Off) de LightFrame™ dans la zone mise en valeur. Puis mettez en valeur la photo voulue en cliquant de nouveau sur le bouton d'activation/de désactivation (On/Off) de LightFrame™, puis en maintenant enfoncé le bouton gauche de la souris et en faisant glisser un cadre autour de la photo voulue. Lorsque vous relâchez le bouton de la souris, la zone sélectionnée est mise en valeur.

Utilisation de LightFrame™

Q. Puis-je activer LightFrame™ sur la totalité de mon écran ?

R. Oui. Voici comment procéder : pour activer LightFrame™ en mode plein écran à partir de votre clavier, appuyez simultanément sur les touches Windows et « L ». L'emplacement de la touche Windows diffère selon les claviers et les langues. Sur la plupart des claviers, elle se trouve à droite de la touche de contrôle (Ctrl). Pour personnaliser le raccourci clavier afin d'activer LightFrame™ en mode plein écran, accédez à la mini-application LightFrame™ dans le Panneau de configuration de Windows.

Autre solution : vous pouvez également activer LightFrame™ en mode plein écran à partir du menu OSD de votre moniteur. **Voici comment procéder :** ouvrez le menu OSD de votre moniteur. Accédez au menu EXTRA CONTROLS (réglages supplémentaires) de LIGHTFRAME. Appuyez sur la touche fléchée droite/gauche pour activer ou désactiver LightFrame™.

Q. Pourquoi dois-je installer l'application pour utiliser LightFrame™?

R. La clé de l'efficacité de LightFrame™ est la sélectivité. Une luminosité et une netteté accrues améliorent l'affichage des photos et vidéo, mais dégradent le texte et les lignes détaillées. L'utilisation permanente de LightFrame™ en mode plein écran détériorerait l'affichage des applications courantes de Windows. Utiliser LightFrame™ de manière sélective permet d'obtenir un affichage exceptionnel des photos et vidéo ainsi qu'un affichage de première qualité du texte des applications Windows. Le logiciel assure l'interface entre le circuit intégré du moniteur et l'utilisateur.

Q. Puis-je utiliser LightFrame™ à différentes résolutions ?

R. Oui. LightFrame™ fonctionne à toutes les résolutions admises par le moniteur. Au changement de résolution du moniteur, toute zone mise en valeur est atténuée et l'icône repasse en veille. Une fois la nouvelle résolution activée, il faut quitter le logiciel LightFrame™, puis le relancer pour qu'il prenne en compte la nouvelle résolution.

Q. Puis-je utiliser LightFrame™ avec un moniteur non équipé de LightFrame™ ?

R. Non. La fonction LightFrame™ exclusive de Philips impose le fonctionnement conjoint du matériel présent dans votre moniteur et du logiciel installé sur votre système. Elle ne fonctionne que lorsque le moniteur intégrant le matériel nécessaire reçoit des commandes du logiciel système. Sans le moniteur équipé du matériel LightFrame™, LightFrame™ ne fonctionne pas.

Q. Comment puis-je retirer le logiciel LightFrame™ de mon système ?

R. Il est facile de désinstaller le logiciel au moyen de la fonction « Ajout/Suppression de programmes » dans le Panneau de configuration de Windows ou au moyen de la fonction de désinstallation du groupe de programmes Philips LightFrame. Au niveau de l'écran "Propriétés pour ajout/suppression de programmes » du Panneau de configuration, sélectionnez Philips LightFrame™, puis « Ajouter/Supprimer ». Vous pouvez aussi ouvrir le menu Démarrer et choisir

Philips LightFrame dans les Programmes. Choisissez ensuite la fonction de désinstallation (Uninstall), puis suivez les instructions.

Q. Comment puis-je vérifier rapidement si mon moniteur Philips est doté de LightFrame™ ou de LightFrame™2?

R. Tous les moniteurs équipés de LightFrame™ portent un logo à l'avant. Ce logo se présente comme ceci :

Si votre moniteur est doté de LightFrame™2, le chiffre « 2 » est ajouté au logo. Même si votre moniteur ne porte pas le logo LightFrame™2, vous pouvez utiliser le logiciel LightFrame™2.

Q. LightFrame™ est-il piloté par logiciel ainsi que par matériel ? S'il l'est par logiciel, que se passe-t-il en cas de changement de moniteur ? Comment réagit le système lorsque l'on remplace un moniteur doté de LightFrame™ par un moniteur qui ne l'est pas ?

R. La fonction LightFrame™ allie matériel et logiciel et ne fonctionne pas si l'un des deux éléments manque. Pendant l'installation, le logiciel vérifie si le moniteur est doté de LightFrame™. Par la suite, l'ordinateur ne peut pas détecter si le moniteur a été remplacé par un moniteur non doté de LightFrame™. Sans un moniteur LightFrame™, LightFrame™ ne fonctionne pas. En revanche, le système fonctionne par ailleurs normalement.

Q. L'effet LightFrame™ porte-t-il sur les images animées ou seulement sur les images fixes ?

R. LightFrame™ peut être utilisé aussi bien pour les images fixes que pour les films.

Q. Pourquoi LightFrame™ n'est-il utilisé qu'avec des moniteurs à tube cathodique ?

R. Le principe de LightFrame™ est d'exploiter une réserve de luminance qui est normalement présente dans un moniteur à tube cathodique. Cette réserve de luminosité dégradant l'affichage du texte et autres documents informatiques, elle n'est normalement pas utilisée. En général, les moniteurs à cristaux liquides ne disposent pas de cette réserve de luminosité. Dans ces derniers, la luminosité est normalement définie au niveau maximal.

Q. Quels sont les modèles compatibles avec LightFrame™ ?

R. Les modèles suivants sont compatibles avec LightFrame™ : 105B2x, 107S2x, 107T2x, 107B2x, 107B3x, 107P2x, 107X2x, 109S2x et 109B2x

Q. Quelle est la configuration requise pour exécuter cette fonction ?

R. Le principal élément de LightFrame™ est intégré au moniteur et ne dépend donc pas de votre configuration système. Le logiciel LightFrame™, qui pilote le matériel intégré au moniteur, est disponible pour Windows 95, Windows 98, Windows Millenium Edition (Windows Me), Windows

2000 Professionnel, Windows XP®, MacOS8 et MacOS9.

Toutes les applications utilisent très peu de ressources système, voire aucune, et ne sollicitent donc pas davantage la configuration système que ne le fait le système d'exploitation.

Q. Cette fonction a-t-elle des répercussions sur la qualité d'impression en couleur ?

R. Non. LightFrame™ est une fonction qui n'a d'effet que sur l'affichage à l'écran. L'amélioration est « enclose » dans le moniteur et n'a strictement aucun effet sur la qualité de l'impression.

Q. Comment puis-je modifier les paramètres de LightFrame™?

R. Très facilement : cliquez sur Démarrer | Paramètres | Panneau de configuration. Dans le panneau de configuration, cliquez deux fois sur l'icône LightFrame™. Une liste de paramètres personnalisables s'affiche. Pour de plus amples informations sur les options de personnalisation, consultez le fichier d'aide de LightFrame™ en appuyant sur le bouton d'aide dans le panneau de configuration.

Q. Dans le menu OSD, que signifie « LightFrame On/Off » (activation/désactivation de LightFrame)?

R. Le menu OSD de n'importe quel moniteur LightFrame™ 2 vous permet d'activer ou de désactiver LightFrame™, ce qui est pratique lorsque vous utilisez des applications DOS ou d'autres systèmes d'exploitation incompatibles avec le logiciel LightFrame™.

Voici comment procéder : ouvrez le menu OSD de votre moniteur. Accédez au menu EXTRA CONTROLS (réglages supplémentaires) de LIGHTFRAME. Appuyez sur la touche fléchée droite/gauche pour activer ou désactiver LightFrame™.

Q. Que signifie le message « LightFrame™ is not recommended for use with this application » (Il est déconseillé d'utiliser LightFrame™ avec cette application) ?

R. LightFrame™ est idéal pour l'affichage lumineux et fortement contrasté de photos et de vidéo mais ne convient pas aux applications fondées sur le texte comme les tableurs et les traitements de texte, Microsoft Word ou MS Excel par exemple. Lorsque vous exécutez LightFrame™, le logiciel vérifie qu'il va améliorer l'affichage. Si ce n'est pas le cas pour une application donnée, le message « LightFrame™ is not recommended for use with this application » (Il est déconseillé d'utiliser LightFrame™ avec cette application) s'affiche en clignotant à l'écran. Vous vouliez simplement essayer LightFrame™? Aucun problème. Ce message n'est qu'un avertissement. Pour tester LightFrame™ avec différentes applications, vous pouvez l'ignorer si vous le souhaitez.

Q. Comment dois-je utiliser la barre de commande de LightFrame™ 2 qui s'affiche en haut de l'écran ?

R. La barre de commande est une autre amélioration qui vous permet d'exécuter toutes les nouvelles fonctions intéressantes de LightFrame™ 2. L'illustration ci-après décrit toutes les tâches exécutées par les différents boutons.



Vous êtes habitué à travailler avec l'icône d'origine de LightFrame™ ? Aucun problème. Elle existe toujours et vous pouvez l'utiliser pour activer ou désactiver LightFrame™ et pour vérifier l'état de LightFrame™.

Q. Puis-je déplacer la barre de commande de LightFrame™2 ?

R. L'emplacement de la barre de commande de LightFrame™ à l'écran est fixe. Si elle masque une application, vous pouvez quitter LightFrame™. **Voici comment procéder** : cliquez une fois sur le logo LightFrame™, puis sélectionnez « Exit (quitter) » dans le menu déroulant.

Lorsque vous réinitialisez votre système, LightFrame™ redémarre automatiquement. Vous pouvez également recharger LightFrame™ en cliquant sur Démarrer | Programmes | Philips LightFrame | LightFrame 2.

Q. Quand LightFrame™ est-il automatiquement désactivé ?

R. Pour éviter un affichage qui ne serait pas optimal, même lorsqu'il est activé manuellement à partir du menu OSD, LightFrame™ est automatiquement désactivé dans les cas suivants :

- Changement de mode : par exemple, une modification de résolution ou de vitesse de rafraîchissement.
- Entrée en mode veille du moniteur.
- Mise hors tension puis de nouveau sous tension du moniteur.

Q. LightFrame™ 2 peut-il mettre en valeur plusieurs zones de l'écran simultanément ?

R. Non. LightFrame™ 2 fonctionne dans une seule zone d'écran rectangulaire.

[RETOUR EN DÉBUT DE PAGE](#)

Caractéristiques techniques*

Écran

- Taille et déflexion 17 pouces / 41 cm ; angle de déflexion 90°
- Pas de masque 0.25 mm
- Pas de masque horizonta 0.21 mm
- Type de tube Masque perforé, Real Flat, contraste élevé, revêtement antireflets, antistatique, anti-éblouissant, transmission de la lumière 45%
- Phosphore P22
- Surface d'affichage recommandée 12.0" x 9.0" / 306 x 230 mm
- Surface d'affichage maximale 12.8" x 9.6" / 325 x 244 mm

BALAYAGE

- Balayage horizontal 30 - 86 KHz
- Balayage vertica 50 - 160 Hz

VIDÉO

- Fréquence de points vidéo 176 MHz
- Impédance d'entrée
- Vidéo 75 ohm
- Synchr. 2.2 kOhm
- Niveau du signal d'entrée 0.7 Vpp
- Synchronisation du signal d'entrée Synchronisation séparée
- Synchronisation complète
- Polarités de synchronisation Positive et négative

TEMPÉRATURE DE COULEUR BLANCHE

Coordonnées de chrominance CEI :

- à 9300 K $x = 0.283 / y = 0.297$
- à 6500 K $x = 0.313 / y = 0.329$

- à 5500 K

$$x = 0.332 / y = 0.347$$

* Informations sujettes à modifications sans avis préalable.

[RETOUR EN DÉBUT DE PAGE](#)

Économie d'énergie automatique

Si vous disposez d'une carte graphique ou d'un logiciel conforme au standard VESA DPMS sur votre ordinateur, le moniteur peut automatiquement réduire sa consommation électrique lorsqu'il n'est pas utilisé. S'il détecte une entrée provenant du clavier, de la souris ou d'un autre périphérique, le moniteur s'active automatiquement. Le tableau ci-après indique la consommation électrique, ainsi que la couleur de la DEL pour cette fonction :

Gestion de l'énergie						
Mode VESA	Vidéo	Sync. H	Sync. V	Consom-mation	Éco-nomie d'énergie (%)	Couleur de la DEL
Activé	Activé	Oui	Oui	< 73W	0 %	Verte
Veille	Écran noir	Non	Oui	< 3W	96%	Jaune
Suspendu	Écran noir	Oui	Non	< 3W	96%	Jaune
Désactivé	Écran noir	Non	Non	< 3W	96%	Jaune

Ce moniteur satisfait à la norme ENERGY STAR®. En tant que Partenaire ENERGY STAR®, PHILIPS a veillé à ce que ce produit soit conforme aux recommandations de cette norme relative aux économies d'énergie.

[RETOUR EN DÉBUT DE PAGE](#)

Caractéristiques physiques

- Dimensions 15.7" x 16.1" x 16.5" / 399 x 410 x 419 mm (including base)
15.7" x 14.7" x 16.5" / 399 x 373 x 419 mm (excluding base)
- Poids 16.5 kg
- Alimentation 90 - 264 VAC, 50/60Hz
- Température (en fonctionnement) 0° à 40°C
- Température (de stockage) -25° à +65°C
- Humidité relative 5 % à 95 %

* Résolution 1024 x 768, taille standard, contraste max., luminosité 50 %, 9300°, mire blanche complète.

* Informations sujettes à modifications sans avis préalable.

[RETOUR EN DÉBUT DE PAGE](#)

Affectation des broches

Connecteur D-sub à 15 broches (mâle) du câble d'interface (systèmes IBM) :

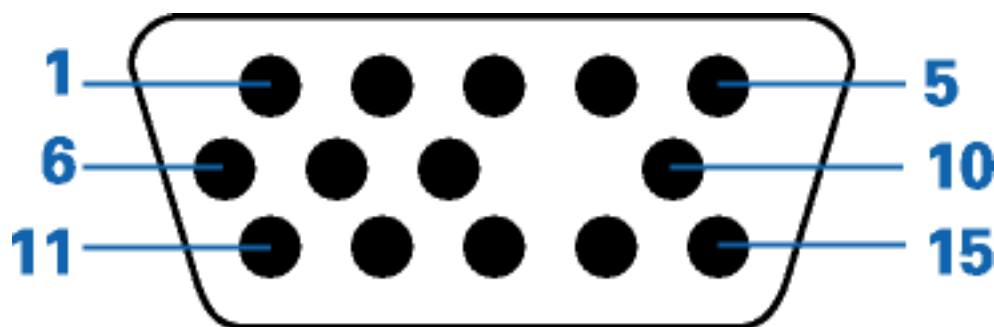

Broche No.	Affectation	Broche No.	Affectation
1	Entrée vidéo rouge	9	Absence de broche

2	Entrée vidéo vert		10	Masse logique
3	Entrée vidéo bleu		11	Sortie identique - connectée à broche 10
4	Sortie identique - connectée à broche 10		12	Ligne données série (SDA)
5	Masse		13	Synchr. hor. / H+V
6	Masse vidéo rouge		14	Synchr. vert. (VCLK pour DDC)
7	Masse vidéo vert		15	Ligne horloge données (SCL)
8	Masse vidéo bleu			

[RETOUR EN DÉBUT DE PAGE](#)

Illustrations

Suivez les liens pour accéder aux divers angles de vue du moniteur et de ses composants.

[Vue de face](#)

[Vue arrière](#)

[RETOUR EN DÉBUT DE PAGE](#)

Installation du Moniteur

[Vue de face](#) • [Vue arrière](#) • [Base multimédia 6G3B11 \(option\)](#) • [Concentrateur USB PCUH411 \(option\)](#)

Vue de face

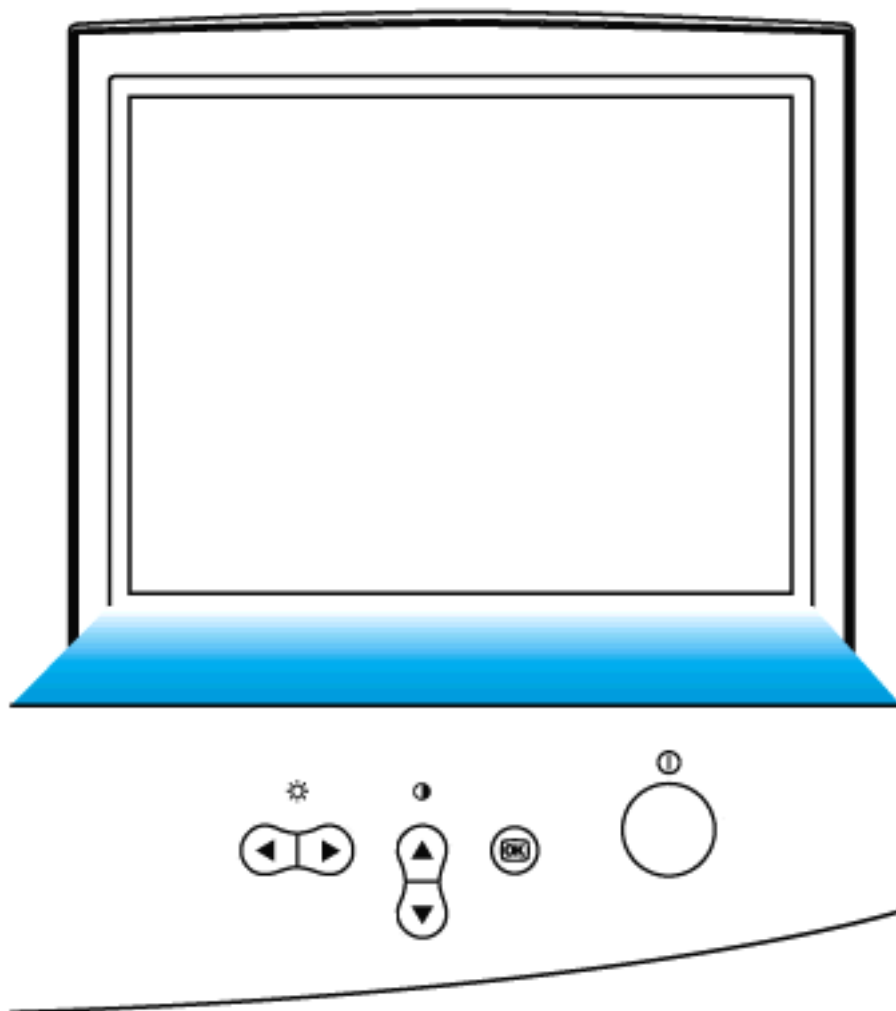

Le bouton d'alimentation met le moniteur sous tension.



Lorsque vous appuyez sur le bouton OK, vous accédez aux commandes OSD.



Touche directe de contraste. Lorsque vous appuyez sur la flèche vers le HAUT, vous voyez s'afficher les commandes de réglage du CONTRASTE.



Les boutons HAUT et BAS servent à régler les paramètres OSD du moniteur.



Touche de raccourci luminosité. Lorsque la flèche DROITE est pressée, les contrôles pour le réglage de la LUMINOSITE s'afficheront”



Les boutons GAUCHE et DROITE, tout comme les boutons HAUT et BAS, servent également au réglage des paramètres OSD du moniteur.

[RETOUR EN DÉBUT DE PAGE](#)

[Vue arrière](#)

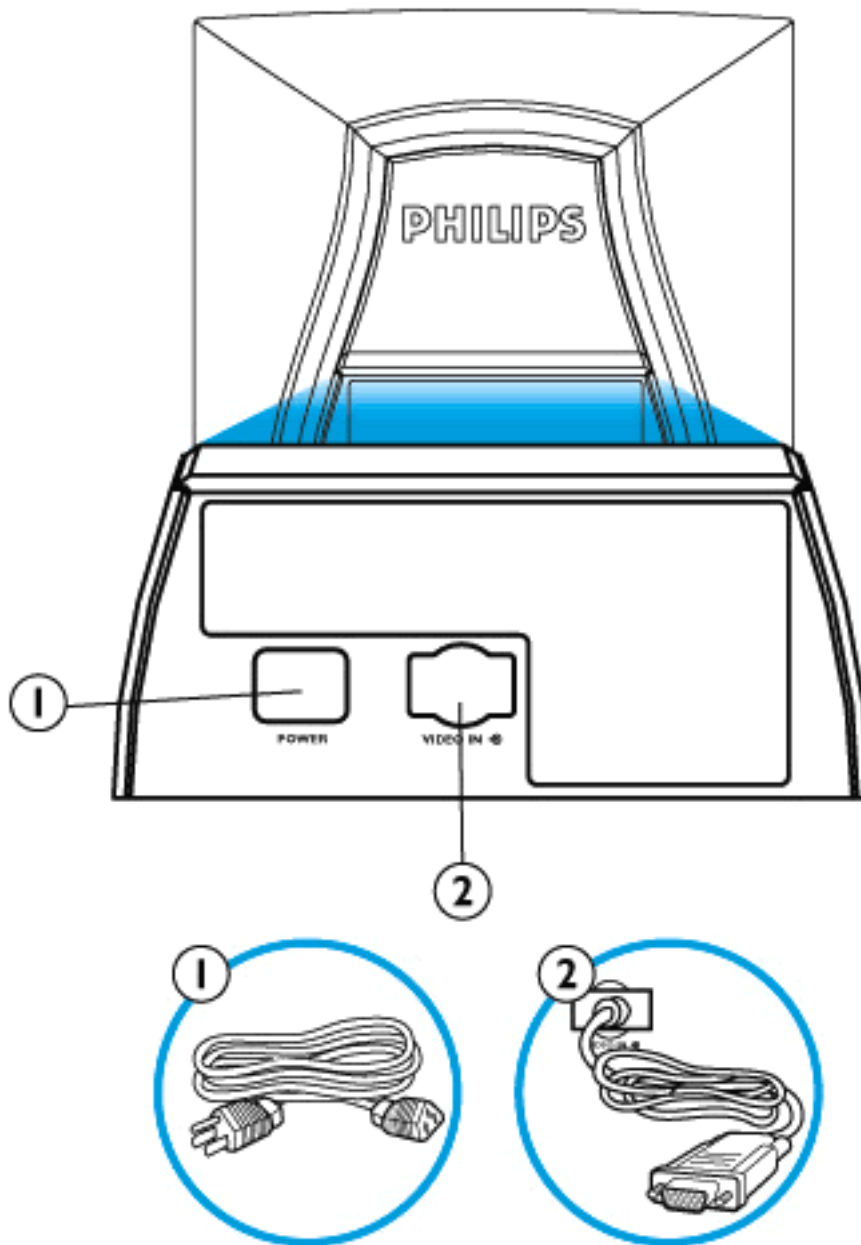

1. Entrée alimentation - Branchement du câble d'alimentation.
2. Entrée vidéo - Câble déjà relié au moniteur. Branchez l'autre extrémité du câble sur le PC.

[RETOUR EN DÉBUT DE PAGE](#)

Affichage sur Écran





[Description de l'affichage sur écran](#) • [Plan de l'affichage sur écran](#) • [Réglages de l'affichage sur écran](#)

Description de l'affichage sur écran

En quoi consiste-t-il ?

C'est une fonction disponible sur tous les moniteurs Philips qui permet à l'utilisateur final de régler la performance de l'écran directement à l'aide d'une fenêtre d'instructions affichée à l'écran. L'interface utilisateur offre convivialité et facilité d'emploi en tout ce qui concerne l'utilisation du moniteur.

Instructions simples sur les touches de commande.

Sur la console avant du moniteur, dès que vous appuyez sur le bouton  , la fenêtre des réglages principaux de l'affichage sur écran apparaît. Vous pouvez aussitôt régler les diverses fonctions de votre moniteur. Utilisez les touches   ou   pour effectuer vos réglages.

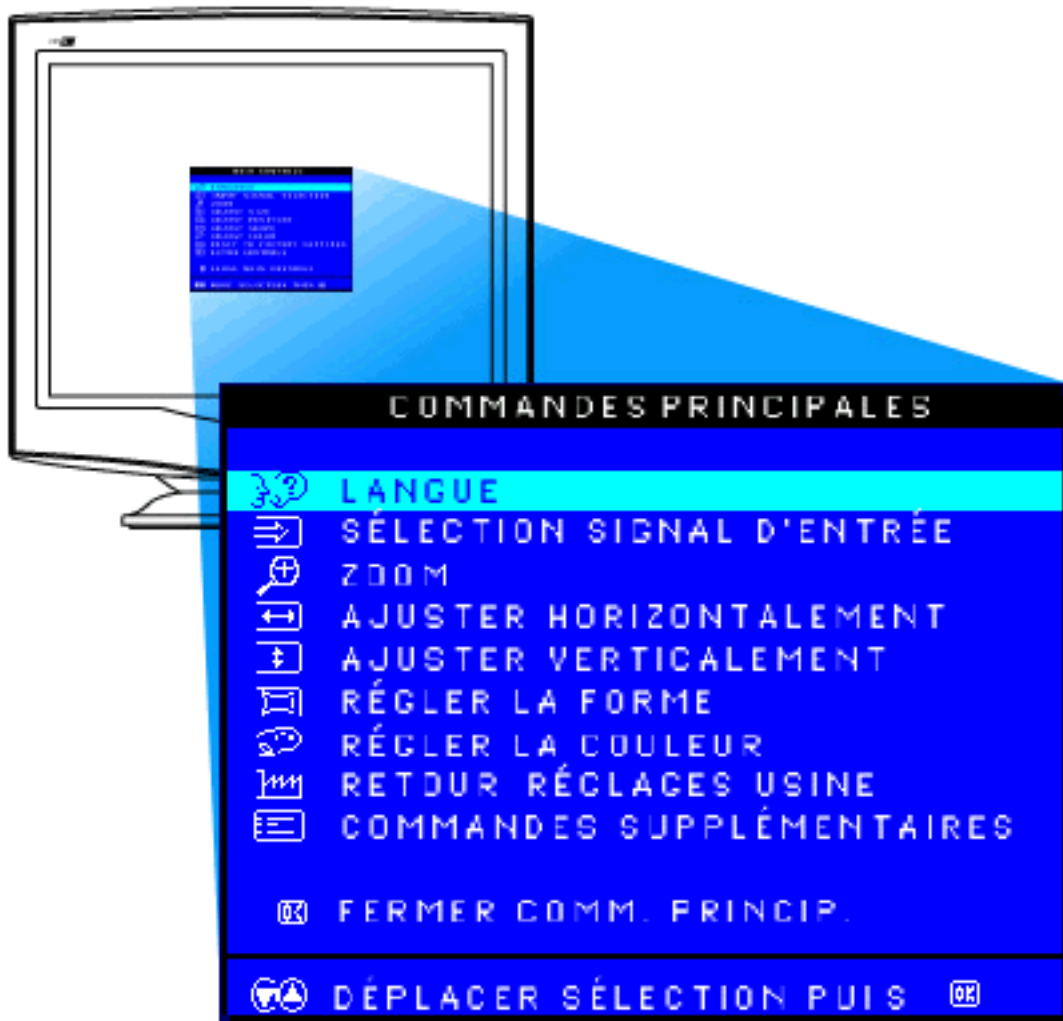

RETOUR EN DÉBUT DE PAGE

Plan de l'affichage sur écran

Une vue d'ensemble de la structure de l'affichage sur écran (OSD) est présentée ci-dessous. Vous pouvez l'utiliser comme référence quand vous le voulez par la suite pour vous aider à trouver les différents réglages.

CRT OSD tree / French

1er Niveau

LANGUE

2ème Niveau

中语 (for 105B, 105S, 107E, 107S, 107T, 107X models only)
 ENGLISH
 ESPAÑOL

3ème Niveau

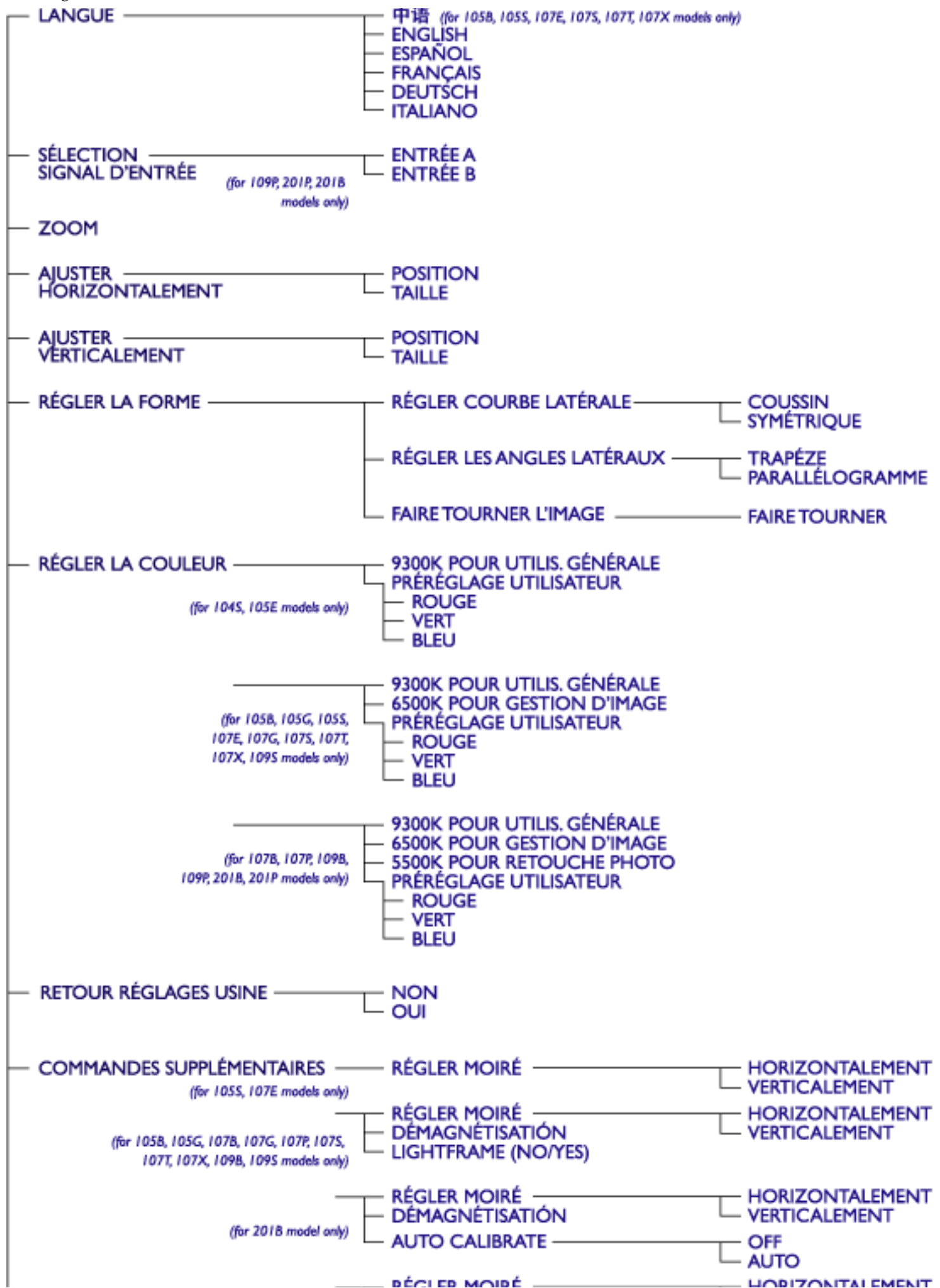

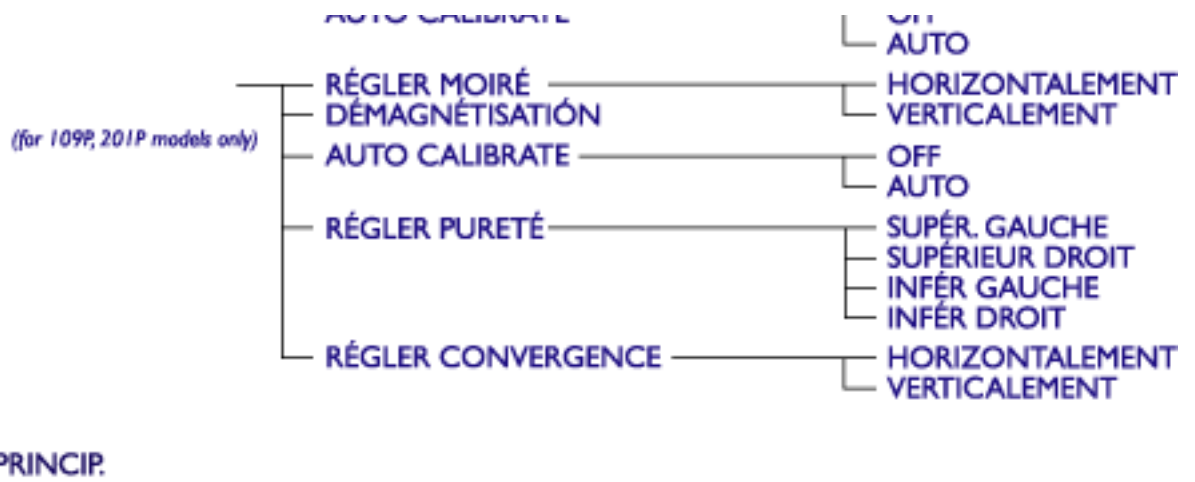

* Les spécifications ci-dessus sont sujettes à modification sans avis préalable.

[RETOUR EN DÉBUT DE PAGE](#)

Assistance À la Clientèle et Garantie

VEUILLEZ BIEN SÉLECTIONNER VOTRE PAYS / RÉGION POUR LIRE LA GARANTIE COUVERTE :

EUROPE DE L'OUEST : [Autriche](#) • [Belgique](#) • [Chypre](#) • [Danemark](#) • [France](#) • [Allemagne](#) • [Grèce](#) • [Finlande](#) • [Irlande](#) • [Italie](#) • [Luxembourg](#) • [Hollande Pays-Bas](#) • [Norvège](#) • [Portugal](#) • [Suède](#) • [Suisse](#) • [Espagne](#) • [Royaume -Uni](#)

EUROPE DE L'EST : [République Tchèque](#) • [Hongrie](#) • [Pologne](#) • [Russie](#) • [Turquie](#) • [Bulgarie](#)

AMÉRIQUE LATINE : [Antilles](#) • [Argentine](#) • [Brésil](#) • [Chili](#) • [Colombie](#) • [Mexique](#) • [Paraguay](#) • [Pérou](#) • [Uruguay](#) • [Vénézuela](#)[Venezuela](#)

AMÉRIQUE DU NORD : [USA & Canada \(107S & 107X uniquement\)](#) • [USA & Canada \(tous les autres modèles\)](#)

PACIFIQUE : [Australie](#) • [Nouvelle- Zélande](#)

ASIE : [Bangladesh](#) • [Chine](#) • [Hong Kong](#) • [Inde](#) • [Indonésie](#) • [Japon](#) • [Corée](#) • [Malaisie](#) • [Pakistan](#) • [Philippines](#) • [Singapour](#) • [Taiwan](#) • [Thaïlande](#)

AFRIQUE : [Maroc](#) • [Afrique du Sud](#)

MOYEN- ORIENT: [Dubai](#) • [Égypte](#)

Questions fréquemment posées

1. Que signifie le logo « Conçu pour Windows » ?

Le logo « Conçu pour Windows » signifie que votre moniteur Philips répond aux exigences et recommandations du Guide de conception du système PC9x (97, 98, ou 99) et qu'il a réussi les tests WHQL reconnus pour être stricts.

2. Qu'est-ce que l'USB ?

L'USB est une fiche intelligente pour les périphériques du PC. L'USB détermine automatiquement les ressources (comme le logiciel pilote et la bande passante du bus) requises par les périphériques. Il se charge de fournir les ressources nécessaires sans l'intervention de l'utilisateur et apporte trois avantages principaux, à savoir :

- L'USB supprime la « peur du boîtier », c'est-à-dire le fait de devoir ouvrir le boîtier de l'ordinateur afin d'y installer les cartes de circuits imprimés - qui demandent souvent d'effectuer des réglages IRQ compliqués - pour les périphériques supplémentaires.
- L'USB supprime également le « verrouillage des ports ». Sans USB, les PC sont normalement limités à une imprimante, deux unités de port de communication (généralement une souris et un modem), un port EPP (scanner ou caméra vidéo par exemple) et une manette de jeux. De plus en plus de périphériques pour multimédia sont commercialisés chaque jour. Avec l'USB, jusqu'à 127 périphériques peuvent tourner sur un seul ordinateur.
- L'USB permet également la « connexion à chaud ». Plus besoin d'éteindre, de brancher, de réinitialiser ou de lancer l'installation des périphériques. Plus besoin non plus d'effectuer la procédure inverse pour déconnecter un périphérique. Grâce à l'USB, le « branchez et priez » est devenu « branchez et ça marche » !

3. Qu'est ce qu'un concentrateur USB ?

Un concentrateur USB est une extension des ports USB. Généralement, le PC n'offre qu'un ou deux ports USB. Pour connecter des périphériques USB supplémentaires, vous avez besoin d'un concentrateur USB.

4. Quelle est la solution proposée par Philips Monitors au sujet du concentrateur USB ?

De plus en plus, les moniteurs sont dotés des fonctions USB. Mais tous les utilisateurs n'ont pas forcément besoin d'un concentrateur USB, ou ne souhaitent peut-être pas en disposer. Pour donner la liberté de choix aux utilisateurs, Philips a prévu un concentrateur USB en option (numéro de série PCUH411). Le concentrateur USB comprend deux parties normalement connectées : l'une est fonctionnelle, l'autre esthétique. L'élément esthétique consiste en un couvercle détachable. Lorsque le couvercle est retiré, le concentrateur USB peut être connecté à la base ou socle du moniteur. Le concentrateur ainsi connecté peut pivoter pour se trouver dans n'importe quelle position autour de la base du moniteur. Grâce à cette solution innovatrice de la part de Philips, votre concentrateur USB se trouve toujours à portée de la main et vous permet d'effectuer en toute commodité les branchements

et débranchements des périphériques USB.

5. Où puis-je acheter un concentrateur USB pour mon moniteur Philips ?

Philips propose un concentrateur USB en option (numéro de série PCUH411) pouvant être connecté à la base ou socle des moniteurs Philips. Consultez votre revendeur pour avoir des informations détaillées.

6. Quels sont les modèles compatibles avec les ordinateurs Mac ?

Tous les moniteurs Philips énumérés sont compatibles avec les ordinateurs Mac. MAIS vous devrez peut-être vous procurer un adaptateur afin de connecter le moniteur à votre système Mac. Consultez votre revendeur pour des informations détaillées.

7. Que signifie TCO ?

TCO est l'abréviation suédoise pour Confédération suédoise des employés professionnels.

8. Que signifie MPR ?

MPR est l'abréviation suédoise pour Conseil national suédois de mesure et de test.

9. Quelle est la différence entre MPRII, TCO92, TCO95 et TCO99 ?

Dans la hiérarchie générale des normes, TCO99 représente le niveau le plus élevé de certification. Ensuite vient la norme TCO95, « supérieure » à la norme TCO92, qui est à son tour supérieure à la norme MPRII. Une comparaison des normes de chaque catégorie est présentée ci-après.

Émission :

MPRII : A fixé des règles en matière de basse émission pour l'affichage.

TCO92 : A imposé des normes plus strictes que la norme MPRII.

TCO95 : A renforcé la réglementation par rapport à la norme TCO92.

TCO99 : A présenté des règles et des procédure de test encore plus sévères que la norme TCO95.

Sécurité :

MPRII : Aucune exigence

TCO92/95/99 : Fixation de toutes les exigences

Économie d'énergie :

MPRII : Absence d'exigence

TCO92 : Mode veille < 30W, mode hors tension < 8W

TCO95 : Mode veille < 30W, mode hors tension < 8W

TCO99 : Mode veille < 15W, mode hors tension < 5W

Ergonomie sur le plan visuel :

MPRII : Absence d'exigence

TCO92 : Absence d'exigence

TCO95 : Fixation de règles ergonomiques, dont le niveau de contraste minimum ou le scintillement

TCO99 : Réglementation plus stricte par rapport à la norme TCO95

Écologie :

MPRII : Absence d'exigence

TCO92 : Absence d'exigence

TCO95 : Fixation de normes générales en matière d'environnement, dont la préparation au recyclage, la politique de l'environnement et la certification environnementale

TCO99 : Réglementation encore plus stricte par rapport à la norme TCO95

10. Comment activer la fonction d'économie d'énergie ?

Cliquez sur « Poste de travail » et sélectionnez « Panneau de configuration » suivi de « Commande moniteur ». Sélectionnez « Tous réglages par défaut » et choisissez votre modèle de moniteur Philips à partir de la liste par défaut du pilote. La fonction « Plug and Play » activera automatiquement la case EPA à cocher. En DOS ou sous Windows 3.1, vous devez d'abord vous assurer que votre PC prend en charge l'économie d'énergie.

11. Qu'est-ce que la fréquence de rafraîchissement ?

La fréquence de rafraîchissement indique le nombre de balayages complets de l'écran verticalement et à chaque seconde. En d'autres termes : si la fréquence de rafraîchissement d'un moniteur est de 85 Hz, cela signifie que l'écran est rafraîchi - ou balayé verticalement - 85 fois par seconde. Une fréquence de rafraîchissement plus élevée se traduit par une meilleure stabilité de l'image et par une diminution des scintillements. Une fréquence de rafraîchissement élevée augmente le confort visuel et évite le stress de l'utilisateur qui travaille de longues heures à l'écran. Pour modifier la fréquence de rafraîchissement, vous pouvez intervenir sur les réglages Windows de l'ordinateur en cliquant sur « Démarrer / Paramètres / Panneau de configuration / Affichage / Propriétés pour Affichage / Configuration / Propriétés avancées / Adaptateur ». Le moniteur effectuera automatiquement le réglage en fonction de la carte vidéo.

12. Pourquoi l'image à l'écran se met-elle parfois à scintiller ?

Une faible fréquence de rafraîchissement ou une interférence électrique provoquent généralement le scintillement de l'image. Les solutions suivantes permettent de remédier au problème :

- Vérifiez que les pilotes adéquats sont installés pour votre carte vidéo.
- Assurez-vous que tous les appareils électriques (comme les téléphones portables) se trouvent à au moins 1 m du moniteur.
- Disposez le moniteur à un autre endroit, loin de toute interférence électrique.
- Réglez la fréquence de rafraîchissement sur 75 Hz ou davantage.

13. Comment puis-je régler la résolution du moniteur ?

Votre carte vidéo et votre pilote graphique déterminent les résolutions disponibles. Sous Windows '95, vous pouvez sélectionner la résolution souhaitée disponible par le biais du menu « Propriétés pour Affichage / Configuration ».

14. Comment régler la taille, la position et la rotation de l'image ?

En fonction du modèle d'écran que vous possédez, vous pouvez utiliser le logiciel CustoMax, le menu de réglages à l'écran (OSD) ou les boutons de commande situés sur le moniteur.

15. Que se passe-t-il si je m'égaré dans la procédure de réglage du moniteur ?

Il suffit d'appuyer sur le bouton OK et de sélectionner « Réinitialisation réglages usine » afin de retrouver tous les réglages initiaux.

16. Qu'est-ce que le logiciel LightFrame™ ?

LightFrame™ est une percée technologique de Philips qui offre une solution unique et révolutionnaire en accentuant la luminosité et la netteté du moniteur. Avec LightFrame™, l'utilisateur bénéficie d'une qualité TV pour la vidéo ou les photos sans diminuer les performances du moniteur dans des fenêtres utilisées pour d'autres applications.

17. Comment LightFrame™ fonctionne-t-il ?

LightFrame™ comprend un logiciel et un circuit intégré (CI) inclus dans le moniteur. Ensemble, ils accentuent la luminosité et la netteté dans une fenêtre ou une zone d'écran définie par l'utilisateur. Cette technologie LightFrame™ unique en son genre améliore de manière considérable la qualité

d'affichage des photos et de la vidéo.

18. Pourquoi LightFrame™ est-il important pour moi ?

Avec LightFrame™, les moniteurs Philips sélectionnés offrent un affichage vidéo et photo comparable à la qualité TV tout en assurant les performances du moniteur pour les applications de traitement de texte. Vous obtenez ainsi des films et des vidéos plus lumineux et plus vivants, tandis que les photos sont plus vibrantes et semblent vraies.

19. D'autres marques disposent-elles de cette nouveauté ?

LightFrame™ a été inventé, développé et breveté par Philips. Il s'agit d'une caractéristique unique que vous trouverez exclusivement avec les moniteurs Philips.

20. LightFrame™ peut-il raccourcir la durée de vie du moniteur ?

Non. De nombreux tests ont confirmé que LightFrame™ n'a pas d'influence négative sur la durée de vie du moniteur. Les moniteurs actuels de Philips, à la pointe de la technique, utilisent des luminophores améliorés et sont spécialement conçus pour un flux lumineux élevé. LightFrame™ met en valeur les photos et les vidéos de manière normale. Bien que la luminosité de crête de la zone mise en évidence soit fortement accrue, la luminosité moyenne – facteur déterminant pour la détérioration de la cathode – n'augmente pas pour autant. De toute manière, un circuit ABL (Automatic Beam Limiter) spécial maintient la luminosité moyenne maximale du moniteur dans des limites acceptables.

21. Je vois s'afficher un message me prévenant « qu'il se peut que mon moniteur n'accepte pas LightFrame™ ». Et pourtant je suis sûr(e) du contraire. Que se passe-t-il ?

Seul un pilote Philips peut déterminer si votre moniteur est doté du logiciel LightFrame™ ; un pilote Windows générique n'est pas en mesure de le faire. Installez le pilote Philips spécial, fourni avec le moniteur. Si le message d'avertissement continue de clignoter après que vous avez installé le pilote Philips, ignorez le message. LightFrame™ quant à lui fonctionnera correctement.

22. Que se passe-t-il lorsque mon système n'est plus connecté à un moniteur supportant LightFrame™ – par exemple lorsque j'emporte mon ordinateur portable ?

La fonction exclusive LightFrame™ de Philips implique l'utilisation combinée d'un matériel, présent dans votre moniteur, et d'un logiciel, installé sur votre système. L'ensemble fonctionne uniquement lorsqu'un moniteur avec matériel intégré reçoit des ordres du logiciel système. Sans la présence simultanée du moniteur équipé du matériel et du logiciel système, LightFrame™ ne fonctionne pas.

23. Que signifie "XtraSpace Design" (XSD) ?

Les moniteurs XtraSpace Design (« à tubes courts ») constituent une percée technologique de Philips car l'encombrement des appareils est réduit. Les moniteurs XSD de Philips XSD allient le plus faible encombrement au monde avec d'excellentes performances d'image.

24. Comment Philips a-t-il fait pour obtenir des moniteurs à tubes courts ?

Philips a pu obtenir cette avancée d'une part en produisant des tubes de faible profondeur et d'autre part au moyen d'un processus de conception ciblé, visant à supprimer tout millimètre excédentaire au niveau de l'espace occupé sur le bureau par le moniteur XSD.

25. Quelle est la solution proposée par le moniteurs Philips du point de vue de l'audio ?

Tous les utilisateurs n'ont pas forcément besoin des fonctions multimédia. Afin de permettre aux utilisateurs de choisir, Philips propose une base multimédia en option (numéro de série 6G3B10). Cette base remplace le socle standard, facilement amovible, du moniteur.

26. Quels modèles peuvent-ils recevoir la base multimédia ?

Les modèles suivants peuvent recevoir la base multimédia : 109B20, 107B20, 105B20, 105B21, 109S20, 107S20, 107S21, 105S20, 105S21.

27. Quelles sont les caractéristiques de la base multimédia Philips ?

Reportez-vous aux caractéristiques détaillées de la base multimédia figurant à la page d'information sur le produit.

28. Pourquoi une base multimédia est-elle préférable à des haut-parleurs séparés ?

L'avantage majeur de la base multimédia réside dans son encombrement réduit. En réalité, elle n'occupe quasiment pas d'espace en plus, la profondeur et la largeur du moniteur restant inchangées. Seule la hauteur du moniteur est augmentée de 3 cm.

29. Où puis-je acheter une base multimédia à incorporer à mon moniteur Philips ?

Veillez prendre contact avec votre revendeur pour des informations détaillées.

30. À quoi sert l'autoétalonnage ?

L'autoétalonnage améliore les performances du moniteur et augmente sa durée de vie. Au fur et à mesure qu'un moniteur vieillit, la luminosité diminue et les couleurs changent. Ce processus bien connu touche tous les moniteurs. Après un certain nombre d'années, la luminosité du moniteur finit par se détériorer et atteint moins de 50 % de sa valeur d'origine. À ce stade, la vie utile du moniteur est considérée comme étant terminée. L'autoétalonnage réajuste régulièrement la température de couleur et la luminance sur leur valeur d'origine.

31. Quel est l'avantage de la fonction d'autoétalonnage de Philips ?

Avec la fonction d'étalonnage, la détérioration de la luminance du moniteur est ralentie de 33 % avant d'atteindre le seuil de 50 % marquant la fin de la durée de vie utile d'un appareil d'affichage. Grâce à l'autoétalonnage, un moniteur dont la durée de vie normale est de 10 000 heures, par exemple, durera 13 300 heures, soit un bon tiers en plus.

32. Comment fonctionne l'autoétalonnage ?

Pendant le processus d'autoétalonnage, différentes images en noir et blanc prédéfinies sont affichées à l'écran. Les courants de faisceau des canons rouge, vert et bleu sont mesurés avec précision et comparés aux valeurs d'origine mémorisées dans le moniteur. En réajustant les valeurs de gain de chaque canon, la déviation est réduite à zéro. Les valeurs par défaut sont mémorisées lors de la

production. Si l'utilisateur choisit une nouvelle température de couleur, cette nouvelle valeur sera mémorisée comme étant la nouvelle valeur par défaut.

33. À quel moment faut-il effectuer l'autoétalonnage ?

Le processus d'autoétalonnage prend moins de six secondes. Pendant ce laps de temps, plusieurs images spécifiques sont affichées. Après la finalisation du processus, l'image d'origine est à nouveau affichée. Il n'est pas nécessaire de procéder à un réétalonnage constant. Il doit par contre être réalisé après l'échauffement du moniteur. L'autoétalonnage est effectué lorsque le moniteur reçoit un signal indiquant une commutation imminente en mode sommeil/veille.

34. Quels sont les modèles de moniteurs Philips équipés de la fonction autoétalonnage ?

La fonction d'autoétalonnage est actuellement présente sur les nouveaux modèles 201P, 201B et 109P.

35. Le menu principal indique "OSD MAIN MENU LOCKED" (verrouillage menu principal OSD). Je n'obtiens aucun effet si j'appuie sur les commandes de la façade. Comment déverrouiller cette fonction ?

Appuyez sur la touche de menu OSD et maintenez-la enfoncée pendant environ 10 secondes jusqu'à ce que "OSD MAIN MENU UNLOCKED" (déverrouillage menu principal OSD) apparaisse à l'écran.

36. Mon écran indique "NO SYNC INPUT" (pas d'entrée de synchronisation). Comment résoudre ce problème ?

Vérifiez les éléments suivant :

- Assurez-vous que les broches du câble vidéo ne sont pas pliées.
- Assurez-vous que l'ordinateur est sous tension.
- Contrôlez que le câble VGA est correctement connecté.
- Assurez-vous que le connecteur BNC/D-Sub situé à l'arrière du moniteur se trouve en position correcte. Les modèles plus récents disposent de cette option dans le menu OSD sous « Input Signal Selection » (sélection du signal d'entrée).
- Il se peut que la carte vidéo ne soit pas à la norme VESA (essayez le moniteur avec un autre ordinateur).

37. Pourquoi mon moniteur affiche-t-il le message « Out of Range » (hors limites) ?

Il se peut que la carte vidéo installée dans votre ordinateur soit trop élevée pour les spécifications du moniteur. Veuillez prendre contact avec votre fabricant d'ordinateur pour savoir comment diminuer la résolution pour votre système d'exploitation.

38. Qu'est-ce que le moiré ? Pourquoi mon ordinateur connaît-il ce phénomène d'ondulations ?

Le moiré est un phénomène naturel, caractéristique des terminaux à écran cathodique. Il s'agit d'un effet de vague, répétitif et superposé à l'écran, comme des images ondulées. Voici quelques suggestions permettant de réduire, partiellement ou en grande partie, cet effet :

- Certains moniteurs sont dotés de la fonction de suppression du moiré. Activez cette fonction ou réglez-la à l'aide du menu OSD à l'écran.
- Modifiez la résolution en sélectionnant le standard recommandé pour votre taille de moniteur spécifique.
- Choisissez un autre motif/configuration de visualisation dans lequel le moiré est moins visible.
- Modifiez la taille horizontale et verticale afin d'optimiser la diminution de l'effet de moiré.

39. Qu'est-ce que CustoMax ?

CustoMax est un logiciel propre à Philips permettant à l'utilisateur de contrôler des paramètres (tels que la taille, la couleur, la géométrie) au lieu d'utiliser les touches situées en façade du moniteur. Pour installer et exécuter le logiciel CustoMax, vous devez disposer d'un système compatible USB, ainsi que d'une connexion USB à l'arrière du moniteur.

40. Il manque une ou plusieurs couleurs à l'affichage. Comment corriger ce problème ?

- S'il manque également une couleur dans le menu OSD, veuillez contacter le service dépannage pour davantage de détails.
- Réglez la température de couleur sur 9300.
- Assurez-vous que les broches du câble vidéo ne sont pas pliées.
- Il se peut que la carte vidéo soit défectueuse (essayez le moniteur avec un autre ordinateur).

41. Lorsque je procède à la démagnétisation du moniteur, il produit un bruit fort. Est-ce normal ?

Oui, lorsque vous démagnétisez votre moniteur par le biais de l'OSD, il est normal que le moniteur produise un bruit relativement fort. Veuillez noter que de nombreux modèles effectuent une seule démagnétisation pendant une durée déterminée (pouvant aller jusqu'à 10 minutes). Cela est dû au fait que l'appareil est doté d'une résistance sensible à la température. Pendant la démagnétisation, la valeur de la résistance augmente avec la chaleur et dès qu'une certaine température est atteinte, la résistance augmente et empêche la tension d'atteindre la bobine de démagnétisation. Cette dernière est alors interrompue et la résistance de l'appareil diminue dès qu'elle se refroidit, permettant à la fonction de démagnétisation d'être à nouveau activée. Il s'agit d'une conception voulue, devenue norme industrielle, qui n'est pas uniquement propre aux moniteurs Philips. Toutefois, tous les modèles de la gamme Philips ne sont pas forcément dotés de cette fonction de démagnétisation manuelle. Certains modèles proposent une fonction de démagnétisation automatique, activée dès que le moniteur est mis sous tension.

42. Comment puis-je régler l'image à l'écran ?

Veuillez effectuer les opérations suivantes pour corriger l'image :

- Réinitialisez le moniteur à l'aide du menu OSD.
- Réglez la taille Horiz (largeur) et/ou Vert (hauteur) dans le menu OSD.
- Modifiez la synchronisation du moniteur afin d'obtenir la résolution recommandée.

43. Le bord de l'image à l'écran semble présenter une distorsion. Comment puis-je corriger ce désagrément ?

Veuillez effectuer les opérations suivantes pour corriger l'image :

- Généralement, une interférence magnétique ou électrique provoque une image dont la géométrie est de mauvaise qualité. Modifiez l'emplacement du moniteur.
- Réinitialisez le moniteur à l'aide du menu OSD afin de revenir aux réglages usine.
- Entrez dans le menu Géométrie de l'OSD du moniteur et effectuez les réglages nécessaires.
- Modifiez la synchronisation du moniteur afin d'obtenir la résolution recommandée.

44. Les couleurs de l'image semblent ternes. Comment corriger ce problème ?

Réglez la luminosité et/ou le contraste par le biais du menu OSD du moniteur. Certains modèles sont dotés d'une sélection d'entrée vidéo sous « Advanced Controls » (Commandes perfectionnées) du menu OSD. La plupart des ordinateurs doivent être réglés sur .7V.

Les opérations suivantes permettront sans doute de trouver la solution :

- Si le menu OSD est également terne, veuillez prendre contact avec le service dépannage.
- Réinitialisez le moniteur par le biais du menu OSD.
- Modifiez les réglages de température de couleur et choisissez 9300 au moyen du menu OSD.
- Réglez le contraste sur le niveau maximum (100) et la luminosité sur le niveau moyen (50).
- Il se peut que la carte vidéo soit défectueuse (essayez le moniteur avec un autre ordinateur).

45. J'ai remarqué la présence de deux fines lignes horizontales sur l'écran de mon moniteur Philips. Est-ce normal ?

Ce phénomène peut se produire avec les moniteurs Philips 107P, 109P et 201P et est normal. Votre moniteur utilise la technologie « Aperture Grille » qui consiste en de fins fils verticaux destinés à aligner les faisceaux d'électrons sur les luminophores de l'écran. Afin d'éviter que ces fils verticaux ne vibrent et afin de les maintenir parfaitement alignés avec le tube-image, il est nécessaire d'avoir recours à deux fils amortisseurs horizontaux. Ces derniers sont disposés à un tiers et aux deux tiers de l'écran. Vous verrez de ce fait deux très fines lignes horizontales sur l'écran étant donné que ces deux fils projettent une légère ombre sur la surface de l'écran. Vous constaterez la présence de ces lignes sur tous les moniteurs de Philips et d'autres marques utilisant la technologie « Aperture Grille ».

46. Comment puis-je accroître l'affichage des couleurs de mon moniteur ?

La quantité de mémoire vidéo emmagasinée par votre carte vidéo détermine le nombre de couleurs pouvant être affichées sur l'écran de votre ordinateur. Afin de tirer le meilleur profit de votre carte vidéo, vous devez soit installer sur votre ordinateur les derniers pilotes commercialisés, soit augmenter la mémoire de la carte vidéo. Veuillez vous renseigner auprès du fabricant d'ordinateur ou de carte vidéo pour un complément de détails.

47. Pourquoi aucune image ne s'affiche-t-elle à l'écran ?

- Vérifiez que la prise murale est bien alimentée. Pour ce faire, branchez un autre appareil sur cette prise.
- Assurez-vous que le câble d'alimentation est bien inséré tant dans la prise murale que dans le moniteur.
- Contrôlez que le bouton d'alimentation est bien enfoncé.
- Débranchez le moniteur pendant 1 minute environ et rebranchez-le ensuite. Mettez-le à nouveau sous tension.

48. Pourquoi le moniteur n'affiche-t-il aucune image alors que la DEL d'alimentation est bien allumée en jaune/ambre ?

- Réinitialisez l'ordinateur en maintenant enfoncée la touche Ctrl de l'ordinateur. Si vous voyez apparaître une image pendant cette procédure, contrôlez les réglages de votre carte vidéo (pour Windows cliquez sur Panneau de configuration et sélectionnez ensuite Affichage).
- Assurez-vous que le câble vidéo n'est pas endommagé, ni plié et qu'aucune broche du connecteur n'est endommagée (notez qu'il manque une broche à tous les connecteurs VGA). Si vous constatez un dommage, remplacez le câble.
- Assurez-vous que le câble est correctement connecté à l'ordinateur.
- Appuyez sur n'importe quelle touche du clavier pour réactiver l'ordinateur qui se trouvait en mode d'économie d'énergie.

49. Pourquoi le moniteur n'affiche-t-il aucune image alors que la DEL d'alimentation est bien allumée en vert ?

- Vérifiez le réglage du contraste et de la luminosité du moniteur. Appuyez d'abord sur la touche 5 et maintenez-la enfoncée afin d'augmenter le contraste et appuyez ensuite sur la touche 4 pour augmenter la luminosité. Ces touches se trouvent en façade du moniteur.
- Appuyez simultanément sur les touches 5 et OK afin de commuter l'entrée A|B.
- Répétez les opérations du point 48 ci-dessus.

50. Pourquoi l'image disparaît-elle si j'appuie rapidement sur la touche de mise sous/hors tension ?

Il s'agit d'une fonction unique de Philips, prévue pour préserver la durée de vie de votre moniteur. Veuillez attendre 5 secondes entre la mise hors tension et puis à nouveau sous tension du moniteur : l'image sera alors rétablie.

Glossaire

[A](#) [B](#) [C](#) [D](#) [E](#) [F](#) [G](#) [H](#) [I](#) [J](#) [K](#) [L](#) [M](#) [N](#) [O](#) [P](#) [Q](#) [R](#) [S](#) [T](#) [U](#) [V](#) [W](#) [X](#) [Y](#) [Z](#)

A

Adaptateur vidéo graphique

Carte équipée d'un générateur de caractères ou de graphiques, ainsi que d'une mémoire vidéo avec correspondance à l'écran. Un microprocesseur balaie la mémoire vidéo et traduit les informations sur les bits provenant de l'ordinateur en signaux vidéo affichables pour le moniteur. Ces cartes répondent à plusieurs standards déterminant la nature et la qualité de l'affichage.

[VGA \(Video Graphics Array\)](#), introduite en 1987, a été la première carte analogique. Elle proposait des résolutions plus élevées que la carte EGA : 640 X 480 pixels pour les graphiques et 720 x 400 pixels pour le texte, ainsi qu'une palette de 256 couleurs. La carte VGA pouvait également émuler les cartes EGA et CGA.

[Super VGA](#), conçue par VESA en 1989, offre une résolution de 800 x 600 pixels.

[Extended VGA](#), lancée par VESA en 1991, offre une résolution supérieure de 1024 x 768 pixels (mode non-entrelacé) et une fréquence de rafraîchissement légèrement supérieure à la XGA 8514A de IBM.

[Les adaptateurs graphiques, haut de gamme](#), commercialisés ces trois dernières années pour les postes de travail professionnels offrent des résolutions supérieures allant de 1280 x 1024 à 1600 x 1280, des fréquences de lignes pouvant atteindre 90 kHz et des bandes passantes pouvant atteindre 200 MHz.

Autoscan

Fonction des moniteurs Philips Brilliance, basée sur microprocesseur, capable de détecter automatiquement les fréquences horizontales et verticales des signaux d'entrée avec ceux de la carte vidéo. Un moniteur doté de la fonction Autoscan peut donc fonctionner avec une vaste gamme de cartes vidéo. MultiSync, marque déposée de NEC, propose une fonction semblable.

[RETOUR EN DÉBUT DE PAGE](#)

C

Champs électriques et magnétiques basse fréquence

Champs alternatifs générés par le collier de déviation et faisant l'objet d'une attention croissante particulièrement de la part des pouvoirs publics, du monde des affaires et de la presse. Bien qu'aucune preuve scientifique n'ait été apportée au sujet de la nocivité des émissions du moniteur, des efforts considérables ont été réalisés afin de les réduire suivant l'adage bien connu selon lequel "il vaut mieux prévenir que guérir". L'attention se porte actuellement sur deux points d'intérêt : les champs électriques et magnétiques de très basse fréquence allant de 2 kHz à 400 kHz, et d'extrême basse fréquence allant de 5 Hz à 2 kHz.

Voir également *Normes en matière de rayonnement électromagnétique*

Connexion BNC

Connecteur doté d'une conception spéciale utilisé sur certains moniteurs à fréquence de balayage horizontale plus élevée. La connexion BNC assure un blindage optimal et l'impédance caractéristique correspondant au chemin du signal vidéo pour obtenir les meilleures performances vidéo.

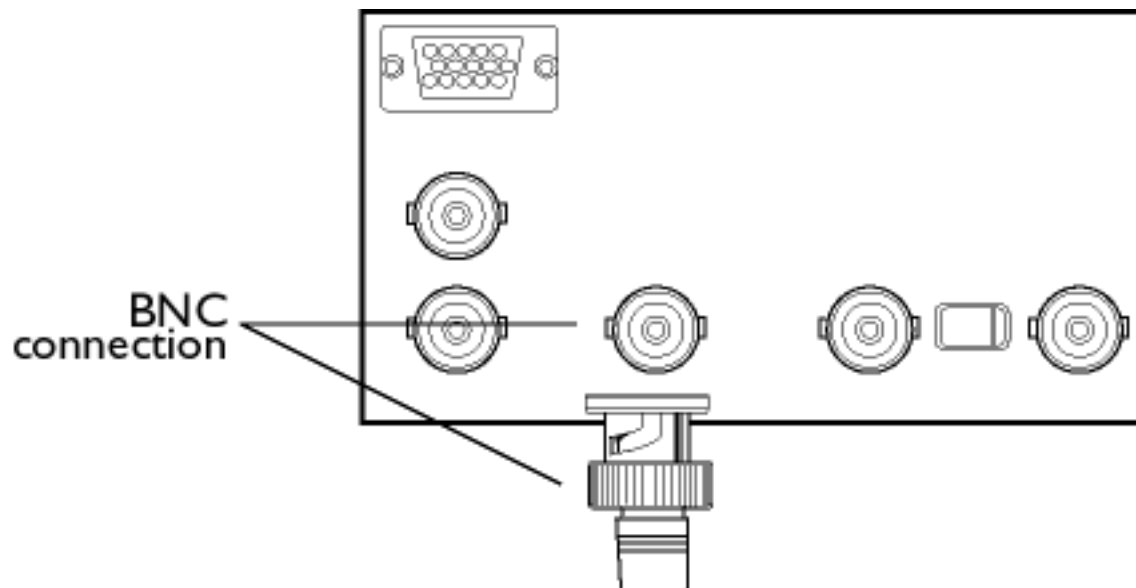

Contraste

Rapport de luminosité entre les parties les plus lumineuses et les plus sombres d'une image. La partie la plus sombre d'une image est réglée par la luminosité d'un luminophore non excité qui dépend du degré de réflexion de la lumière ambiante. De ce fait, le contraste est réduit lorsque les niveaux de lumière ambiante sont élevés. Étant donné que les tubes Black Matrix réfléchissent moins de lumière ambiante, ils offrent un contraste plus élevé que les autres tubes.

Contrôle numérique

Contrôle numérique piloté par microprocesseur, permettant de régler les paramètres d'image et les modes vidéo et de rappeler instantanément la totalité des réglages par simple pression sur une touche. Fonction très perfectionnée grâce à laquelle l'utilisateur peut commuter à tout moment sur n'importe quel mode sans devoir réajuster l'image. Cette fonction est proposée avec la plupart des moniteurs Philips.

Correction d'angle

Voir Distorsion géométrique

Correction de l'erreur de convergence

Méthode permettant de corriger l'erreur de convergence afin que les trois faisceaux atteignent simultanément la même triade. Ceci est généralement réalisé au moyen de bobines spéciales de correction d'erreur de convergence dans le collier de déviation.

Coussin symétrique

Voir Distorsion géométrique

CustoMax

Logiciel de commande de moniteur, propre à Philips, permettant aux utilisateurs de régler les paramètres (comme la taille, la couleur ou la géométrie) à l'aide d'un logiciel tournant sous Windows. CustoMax est compatible avec les cartes VGA existantes. Se reporter à CrystalClear et baie USB.

[RETOUR EN DÉBUT DE PAGE](#)

D

DDC (Display Data Channel)

Le DDC est un canal de communication pour écrans et ordinateurs autorisant la configuration automatique du contrôleur du moniteur pour un réglage optimal de l'écran sans intervention manuelle de l'utilisateur. Le DDC fait partie de la nouvelle approche Plug & Play (= prêt à l'emploi) lancée sur le marché de l'informatique dans le but d'accroître la convivialité des appareils.

Trois niveaux ont été mis au point pour la fonction Plug & Play : (1) DDC1, le moniteur envoie les données au PC ; (2) DDC2B, le PC peut demander des informations au moniteur ; et (3) DDC2Bi communication bidirectionnelle - le moniteur peut être interrogé et le PC ou la carte graphique peuvent donner des ordres au moniteur.

DDC 1/2B

Voir DDC

DDC 2Bi

Voir DDC

Démagnétisation

Procédure de démagnétisation du masque perforé et des composants métalliques associés d'un tube-image lors de la mise sous tension dans le but de réduire au minimum la distorsion de l'image. Ce processus est généralement assuré par une bobine spéciale de démagnétisation par laquelle passe un courant d'évanouissement alternatif permettant de générer un champ magnétique alternatif qui s'affaiblit progressivement pour démagnétiser le tube. Certains moniteurs sont dotés de la fonction de démagnétisation manuelle pouvant être activée à tout moment.

Distorsion en coussin

Voir Distorsion géométrique

Distorsion en parallélogramme

Voir Distorsion géométrique

Distorsion en trapèze

Voir Distorsion géométrique

Distorsion géométrique

Déviations de l'image reproduite par rapport à sa forme voulue. Les types de distorsions suivants sont les plus courants :

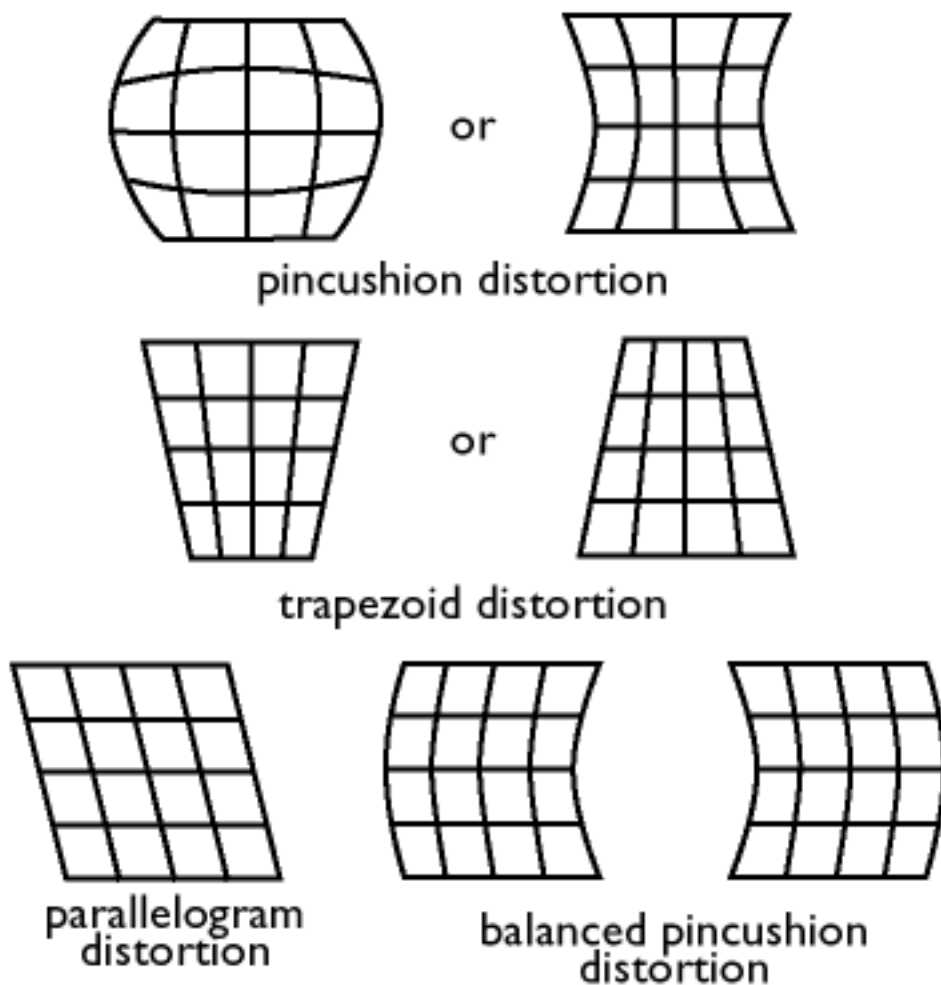

[RETOUR EN DÉBUT DE PAGE](#)

E

Effet de moiré

Effet de vague résultant de l'interférence entre deux trames de lignes superposées.

Dans un moniteur, ce phénomène se produit à la suite de l'interférence entre la trame du masque

perforé et l'information vidéo (moiré vidéo) et entre le masque perforé et la trame de lignes horizontales (moiré de balayage). Cet effet prend la forme de trames ondulées sur l'écran et devient plus visible à mesure qu'augmente la résolution du moniteur. Étant donné que le signal vidéo varie sans cesse, il est difficile d'intervenir sur le moiré vidéo. Le moiré de balayage dépend de la fréquence de balayage horizontale et peut être diminué par un choix adéquat de la fréquence. Les moniteurs Autoscan (MultiSync) fonctionnant avec un éventail de fréquences de balayage peuvent parfois présenter le phénomène de moiré avec certains modes vidéo.

Entrelacé/Non entrelacé

Entrelacé

Méthode d'inscription d'une image à l'écran en commençant par écrire les lignes paires et en poursuivant par les lignes impaires. L'image complète est ainsi composée de deux demi-images entrelacées (ou champs). Avec l'entrelacement, une fréquence verticale (ou champ) de 50 Hz signifie une fréquence d'image (ou de trame) de 25 Hz.

Non entrelacé

Méthode d'inscription d'une image à l'écran par des lignes vidéo successives de l'image de manière à inscrire une image complète à l'écran dans un seul balayage vertical des faisceaux. Avec un affichage non entrelacé, une fréquence verticale de 50 Hz signifie une fréquence d'image (ou de trame) de 50 Hz. À n'importe quelle résolution, les modes non entrelacés sont préférables aux modes entrelacés ; toutefois, la génération de modes non entrelacés est plus coûteuse.

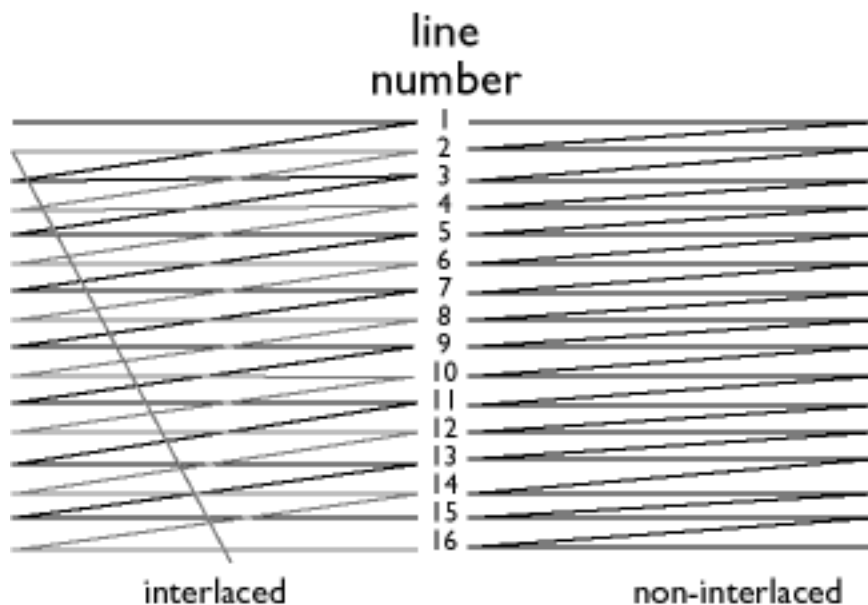

Erreur de convergence

Défaut d'alignement de faisceau provoquant le passage d'un, de deux ou des trois faisceaux à travers une ouverture erronée dans le masque perforé et venant frapper un point du luminophore de la mauvaise triade.

L'erreur de convergence s'exprime en mm, souvent en trois points bien définis à l'écran, désignés par les lettres A, B et C (voir figure). Phénomène également connu sous le nom de mauvaise convergence.

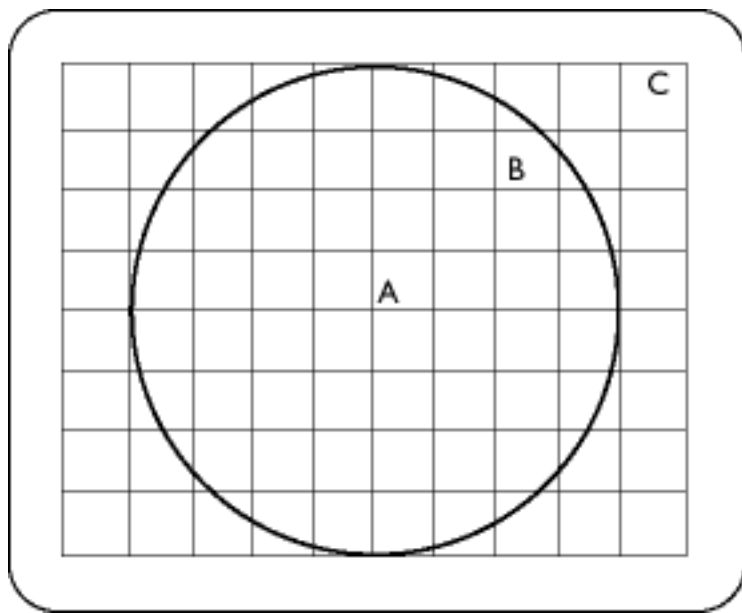

Points pour lesquels l'erreur de convergence est spécifiée.

[**RETOUR EN DÉBUT DE PAGE**](#)

F

Fichier INF

Fichier INF (= d'informations)

Ces fichiers stockent les informations sous un format spécifique. Les fonctions d'organisation permettent de retrouver les informations dans le fichier INF lors de l'exécution d'opérations d'installation. Des exemples de types d'informations mémorisés dans un fichier INF comprennent les modifications INI et d'enregistrement, les noms de fichiers et l'emplacement des fichiers source sur les supports source.

Fonction autotest

Moniteur équipé de matériel ou logiciel pouvant détecter automatiquement l'état de branchement des câbles.

Fonction de rotation

Cette fonction permet de stabiliser à l'horizontale la rotation de l'image.

Du fait du champ magnétique de la terre, l'image sera inclinée si l'écran est orienté dans une autre direction.

Fonction de zoom

Possibilité d'élargir ou de rétrécir simultanément les tailles horizontale et verticale. Cette fonction facilite les réglages de taille.

Fonction d'inclinaison

Voir Fonction de rotation

Fréquence de balayage horizontale

Également appelée fréquence de ligne et exprimée en kHz, il s'agit du nombre de lignes vidéo inscrites à l'écran à chaque seconde (de gauche à droite). Plus la fréquence de balayage horizontale est élevée, meilleure est la résolution (c'est-à-dire résolution plus élevée et/ou fréquence de rafraîchissement plus élevée).

Fréquence de balayage verticale

Exprimée en Hz, il s'agit du nombre de champs inscrits à l'écran chaque seconde en mode entrelacé. En mode non entrelacé, la fréquence de balayage verticale correspond au nombre de fois où l'image (complète) est retracée à l'écran par seconde (appelée également fréquence de rafraîchissement).

Fréquence de ligne

Voir Fréquence de balayage horizontale

Fréquence de points

Fréquence maximale, exprimée en MHz. Il s'agit de la mesure du débit auquel les données sont transférées entre la carte vidéo et le circuit de traitement .

Également connue sous le nom de fréquence de points vidéo.

Fréquence de points vidéo

Voir Fréquence de points

Fréquence de pixels

Nombre de pixels pouvant être inscrit sur une ligne vidéo par seconde.

Fréquence de rafraîchissement

Voir Fréquence de balayage verticale

[RETOUR EN DÉBUT DE PAGE](#)

H

Hertz

Unité de fréquence, du nom du physicien Heinrich Hertz (1857-1894). 1 hertz (Hz) est égal à 1 cycle par seconde.

[RETOUR EN DÉBUT DE PAGE](#)

I

Impulsions de synchronisation verticale

Train de signaux carrés définissant le début d'une nouvelle image.

[RETOUR EN DÉBUT DE PAGE](#)

L

Linéarité

Degré permettant de mesurer que l'emplacement réel d'un pixel à l'écran correspond à l'emplacement voulu (voir figure).

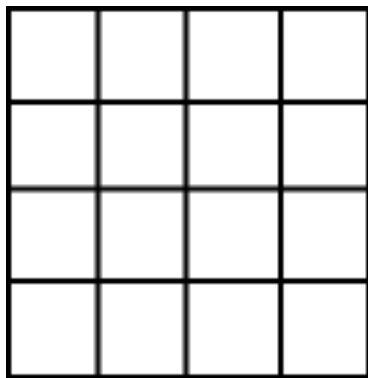

intended raster

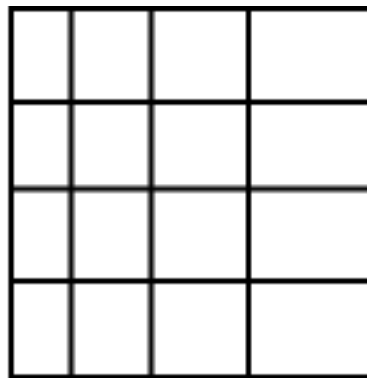
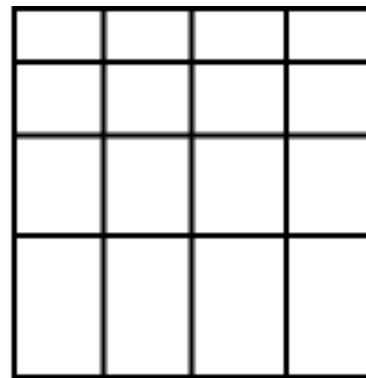
horizontal linearity
distortionvertical linearity
distortion

[RETOUR EN DÉBUT DE PAGE](#)

M

Marquage CE

Le marquage CE est apposé sur les produits satisfaisant aux directives CEM (compatibilité électromagnétique) et DBT (Directive basse tension), conformément aux règlements relatifs à la sécurité de l'Union européenne et aux exigences en matière d'interférence électromagnétique et de susceptibilité électromagnétique. Ce logo est obligatoire sur les produits vendus dans l'Union européenne.

Moniteur basses radiations

Moniteur répondant aux normes internationales en matière de rayonnement.

Voir Normes en matière de rayonnement électromagnétique

Moniteur MultiSync

Voir Autoscan (moniteur)

MPR

Voir Normes en matière de rayonnement électromagnétique

[RETOUR EN DÉBUT DE PAGE](#)

N

Non entrelacé

Voir Entrelacé/Non entrelacé

Normes en matière de rayonnement électromagnétique

Normes internationales définies afin de limiter les émissions électromagnétiques provenant des moniteurs. Deux normes importantes sont actuellement en vigueur, découlant toutes les deux de règlements stipulés par les autorités suédoises.

MPR-II

Norme proposée à l'origine par le Conseil national suédois de test et mesure. Elle fixe les niveaux maximum de rayonnement électromagnétique émis par les moniteurs et a été adoptée en tant que norme mondiale. La norme MPR-II définit les niveaux maximum autorisés relatifs aux champs électrostatiques, magnétiques et électriques mesurés à une distance de 50 cm depuis le centre du moniteur (voir tableau).

TCO

En 1991, la confédération suédoise des employés professionnels (TCO) a établi une norme encore plus sévère que la norme MPR-II, mettant spécialement l'accent sur les champs électriques alternatifs. La norme TCO est plus stricte car elle diminue non seulement les niveaux de champs par rapport à la norme MPR-II, mais elle réduit également la distance de mesure (voir tableau).

Normes en matière de rayonnement électromagnétique

Interférence électromagnétique

Rayonnement électrique et/ou magnétique provenant de l'équipement électrique ou électronique en fonctionnement.

Susceptibilité électromagnétique

Capacité d'un équipement électrique ou électronique à fonctionner correctement dans un milieu présentant une interférence électrique et/ou magnétique.

[RETOUR EN DÉBUT DE PAGE](#)

O

OSD (On Screen Display)

Fonction permettant à l'utilisateur d'ajuster directement les réglages et les paramètres du moniteur par le biais d'une fenêtre d'instructions à l'écran. Voir CustoMax dans la partie CrystalClear.

Overscan

Procédure selon laquelle les zones ne contenant pas d'informations vidéo utiles sont balayées en dehors de la zone d'écran visible afin de permettre une utilisation maximale de l'écran pour l'affichage d'informations vidéo actives. Cette pratique est parfois nécessaire car certaines cartes vidéo génèrent un modèle vidéo plus petit que la zone d'écran visible, ce qui se traduit par une image plus petite (et donc moins lisible) que nécessaire.

[RETOUR EN DÉBUT DE PAGE](#)

P

Pas de masque

Distance la plus courte entre deux points de luminophores de même couleur à l'écran. Plus la valeur du pas de masque est faible, meilleure est la résolution du moniteur.

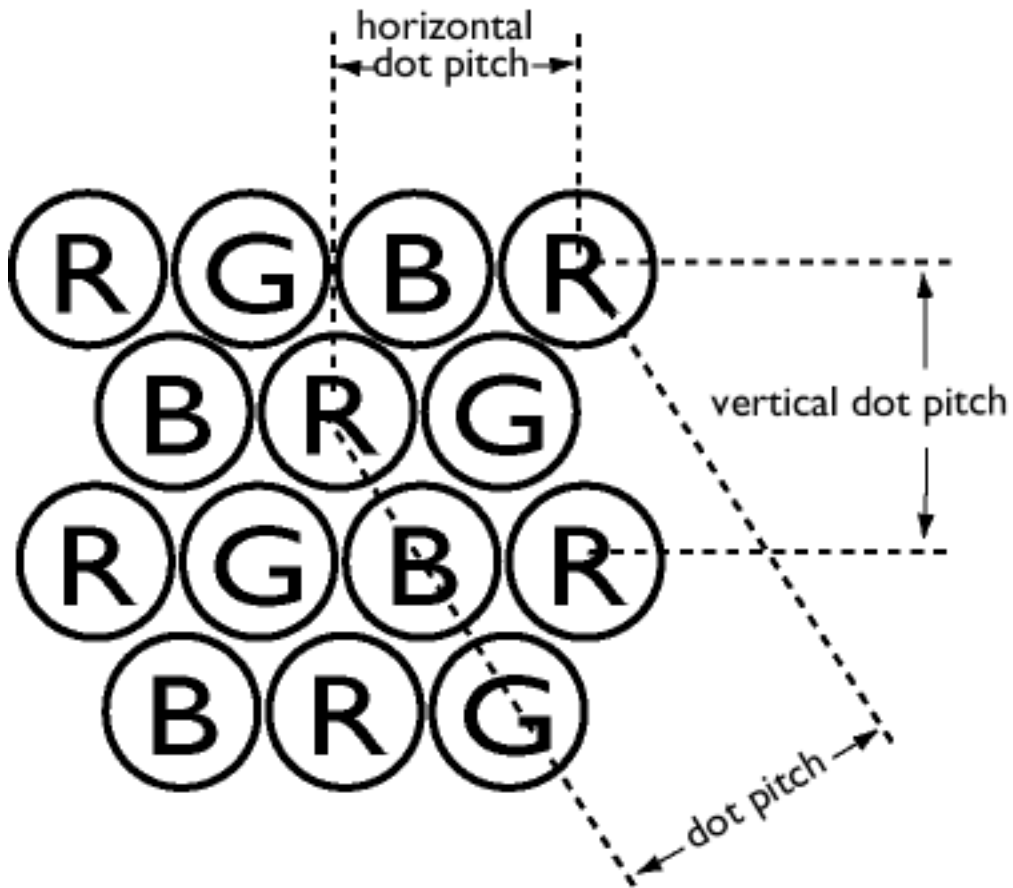

Pas de masque horizontal

Voir Pas de masque

Pas de masque vertical

Voir Pas de masque

Phosphore (ou luminophore)

Nom générique donné à la catégorie de substances produisant de la luminescence. Pour produire

une image à l'écran, les phosphores sont déposés sur la surface interne de l'écran du tube cathodique et sont excités par le faisceau d'électrons afin de produire une lumière. Des exemples courants sont le phosphore P22 à rémanence moyenne à courte et le phosphore EBU à saturation élevée des couleurs.

Pixel

Abréviation de "picture element". La plus petite surface d'une image affichée à l'écran. Plus la taille du pixel est petite, meilleure sera la résolution du moniteur. La taille du pixel est déterminée par la taille du point lumineux à l'écran et pas nécessairement par le pas de masque des phosphores (la taille de la triade). Ainsi, un moniteur avec un gros point lumineux couvrant plusieurs triades peut présenter une mauvaise résolution, même si le pas de masque est faible.

Plug-and-Play (Prêt à l'emploi)

Voir DDC. Voir également USB.

[RETOUR EN DÉBUT DE PAGE](#)

R

Résolution

Nombre de pixels pouvant être affichés à l'écran. La résolution est composée du nombre de pixels sur une ligne, multiplié par le nombre de lignes horizontales.

Voir également Adaptateur graphique vidéo.

Revêtements d'écran

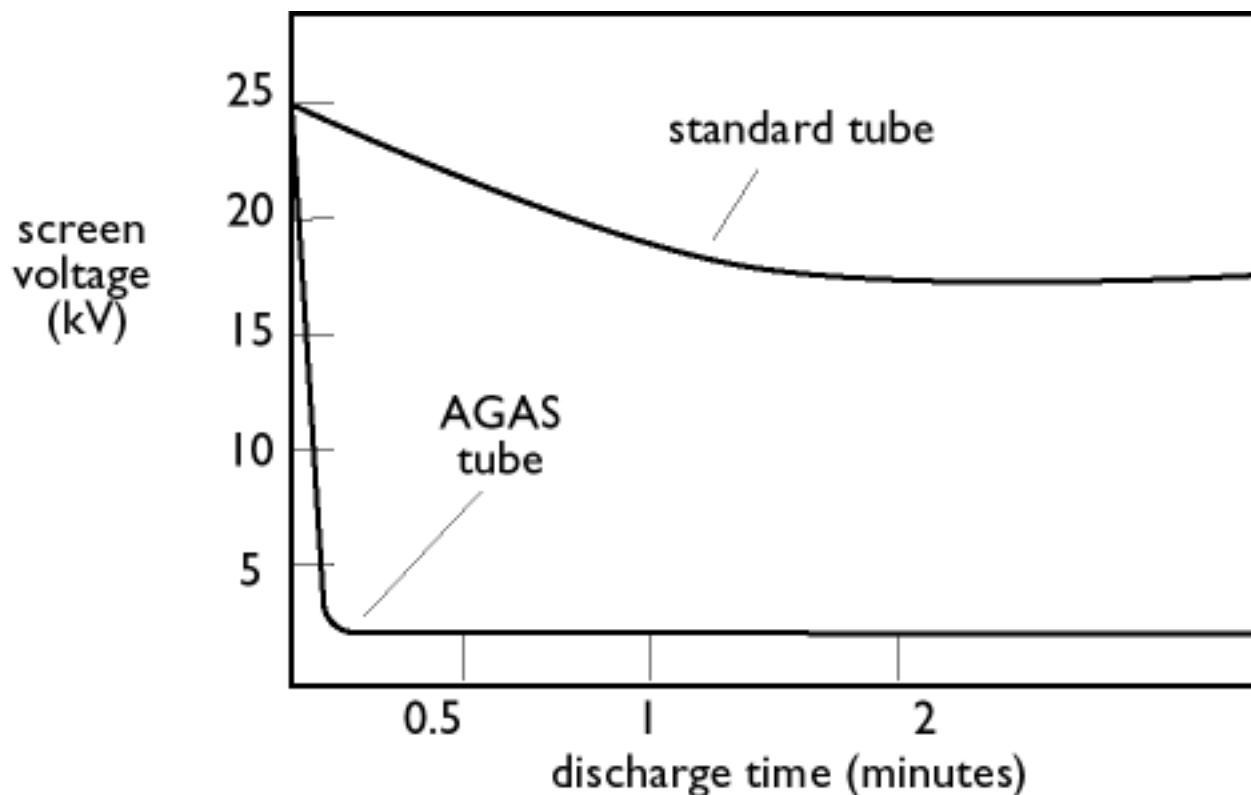

Revêtement anti-statique

Du fait du bombardement des faisceaux d'électrons, l'écran du moniteur se charge électriquement lorsqu'il est utilisé. Les surfaces d'écran chargées électriquement peuvent attirer des particules de poussière. Un revêtement antistatique est une couche conductrice appliquée sur l'écran (ou sur la dalle de verre) qui dévie la charge et évite la formation de poussières sur l'écran.

Revêtement AGAS (anti-éblouissement, antistatique)

L'AGAS est un revêtement en silice appliqué sur la surface de l'écran par un processus de rotation et de vaporisation. Il diffuse la lumière réfléchi afin de rendre floues les images des sources lumineuses à l'écran. Pour obtenir les propriétés antistatiques, le revêtement est imprégné de petites particules conductrices.

Revêtement ARAS (antireflet, antistatique)

L'ARAS est l'un des traitements antireflet/antistatique les plus efficaces actuellement disponibles. Il est composé d'une structure multicouche de matériau diélectrique transparent supprimant les effets de miroir par les effets d'interférence large bande sur la surface de l'écran. Les propriétés antistatiques sont obtenues par une couche conductrice simple au sein de la structure multicouche.

Le revêtement ARAS permet de réduire l'intensité de la lumière réfléchie qui passe de 4,5 % environ de lumière incidente (pouvoir de réflexion des écrans non traités) à moins de 0,5 %. Le revêtement ARAS présente également un avantage considérable sur les autres traitements d'écran : il ne diffuse ni ne disperse la lumière réfléchie, de sorte que le contraste et la netteté de l'image restent d'excellente qualité. Il est également facile à nettoyer et résiste bien aux produits de nettoyage disponibles dans le commerce.

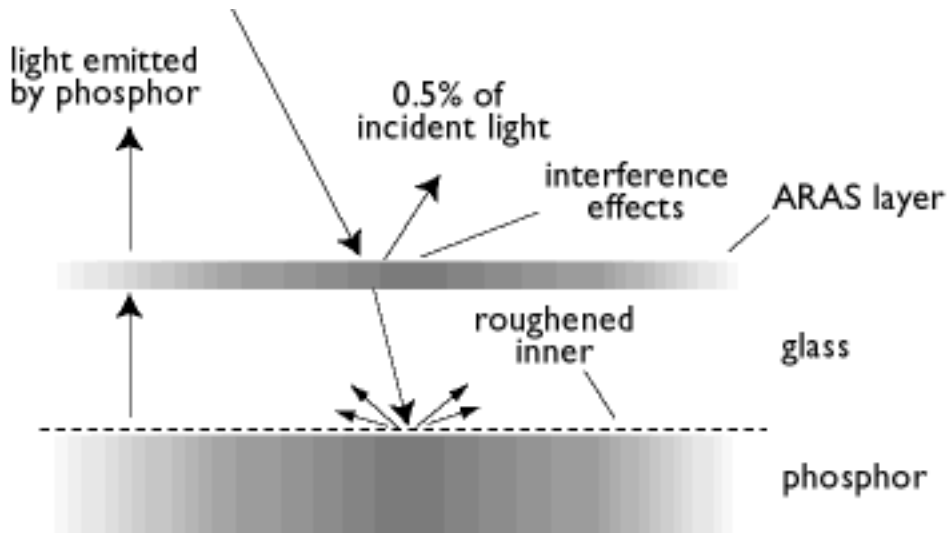

Le revêtement ARAS ne réfléchit que 0,5 % environ de la lumière incidente

Revêtement AGRAS (anti-éblouissement, antireflet, antistatique)

Combinaison des revêtements antireflet, anti-éblouissement et antistatique.

[RETOUR EN DÉBUT DE PAGE](#)

S

Scintillement

Variations très rapides de l'intensité de l'image provoquées par la durée limitée nécessaire au balayage d'une image sur l'écran par le faisceau d'électrons. Il se produit deux types de scintillements : le sautilllement produit par le faisceau d'électrons balayant chaque ligne de l'image et le papillotement en trames (ou scintillement de champ si l'image est entrelacée) provoquée par la fréquence d'image de 50 images/seconde. Le papillotement en trames se remarque avec l'interface GUI et le logiciel de PAO (à fond clair) et peut être très gênant, particulièrement pour les personnes travaillant régulièrement avec des moniteurs - contribuant à la fatigue oculaire, aux

maux de tête, à une vue trouble, au stress, etc. Le problème peut toutefois être résolu en augmentant la fréquence de rafraîchissement (nombre d'images/seconde) du moniteur afin qu'elle atteigne une valeur supérieure à 70 Hz environ. La sensibilité au scintillement semble diminuer avec l'âge.

Signal TTL

Un signal TTL (logique transistor-transistor) est un niveau de signal numérique permettant de contrôler les couleurs de l'écran. Commandés par TTL, les signaux du rouge, du vert et du bleu peuvent uniquement être activés ou désactivés ou encore assortis d'un signal d'intensité. Un moniteur piloté par TTL peut donc afficher un maximum de 64 couleurs. Les standards vidéo tels que MDA, CGA et EGA sont basés sur le niveau TTL.

SOG (Synchronisation sur le vert)

Pour fonctionner correctement, un moniteur couleur a besoin de cinq sortes de signaux : impulsion de synchronisation horizontale, impulsion de synchronisation verticale, signal du rouge, signal du vert et signal du bleu. Les signaux provenant du PC sont transmis au moniteur à l'aide de l'une des trois méthodes suivantes :

1. Synchronisation séparée : Signaux de synchronisation horizontale et verticale transmis séparément.
2. Synchronisation composite : Impulsions de synchronisation horizontale et verticale mélangées pour obtenir un seul train de signaux.
3. SOG : Impulsions de synchronisation horizontale et verticale mélangées et combinées ensuite au signal du vert.

[RETOUR EN DÉBUT DE PAGE](#)

T

TCO

Voir Normes en matière de rayonnement électromagnétique

Température de couleur

Expression permettant de décrire la couleur d'une source rayonnante en termes de température (exprimée en kelvins) d'un corps noir émettant un rayonnement de même fréquence dominante que la source.

La plupart des moniteurs Philips permettent de régler la température de couleur sur n'importe quelle valeur souhaitée.

Trame

Zone à l'écran que le faisceau d'électrons peut atteindre.

TRC

Tube à rayons cathodiques - terme générique caractérisant tous les tubes dans lesquels un ou plusieurs faisceaux d'électrons produits par une cathode sont périodiquement balayés sur un écran luminescent au moyen d'un circuit de déviation. L'écran de télévision et le tube-image du moniteur sont des formes spéciales du tube à rayons cathodiques.

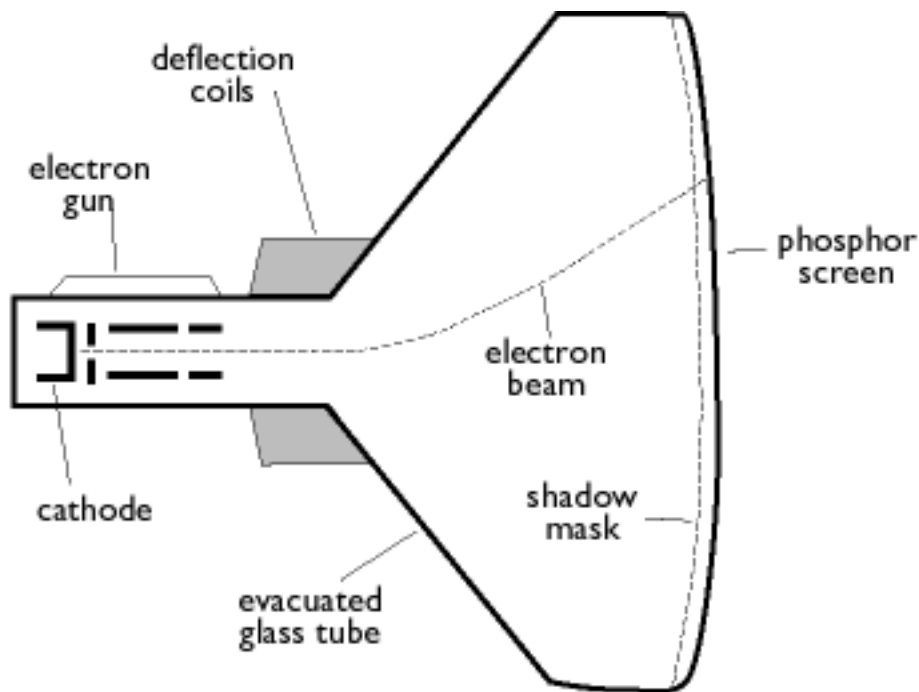

[RETOUR EN DÉBUT DE PAGE](#)

U

USB ou Universal Serial Bus

Prise intelligente pour périphériques reliés au PC. L'USB détermine automatiquement les ressources (comme le logiciel pilote et la largeur de bande du bus) requises par les périphériques. L'USB trouve les ressources nécessaires sans besoin de l'intervention de l'utilisateur.

- L'USB supprime la "peur du boîtier" car il n'est plus nécessaire d'ouvrir ce dernier pour y installer des périphériques supplémentaires. Avec l'USB, il ne faut plus non plus prévoir les réglages IRQ complexes liés à l'installation de nouveaux périphériques.
- Sans l'USB, les PC sont généralement limités à une imprimante, deux périphériques avec port de communication (généralement une souris et un modem), un périphérique doté de port parallèle amélioré (scanner ou caméra vidéo, par exemple) et une manette de commande, tandis que de plus en plus de périphériques pour ordinateurs multimédia arrivent tous les jours sur le marché. L'USB par contre peut supporter simultanément jusqu'à 127 périphériques.
- L'USB permet le "raccordement à chaud." Il n'est plus nécessaire de mettre l'ordinateur hors tension, de raccorder, de réinitialiser et d'exécuter les instruction pour installer les périphériques. Il n'est plus nécessaire non plus d'effectuer le parcours inverse pour déconnecter un appareil.

En bref, grâce à l'USB, le "Plug-and-Pray" (branchez et adviene que pourra !) est devenu "Plug-

and-Play (branchez et ça marche) !

Répartiteur

Dispositif autorisant des branchements supplémentaires au bus USB.

Le répartiteur (représenté à la figure ci-après) est un élément clef dans l'architecture "prêt à l'emploi" de l'USB. Il sert à simplifier la connectivité USB du point de vue de l'utilisateur tout en offrant solidité à bas prix et complexité.

Les répartiteurs assurent les différentes caractéristiques de connexion de l'USB. Les points de connexion sont appelés ports. Chaque module convertit un seul point de connexion en plusieurs points de connexion. L'architecture permet l'enchaînement de plusieurs répartiteurs.

Le port amont d'un répartiteur permet de connecter ce dernier à l'ordinateur hôte. Chaque port aval d'un répartiteur permet la connexion à un autre module ou à une autre fonction. Les répartiteurs peuvent détecter, se connecter ou se déconnecter à chaque port aval et assurent l'alimentation des dispositifs en aval. Chaque port aval peut être activé individuellement et configuré à plein régime ou à vitesse réduite. Le répartiteur isole les ports à vitesse réduite des signaux à plein régime.

Le répartiteur est composé de deux parties : le contrôleur et répéteur. Le répéteur est un commutateur contrôlé par protocole entre les ports amont et aval. Il est également doté d'un support matériel pour la réinitialisation et l'interruption/reprise des signaux. Le contrôleur fournit les registres d'interface assurant la communication en direction et depuis l'ordinateur hôte. L'état particulier du répartiteur ainsi que les commandes de contrôle permettent à l'ordinateur hôte de configurer le répartiteur et de vérifier et commander ses ports.

Dispositif

Entité logique ou physique réalisant une fonction. L'entité réelle décrite dépend du contexte de référence. Au niveau le plus bas, il se peut que le dispositif se réfère à un seul élément matériel, comme dans un dispositif de mémoire. À un niveau plus élevé, il est possible qu'il se réfère à un ensemble d'éléments de matériel réalisant une fonction précise, comme le dispositif d'interface USB. À un niveau encore plus élevé, il se peut que le dispositif se réfère à la fonction effectuée par une entité rattachée au bus USB, par exemple une unité données/fax/modem. Les dispositifs peuvent être physiques, électriques, adressables et logiques.

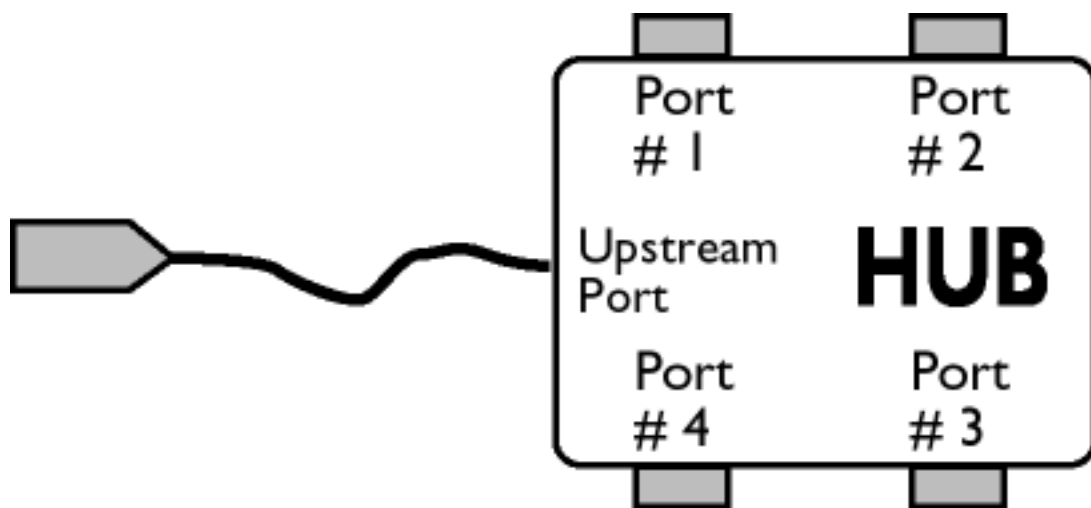

Aval

Sens du flux des données partant de l'ordinateur hôte ou quittant ce dernier. Sur le répartiteur, le port aval est celui qui est électriquement le plus éloigné de l'ordinateur hôte et générant un flux de données en aval depuis le répartiteur. Les ports aval reçoivent les flux de données en amont.

Amont

Sens du flux des données en direction de l'ordinateur hôte. Le port amont est celui qui est électriquement le plus proche de l'ordinateur hôte et générant un flux de données en amont depuis le répartiteur. Les ports amont reçoivent le flux de données en aval.

UPS (Universal Power Supply, alimentation universelle)

Le moniteur doté de la fonction UPS peut être utilisé dans plusieurs pays aux tensions secteur différentes.

[**RETOUR EN DÉBUT DE PAGE**](#)

V

VESA

Video Electronic Standards Association, consortium de fabricants constitué pour mettre au point et appliquer des normes destinées à l'industrie pour les cartes vidéo et les moniteurs. VESA a contribué à l'introduction des standards graphiques vidéo Super VGA et Extended VGA (voir Adaptateurs vidéo graphiques) avec une fréquence de rafraîchissement de 70 Hz, ce qui réduit le scintillement et contribue à diminuer la fatigue oculaire et le stress ressentis par l'utilisateur.

VIS (Viewable Image Size, diagonale réelle)

Dimensions réelles de l'écran mesurées diagonalement. La diagonale réelle d'un moniteur est toujours inférieure à la taille d'écran du moniteur. Par exemple, la diagonale réelle (VIS) d'un moniteur 17" n'est que de 16" environ. Elle dépend de la taille utile du tube cathodique et de la bordure du boîtier du moniteur.

[RETOUR EN DÉBUT DE PAGE](#)

Téléchargement et Impression

Cette page vous permet de lire le mode d'emploi en format pdf. Les fichiers PDF peuvent être téléchargés sur votre disque dur, visualisés et imprimés avec le logiciel Acrobat Reader ou encore par le biais du navigateur.

Si Adobe® Acrobat Reader n'est pas installé, cliquez sur le lien pour installer l'application. [Adobe® Acrobat Reader pour le PC](#) / [Adobe® Acrobat Reader pour le Mac](#).

Instructions de téléchargement :

Pour télécharger le fichier :

1. Cliquez sur l'icône ci-dessous avec le bouton de la souris (bouton droit de la souris pour les utilisateurs de Win95/98)
2. Choisissez "Save Link As...", "Save Target As..." ou "Download Link to Disk" depuis le menu que vous voyez apparaître.
3. Choisissez l'emplacement pour l'image ; cliquez sur "Save" (si le système vous invite à choisir entre "text" ou "source", optez pour "source").

Instructions d'impression :

Pour imprimer le manuel :

1. Ouvrez le fichier du mode d'emploi, suivez les instructions données par l'imprimante et imprimez les pages nécessaires.



[104S.pdf](#)

[Manuel English de langage](#)



[105B.pdf](#)



[105E.pdf](#)



[105S.pdf](#)



[107B.pdf](#)



[107B3.pdf](#)



[107E.pdf](#)



[107P.pdf](#)



[107S.pdf](#)



[107T.pdf](#)



[107X.pdf](#)



[109B.pdf](#)



[109P.pdf](#)



[109S.pdf](#)



[201B.pdf](#)



[201P.pdf](#)

Remèdes en Cas de Panne

[Précautions de sécurité et entretien](#) • [Dépannage](#) • [Informations de Réglementation](#) • [Autres renseignements connexes](#)

Problèmes d'ordre général

Constatez-vous un problème ou un dysfonctionnement avec votre moniteur ? Avant de faire appel à un technicien, essayez de remédier vous-même au problème à l'aide des suggestions suivantes.

Problème

Vérifiez les points suivants

Pas d'image

(DEL d'alimentation éteinte)

- Vérifiez que le câble d'alimentation est branché sur une prise secteur et à l'arrière du moniteur.
- Le bouton d'alimentation doit être enfoncé.
- Débranchez le moniteur de la prise secteur pendant une minute environ.

Pas d'image

(DEL d'alimentation jaune)

- Vérifiez que l'ordinateur est sous tension.
- Vérifiez que le câble du moniteur est correctement relié à l'ordinateur.
- Assurez-vous que les broches du câble du moniteur ne sont pas tordues.
- La fonction d'économie d'énergie est peut-être activée.

Pas d'image

(DEL d'alimentation verte)

- Vérifiez que les commandes de luminosité et de contraste sont correctement réglées.
- Vérifiez que le câble du moniteur est correctement relié à l'ordinateur.
- Assurez-vous que les broches du câble du moniteur ne sont pas tordues.
- Assurez-vous que le bouton d'alimentation est enfoncé.

Aucune image n'apparaît lorsque vous mettez le moniteur sous tension.

- Vérifiez que le câble du moniteur est correctement relié à l'ordinateur (consultez également le Guide de démarrage rapide).
- Assurez-vous que les broches du câble du moniteur ne sont pas tordues.
- Assurez-vous que l'ordinateur est sous tension.

Pas de couleur ou couleur intermittente

- Si vous utilisez une carte vidéo non conforme à la norme VESA-DDC, désactivez la fonction DDC1 / 2B.

Les couleurs semblent marbrées.

- L'image doit peut-être être démagnétisée.
- Éloignez tout objet métallique situé à proximité du moniteur.
- Orientez le moniteur vers l'Est pour une qualité d'image optimale.

Une ou plusieurs couleurs manquent.

- Vérifiez la température de couleur.
- Vérifiez que le câble du moniteur est correctement relié à l'ordinateur.
- Assurez-vous que les broches du câble du moniteur ne sont pas tordues.

Couleurs ternes

- Réglez les commandes de luminosité et de contraste.
- Vérifiez votre carte vidéo et son mode d'emploi car il peut s'agir d'une carte non conforme à la norme VESA-DDC.

L'image est trop grande ou trop petite.

- Réglez la taille horizontale et/ou verticale.
- Réglez le zoom.

Les coins de l'image ne sont pas carrés.

- Réglez la géométrie.

L'image est dédoublée.

- Supprimez le câble d'extension vidéo et/ou le boîtier de commutation vidéo.
- Orientez le moniteur vers l'Est afin d'obtenir la meilleure qualité d'image possible.

L'image n'est pas nette.

- Vérifiez que le moiré est désactivé.
- Réglez l'entrée de synchronisation.

Image instable

- Augmentez la fréquence de rafraîchissement.

Windows '95 ne trouve pas votre carte vidéo.

- Réglez l'entrée de synchronisation. Sélectionnez "Super VGA" sous "Standard Display Types" (types d'affichage standard) ou prenez contact avec le fabricant de votre carte vidéo pour vous procurer les pilotes adéquats.

Pour une assistance supplémentaire, consultez la liste des [Centres D'Information À la Clientèle](#) afin de prendre contact avec votre distributeur Philips local.

[RETOUR EN DÉBUT DE PAGE](#)

Regulatory Information

[TCO '99 Information](#) • [TCO Environmental Requirements](#) • [Energy Star Declaration](#) • [Federal Communications Commission \(FCC\) Notice \(U.S. Only\)](#) • [Commission Federale de la Communication \(FCC Declaration\)](#) • [EN 55022 Compliance \(Czech Republic Only\)](#) • [VCCI Class 2 Notice \(Japan Only\)](#) • [MIC Notice \(South Korea Only\)](#) • [Polish Center for Testing and Certification Notice](#) • [North Europe Information](#) • [BSMI Notice \(Taiwan Only\)](#) • [Ergonomie Hinweis \(nur Deutschland\)](#) • [Philips End-of-Life Disposal](#) • [Information for UK only](#)

[Safety Precautions and Maintenance](#) • [Troubleshooting](#) • [Other Related Information](#)

TCO '99 Information (for 107B30 only)

• TCO '99 : Available on 105S, 105B, 107S, 107T, 107B, 107B3, 107P, 109S, 109B, 109P, 201B, and 201P.



Congratulations! You have just purchased a TCO '99 approved and labeled product! Your choice has provided you with a product developed for professional use. Your purchase has also contributed to reducing the burden on the environment and also to the further development of environmentally adapted electronics products.

Why do we have environmentally labeled computers?

In many countries, environmental labeling has become an established method for encouraging the adaptation of goods and services to the environment. The main problem, as far as computers and other electronics equipment are concerned, is that environmentally harmful substances are used both in the products and during their manufacture. Since it is not so far possible to satisfactorily recycle the majority of electronics equipment, most of these potentially damaging substances sooner or later enter nature.

There are also other characteristics of a computer, such as energy consumption levels, that are important from the viewpoints of both the work (internal) and natural (external) environments. Since all methods of electricity generation have a negative effect on the environment (e.g. acidic and

climate-influencing emissions, radioactive waste), it is vital to save energy. Electronics equipment in offices is often left running continuously and thereby consumes a lot of energy.

What does labeling involve?

This product meets the requirements for the TCO'99 scheme which provides for international and environmental labeling of personal computers. The labeling scheme was developed as a joint effort by the TCO (The Swedish Confederation of Professional Employees), Svenska Naturskyddsforeningen (The Swedish Society for Nature Conservation) and Statens Energimyndighet (The Swedish National Energy Administration).

Approval requirements cover a wide range of issues: environment, ergonomics, usability, emission of electric and magnetic fields, energy consumption and electrical and fire safety.

The environmental demands impose restrictions on the presence and use of heavy metals, brominated and chlorinated flame retardants, CFCs (freons) and chlorinated solvents, among other things. The product must be prepared for recycling and the manufacturer is obliged to have an environmental policy which must be adhered to in each country where the company implements its operational policy.

The energy requirements include a demand that the computer and/or display, after a certain period of inactivity, shall reduce its power consumption to a lower level in one or more stages. The length of time to reactivate the computer shall be reasonable for the user.

Labeled products must meet strict environmental demands, for example, in respect of the reduction of electric and magnetic fields, physical and visual ergonomics and good usability.

Below you will find a brief summary of the environmental requirements met by this product. The complete environmental criteria document may be ordered from:

TCO Development

SE-114 94 Stockholm, Sweden

Fax: +46 8 782 92 07

Email (Internet): development@tco.se

Current information regarding TCO'99 approved and labeled products may also be obtained via the Internet, using the address: <http://www.tco-info.com/>

Environmental Requirements

Flame retardants

Flame retardants are present in printed circuit boards, cables, wires, casings and housings. Their purpose is to prevent, or at least to delay the spread of fire. Up to 30% of the plastic in a computer casing can consist of flame retardant substances. Most flame retardants contain bromine or chloride, and those flame retardants are chemically related to another group of environmental toxins, PCBs. Both the flame retardants containing bromine or chloride and the PCBs are suspected of giving rise to severe health effects, including reproductive damage in fish-eating birds and mammals, due to the bio-accumulative* processes. Flame retardants have been found in human blood and researchers fear that disturbances in fetus development may occur.

The relevant TCO'99 demand requires that plastic components weighing more than 25 grams must not contain flame retardants with organically bound bromine or chlorine. Flame retardants are allowed in the printed circuit boards since no substitutes are available.

Cadmium**

Cadmium is present in rechargeable batteries and in the color-generating layers of certain computer displays. Cadmium damages the nervous system and is toxic in high doses. The relevant TCO'99 requirement states that batteries, the color-generating layers of display screens and the electrical or electronics components must not contain any cadmium.

Mercury**

Mercury is sometimes found in batteries, relays and switches. It damages the nervous system and is toxic in high doses. The relevant TCO'99 requirement states that batteries may not contain any mercury. It also demands that mercury is not present in any of the electrical or electronics components associated with the labeled unit.

CFCs (freons)

The relevant TCO'99 requirement states that neither CFCs nor HCFCs may be used during the manufacture and assembly of the product. CFCs (freons) are sometimes used for washing printed circuit boards. CFCs break down ozone and thereby damage the ozone layer in the stratosphere, causing increased reception on earth of ultraviolet light with increased risks e.g. skin cancer (malignant melanoma) as a consequence.

Lead**

Lead can be found in picture tubes, display screens, solders and capacitors. Lead damages the nervous system and in higher doses, causes lead poisoning. The relevant TCO'99 requirement permits the inclusion of lead since no replacement has yet been developed.

* **Bio-accumulative is defined as substances which accumulate within living organisms.**

** **Lead, Cadmium and Mercury are heavy metals which are bio-accumulative.**

[RETURN TO TOP OF THE PAGE](#)

Energy Star Declaration

PHILIPS

107B3*

This monitor is equipped with a function for saving energy which supports the VESA Display Power Management Signaling (DPMS) standard. This means that the monitor must be connected to a computer which supports VESA DPMS to fulfill the requirements in the NUTEK specification 803299/94. Time settings are adjusted from the system unit by software. From indicated inactivity to Power Saving Position A2, the total time must not be set to more than 70 minutes.

NUTEK	VESA State	LED Indicator	Power Consumption
Normal operation	ON	Green	< 73 W
Power Saving			
	Suspend	Yellow	< 3 W
Position A1			
Power Saving			
	OFF	Yellow	< 3 W
Position A2			



As an ENERGY STAR® Partner, PHILIPS has determined that this product meets the ENERGY STAR® guidelines for energy efficiency.



We recommend you switch off the monitor when it is not in use for quite a long time.

[RETURN TO TOP OF THE PAGE](#)

Federal Communications Commission (FCC) Notice (U.S. Only)



This equipment has been tested and found to comply with the limits for a Class B digital device, pursuant to Part 15 of the FCC Rules. These limits are designed to provide reasonable protection against harmful interference in a residential installation. This equipment generates, uses and can radiate radio frequency energy and, if not installed and used in accordance with the instructions, may cause harmful interference to radio communications. However, there is no guarantee that interference will not occur in a particular installation. If this equipment does cause harmful interference to radio or television reception, which can be determined by turning the equipment off and on, the user is encouraged to try to correct the interference by one or more of the following measures:

- Reorient or relocate the receiving antenna.
- Increase the separation between the equipment and receiver.
- Connect the equipment into an outlet on a circuit different from that to which the receiver is connected.
- Consult the dealer or an experienced radio/TV technician for help.



Changes or modifications not expressly approved by the party responsible for compliance could void the user's authority to operate the equipment.

Use only RF shielded cable that was supplied with the monitor when connecting this monitor to a computer device.

To prevent damage which may result in fire or shock hazard, do not expose this appliance to rain or excessive moisture.

THIS CLASS B DIGITAL APPARATUS MEETS ALL REQUIREMENTS OF THE CANADIAN INTERFERENCE-CAUSING EQUIPMENT REGULATIONS.

[RETURN TO TOP OF THE PAGE](#)

Commission Federale de la Communication (FCC Declaration)



Cet équipement a été testé et déclaré conforme aux limites des appareils numériques de class B, aux termes de l'article 15 Des règles de la FCC. Ces limites sont conçues de façon à fournir une protection raisonnable contre les interférences nuisibles dans le cadre d'une installation résidentielle. CET appareil produit, utilise et peut émettre des hyperfréquences qui, si l'appareil n'est pas installé et utilisé selon les consignes données, peuvent causer des interférences nuisibles aux communications radio. Cependant, rien ne peut garantir l'absence d'interférences dans le cadre d'une installation particulière. Si cet appareil est la cause d'interférences nuisibles pour la réception des signaux de radio ou de télévision, ce qui peut être décelé en fermant l'équipement, puis en le remettant en fonction, l'utilisateur pourrait essayer de corriger la situation en prenant les mesures suivantes:

- Réorienter ou déplacer l'antenne de réception.
- Augmenter la distance entre l'équipement et le récepteur.
- Brancher l'équipement sur un autre circuit que celui utilisé par le récepteur.
- Demander l'aide du marchand ou d'un technicien chevronné en radio/télévision.



Toutes modifications n'ayant pas reçu l'approbation des services compétents en matière de conformité est susceptible d'interdire à l'utilisateur l'usage du présent équipement.

N'utiliser que des câbles RF armés pour les connections avec des ordinateurs ou périphériques.

CET APPAREIL NUMERIQUE DE LA CLASSE B RESPECTE TOUTES LES EXIGENCES DU REGLEMENT SUR LE MATERIEL BROUILLEUR DU CANADA.

[RETURN TO TOP OF THE PAGE](#)

EN 55022 Compliance (Czech Republic Only)

This device belongs to category B devices as described in EN 55022, unless it is specifically stated that it is a Class A device on the specification label. The following applies to devices in Class A of EN 55022 (radius of protection up to 30 meters). The user of the device is obliged to take all steps necessary to remove sources of interference to telecommunication or other devices.

Pokud není na typovém štítku počítače uvedeno, že spadá do do třídy A podle EN 55022, spadá automaticky do třídy B podle EN 55022. Pro zařízení zařazená do třídy A (chranné pásmo 30m) podle EN 55022 platí následující. Dojde-li k rušení telekomunikačních nebo jiných zařízení je uživatel povinen provést taková opatření, aby rušení odstranil.

[RETURN TO TOP OF THE PAGE](#)

VCCI Notice (Japan Only)

This is a Class B product based on the standard of the Voluntary Control Council for Interference (VCCI) for Information technology equipment. If this equipment is used near a radio or television receiver in a domestic environment, it may cause radio Interference. Install and use the equipment according to the instruction manual.



Class B ITE

この装置は、情報処理装置等電波障害自主規制協議会 (VCCI) の基準に基づくクラス B 情報技術装置です。この装置は家庭環境で使用することを目的としていますが、この装置がラジオやテレビジョン受信機に近接して使用されると、受信障害を引き起こすことがあります。取扱説明書に従って正しい取り扱いをして下さい。

[RETURN TO TOP OF THE PAGE](#)

MIC Notice (South Korea Only)

Class B Device

장치 종류	사용자 안내문
B급 기기	이 장치는 가정용으로 전자파 적합등록을 한 장치로서 주거지역에서는 물론 모든 지역에서 사용할 수 있습니다.



Please note that this device has been approved for non-business purposes and may be used in any environment, including residential areas.

[**RETURN TO TOP OF THE PAGE**](#)

Polish Center for Testing and Certification Notice

The equipment should draw power from a socket with an attached protection circuit (a three-prong socket). All equipment that works together (computer, monitor, printer, and so on) should have the same power supply source.

The phasing conductor of the room's electrical installation should have a reserve short-circuit protection device in the form of a fuse with a nominal value no larger than 16 amperes (A).

To completely switch off the equipment, the power supply cable must be removed from the power supply socket, which should be located near the equipment and easily accessible.

A protection mark "B" confirms that the equipment is in compliance with the protection usage requirements of standards PN-93/T-42107 and PN-89/E-06251.

Wymagania Polskiego Centrum Badań i Certyfikacji

Urządzenie powinno być zasilane z gniazda z przyłączonym obwodem ochronnym (gniazdo z kołkiem). Współpracujące ze sobą urządzenia (komputer, monitor, drukarka) powinny być zasilane z tego samego źródła.

Instalacja elektryczna pomieszczenia powinna zawierać w przewodzie fazowym rezerwową ochronę przed zwarciami, w postaci bezpiecznika o wartości znamionowej nie większej niż 16A (amperów).

W celu całkowitego wyłączenia urządzenia z sieci zasilania, należy wyjąć wtyczkę kabla zasilającego z gniazdka, które powinno znajdować się w pobliżu urządzenia i być łatwo dostępne.

Znak bezpieczeństwa "B" potwierdza zgodność urządzenia z wymaganiami bezpieczeństwa użytkownika zawartymi w PN-93/T-42107 i PN-89/E-06251.

Pozostałe instrukcje bezpieczeństwa

- Nie należy używać wtyczek adapterowych lub usuwać kolka obwodu ochronnego z wtyczki. Jeżeli konieczne jest użycie przedłużacza to należy użyć przedłużacza 3-żyłowego z prawidłowo połączonym przewodem ochronnym.
- System komputerowy należy zabezpieczyć przed nagłymi, chwilowymi wzrostami lub spadkami napięcia, używając eliminatora przepięć, urządzenia dopasowującego lub bezzakłócenowego źródła zasilania.
- Należy upewnić się, aby nic nie leżało na kablach systemu komputerowego, oraz aby kable nie były umieszczone w miejscu, gdzie można byłoby na nie nadeptywać lub potykać się o nie.
- Nie należy rozlewać napojów ani innych płynów na system komputerowy.
- Nie należy wpychać żadnych przedmiotów do otworów systemu komputerowego, gdyż może to spowodować pożar lub porażenie prądem, poprzez zwarcie elementów wewnętrznych.
- System komputerowy powinien znajdować się z dala od grzejników i źródeł ciepła. Ponadto, nie należy blokować otworów wentylacyjnych. Należy unikać kładzenia luźnych papierów pod komputer oraz umieszczania komputera w ciasnym miejscu bez możliwości cyrkulacji powietrza wokół niego.

[RETURN TO TOP OF THE PAGE](#)

North Europe Information

Placering/Ventilation

VARNING:

FÖRSÄKRA DIG OM ATT HUVUDBRYTARE OCH UTTAG ÄR LÄTÅTKOMLIGA, NÄR DU STÄLLER DIN UTRUSTNING PÅPLATS.

Placering/Ventilation

ADVARSEL:

SØRG VED PLACERINGEN FOR, AT NETLEDNINGENS STIK OG STIKKONTAKT ER NEMT TILGÆNGELIGE.

Paikka/Ilmankierto

VAROITUS:

SIJOITA LAITE SITEN, ETTÄ VERKKOJOHTO VOIDAAN TARVITTAESSA HELPOSTI IRROTTAA PISTORASIESTA.

Plassering/Ventilasjon

ADVARSEL:

NÅR DETTE UTSTYRET PLASSERES, MÅ DU PASSE PÅ AT KONTAKTENE FOR STØMTILFØRSEL ER LETTE Å NÅ.

[RETURN TO TOP OF THE PAGE](#)

BSMI Notice (Taiwan Only)

符合乙類資訊產品之標準

[RETURN TO TOP OF THE PAGE](#)

Ergonomie Hinweis (nur Deutschland)

Der von uns gelieferte Farbmonitor entspricht den in der "Verordnung über den Schutz vor Schäden durch Röntgenstrahlen" festgelegten Vorschriften.

Auf der Rückwand des Gerätes befindet sich ein Aufkleber, der auf die Unbedenklichkeit der Inbetriebnahme hinweist, da die Vorschriften über die Bauart von Störstrahlern nach Anlage III α 5 Abs. 4 der Röntgenverordnung erfüllt sind.

Damit Ihr Monitor immer den in der Zulassung geforderten Werten entspricht, ist darauf zu achten, daß

1. Reparaturen nur durch Fachpersonal durchgeführt werden.
2. nur original-Ersatzteile verwendet werden.
3. bei Ersatz der Bildröhre nur eine bauartgleiche eingebaut wird.

Aus ergonomischen Gründen wird empfohlen, die Grundfarben Blau und Rot nicht auf dunklem Untergrund zu verwenden (schlechte Lesbarkeit und erhöhte Augenbelastung bei zu geringem Zeichenkontrast wären die Folge).

Der arbeitsplatzbezogene Schalldruckpegel nach DIN 45 635 beträgt 70dB (A) oder weniger.



ACHTUNG: BEIM AUFSTELLEN DIESES GERÄTES DARAUF ACHTEN, DAß NETZSTECKER UND NETZKABELANSCHLUß LEICHT ZUGÄNGLICH SIND.

[RETURN TO TOP OF THE PAGE](#)

End-of-Life Disposal

Your new monitor contains materials that can be recycled and reused. Specialized companies can recycle your product to increase the amount of reusable materials and to minimize the amount to be disposed of.

Please find out about the local regulations on how to dispose of your old monitor from your local Philips dealer.

[RETURN TO TOP OF THE PAGE](#)

Information for UK only

WARNING - THIS APPLIANCE MUST BE EARTHED.

Important:

This apparatus is supplied with an approved moulded 13A plug. To change a fuse in this type of plug proceed as follows:

1. Remove fuse cover and fuse.
2. Fit new fuse which should be a BS 1362 5A, A.S.T.A. or BSI approved type.
3. Refit the fuse cover.

If the fitted plug is not suitable for your socket outlets, it should be cut off and an appropriate 3-pin plug fitted in its place.

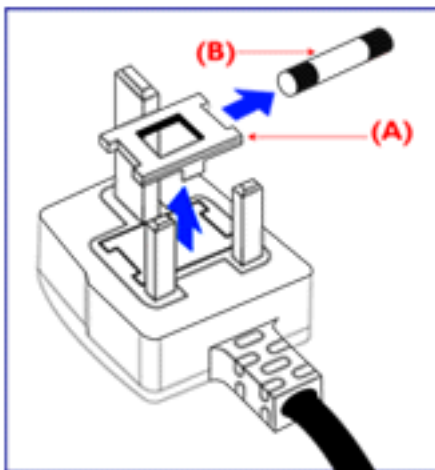

If the mains plug contains a fuse, this should have a value of 5A. If a plug without a fuse is used, the fuse at the distribution board should not be greater than 5A.

Note: The severed plug must be destroyed to avoid a possible shock hazard should it be inserted into a 13A socket elsewhere.

How to connect a plug

The wires in the mains lead are coloured in accordance with the following code:

BLUE - "NEUTRAL" ("N")

BROWN - "LIVE" ("L")

GREEN & YELLOW - "EARTH" ("E")

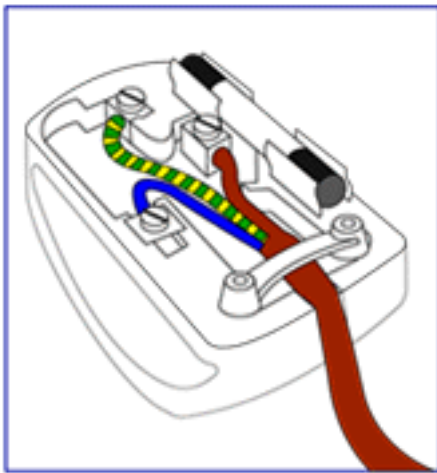

1. The GREEN AND YELLOW wire must be connected to the terminal in the plug which is marked with the letter "E" or by the Earth symbol  or coloured GREEN or GREEN AND YELLOW.

2. The BLUE wire must be connected to the terminal which is marked with the letter "N" or coloured BLACK.

3. The BROWN wire must be connected to the terminal which marked with the letter "L" or coloured RED.

Before replacing the plug cover, make certain that the cord grip is clamped over the sheath of the lead - not simply over the three wires.

[RETURN TO TOP OF THE PAGE](#)

Autres Informations Pertinentes

[Précautions de sécurité et entretien](#) • [Dépannage](#) • [Informations de Réglementation](#) • [Informations pour les usagers aux États-Unis](#) • [Informations pour les usagers en dehors des États-Unis](#)

Informations pour les usagers aux États-Unis

Pour les appareils configurés sur 115 V :

Utiliser un cordon amovible homologué UL consistant d'unconsistant en un cordon de calibre AWG 18 minimum, du type SVT ou SJT, à trois conducteurs, d'une longueur maximale de 15 pieds, et muni d'une fiche de branchement du type mise à la masse, à lames en parallèle et de valeurs nominales 15 A, 125 V.

Pour les appareils configurés sur 230 V :

Utiliser un cordon amovible homologué UL consistant d'unconsistant en un cordon de calibre AWG 18 minimum, du type SVT ou SJT, à trois conducteurs, d'une longueur maximale de 15 pieds, et muni d'une fiche de branchement du type mise à la masse, à doubles lames et de valeurs nominales 15 A, 250 V.

Informations pour les usagers en dehors des États-Unis_

Pour les appareils configurés sur 230 V :

Utilisez un jeu prise/cordon d'une puissance nominale minimale de 5 A, 250 V (pour les appareils réglés sur 230V) ou de 10A, 125V (pour les appareils réglés sur 115V). Ce jeu doit satisfaire aux homologations requises en matière de sécurité pour le pays dans lequel l'appareil est installé.

[RETOUR AU HAUT DE LA PAGE](#)

Base multimédia 6G3B11 (option)

[Vue de face](#) • [Vue arrière](#) • [Spécifications techniques](#) • [Description des commandes](#) • [Installation du socle multimédia](#) • [Installation de l'adaptateur d'alimentation](#)

Spécifications techniques*

- **Puissance de sortie** 2 x 1,5W val. eff. / 36W PMPO
- **Suramplification des graves**
- **Connexion casque** Prise 3,5 mm
- **Entrée/sortie microphone** Prise 3,5 mm
- **Accessoires compris** Câble audio et adaptateur CA
- **Dimensions** 9.4" x 2.1" x 8.2" / 239 x 54 x 208 mm
- **Consommation** 5W

[**RETOUR EN DÉBUT DE PAGE**](#)

Description des commandes

A. Bouton des graves

Tourner pour mettre les tonalités graves sous/hors tension.

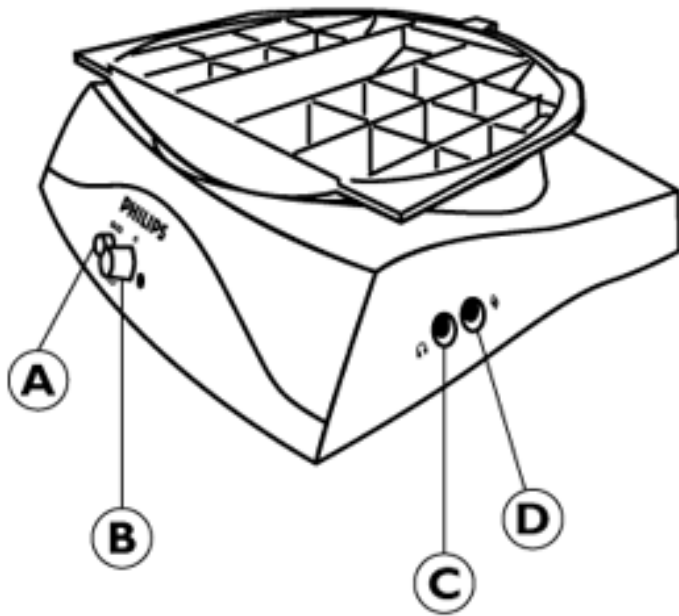

B. Bouton d'alimentation/
Bouton du volume

Si l'image présente des ondulations pendant la lecture audio, diminuez le volume. Tourner dans le sens des aiguilles d'une montre pour mettre l'appareil sous tension. Tourner encore davantage pour augmenter le volume.

C. Prise pour casque

Pour branchement du casque. Les haut-parleurs se mettent automatiquement hors tension dès que le casque est connecté.

D. Prise pour microphone

Pour connecter le microphone.

E. Entrée audio

Connexion à la sortie audio du PC.

F. Sortie MIC

Connexion à la sortie microphone du PC

G. Entrée CC

Connexion de l'alimentation.

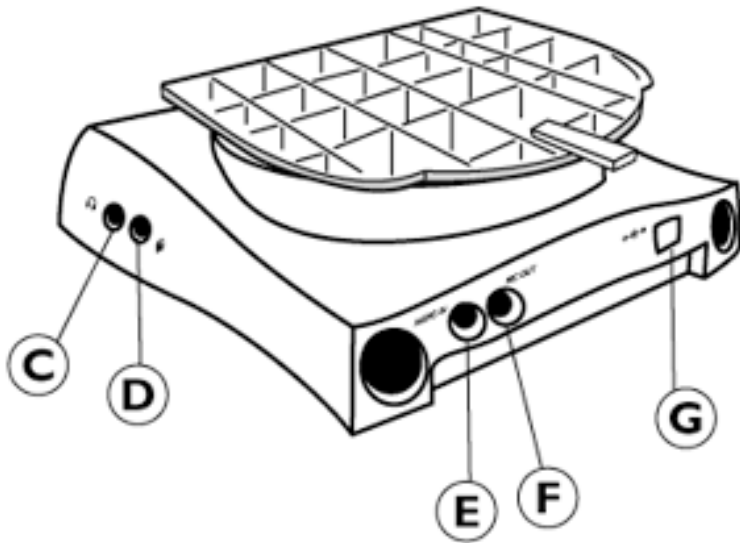

[**RETOUR EN DÉBUT DE PAGE**](#)

Installation du socle multimédia

1. INSTALLATION



- Faites glisser le socle et alignez-le sur les orifices prévus sur le côté.
- Encliquetez ensuite le crochet arrière dans l'orifice correspondant, situé sur la base du moniteur.

2. RETRAIT



- Retirez, en le soulevant, le crochet arrière de l'orifice situé sur la base du moniteur.
- Dégagez le socle en le faisant glisser dans le sens opposé à celui de l'installation.

[RETOUR EN DÉBUT DE PAGE](#)

Installation de l'adaptateur d'alimentation

Installation de l'adaptateur

Il existe deux (2) manières d'installer l'adaptateur

- A. Connecteur en T
- B. Connecteur mural

- | | | | |
|---|-----------------|---|-----------------------------|
| 1 | Moniteur | 5 | Connecteur en T |
| 2 | Base multimédia | 6 | Cordon d'alimentation du PC |
| 3 | Entrée CC | 7 | Transformateur |
| 4 | PC | 8 | Prise alimentation |

Remarque :

Veillez éloigner autant que possible le transformateur 7 tdu moniteur 1 (au moins 50 cm) afin d'éviter la formation d'images instables à l'écran.

A. For T-connector

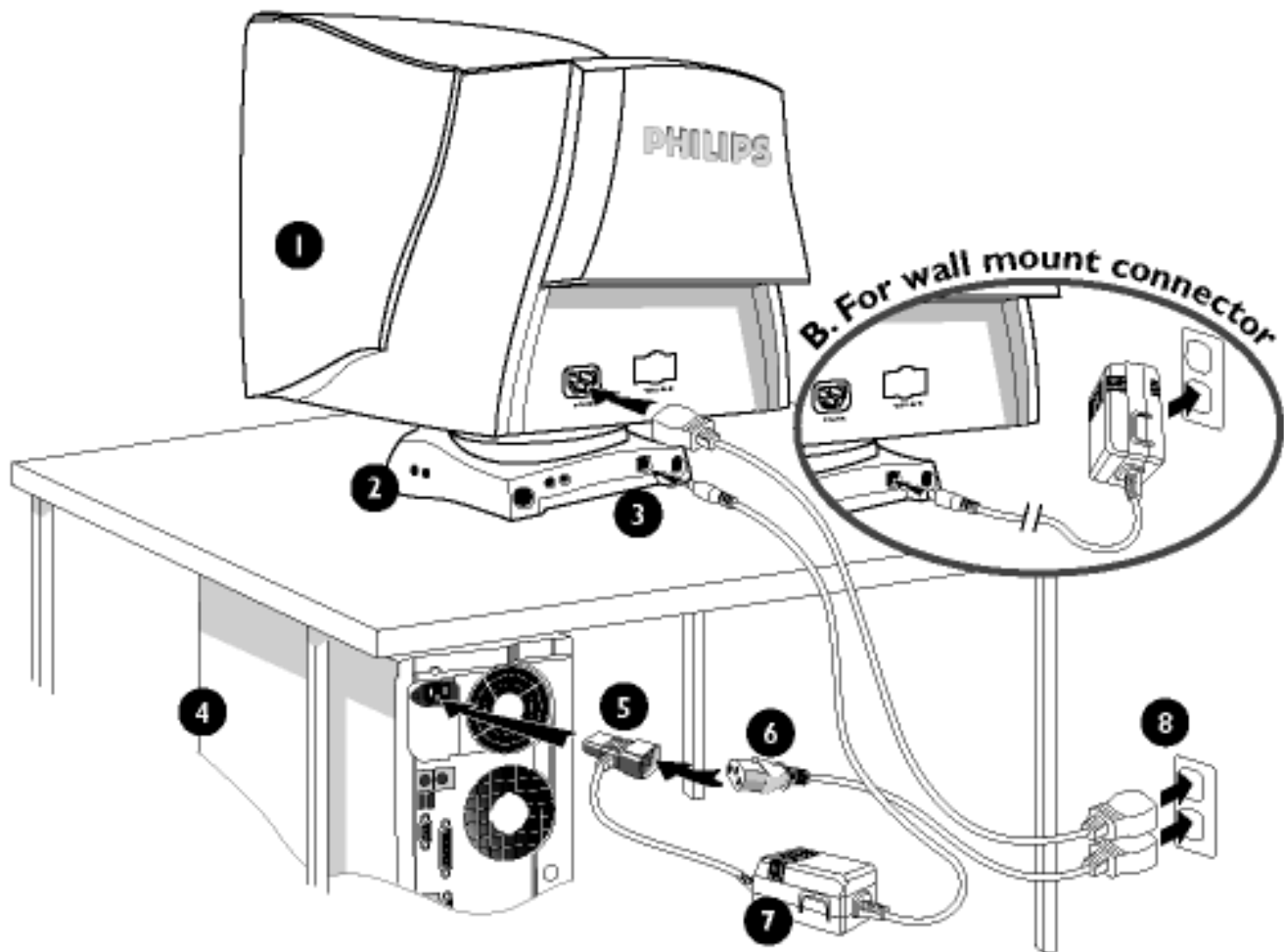

[RETOUR EN DÉBUT DE PAGE](#)

Concentrateur USB PCUH411 (option)

[Vue de face](#) • [Vue arrière](#) • [Installation du concentrateur USB](#)

Installation du concentrateur USB

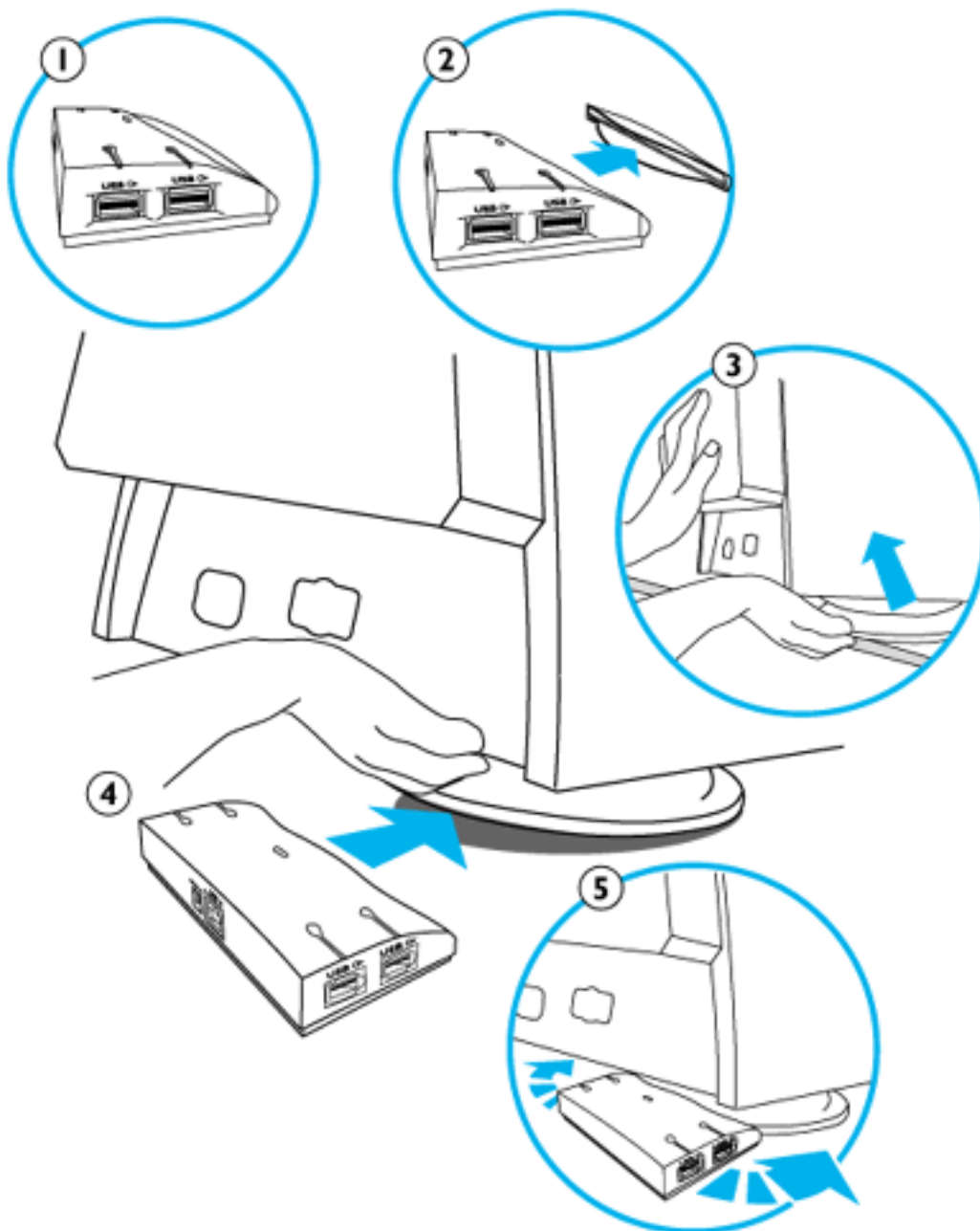

Installation sur un socle courant.

1. Déballez le concentrateur USB.
2. Retirez le couvercle du concentrateur USB.
3. Inclinez et soulevez légèrement le socle du moniteur.
4. Fixez le concentrateur USB en l'encliquetant dans le socle.
5. Vous pouvez repositionner le concentrateur USB le long du socle pour mieux l'adapter à vos besoins.

Installation sur le

socle multimédia.

Suivez les Étapes 1 et 2 ci-dessus.

6. Installez le concentrateur USB à l'arrière du socle multimédia.
7. Fixez le concentrateur USB en le faisant glisser dans le socle multimédia.

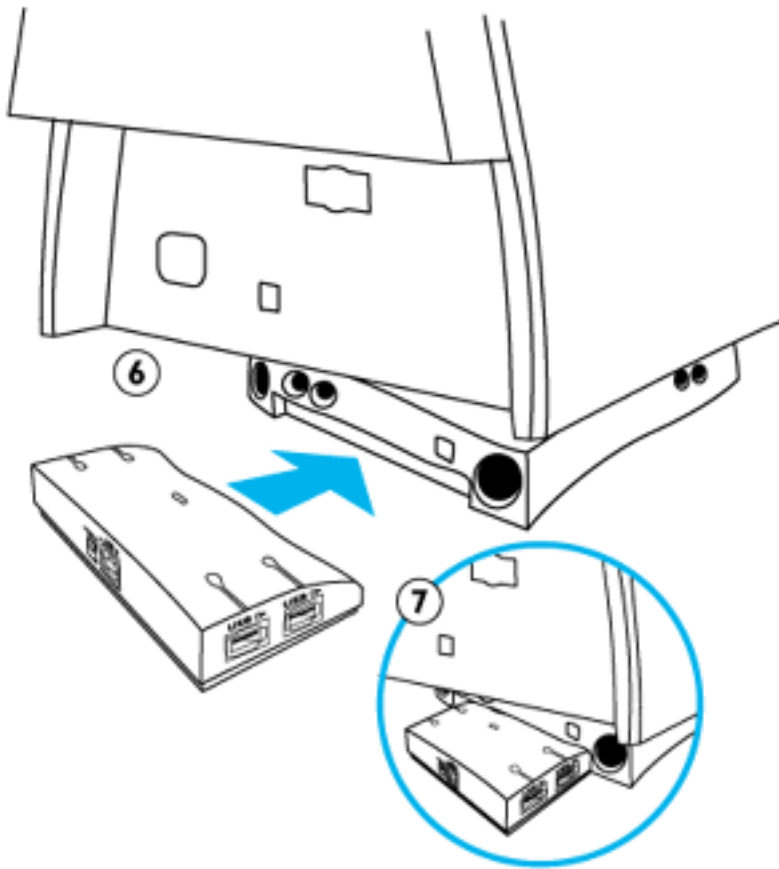

[RETOUR EN DÉBUT DE PAGE](#)



Réglages de L'Affichage sur Écran

[Description de l'affichage sur écran](#) • [Plan de l'affichage sur écran](#)



Réglages de L'Affichage sur Écran : [Luminosité \(HotKey\)](#) • [Contraste \(HotKey\)](#) • [Langue](#) • [Sélection Signal D'Entrée](#) • [Zoom](#) • [Adjuster Horizontalement](#) • [Adjuster Verticalement](#) • [Régler La Forme](#) • [Régler La Couleur](#) • [Retour Réglages Usine](#) • [Commandes Supplémentaires](#) • [Fermer Comm. Principaux](#)



LUMINOSITÉ

Pour régler la luminosité de votre écran, suivez les étapes ci-dessous. La luminosité est l'intensité globale de la lumière provenant de l'écran. Une luminosité de 50 % est recommandée.

1) Appuyez sur le bouton CURSEUR ORIENTÉ VERS LA GAUCHE  ou sur le bouton CURSEUR ORIENTÉ VERS LA DROITE  sur le moniteur. La fenêtre LUMINOSITÉ (BRIGHTNESS) apparaît.



2) Appuyez sur le bouton CURSEUR ORIENTÉ VERS LA GAUCHE  ou sur le bouton CURSEUR ORIENTÉ VERS LA DROITE  pour régler la luminosité.

3) Une fois que la luminosité est réglée au niveau désiré, relâchez le bouton CURSEUR ORIENTÉ VERS LA GAUCHE  ou le bouton CURSEUR ORIENTÉ VERS LA DROITE  et, après trois secondes, la fenêtre LUMINOSITÉ (BRIGHTNESS) disparaîtra ; le nouveau réglage aura été enregistré.





Une fois que la fenêtre LUMINOSITÉ (BRIGHTNESS) a disparu, pour passer à la fenêtre CONTRASTE (CONTRAST), suivez les étapes énumérées sous CONTRASTE (CONTRAST).

Aide



RETOUR EN DÉBUT DE PAGE

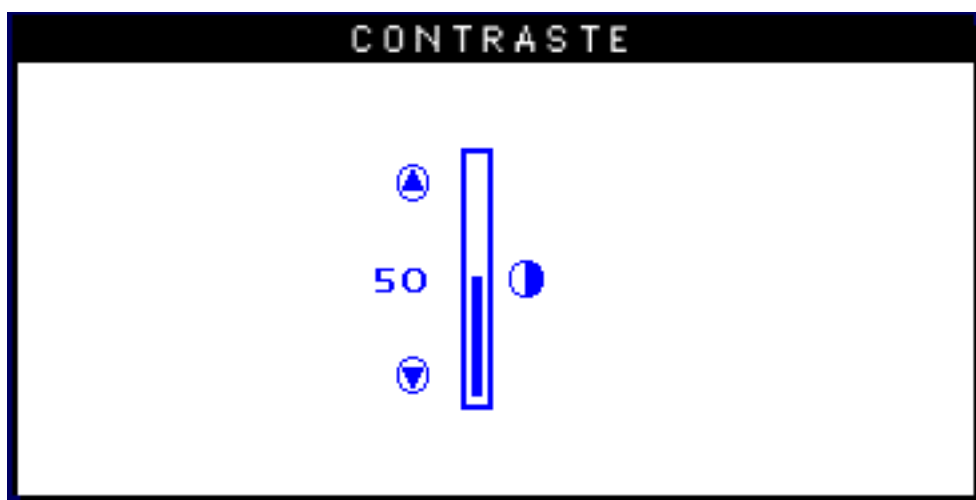

CONTRASTE

Pour régler le contraste de votre écran, suivez les étapes ci-dessous. Le contraste est la différence entre les zones claires et sombres de votre écran. Un contraste de 100 % est recommandé.

1) Appuyez sur le bouton CURSEUR ORIENTÉ VERS LE HAUT  ou sur le bouton CURSEUR ORIENTÉ VERS LE BAS  sur le moniteur. La fenêtre CONTRASTE (CONTRAST) apparaît.



2) Appuyez sur le bouton CURSEUR ORIENTÉ VERS LE HAUT  ou sur le bouton CURSEUR ORIENTÉ VERS LE BAS  pour régler le contraste.

3) Une fois que le contraste est réglé au niveau désiré, relâchez le bouton CURSEUR ORIENTÉ VERS LE HAUT  ou le bouton CURSEUR ORIENTÉ VERS LE BAS  et, après trois

secondes, la fenêtre CONTRASTE (CONTRAST) disparaîtra ; le nouveau réglage aura été enregistré.



Aide

Une fois que la fenêtre CONTRASTE (CONTRAST) a disparu, pour procéder aux RÉGLAGES PRINCIPAUX (MAIN CONTROLS), suivez les étapes énumérées sous l'option LANGUE (LANGUAGE).

RETOUR EN DÉBUT DE PAGE



LANGUE

L'AFFICHAGE SUR ÉCRAN présente sa configuration dans un choix de cinq langues. La langue par défaut est l'anglais, mais vous pouvez sélectionner le français, l'espagnol, l'allemand ou l'italien.

1) Appuyez sur le bouton  sur le moniteur. La fenêtre des RÉGLAGES PRINCIPAUX (MAIN CONTROLS) apparaît et LANGUE (LANGUAGE) doit être mis en surbrillance.

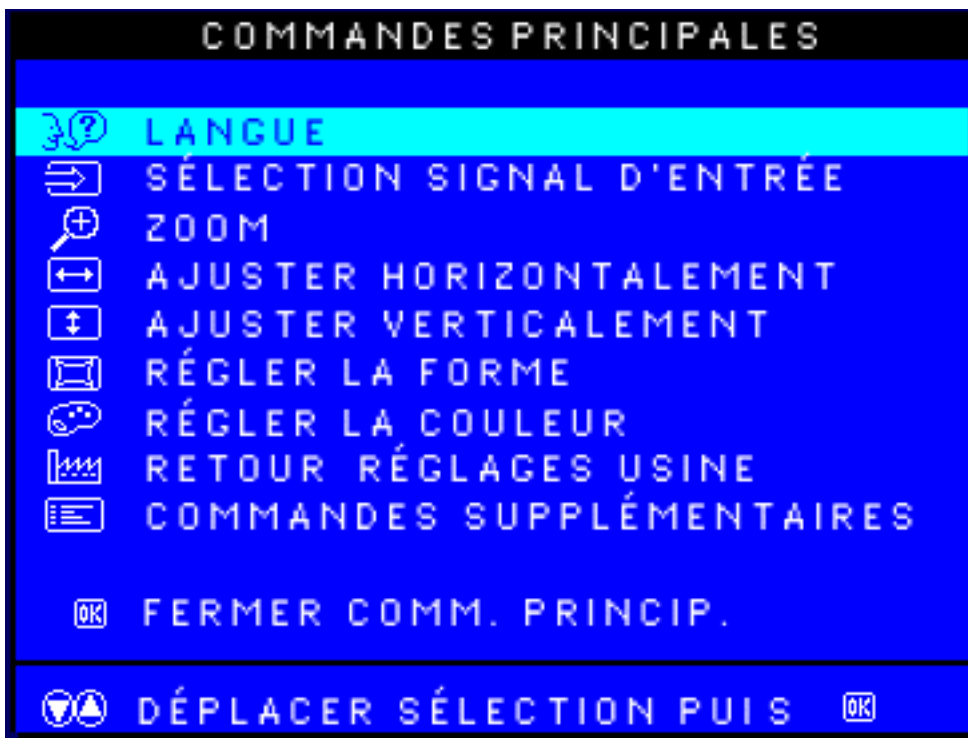
2) Appuyez à nouveau sur le bouton  La fenêtre LANGUE (LANGUAGE) apparaît.



3) Appuyez sur le bouton CURSEUR ORIENTÉ VERS LE HAUT  ou sur le bouton CURSEUR ORIENTÉ VERS LE BAS  jusqu'à ce que la langue désirée soit mise en surbrillance.



4) Appuyez sur le bouton  pour confirmer votre sélection et retourner à la fenêtre des RÉGLAGES PRINCIPAUX (MAIN CONTROLS). FERMER LES RÉGLAGES PRINCIPAUX (CLOSE MAIN CONTROLS) sera mis en surbrillance.

Après être revenu aux **RÉGLAGES PRINCIPAUX (MAIN CONTROLS)** ...



Aide

... pour procéder à la **SÉLECTION DU SIGNAL D'ENTRÉE (INPUT SIGNAL SELECTION)**, appuyez sur le bouton **CURSEUR ORIENTÉ VERS LE HAUT**



jusqu'à ce que **SÉLECTION DU SIGNAL D'ENTRÉE (INPUT SIGNAL SELECTION)** soit mis en surbrillance. Ensuite, suivez les étapes 3 - 5 sous **SÉLECTION DU SIGNAL D'ENTRÉE (INPUT SIGNAL SELECTION)**.

... Pour quitter, appuyez sur le bouton .

[RETOUR EN DÉBUT DE PAGE](#)

SÉLECTION DU SIGNAL D'ENTRÉE (certains modèles seulement)

SÉLECTION DU SIGNAL D'ENTRÉE (INPUT SIGNAL SELECTION) détermine ce que vous voyez sur l'écran. La configuration par défaut est l'**ENTRÉE A (INPUT A)**, mais si le signal d'entrée vidéo est différent du signal de sortie, il se peut que vous vouliez le changer à l'**ENTRÉE B (INPUT B)**.



1) Appuyez sur le bouton  sur le moniteur. La fenêtre des **RÉGLAGES PRINCIPAUX (MAIN CONTROLS)** apparaît.

2) Appuyez à nouveau sur le bouton **CURSEUR ORIENTÉ VERS LE BAS**  jusqu'à ce que **SÉLECTION DU SIGNAL D'ENTRÉE (INPUT SIGNAL SELECTION)** soit mis en surbrillance.

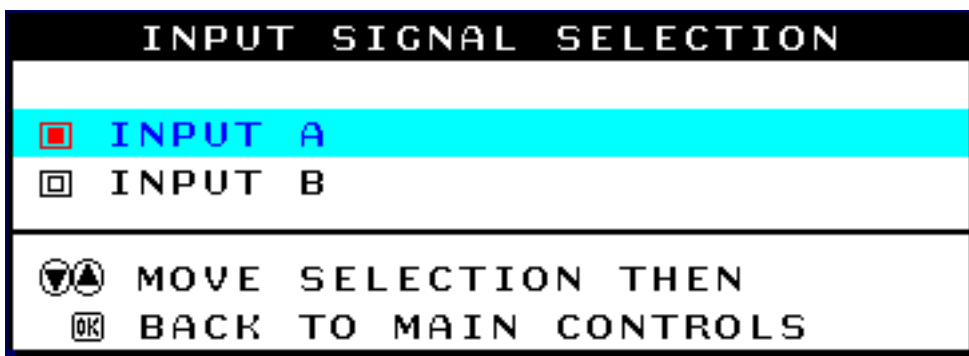

3) Appuyez sur le bouton . La fenêtre SÉLECTION DU SIGNAL D'ENTRÉE (INPUT SIGNAL SELECTION) apparaît.



4) Appuyez sur le bouton CURSEUR ORIENTÉ VERS LE BAS  ou sur le bouton CURSEUR ORIENTÉ VERS LE HAUT  pour mettre l'ENTRÉE B (INPUT B) ou l'ENTRÉE A (INPUT A) en surbrillance.

5) Appuyez sur le bouton  pour confirmer votre sélection et revenir à la fenêtre des RÉGLAGES PRINCIPAUX (MAIN CONTROLS). FERMER LES RÉGLAGES PRINCIPAUX (CLOSE MAIN CONTROLS) sera mis en surbrillance.



Aide

Après être revenu aux **RÉGLAGES PRINCIPAUX (MAIN CONTROLS)** ...



... pour passer à la fonction **ZOOM**, appuyez sur le bouton **CURSEUR ORIENTÉ VERS LE HAUT**  jusqu'à ce que **ZOOM** soit mis en surbrillance. Ensuite, suivez les étapes 3 - 5 énumérées sous **ZOOM**.

... Pour quitter, appuyez sur le bouton .

RETOUR EN DÉBUT DE PAGE

ZOOM

La commande de zoom permet d'augmenter ou de diminuer la taille des images à l'écran. Pour régler le zoom, procédez comme indiqué ci-après. Le réglage recommandé est

- 1) Appuyez sur le bouton  sur le moniteur. La fenêtre **MAIN CONTROLS (COMMANDES PRINCIPALES)** s'affiche.
- 2) Appuyez sur la touche fléchée vers le bas  jusqu'à ce que l'icône de réglage du zoom soit en surbrillance.



3) Appuyez sur le bouton . La fenêtre ZOOM s'affiche.

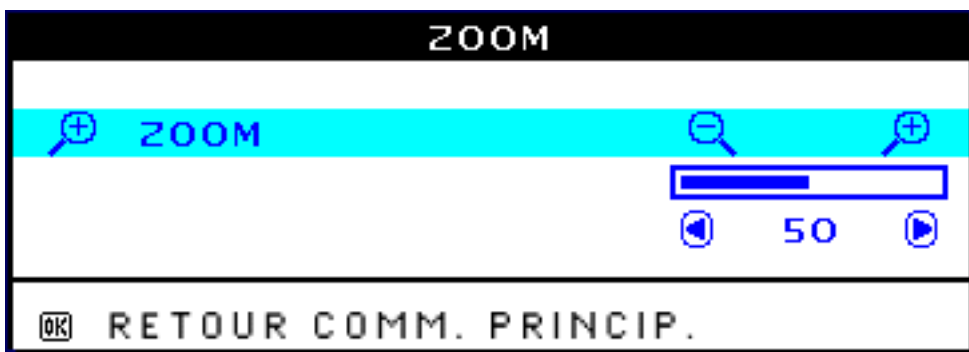

4) Appuyez sur la touche fléchée vers la gauche  ou vers la bouton  pour régler le zoom.

5) Appuyez sur le bouton  pour confirmer votre sélection et revenir à la fenêtre MAIN CONTROLS (COMMANDES PRINCIPALES). CLOSE MAIN CONTROLS (FERMER COMMANDES PRINCIPALES) est en surbrillance.

Une fois dans la fenêtre MAIN CONTROLS (COMMANDES PRINCIPALES) . . .



Aide



. . . Pour passer au réglage horizontal, appuyez sur la touche fléchée vers le haut  jusqu'à ce que l'icône correspondante soit en surbrillance. Ensuite, exécutez les opérations 3 à 7 indiquées sous ADJUST HORIZONTAL (RÉGLAGE HORIZONTAL).

... Pour sortir complètement, appuyez sur le bouton 

RETOUR EN DÉBUT DE PAGE

ADJUST HORIZONTAL (RÉGLAGE HORIZONTAL)

Dans la fenêtre ADJUST HORIZONTAL (RÉGLAGE HORIZONTAL), la commande de réglage de position permet de décaler l'image à l'écran vers la bouton ou vers la gauche. Utilisez-la lorsque l'image vous semble décentrée. Dans la fenêtre ADJUST HORIZONTAL (RÉGLAGE HORIZONTAL), la commande de réglage de la taille permet de jouer sur la largeur de l'image à l'écran, en l'étirant vers la gauche et la bouton ou en la rétrécissant vers le centre.



- 1) Appuyez sur le bouton  sur le moniteur. La fenêtre MAIN CONTROLS (COMMANDES PRINCIPALES) s'affiche.
- 2) Appuyez sur la touche fléchée vers le bas  jusqu'à ce que l'icône de réglage horizontal soit en surbrillance.



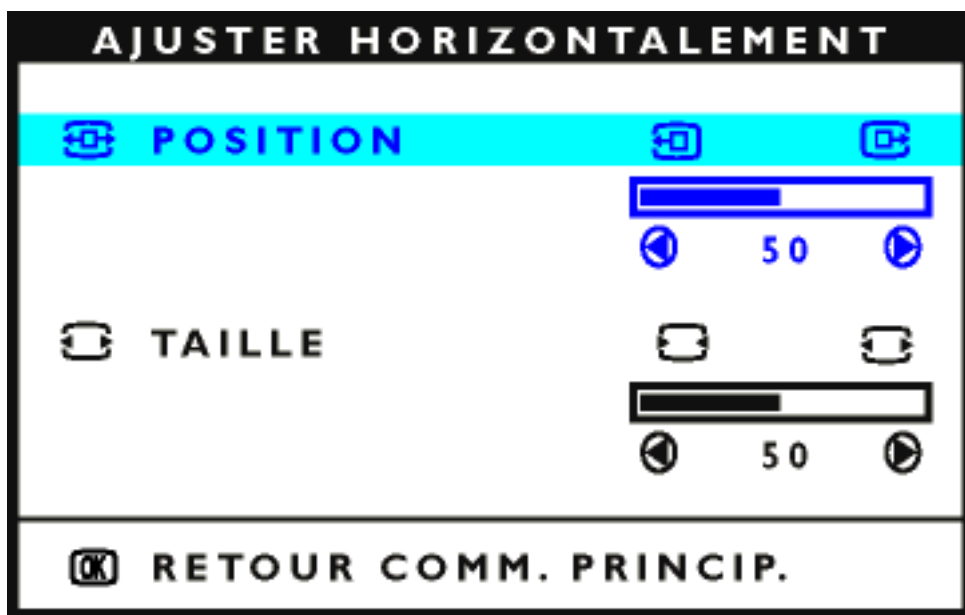

3) Appuyez sur le bouton . La fenêtre ADJUST HORIZONTAL (RÉGLAGE HORIZONTAL) s'affiche. L'icône de réglage de position doit être en surbrillance.

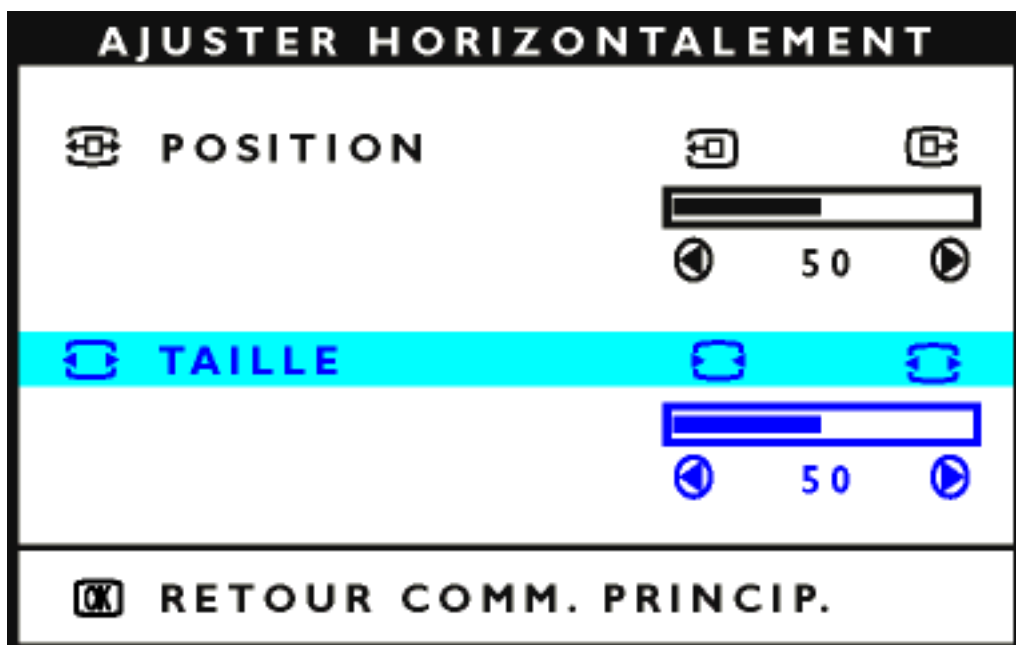

4) Appuyez sur la touche fléchée vers la gauche  ou vers la bouton  pour déplacer l'image vers la gauche ou vers la droite.

5) Une fois la position réglée, appuyez sur le bouton  pour revenir à la fenêtre MAIN CONTROLS (COMMANDES PRINCIPALES) ou appuyez sur la touche fléchée vers le bas  pour mettre l'icône de réglage de taille en surbrillance.



6) Pour régler la taille horizontalement, appuyez sur la touche fléchée vers la gauche  ou vers la bouton .

7) Une fois la taille réglée, appuyez sur le bouton  pour revenir à la fenêtre MAIN CONTROLS (COMMANDES PRINCIPALES). CLOSE MAIN CONTROLS (FERMER COMMANDES PRINCIPALES) est en surbrillance.

Une fois dans la fenêtre MAIN CONTROLS (COMMANDES PRINCIPALES) . . .



Aide

. . . Pour passer au réglage vertical, appuyez sur la touche fléchée vers le haut  jusqu'à ce que l'icône correspondante soit en surbrillance. Ensuite, commencez par l'opération 3 indiquée sous ADJUST VERTICAL (RÉGLAGE VERTICAL) et suivez les instructions.

. . . Pour sortir complètement, appuyez sur le bouton .

RETOUR EN DÉBUT DE PAGE

ADJUST VERTICAL (RÉGLAGE VERTICAL)

Dans la fenêtre ADJUST VERTICAL (RÉGLAGE VERTICAL), la commande de réglage de position permet de décaler l'image à l'écran vers le haut ou vers le bas. Utilisez-la lorsque l'image vous semble décentrée. Dans la fenêtre ADJUST VERTICAL (RÉGLAGE VERTICAL), la commande de réglage de la taille permet de jouer sur la hauteur de l'image à l'écran, en l'étirant vers le haut ou le bas ou en l'aplatissant vers le centre.

1) Appuyez sur le bouton  sur le moniteur. La fenêtre MAIN CONTROLS (COMMANDES PRINCIPALES) s'affiche.



2) Appuyez sur la touche fléchée vers le bas  jusqu'à ce que l'icône de réglage vertical soit en surbrillance.



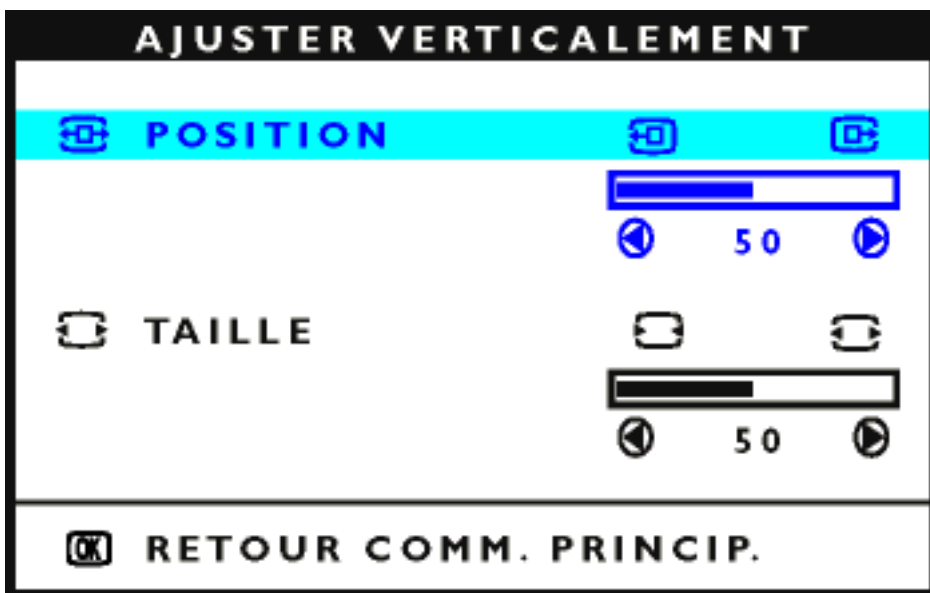

3) Appuyez sur le bouton . La fenêtre ADJUST VERTICAL (RÉGLAGE VERTICAL) s'affiche. L'icône de réglage de position doit être en surbrillance.

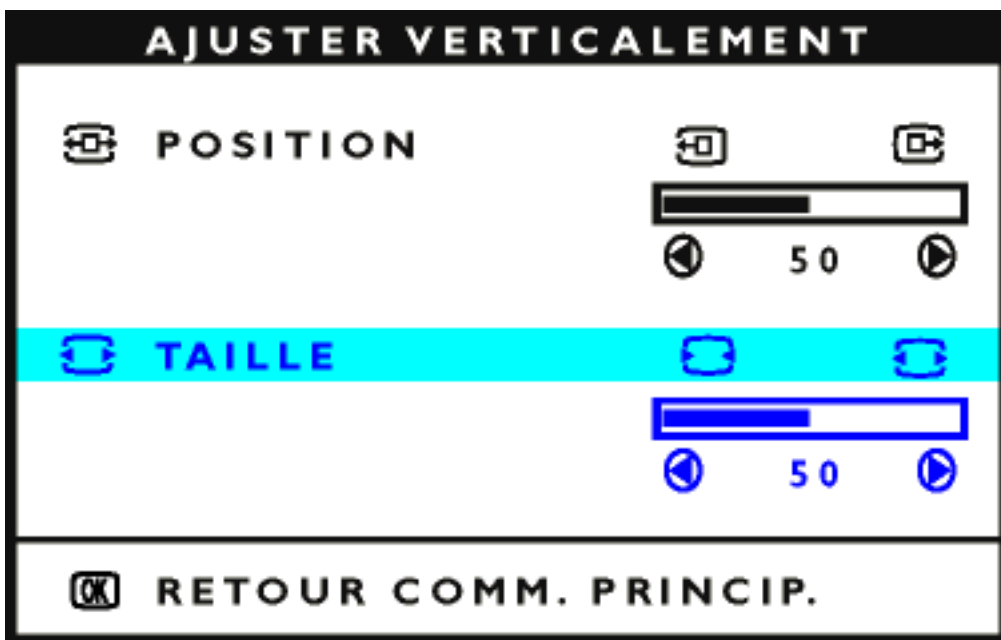

4) Appuyez sur la touche fléchée vers la gauche  ou vers la bouton  pour déplacer l'image vers le haut ou vers le bas.

5) Une fois la position réglée, appuyez sur le bouton  pour revenir à la fenêtre MAIN CONTROLS (COMMANDES PRINCIPALES) ou appuyez sur la touche fléchée vers le bas  pour mettre l'icône de réglage de taille en surbrillance.



6) Pour régler la taille verticalement, appuyez sur la touche fléchée vers la gauche  ou vers la bouton  .

7) Une fois la taille réglée, appuyez sur le bouton  pour revenir à la fenêtre MAIN CONTROLS (COMMANDES PRINCIPALES). CLOSE MAIN CONTROLS (FERMER COMMANDES PRINCIPALES) est en surbrillance.

Une fois dans la fenêtre MAIN CONTROLS (COMMANDES PRINCIPALES) . . .



Aide

. . . Pour passer au réglage de la géométrie, appuyez sur la touche fléchée vers le haut  jusqu'à ce que l'icône correspondante soit en surbrillance. Ensuite, commencez par l'opération 3 indiquée sous ADJUST SHAPE (RÉGLAGE GÉOMÉTRIE) et suivez les instructions.

. . . Pour sortir complètement, appuyez sur le bouton .

RETOUR EN DÉBUT DE PAGE

ADJUST SHAPE (RÉGLAGE GÉOMÉTRIE)

ADJUST SIDE CURVE (RÉGLAGE COURBURE LATÉRALE)

Dans la fenêtre ADJUST SHAPE (RÉGLAGE GÉOMÉTRIE), la commande de réglage de courbure latérale vous permet de régler deux des cinq options prédéfinies. Ces deux options sont le réglage du coussin et du coussin symétrique. Remarque : utilisez ces commandes uniquement lorsque l'image n'est pas d'équerre.

1) Appuyez sur le bouton  sur le moniteur. La fenêtre MAIN CONTROLS (COMMANDES PRINCIPALES) s'affiche.

2) Appuyez sur la touche fléchée vers le bas  jusqu'à ce que l'icône de réglage de géométrie soit en surbrillance.





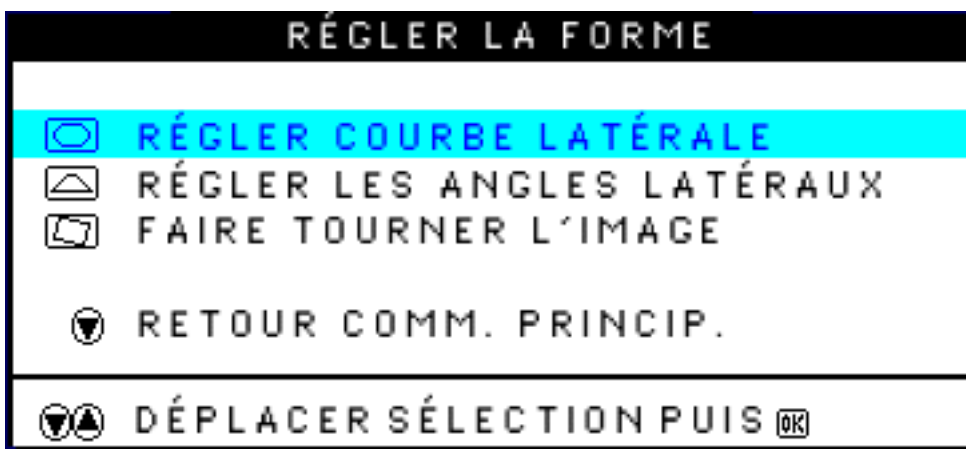

3) Appuyez sur le bouton  . La fenêtre ADJUST SHAPE (RÉGLAGE GÉOMÉTRIE) s'affiche. L'icône de réglage de courbure latérale doit être en surbrillance.





- 4) Appuyez sur le bouton . La fenêtre SIDE CURVE (COURBURE LATÉRALE) s'affiche. L'icône de réglage du coussin doit être en surbrillance.





- 5) Pour régler le coussin, appuyez sur la touche fléchée vers la gauche  ou vers la bouton .
- 6) Une fois le coussin réglé, appuyez sur la touche fléchée vers le bas  pour mettre l'icône de coussin symétrique en surbrillance ou appuyez sur le bouton  pour revenir à la fenêtre ADJUST SHAPE (RÉGLAGE GÉOMÉTRIE).



7) Pour régler le coussin symétrique, appuyez sur la touche fléchée vers la gauche  ou vers la bouton  .

8) Une fois le coussin symétrique réglé, appuyez sur le bouton  pour revenir à la fenêtre ADJUST SHAPE (RÉGLAGE GÉOMÉTRIE). BACK TO MAIN WINDOWS (RETOUR AUX COMMANDES PRINCIPALES) est en surbrillance.

9) Appuyez sur le bouton  pour revenir à la fenêtre MAIN CONTROLS (COMMANDES PRINCIPALES) ou appuyez sur la touche fléchée vers le haut  jusqu'à ce que l'icône de réglage des angles soit en surbrillance.

Une fois dans la fenêtre MAIN CONTROLS (COMMANDES PRINCIPALES) . . .



Pour passer au réglage des angles, commencez par l'opération 5 indiquée sous ADJUST SIDE ANGLES (RÉGLAGE DES ANGLES LATÉRAUX) et suivez les instructions.

Aide

Pour sortir complètement, appuyez deux fois sur le bouton  .

Pour régler uniquement le coussin symétrique, exécutez les opérations 1 à 4 ci-dessus. Ensuite, appuyez sur la touche fléchée vers le bas  et exécutez les opérations 7 à 9.</P>

ADJUST SIDE ANGLES (RÉGLAGES DES ANGLES)

Dans la fenêtre ADJUST SHAPE (RÉGLAGE GÉOMÉTRIE), la commande de réglage des angles vous permet de régler deux des cinq options prédéfinies. Ces deux options sont le réglage du trapèze et du parallélogramme. Remarque : utilisez ces commandes uniquement lorsque l'image n'est pas d'équerre.

1) Appuyez sur le bouton  sur le moniteur. La fenêtre MAIN CONTROLS (COMMANDES PRINCIPALES) s'affiche.

2) Appuyez sur la touche fléchée vers le bas  jusqu'à ce que l'icône de réglage de géométrie soit en surbrillance.



3) Appuyez sur le bouton . La fenêtre ADJUST SHAPE (RÉGLAGE GÉOMÉTRIE) s'affiche. L'icône de réglage de courbure latérale doit être en surbrillance.





4) Appuyez sur la touche fléchée vers le bas  La fenêtre SIDE ANGLES (ANGLES) s'affiche. L'icône de réglage du trapèze doit être en surbrillance.

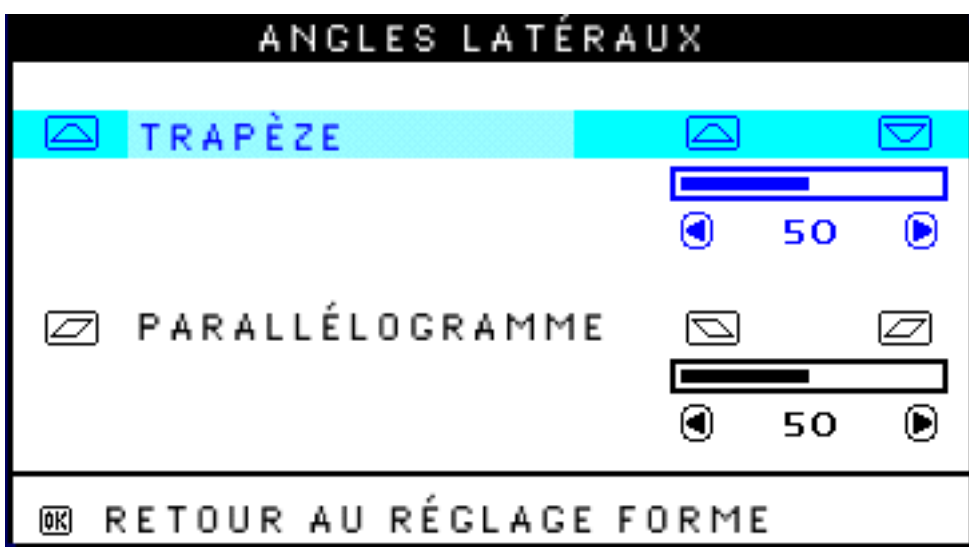

5) Appuyez sur le bouton  La fenêtre SIDE ANGLES (ANGLES) s'affiche. L'icône de réglage du trapèze doit être en surbrillance.



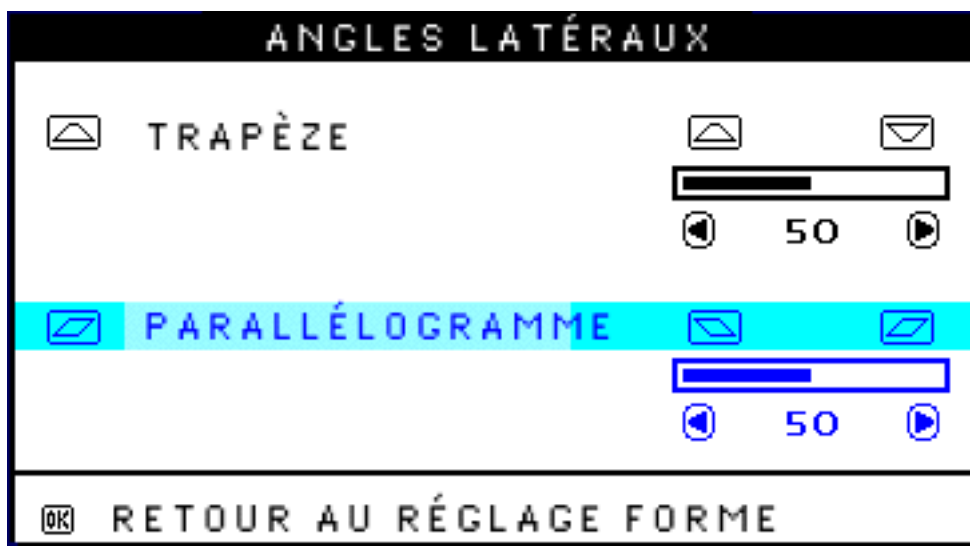

6) Pour régler le trapèze, appuyez sur la touche fléchée vers la gauche  ou vers la bouton  .

7) Une fois le trapèze réglé, appuyez sur la touche fléchée vers le bas  pour mettre l'icône de réglage du parallélogramme en surbrillance ou appuyez sur le bouton  pour revenir à la fenêtre ADJUST SHAPE (RÉGLAGE GÉOMÉTRIE).



8) Pour régler le parallélogramme, appuyez sur la touche fléchée vers la gauche  ou vers la bouton  .

9) Lorsque le parallélogramme est réglé, appuyez sur le bouton  pour revenir à la fenêtre ADJUST SHAPE (RÉGLAGE GÉOMÉTRIE). BACK TO MAIN WINDOWS (RETOUR AUX COMMANDES PRINCIPALES) est en surbrillance.

10) Appuyez sur le bouton  pour revenir à la fenêtre MAIN CONTROLS (COMMANDES PRINCIPALES) ou appuyez sur la touche fléchée vers le haut  jusqu'à ce que l'icône de rotation d'image soit en surbrillance.

Une fois dans la fenêtre MAIN CONTROLS (COMMANDES PRINCIPALES) . . .



Pour passer au réglage de la rotation d'image, commencez par l'étape 5 indiquée sous ROTATE IMAGE (ROTATION D'IMAGE) et suivez les instructions.

Aide

Pour sortir complètement, appuyez deux fois sur le bouton  .

Pour régler uniquement le parallélogramme, exécutez les opérations 1 à 4 ci-dessus. Ensuite, appuyez sur la touche fléchée vers le bas  et exécutez les opérations 7 à 9.

ROTATE IMAGE (ROTATION D'IMAGE) (certains modèles seulement)

Dans la fenêtre ADJUST SHAPE (RÉGLAGE GÉOMÉTRIE), la commande de rotation d'image vous permet de régler l'une des cinq options de géométrie prédéfinies. Remarque : utilisez cette commande uniquement lorsque l'image n'est pas d'équerre.

1) Appuyez sur le bouton  sur le moniteur. La fenêtre MAIN CONTROLS (COMMANDES PRINCIPALES) s'affiche.

2) Appuyez sur la touche fléchée vers le bas  jusqu'à ce que l'icône de réglage de géométrie soit en surbrillance.





3) Appuyez sur le bouton . La fenêtre ADJUST SHAPE (RÉGLAGE GÉOMÉTRIE) s'affiche. L'icône de réglage de la courbure latérale doit être en surbrillance.

4) Appuyez sur la touche fléchée vers le bas  jusqu'à ce que l'icône de réglage de rotation d'image soit en surbrillance.

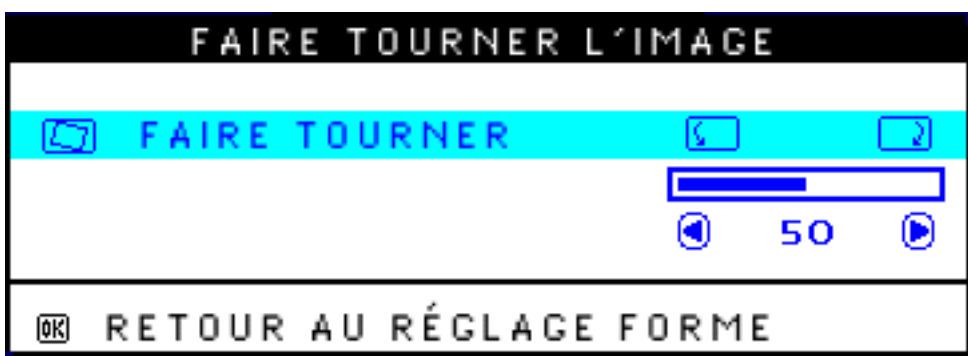

5) Appuyez sur le bouton . La fenêtre ROTATE IMAGE (ROTATION D'IMAGE) s'affiche. ROTATE (ROTATION) doit être en surbrillance.



6) To adjust the rotation, press the  ou vers la bouton .

7) Une fois la rotation réglée, appuyez sur le bouton  pour revenir à la fenêtre ADJUST SHAPE (RÉGLAGE GÉOMÉTRIE). BACK TO MAIN CONTROLS (RETOUR AUX COMMANDES PRINCIPALES) doit être en surbrillance.

8) Appuyez sur le bouton  pour revenir à la fenêtre MAIN CONTROLS (COMMANDES PRINCIPALES).



Aide

Une fois dans la fenêtre MAIN CONTROLS (COMMANDES PRINCIPALES) . .

. . . Pour passer au réglage de la couleur, appuyez sur la touche fléchée vers le haut  jusqu'à ce que l'icône correspondante soit en surbrillance. Ensuite, commencez par l'opération 3 indiquée sous ADJUST COLOR (RÉGLAGE COULEUR) et suivez les instructions.

. . . Pour sortir complètement, appuyez sur le bouton .

RETOUR EN DÉBUT DE PAGE

ADJUST COLOR (RÉGLAGE DE LA COULEUR)

Vous pouvez choisir l'une ou l'autre des deux options pré-réglées de votre moniteur. La première option est pour L'EMPLOI COURANT (GENERAL USE), ce qui convient pour à pour la plupart des applications. La seconde est pour la RETOUCHE DE PHOTOS (PHOTO RETOUCH), qui permet de travailler avec des images que vous avez importées dans votre ordinateur et voulez modifier. Lorsque vous sélectionnez l'une de ces options, le moniteur se régle automatiquement pour cette option. Il y a aussi une troisième option, PRÉRÉGLAGE UTILISATEUR (USER PRESET), qui vous permet de régler les couleurs sur de votre écran aux niveaux que vous voulez désiré.



1) Appuyez sur le bouton  sur le moniteur. La fenêtre des RÉGLAGES PRINCIPAUX (MAIN CONTROLS) apparaît.

2) Appuyez sur le bouton CURSEUR ORIENTÉ VERS LE BAS  jusqu'à ce que le RÉGLAGE DE LA COULEUR (ADJUST COLOR) soit mis en surbrillance.

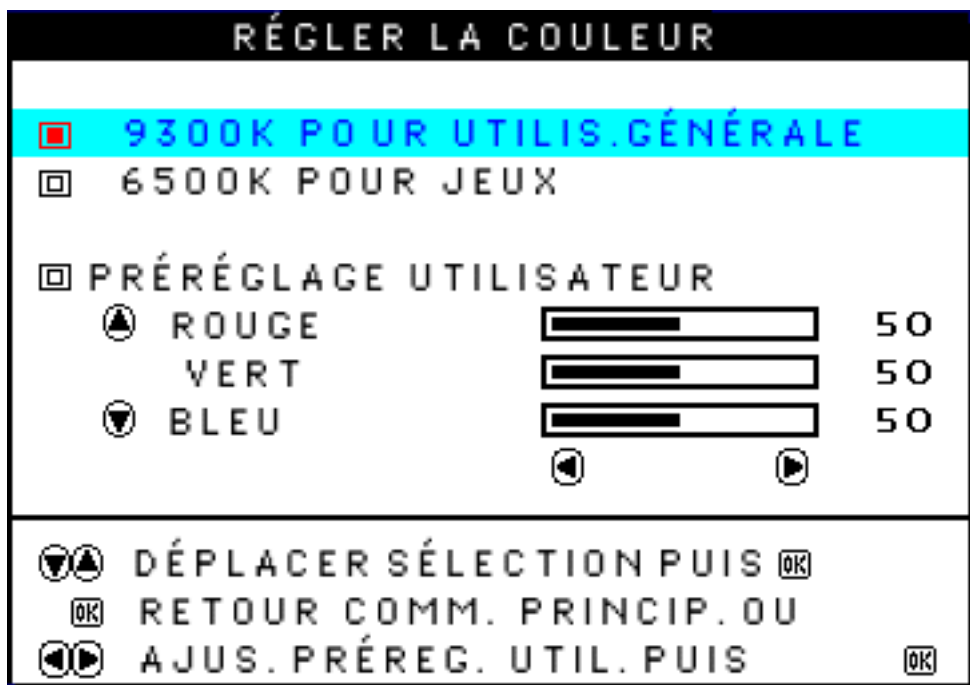

3) Appuyez sur le bouton  La fenêtre du RÉGLAGE DE LA COULEUR (ADJUST COLOR) apparaît.



4) Appuyez sur le bouton CURSEUR ORIENTÉ VERS LE BAS  ou sur le bouton CURSEUR ORIENTÉ VERS LE HAUT  pour mettre en surbrillance 9300K 6500K pour L'EMPLOI COURANT (GENERAL USE), 5500K pour la RETOUCHE DE PHOTOS (PHOTO RETOUCH) ou le PRÉRÉGLAGE UTILISATEUR (USER PRESET).

5) Une fois que vous avez Après avoir mis en surbrillance EMPLOI COURANT (GENERAL USE) ou RETOUCHE DE PHOTOS (PHOTO RETOUCH), appuyez sur le bouton  pour confirmer votre sélection et revenez à la fenêtre des RÉGLAGES PRINCIPAUX (MAIN CONTROLS). FERMER LES RÉGLAGES PRINCIPAUX (CLOSE MAIN CONTROLS) sera mis en surbrillance.

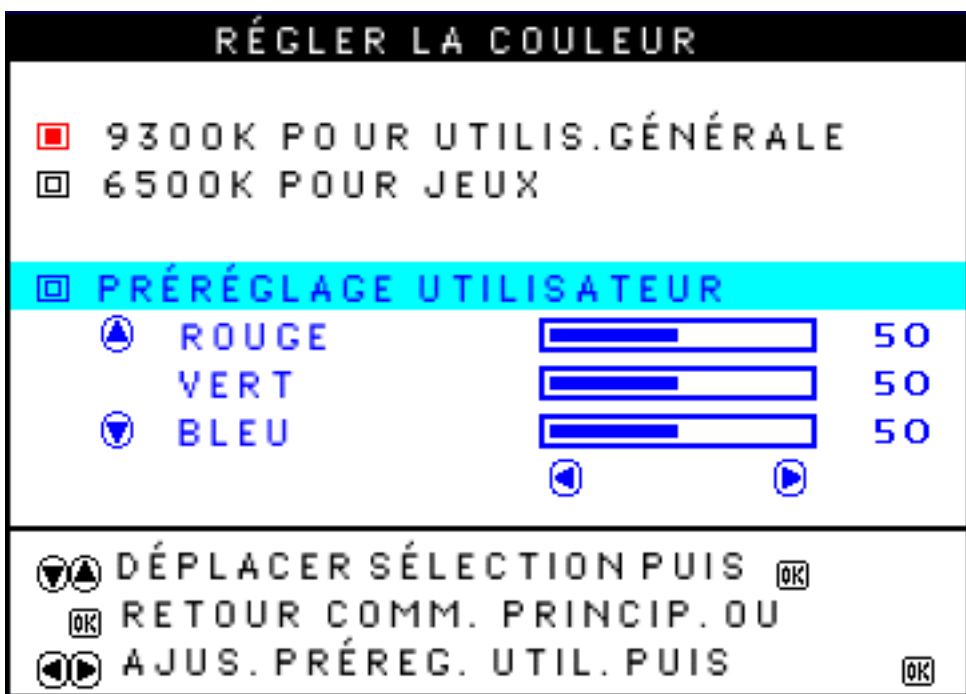

6a) Si PRÉRÉGLAGE UTILISATEUR (USER PRESET) est mis en surbrillance, appuyez sur le bouton CURSEUR ORIENTÉ VERS LE BAS ▼ pour mettre ROUGE (RED) en surbrillance. Ensuite, appuyez ensuite sur le bouton CURSEUR ORIENTÉ VERS LA GAUCHE ◀ ou sur le bouton CURSEUR ORIENTÉ VERS LA DROITE ▶ pour régler la couleur rouge.

6b) Lorsque vous avez fini avec Une fois le ROUGE (RED) réglé, appuyez sur le bouton CURSEUR ORIENTÉ VERS LE BAS ▼ pour mettre VERT (GREEN) en surbrillance. Ensuite, appuyez Appuyez ensuite sur le bouton CURSEUR ORIENTÉ VERS LA GAUCHE ◀ ou sur le bouton CURSEUR ORIENTÉ VERS LA DROITE ▶ pour régler la couleur verte.

6c) Lorsque vous avez fini avec Une fois le VERT (GREEN) réglé, appuyez sur le bouton CURSEUR ORIENTÉ VERS LE BAS ▼ pour mettre BLEU (BLUE) en surbrillance. Ensuite, appuyez Appuyez ensuite sur le bouton CURSEUR ORIENTÉ VERS LA GAUCHE ◀ ou sur le bouton CURSEUR ORIENTÉ VERS LA DROITE ▶ pour régler la couleur bleue.

6d) Lorsque tous les réglages sont terminés, appuyez sur le bouton [OK] pour confirmer vos réglages et revenez à la fenêtre des RÉGLAGES PRINCIPAUX (MAIN CONTROLS). FERMER LES RÉGLAGES PRINCIPAUX (CLOSE MAIN CONTROLS) sera mis en surbrillance.

Après être revenu aux RÉGLAGES PRINCIPAUX (MAIN CONTROLS) ...



Aide



... pour continuer continuer et à LA REMISE À RÉTABLIR LA CONFIGURATION D'USINE (RESET TO FACTORY SETTINGS) , appuyez sur le bouton CURSEUR ORIENTÉ VERS LE HAUT  jusqu'à ce que REMISE À RÉTABLIR LA CONFIGURATION D'USINE (RESET TO FACTORY SETTINGS) soit mis en surbrillance. Ensuite, commencez avec l'étape 3 au-dessous desous au-dessous de REMISE À RÉTABLIR LA CONFIGURATION D'USINE (RESET TO FACTORY SETTINGS).

... Pour quitter complètementquitter, appuyez sur le bouton  .

RETOUR EN DÉBUT DE PAGE



REMISE À LA CONFIGURATION D'USINE

REMISE À LA CONFIGURATION D'USINE remet tout dans toutes les fenêtres aux valeurs prédéterminées.

- 1) Appuyez sur le bouton  sur le moniteur. La fenêtre des RÉGLAGES PRINCIPAUX (MAIN CONTROLS) apparaît.
- 2) Appuyez à nouveau sur le bouton CURSEUR ORIENTÉ VERS LE BAS  jusqu'à ce que REMISE À LA CONFIGURATION D'USINE soit mis en surbrillance.



3) Appuyez sur le bouton  . La fenêtre REMISE À LA CONFIGURATION D'USINE apparaît.

4) Appuyez sur le bouton CURSEUR ORIENTÉ VERS LE BAS  ou sur le bouton CURSEUR ORIENTÉ VERS LE HAUT  pour sélectionner OUI (YES) ou NON (NO). NON (NO) est le choix implicite. OUI (YES) remet tous les paramètres de la configuration à leur réglage original en usine.

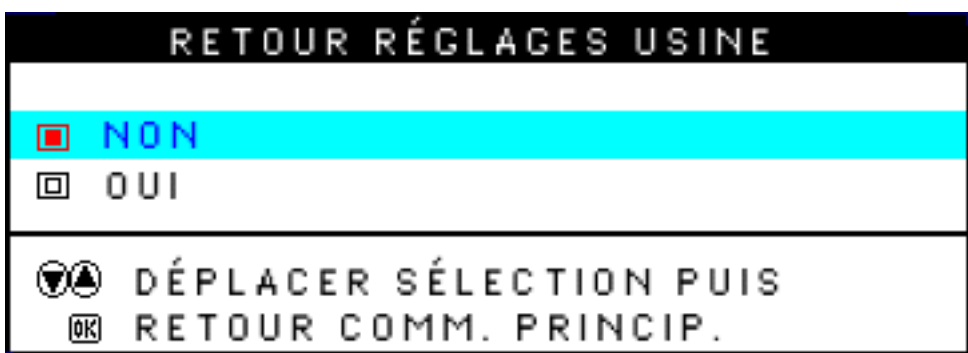

5) Appuyez sur le bouton  pour confirmer votre sélection et revenir à la fenêtre des RÉGLAGES PRINCIPAUX (MAIN CONTROLS). FERMER LES RÉGLAGES PRINCIPAUX (CLOSE MAIN CONTROLS) sera mis en surbrillance.

Après être revenu aux **RÉGLAGES PRINCIPAUX (MAIN CONTROLS)** ...



Aide

... pour passer aux fonctions **COMMANDES SUPPLÉMENTAIRES (EXTRA CONTROLS)**, appuyez sur le bouton **CURSEUR ORIENTÉ VERS LE HAUT**



jusqu'à ce que **COMMANDES SUPPLÉMENTAIRES (EXTRA CONTROLS)** soit mis en surbrillance. Ensuite, commencez par l'étape 3 énumérée sous **COMMANDES SUPPLÉMENTAIRES (EXTRA CONTROLS)**.



... Pour quitter, appuyez sur le bouton .

[**RETOUR EN DÉBUT DE PAGE**](#)

COMMANDES SUPPLÉMENTAIRES (EXTRA CONTROLS)

DÉMAGNÉTISATION

Les **COMMANDES SUPPLÉMENTAIRES (EXTRA CONTROLS)** comportent trois fonctions, dont celle de **DÉMAGNÉTISATION**. La démagnétisation consiste à éliminer toute accumulation électromagnétique pouvant fausser les couleurs de l'écran.

- 1) Appuyez sur le bouton  sur le moniteur. La fenêtre des **RÉGLAGES PRINCIPAUX (MAIN CONTROLS)** apparaît.
- 2) Appuyez sur le bouton  jusqu'à ce que **COMMANDES SUPPLÉMENTAIRES (EXTRA CONTROLS)** soit mis en surbrillance.



3) Appuyez sur la touche  . L'écran COMMANDES SUPPLÉMENTAIRES s'affiche. L'option MOIRE apparaît en surbrillance.

4) Appuyez sur la touche  pour mettre DÉMAGNÉTISATION en surbrillance.



5) Pour démagnétiser l'écran, appuyez sur la touche  . L'écran sera alors démagnétisé et l'écran COMMANDES PRINCIPALES réapparaît. FERMER COMMANDES PRINCIPALES apparaît en surbrillance.

Après être revenu aux **RÉGLAGES PRINCIPAUX (MAIN CONTROLS)** ...





Aide

... pour continuer et effectuer le **RÉGLAGE DU MOIRÉ (ADJUST MOIRE)**, appuyez sur le bouton  jusqu'à ce que **COMMANDES SUPPLÉMENTAIRES (EXTRA CONTROLS)** soit mis en surbrillance. Ensuite, commencez par l'étape 3 énumérée sous **COMMANDES SUPPLÉMENTAIRES, RÉGLAGE DU MOIRÉ (EXTRA CONTROLS, ADJUST MOIRE)**.

... Pour quitter, appuyez sur le bouton .

RÉGLAGE DU MOIRÉ (certains modèles seulement)

Les **COMMANDES SUPPLÉMENTAIRES (EXTRA CONTROLS)** comportent trois fonctions, dont celle de **RÉGLAGE DU MOIRÉ (ADJUST MOIRE)**. Le moiré correspond à des franges indésirables apparaissant à la rencontre de deux lignes dont les motifs se superposent. Pour régler le moiré, suivez les étapes ci-dessous. Remarque : N'utilisez cette fonction que si elle est nécessaire. Activer le **RÉGLAGE DU MOIRÉ** peut affecter la netteté.

- 1) Appuyez sur le bouton  sur le moniteur. La fenêtre des **RÉGLAGES PRINCIPAUX (MAIN CONTROLS)** apparaît.
- 2) Appuyez sur le bouton  jusqu'à ce que **COMMANDES SUPPLÉMENTAIRES (EXTRA CONTROLS)** soit mis en surbrillance.



3) Appuyez sur la touche . L'écran COMMANDES SUPPLÉMENTAIRES apparaît. L'option RÉGLAGE MOIRÉ apparaît ensuite en surbrillance.



4) Appuyez sur le bouton . La fenêtre RÉGLAGE DU MOIRÉ (ADJUST MOIRE) apparaît. HORIZONTAL sera mis en surbrillance.



5) Pour régler le moiré horizontal, appuyez sur le bouton ◀ ou sur le bouton ▶.

6) Une fois le réglage du moiré horizontal terminé, appuyez sur le bouton ▼ afin que VERTICAL soit en surbrillance.

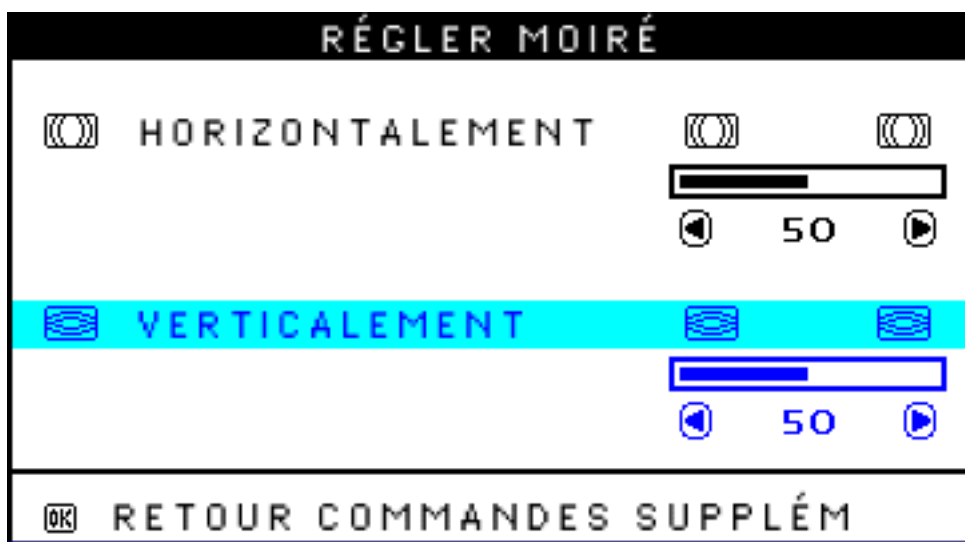

7) Pour régler le moiré vertical, appuyez sur le bouton ◀ ou sur le bouton ▶.

8) Une fois le réglage du moiré vertical terminé, appuyez sur le bouton OK pour revenir à la fenêtre des RÉGLAGES SUPPLÉMENTAIRES (EXTRA CONTROLS). REVENIR AUX RÉGLAGES PRINCIPAUX (BACK TO MAIN CONTROLS) sera mis en surbrillance.



Après être revenu aux RÉGLAGES PRINCIPAUX (MAIN CONTROLS) ...

Aide

... Pour quitter, appuyez sur le bouton .

Mise sous tension de LightFrame (pas disponible sur tous les modèles)

L'option COMMANDES SUPPLÉMENTAIRES regroupe trois fonctions, dont LIGHTFRAME. L'utilisateur peut activer la fonction LIGHTFRAME en mode plein écran.

1) Appuyez sur la touche  sur le moniteur. L'écran COMMANDES PRINCIPALES s'affiche.

2) Appuyez sur la touche  jusqu'à ce que COMMANDES SUPPLÉMENTAIRES soit mis en surbrillance.





3) Appuyez sur la touche . L'écran COMMANDES SUPPLÉMENTAIRES apparaît. L'option RÉGLAGE MOIRÉ apparaît alors en surbrillance.

4) Appuyez sur la touche  jusqu'à ce que l'option LIGHTFRAME soit mise en surbrillance.











5) Appuyez sur la touche . La fonction LIGHTFRAME sera activée.

6) Appuyez sur la touche  afin de mettre l'option RETOUR COMMANDES PRINCIPALES en surbrillance. Appuyez sur la touche  pour revenir à COMMANDES PRINCIPALES. Appuyez à nouveau sur  pour quitter le menu OSD.

[RETOUR EN DÉBUT DE PAGE](#)

FERMER LES RÉGLAGES PRINCIPAUX

COMMANDES PRINCIPALES

-  LANGUE
-  SÉLECTION SIGNAL D'ENTRÉE
-  ZOOM
-  AJUSTER HORIZONTALEMENT
-  AJUSTER VERTICALEMENT
-  RÉGLER LA FORME
-  RÉGLER LA COULEUR
-  RETOUR RÉGLAGES USINE
-  COMMANDES SUPPLÉMENTAIRES

 **FERMER COMM. PRINCIP.**

 DÉPLACER SÉLECTION PUIS 

[RETOUR EN DÉBUT DE PAGE](#)

Votre Garantie Internationale Philips F1rst Choice

Merci d'avoir acheté un moniteur Philips.



Tous les moniteurs Philips sont conçus et réalisés pour fournir des performances de haute qualité et pour être faciles à utiliser et à installer. Si vous rencontrez quelque difficulté que ce soit pour installer ou utiliser votre moniteur, merci de contacter directement Philips pour bénéficier de votre garantie Philips F1rst Choice. Cette garantie de 3 ans vous donne le droit à un échange sur site dans les 48 heures suivant votre appel.

Une extension de garantie appelée Philips F1rst Choice Premium* est aussi disponible en complément de la garantie Philips F1rst Choice. Pour plus d'information, contacter votre revendeur Philips. *(extension 3 ans sur site actuelle en France)

Avant de contacter Philips, merci de rassembler les détails suivants ainsi nous pourrons résoudre votre problème plus rapidement.

- Référence / type Philips
- Numéro de série Philips
- Date d'achat (la photocopie de la facture peut être demandée, le cas échéant)
- Environnement PC
 - Processeur: 286/386/486/ Pentium Pro/
 - Mémoire interne (Windows, DOS, OS/2, MAC)
 - Fax / Modem / Programme Internet
- Autres cartes installées

Si nous possédons les informations suivantes, nous pourrons accélérer le processus d'adhésion :

- Votre preuve d'achat indiquant : la date d'achat, le nom du revendeur, le modèle et le numéro de série du produit.
- L'adresse complète du lieu d'échange du moniteur

Le garantie Philips ne s'applique que si le produit a été utilisé dans des conditions normales d'utilisation. La garantie Philips ne s'applique pas dans les cas suivants:

- la cause de la défaillance est accidentelle ou due au transport du produit
 - le moniteur Philips fonctionne normalement et ses performances sont en accord avec les spécifications du produit
 - le moniteur a été modifié ou réparé par une personne non agréée
- Si les demandes de réparation sous garantie appartiennent à l'un des trois cas mentionnés ci-dessus, Philips se réserve le droit de facturer les coûts relatifs au transport, à la vérification et à la réparation du produit.

Juste un coup de téléphone

Les services de consommateurs Philips sont situés partout dans le monde. Philips F1rst Choice Premium. Vous pouvez contacter Philips, du Lundi au Vendredi de 8 heures à 20 heures et le samedi et le dimanche de 10 heures à 18 heures en utilisant les numéros vert ci-dessous, en utilisant un des nombres en service libre appel. Déclic ici pour accéder à [L'Information de Contact de F1rst Choice](#). Ou vous pouvez nous atteindre par l'intermédiaire de:

<http://www.philips.com>

Votre garantie internationale

Cher client,

Nous vous remercions d'avoir acheté ce produit Philips qui a été conçu et fabriqué selon les plus hauts standards de qualité.

Si malheureusement il devait y avoir un problème quelconque avec jamais ce produit s'avère défectueux, Philips garantit la main-d'oeuvre et les pièces de rechange à ses frais indépendamment duquel que soit le pays où il est réparé pendant une période de douze mois à partir de la date d'achat. La garantie internationale de Philips complémente less'ajoute aux obligations de garantie nationale des revendeurs et de Philips existant envers vous dans le pays de l'achat et n'affecte pas en rien vos droits prévus par la loi en tant que client.

La garantie Philips s'applique à la condition que le produit soit manutentionné manipulé correctement pour conformé à son usage prévu, conformément et aux instructions d'utilisation, et sur présentation de la facture originale ou de la rentréeu coupon de caisse original, indiquant la date de l'achat, le nom du revendeur et ainsi que le modèle et le numéro de production du produit.

Il se pourrait que la garantie Philips ne s'applique pas si :

- les documents ont été modifiés d'une façon quelconque ou rendus illisibles ;
- le modèle ou le numéro de production sur le produit a été modifié, supprimé, enlevé ou rendu illisible ;
- des réparations ou des modifications du produit ont été exécutées par des organismes entreprises de services ou des personnes non autorisées ;
- les dommages sont causés par des dus à un accidents y compris, mais sans en exclure d'autres, la foudre, les une inondations ou les, un incendies, un mauvais usage à mauvais escient ou de laune négligence.

Veillez bien remarquer noter que, dans le cadre de cette garantie, ce produit n'est pas ne peut être considéré défectueux sous cette garantie au cassi des modifications deviennent nécessaires pour que le produit'il soit conforme à des standards techniques locaux ou nationaux qui s'appliquent dans des pays pour lesquels le produit n'a pas été conçu ou fabriqué originalement et / ou fabriqué. En conséquence, Veuillez vérifiez vérifier toujours si un le produit peut être utilisé dans un le pays spécifiquesouhaité.

Au cas oùSi votre produit Philips ne marche fonctionne pas correctement ou est défectueux, veuillez bien contacter votre revendeur Philips. Dans le cas oùSi vous auriez avez besoin d'un service alors que vous êtes dans un autre pays, le bureau Philips d'aide aux consommateursassistance à la clientèle (Philips Consumer Help Desk(Philips Consumer Help Desk)) peut vous donnera l'adresse d'un revendeur dans ce pays. Vous trouverez les numéros de téléphone et de télécopieur dans la section appropriée de cette brochure livret.cette brochure.

Pour éviter toutes complications inutiles, nous vousr conseillons de lire attentivement la notice d'utilisation avant de contacter votre revendeur. Si vous avez des questions auxquelles votre revendeur ne peut pas répondre ou tout autre problème, veuillez bien contacter les [Centres D'Information À la Clientèle](#) ou vous rendre au site

Web suivant : <http://www.philips.com>

GARANTIE LIMITÉE

(Moniteur de l'Ordinateur)

Échange pendant la première année *

**Le produit peut être échangé avec un appareil nouveau ou remis en conformité avec les spécifications originales sous deux jours ouvrés pendant la première année.*

QUI EST COUVERT?

Vous devez posséder une preuve d'achat pour pouvoir bénéficier du service de garantie. Une facture de vente ou un autre document indiquant que vous avez acheté le produit neuf sont considérés comme preuve d'achat.

QU'EST-CE QUI EST COUVERT?

La couverture de garantie prend effet à partir du jour de votre achat. *Pendant un an à partir de cette date*, toutes les pièces seront réparées ou remplacées, et la main d'œuvre sera gratuite. Toutes les pièces, y compris les pièces réparées et remplacées, sont couvertes uniquement pendant la période de garantie originale. Lorsque la garantie concernant le produit original expire, la garantie sur tous les produits et pièces réparés ou remplacés expire également.

QU'EST-CE QUI EST EXCLU?

Votre garantie ne couvre pas:

- Les frais de main d'œuvre pour l'installation ou la configuration du produit, le réglage de contrôles utilisateur sur le produit, ainsi que l'installation ou la réparation des systèmes extérieurs au produit.
- La réparation du produit et/ou le remplacement de pièces à cause d'une mauvaise manipulation, d'accident, d'une réparation non autorisée ou d'autres raisons hors du contrôle de Philips Consumer Electronics.
- Un produit qui nécessite une modification ou un aménagement pour lui permettre de fonctionner dans n'importe quel pays autre que le pays dans lequel ce produit est conçu, fabriqué, approuvé et/ou autorisé, ou la réparation du produit qui a été endommagé à cause de telles modifications.
- Les dommages accidentels ou consécutifs résultant de l'utilisation du produit. (Certains États ne permettent pas l'exclusion des dommages consécutifs ou accidentels, l'exclusion ci-dessus ne peut donc pas s'appliquer. Ceci inclut, mais ne se limite pas, au matériel enregistré, qu'il soit protégé par copyright ou pas.)
- Un produit utilisé à des fins commerciales ou institutionnelles .
- Un produit qui a été modifié par rapport à sa conception originale.

Où se trouve le SERVICE DISPONIBLE?

Le service de garantie est disponible dans tous les pays où le produit est distribué officiellement par Philips Consumer Electronics. Dans des pays où Philips Consumer Electronics ne distribue pas de produit, l'organisation de dépannage locale de Philips essaiera de fournir le service (cependant, il peut y avoir du retard si les pièces détachées appropriées et la main d'œuvre technique ne sont pas facilement disponibles).

Où POURRAI-JE OBTENIR PLUS D'INFORMATIONS et COMMENT POURRAI-JE OBTENIR LE SERVICE ?

Pour de plus amples informations, contactez le Centre du Service Clientèle Philips par appel aux numéros (877) 835-1838 (Clients aux États-Unis uniquement) ou (903) 242-4804.

Avant de Demander un Service...

Veuillez vérifier dans votre manuel utilisateur avant de demander un service. Les réglages de contrôles mentionnés dans le document peuvent vous dépanner et vous faire économiser un appel au service.

POUR OBTENIR LE SERVICE DE GARANTIE AUX ÉTATS-UNIS, PUERTO RICO OU U.S. VIRGIN ISLANDS...

Contactez le Centre du Service Clientèle Philips au numéro de téléphone indiqué ci-dessous pour obtenir l'aide sur le produit et connaître la procédure de dépannage:

Centre du Service Clientèle Philips

(877) 835-1838 ou (903) 242-4804

(Aux États-Unis., Puerto Rico et U.S. Virgin Islands, toutes les garanties implicites, y compris les garanties implicites concernant la commercialisation et l'adéquation à un but particulier, sont limitées à la durée de cette garantie explicite. Cependant, certains États ne permettent pas de limitation sur la durée des garanties implicites, donc la limitation ci-dessus ne peut pas s'appliquer à vous.)

POUR OBTENIR LE SERVICE DE GARANTIE AU CANADA...

Veuillez contacter Philips au numéro suivant:

(800) 479-6696

Les pièces gratuites durant un an et la main d'œuvre gratuite durant un an seront fournies par l'entrepôt de Philips au Canada ou d'autre endroit.

RAPPEL... Veuillez noter le numéro de modèle et le numéro de série trouvés sur le produit ci-

dessous.

MODÈLE # _____

SÉRIE # _____

Cette garantie vous donne les droits légaux spécifiques. Vous pouvez également bénéficier de certains droits qui varient d'un État à l'autre.

Philips Customer Care Center(Centre du Service Clientèle Philips), P. O. Box 2976, Longview, TX 75601

Votre Garantie Internationale Philips 1er Choix

Merci d'avoir acheté ce moniteur Philips.



Tous les moniteurs Philips sont conçus et fabriqués sur des standards élevés et fournissent des performances de haute qualité, une facilité d'utilisation et d'installation. Dans le cas où vous rencontreriez des difficultés que soit lors de l'installation ou de l'utilisation du produit, veuillez contacter Philips directement pour bénéficier de votre Garantie Philips 1er Choix . Ce service de garantie vous permet de bénéficier, pendant la première année, d'un échange standard sur site sous 48 heures à réception de votre appel. Si vous rencontrez des problèmes avec votre moniteur durant la seconde ou troisième année après la date d'achat, nous le réparerons une fois qu'il nous aura été envoyé à vos frais. Il vous sera retourné réparé à nos frais .

Une extension de Garantie appelée Philips Premier Choix Premium est disponible en plus de votre garantie Philips Premier Choix. Pour de plus amples détails, contactez votre revendeur Philips .

Avant de contacter Philips, veuillez préparer les détails ci-dessous afin que nous puissions résoudre vos problèmes rapidement.

- Numéro de type Philips
- Numéro de série Philips
- Date d'achat(une copie de la facture sera nécessaire)
- Processeur de l'environnement PC:
 - 286/386/486/Pentium Pro/Mémoire interne
 - Système d'exploitation(Windows, DOS, OS/2, MAC)

- Programme de Fax/Modem/Internet?

- Autres cartes installées

Posséder les informations disponibles ci-dessous aidera également à accélérer la procédure:

- La preuve de votre achat indiquant : la date d'achat, le nom du revendeur, le numéro de modèle et le numéro de série du produit.
- L'adresse complète à laquelle le modèle d'échange doit être livré.

La Garantie Philips s'applique à condition que le produit soit manipulé correctement et pour l'utilisation prévue.

La Garantie Philips ne s'appliquera pas si durant le processus de réparation, il apparaît que :

- le défaut reporté est causé par une manipulation incorrecte ou un accident
- le moniteur n'est pas défectueux et il est conforme aux spécifications
- le moniteur a été modifié ou réparé par des personnes non autorisées

Si les déclarations de garantie sont déterminées invalides, Philips peut facturer au client tous les frais relatifs aux réparations, vérifications et transports.

Un seul appel téléphonique

Les bureaux de l'Aide Clientèle Philips sont situés partout dans le monde. Vous pouvez contacter Philips du Lundi au Vendredi de 08.00 à 20.00 Heure Centrale Européenne (CET) et Samedi et Dimanche de 10.00 à 18.00 heure CET en utilisant un des appels gratuits. Cliquez ici pour accéder aux [Informations de Contact](#) [1^{er} Choix](#). Vous pouvez nous joindre également via:

Notre site Web: <http://www.philips.com>

GARANTIE LIMITÉE

(Écran d'ordinateur)

Main-d'œuvre gratuite pendant trois ans / Service gratuit des pièces détachées pendant trois ans / Échange la première année*

**Le produit sera échangé contre un nouveau neuf ou mis au niveau de remis en état selon les spécifications du produit original dans les deux jours, pendant la première année. Ce produit doit être expédié à vos frais pour un service quelconque pendant la deuxième deuxième et la troisième année.*

QUI EST COUVERT ?

Vous devez avoir la votre preuve de votred' achat pour bénéficier de du services sous de garantie. Une facture de vente ou un toute autre document pièce indiquant attestant que vous avez acheté le produit est considérée comme étant une preuve d'achat. Joignez- la à ce manuel d'utilisation et gardez- les deux à proximitéensemble.

QU'EST-CE QUI EST COUVERT ?

La garantie commence le jour de l'achat de votre produit. *Pendant les trois années qui suivent votre achat*, toutes les pièces seront réparées ou remplacées, et la sans frais de main d'oeuvremain-d'œuvre est gratuite. *AprèsAprès les trois années qui suivent l'achat*, vous payez le remplacement ou la réparation de toutes lesdes pièces et pour toutes les heures dela main-d'oeuvremain-d'œuvre.

Toutes les pièces, y compris celles qui ont été réparées et celles qui ont étéou remplacées, ne sont couvertes que pendant la période de garantie originale. Lorsque À l'expiration de la garantie du produit original expire, la garantie de tous lestout produits produit ou pièce remplacés et ou réparés et de toutes les pièces expire également.

QU'EST-CE QUI EST EXCLU ?

Votre garantie ne couvre pas :

- le coût de la main d'oeuvre main-d'œuvre pour l'installation ou la configuration du produit, les réglage des contrôles du client concernant le produit, et l'installation ou la réparation des systèmes d'antennes en dehors distincts du produit.
- les réparations du produit et/ou le remplacement de pièces en raison d'un mauvais usage à mauvais escient, d'un accident, d'une réparation non autorisée ou d'une autre cause en dehors du échappant au contrôle de l'Électronique Philips pour les consommateurs (Philips Consumer Electronics).
- les problèmes de réception causés par des conditions de signal ou des systèmes de câbles ou d'antennes en dehors distincts de l'appareil.
- un produit qui doit être modifié ou adapté pour lui permettre de fonctionner dans un pays quelconque différent de celui pour lequel il a été conçu, fabriqué, approuvé et/ou autorisé, ou la réparation des produits endommagés par ces modifications.
- les dommages indirects ou consécutifs résultant de l'utilisation du produit. (Certains États États ne permettent pas interdisant l'exclusion de dommages indirects ou consécutifs, donc il est possible que l'exclusion ci-dessus peut ne s'applique pas s'appliquer à vous. Ceci comprend, sans exclure d'autres dommages, des objets, notamment en ce qui a trait aux documents préenregistrés, protégés ou non par un droit d'auteur.)
- un produit utilisé à des fins commerciales ou institutionnelles.

Où OÙ Où LE SERVICE EST-IL DISPONIBLE ?

Le service de garantie est disponible offert dans tous les pays où Philips Consumer Electronics distribue officiellement le produit est officiellement distribué par l'Électronique Philips pour les consommateurs (Philips Consumer Electronics). Dans les pays où l'Électronique Philips pour les consommateurs (Philips Consumer Electronics) ne distribue pas le produit, le service Philips local essayera de fournir le service (bien qu'il puisse y avoir un délai si les pièces détachées et les manuels techniques appropriés appropriés et si le/s manuel/s technique/s n'est pas/ne sont pas rapidement utilisables accessibles).

OÙ PUIS-JE ME PROCURER D'AVANTAGE DE RENSEIGNEMENTS OBTENIR D'AUTRES INFORMATIONS ?

Pour des renseignements complémentaires, contactez contactez le service d'assistance à la clientèle de Philips (Philips Customer Care Center (Philips Customer Care Center)) en téléphonant au [\(903\) 242-4804](tel:9032424804).

Avant de faire une requête de service demande ...

Veillez bien vérifier votreconsulter le manuel d'utilisation avant de faire une demander un service. Les réglages des contrôlesUn simple réglage, tel qu'expliqués dans ce le manuel, peuvent peut vous éviter un appel de service.

RAPPEL... Veuillez bien enregistrer noter ci-dessous le modèle et les numéros de série trouvés figurant sur le produit.

N° DE MODÈLE # _____

N° DE SÉRIE # _____

Cette garantie vous donne confère des droits reconnus par la loi spécifiques. Il se peut que vous ayez d'autres droits qui varient d'un éÉtat à un autre, ou d'une province à une autre.

Philips Customer Care Center, P. O. Box 2976, Longview, TX 75601

Votre garantie internationale Philips F1rst Choice

Merci d«avoir acheté un moniteur Philips.



Tous les moniteurs Philips sont conçus et réalisés pour fournir des performances de haute qualité, pour être faciles à utiliser et faciles à installer. Si vous rencontrez quelque difficulté que ce soit pour installer ou utiliser votre moniteur, merci de contacter directement Philips pour bénéficier de votre garantie Philips F1rst Choice. Cette garantie de 3 ans vous donne le droit à un échange sur site dans les 16 heures ouvrés après votre appel pendant la première année d«achat. En cas de problème avec votre moniteur dans la deuxième ou troisième année suivant l«achat, nous nous engageons à le réparer dès que vous l«aurez envoyé à vos frais au service après-vente. Le moniteur sera réparé et vous sera retourné gratuitement dans les cinq jours ouvrables.

Une extension de garantie appelée Philips F1rst Choice Premium* est aussi disponible en complément de la garantie Philips F1rst Choice. Pour plus d«information, contacter votre revendeur Philips. *(extension 3 ans sur site actuelle en France)

Avant de contacter Philips, merci de rassembler les détails suivants ainsi nous pourrons résoudre votre problème plus rapidement.

- Référence / type Philips
- Numéro de série Philips
- Date d'achat (la photocopie de la facture peut être demandée, le cas échéant)
- Environnement PC
 - Processeur: 286/386/486/ Pentium Pro/
 - Mémoire interne (Windows, DOS, OS/2, MAC)
 - Fax / Modem / Programme Internet
- Autres cartes installées

Si nous possédons les informations suivantes, nous pourrons accélérer le processus d'adhésion :

- Votre preuve d'achat indiquant : la date d'achat, le nom du revendeur, le modèle et le numéro de série du produit.
- L'adresse complète du lieu d'échange du moniteur

Le garantie Philips ne s'applique que si le produit a été utilisé dans des conditions normales d'utilisation. La garantie Philips ne s'applique pas dans les cas suivants:

- la cause de la défaillance est accidentelle ou due au transport du produit
 - le moniteur Philips fonctionne normalement et ses performances sont en accord avec les spécifications du produit
 - le moniteur a été modifié ou réparé par une personne non agréée
- Si les demandes de réparation sous garantie appartiennent à l'un des trois cas mentionnés ci-dessus, Philips se réserve le droit de facturer les coûts relatifs au transport, à la vérification et à la réparation du produit.

Juste un coup de téléphone

Les services de consommateurs Philips sont situés partout dans le monde. Philips First Choice Premium. Vous pouvez contacter Philips, du Lundi au Vendredi de 8 heures à 20 heures et le samedi et le dimanche de 10 heures à 18 heures en utilisant les numéros vert ci-dessous, en utilisant un des nombres en service libre appel. Cliquez ici pour accéder à [L'Information de Contact de First Choice](#). Ou vous pouvez nous atteindre par l'intermédiaire de:

<http://www.philips.com>

L'Information de Contact de F1rst Choice

Numéros de téléphone:

Austria	01 546 575 603
Belgium	02 275 0701
Cyprus	800 92256
Denmark	35 25 87 61
France	03 8717 0033
Germany	0696 698 4712
Greece	00800 3122 1223
Finland	09 2290 1908
Ireland	01 601 1161
Italy	02 48 27 11 53
Luxembourg	408 443 5501
The Netherlands	053 482 9800
Norway	22 70 82 50
Portugal	0800 831 363
Sweden	08 632 0016
Switzerland	02 23 10 21 16
Spain	09 17 45 62 46
United Kingdom	0207 949 0069

* Appels facturés au
taux local

Consumer Information Centers

[Antilles](#) • [Argentina](#) • [Australia](#) • [Bangladesh](#) • [Brasil](#) • [Canada](#) • [Chile](#) • [China](#) • [Colombia](#) • [Czech Republic](#) • [Dubai](#) • [Egypt](#) • [Hong Kong](#) • [Hungary](#) • [India](#) • [Indonesia](#) • [Japan](#) • [Korea](#) • [Malaysia](#) • [Mexico](#) • [Morocco](#) • [New Zealand](#) • [Pakistan](#) • [Paraguay](#) • [Peru](#) • [Philippines](#) • [Poland](#) • [Russia](#) • [Singapore](#) • [South Africa](#) • [Taiwan](#) • [Thailand](#) • [Turkey](#) • [Uruguay](#) • [Venezuela](#)

Eastern Europe

CZECH REPUBLIC

Philips Service
V Mezihorí 2180 00 Prague
Phone: (02)-6831581
Fax : (02)-66310852

HUNGARY

Philips Markaszerviz.
Kinizsi U 30-36Budapest 1092
Phone: (01)-2164428
Fax : (01)-2187885

POLAND

Philips Polska CE
UL.Marszalkowska 45/49
00-648 Warszawa
Phone: (02)-6286070
Fax : (02)-6288228

RUSSIA

Philips Representation Office
Ul. Usacheva 35a
119048 Moscow
Phone: 095-755 6900
Fax : 095-755 6923

TURKEY

Türk Philips Ticaret A.S.
Talatpasa Caddesi No 5.
80640-Gültepe/Istanbul
Phone: (0800)-211 40 36
Fax : (0212)-281 1809

Latin America

ANTILLES

Philips Antillana N.V.
Kaminda A.J.E. Kusters 4
Zeelandia, P.O. box 3523-3051
Willemstad, Curacao
Phone: (09)-4612799
Fax : (09)-4612772

ARGENTINA

Philips Antillana N.V.
Kaminda A.J.E. Kusters 4
Zeelandia, P.O. box 3523-3051
Willemstad, Curacao
Phone: (09)-4612799
Fax : (09)-4612772

BRASIL

Philips da Amazônia Ind. Elet. Ltda.
Centro de Informações ao Consumidor
R. Alexandre Dumas, 2100-5. andar
Phone: 0800-123-123
Fax : (0xx11) 3141-1580

CHILE

Philips Chilena S.A.
Avenida Santa Maria 0760
P.O. box 2687 Santiago de Chile
Phone: (02)-730 2000
Fax : (02)-777 6730

COLOMBIA

Industrias Philips de Colombia
S.A.-Division de Servicio
CARRERA 15 Nr. 104-33
Bogota, Colombia
Phone: (01)-9800-9-18971 (toll free)
Fax : (01)-619-5377

MEXICO

Consumer Information Centre
Norte 45 No.669
Col. Industrial Vallejo
C.P.02300, -Mexico, D.F.
Phone: (05)-3687788 / 9180050462
Fax : (05)-7284272

PARAGUAY

Philips del Paraguay S.A.
Avenida Artigas 1519
Casilla de Correos 605
Asuncion
Phone: (021)-211666
Fax : (021)-213007

PERU

Philips Peruana S.A.
Customer Desk
Comandante Espinar 719
Casilla 1841
Limab18
Phone: (01)-2412890
Fax : (01)-2412913

URUGUAY

Ind.Philips del Uruguay S.A.
Avenida Uruguay 1287
Customer Help Desk
11100 Montevideo
Phone: (02)-923392
Fax : (02)-920752

VENEZUELA

Industrias Venezolanas Philips S.A.
Apartado Postal 1167
Caracas 1010-A
Phone: (02) 2377575
Fax : (02) 2376420

Canada

CANADA

Philips Electronics Ltd.
601 Milner Avenue
Scarborough, ONT M1B 1M8
Phone: (800) 479-6696

Pacific

AUSTRALIA

Philips Consumer Service.
Customer Information Centre.
3 Figtree Drive
Homebush Bay NSW 2140
Phone: (02)-131391
Fax : (02)-97644681

NEW ZEALAND

Philips New Zealand Ltd.
Consumer Help Desk
2 Wagener Place, Mt.Albert
P.O. box 1041
Auckland
Phone: 0800 658 224 (toll free)
Fax : (09)-8497858

Asia

BANGLADESH

Philips Service Centre
100 Kazi Nazrul Islam
Avenue Kawran Bazar C/A
Dhaka-1215
Phone: (02)-812909
Fax : (02)-813062

CHINA

SHANHAI

No. 1102 wuding road, jing an district,
200040 Shanghai,
P.R. China
Phone: (021)-62582912
Fax : (021)-62584225

NANJING

No. 12-2 dong da ying bei, zhu jiang road,
210018 Nanjing,
P.R. China
Phone: (025)-3682807
Fax : (025)-3682807

HANGZHOU

No. 20 jiao gong road,
310012 Hangzhou,
P.R. China
Phone: (0571)-8807199
Fax : (0571)-8807199

BEIJING

No. 171-3 hai dian road, hai dian district,
100086 Beijing,
P.R. China
Phone: (010)-62510743
Fax : (010)-62510223

SHENYANG

No. 84-1 san hao street,
110003 Shenyang
P.R. China
Phone: (024)-23900452
Fax : (024)-23900452

XIAN

No. 6-9 yan ta road south part,
710061 Xian,
P.R. China
Phone: (029)-5520833
Fax : (029)-5534655

GUANGZHOU

No. 15-17 long kou dong road, tian he district,

510070 Guangzhou,
P.R. China
Phone: (020)-87566316
Fax: (020)-87566315

SHENZHEN
Room 603, electronic BLD, No. 30 Shen nan zhong road,
518031 Shenzhen,
P.R. China
Phone: (0755)-3780244
Fax: (0755)-3780244

CHANGSHA
Room 18, He yi computer city, chao yang road,
Changsha,
P.R. China
Phone: (0731)-4159123
Fax: (0731)-4159123

WUHAN
No. 60-66 gui yuan road, hong shan district,
430070 Wuhan,
P.R. China
Phone: (027)-87653038
Fax: (027)-87653038

CHENGDU
Chengdu Science-technolege university service BLD, No. 24 nan yi duan of
Yi huan road,
410061 Chengdu,
P.R. China
Phone: (028)-5249175
Fax: (028)-5220012

HONG KONG

Philips Hong Kong Limited
Consumer Information Centre
16/F Hopewell Centre
17 Kennedy Road, WANCHAI
Phone: 2821-5345
Fax : 2861-3104

INDIA

BOMBAY

Philips India

Customer Relation Centre

Bandbox House

254-D Dr. A Besant Road, Worli

Bombay 400 025

Phone: (022)-4926611

Fax : (022)-4941698

CALCUTTA

Customer Relation Centre

7 justice Chandra Madhab Road

Calcutta 700 020

Phone: (033)-747333

Fax : (033)-4753839

MADRAS

Customer Relation Centre

3, Haddows Road

Madras 600 006

Phone: (044)-8292221

Fax : (044)-8275208

NEW DELHI

Customer Relation Centre

68, Shivaji Marg

New Dehli 110 015

Phone: (011)-5469692

Fax : (011)-5442402

INDONESIA

Philips Group of Companies in Indonesia

Consumer Information Centre

Jl.Buncit Raya Kav. 99-100

12510 Jakarta

Phone: (021)-7940040

Fax : (021)-7940080

JAPAN

Philips Consumer Electronics
1-11-9,Ebisuminami
Shibuya-Ku
Tokyo 150
Phone: (03)-3719-2235
Fax : (03)-3715-9992

KOREA

Philips Korea Ltd.
Philips House
C.P.O. box 3680
260-199, Itaewon-Dong.
Yongsan-Ku, Seoul 140-202
Phone: (02)-5961195/1196 / (02)-5967632/76325
Fax : (02)-5959688

MALAYSIA

Philips Malaysia Sdn. Berhad
Service Dept.
No.51,sect.13 Jalan University.
46200 Petaling Jaya, Selagor.
P.O.box 12163
50768 Kuala Lumpur.
Phone: (03)-7562144
Fax : (03)-7560761

PAKISTAN

KARACHI
Philips Electrical Ind. of Pakistan
Consumer Information Centre
F-54, S.I.T.E, P.O.Box 7101
75730 KARACHI
Phone: (021)-2560071-82
Fax : (021)-2562386

Philips Consumer Service Centre
168-F, Adamjee Road
Rawalpindi Cantt
Phone: (051)-580902-3

Fax : (051)-584944

PHILIPPINES

Philips Electronics and Lighting Inc.
106 Valero St., Salcedo Village
Makati, Metro Manilla.
Phone: (02)-8100161
Fax : (02)-8173474

SINGAPORE

Philips Singapore Private Ltd.
Consumer Service Dept.
Lorong 1, Toa Payoh., P.O. box 340
Singapore 1231
Phone: 3502000
Fax : 2508037

TAIWAN

Philips Taiwan Ltd.
Consumer Information Centre
Nr 96 Section 1, Chien-Kuo N.Road
TAIPEI
Phone: (02)-382-4567
Fax : (02)-2134-2670

THAILAND

Philips Electronics (Thailand) Ltd.
Philips Service Centre
209/2 Sanpavut Road,
Bangna, Bangkok 10260
Phone : (02)-3980141/3980790
Fax : (02)-3983319

Africa

MOROCCO

Philips Electronique Maroc
304,BD Mohamed V
Casablanca
Phone: (02)-302992
Fax : (02)-303446

SOUTH AFRICA

South African Philips.
S.V. Div. 195 Main R.D.
Martindale., Johannesburg
P.O.box 58088
Newville 2114
Phone: (011)-4715000
Fax : (011)-4715034

Middle East

DUBAI

Philips Middle East B.V.
Consumer Information Centre
P.O.Box 7785
DUBAI
Phone: (04)-353666
Fax : (04)-353999

EGYPT

Philips Egypt
Consumer Information Centre
10, Abdel Rahman El Rafei
Mohandessin - Cairo, P.O.Box 242
DOKKI
Phone: (02)-3313993
Fax : (02)-3492142

