

JVC

VIDEOCASSETTERECORDER
HR-V505/V506/V507E
HR-V205/V206E

SHOWVIEW®

VHS
PAL

Hi-Fi

GEBRUIKSAANWIJZING

LTP0811-004A
 COPYRIGHT © 2003 VICTOR COMPANY OF JAPAN, LTD.



Gedrukt in Indonesië
 0203-AH-CR-LG

VOOR DE VEILIGHEID	1
Toetsen, Aansluitingen en Indicators	3
Voorpaneel	3
Achterpaneel	3
Afstandsbediening	3
In-beelddisplay	4
Hoofdmenu	4
Basisaansluitingen	5
Basisinstellingen	6
Instellen van het videokanaal	6
De taal instellen	7
Instellen van de klok	7
Instellen van de tuner	7
Weergeven	10
Opnemen	11
Timeropname	12
Programmeren van de timer met SHOWVIEW®	12
Programmeren van de timer	13
Controleren, annuleren of veranderen van de programma-instellingen	13
Monteren	14
Monteren van of naar een andere videorecorder of een camcorder	14
Systeemaansluitingen	15
Aansluiten op een satellietontvanger	15
Aansluiten/Gebruik van een decoder.....	15
Aansluiten/Gebruik van een stereosysteem (Alleen HR-V505/V506/V507E)	15
Extra instellingen	15
Kinderslot.....	15
Technische gegevens	16

WAARSCHUWING

Er zijn twee verschillende SECAM kleursystemen: SECAM-L, gebruikt in Frankrijk (ook wel SECAM-west genoemd), en SECAM-B, gebruikt in de Oost-Europese landen (ook wel SECAM-oost) genoemd.

- Deze videorecorder is tevens geschikt voor opname en weergave van SECAM-B kleurentelevisiesignalen.
- Opnamen gemaakt van SECAM-B televisiesignalen leveren zwart/wit beelden op wanneer weergegeven via een SECAM-L videorecorder, of leveren geen normale kleurenbeelden indien afgespeeld op een andere PAL standaard videorecorder, die is uitgevoerd met het SECAM-B systeem (zelfs als de televisie geschikt is voor SECAM ontvangst).
- Voorbespeelde SECAM-L cassettes, of opnamen gemaakt met een andere SECAM-L videorecorder, leveren zwart/witbeelden op wanneer weergegeven via deze videorecorder.
- Deze videorecorder is niet bedoeld voor gebruik met het Franse SECAM-L systeem. Voor opname van SECAM-L signalen dient een speciaal daarvoor geschikte SECAM-L videorecorder te worden gebruikt.

BELANGRIJK

- Lees de diverse voorzorgsmaatregelen op blz. 1 en 2 door alvorens de videorecorder te installeren en in gebruik te nemen.
- Het is mogelijk illegaal om reeds voorbespeelde cassettes, opnamen of disks te kopiëren zonder voorafgaande toestemming van de auteursrechthouder voor het geluid of beeld van video-opnamen, kabelprogramma's en andere literaire werken, musicals, toneelspelen of andere bronnen in de breedste zin van het woord.

VHS **HQ** **SHOWVIEW®**

- Alleen cassettes voorzien van het "VHS" (of "S-VHS") teken kunnen met deze videorecorder worden gebruikt. Uitsluitend VHS-signalen kunnen echter worden opgenomen en weergegeven.
- Het HQ VHS systeem is volledig uitwisselbaar met het normale VHS systeem.
- SHOWVIEW is een handelsmerk van Gemstar Development Corporation. Het SHOWVIEW systeem wordt gefabriceerd onder licentie van Gemstar Development Corporation.

Voor Italië:

Dit product van JVC voldoet aan de Ministeriële Akte nummer 548 van 28 augustus 1995, gepubliceerd in de "Official Gazette" van de Italiaanse Republiek nummer 301 van 28 december 1995.

De spanningstoets (STANDBY/ON ϕ /I) schakelt de bedrijfsspanning van het toestel in en uit. Indien de stekker echter in het stopcontact blijft gestoken, gebruikt het toestel zelfs in de uitgeschakelde toestand een kleine hoeveelheid netspanning. " ϕ " toont dat de spanning standby is geschakeld en "I" toont dat de spanning is ingeschakeld (ON).

VOOR DE VEILIGHEID

Veiligheidsvoorschriften

Modelgegevens en de veiligheidsvoorschriften zijn aangegeven op het achterpaneel van het toestel.

WAARSCHUWING: BINNENIN HET TOESTEL BEVINDT ZICH GEVAARLIJKE ELEKTRISCHE SPANNING
WAARSCHUWING: OM BRAND EN ELEKTRISCHE SCHOKKEN TE VOORKOMEN, DIT TOESTEL NIET BLOOTSTELLEN AAN VOCHT OF REGEN

LET OP

- Het wordt aanbevolen om de stekker uit het stopcontact te halen indien het toestel voor langere tijd niet wordt gebruikt.
- Binnenin het toestel bevindt zich gevaarlijke elektrische spanning. Laat onderhoud over aan erkend onderhoudspersoneel. Om eventuele elektrische schokken of brandgevaar te voorkomen, dient het netsnoer uit het stopcontact te worden verwijderd alvorens aansluiting van signaalsnoeren of de antenne.

Indien u de HR-V505/V506/V507E heeft:

Cassettes opgenomen met de langspeel-snelheid (LP) van deze videorecorder kunnen niet worden weergegeven op videorecorders met slechts één bandsnelheid.

Indien u de HR-V205/V206E heeft:

Videocassettes die met een andere videorecorder met de langspeel-snelheid (LP) functie zijn opgenomen, kunnen niet met deze videorecorder worden weergegeven.

Wanneer u dit apparaat in een audiorack of op een boekenplank installeert, moet u zorgen dat er rondom het apparaat voldoende ruimte voor ventilatie is (10 cm of meer aan beide zijkanalen, en aan de bovenkant en de achterkant van het apparaat).

Wanneer u batterijen wegdoet, moet u rekening houden met het milieuprobleem en de plaatselijke voorschriften of wetten betreffende het wegdoen van batterijen strict in acht nemen.

Het niet opvolgen van de volgende voorzorgsmaatregelen kan beschadiging van de videorecorder, de afstandsbediening of de videocassette tot gevolg hebben.



1. Plaats de videorecorder NIET ...
 - ... in een omgeving die onderhevig is aan extreme temperaturen of hoge vochtigheid.
 - ... in het directe zonlicht.
 - ... in een stoffige omgeving.
 - ... in een omgeving waar sterke magnetische velden worden opgewekt.
 - ... op een onstabiel of aan trillingen onderhevig oppervlak.
2. Blokkeer de ventilatie-openingen van de videorecorder NIET. (Als de ventilatie-openingen door een krant of een doek e.d. geblokkeerd zijn, zal de hitte niet kunnen ontsnappen uit het apparaat.)
3. Plaats GEEN zware voorwerpen op de videorecorder of de afstandsbediening.
4. Plaats NIETS dat kan lekken of druppelen op de videorecorder of de afstandsbediening. (Als water of een andere vloeistof in dit apparaat binnendringt, is er gevaar voor brand of een elektrische schok.)
5. Stel het apparaat NIET bloot aan gedruppel of gespetter.
6. Gebruik dit apparaat NIET in een badkamer of op andere plaatsen waar water wordt gebruikt. Plaats ook NOOIT vaten gevuld met water of een andere vloeistof (zoals schoonheidsmiddelen of geneesmiddelen, bloemvazen, potplanten, kommen e.d.) bovenop het apparaat.
7. Plaats GEEN open vuur zoals brandende kaarsen, bovenop het apparaat.
8. VERMIJD heftige schokken tijdens het transporteren van de videorecorder.

CONDENSFORMING

U kent de waterdruppels die op een glas worden afgezet wanneer het glas met een koude vloeistof is gevuld. Op dezelfde wijze condenseert vocht in de lucht op de videorecorder wanneer u deze van een koude plaats naar een warme plaats brengt of wanneer de ruimte zeer vochtig is. Condens op de kop zal de band beschadigen. Schakel de videorecorder een paar uur in wanneer er mogelijk sprake van condensvorming is, zodat het vocht verdampst. Gebruik de videorecorder pas nadat het vocht verdampst is.

Gebruik van de afstandsbediening

Plaats vóór het gebruik de lithiumbatterij (CR 2032) op de juiste wijze zoals aangeduid in het batterijvak. Met de afstandsbediening kunt u de meeste functies van deze videorecorder en ook de basisfuncties van JVC TV's bedienen.

- Richt de afstandsbediening naar het ontvangvenster op de videorecorder.
- Het maximale gebruiksbereik van de afstandsbediening is ongeveer 7,5 m.
- Om uw JVC TV te bedienen, drukt u op de overeenkomende toets: **TV** , **TV** , **TV PR +/-**, **TV**  +/- (TV-volume instellen).

OPMERKING:

Verwijder de batterijen uit de afstandsbediening indien deze niet juist functioneert. Wacht even, plaats de batterijen weer erin en probeer opnieuw.

Reinigen van de videokoppen

Door opeenhoping van vuil en andere deeltjes op de videokoppen kan het weergavebeeld wazig zijn of onderbroken worden. Raadpleeg uw JVC handelaar indien dit probleem optreedt.

Bruikbare cassettes

- Compact VHS camcorderopnamen kunnen op deze videorecorder worden weergegeven. Plaats de opgenomen cassette gewoon in een VHS cassette-adaptor om deze net zoals een normale VHS cassette weer te geven.
- Deze videorecorder kan opnemen op normale VHS cassettes en op Super-VHS cassettes. Alleen gewone VHS-signalen zullen echter worden opgenomen en weergegeven. Weergave van een Super-VHS cassette is niet mogelijk.

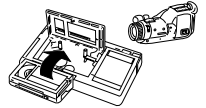
**LET OP:****Voor gebruikers van een mobiele telefoon:**

Wanneer een mobiele telefoon dicht bij de videorecorder wordt gebruikt, kan trilling in het TV-beeld worden veroorzaakt of kan het TV-schermbild veranderen in een blauw achtergronddisplay.

Plaatsing van de videorecorder:

Sommige TV's of andere toestellen wekken sterke magnetische velden op. Plaats dergelijke toestellen niet bovenop de videorecorder, daar dit beeldstoring kan veroorzaken.

Toetsen, Aansluitingen en Indicators

Voorpaneel

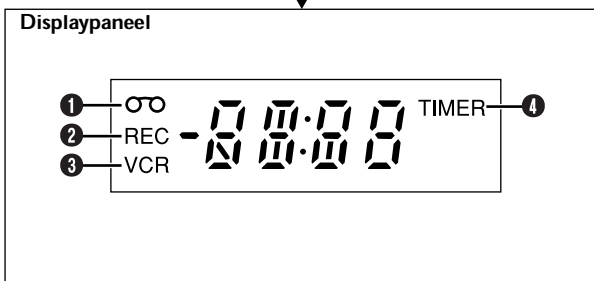
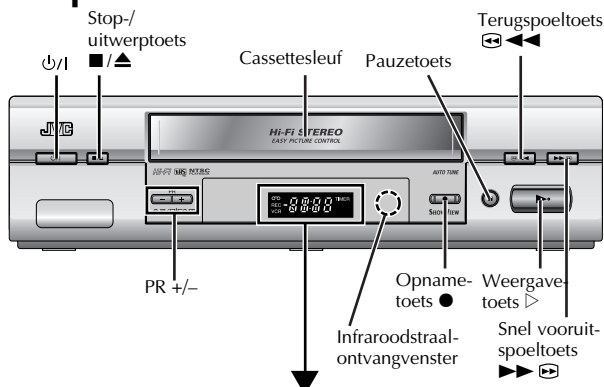

- 1 Cassette-aanwezig indicator
- 2 Opname-indicator
- 3 VCR indicator
- 4 Timer-indicator

Achterpaneel

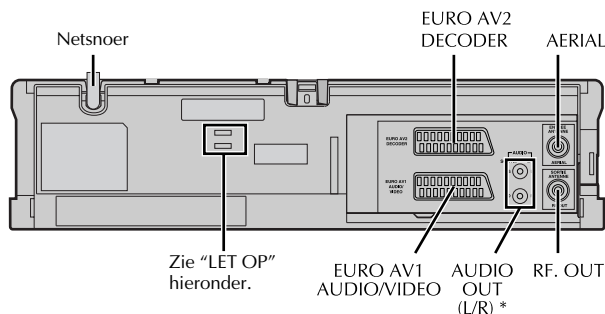

Zie "LET OP" hieronder.

LET OP:

Laat de band voor het vastbinden van het netsnoer niet in de videorecorder vallen. Dit kan namelijk een defect veroorzaken.

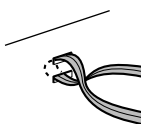

Afstandsbediening

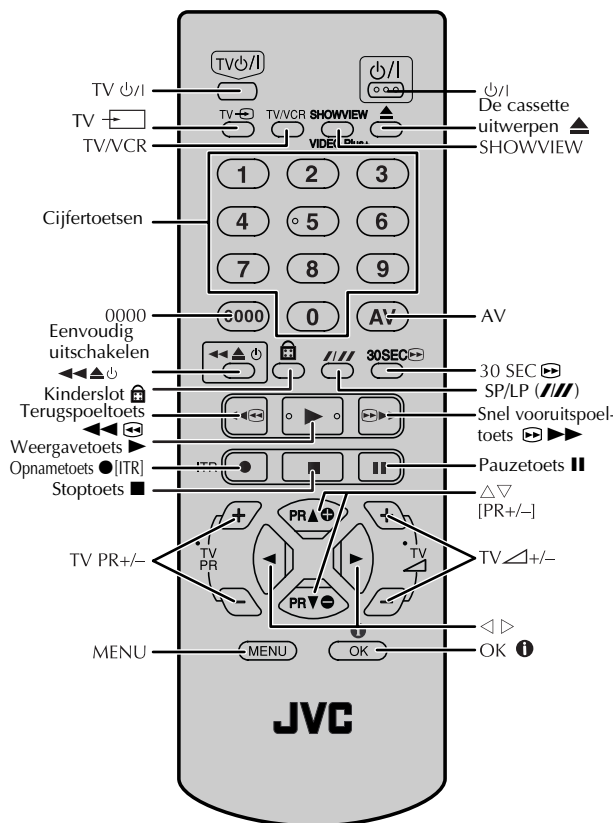

Meer over de $\psi/1$ toets

Wanneer u $\psi/1$ op de videorecorder of de afstandsbediening indrukt terwijl de videorecorder is ingeschakeld, werkt elk van beide toetsen op een andere manier.

Op de videorecorder

Wanneer u $\psi/1$ indrukt, wordt de videorecorder volledig uitgeschakeld.

Op de afstandsbediening

Wanneer u $\psi/1$ indrukt, komt de videorecorder in de stand-by stand te staan.

Het klokdisplay komt in de automatische dimmerstand te staan. Druk op $\psi/1$ op de videorecorder als u de videorecorder volledig wilt uitschakelen.

* Alleen HR-V505/V506/V507E

In-beelddisplay

Als u **1** (OK) op de afstandsbediening indrukt terwijl "OSD" op "AAN." is ingesteld (☞ 5), wordt de huidige bedieningsstand van de videorecorder op het scherm getoond. De indicaties verdwijnen na ongeveer 5 seconden, behalve de klokindicatie of de tijdteller. Druk nogmaals op **1** (OK) om het in-beelddisplay volledig af te sluiten.

De indicaties worden niet opgenomen ook al staat de videorecorder in de opnamestand.

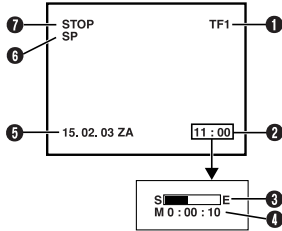

- 1** Kanaal en auxiliaire ingang
- 2** Klok*
- 3** Bandpositie*
- 4** Tijdteller*
- 5** Huidige dag/maand/jaar
- 6** Bandsnelheid
- 7** Bedieningsstand van videorecorder

In-beelddisplay	Beschrijving
PLAY	brandt tijdens weergave.
REW	brandt tijdens terugspoelen, of knippert tijdens terugspoelen met de Terugspoelen-en-Uitschakelen functie. (☞ 10)
FF	brandt tijdens snel vooruitspoelen.
EJECT	brandt wanneer u de cassette verwijdert.
STOP	brandt wanneer u de weergave of opname stopt.
RECORD	brandt tijdens het opnemen.
RECP	brandt in de opnamepauzestand.
SAFE	brandt wanneer de kinderslotfunctie wordt ingeschakeld of wanneer een willekeurige toets op de videorecorder wordt ingedrukt terwijl de kinderslotfunctie is ingeschakeld. (☞ 15)

* Telkens wanneer u op **1** (OK) drukt, worden de klok of bandpositie en de tijdteller beurtelings op het display getoond.

Hoofdmenu

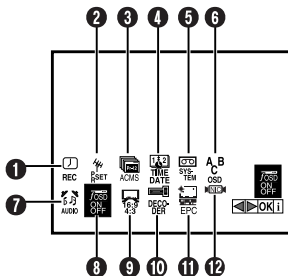

Op het hoofdmenu kunt u verschillende bedieningen uitvoeren of verschillende functie-instellingen wijzigen.

- Schakel de videorecorder en de TV in, en stel de TV in op zijn AV-functie of videokanaal.
- De onderstaande procedure beschrijft de bedieningen voor het instellen van "OSD" op "AAN."

1 Open het hoofdmenu.

Druk op **MENU**. Druk op $\triangleleft \triangleright$ om het pictogram "OSD" te kiezen, en druk daarna op **OK**.

- Als u het pictogram **1** tot **12** kiest, voer dan elk van de instelprocedures uit.
- Als u het pictogram **5** tot **12** kiest, ga dan naar stap **2**.

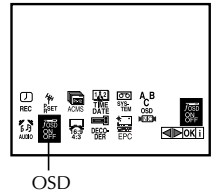

2 Verander de instelling.

Druk op $\triangle \nabla$ om in te stellen op "AAN.", en druk daarna op $\triangleleft \triangleright$.

3 Ga terug naar het normale scherm.

Druk op **MENU**.

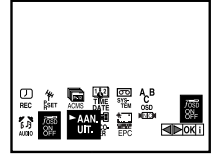

*De standaardinstelling is **vet** gedrukt in de onderstaande tabel.

Pictogram	Beschrijving
1 REC 	Kies dit pictogram om een timeropname van het programma te maken. (☞ 13)
2 PR SET 	Kies dit pictogram om de kanalen handmatig in te stellen. (☞ 8, 9)
3 ACMS 	Kies dit pictogram om Automatische Instelling van Kanalen uit te voeren. (☞ 7) De Automatische Instelling van Kanalen legt alle ontvangbare zenders in uw gebied automatisch vast.
4 TIME DATE 	Kies dit pictogram om de klok handmatig in te stellen. (☞ 7)
5 SYSTEM 	AUTO / PAL / MESECAM Op deze videorecorder kunt u PAL, NTSC en MESECAM banden weergeven, of PAL en SECAM* signalen opnemen. Stel het juiste kleursysteem in. * Op deze videorecorder worden SECAM signalen als MESECAM signalen opgenomen; MESECAM is de aanduiding voor banden waarop SECAM signalen met een MESECAM-compatibele PAL videorecorder zijn opgenomen. AUTO: Normaal moet u deze instelling kiezen. Het geschikte kleursysteem wordt automatisch gekozen in overeenstemming met de weergave- of opnamesignalen. Indien "AUTO" niet juist werkt, dient u de volgende functie handmatig in te stellen. PAL: Om PAL-signalen op te nemen of PAL-opnamen weer te geven. MESECAM: Voor opname van SECAM signalen of weergave van een MESECAM band.
	OPMERKINGEN: Over NTSC weergave <ul style="list-style-type: none"> • Op bepaalde TV's krimpt het beeld in verticale richting en verschijnen er zwarte balken bovenaan en onderaan op het scherm, of zijn de bovenste en onderste gedeelten van inbeelddisplays afgesneden. Dit duidt niet op een defect. • Het beeld kan omhoog en omlaag op het scherm rollen. Dit kunt u corrigeren met de V-HOLD regelaar (indien beschikbaar) van de TV. • De teller en de indicatie van de resterende bandtijd zullen niet juist zijn. • Tijdens het zoeken, stilbeeld, of beeld-voor-beeld weergave, zal het beeld vervormd zijn en kunnen de kleuren niet goed zijn.

Pictogram	Beschrijving
6 ABC OSD 	Kies dit pictogram om de taal in te stellen. U kunt kiezen uit 7 talen. (☞ 7)
7 AUDIO 	STEREO / LINKS / RECHTS / MONO (Alleen HR-V505/V506/V507E) Deze videorecorder kan 4 geluidssporen (STEREO, LINKS, RECHTS en MONO) opnemen en kan het geluidsspoor dat u kiest weergeven. STEREO: Voor Hi-Fi stereo cassettes LINKS: Voor het hoofdgeluid van tweetalige cassettes RECHTS: Voor het subgeluid van tweetalige cassettes MONO: Voor cassettes met gedubde audio
8 OSD 	AAN. / UIT. Wanneer deze functie op "AAN." is ingesteld, zal allerlei informatie over de bedieningsstand van de videorecorder (in-beelddisplay) op het scherm verschijnen. OPMERKING: <i>Stel deze functie in op "UIT." wanneer u deze videorecorder gebruikt als het weergavetoestel voor het monteren van een band. Als u dit niet doet, zal de informatie van het in-beelddisplay op de gemonteerde band worden opgenomen.</i>
9 16:9/4:3 	AUTO/ 16:9 / 4:3 U kunt de breedte-hoogte verhouding van het TV-beeld kiezen. AUTO: Normaal moet u deze instelling kiezen. U kunt programma's bedoeld voor weergave op een 16:9 en 4:3 scherm weergeven zoals ze zijn. 16:9: U kunt het programma weergeven in het 16:9 breedbeeldformaat. 4:3: U kunt het programma weergeven in het 4:3 beeldformaat. OPMERKING: <i>Stel de TV in op zijn AV-functie indien het beeld is afgesneden wanneer u het programma in het 16:9 formaat weergeeft.</i>
10 DECODER 	AAN. / UIT. Stel "DECODER" in op "AAN." wanneer u een decoder gebruikt die op de EURO AV2 DECODER ingang is aangesloten.
11 EPC 	UIT. / ZACHT / SHARP Met deze functie kunt u de kwaliteit van het weergavebeeld naar eigen voorkeur instellen. UIT.: De beeldkwaliteit is niet ingesteld. ZACHT: Vermindert de inferieure beeldkwaliteit tijdens weergave van overbespeelde banden die veel storing bevatten. SHARP: Het beeld wordt helderder en scherper bij weergave van programma's met veel effen, gelijkgekleurde beelden zoals tekenfilms. OPMERKING: <i>EPC kan alleen tijdens weergave worden ingesteld.</i>
12 NIC 	AUTO / UIT. (Alleen HR-V505/V506/V507E) Kies de geschikte functie. Zie blz. 12. AUTO: De videorecorder herkent NICAM-uitzendingen automatisch. UIT.: De videorecorder herkent NICAM-uitzendingen niet.

Basisaansluitingen

1 Controleer de toebehoren.

Controleer of alle accessoires die vermeld zijn in "Technische gegevens" (☞ 16) in de doos aanwezig zijn.

2 Installeer de videorecorder.

Plaats de videorecorder op een stabiel, horizontaal oppervlak.

3 Sluit de videorecorder aan op de TV.

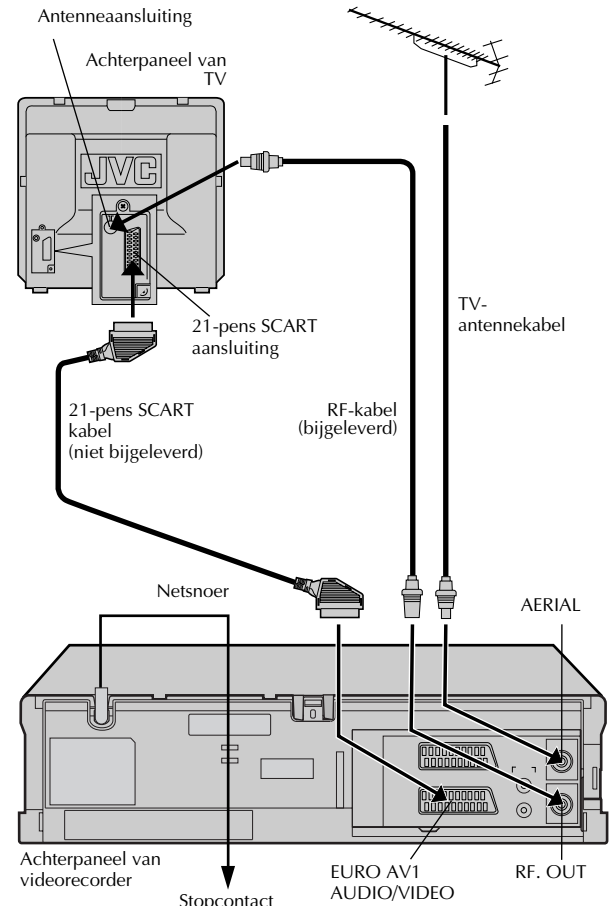

RF-aansluiting



- Maak de TV-antennekabel los van de TV.
- Sluit de TV-antennekabel aan op de AERIAL aansluiting op het achterpaneel van de videorecorder.
- Verbind de bijgeleverde RF-kabel met de RF. OUT aansluiting op het achterpaneel van de videorecorder en met de antenneaansluiting van de TV.



AV-aansluiting

Maak een AV-aansluiting indien uw TV een 21-pens SCART aansluiting heeft, om een betere beeldkwaliteit tijdens weergave te krijgen.

- Sluit de antenne, de videorecorder en de TV aan zoals afgebeeld.
- Verbind een 21-pens SCART kabel (los verkrijgbaar) met de EURO AV1 AUDIO/VIDEO aansluiting op het achterpaneel van de videorecorder en met de 21-pens SCART aansluiting op de TV.

4 Voer Plug&Play (Aansluiten-en-Instellen) uit.

De TV moet ingesteld zijn op de AV-functie (met AV-aansluiting  5) of op UHF-kanaal 36 (met RF-aansluiting  5).

Steek de stekker van het netsnoer in een stopcontact. Schakel de videorecorder in. Het landkeuzescherm verschijnt. Druk op   om uw land te kiezen, en druk daarna op **OK**. De klok en de tunerkanalen zullen automatisch worden ingesteld. De tijd en datum kunnen automatisch ingesteld worden door de klokinstelgegevens die door een van de normale TV-zenders worden uitgezonden.

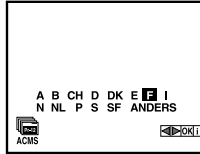

OPMERKING:

Als de TV door middel van RF-aansluiting met de videorecorder is verbonden en het in-beelddisplay op UHF-kanaal 36 vervormd is, voer dan "Instellen van het videokanaal" in de rechter kolom uit.

A	: Oostenrijk	I	: Italië
B	: België	N	: Noorwegen
CH	: Zwitserland	NL	: Nederland
D	: Duitsland	P	: Portugal
DK	: Denemarken	S	: Zweden
E	: Spanje	SF	: Finland
F	: Frankrijk	ANDERS	: Andere landen

- Nadat Plug&Play is voltooid, zal het controlescherm verschijnen.

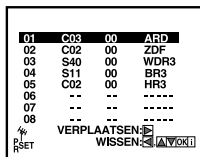
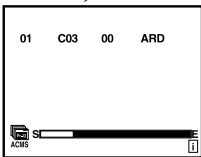

5 Ga terug naar het normale scherm.

Druk op **MENU**.

Basisinstellingen

Instellen van het videokanaal

Het videokanaal (RF-uitgangskanaal) is het kanaal waarop uw TV de beeld- en geluidssignalen van de videorecorder via de RF-kabel ontvangt.

Voer de onderstaande stappen uitsluitend uit indien er storing is in het TV-beeld nadat u naar een ander gebied bent verhuisd of nadat een nieuwe zender is gaan uitzenden in uw gebied, of indien u de verbinding tussen de videorecorder en de TV hebt veranderd van RF-aansluiting naar AV-aansluiting, of omgekeerd. **Indien u de videorecorder via de AV-aansluiting met uw TV hebt verbonden, moet u het videokanaal uitschakelen.** **Indien u de videorecorder via de RF-aansluiting met uw TV hebt verbonden, moet u het juiste videokanaal instellen.**

Schakel de videorecorder en de TV in.

1 Stel het kanaal op de TV in.

Kies de lege positie 36 op uw TV.

2 Open het videokanaal-instelscherm.

Druk op  op de afstandsbediening om de videorecorder in stand-by te zetten. Houd **PR+** of **-** op de videorecorder langer dan 3 seconden ingedrukt.

3 Stel het videokanaal in.

Met AV-aansluiting

Druk op **PR+** of **-** om het videokanaal in te stellen op "UIT.". Druk daarna op .

Met RF-aansluiting

Druk op **PR+** of **-** om het videokanaal in te stellen op een lege positie tussen 22 en 68 die in uw gebied niet door een plaatselijke zender wordt gebruikt. Druk daarna op .

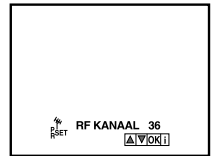

Met AV-aansluiting

Om beelden van de videorecorder te bekijken, moet u de TV op de AV-functie instellen.

Met RF-aansluiting

Om beelden van de videorecorder te bekijken, moet u de TV op dit videokanaal afstemmen.

De taal instellen

Indien gewenst, kunt u de taalinstelling handmatig veranderen.

Schakel de videorecorder en de TV in, en stel de TV in op zijn AV-functie of videokanaal.

1 Open het hoofdmenu scherm.

Druk op **MENU**. Druk op \triangleleft \triangleright om het pictogram "ABC OSD" te kiezen, en druk daarna op **OK**.

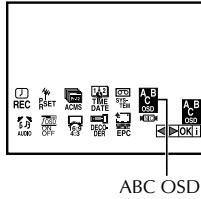

2 Kies de taal.

Druk op \triangle ∇ om de gewenste taal te kiezen.

ENGLISH : Engels
 DEUTSCH : Duits
 FRANCAIS : Frans
 ITALIANO : Italiaans
 ESPAÑOL : Spaans
 DUTCH : Nederlands
 PORTUGUÊS : Portugees

3 Ga terug naar het normale scherm.

Druk op **MENU**.

Instellen van de klok

Stel de klok alleen in indien deze door de Plug&Play functie niet juist werd ingesteld.

Schakel de videorecorder en de TV in, en stel de TV in op zijn AV-functie of videokanaal.

1 Open het hoofdmenu scherm, en open vervolgens het klokinstelscherm.

Druk op **MENU**. Druk op \triangleleft \triangleright om het pictogram "TIME DATE" te kiezen, en druk daarna op **OK**.

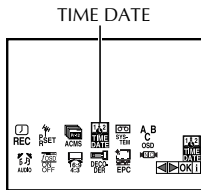

2 Stel de "AUTOMATISCH" functie in.

Druk op \triangle ∇ om in te stellen op "AAN." of "UIT.", en druk daarna op **OK**. Stel "AUTOMATISCH" normaal in op "AAN."



OPMERKING:

Automatische Instelling kan niet juist functioneren ten gevolge van slechte ontvangstcondities.

3 Stel de tijd, de datum en het jaar in.

Druk op \triangle ∇ totdat de gewenste instelling verschijnt, en druk daarna op \triangleright .

OF

Druk op de geschikte cijfertoetsen voor elke instelling.

- Voer "0" in vóór elk getal van één cijfer.

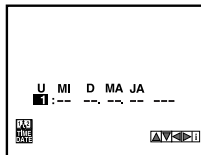

U: Uur
 MI: Minuut
 D: Dag
 MA: Maand
 JA: Jaar

4 Start de klok.

Druk op **MENU**.

Instellen van de tuner

Voer de volgende stappen uitsluitend uit indien de tuner door Plug&Play niet juist werd ingesteld, of indien u naar een ander gebied bent verhuisd, of indien een nieuwe zender in uw gebied begint uit te zenden.

Om TV-programma's te kunnen opnemen, dienen alle te gebruiken zenders op kanaalposities in het geheugen van de videorecorder te worden vastgelegd. Met de automatische kanaalinstelfunctie worden alle ontvangbare zenders in uw gebied automatisch vastgelegd.

Schakel de videorecorder en de TV in, en stel de TV in op zijn AV-functie of videokanaal.

Automatisch instellen van kanalen

1 Open het hoofdmenu scherm, en open daarna het scherm voor Automatische Instelling van Kanalen.

Druk op **MENU**. Druk op \triangleleft \triangleright om het pictogram "ACMS" te kiezen, en druk daarna op **OK**. Het landkeuzescherm verschijnt.

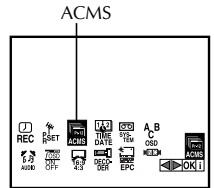

2 Kies het land.

Druk op \triangleleft \triangleright om het land te kiezen.

A : Oostenrijk
 B : België
 CH : Zwitserland
 D : Duitsland
 DK : Denemarken
 E : Spanje
 F : Frankrijk
 I : Italië
 N : Noorwegen
 NL : Nederland
 P : Portugal
 S : Zweden
 SF : Finland
 ANDERS : Andere landen

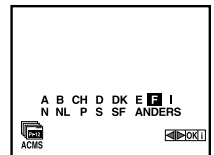

3 Voer Automatische Instelling van Kanalen uit.

Druk op **OK**.

- Nadat Automatische Instelling van Kanalen is voltooid, zal het controlescherm verschijnen.

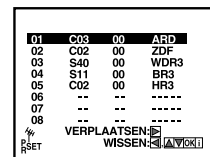
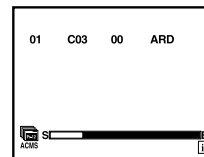

4 Ga terug naar het normale scherm.

Druk op **MENU**.

OPMERKINGEN:

- Afhankelijk van de ontvangstcondities worden de zenders mogelijk niet op volgorde vastgelegd en worden de zendernamen mogelijk niet juist opgeslagen.
- Voor het verwijderen van zenders met slechte ontvangst, zie "Een kanaal wissen" (138 8).

Handmatig instellen van kanalen

Leg kanalen vast die niet werden vastgelegd door Plug&Play of Automatische Instelling van Kanalen.

1 Open het hoofdmenu, en open vervolgens het scherm voor handmatige instelling van kanalen.

Druk op **MENU**. Druk op $\triangleleft \triangleright$ om het pictogram "PR SET" te kiezen, en druk daarna op **OK**.

- Het handmatig-instelscherm van de momenteel ontvangen kanaalpositie verschijnt.

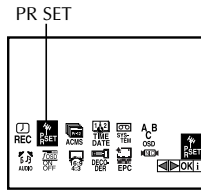

2 Open het controlescherm.

Druk op **MENU**.

3 Kies een kanaalpositie.

Druk op $\triangle \nabla$ om een lege kanaalpositie te kiezen, en druk daarna op **OK**.

4 Kies de golfband.

Druk op **AV** om C (normaal) of S (kabel) te kiezen.

5 Voer het kanaalnummer in.

Druk op de **cijfertoetsen** of $\triangle \nabla$ om het nummer van het vast te leggen kanaal in te voeren. Voer "0" in vóór elk getal van één cijfer.

- Om nauwkeurig af te stemmen, drukt u op \triangleright om de "FIJNE" instelling te kiezen, en daarna drukt u op $\triangle \nabla$.
- Om de geregistreerde zendernaam in te voeren, drukt u op \triangleright om de "ZENDER" instelling te kiezen, en daarna drukt u op **OK**. Druk op $\triangle \nabla$ totdat de gewenste zendernaam verschijnt.

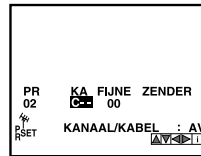

6 Leg het nieuwe kanaal vast.

Druk op **MENU**. Het controlescherm verschijnt.

- Herhaal stappen **3** – **6** indien nodig.

7 Ga terug naar het normale scherm.

Druk op **MENU**.

Een kanaal wissen

1 Open het hoofdmenu, en open vervolgens het scherm voor handmatige instelling van kanalen.

Druk op **MENU**. Druk op $\triangleleft \triangleright$ om het pictogram "PR SET" te kiezen, en druk daarna op **OK**.

- Het handmatig-instelscherm van de momenteel ontvangen kanaalpositie verschijnt.

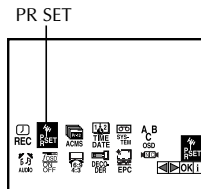

2 Open het controlescherm.

Druk op **MENU**.

3 Kies een kanaal positie.

Druk op $\triangle \nabla$ om het te wissen kanaal te kiezen.

4 Wis het kanaal.

Druk op \triangleleft . Het kanaal vlak onder het gewiste kanaal verschuift een regel naar boven.

- Herhaal stappen **3** – **4** indien nodig.

5 Ga terug naar het normale scherm.

Druk op **MENU**.

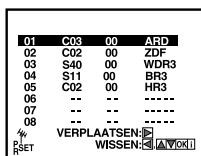

Veranderen van de zenderkanaalposities

1 Open het hoofdmenu, en open vervolgens het scherm voor handmatige instelling van kanalen.

Druk op **MENU**. Druk op $\triangleleft \triangleright$ om het pictogram "PR SET" te kiezen, en druk daarna op **OK**.

- Het handmatig-instelscherm van de momenteel ontvangen kanaalpositie verschijnt.

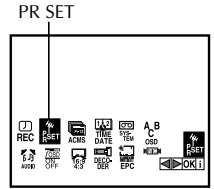

2 Open het controlescherm.

Druk op **MENU**.

3 Kies een kanaalpositie.

Druk op $\triangle \nabla$ om de te verplaatsen zender te kiezen, en druk daarna op \triangleright .

4 Kies de nieuwe positie.

Druk op $\triangle \nabla$ om de zender naar de nieuwe positie te verplaatsen, en druk daarna op **OK**.

Voorbeeld: Als u de zender van positie 4 naar positie 2 verplaatst, zullen de oorspronkelijk op posities 2 en 3 vastgelegde zenders elk een regel omlaag schuiven.

01	C03	00	ARD
02	C02	00	ZDF
03	S11	00	BR 3
04	S40	00	HR3
05	C02	00	Pr-01
06	--	--	----
07	--	--	----
08	--	--	----

→

01	C03	00	ARD
02	S40	00	HR3
03	C02	00	ZDF
04	S11	00	BR 3
05	C02	00	Pr-01
06	--	--	----
07	--	--	----
08	--	--	----

- Herhaal stappen **3** – **4** indien nodig.

5 Ga terug naar het normale scherm.

Druk op **MENU**.

Veranderen van zendernamen (A)

1 Open het hoofdmenu, en open vervolgens het scherm voor handmatige instelling van kanalen.

Druk op **MENU**. Druk op $\triangleleft \triangleright$ om het pictogram "PR SET" te kiezen, en druk daarna op **OK**.

- Het handmatig-instelscherm van de momenteel ontvangen kanaalpositie verschijnt.

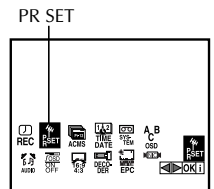

2 Open het controlescherm.

Druk op **MENU**.

3 Kies een kanaalpositie.

Druk op $\triangle \nabla$ om het kanaal te kiezen, en druk daarna op **OK**.

4 Kies de zendernaam.

Druk op \triangleright om de "ZENDER" instelling te kiezen, en druk daarna op **OK**. Druk op $\triangle \nabla$ totdat de gewenste zendernaam verschijnt, en druk daarna op **OK**.

5 Controleer de instelling.

Druk op **MENU**. Het controlescherm verschijnt.

- Herhaal stappen **3** – **5** indien nodig.

6 Ga terug naar het normale scherm.

Druk op **MENU**.

Veranderen van zendernamen (B)

1 Open het hoofdmenu, en open vervolgens het scherm voor handmatige instelling van kanalen.

Druk op **MENU**. Druk op \triangleleft \triangleright om het pictogram "PR SET" te kiezen, en druk daarna op **OK**.

- Het handmatig-instelscherm van de momenteel ontvangen kanaalpositie verschijnt.

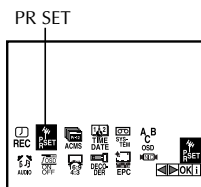

2 Open het controlescherm.

Druk op **MENU**.

3 Kies een kanaalpositie.

Druk op \triangle ∇ om het kanaal te kiezen, en druk daarna op **OK**.

4 Kies het teken voor de zendernaam.

Druk op \triangleright om de "ZENDER" instelling te kiezen, en druk daarna op **OK**. Druk op \triangleright totdat de eerste letter van de zendernaam begint te knippen.

5 Voer een nieuw teken in.

Druk op \triangle ∇ om de tekens te doorlopen, en druk dan op \triangleright . Voer de overige tekens voor de naam op dezelfde manier in (maximaal 5). Druk nadat de tekens zijn ingevoerd op **OK**.

- De bruikbare letters/tekens voor de zendernaam zijn A–Z, 0–9, +, -, . (punt), _ (spatie).
- Als u een verkeerd teken hebt ingevoerd, druk dan op \triangleleft totdat het verkeerde teken begint te knippen. Voer vervolgens het juiste teken in door op \triangle ∇ te drukken.

6 Controleer de instelling.

Druk op **MENU**. Het controlescherm verschijnt.

7 Ga terug naar het normale scherm.

Druk op **MENU**.

Nauwkeurig afstemmen van kanalen

1 Open het hoofdmenu, en open vervolgens het scherm voor handmatige instelling van kanalen.

Druk op **MENU**. Druk op \triangleleft \triangleright om het pictogram "PR SET" te kiezen, en druk daarna op **OK**.

- Het handmatig-instelscherm van de momenteel ontvangen kanaalpositie verschijnt.

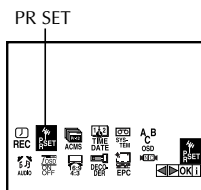

2 Open het controlescherm.

Druk op **MENU**.

3 Kies een kanaalpositie.

Druk op \triangle ∇ om het kanaal te kiezen dat u nauwkeurig wilt afstemmen. Druk vervolgens op **OK**.

4 Stem nauwkeurig af.

Druk op \triangleleft \triangleright om de "FIJNE" instelling te kiezen. Druk vervolgens op \triangle ∇ totdat het beeld optimaal helder is.

- Herhaal stappen 3 – 4 indien nodig.

5 Ga terug naar het normale scherm.

Druk tweemaal op **MENU**.

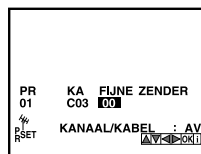

TV-zenders en ID-lijst

ZENDER*	ZENDERNAAM	ZENDER*	ZENDERNAAM
3SAT	3SAT	RAI2	RAI2
ANT	ANTENA	RAI3	RAI3
ARD	ARD	RETE1	RETE1
ARTE	ARTE	RETE4	RETE4
B1	BERLIN1	RIKIS	Rikisutvarpid-Sjonvarp (IJsland)
BBC1	BBC1	RTBF1	RTBF1
BBC2	BBC2	RTBF2	RTBF2
BR3	BAYERN3	RTL	RTL
BRTN	BRTN TV1 (België)	RTL2	RTL2
CANAL	CANAL PLUS	RTL4	RTL4
CAN5	CANALE5	RTL5	RTL5
CNN	CNN	SAT.1	SAT1
DR1	DR1	SF1	SF1
DR2	DR2	SF8	SF8
DSF	DSF	SPORT	SPORT
EURO	EURONEWS	SR6	SR6
FILMN	FILM	SVT	SVT
FR2	France2	SVT1	SVT1
FR3	France3	SVT2	SVT2
HR3	HESSEN3	SVT4	SVT4 (Zweden)
HRT	HRT (Croatie)	SWF3	SWF3
ITA-1	ITALIA1	TEL21	TELE21
KABEL	KABEL1	TELE5	TELE5
M6	M6	TF1	TF1
MDR3	MDR3	TMC	TELEMONTECARLO
MTV	MTV	TNT	TNT INT
MTV3	MTV3	TRT	TRT INT
N3	NORD3	TSI	TSI
N-TV	N-TV	TSR	TSR
NDR3	NDR3	TV1	BRTN TV1
NED1	NED1	TV2	TV2
NED2	NED2	TV3	TV3
NED3	NED3	TV5	TV5
NET2	Network 2 (Ierland)	TVE	TVE (Spanje TVE 1/2)
NELON	NICKELODEON	TVE1	TVE1
NRK	NRK	VIVA	VIVA
ORB3	ORB3	VOX	VOX
ORF1	ORF1	VTM	VTM
ORF2	ORF2	WDR3	West3
ORF3	ORF3	YLE1	YLE1
PREM.	PREMIERE	YLE2	YLE2
PRO7	PRO7	ZDF	ZDF
RAI1	RAI1		

* De "ZENDER" afkorting wordt in plaats van de zendernaam op het scherm getoond. De "ZENDER" afkorting wordt tevens gebruikt in de lijst op het controlescherm en verschijnt ook op het scherm wanneer u op de videorecorder een andere zender kiest.

Weergeven

Basisweergave

Schakel de TV in en kies de AV-functie of het videokanaal.

1 Plaats een cassette.

Zorg dat het cassettevenster omhoog gericht is, de kant met het label erop naar u gericht is, en het pijltje op de voorkant van de cassette naar de videorecorder wijst.

- Forceer de cassette niet in de videorecorder.
- De videorecorder schakelt automatisch in en de teller wordt teruggesteld naar nul.
- De weergave begint automatisch indien het wispreventienokje van de cassette is verwijderd.



2 Start de weergave.

Druk op ►.

- Indien het einde van de band tijdens weergave wordt bereikt, zal de videorecorder de weergave stoppen, de band terugspoelen en de cassette uitwerpen, en daarna automatisch in de stand-by stand komen te staan.

Tijdens weergave

De weergave stoppen

Druk op ■ op de afstandsbediening. **OF** Druk op ■/▲ op de videorecorder.

De weergave pauzeren en kijken naar een stilbeeld

Druk op II.

- De band beweegt 2 of 3 beelden en dan wordt de videorecorder in de pauzestand gezet.
- Als er verticale trilling is in het beeld, kunt u dit corrigeren met PR+/-.
- Druk op ► om de normale weergave voort te zetten.
- De stilbeeldweergave stopt automatisch na ongeveer 5 minuten om de koppen te beschermen.

Pauze en beeld-voor-beeld weergave

Druk op II om te pauzeren, en druk daarna herhaaldelijk op II.
• Druk op ► om de normale weergave voort te zetten.

Slow-motion weergave

HR-V505/V506/V507E

Druk tijdens stilbeeldweergave op ▷ om de voorwaartse vertraagde weergave te starten. Als u op II drukt, wordt de stilbeeldweergave voortgezet.

HR-V205/V206E

Houd II tijdens normale weergave of stilbeeldweergave 2 seconden lang ingedrukt en laat dan de toets los. Druk nogmaals op ► of II om de normale weergave of stilbeeldweergave voort te zetten.

- Na ongeveer 30 seconden wordt de slow-motion weergave automatisch stopgezet om de koppen te beschermen, en daarna start de normale weergave opnieuw.

Zoeken met hoge snelheid

Druk op ◀◀ of ▶▶.

- Druk op ► om de normale weergave voort te zetten.
- Na ongeveer 3 minuten wordt het zoeken met hoge snelheid automatisch stopgezet om de koppen te beschermen, en daarna wordt de normale weergave voortgezet.

Zoeken met variabele snelheid (Alleen HR-V505/V506/V507E)

Druk herhaaldelijk op ◁ of ▷.

- Druk op ► om de normale weergave voort te zetten.
- De weergavesnelheid verandert telkens wanneer u op ◁ of ▷ drukt. Druk herhaaldelijk op de toets voor de tegengestelde richting om de beeldzoeksnelheid te verlagen.
- Als er verticale trilling is in het beeld, kunt u dit corrigeren met PR+/-.

LET OP:

Tijdens zoeken, stilbeeld, slow-motion of beeld-voor-beeld weergave,

- zal het beeld vervormd zijn
- zullen er storingsbalken te zien zijn
- zal de kleurenweergave van een LP-opgenomen band verslechteren (Alleen HR-V505/V506/V507E)

Zoeken met variabele snelheid (Alleen HR-V505/V506/V507E)

Achterwaarts zoeken 2 stappen	Achterwaartse weergave	Voorwaartse vertraagde weergave 1 stap	Normale weergave	Voorwaarts zoeken 2 stappen
----------------------------------	------------------------	---	------------------	--------------------------------

Terwijl de band is gestopt

De band terugspoelen/snel vooruitspoelen

Druk op ◀◀ of ▶▶.

- Als u ◀◀ of ▶▶ tijdens het terugspoelen of snel vooruitspoelen ingedrukt houdt, kunt u het beeld op het scherm bekijken. Laat de toets los om de beeldzoekfunctie te annuleren en door te gaan met het terugspoelen of snel vooruitspoelen.

De cassette uitwerpen

Druk op ▲. **OF** Druk op ■/▲ op de videorecorder.

- U kunt de cassette ook verwijderen terwijl de videorecorder in de stand-by stand staat.

De videorecorder uitschakelen

Druk op ⏻ op de afstandsbediening. De videorecorder wordt in de stand-by stand gezet. **OF** Druk op ⏻ op de videorecorder wordt uitschakeld.

Weergavefuncties

Regeling van de sporing

Automatische regeling van de sporing

Wanneer u een nieuwe cassette in de videorecorder plaatst, wordt de automatische regeling van de sporing geactiveerd.

Handmatige regeling van de sporing

Stel de sporing handmatig in indien beeldstoring tijdens weergave niet goed wordt onderdrukt door de automatisch sporing. Houd PR + of - ingedrukt om de storing weg te werken.

Kiezen van het audiospoor

(Alleen HR-V505/V506/V507E)

Deze videorecorder kan 4 geluidssporen (STEREO, LINKS, RECHTS en MONO) opnemen en kan het geluidsspoor dat u kiest weergeven. Stel "AUDIO" in op de geschikte functie. (☞ 5)

OPMERKING:

Stel "OSD" in op "AAN." om de indicaties op het scherm weer te geven. (☞ 5)

Terugspoelen-en-uitschakelen

Druk op ◀◀ en daarna op ⏻ terwijl de band stilstaat. "REW" knippert op het scherm. Nadat de band is teruggespoeld, wordt de videorecorder in de stand-by stand gezet.

Ez (Eenvoudig) uitschakelen

Druk tijdens weergave op ◀◀▲⏻. De videorecorder stopt de weergave, spoelt vervolgens de band terug en werpt de cassette uit, en wordt daarna in de stand-by stand gezet.

Overslaan van ongewenste gedeeltes

— Zoeken door overslaan

Druk **30 SEC** tijdens weergave 1 tot 6 keer in. Bij iedere druk wordt 30 seconden van de band versneld weergegeven (tot maximaal 3 minuten). Wanneer het gespecificeerde bandgedeelte is overgeslagen, wordt de normale weergave automatisch voortgezet. Druk op ► om tijdens het overslaan terug te keren naar normale weergave.

Opnemen

Beveiliging tegen toevallig wissen

Om toevallig wissen van een opgenomen cassette te voorkomen, moet u het wispreventienokje van de cassette verwijderen. Bedek de ontstane opening met plakband als u later weer op die cassette wilt opnemen.

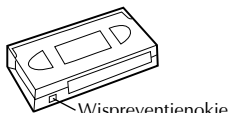

Basisopname

Schakel de TV in en kies de AV-functie of het videokanaal.

1 Plaats een cassette.

Gebruik een cassette waarvan het wispreventienokje niet is verwijderd. Indien nodig, bedek de opening met plakband alvorens de cassette erin te plaatsen.

- De videorecorder schakelt automatisch in en de teller wordt teruggesteld naar nul.

2 Kies het kanaal dat u wilt opnemen.

Druk op **PR+/-** of op de **cijfertoetsen**.

- U kunt het kanaal kiezen in de stopstand of in de opnamepauzestand.

3 Stel de bandsnelheid in. (Alleen HR-V505/V506/V507E)

Druk op **SP/LP (//)**. De momenteel ingestelde bandsnelheid wordt gedurende ongeveer 3 seconden getoond op het scherm. Om de instelling te veranderen, moet u nogmaals op **SP/LP (//)** drukken terwijl de bandsnelheid wordt getoond.

4 Start de opname.

Druk op ●.

- Indien het einde van de band tijdens opname wordt bereikt, zal de videorecorder de opname stopzetten, de band terugspoelen en de cassette uitwerpen, en daarna automatisch in de stand-by stand komen te staan.

Tijdens het opnemen

De opname pauzeren

Druk op **II**.

- Druk op **II** om de opname voort te zetten.
- U kunt het kanaal kiezen in de opnamepauzestand.
- Bij het punt waar u het kanaal verandert, zal de kleurenweergave minder goed zijn of zal het beeld vervormd zijn.

De opname stoppen

Druk op **■** op de afstandsbediening. **OF** Druk op **■/▲** op de videorecorder.

Opnamefuncties

Bandpositie/Tijdteller

Druk herhaaldelijk op **OK** om de bandpositie en de tijdteller op het scherm te tonen. Druk op **0000** om de tijdteller weer op nul te zetten.

OPMERKINGEN:

- Stel "OSD" in op "AAN." om de indicaties op het scherm weer te geven. (☞ 5)
- Bij sommige bandtypes zal de bandpositie soms niet onmiddellijk verschijnen.

Geheugenstopfunctie

De videorecorder stopt automatisch wanneer de "M 0:00:00" tellerstand tijdens het terugspoelen wordt bereikt. Als u de teller op "M 0:00:00" zet voordat u gaat weergeven of opnemen, kunt u de vooraf gekozen positie gemakkelijk terugvinden met behulp van de tijdteller.

1 Druk herhaaldelijk op **OK** totdat de teller op het display verschijnt.

2 Druk op **0000** om de teller in de nulstand te zetten voordat u gaat weergeven of opnemen.

3 Start de weergave of de opname.

4 Druk op **◀◀** nadat de weergave of opname is voltooid. De band spoelt terug en stopt automatisch wanneer de "M 0:00:00" tellerstand wordt bereikt.

Een programma bekijken terwijl u een ander programma opneemt

Druk op **TV/VCR** indien de videorecorder via de AV-aansluiting met de TV is verbonden.

Eens de opname is gestart, kunt u de zender die u wilt bekijken gewoon kiezen met de kanaalkeuzetoetsen van de TV.

Het programma dat u met de TV-kanaalkeuzetoetsen hebt gekozen, wordt op het scherm getoond. Het programma dat u met de **PR+/-** toetsen hebt gekozen, wordt op de band opgenomen.

- Indien een decoder op de videorecorder is aangesloten, kunt u ook een gecodeerd kanaal kiezen met de toetsen van de TV.

Instellen van de opnameduur

— Directe timeropname (ITR)

Druk tijdens het opnemen herhaaldelijk op ● (ITR) totdat de gewenste opnametijd op het scherm wordt aangegeven.

- Bij iedere druk op de toets wordt de opnametijd met 30 minuten verlengd (tot maximaal 9 uur).
- Nadat de opname is voltooid, komt de videorecorder in de opname-standby stand te staan.
- U kunt een ITR-opname halfweg annuleren door **■** op de afstandsbediening of **■/▲** op de videorecorder in te drukken.

Ontvangst van stereo- en tweetalige programma's (Alleen HR-V505/V506/V507E)

Deze videorecorder is voorzien van een Sound-Multiplex decoder (A2) en tevens van een digitaal-stereogeluid decoder (NICAM) voor ontvangst van stereo- en tweetalige programma's.

- Stel "AUDIO" in op "STEREO" om een stereoprogramma te beluisteren. (☞ 5)
- Stel "AUDIO" in op "LINKS" of "RECHTS" om een tweetalig programma te beluisteren. (☞ 5)
- Stel "AUDIO" in op "MONO" om het standaardgeluid (normaal monogeluid) te beluisteren bij ontvangst van een NICAM-uitzending. (☞ 5)

OPMERKING:

Stel "OSD" in op "AAN." om de indicaties op het scherm weer te geven. (☞ 5)

Opnemen van stereo- en tweetalige programma's (A2)

- Stereoprogramma's worden automatisch stereo opgenomen op het Hi-Fi audiospoor (het geluid van het L en R kanaal wordt gemengd opgenomen op het normale audiospoor).
- Tweetalige programma's worden automatisch tweetalig opgenomen op het Hi-Fi audiospoor. De hoofdtaal wordt op het normale audiospoor opgenomen.

Opnemen van NICAM stereo- en tweetalige programma's

Het NICAM audioprogramma wordt op het Hi-Fi audiospoor opgenomen en het standaard audioprogramma op het normale audiospoor.

OPMERKINGEN:

- Stel "NIC" in op "AUTO". (☞ 5)
- Indien de kwaliteit van het ontvangen stereogeluid slecht is, kunt u een betere kwaliteit krijgen door over te schakelen op mono-ontvangst.
- Stel "AUDIO" in op de juiste functie alvorens de weergave van een stereo opgenomen of tweetalig programma te starten. (☞ 5)

Timeropname

U kunt maximaal 7 programma's voor timeropname binnen de eerstvolgende maand programmeren.

Alvorens te beginnen:

- Stel de klok juist in. (☞ 7)
- Stel "SYSTEM" in op de geschikte functie. (☞ 4)
- Plaats een cassette waarvan het wispreventienokje niet is verwijderd.

OPMERKINGEN:

- "PROGRAMMA COMPLEET" verschijnt op het scherm indien er al 7 programma's zijn geprogrammeerd.
- Als de tijden van een programma worden overlapt door die van een ander programma, zal het programma dat het vroegst start worden opgenomen. Indien de starttijden dezelfde zijn, zal het programma dat het laatst werd geprogrammeerd worden opgenomen.
- Druk op ψ /I als u een reeds begonnen timeropname wilt stoppen.
- Nadat de timeropname is voltooid, komt de videorecorder automatisch in de stand-by stand te staan.
- Indien het einde van de band tijdens een timeropname wordt bereikt, zal de videorecorder de opname stopzetten, de band terugspoelen en de cassette uitwerpen, en daarna automatisch in de stand-by stand komen te staan.
- U kunt een timeropname programmeren terwijl een gewone opname bezig is; de menuschermen zullen niet worden opgenomen.

Programmeren van de timer met SHOWVIEW®

De SHOWVIEW nummers zijn de nummers die in de meeste TV-gidsen en kranten naast de programma's zijn vermeld.

1 Druk op **SHOWVIEW** om het SHOWVIEW nummer scherm te openen.

- Druk op Δ / ∇ om "EENMALIG" (eenmalig), "DAGELIJKS" (maandag – vrijdag) of "WEKELIJKS" (wekelijkse afleveringen) te kiezen.

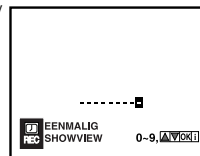

2 Druk op de juiste **cijfertoetsen** om het SHOWVIEW nummer in te voeren, en druk daarna op **OK**. De programmalijs verschijnt.

- Als u een ongeldig nummer hebt ingevoerd, zal "CONTROLLEREN A.U.B." op het scherm verschijnen. Voer een geldig SHOWVIEW nummer in en druk dan op **OK**.
- Druk op \triangleleft en voer vervolgens een geldig SHOWVIEW nummer in als u een ongeldig nummer hebt ingevoerd.



3 Controleer de instellingen.

- Indien "- -" op het kanaalpositiedisplay wordt getoond, moet u op \triangleleft / \triangleright drukken om "- -" te kiezen en daarna op de **cijfertoetsen** of op Δ / ∇ drukken om de handmatig op te nemen kanaalpositie te kiezen. Deze kanaalpositie wordt in het videorecordergeheugen vastgelegd.
- Om de kanaalpositie te veranderen, drukt u eerst op \triangleleft / \triangleright om de "PR" instelling te kiezen, en daarna drukt u op de **cijfertoetsen** of op Δ / ∇ om de handmatig op te nemen kanaalpositie te kiezen.
- Om de datum te veranderen, drukt u eerst op \triangleleft / \triangleright om de "DAG" instelling te kiezen, en daarna drukt u op de geschikte **cijfertoetsen** of op Δ / ∇ .
- Om de instelling voor dagelijkse of wekelijkse opnamen te veranderen, drukt u eerst op \triangleleft / \triangleright om de "DAG" instelling te kiezen, en daarna drukt u op **OK**. Druk op \triangleleft / \triangleright en druk vervolgens op **OK**.
- Om de stoptijd te veranderen, drukt u eerst op \triangleleft / \triangleright om de stoptijd te kiezen. Druk daarna op de geschikte **cijfertoetsen** of op Δ / ∇ .
- Om VPS/PDC in te stellen, drukt u eerst op \triangleleft / \triangleright om de spatie tussen de stoptijd en de bandsnelheidsindicatie te kiezen, en daarna drukt u op Δ / ∇ . Als u "VPS/PDC" instelt op "AAN.", zal "*" verschijnen.

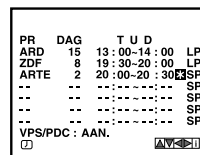
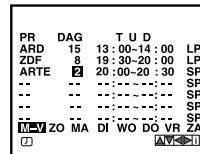
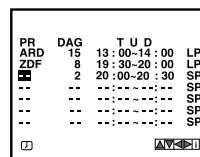

☞ "VPS/PDC opname" op blz. 13.

• **Alleen HR-V505/V506/V507E**

- Om de bandsnelheid (SP/LP/IP) in te stellen, drukt u eerst op \triangleleft / \triangleright om de bandsnelheidsindicatie te kiezen, en daarna drukt u op Δ / ∇ .
- ☞ "Intelligente LP-opname (Alleen HR-V505/V506/V507E)" op blz. 13.

4 Druk op **MENU**. Druk nogmaals op **MENU** om terug te keren naar het normale scherm.

5 Druk op ψ /I. De videorecorder staat nu in de stand-by stand voor timeropname. De timer-indicator en stand-by/opname indicator branden op het displaypaneel.

- Als er geen cassette is geplaatst wanneer de videorecorder in de stand-by stand voor timeropname komt te staan, zal de timer-indicator knipperen op het displaypaneel.

Timeropname van een satellietuitzending met gebruik van het SHOWVIEW systeem:

- 1 Voer stappen **1** – **5** uit. Stel in stap **3** de kanaalpositie in op "AV2".
- 2 Kies het juiste kanaal op de satellietontvanger voordat het gekozen programma begint.
- 3 Laat de spanning van de satellietontvanger ingeschakeld.

Programmeren van de timer

1 Druk op **MENU**. Druk op $\triangleleft \triangleright$ om het pictogram "REC" te kiezen, en druk daarna op **OK**. De programmalijs verschijnt.

2 Druk op **OK**.

3 Druk op de geschikte **cijfertoetsen** om het kanaal, de datum, de starttijd en de stoptijd in te stellen. Voer "0" in vóór elk getal van één cijfer.

• Om dagelijkse (maandag – vrijdag) of wekelijkse programma's op te nemen, drukt u op $\triangleleft \triangleright$ om de "DAG" instelling te kiezen, en daarna drukt u op **OK**. Druk op $\triangleleft \triangleright$ en druk vervolgens op **OK**.

• Om VPS/PDC in te stellen, drukt u eerst op $\triangleleft \triangleright$ om de spatie tussen de stoptijd en de bandsnelheidsindicatie te kiezen, en daarna drukt u op $\triangle \nabla$. Als u "VPS/PDC" instelt op "AAN.", zal "*" verschijnen.

\square "VPS/PDC opname" hieronder.

Alleen HR-V505/V506/V507E

Om de bandsnelheid (SP/LP/IP) in te stellen, drukt u eerst op $\triangleleft \triangleright$ om de bandsnelheidsindicatie te kiezen, en daarna drukt u op $\triangle \nabla$. \square "Intelligente LP-opname (Alleen HR-V505/V506/V507E)" rechter kolom

4 Druk op **MENU**. Druk nogmaals op **MENU** om terug te keren naar het normale scherm.

5 Druk op ψ/I . De videorecorder staat nu in de stand-by stand voor timeropname. De timer-indicator en stand-by/opname indicator branden op het displaypaneel.

• Als er geen cassette is geplaatst wanneer de videorecorder in de stand-by stand voor timeropname komt te staan, zal de timer-indicator knipperen op het displaypaneel.

Timeropname van een satellietuitzending door middel van Timer Programmeren:

1 Voer stappen **1** – **5** uit. Stel in stap **3** de kanaalpositie in op "AV2".

2 Kies het juiste kanaal op de satellietontvanger voordat het gekozen programma begint.

3 Laat de spanning van de satellietontvanger ingeschakeld.

VPS/PDC opname

De PDC (Programma Delivery Control) en VPS (Video Programma System) systemen, momenteel beschikbaar op sommige TV-zenders, zijn speciaal ontworpen om veilige en nauwkeurige timeropnamen te verzekeren. Met deze systemen wordt de opname op de videorecorder gestart en gestopt wanneer het ingestelde TV-programma werkelijk begint en eindigt, ook wanneer de uitzendtijd van het ingestelde TV-programma is veranderd.

OPMERKINGEN:

- PDC-opname is niet mogelijk in Centraal- en Oost-Europa.
- Wanneer "VPS/PDC" op "AAN." is ingesteld, kan de bandsnelheid niet op "IP" worden ingesteld.
- Wanneer u Timer Programmeren gebruikt, moet u de starttijd (VPS of PDC tijd) precies zoals aangegeven in de TV-gids of krant instellen.

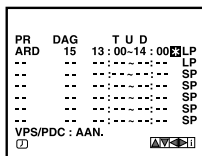
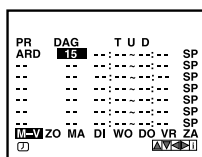
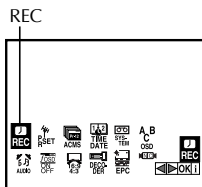

Intelligente LP-opname (Alleen HR-V505/V506/V507E)

Wanneer de bandsnelheid op "IP" is ingesteld, schakelt de videorecorder tijdens een timeropname automatisch over op de LP-snelheid indien er niet genoeg band is om het hele programma in de SP-snelheid op te nemen.

Bijvoorbeeld, opnemen van een programma van 210 minuten op een 180-minuten cassette.

Ongeveer 150 minuten	Ongeveer 60 minuten
SP-snelheid	LP-snelheid
Totaal 210 minuten	

OPMERKINGEN:

- Gebruik deze functie niet wanneer u de videorecorder hebt geprogrammeerd voor timeropname van 2 of meer programma's. Verander in dat geval de bandsnelheid handmatig terwijl de timeropname bezig is.
- Er kan wat storing zijn in het beeld en het geluid bij het punt waar de videorecorder overschakelt van SP naar LP.
- Deze functie werkt niet tijdens ITR-opname (directe timeropname) en werkt niet juist met banden die langer zijn dan E-180 of met sommige banden die iets korter zijn.
- Wanneer "VPS/PDC" op "AAN." is ingesteld, kan de bandsnelheid niet op "IP" worden ingesteld.

Controleren, annuleren of veranderen van de programma-instellingen

1 Schakel de timeropnamefunctie uit.

Druk op ψ/I .

2 Open het hoofdmenu-scherm.

Druk op **MENU**. Druk op $\triangleleft \triangleright$ om het pictogram "REC" te kiezen, en druk daarna op **OK**. De programmalijs verschijnt.

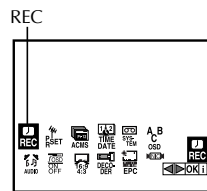

3 Programma-instellingen annuleren of veranderen

Om een programma te annuleren, drukt u eerst op $\triangle \nabla$ om het te annuleren programma te kiezen, en daarna drukt u op \triangleleft .

Om een programma te veranderen, drukt u eerst op $\triangle \nabla$ om het programma te kiezen, en daarna drukt u op **OK**. Druk op $\triangleleft \triangleright$ om het te veranderen item te kiezen, en druk daarna op de **cijfertoetsen** of op $\triangle \nabla$ om de instellingen te veranderen.

Controleer of de informatie juist is, en druk daarna op **MENU**.

4 Ga terug naar het normale scherm.

Druk op **MENU**.

5 Reactiveer de timeropnamefunctie.

Druk op ψ/I . De videorecorder komt in de stand-by stand voor timeropname te staan. De timer-indicator en stand-by/opname indicator branden op het displaypaneel.

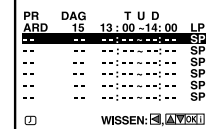

Monteren

Monteren van of naar een andere videorecorder of een camcorder

U kunt deze videorecorder als weergavetoestel of als opnamedeck gebruiken. U kunt een camcorder als weergavetoestel gebruiken, en deze videorecorder als opnamedeck. Voor bijzonderheden over de aansluiting en de bedieningen, raadpleeg ook de gebruiksaanwijzingen van de andere componenten.

Verbinden met een andere videorecorder

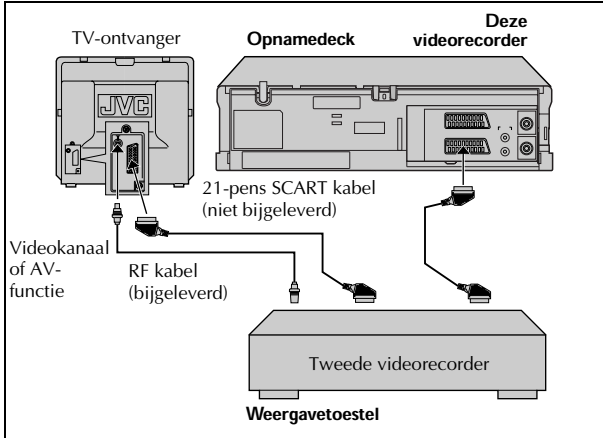

Verbinden met een camcorder

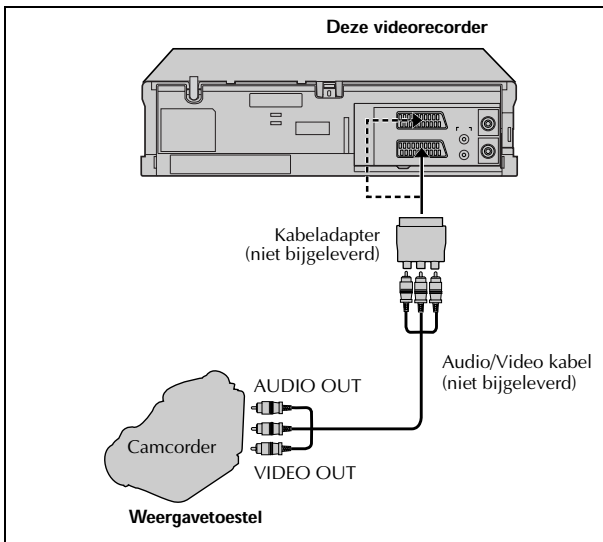

1 Verbind de apparaten.

Verbinden met een andere videorecorder

Verbind de EURO AV1 AUDIO/VIDEO of EURO AV2 DECODER aansluiting met een tweede videorecorder.

Verbinden met een camcorder

Gebruik een kabeladapter om de AUDIO/VIDEO OUT aansluitingen op de camcorder te verbinden met de EURO AV1 AUDIO/VIDEO of EURO AV2 DECODER aansluiting op deze videorecorder.

2 Plaats de cassettes.

Plaats de weergavecassette in het weergavetoestel en de cassette voor opnemen in het opnamedeck.

3 Kies de ingangsfunctie op het opnamedeck.

Kies de juiste externe ingang op het opnamedeck. Druk op **AV** en/of **PR+/-** op deze videorecorder.

Kies "AV1" voor de EURO AV1 AUDIO/VIDEO aansluiting, of "AV2" voor de EURO AV2 DECODER aansluiting.

4 Kies de montagefunctie.

Kies de montagefunctie die geschikt is voor de componenten indien een dergelijke functie voorzien is.

5 Start de weergave.

Start de weergave op het weergavetoestel.

6 Start de opname.

Start de opname op het opnamedeck.

Systemaansluitingen

Aansluiten op een satellietontvanger

Als u een decoder hebt, verbind deze dan met de aansluiting op de satellietontvanger. Verbind de EURO AV1 AUDIO/VIDEO aansluiting met de aansluiting op de TV, en de EURO AV2 DECODER aansluiting met de aansluiting op de satellietontvanger. Verbind daarna de satellietontvanger met de TV.

- Om een programma via de satellietontvanger op te nemen, moet u de "AV2" ingangsfunctie kiezen door **AV** en/of **PR+/-** in te drukken.
- U kunt gecodeerde uitzendingen ontvangen door de signalen te decoderen met de decoder.
- Voor nadere bijzonderheden, zie de gebruiksaanwijzingen van de satellietontvanger en de decoder.

Aansluiten/Gebruik van een decoder

Bij gebruik van een decoder beschikt u over talloze programmeermogelijkheden aangezien u ook gecodeerde kanalen kunt opnemen.

- 1 Stel "DECODER" in op "AAN.". (☞ 5)
- 2 Gebruik een 21-pens SCART kabel om de EURO AV2 DECODER aansluiting op de videorecorder te verbinden met de 21-pens SCART aansluiting op de decoder.

Aansluiten/Gebruik van een stereosysteem (Alleen HR-V505/V506/V507E)

U kunt het geluid beluisteren via uw stereosysteem. Verbind de AUDIO OUT L en R aansluitingen op de videorecorder met de AUX IN of TAPE MONITOR aansluitingen op de ontvanger of versterker van uw stereosysteem.

- Zet het volume op de TV in de minimumstand wanneer u het geluid via het aangesloten stereosysteem wilt beluisteren.

Extra instellingen

Kinderslot

U kunt bediening van de videorecorder onmogelijk maken. Druk op  terwijl de videorecorder is ingeschakeld. "SAFE" verschijnt op het scherm.

Om het kinderslot te ontgrendelen, drukt u op  op de afstandsbediening totdat "OFF" op het displaypaneel knippert.

- Wanneer een willekeurige toets op de videorecorder wordt ingedrukt, verschijnt "SAFE" op het scherm en knippert deze aanduiding op het displaypaneel.

OPMERKINGEN:

- *Houd de afstandsbediening buiten het bereik van kinderen wanneer de kinderslotfunctie geactiveerd is.*
- *Zelfs wanneer de kinderslotfunctie is geactiveerd, zullen timeropnamen worden uitgevoerd.*

Technische gegevens

ALGEMEEN

Voeding	: 200 V – 240 V~, 50 Hz/60 Hz
Stroomverbruik	
Spanning ingeschakeld	
: Ongeveer 12 Watt	
Stand-by stand	: 3,0 Watt
Videokopsysteem	
HR-V505/V506/ V507E	: DA4 (Dubbel Azimuth) kop met spiraalvormige aftasting
HR-V205/V206E	: Twee roterende koppen met spiraalvormige aftasting
Bandsnelheid	
(SP)	: 23,39 mm/sec
(LP)*	: 11,69 mm/sec
* Alleen HR-V505/V506/V507E	
Bandformaat	: Bandbreedte 1/2" (12,7 mm high-density VHS band)
Maximale opnametijd	
(SP)	: 240 min. met E-240 videocassette
(LP)*	: 480 min. met E-240 videocassette
* Alleen HR-V505/V506/V507E	
Opspoeltijd	: Ongeveer 180 sec. voor een E-180 cassette
Afmetingen (B x H x D)	: 360 mm x 94,5 mm x 270 mm
Gewicht	: 4,0 kg
Gebruikstemperatuur	: 5°C tot 35°C
Gebruiksvochtigheid	: Minder dan 80%
Timer	: 24 uurdisplay-type

VIDEO

Signaalsysteem	: PAL kleuren en CCIR monochroom signalen, 625 lijnen/50 velden
Opnameformaat	: PAL/MESECAM
RF-ontvangst	: PAL (B/G)/SECAM (B/G)
RF OUT	: PAL G
RF-modulator	: UHF kanalen 22 – 68 (Instelbaar)
Ingangsniveau	: VIDEO IN (SCART type) 1,0 Vp-p, 75 ohm, asymmetrisch
Uitgangsniveau	: VIDEO OUT (SCART type) 1,0 Vp-p, 75 ohm, asymmetrisch
Signaal-tot-ruis verhouding	: Meer dan 43 dBm

AUDIO

Ingangsniveau	: AUDIO IN (SCART type) –6,0 dBm, meer dan 10 kΩ
Uitgangsniveau	
HR-V505/V506/ V507E	: AUDIO OUT (SCART, RCA type) –6,0 dBm, minder dan 1 kΩ
HR-V205/V206E	: AUDIO OUT (SCART type) –6,0 dBm, minder dan 1 kΩ
Audiospoor	
HR-V505/V506/ V507E	: Mono-spoor en Hi-Fi spoor
HR-V205/V206E	: Mono-spoor
Audiofrequentiekarakteristiek	
(normaal geluid)	: 100 Hz tot 10.000 Hz (–6/+3 dBm)
(Hi-Fi-geluid)*	: 20 Hz tot 20.000 Hz (–3/+3 dBm)
* Alleen HR-V505/V506/V507E	
Audiosignaal/ruis verhouding [alleen HR-V505/V506/V507E]	
(Hi-Fi-geluid)	: Meer dan 70 dB (JIS A filter)
Audio dynamisch bereik [alleen HR-V505/V506/V507E]	
(Hi-Fi-geluid)	: Meer dan 85 dB (JIS A filter)

TOEBEHOREN

Bijgeleverde toebehoren	: RF kabel, Infrarood-afstandbediening, "CR 2032" batterij x 1
-------------------------	--

De technische gegevens gelden voor de SP opnamesnelheid tenzij anders aangegeven.
Ontwerp en technische gegevens onder voorbehoud.