



JVC

ENGLISH
FRANÇAIS
CASTELLANO
DEUTSCH

JVC

HD
ready

LT-37DF7BC

INTEGRATED DIGITAL WIDE LCD PANEL TV

INSTRUCTIONS

TV LCD NUMÉRIQUE INTÉGRÉE

MANUEL D'INSTRUCTIONS

TV CON PANEL LCD DIGITAL INTEGRADO

MANUAL DE INSTRUCCIONES

INTEGRIERTES DIGITALES LCD-TV-GERÄT

BEDINUNGSANLEITUNG



50093075

1006TKH-VT-VT



DVB
Digital Video
Broadcasting

Trade Mark of the DVB Digital Video Broadcasting
Project (1991 to 1996) Number: 4278

Inhalt

Sicherheitshinweise	122	Analoger Teletext	155
Aufstellungsort	125	Teletext steuern	155
Wichtige Informationen	126	Auswählen einer Textseite	155
Tasten auf der Fernbedienung	127	Auswählen der Indexseite	155
Anschluss externer Geräte	128	Suchen einer Seite, während das Fernsehprogramm läuft	155
LCD TV	128	Auswählen von Text mit doppelter Höhe	155
Eigenschaften	129	Anzeigen "verborgener" Informationen	156
Erste Schritte	130	Anhalten des automatischen Seitenwechsels	156
Erste Einstellungen	132	Zum Auswählen einer Unterseite	156
T-V LINK	133	Teletext verlassen	156
Grundlegende Bedienung	134	Fastext und Toptext	156
Bedienung im IDTV-Modus	135	Anschließen von Zusatzgeräten	157
Täglicher Betrieb	135	Über Scart	157
Digitaler Teletext	137	Über Antenneneingang	157
DTV-Menüs	137	Decoder	157
Timer (DTV-Timeraufnahme)	138	TV und Videorecorder	157
Einstellungen	140	NTSC-Wiedergabe	157
MENÜ	140	Kopierfunktion	157
PR-Liste bearbeiten	142	Suchern und Speichern des Testsignals des Videorecorders	157
Installation	144	Kamera und Camcorder	158
Common Interface	146	Anschließen an den S-Video-Eingang	158
Menüsystem Analog-TV	146	Anschließen des Decoders an den Videorecorder	158
Bildmenü	146	Anschließen von Kopfhörern	158
Tonmenü	148	Anschließen von externen Geräten ..	158
Menü Funktionen	148	Tipps	159
Menü Installation	149	Pflege des Bildschirms	159
Menü Programm	150	Schlechte Bildqualität	159
Menü Signalwahl	151	Kein Bild	159
PC-Modus	151	Ton	159
Installation	151	Fernbedienung	159
Menüsystem im PC-Modus	152	Keine Lösung	159
Menü PC-Bildposition	152	Antennenanschlüsse	160
PC-Bildmenü	153	Anschluss externer Geräte	160
Menü Ton	153	Typische Anzeigemodi PC-Eingang	161
Menü Quelle	153	Technische Daten	162
Ton im PC-Modus	153		
Andere Funktionen	153		
TV-Status	153		
Stummschaltungsanzeige	153		
PIP-Modi	153		
Standbild	154		
Zoom-Modi	154		

Sicherheitshinweise

Lesen Sie bitte zu Ihrer eigenen Sicherheit die folgenden Sicherheitshinweise sorgfältig durch.

1. Netzspannung

Das Gerät ist nur für den Betrieb an einer Netzsteckdose mit **220-240V** Wechselspannung bei einer Frequenz von **50 Hz** ausgelegt. Stellen Sie sicher, dass Sie die korrekte Netzspannung auswählen.

2. Netzkabel

Stellen Sie keine Gegenstände auf das Netzkabel (weder das Gerät selbst, noch Möbel usw.) und klemmen Sie das Kabel nicht ein. Das Netzkabel darf nur am Stecker gehandhabt werden. Vermeiden Sie insbesondere, den Stecker durch Ziehen am Kabel aus der Steckdose zu ziehen und berühren Sie das Netzkabel niemals mit nassen Händen, da dies zu einem Kurzschluss oder zu einem Stromschlag führen kann. Machen Sie niemals Knoten in das Kabel, und binden Sie es nie mit anderen Kabeln zusammen. Das Netzkabel muss so verlegt werden, dass niemand auf die Kabel treten kann.

Beschädigungen am Netzkabel können zu Bränden oder Stromschlägen führen. Wenn das Netzkabel beschädigt ist und ausgetauscht werden muss, darf dies nur durch qualifizierte Personen erfolgen.

3. Feuchtigkeit und Wasser

Verwenden Sie dieses Gerät nicht in feuchter oder dunstiger Umgebung (). Achten Sie darauf, dass dieses Gerät niemals Regen oder sonstigem Wasser ausgesetzt ist und stellen Sie keine mit Flüssigkeit gefüllten Gefäße, wie zum Beispiel Blumenvasen, auf dem Gerät ab, da dies gefährlich sein kann. Halten Sie das Gerät vor Tropf- und Spritzwasser geschützt.

Sollte ein harter Gegenstand auf das Gerät fallen oder Flüssigkeit in das Gerät eindringen, müssen Sie den Netzstecker ziehen und das Gerät durch eine qualifizierte Fachkraft überprüfen lassen, bevor es wieder betrieben werden kann.

4. Reinigung

Ziehen Sie vor der Reinigung des Geräts den Netzstecker aus der Steckdose. Verwenden Sie keine flüssigen oder Sprühreiniger. Benutzen Sie ein weiches und trockenes Tuch.

5. Belüftung

Die Schlitze und Öffnungen in der hinteren Abdeckung dienen der Belüftung und sollen einen reibungslosen Betrieb gewährleisten. Sollten diese Öffnungen blockiert oder abgedeckt werden, kann es zu einer Überhitzung des Geräts kommen.

6. Hitze und offenes Feuer

Der Empfänger darf weder offenem Feuer noch anderen Quellen intensiver Hitzeabstrahlung, wie elektrischen Radiatoren, ausgesetzt werden. Stellen Sie sicher dass keine offenen Flammen, wie z.B. angezündete Kerzen, auf das Gerät gestellt werden.

7. Gewitter

Trennen Sie das Netzkabel von der Steckdose, falls es Sturm oder Gewitter gibt oder das Gerät längere Zeit nicht benutzt wird (z.B., wenn Sie im Urlaub sind).

8. Ersatzteile

Falls Ihr Gerät ein Ersatzteil benötigt, stellen Sie sicher, dass die Person, die die Reparatur vornimmt, Teile verwendet, die vom Hersteller spezifiziert wurden oder die gleiche Spezifikation haben wie das Originalteil. Andere Teile könnten Brand, elektrische Schläge oder andere Gefahren verursachen.

9 . Servicearbeiten

Überlassen Sie alle Wartungsarbeiten dem qualifizierten Kundendienstpersonal. Öffnen Sie das Gehäuse nicht selbst, da dies einen elektrischen Schlag nach sich ziehen kann.

WARNHINWEIS: Wenn das Gerät längere Zeit nicht benutzt wird, ziehen Sie den Netzstecker aus der Steckdose.

Anordnungen zur Abfallentsorgung:

- Verpackung und Verpackungshilfen sind wiederverwertbar und sollten grundsätzlich auch wiederverwertet werden. Verpackungsmaterial, wie z.B. Plastiktüten, darf nicht in die Reichweite von Kindern gelangen.
- Batterien, auch schwermetallfreie, dürfen nicht mit dem normalen Haushaltsmüll entsorgt werden. Bitte entsorgen Sie Ihre Batterien auf umweltgerechte Weise. Erkundigen Sie sich nach den gesetzlichen Vorschriften, die in Ihrem Gebiet gültig sind.
- Die Kaltkathoden-Leuchtstoffröhre im LCD-Panel enthält eine geringe Menge Quecksilber. Bitte beachten Sie die örtlichen Vorschriften bei der Entsorgung.
- Der Netzstecker wird verwendet, um das TV-Gerät vom Netz zu trennen und muss daher stets gut zugänglich sein.

Warnung! Um Verletzungen zu vermeiden, muss das Gerät gemäß den Installationsanweisungen sicher am Boden/an der Wand befestigt werden.

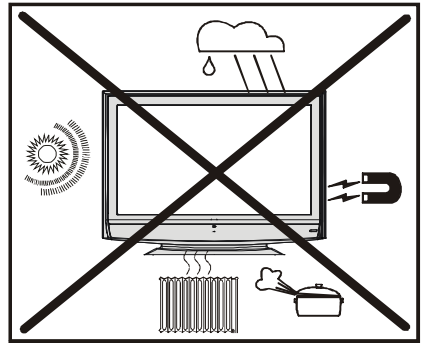

LCD-Panel ist ein Hochtechnologieprodukt mit etwa einer Million Dünnschicht-Transistoren, die selbst feine Bilddetails auflösen. Gelegentlich können einige inaktive Pixel als unveränderlich blaue, grüne oder rote Punkte erscheinen. Wir möchten ausdrücklich darauf hinweisen, dass dies die Leistung Ihres Produkts nicht beeinträchtigt."

"LASSEN SIE IHR GERÄT NICHT EINGESCHALTET ODER IM STANDBY-MODUS, WENN SIE DAS HAUS VERLASSEN.

Der Anschluss muss richtig geerdet sein.

Verbinden Sie den Erdungskontakt des TV-Geräts über das mitgelieferte Netzkabel mit dem Erdungskontakt der Steckdose. Wenn der mitgelieferte Stecker nicht in Ihre Steckdose passt, lassen Sie diese von einem Elektriker durch eine passende neue ersetzen.



Schließen Sie das Erdungskabel unbedingt an.

WARNUNG

- Lassen Sie Kinder niemals an dem Gerät aufhängen, ihre Ellbogen daran abstützen oder sich daran anlehnen. Dadurch könnte das Gerät umkippen und Verletzungen verursachen.

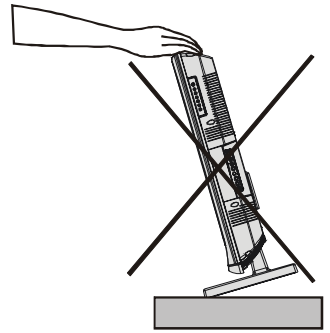

VORSICHT:

- Um elektrische Schläge oder eine Beschädigung des Geräts zu vermeiden, schließen Sie zuerst den kleineren Stecker des Netzkabels fest an der Rückseite des TV-Geräts an und stecken Sie dann den größeren Stecker des Netzkabels in eine Wechselstrom-Steckdose ein.

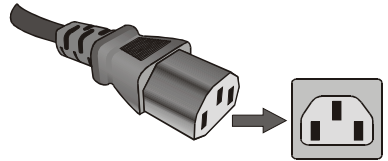

- Schaffen Sie genug Platz für das Ein- bzw. Ausstecken des Netzsteckers. Stellen Sie das TV-Gerät so nahe wie möglich an der Steckdose auf. Die Spannungsversorgung dieses TV-Geräts wird durch Ein- oder Ausstecken des Netzsteckers bzw. durch Ein- oder Ausschalten des Netzschalters an der Rückseite des TV-Geräts gesteuert.

Aufstellungsort

WARNUNG

- **Verwenden Sie ausschließlich eine für dieses Gerät vorgesehene Wandbefestigung von JVC, wenn Sie dieses TV-Gerät an der Wand befestigen wollen.**
- **Lassen Sie das Gerät nur durch eine Person, die die erforderlichen Fertigkeiten besitzt, an der Wand befestigen.**

Stellen Sie das Fernsehgerät nicht in direktem Sonnenlicht oder neben starken Lichtquellen auf. Sanfte, indirekte Beleuchtung ist für angenehmes Fernsehen zu empfehlen. Stellen Sie das Gerät auf eine feste Unterlage. Die Oberfläche sollte flach und eben sein. Befestigen Sie das Gerät anschließend mit einem festen Band und dem Haken, der sich an der Rückseite des Fernsehgeräts befindet, an der Wand. Dadurch wird ein Umkippen des Geräts verhindert. Verwenden Sie Vorhänge oder Jalousien, um den Einfall von direktem Sonnenlicht auf den Bildschirm zu vermeiden.

Ein Standfuß für die Bodenaufstellung sowie für die Tischaufstellung ist für dieses Fernsehgerät ebenfalls erhältlich; ebenso ein Befestigungswinkel, mit dem das Gerät an der Wand montiert werden kann.

Die LCD-Anzeigen werden mit extrem hoher technischer Präzision gefertigt. Dennoch können an einigen Stellen des Bildschirms Bildelemente fehlen oder leuchtende Punkte auftreten. Dies ist kein Hinweis auf eine Störung.

Stellen Sie sicher, dass das Gerät an einer Stelle aufgestellt wird, an der es nicht durch Gegenstände verschoben oder gestoßen werden kann, da der Bildschirm durch Druck oder Stöße beschädigt oder zerbrochen werden kann.

Empfohlene Mindestabstände

Stellen Sie das Display auf einer stabilen, ebenen Oberfläche wie etwa einem Tisch oder Schreibtisch auf.

Halten Sie um das Fernsehgerät mindestens 10 cm Abstand zu Möbeln etc. ein, um eine ausreichende Luftzirkulation zu gewährleisten. Vermeiden Sie gefährliche Situationen, indem Sie keine Gegenstände auf dem Gerät abstellen.

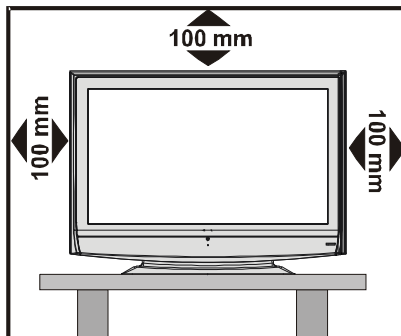

Wichtige Informationen

Bitte beachten Sie!

HAFTUNGSAUSSCHLUSSKLAUSEL

JVC ist unter keinen Umständen haftbar für Verluste und/oder Schäden am Produkt, die durch Folgendes verursacht werden:

- Feuer,
- Erdbeben
- Beschädigungen durch Unfälle
- Absichtlich unsachgemäße Verwendung des Produkts
- Verwendung des Produkts unter unsachgemäßen Bedingungen
- Verluste und/oder Schäden, die am Produkt verursacht wurden, während es sich im Besitz Dritter befand
- Jegliche Verluste oder Schäden, die aus einem Fehler der Besitzers und/oder seinem Versäumnis, den Anweisungen im Benutzerhandbuch zu folgen, resultieren.
- Jegliche Verluste oder Schäden, die durch unsachgemäße Verwendung oder Fehlfunktionen des Produkts bei gleichzeitiger Verwendung von Zusatzgeräten entstehen.

Darüber hinaus haftet JVC nicht für irgendwelche Folgeschäden und/oder Verluste, einschließlich, aber nicht beschränkt auf Folgende: Gewinnentgang, Betriebsunterbrechung, oder den Verlust aufgezeichneter Daten, egal ob sie während normalem Betrieb oder aufgrund falscher Bedienung verursacht wurden.

WARNUNG! LASSEN SIE NIEMALS EIN STANDBILD AUF DEM BILDSCHIRM STEHEN

Wenn Standbilder, wie zum Beispiel TELETEXT, SENDERLOGOS, COMPUTERBILDER; VIDEOSPIELE, BILDSCHIRMENÜS etc. auf dem Bildschirm für längere Zeit stehen gelassen werden, könnten diese permanent eingebrannt werden.

Wenn Sie das TV-Gerät zur Anzeige von Standbildern oder bewegten Bildern zusammen mit überlagerten Standbildern wie Senderlogos etc. verwenden, empfehlen wir Ihnen, in diesem Fall SOWOHL Helligkeit als auch Kontrast zu reduzieren.

Pflege und Entsorgung

Reinigung des Bildschirms und des Gehäuses...

Schalten Sie das Gerät aus und reinigen Sie Bildschirm und Gehäuse mit einem weichen, trockenen Tuch. Wir empfehlen, keine Fertigpolituren oder -Lösungsmittel auf dem Bildschirm oder dem Gehäuse zu verwenden, da dies zu Schäden führen kann.

Entsorgung...

Wenn das TV-Gerät das Ende seiner Nutzungsdauer erreicht, müssen Sie es in Übereinstimmung mit den örtlichen gesetzlichen Vorschriften entsorgen oder an einer Recyclingstelle abgeben.

Tasten auf der Fernbedienung

- ①  / I / I = (Standby)-Taste
- ② TV / VCR / DVD Umschalten
- ③ Zifferntasten
- ④ Taste **AV**
(EXT-1, EXT-2, EXT-2S, EXT-3,
EXT-4, EXT-4S, EXT-5, PC, TV/DIGITAL)
- ⑤ Taste Colour / Farbe
- ⑥ **MENU** = Taste Menu / Menü
- ⑦  = Taste Cursor Auf
- ⑧  = OK-Taste
- ⑨  = Taste Cursor Rechts
- ⑩ **BACK** = Taste Zurück
- ⑪  = Tasten Lautstärke +/-
- ⑫ Taste **GUIDE** (Programmführer)
- ⑬ **TV/RADIO** = Keine Funktion
- ⑭  = Taste UNTERTITEL
- ⑮  = Audiosprache
- ⑯ PC-Steuertasten
- ⑰  Taste Hypersound Ein/Aus
- ⑱ **ZOOM** = Taste Zoom
- ⑲  Tasten
- ⑳ Steuertaste für IDTV/ VCR/ DVD/ Teletext
- ㉑  Tasten
- ㉒  = Taste Cursor Ab
- ㉓  = Taste Teletext
- ㉔  = Taste Cursor Links
- ㉕ Taste **TV/DTV**
- ㉖  = Taste Information / T-V-Link im Menü Programm
- ㉗  = Ton Aus

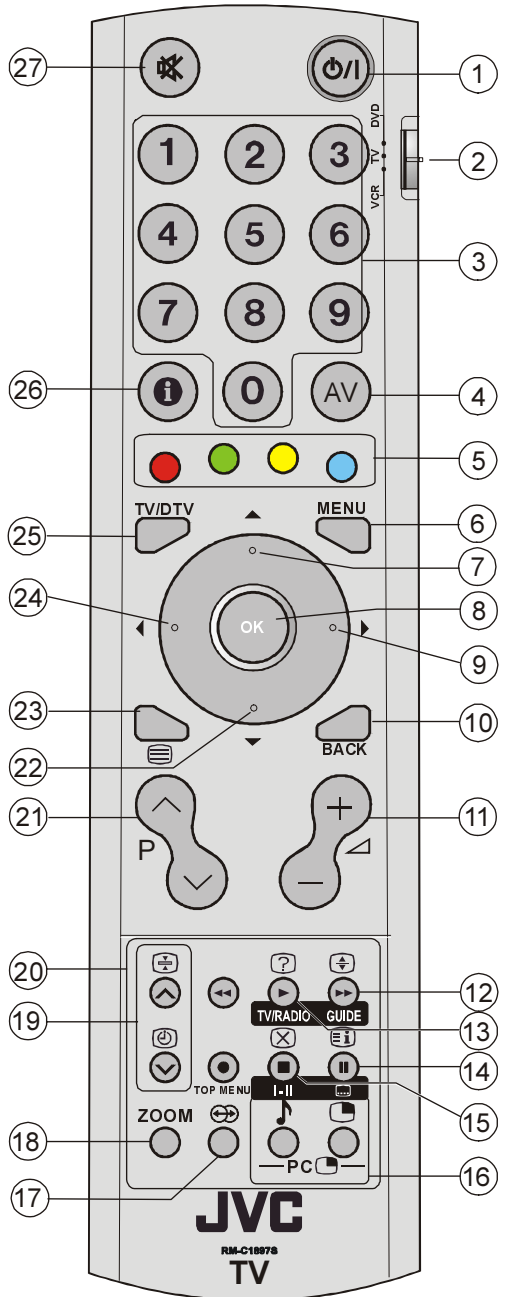

Anschluss externer Geräte

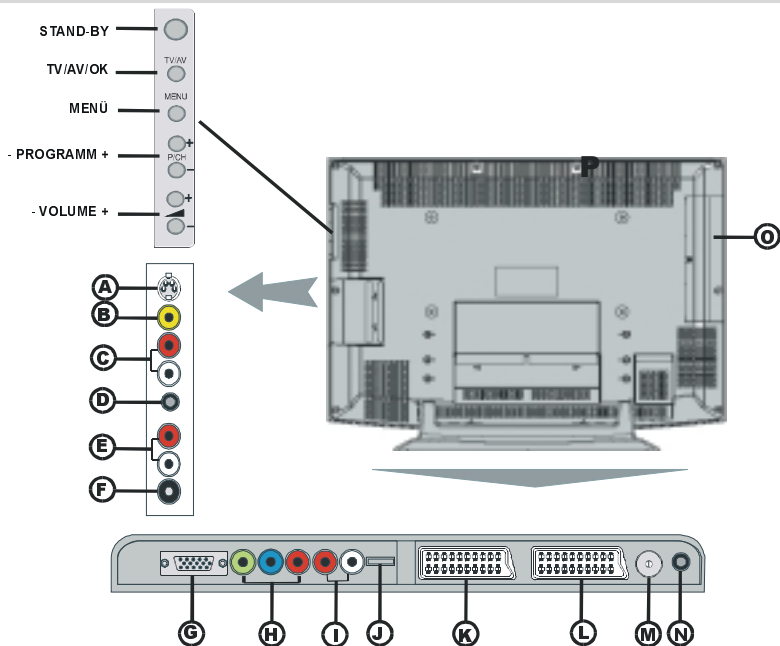

- | | |
|--|------------------------------------|
| Ⓐ S-Video-Eingang ----- EXT-4S | Ⓙ HDMI-Eingang (EXT-5) |
| Ⓑ Videoeingang ----- EXT-4 | Ⓚ Scart-Buchse 1 (EXT-1) |
| Ⓒ Audio-Eingang (Links, Rechts) ----- EXT-4 | Ⓛ Scart-Buchse 2 (EXT-2) |
| Ⓓ Kopfhörer | Ⓜ Antenne |
| Ⓔ Audioausgänge | Ⓝ PC Audio-Eingang |
| Ⓕ Digitaler Audioausgang | Ⓞ CI (Common Interface)-Steckplatz |
| Ⓖ PC-Eingang | |
| Ⓗ Komponenten-Video-(YPbPr)-Eingänge ----- EXT-3 | |
| Ⓘ Komponenten-Audioeingänge ----- EXT-3 | |

LCD TV

RÜCKSEITE

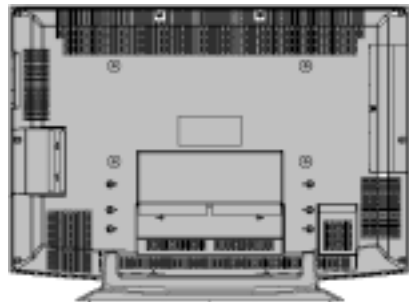

VORDERSEITE

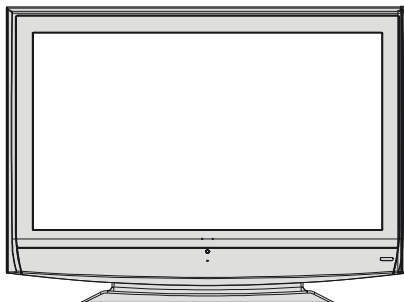

Eigenschaften

- Farbfernsehgerät mit Fernbedienung.
- Vollintegriertes Digital-TV (DVB-T)
- Es können 100 VHF-Programme, UHF-Bänder oder Kabelkanäle voreingestellt werden.
- Kabelkanäle können eingestellt werden.
- Das menügesteuerte System macht die Bedienung des Fernsehgeräts sehr einfach.
- Das Gerät besitzt 2 Scartbuchsen für externe Geräte (wie Video, Videospiele, Stereoanlage etc.)
- Stereo-Audiosystem (Deutsch + Nicam).
- Alle Teletext-Funktionen.
Fastext (1000 Seiten), TOP-Text.
- Kopfhöreranschluss.
- Direkter Kanalzugriff.
- Autoprogrammierung (APS)
- Sämtliche Programme können mit Namen versehen werden.
- Automatische Abstimmung (vorwärts und rückwärts).
- Ausschalttimer.
- Tastensperre.
- Automatische Stummschaltung, wenn keine Übertragung stattfindet.
- NTSC-Wiedergabe.
- AV-Eingang und S-Video sind verfügbar.
- D-SUB15pins-Anschluss für externe Geräte, wie z.B. einen Computer, ist vorhanden.
- Das Gerät verfügt über PIP-Funktionen.
- AVL (Automatische Tonbegrenzung)
- Wenn kein gültiges Signal entdeckt wird, schaltet sich das Gerät nach 5 Minuten automatisch in den Standby-Modus.
- PLL (Frequenzsuche)
- PC-Eingang (unterstützt bis zu 1366 x 768 WXGA)
- Stereo PC Audio-Eingang
- Plug&Play für Windows 98, ME, 2000, XP
- 3D Kammfilter
- Audioausgänge
- Anschluss von HDMI-Geräten möglich

Erste Schritte

Folgen Sie den Schritten 1 bis 7, um Ihr Fernsehgerät einzurichten

Schritt 1: Überprüfung des mitgelieferten Zubehörs

- Fernbedienung x 1
- AA/R6-Batterie x 2
- Netzkabel x 1

Schritt 2: Einsetzen der Batterien

- Entfernen Sie die Batteriefachabdeckung auf der Rückseite der Fernbedienung, indem Sie den markierten Teil leicht nach oben drücken.
- Legen Sie zwei AA/R6 bzw. gleichwertige Batterien ein.
- Setzen Sie die Abdeckung des Batteriefachs wieder ein.

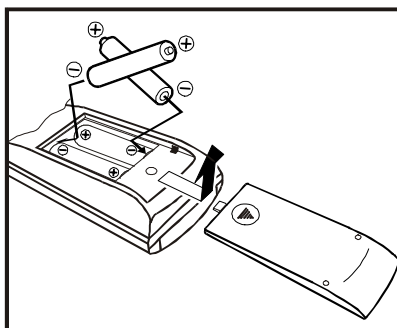

ACHTUNG: Nehmen Sie die Batterien aus der Fernbedienung heraus, wenn das Gerät längere Zeit nicht benutzt wird. Die Fernbedienung könnte andernfalls durch auslaufende Batterien beschädigt werden.

Verbrauchte Batterien müssen an entsprechenden Stellen entsorgt werden. Wenn die Leistung der Fernbedienung nachlässt, ersetzen Sie die Batterien mit dem richtigen Typ. Verwenden Sie niemals alte, verbrauchte Batterien zusammen mit neuen und verwenden Sie keine unterschiedlichen Batterietypen. Entfernen Sie leere Batterien sofort, um zu verhindern, dass Säure ins Batteriefach ausläuft.

Schritt 3: Entfernen der Buchsenabdeckung

Hinter der Abdeckung an der Rückseite des Fernsehgeräts befinden sich Steckbuchsen und ein Kartensteckplatz. Entfernen Sie diese Abdeckung, bevor Sie eine Antenne, ein VCR- oder DVD-Gerät oder andere Geräte anschließen.

Entfernen Sie die Abdeckungen durch Entfernen der Haken. Beim Einsetzen der Abdeckungen legen Sie die Seite oder den Boden der Abdeckungen gegen das Gerät und setzen Sie die Haken ein.

- Lassen Sie die Abdeckungen weg, wenn sie nicht richtig aufgesetzt werden können. Setzen Sie die Abdeckungen NICHT MIT GEWALT ein. Dies könnte zur Beschädigung der Anschlusskabel und der Abdeckungen führen.
- Lassen Sie die Abdeckungen weg, wenn Sie das TV-Gerät an einer Wand montieren.

- Bei Wandmontage des Geräts kann der Ständer durch Lockern der Schrauben mit einem Schraubendreher entfernt werden.
- Legen Sie ein weiches Tuch auf einen flachen Tisch und legen Sie dann das Gerät mit dem Bildschirm nach unten auf das Tuch, wenn Sie den Ständer entfernen.

Schritt 4: Anschließen einer Antenne, eines VCR und des Netzkabels

Lesen Sie das Handbuch der Zusatzgeräte, bevor Sie diese anschließen, um den Anschluss korrekt vornehmen zu können.

Um fernsehen zu können, müssen Sie eine Antenne anschließen.

Für den Anschluss anderer Geräte lesen Sie den Abschnitt „Anschluss externer Geräte“.

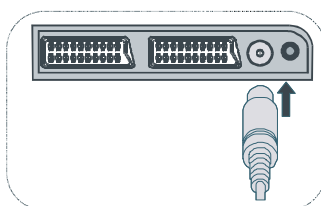
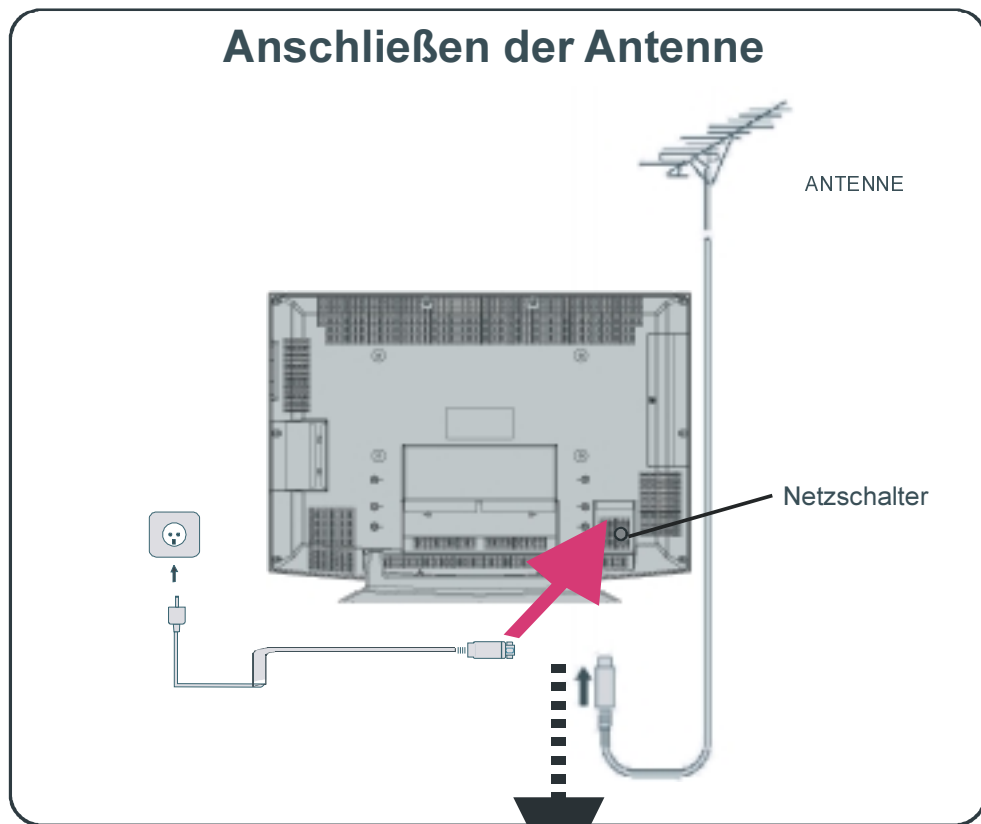

Erste Einstellungen

Wenn das Gerät das erste Mal eingeschaltet wird, geht es in den Ersteinstellungsmodus. Befolgen Sie die Hinweise auf dem Bildschirm, um die Ersteinstellung vorzunehmen.

Beachten Sie: Wenn das Gerät nicht in den Ersteinstellungsmodus geht, liegt das daran, dass es bereits eingestellt wurde. (Führen Sie dann die Ersteinstellung über „INSTALLATION“ (Siehe Seite 149) im Menü **DTV** und „AUTOSPEICHERN“ (Analog) (siehe Seite 150) im Menü **PROGRAMM** durch.)

Da zum ersten Mal **IDTV** verwendet wird, sind noch keine Kanäle gespeichert und die untenstehende Information wird auf dem Bildschirm ausgegeben:

Markieren Sie durch Drücken der Tasten ▲ oder ▼ die Option **Land** oder **Sprache** und wählen Sie sie durch Drücken der Tasten ◀ oder ▶ aus. Drücken Sie die Taste **OK**.

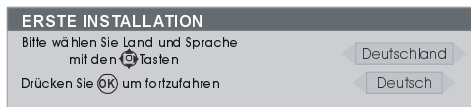

Nach Drücken der Taste **OK** erscheint folgender Hinweis auf dem Bildschirm.

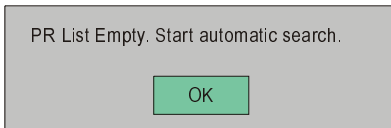

Das **IDTV** sucht automatisch alle verfügbaren Übertragungskanäle ab. Dieser Vorgang dauert etwa fünf Minuten. Über die Taste „**MENU** / **MENÜ**“ können Sie den Suchvorgang jederzeit abbrechen.

TIP: Je nach den Empfangsbedingungen in Ihrem Gebiet könnten in der Kanalliste bestimmte Namen mehrmals erscheinen. Dies passiert, weil der Empfänger manche Kanäle, einschließlich jener, die er nicht klar empfangen kann, von benachbarten Bereichen neben den starken Kanälen eines in der Nähe befindlichen Senders erfasst und speichert. Das ist unproblematisch und die schwächeren Kanäle können später aus dem Empfänger gelöscht werden, wie im Abschnitt **Programmliste bearbeiten** beschrieben. Wenn eine Zimmerantenne verwendet wird, die eine

Stromversorgung von 5 V benötigt, müssen Sie den Antennenstrom auf 5 V einstellen.

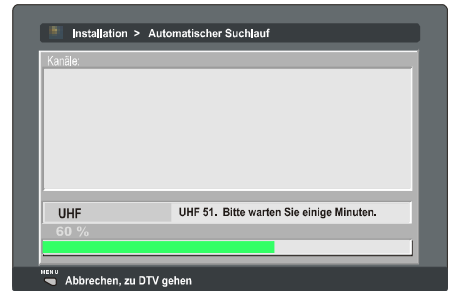

Wenn die automatische Suche abgeschlossen ist, erscheint das Menü **EDIT PR LIST bearbeiten.**

- Wenn Sie möchten, können Sie nun die Programmnummern (PR) mit der Funktion **PROGRAMMLISTE BEARBEITEN** bearbeiten. Details finden Sie unter „**PROGRAMMLISTE BEARBEITEN**“.
- Wenn Sie die Programmnummern nicht bearbeiten wollen, setzen Sie mit dem nächsten Schritt fort.

3. Drücken Sie die Taste **MENÜ**.

Das Menü **Programmliste bearbeiten** wird ausgeblendet und die folgende Meldung wird ausgegeben.

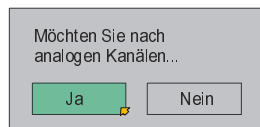

Wenn Sie „**Ja**“ auswählen, wird das Fenster **AUTOPROGRAMM** für analoge terrestrische Sender eingeblendet. Wenn Sie **AUTOPROGRAMM** abbrechen, wählen Sie die Ländereinstellung und drücken Sie die Taste **BLAU**.

Die folgenden Optionen sind für die Option **Land** verfügbar:

D (Deutschland), A (Österreich), CH (Schweiz), I (Italien), F (Frankreich), B (Belgien), DK (Dänemark), S (Schweden), N (Norwegen), SF (Finnland), UK (Großbritannien), NL (Niederlande), P (Portugal), E (Spanien), TR (Türkei), EIR (Irland), LUX (Luxemburg), CZE (Tschechien), PL (Polen), HUN (Ungarn), BL

(Bulgarien), GR (Griechenland), CRO (Kroatien, ? (Andere)



Wenn Sie Ihre bestehende Programmliste nicht löschen möchten, drücken Sie die Taste BLAU, um APS abzubrechen.

Um APS durchzuführen, wählen Sie über die Taste ◀ / ▶ erst das Land aus und drücken Sie anschließend die Tasten ROT oder "OK".

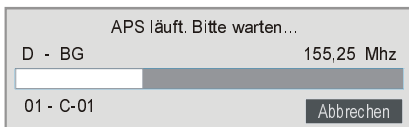

Nach Abschluss des ersten **Auto-programmierung** (initial APS) wird eine Programmliste auf dem Bildschirm angezeigt. In der Programmliste sehen Sie die Programmnummern sowie die Namen, die den Programmen zugeordnet sind.

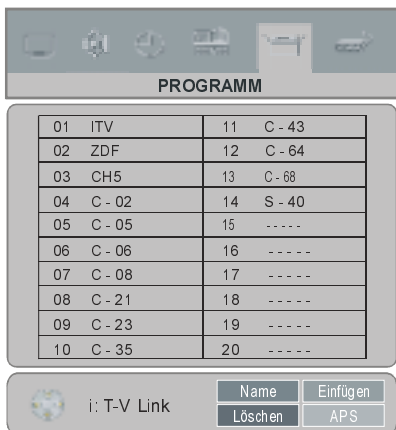

Wenn Sie mit den Speicherplätzen und/oder den Programmnamen nicht einverstanden

sind, können Sie diese im Menü Programm ändern. Details finden Sie im Abschnitt Menü Programm

Wenn Sie keinen TV-LINK-kompatiblen VCR besitzen, drücken Sie die Taste MENÜ, um das Menü zu verlassen.

Wenn Sie einen T-V-LINK kompatiblen VCR an den Anschluss EXT.2 angeschlossen haben, drücken Sie die Taste "i" um das Menü „T-V LINK“ anzuzeigen. Folgen Sie dann den Hinweisen unter „Daten auf den VCR herunterladen“ im folgenden Abschnitt „T-V-LINK“.

T-V LINK

Wenn ein T-V-LINK kompatibler VCR an den EXT-2-Anschluss des TV-Geräts angeschlossen ist, ist es einfacher, den VCR einzustellen und Videos anzusehen. T-V-LINK weist die folgenden Funktionen auf:

Verwendung der T-V-LINK-Funktionen:

Ein „T-V-LINK kompatibler VCR“ ist ein Videokassettenrekorder von JVC mit dem T-V-LINK-Logo, oder mit einem der folgenden Logos. Details finden Sie in der Bedienungsanleitung Ihres VCR.

„ Q-LINK“ (eine Marke der Panasonic Corporation)

„Data Logic“ (eine Marke der Metz Corporation)

„ Easy Link“ (eine Marke der Philips Corporation)

„Megalogoc“ (eine Marke der Grundig Corporation)

„SMARTLINK“ (eine Marke der Sony Corporation)

Daten auf einen VCR herunterladen:

Der VCR lädt automatisch die registrierten Daten auf den TV-Kanälen vom TV-Gerät herunter. Das bedeutet, Sie müssen die Programmkanäle auf Ihrem VCR nicht mehr händisch einstellen.

Das Menü „T-V LINK“ wird angezeigt, wenn Sie die Taste "i" im Menü PROGRAMM drücken.

Download TV -> Gerät

Weiter

Abbrechen

Wenn Sie keinen T-V LINK kompatiblen VCR besitzen, wählen Sie Abbrechen und drücken Sie die Taste "►" oder OK, um das Menü zu verlassen.

Um mit dem Herunterladen von Daten auf den VCR zu beginnen, drücken Sie die Taste "►" oder OK. Im Menü wird "Übertragung..." eingeblendet.

Download TV -> Gerät

Übertragung...

Wenn die Meldung "FUNKTION NICHT VERFÜGBAR..." angezeigt wird, wurde der Vorgang des Herunterladens nicht korrekt ausgeführt. Bevor Sie es erneut versuchen, überprüfen Sie bitte:

- ob der VCR eingeschaltet ist
- ob der VCR T-V LINK kompatibel ist

Direct REC (Direktaufnahme):

Sie können die Bilder, die Sie gerade im TV sehen, ganz einfach mit Ihrem VCR aufnehmen. Details finden Sie im Handbuch des VCR. Dazu müssen Sie aber die Fernbedienung des Videorecorders verwenden, die Direktaufnahme kann nicht mit der Fernbedienung des TV-Geräts gestartet werden.

Wenn der VCR nicht bereit ist (wenn z.B. keine Kassette eingelegt ist), erscheint die Meldung „KEINE AUFNAHME“.

Wenn Sie bei laufender Aufnahme eine der folgenden Tasten drücken (⏻ / I, ≡, TV / DTV, ZOOM, ⏪, ⓘ, AV, MENÜ, ⋮ (UN- TERTITEL), GUIDE, ⏩, ZURÜCK P∨ / oder P∧ eine der Zifferntasten), wird eine Abfrage eingeblendet, ob Sie die Aufnahme stoppen wollen oder nicht. Drücken Sie die Taste OK, um die Aufnahme zu stoppen, oder BLAU, um die Aufnahme fortzusetzen.

Schalten Sie in einem der folgenden Fälle das Fernsehgerät nicht ab:

- Wenn Bilder von einem externen Gerät, das

an das TV-Gerät angeschlossen ist, (z.B. Camcorder) aufgezeichnet werden.

- Wenn ein TV-Kanal aufgezeichnet wird, der von einem Decoder entschlüsselt wurde.
- Wenn ein TV-Kanal über den TV-Ausgang aufgezeichnet wird, weil der Tuner des VCR den Kanal nicht richtig empfangen kann.
- Wenn Sie eine digitale terrestrische Sendung (DVB-T) aufnehmen.

Automatisches Einschalten des TV bei VCR-Wiedergabe

Wenn der VCR die Wiedergabe startet, schaltet sich das TV-Gerät automatisch ein und die Bilder vom EXT-1/EXT-2-Anschluss (EXT-2) werden auf dem Bildschirm wiedergegeben.

Diese Funktion ist nicht verfügbar, wenn der Netzschalter Ihres TV-Geräts abgeschaltet ist. Schalten Sie den Netzschalter Ihres TV-Geräts ein (Standby-Modus).

Grundlegende Bedienung

Sie können Ihr TV-Gerät sowohl mit den Tasten auf der Fernbedienung als auch mit den Tasten am Gerät bedienen.

Steuerung mit den Tasten am TV-Gerät.

Einstellung der Lautstärke

- Drücken Sie die Taste "▲ -", um die Lautstärke zu verringern bzw. die Taste "▲ +", um die Lautstärke zu erhöhen. In der Mitte des unteren Bildschirmrands wird daraufhin ein Lautstärkebalken (Schieberegler) eingeblendet.

Programmauswahl

- Drücken Sie die "P∧" -Taste, um das nächste Programm aufzurufen bzw. die "P∨" -Taste, um das vorherige Programm einzuschalten.

Eingabemodus umschalten

- Durch Drücken der Taste TV/AV/OK wird der Eingabemodus geändert.

Aufrufen des Hauptmenüs

Drücken Sie die Taste „MENÜ“, um in das Hauptmenü zu gelangen. Wählen Sie im Hauptmenü das Untermenü mit den Tasten „P∨“ oder „P^“ aus und rufen Sie es dann mit der Taste „◀ -“ / „▶ +“, TV/AV/OK oder MENÜ auf. Informationen über die Benutzung der Menüs finden Sie im Abschnitt Menüsystem.

Steuerung über die Fernbedienung

Über die Fernbedienung Ihres TV-Geräts können Sie sämtliche Funktionen Ihres gewählten Modells steuern. Die Funktionen werden entsprechend dem Menüsystem Ihres TV-Geräts beschrieben.

Beschreibungen der Funktionen des Menüsystems finden Sie in den folgenden Abschnitten.

Einstellung der Lautstärke

Drücken Sie die Taste „◀ +“, um die Lautstärke zu erhöhen. Drücken Sie die Taste „▶ -“, um die Lautstärke zu verringern. In der Mitte des unteren Bildschirmrands wird ein Lautstärkebalken (Schieberegler) eingeblendet.



Programmauswahl (Vorheriges oder nächstes Programm)

Drücken Sie die Taste „P∨“, um das vorherige Programm auszuwählen.

- Drücken Sie die Taste „P^“, um das nächste Programm auszuwählen.

Programmwahl (Direktzugriff):

Drücken Sie die Zifferntasten auf der Fernbedienung, um Programme zwischen 0 und 9 auszuwählen. Das TV-Gerät schaltet dann auf das ausgewählte Programm. Um im IDTV-Modus Programme zwischen 10 – 99 auszuwählen, drücken Sie der Reihe nach die Zifferntasten der gewünschten Programmnummer (Beispiel: für Programm 27 drücken Sie zuerst 2 und dann 7). Wenn zwischen der Eingabe der ersten und der zweiten Ziffer zu viel Zeit verstreicht, wird das Programm ein-

geschaltet, das der ersten Ziffer entspricht. Die zeitliche Begrenzung liegt bei 3 Sekunden.

Beispiel Für: PR6 → drücken Sie 6, für PR12 → drücken Sie 1 und 2.

Drücken Sie die Programmnummer direkt, um erneut Programme mit einer einstelligen Ziffern auszuwählen.

Hinweis: Die Nummern der Kanalliste werden von den Sendeanstalten vergeben. Da nicht alle Kanäle frei empfangbar gesendet und vom Empfänger gespeichert werden, sind die Nummern der Kanalliste nicht fortlaufend. Der fünfzehnte Kanal in der Liste ist zum Beispiel nicht Kanalnummer 15, sondern Kanalnummer 17.

Hinweis: Wenn Sie eine Nummer eingeben, die nicht zu einem gespeicherten Kanal passt, wird statt dessen die nächste gültige Kanalnummer ausgewählt. Wenn Sie eine Zahl eingeben, die größer ist als die höchste Kanalnummer in der Kanalliste, wählt IDTV den letzten Kanal aus der Liste aus.

Bedienung im IDTV-Modus

Wenn Sie während des laufenden Betriebs auf die Taste „TV/DTV“ drücken, schaltet das TV-Gerät zwischen den digitalen terrestrischen und den analogen Sendern hin und her.

Diese Taste wird auch verwendet, um aus dem EXT-Modus zum zuletzt verwendeten Modus (TV oder DIGITAL-TV) zurückzuschalten. Wenn zum Beispiel ein DVD-Player über ein SCART-Kabel angeschlossen ist und eingeschaltet wird, wechselt das IDTV automatisch in den EXT-Modus. Wenn der DVD-Player abgeschaltet oder die Taste „TV/DTV“ gedrückt wird, schaltet das IDTV zum zuletzt gesehenen Modus (TV oder DIGITAL-TV) zurück.

TÄGLICHER BETRIEB

Zur vollständigen Nutzung des Geräts stehen viele Tasten für verschiedene Situationen zur Verfügung. Viele der vom Empfänger angezeigten Menübildschirme haben am unteren Ende des Bildschirms Hinweise zu den Funktionen der Tasten. Zusätzlich stehen in vielen Bildschirmanzeigen weitere Hilfefunktionen zur Verfügung, die angezeigt werden, wenn

die Taste ⓘ gedrückt wird, wie in der Eingabeaufforderung am unteren Bildrand vorgeschlagen.

Informationszeile

Immer wenn Sie den Kanal mit den Tasten **P**∨/**P**∧ oder den Zifferntasten wechseln, wird am unteren Bildrand eine Informationszeile eingeblendet. Dieses Bild wird etwa drei Sekunden auf dem Bildschirm angezeigt. Die Informationszeile kann außerdem jederzeit angezeigt werden, indem Sie die Taste **i** auf der Fernbedienung drücken. Drücken Sie erneut die Taste **i**, um die Informationszeile wieder auszublenden.

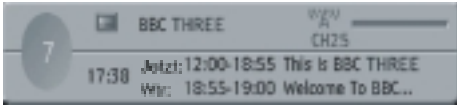

Hinweis: Nicht alle Kanäle strahlen die Programm-
daten aus. Wenn der Name und die Zeiten des
Programms nicht zur Verfügung stehen, wird "No
Information / Keine Informationen" in der
Informationszeile angezeigt.

Die Informationszeile bietet eine Reihe von
Informationen über den ausgewählten Kanal
und die dazugehörigen Programme. Es wird
der Name des Kanals angezeigt, zusammen
mit seiner Kanallistennummer und einer An-
zeige der Signalstärke, die auf diesem einge-
stellten Kanal empfangen wird.

Der Name sowie Beginn- und Endezeiten des
gerade angezeigten Programms auf dem
ausgewählten Kanal, sowie die aktuelle Zeit
werden ebenfalls angezeigt.

In der Informationszeile wird auch ein Symbol
angezeigt, wenn der Kanal zu den Favoriten
gehört.

Symbol Favoritenkanal 😊

Wenn der ausgewählte Kanal gesperrt ist,
müssen Sie den richtigen vierstelligen Code
eingeben, um den Kanal sehen zu können.

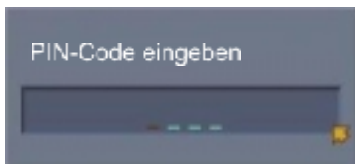

ELEKTRONISCHER PROGRAMMFÜHRER
(ELECTRONIC PROGRAM GUIDE, EPG)

Eine weitere Möglichkeit zur Auswahl eines
Kanals ist jene über den elektronischen
Programmführer oder EPG (Electronic Pro-
gramme Guide). Wie bei der Kanalliste wird
auf dem EPG-Display eine Liste der gespei-
cherten Kanälen zusammen mit Informatio-
nen zu den gesendeten Programmen ange-
zeigt.

Verwendung des Elektronischen Programmführers

Der EPG kann das Programm für 7 Tage an-
zeigen; in einigen Bereichen ist aber nur der
Führer für das aktuelle und das nächste Pro-
gramm verfügbar.

Durch die Verwendung des EPG können Sie
einen Kanal auswählen und eine Erinnerung
für ein bestimmtes Programm setzen, das Sie
nicht versäumen wollen.

Um den EPG-Schirm anzuzeigen, drücken Sie
die Taste GUIDE, während Sie eine digitale
terrestrische Sendung verfolgen.

Sie können den EPG-Schirm verlassen, in-
dem Sie nochmals die Taste GUIDE oder die
Taste MENÜ drücken.

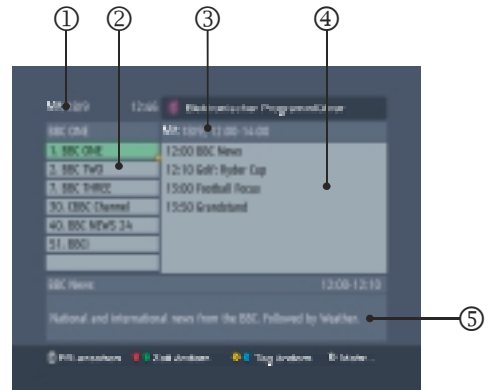

- ① Aktuelles Datum und Zeit
- ② Kanallisten
- ③ Gewähltes Datum und Zeit
- ④ Programmname und Sendezeit
- ⑤ Kurzbeschreibung des Programms

• Für das aus der Kanalliste gewählte Pro-
gramm wird der Name, die Sendezeit und
eine Kurzbeschreibung angezeigt.

Auswahl eines Kanals

1. Drücken Sie “▲” oder “▼”, um den Kanal auszuwählen.
2. Drücken Sie die Taste OK.

Der gewählte Kanal wird angezeigt.

Programmerinnerungen

Sie können ganz einfach eine Erinnerung setzen, damit Sie ein bestimmtes Programm nicht versäumen.

1. Drücken Sie “▲” oder “▼”, um den Kanal auszuwählen.
2. Drücken Sie die Tasten Rot und Grün, um die Zeit zu ändern, bzw. die Tasten Gelb und Blau, um das Datum zu ändern.
3. Drücken Sie die Tasten “◀” oder “▶” und dann “▲” oder “▼” um das Programm auszuwählen, das Sie sehen wollen.
4. Drücken Sie dann die OK-Taste.

Auf der rechten Seite des gewählten Programmnamens erscheint das Erinnerungssymbol, und die Einstellung ist abgeschlossen.

Beim Fernsehen wird dann automatisch zu dem Sender mit dem Programm geschaltet, für das die Erinnerung gesetzt wurde, wenn die Beginnzeit des Programms erreicht wird.

- Diese Funktion ist nicht aktiv, wenn das TV-Gerät abgeschaltet ist.

Abschalten einer gesetzten Erinnerung

Rufen Sie den EPG-Schirm auf, wählen Sie ein Programm mit einem Erinnerungssymbol und drücken Sie die Taste OK.

Beachten Sie:

- Erinnerungen werden ignoriert, wenn für denselben Zeitpunkt ein Timer aktiviert wurde.
- Sie können keine Erinnerung für ein Programm setzen, das bereits begonnen hat.
- Für Programme oder Kanäle, die keine Informationen anbieten, wird die Meldung „Keine Informationen“ eingeblendet. Für solche Programme können Sie keine Erinnerung setzen.

ANZEIGE DER UNTERTITEL

Bei einer digitalen, terrestrischen Sendung (DVB-T) werden manche Programme mit Untertiteln ausgestrahlt. Die Untertitel können beim Betrachten des Programms angezeigt werden.

- Drücken Sie die Taste  (UNTERTITEL), während Sie eine digitale terrestrische Sendung (DVB-T) verfolgen.

In der linken oberen Ecke des Bildschirms erscheint die Meldung „Untertitel EIN“ und die Untertitel werden eingeblendet, sofern das Programm Untertitel anbietet.

- Wenn die Taste  (UNTERTITEL) nochmals gedrückt wird, erscheint die Meldung „Untertitel AUS“ und die Untertitel werden ausgeblendet.

Untertitel EIN

Untertitel AUS

DIGITALER TELETEXT

Die Verwendung des Teletexts und seiner Funktionen entsprechen jenen des analogen Teletextsystems. Bitte beachten Sie die Hinweise zum „Analogen Teletext“.

Beachten Sie: Wenn die Untertitel auf EIN gestellt sind, ist der Teletext-Dienst im Digital-Modus nicht verfügbar. Um den Teletext zu aktivieren, stellen Sie die Untertitel auf AUS.

DTV-Menüs

Das DTV-Menü kann nur aufgerufen werden, wenn Sie eine digitale terrestrische Sendung verfolgen. Um das DTV-Menü anzuzeigen, gehen Sie wie folgt vor:

1. Drücken Sie die Taste MENÜ.

Das Menü wird angezeigt.

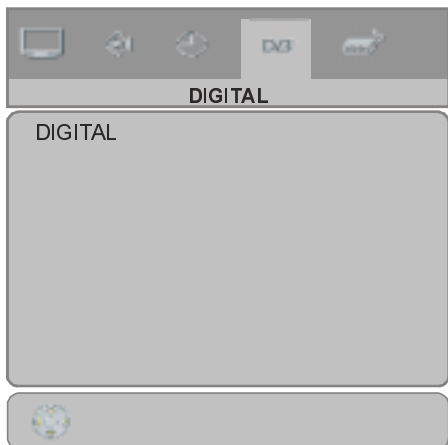

2. Wählen Sie die Option DIGITAL und drücken Sie dann die Taste OK.

Das DTV-Menü wird angezeigt.

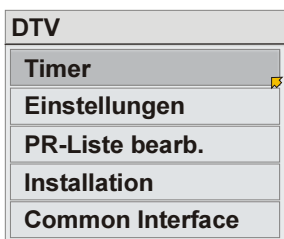

Timer (DTV-Timeraufnahme)

Durch Einstellen des Timers können Sie eine digitale terrestrische Sendung (DVB-T) mit einem an EXT-2 angeschlossenen VCR aufnehmen, wenn Sie nicht anwesend sind.

- Vor der Verwendung der DTV-Timeraufnahme müssen VCR und TV-Gerät richtig miteinander verbunden werden. Details finden Sie im Abschnitt T-V LINK.
- Wenn Sie einen T-V LINK-kompatiblen VCR an Ext-2 angeschlossen haben, müssen Sie nur den TV-Timer einstellen und das Programm wird aufgezeichnet.

Mit der Funktion „Direct Rec / Direktaufzeichnung“ werden die erforderlichen Befehle über T-V LINK an den VCR gesendet, um die Aufnahme automatisch zu starten und zu beenden. Dazu müssen Sie keinen Timer auf dem VCR einstellen.

- Wenn Ihr VCR nicht T-V LINK-kompatibel ist, müssen Sie auch einen Timer auf dem VCR einstellen, der mit den Einstellungen des TV-Timers übereinstimmt.
- Bei einigen Programmen kann es vorkommen, dass die Aufnahme nicht genau zu den richtigen Zeiten beginnt oder endet. Wir empfehlen, zur Sicherheit einige Minuten vorher und nachher einzurechnen, wenn Sie die Aufnahmezeiten einstellen.
- Sie können bis zu 10 Timer einstellen, wobei aber die Daten und Zeiten unterschiedlich sein müssen.
- Wenn Untertitel auf EIN gestellt sind, werden auch die übertragenen Untertitel mit aufgezeichnet. Wenn Sie die Untertitel nicht aufnehmen wollen, müssen Sie die Untertitel vorher auf AUS stellen (Siehe Abschnitt „Anzeige der Untertitel“).
- Während einer DTV-Timeraufnahme können Sie das DTV-Menü nicht aufrufen.

1. Wählen Sie die Option Timer und drücken Sie dann die Taste OK.

Das Menü TIMER wird angezeigt.



- Wenn die Taste ZURÜCK gedrückt wird, kehren Sie zum vorhergehenden Bildschirm zurück.

2. Drücken Sie die Tasten “▲” / “▼” um die Nummer des Timers zu wählen, und anschließend die Taste OK.

Das Fenster für die Timereinstellung wird eingeblendet.



3. Verwenden Sie die Tasten “▲” / “▼”, die Zifferntasten und die OK-Taste, um den Timer einzustellen.

- Wenn Sie die Start- und Endzeit eingeben, tippen Sie 1200 für 12:00, 1500 für 15:00 und 0000 für 00:00.

Name:

Geben Sie den Kanal, für den Sie den Timer einstellen, mit den Tasten “◀” / “▶” ein.

Drücken Sie die Taste “▼”.

Start:

Geben Sie die Startzeit mit den Zifferntasten ein.

- Mit dem Drücken der Tasten “◀” / “▶” verschieben Sie die Eingabeposition. Drücken Sie die Taste “▼”.

Ende:

Geben Sie die Endzeit mit den Zifferntasten ein.

- Mit dem Drücken der Tasten “◀” / “▶” verschieben Sie die Eingabeposition. Drücken Sie die Taste “▼”.

Datum:

Stellen Sie das Datum für den Timer mit den Zifferntasten ein.

- Mit dem Drücken der Tasten “◀” / “▶” verschieben Sie die Eingabeposition. Drücken Sie die Taste “▼”.

Modus:

Drücken Sie die Tasten “◀” / “▶” um den Timermodus zu wählen (Einmal/Täglich/Wöchentlich), und anschließend die Taste OK.

4. Bereiten Sie Ihren VCR für die Aufnahme vor.

Wenn Sie mit einem T-V LINK-kompatiblen VCR aufnehmen:

1. Legen Sie eine Videokassette für die Aufnahme in den VCR ein und stellen Sie den Aufnahmemodus ein.
2. Stellen Sie sicher, dass der VCR Direct Rec-Befehle vom TV-Gerät empfangen kann.
3. Stellen Sie sicher, dass keine VCR-Timereinstellungen mit den TV-Timereinstellungen überlappen.

Details finden Sie in der Bedienungsanleitung Ihres VCR.

Wenn Sie mit einem nicht T-V LINK-kompatiblen VCR aufnehmen:

1. Legen Sie eine Videokassette für die Aufnahme in den VCR ein und stellen Sie den Aufnahmemodus ein.
2. Legen Sie die Timereinstellungen für den VCR fest.
3. Stellen Sie sicher, dass die Start- und Endzeit mit dem TV-Timer übereinstimmt.
4. Stellen Sie den VCR so ein, dass er das Signal von dem externen Eingang aufnimmt, an den das TV-Gerät angeschlossen ist.

Details finden Sie in der Bedienungsanleitung Ihres VCR.

Nach Abschluss von Schritt 4 ist der Timer eingestellt.

Stellen Sie sicher, dass sich das TV-Gerät im Standby-Modus befindet, sofern Sie nicht fernsehen.

WARNHINWEIS:

Schalten Sie den Netzschalter nicht ab. In diesem Fall können Sie die Timerfunktion nicht nutzen.

Die Netzleuchte des TV-Geräts beginnt zu blin-

ken, bevor die Timerstartzeit erreicht ist. Wenn Sie gerade fernsehen, erscheint eine Meldung auf dem Bildschirm, dass der Timer gleich starten wird.

- Wenn Sie die Timeraufnahme mit einem T-V-LINK-kompatiblen Gerät durchführen, sollten Sie die Timeraufnahme vor der Aufnahme eines Programms testen. Es gibt bestimmte T-V LINK-kompatible Aufnahmegeräte, die den Direct-Rec-Befehl vom TV-Gerät nicht korrekt empfangen können.

Wenn das Aufnahmegerät nicht arbeitet, wenn die Startzeit der Aufnahme erreicht ist, bedeutet das, dass der VCR den Direct-Rec-Befehl vom TV-Gerät nicht empfangen kann. In diesem Fall gehen Sie wie unter „Wenn Sie mit einem nicht T-V LINK-kompatiblen VCR aufnehmen.“ beschrieben vor.

Während der Timer aktiv ist:

- Sie können das TV-Gerät ein- oder ausschalten (Standby).

WARNHINWEIS: Schalten Sie den Netzschalter nicht ab.

- Sie können analoge terrestrische Sendungen oder das Bildsignal von einem EXT-Anschluss sehen.
- Bitte beachten Sie, dass alle Programminformationen, die auf dem Bildschirm erscheinen, zum Beispiel beim Wechseln des digitalen terrestrischen (DVB-T) Kanals, auch auf dem Bild der VCR-Aufnahme zu sehen sein werden.
- Wenn Sie bei laufender Aufnahme eine der folgenden Tasten drücken (i, AV, MENÜ, UNTERTITEL), GUIDE, ZURÜCK P ∇ / P \wedge oder eine der Zifferntasten), wird eine Abfrage eingeblendet, ob Sie die Aufnahme stoppen wollen oder nicht. Drücken Sie die Taste OK, um die Aufnahme zu stoppen, oder BLAU, um die Aufnahme fortzusetzen.

Löschen einer Timereinstellung

Rufen Sie das Menü TIMER auf und drücken Sie die Tasten “▲” / “▼”, um den Timer auszuwählen, den Sie löschen wollen.

Drücken Sie die Tasten “◀” / “▶”, so dass in der Spalte Mode/Modus „Inaktiv“ angezeigt wird.

Reaktivieren einer gelöschten Timereinstellung:

Rufen Sie das Menü TIMER auf und drücken Sie die Tasten “▲” / “▼”, um den Timer auszuwählen, den Sie reaktivieren wollen.

Drücken Sie die Tasten “◀” / “▶”, so dass in der Spalte Mode/Modus „Aktiv“ angezeigt wird.

Einstellungen

Nehmen Sie die Grundeinstellungen vor, wenn Sie einen digitalen terrestrischen Sender (DVB-T) verfolgen.

Wählen Sie die Option Einstellungen und drücken Sie dann die Taste OK.

Es erscheint das Menü EINSTELLUNGEN.

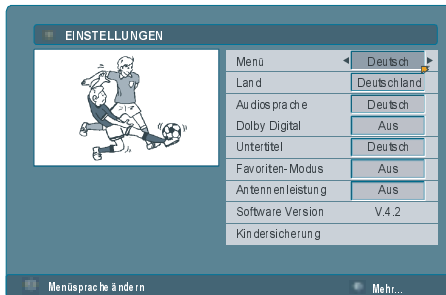

- Wenn die Taste ZURÜCK gedrückt wird, kehren Sie zum vorhergehenden Bildschirm zurück. Wenn die Taste MENÜ gedrückt wird, wird das Menü ausgeblendet.
- Wenn die Taste i (Information) gedrückt wird, erscheint der Hilfebildschirm. Wenn Sie die Taste nochmals drücken, kehren Sie zum vorhergehenden Bildschirm zurück.

MENÜ

Wenn das Menü Einstellungen aufgerufen wird, ist die Option MENÜ markiert. Verwenden Sie die Tasten Rechts oder Links, um die Sprache zwischen Englisch und Deutsch auszuwählen.

Die Option **MENÜ-Sprache** legt die Menüsprache auf dem Bildschirm fest.

Audiosprache

Bei der digitalen terrestrischen Übertragung (DVB-T) kann eine Anzahl von Sprachen gleichzeitig übertragen werden. Wählen Sie die Sprache, die Sie hören wollen, während Sie die Sendungen verfolgen.

1. Drücken Sie die Tasten "▲" / "▼" und wählen Sie die Option Audiosprache.
2. Drücken Sie die Tasten "◀" / "▶" und wählen Sie die Sprache aus.
Mit jedem Tastendruck ändert sich die gewählte Sprache.
 - Wenn die gewählte Sprache nicht übertragen wird, hören Sie die Standardsprache.
 - Sie können die Audiosprache auch direkt durch Drücken der Taste I-II ändern.

Dolby Digital

Wählen Sie die Option Dolby Digital durch Drücken der Tasten "◀" / "▶" aus. Diese Option kann auf Ein oder Aus gestellt werden.

Nach Drücken der Taste "◀" / "▶" erscheint folgender Hinweis auf dem Bildschirm.

Dolby Digital Audio kann nur über ein Heimkinosystem wiedergegeben werden.

Dolby Digital Audio kann nur über ein Heimkinosystem wiedergegeben werden.

"Dolby" und das doppelte D-Symbol sind Warenzeichen der Dolby Laboratories.

Untertitel

Bei der digitalen terrestrischen Übertragung (DVB-T) kann eine Anzahl von Untertiteln gleichzeitig übertragen werden. Wählen Sie die Untertitel, die Sie sehen wollen, während Sie die Sendungen verfolgen.

1. Drücken Sie die Tasten "▲" / "▼" und wählen Sie Untertitel.
2. Drücken Sie die Tasten "◀" / "▶" und wählen Sie einen Untertitel aus, der erscheint, wenn die Taste UNTERTITEL gedrückt wird.

Favoriten-Modus

Aktivieren / Deaktivieren Sie die Einstellungen Programmliste Favoriten bearbeiten.

1. Drücken Sie die Tasten "▲" / "▼" und wählen Sie Favoritenmodus.

2. Drücken Sie die Tasten "◀" / "▶" und wählen Sie EIN oder AUS.

Ein:

Die Einstellungen Programmliste Favoriten bearbeiten sind aktiviert.

Wenn die Taste $P \searrow / P \nearrow$ gedrückt wird, können nur die Kanäle, die mit der Option Programmliste Favoriten bearbeiten gewählt wurden (alle mit dem entsprechenden Symbol), ausgewählt werden.

Details zur Einrichtung der Favoritenkanäle finden Sie unter „Einstellen der Favoritenkanäle“ auf **Seite 144**.

Aus:

Die Einstellungen Programmliste Favoriten bearbeiten sind deaktiviert.

Wenn die Taste $P \searrow / P \nearrow$ gedrückt wird, können alle in der Option Programmliste Favoriten bearbeiten registrierten Kanäle ausgewählt werden.

Antennenleistung

Wenn für die Antennenleistung die Option 5 Volt gewählt wird, werden +5V in den Ausgang der Antenne gespeist.

Damit können auch aktive Antennen verwendet werden.

Beachten Sie: Wenn anstelle einer aktiven eine Standardantenne verwendet wird, sollten die Option auf „Aus“ gestellt werden.

Kindersicherungseinstellungen

Manche Kanäle senden Material, das die jüngeren Mitglieder Ihrer Familie nicht sehen sollten. Jeder Kanal kann "gesperrt" werden, damit er nicht zur Ansicht ausgewählt werden kann, ohne dass vorher ein vierstelliger PIN-Code eingegeben wird. Auf diese Art und Weise kann jeder beliebige Kanal, der für jüngere Zuschauer nicht geeignet ist, geschützt werden.

Diese Funktion aktiviert bzw. deaktiviert das Menü Schutzsystem und ermöglicht eine Änderung des PIN-Codes. Funktion zur Kanal- und Menüsperre.

Markieren Sie die Kindersicherungseinstellungen über die Tasten Auf oder Ab. Drücken Sie die Taste „OK“, um zum Menü

Kindersicherungseinstellungen zu gelangen. Es wird ein Dialogfenster geöffnet, in dem der Sperrcode abgefragt wird.

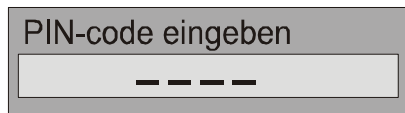

Es gibt nur einen Code, der anfänglich auf "0000" gesetzt ist. Geben Sie den Sperrcode ein. Wenn der falsche Sperrcode eingegeben wurde, wird der folgende Hinweis eingeblendet und die Eingabe abgewiesen.

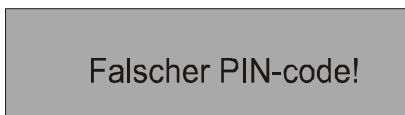

Wenn Sie das Passwort korrekt eingeben, wird das Menü Kindersicherungseinstellungen mit den folgenden Optionen angezeigt:

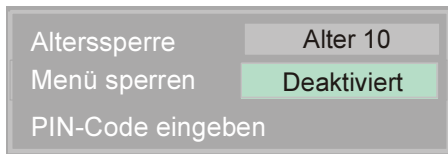

Markieren Sie über die Tasten "▲" / "▼" die Menüoption, die eingestellt werden soll.

Altersbeschränkung:

Stellen Sie die Option Altersbeschränkung über die Tasten oder auf in Schritten von einem Jahr zwischen 4 Jahre und 18 Jahre bzw. auf Aus. Die Altersbeschränkung variiert je nach Land.

Menüsperre:

Dort können Sie die Sperre für das Hauptmenü oder das Installationsmenü einrichten/zurücksetzen, um den Zugriff zu sperren. Wenn die Menüsperre deaktiviert ist, ist das Menüsystem voll zugänglich.

Deaktivieren: Alle Menüs sind frei zugänglich.

Hauptmenü: Auf das Hauptmenü kann nur mit dem richtigen Sperrcode zugegriffen werden.

Installation: Das Menü Installation ist gesperrt, so dass der Benutzer keine Kanäle hinzufügen kann.

Beim Verlassen des Menüs Einstellungen werden die Änderungen gespeichert.

PIN-Code eingeben:

In diesem Menü können Sie den Sperrcode ändern und den Kindersicherungsmodus einstellen oder ändern.

Wählen Sie die Option PIN-Code eingeben, um den PIN-Code für die Sperre im Menü Programmliste Favoriten bearbeiten zu ändern. Die Werkseinstellung für den PIN-Code ist 0000 (Zustand bei Auslieferung des Geräts).

1. Drücken Sie die Tasten "▲" / "▼" und wählen Sie PIN-Code eingeben, drücken Sie dann die Taste **OK**.
2. Geben Sie den aktuellen PIN-Code ein. Wenn Sie diese Einstellung das erste Mal vornehmen, geben Sie 0000 ein.

Wenn bereits ein neuer PIN-Code gesetzt wurde, müssen Sie diesen richtigen Code eingeben.

Das Fenster für die PIN-Code-Einstellung wird eingeblendet.

3. Geben Sie einen neuen PIN-Code (Passwort) mit den Zifferntasten ein.
4. Geben Sie nochmals den neuen PIN-Code (Passwort) im Bestätigungsfenster ein.

Es erscheint die Meldung „PIN-Code geändert“.

Ihr neuer PIN-Code ist nun gesetzt. Von nun an verwenden Sie den von Ihnen gewählten PIN-Code (Passwort) um die Sperre in Programmliste Favoriten bearbeiten zu setzen oder aufzuheben.

PR-Liste bearbeiten

Wählen Sie die Option Programmliste bearbeiten und drücken Sie dann die Taste **OK**.

Es erscheint das Menü Programmliste bearbeiten.



Mit dieser Option können Sie:

- gespeicherte Kanäle löschen
- Kanalnamen bearbeiten
- Kanäle sperren, damit sie von Kindern nicht gesehen werden können.
- Favoriten einstellen, damit Sie ganz einfach und schnell aus den Kanälen wählen können, die Sie oft ansehen.
- Manchmal fällt Ihnen vielleicht ein Abfall der Bildqualität in der Viertelbildarstellung auf. Dies ist keine Fehlfunktion.
- Wenn die Taste ZURÜCK gedrückt wird, kehren Sie zum vorhergehenden Bildschirm zurück. Wenn die Taste TV/DTV oder MENÜ gedrückt wird, wird das Menü ausgeblendet.
- Wenn die Taste **i** (Information) gedrückt wird, erscheint der Hilfebildschirm. Wenn Sie die Taste nochmals drücken, kehren Sie zum vorhergehenden Bildschirm zurück.

Hier können Sie eine Vorschau aller vom Empfänger gespeicherten Kanäle ansehen, bevor Sie im Vollbildmodus angezeigt werden. Die vollständige Liste der Kanäle wird auf Seiten mit je **138 Kanälen** pro Seite angezeigt, zusammen mit ihrer Kanallistennummer und dem Symbol Favoritenkanal, falls zutreffend.

Auswählen eines Kanals

Der ausgewählte Kanal wird im Viertelbildschirm angezeigt.

1. Drücken Sie die Tasten “◀” / “▶” und wäh-

len Sie die Option Auswählen in der Zeile am unteren Bildrand.

2. Drücken Sie die Tasten “▲” / “▼” um einen Kanal zu wählen, und anschließend die Taste **OK**.

Das Bild des ausgewählten Kanals wird im Viertelbildschirm angezeigt.

Löschen eines Kanals

1. Drücken Sie die Tasten “◀” / “▶” und wählen Sie die Option Löschen in der Zeile am unteren Bildrand.
2. Drücken Sie die Tasten “▲” / “▼” um einen Kanal zum Löschen zu wählen, und anschließend die Taste **OK**.

Daraufhin erscheint ein Fenster, um das Löschen des Kanals zu bestätigen.

3. Wählen Sie die Option Ja und drücken Sie dann die Taste **OK**.

Der gewählte Kanal wird dann gelöscht.

- Wenn Sie den gewählten Kanal doch nicht löschen wollen, wählen Sie NEIN und drücken Sie die OK-Taste.
- Um einen gelöschten Kanal wieder einzuspeichern, gehen Sie wie unter „**Installation**“ auf **Seite 24** beschrieben vor.

Bearbeiten der Nummer

1. Drücken Sie die Tasten “◀” / “▶” und wählen Sie die Option Namen bearbeiten in der Zeile am unteren Bildrand.
2. Drücken Sie die Tasten “▲” / “▼” um einen Kanal zum Bearbeiten zu wählen, und anschließend die Taste **OK**.

Das Fenster BEARBEITEN erscheint.

3. Drücken Sie die Tasten “▲” / “▼” und wählen Sie eine Nummer, drücken Sie dann die Tasten “◀” / “▶”, um den Cursor zu verschieben und die Nummer zu bearbeiten, und anschließend die OK-Taste.

Der bearbeitete Kanal erscheint in der Option Programmliste bearbeiten.

Bearbeiten eines Kanalnamens

1. Drücken Sie die Tasten “◀” / “▶” und wählen Sie die Option Namen bearbeiten in der Zeile am unteren Bildrand.

2. Drücken Sie die Tasten “▲” / “▼” um einen Kanal zum Bearbeiten zu wählen, und anschließend die Taste **OK**.

Das Fenster BEARBEITEN erscheint.

3. Drücken Sie die Tasten “▲” / “▼” und wählen Sie einen Buchstaben, drücken Sie dann die Tasten “◀” / “▶”, um den Cursor zu verschieben und den Namen zu bearbeiten, und anschließend die **OK**-Taste.

Der bearbeitete Kanal erscheint in der Option Programmliste bearbeiten.

Sperren eines Kanals

Sie können einen Kanal sperren, wenn Sie verhindern wollen, dass Ihre Kinder ihn sich ansehen.

1. Drücken Sie die Tasten “◀” / “▶” und wählen Sie die Option Sperren in der Zeile am unteren Bildrand.

2. Drücken Sie die Tasten “▲” / “▼” um einen Kanal zum Sperren zu wählen, und anschließend die Taste **OK**.

Das Fenster PIN-Code eingeben wird eingeblendet.



3. Geben Sie den richtigen PIN-Code mit den Zifferntasten ein.

Wenn Sie den PIN-Code in der Option „**PIN-Code eingeben:**“ im Menü **EINSTELLUNGEN** (siehe Seite 142) nicht geändert haben, geben Sie hier Ihren gewählten PIN-Code ein.

Das Sperrsymbol erscheint in der Option Programmliste bearbeiten neben dem Kanalnamen.

Wenn ein gesperrter Kanal aufgerufen wird, erscheint das Fenster PIN-Code eingeben. Wenn dann der richtige PIN-Code eingegeben wird, wird das Bild angezeigt.

• Wenn Sie den PIN-Code für die Sperre vergessen haben, können Sie gesperrte Kanäle durch erneutes Durchführen der Automatischen Programmsuche (siehe INSTALLATION) entsperren.

Favoritenlisten einrichten

Wenn Sie die Kanäle, die Sie oft sehen, als Favoriten markieren, können Sie durch Drücken der Taste **P**∨ / **P**∧ die Auswahl nur auf diese Kanäle beschränken.

• Nach dem Einstellen der Favoritenkanäle müssen Sie überprüfen, ob die Option „**Favoritenmodus**“ im Menü Einstellungen (siehe Seite 141) auf EIN gestellt ist.

1. Drücken Sie die Tasten “◀” / “▶” und wählen Sie Favoriten in der Zeile am unteren Bildrand.

2. Drücken Sie die Tasten “▲” / “▼”, um einen Kanal als Favorit auszuwählen, und anschließend die Taste **OK**.

Das Favoritensymbol (😊) wird rechts neben dem ausgewählten Kanal eingeblendet.

Wenn Sie den Bildschirm Kanalliste verlassen, drücken Sie die Taste „MENÜ“, damit der Kanal, der auf dem Viertelbildschirm angezeigt wird, zur normalen Ansicht im Vollbildmodus ausgewählt wird.

Installation

Obwohl der Empfänger weder seine Einstellungen noch gespeicherte Kanäle verliert, wenn er ausgeschaltet wird, möchten Sie vielleicht den Empfänger neu installieren, wenn Sie in eine Gegend mit anderen Sendefrequenzen umziehen, oder wenn Sie einen früher aus der Kanalliste gelöschten Kanal wieder einrichten möchten, oder wenn Sie neue Kanäle ansehen möchten, deren Ausstrahlung gerade erst begonnen hat.

Rufen Sie das DTV-Menü über die Tasten “▲” oder “▼” auf, markieren Sie die Zeile Installation und drücken Sie dann **OK**, um dieses Menü anzuzeigen.

Das Menü wird dann angezeigt.

Sie können entweder die Option Werkseinstellungen auswählen, wodurch Sie den Empfänger auf seine Werkseinstellungen zurücksetzen, oder einfach nach Kanälen suchen.

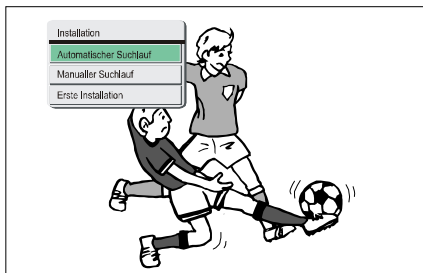

Automatische Suche:

Der Receiver kann automatisch nach Kanälen suchen (Absuchen aller Sendefrequenzen auf frei empfangbare Kanäle).

Um die automatische Suche durchzuführen, wählen Sie mit den Tasten "▲" oder "▼" die Option Automatische Suche aus und drücken Sie die Taste OK. Es wird eine Warnmeldung angezeigt.

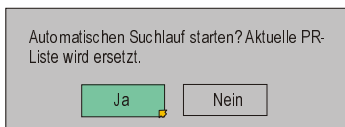

Damit starten Sie den automatischen Einstellungsprozess und durchsuchen alle verfügbaren Sendefrequenzen nach frei empfangbaren Kanälen.

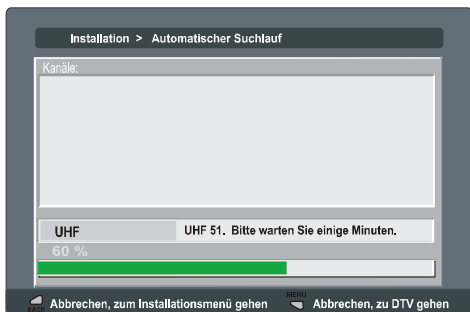

Beim automatischen Suchlauf werden frühere Kanäle ersetzt.

Wenn keine terrestrische TV-Sendung gefunden wird, zeigt der Empfänger eine Meldung an:

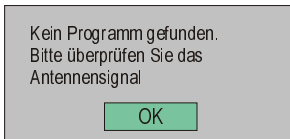

Wenn die OK-Taste gedrückt wird, erscheint die folgende Meldung am rechten unteren Bildrand.



Manuelle suche:

Damit suchen Sie auf einer einzelnen Sendefrequenz nach digitalen Kanälen. Die Frequenzkanalnummer (21-68) wird in das Feld in der oberen linken Ecke des Bildschirms eingegeben und der Empfangssignalpegel sowie die Signalqualität können über zwei Balkendiagramme unten überwacht werden. Wenn Sie die Taste OK drücken, durchsucht der Empfänger diese Frequenz und zeigt eine Liste der gefundenen Kanäle an.

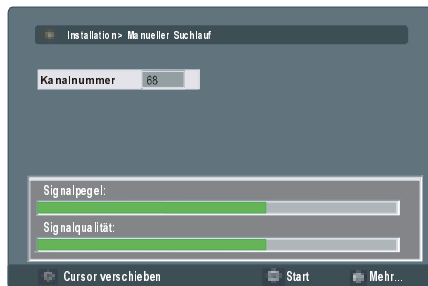

Tipp

Die Balkendiagramme für die Signalqualität und den Signalpegel sind eine gute Anzeige dafür, ob überhaupt irgendwelche Kanäle gefunden werden können. Wenn nur die Grafik für den Signalpegel einen hohen Wert anzeigt, bedeutet dies vermutlich, dass ein analoger Kanal diese Sendefrequenz besetzt. Wenn der Balken für die Signalqualität ebenfalls einen hohen Wert anzeigt, handelt es sich um eine digitale Frequenz und Sie werden wahrscheinlich digitale Kanäle finden.

Zur Wiederholung: Kanäle, die sich bereits in der Kanalliste befinden, werden ignoriert. Die

manuelle Kanalsuche jedoch findet alle Kanäle der Sendefrequenz.

Wenn die Suche jeweils beendet ist, drücken Sie die Taste MENU/MENÜ, um zur normalen Senderansicht zurückzukehren und um die neuen digitalen, terrestrischen TV-Kanäle, die Sie gerade gefunden haben, anzusehen.

Werkseinstellungen:

Um den Empfänger zurückzusetzen, markieren Sie die Option Werkseinstellungen im Menü und drücken Sie auf **OK**. Für den Fall, dass dieser Vorgang versehentlich durchgeführt wird, wird eine Warnmeldung angezeigt.

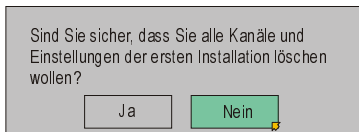

Markieren Sie mit den Tasten "◀" oder "▶" die Option JA und drücken Sie die Taste **OK**, um alle Kanäle und Einstellungen zu löschen. Auf dem Bildschirm erscheint eine Meldung.

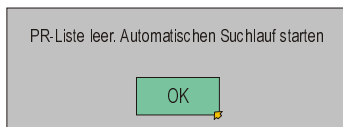

- Drücken Sie die Taste **OK**, um die automatische Suche zu starten.
- Wenn die automatische Suche abgeschlossen ist, erscheint das Menü Programmliste bearbeiten.

Common Interface

Um die kostenpflichtigen Kanäle der digitalen, terrestrischen Sendungen nutzen zu können, ist es Voraussetzung, sich bei einem Pay-TV-Anbieter anzumelden.

Besorgen Sie sich durch die Anmeldung bei einem Pay-TV-Anbieter die CAM-Module und die Smartcard und setzen Sie sie wie folgt in das TV-Gerät ein:

1. Schalten Sie das Fernsehgerät aus und ziehen Sie den Netzstecker.
2. Stecken Sie das CAM-Modul und die SmartCard in den Schlitz, der sich im

Anschlussfach auf der linken Seite des TV-Geräts (von vorne gesehen) befindet.

- Das CAM-Modul sollte korrekt eingesetzt werden. In der falschen Orientierung kann das Modul nicht eingesetzt werden. Versuchen Sie nicht, das CAM-Modul mit Gewalt einzusetzen, da dies sowohl das Modul als auch das TV-Anschlussfach beschädigen kann.

3. Schließen Sie das TV-Gerät wieder an die Stromversorgung an, schalten Sie ein und warten Sie einen Moment, bis die Karte aktiviert wurde.

- Bei manchen CAM-Modulen kann folgende Einstellungen notwendig sein: Richten Sie das CAM-Modul ein, indem Sie das DTV-Menü, Option Common Interface aufrufen und die Taste "**OK**" drücken. (Das CAM-Setup-Menü wird nur dann eingeblendet, wenn es notwendig ist.)
- Um die Vertragsinformationen anzusehen, drücken Sie **MENÜ**, wählen Sie DIGITAL und drücken Sie **OK**. Wählen Sie dann common interface und drücken Sie nochmals OK.
- Wenn kein Modul eingesetzt ist, erscheint die Meldung "**Kein CI-Modul**".
- Weitere Informationen über die Einstellungen finden Sie in der Bedienungsanleitung des Moduls.

Menüsystem Analog-TV

Ihr TV-Gerät wurde mit einem Menüsystem ausgestattet, um Ihnen eine einfache Bedienung des multifunktionalen Systems zu ermöglichen.

Drücken Sie die Taste "**MENÜ**", um in das Menü zu gelangen. Drücken Sie die Taste ◀ / ▶, um einen Menütitel auszuwählen, dann die Taste ▲ / ▼, um eine Menüoption auszuwählen und ◀ / ▶ oder "**OK**", um die Option aufzurufen.

Bildmenü

Wählen Sie das erste Symbol durch Drücken der Taste ◀ / ▶. Das Bildmenü erscheint auf dem Bildschirm.



Modus

Wählen Sie die Option **Modus** mit der Taste \blacktriangle / \blacktriangledown aus. Drücken Sie die Taste \blacktriangleleft / \blacktriangleright , um eine der folgenden Optionen auszuwählen: **Weich, Normal und Hell**.

Kontrast

Wählen Sie die Option **Kontrast** durch Drücken der Taste \blacktriangle / \blacktriangledown . Drücken Sie die Taste \blacktriangleleft , um den Kontrast zu erhöhen. Drücken Sie die Taste \blacktriangleright , um den Kontrast zu verringern. Der Kontrast kann zwischen 0 und 63 eingestellt werden.

Helligkeit

Wählen Sie die Option **Helligkeit** mit der Taste \blacktriangle / \blacktriangledown aus. Drücken Sie die Taste \blacktriangleright , um die Helligkeit zu erhöhen. Drücken Sie die Taste \blacktriangleleft , um die Helligkeit zu verringern.

Die Helligkeit kann zwischen 0 und 63 eingestellt werden.

Schärfe

Wählen Sie die Option **Schärfe** durch Drücken der Taste \blacktriangle / \blacktriangledown . Drücken Sie die Taste \blacktriangleright , um die Schärfe zu erhöhen. Drücken Sie die Taste \blacktriangleleft , um die Schärfe zu verringern. Die Schärfe kann zwischen 0 und 31 eingestellt werden.

Farbe

Wählen Sie die Option **Farbe** durch Drücken der Taste \blacktriangle / \blacktriangledown . Drücken Sie die Taste \blacktriangleright , um die Farbe zu verstärken. Drücken Sie die Taste \blacktriangleleft , um die Farbe zu verringern. Die Farbstärke kann zwischen 0 und 99 eingestellt werden.

Farbton

Diese Option wird im Bildmenü angezeigt, wenn das TV-Gerät ein NTSC-Signal empfängt. Wählen Sie die Option **Farbton** durch Drücken der Taste \blacktriangle / \blacktriangledown . Drücken Sie die Taste \blacktriangleright , um den Farbton zu erhöhen. Drücken Sie die Taste \blacktriangleleft um den Farbton zu vermindern. Der Farbton kann zwischen -31 und 31 eingestellt werden.

Farbtemperatur

Wählen Sie die Option **Farbtemperatur** durch Drücken der Taste \blacktriangle / \blacktriangledown . Drücken Sie die Taste \blacktriangleleft / \blacktriangleright , um eine der folgenden Optionen auszuwählen: **Kühl, Normal und Warm**.

Rauschunterdrückung

Diese Funktion wird verwendet, um das Bildrauschen zu verringern und die Bildqualität bei schwachem Signal zu verbessern.

Wählen Sie die Option Rauschunterdrückung durch Drücken der Taste \blacktriangle / \blacktriangledown . Drücken Sie die Taste \blacktriangleleft / \blacktriangleright , um die **Rauschunterdrückung** auf **Aus, Niedrig, Mittel** oder **Hoch** zu stellen.

Filmmodus

Filme für normale Fernsehprogramme werden in Form einer unterschiedlichen Anzahl an Einzelbildern pro Sekunde aufgenommen.

Wählen Sie die Option **Filmmodus** mit der Taste \blacktriangle / \blacktriangledown . Durch Drücken der Taste \blacktriangleleft / \blacktriangleright schalten Sie diese Funktion Ein bzw. Aus. Schalten Sie diese Funktion ein, wenn Sie sich Filme ansehen, um die Szenen mit schnellen Bewegungen besser sehen zu können.

3D Comb

3D COMB wird verwendet, um die Farbübergänge und die Farbqualität der Bilder zu verbessern.

Wählen Sie die Option **3D Comb** durch Drücken der Taste ▲ / ▼. Durch Drücken der Taste ◀ / ▶ schalten Sie diese Funktion Ein bzw. Aus.

Reset

Wählen Sie die Option **Reset** durch Drücken der Taste ▲ / ▼. Drücken Sie die Tasten ◀ / ▶ oder "OK", um die Bildmodi auf die Werkseinstellungen zurückzusetzen.

Tonmenü

Wählen Sie das zweite Symbol durch Drücken der Taste ◀ / ▶. Das Tonmenü erscheint auf dem Bildschirm.

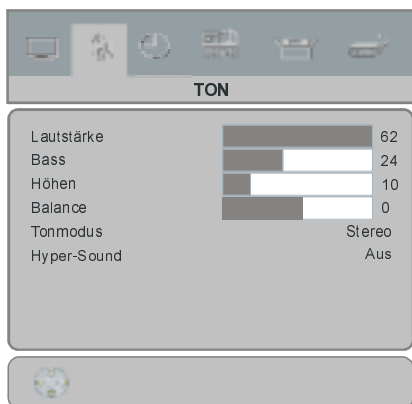

Lautstärke

Wählen Sie die Option **Lautstärke** durch Drücken der Taste ▲ / ▼. Drücken Sie die Taste ▶, um die Lautstärke zu erhöhen. Drücken Sie die Taste ◀, um die Lautstärke zu verringern. Die Lautstärke kann zwischen 0 und 63 eingestellt werden.

Balance

Wählen Sie die Option **Balance** durch Drücken der Taste ▲ / ▼. Drücken Sie die Taste ▶, um die Balance nach rechts zu verschieben. Drücken Sie die Taste ◀, um die Balance nach links zu verschieben. Die Balance kann zwischen -31 und 31 eingestellt werden.

Audiomodus

Wählen Sie die Option **Klangmodus** mit der Taste ▲ / ▼. Drücken Sie die Taste ◀ / ▶, um

den Klangmodus zu ändern.

Der Klangmodus wird dazu benutzt, den Klangmodus des Kopfhörers einzustellen und kann entsprechend der Übertragung auf folgende Modi gesetzt werden: **Mono, Stereo, Dual I** oder **Dual II**.

Bass

Wählen Sie die Option **Bass** durch Drücken der Taste ▲ / ▼. Drücken Sie die Tasten ◀ / ▶, um den Basspegel zu verändern.

Höhen

Wählen Sie die Option **Höhen** durch Drücken der Taste ▲ / ▼. Drücken Sie die Tasten ◀ / ▶, um den Höhenpegel zu verändern.

Hyper-Sound

Mit dieser Option können Sie den Soundeffekt ein- oder ausschalten. Wenn das aktuelle Soundsystem Mono ist und der Soundeffekt eingeschaltet wird, wird der Klang so wahrgenommen, als ob er Stereo wäre. Wenn das aktuelle Soundsystem Stereo ist, wird durch Einschalten dieses Effekts der Raumklang tiefer.

Durch Drücken der Taste ◀ / ▶ schalten Sie diese Funktion ein und aus.

Menü Funktionen

Wählen Sie das dritte Symbol durch Drücken der Taste ◀ / ▶. Das Menü Funktion erscheint auf dem Bildschirm.



Ausschalttimer

Wählen Sie die Option **Sleoptimer** mit der Taste ▲ / ▼. Der Timer kann über die Taste ◀ / ▶ in 10-Minuten-Intervallen zwischen Aus und 2 Stunden eingestellt werden. Wenn der Ausschalttimer aktiviert ist, schaltet das TV-Gerät nach Ablauf der ausgewählten Zeit automatisch in den Standby-Modus.

Kindersicherung

Sie können diese Funktion verwenden, um zu verhindern, dass Kinder ohne Fernbedienung das TV-Gerät einschalten oder Programme oder Einstellungen verändern.

Die Funktion Tastensperre kann mit der Taste ◀ / ▶ auf **Ein** oder **Aus** gestellt werden. Wenn Aus ausgewählt wird, gibt es keinen Unterschied in der Bedienung Ihres TV-Geräts. Wenn Ein gewählt wird, kann das TV-Gerät nur über die Fernbedienung gesteuert werden. In diesem Fall sind die Tasten am Bedienfeld des TV-Geräts mit Ausnahme der EIN/AUS-Netztaaste auf der Rückseite des Geräts außer Funktion gesetzt. Wenn eine Taste gedrückt wird, erscheint die Meldung „Tastensperre Ein“ auf dem Bildschirm.

Sprache

Wählen Sie die Option **Sprache** durch Drücken der Taste ▲ / ▼. Durch Drücken der Taste ◀ / ▶ können Sie die Sprache auswählen.

Ext-2 Out

Wählen Sie die Option **Ext-2 Out** mit den Tasten ▲ / ▼ Sie können die Option **Ext-2 Out** durch Drücken der Taste

◀ / ▶ auf **TV, EXT-1, EXT-4, Monitor** oder **Digital** stellen. Wenn die Option **Monitor** ausgewählt wird, werden die Optionen für EXT-2 automatisch eingestellt.

Ext-2 Out folgt der gerade ausgewählten Quelle.

Beachten Sie: Auch die Audioausgabe folgt der Einstellung für EXT-1 Out. Wenn Sie die Option Monitor wählen und die Eingabequelle nicht TV, EXT-1, EXT-4 oder Digital, ist nur die Audioausgabe verfügbar.

Standard-Zoom

Wählen Sie die Option Standard-Zoom durch Drücken der Taste ▲ / ▼. Über die Taste ◀ / ▶ können Sie den **Standard-Zoom** auf **Panorama, Normal** oder **14:9 Zoom** einstellen.

Wenn keine Informationen zu WSS (Breitbild) oder Bildseitenformat (Bildgröße) vorliegen und der Zoom-Modus über die Taste ◀ / ▶ als **Auto** eingestellt wird, wechselt der Modus automatisch in die Standard-Zoom-Einstellungen. Lesen Sie auch den Abschnitt Zoom-Modi.

Blauer Hintergrund

Wählen Sie die Option **Blauer Hintergr.** durch Drücken der Taste ▲ / ▼. Sie können den Menühintergrund durch Drücken der Taste ◀ / ▶ auf Ein oder Aus stellen.

Menü Installation

Wählen Sie das vierte Symbol durch Drücken der Taste ◀ / ▶. Das Menü Installieren erscheint auf dem Bildschirm.



Programm

Wählen Sie die Option **Programm** durch Drücken der Taste ▲ / ▼. Wählen Sie die Programmnummer mit der Taste ◀ / ▶. Alternativ dazu können Sie die Nummer auch über die Zifferntasten auf der Fernbedienung eingeben. Sie können 100 Programme zwischen 0 und 99 speichern.

Band

Für **Band** können Sie entweder „C“ oder „S“ auswählen, indem Sie die Taste ◀ / ▶ drücken.

Kanal

Die Option **Kanal** kann über die Taste ◀ / ▶ oder die Zifferntasten verändert werden.

Empfangssystem

Wählen Sie die Option **Farbsystem** durch Drücken der Taste ▲ / ▼. Drücken Sie die Taste ◀ / ▶, um das Empfangssystem auf **PAL**, **PAL60**, **SECAM** oder **AUTO** zu ändern.

Wenn die Option Tonsystem auf I gestellt ist, ist **SECAM** als Empfangssystem nicht verfügbar.

Beachten Sie: Im EXT-Modus können Sie zusätzlich noch NTSC 3 und NTSC 4 auswählen.

Klangsystem

Wählen Sie die Option **Tonsystem** durch Drücken der Taste ▲ / ▼. Drücken Sie die Taste ◀ / ▶ um das Tonsystem auf **BG**, **DK**, **I**, **L** oder **LP** zu ändern.

Feinabstimmung

Wählen Sie die Option **Feinabstimmung** durch Drücken der Taste ▲ / ▼. Drücken Sie die Taste ◀ / ▶, um die Abstimmung einzustellen.

Suchen

Wählen Sie die Option **Suchlauf** durch Drücken der Taste ▲ / ▼. Drücken Sie die Taste ◀ / ▶, um die Programmsuche zu starten. Sobald ein Signal entdeckt wird, stoppt die Suche. Sie haben auch die Möglichkeit, direkt über die Zifferntasten einen Frequenzwert einzugeben.

Decoder (EXT-2)

Wählen Sie die Option **Decoder (EXT-2)** durch Drücken der Taste ▲ / ▼. Drücken Sie die Taste ◀ / ▶, um die Decodereinstellung zu ändern.

VCR (Video-Cassettenrecorder)

- Dieses Symbol ist in allen Modi enthalten, mit Ausnahme von **EXT-3**, **EXT-5** und **PC**.
- Wenn Sie eine **VCR**-Quelle von einem dieser Modi sehen möchten, sollten Sie **VCR**-Modus besser auf „Ein“ stellen. Drücken Sie dazu die Tasten ◀ / ▶ während der Cursor auf Ein steht, um den Modus einzuschalten.
- Wenn Sie eine **DVD** sehen möchten, müssen Sie diese Option auf „Aus“ stellen.

Speichern

Wählen Sie die Option **Speichern** durch Drücken der Taste ▲ / ▼. Drücken Sie die Tasten ◀ / ▶ oder „OK“, um die Einstellungen zu speichern.

Menü Programm

Wählen Sie das fünfte Symbol durch Drücken der Taste ◀ / ▶. Das Menü Programm erscheint auf dem Bildschirm.

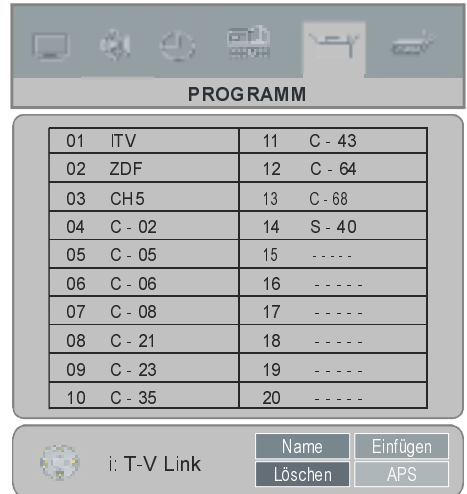

Durch Bewegen des Cursors in vier Richtungen können Sie auf einer Seite 20 Programme erreichen. Sie können den Cursor in den Seiten auf oder ab bewegen, indem Sie die Tasten ◀ / ▶ oder ▲ / ▼ drücken, um alle dieser Programme im TV-Modus zu sehen (außer AV-Modus).

Mit der Cursorbewegung erfolgt automatisch die Programmauswahl.

Name:

Sie können den Namen eines ausgewählten Programmes durch Drücken der Taste ROT ändern.

Der erste Buchstabe des ausgewählten Namens beginnt zu blinken. Drücken Sie die Taste ◀ / ▶, um diesen Buchstaben zu ändern und die Taste ▲ / ▼, um die anderen Buchstaben auszuwählen. Speichern Sie den Namen, indem Sie die Taste ROT drücken.

Einfügen:

Wählen Sie das einzufügende Programm über die Navigationstasten aus. Drücken Sie auf die Taste GRÜN. Verschieben Sie das ausgewählte Programm mit Hilfe der Navigationstasten zum gewünschten Programmplatz und drücken Sie erneut die Taste GRÜN.

Löschen:

Drücken Sie die Taste GELB, um ein bestehendes Programm zu löschen. Wenn Sie die Taste GELB nun erneut drücken, wird das ausgewählte Programm aus der Programmliste gelöscht und die anderen Programme rücken entsprechend nach oben.

APS (Autoprogrammierung)

Wenn Sie die Taste BLAU für APS drücken, erscheint folgender Warnhinweis auf dem Bildschirm.



Wenn Sie Ihre bestehende Programmliste nicht löschen möchten, drücken Sie die Taste BLAU, um APS abzubrechen.

Um APS fortzusetzen, wählen Sie über die Taste ◀ / ▶ zuerst das Land aus und drücken Sie anschließend die Tasten ROT oder "OK".

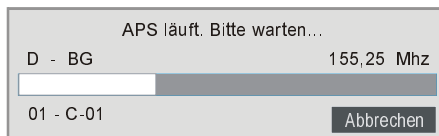

Nach Abschluss des APS wird die Programmtabelle auf dem Bildschirm angezeigt.

Menü Signalwahl

Wählen Sie das sechste Symbol durch Drücken der Taste ◀ / ▶. Das Menü Signalwahl erscheint auf dem Bildschirm.

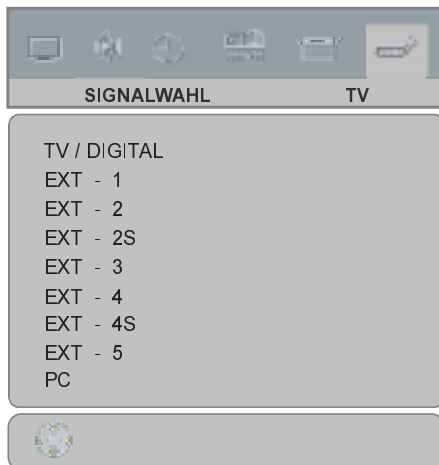

Markieren Sie im Menü Signalwahl über die Taste ▲ / ▼ eine Signalwahl und wechseln Sie in diesen Modus, indem Sie die Tasten ◀ / ▶ oder "OK" drücken.

PC-Modus

Installation

- Schalten Sie Computer und TV-Gerät aus, bevor Sie die Anschlüsse vornehmen.
- Stellen Sie die Auflösung Ihres PCs richtig ein, bevor Sie ihn an das TV-Gerät anschließen. Siehe Tabelle auf Seite 161 für die unterstützten Modi.

- Verwenden Sie ein D-SUB-Kabel, um den PC-Eingang des TV-Geräts mit dem RGB-Ausgangsanschluss des PCs zu verbinden.

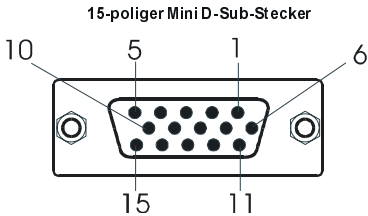

- Ziehen Sie die Schrauben des Monitorkabels fest, bis die Stecker richtig fest sitzen (nur mit den Fingern festziehen!).

Im TV-Modus können Sie durch Drücken der Taste PC direkt in den PC-Modus gelangen.

Menüsystem im PC-Modus

Drücken Sie die Taste „MENÜ“. Das Menü wird in der Mitte des Bildschirms angezeigt.

Menü PC-Bildposition

Wählen Sie das erste Symbol durch Drücken der Taste ◀ / ▶. Das Menü PC-Bildposition erscheint auf dem Bildschirm.

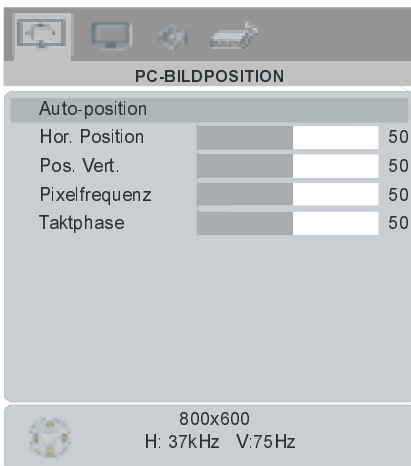

Autoposition

Wenn Sie das Bild horizontal oder vertikal in eine unerwünschte Position verschieben, können Sie mit dieser Option das Bild automatisch in die richtige Position verschieben.

- Wählen Sie die Option Auto-Position mit den Tasten ▲ / ▼.
- Drücken Sie die Taste "OK" oder ▶.

Warnung! Die Autom. Einstellung sollten mit einem Vollbild vorgenommen werden, damit die Einstellungen stimmen.

Hor. (Horizontale) Position

Mit dieser Option können Sie das Bild auf die rechte oder linke Seite des Bildschirms verschieben.

- Wählen Sie die Option H-Position mit der Taste ▲ / ▼.
- Verwenden Sie die Taste ◀ / ▶, um den Wert einzustellen.

Ver. (Vertikale) Position

Mit dieser Option können Sie das Bild zum oberen oder unteren Rand des Bildschirms verschieben.

- Wählen Sie die Option V-Position mit der Taste ▲ / ▼.
- Verwenden Sie die Taste ◀ / ▶, um den Wert einzustellen.

Pixelfrequenz

Die Einstellung **Pixelfrequenz** korrigiert Störungen, die als vertikale Streifen bei pixelintensiven Darstellungen wie Tabellen oder Absätzen in kleinen Schriftarten auftreten.

- Verwenden Sie die Taste ◀ / ▶, um den Wert einzustellen.

Pixelphase

Abhängig von der Auflösung und Abtastfrequenz, die Sie in das TV-Gerät einspeisen, kann es zu einem schmutzigen oder gestörten Bild auf dem Bildschirm kommen. In diesem Fall können Sie mit dieser Option durch mehrmalige Versuche ein klareres Bild erhalten.

- Verwenden Sie die Taste ◀ / ▶, um den Wert einzustellen.

PC-Bildmenü

Wählen Sie das zweite Symbol durch Drücken der Taste ◀ / ▶. Das PC-Bildmenü erscheint auf dem Bildschirm.



Die Kontrast-, Helligkeits- und Farbtemperatur-Einstellungen in diesem Menü entsprechen den im TV-Bildmenü vorgenommenen Einstellungen.

Wenn die Farbtemperatur manuell ist, können Sie auch die Optionen R,G,B einstellen. R, G und B stellen den TV-Bild-Farbton im PC-Modus ein. Sie können den TV-Farbton nach Belieben wechseln: R (Rot), G (Grün), B (Blau)

Wählen Sie **Zurücksetzen** und drücken Sie die Tasten ◀ / ▶ oder "OK", um die Bildmodi auf die Werkseinstellungen zurückzusetzen.

Menü Ton

Wählen Sie das dritte Symbol durch Drücken der Taste ▲ / ▼. Das Tonmenü erscheint auf dem Bildschirm.

Die Optionen dieses Menüs werden im **Abchnitt Tonmenü** beginnend auf Seite erklärt.

Menü Quelle

Wählen Sie das vierte Symbol durch Drücken der Taste ◀ / ▶. Das Menü Quelle erscheint auf dem Bildschirm.

Markieren Sie im Menü Quelle über die Taste ▲ / ▼ eine Quelle und wechseln Sie in diesen Modus, indem Sie die Tasten ◀ / ▶ oder "OK" drücken.

Ton im PC-Modus

Verbinden Sie den Audioausgang Ihres PCs über ein Audiokabel mit der Buchse **PC-Audio In** des TV-Geräts.

Andere Funktionen

TV-Status

Programmnummer, Programmname und Klanganzeige werden an der rechten oberen Seite des Bildschirms angezeigt, wenn ein neues Programm eingegeben oder die Taste **i** gedrückt wird.

Stummschaltungsanzeige

Wenn diese Funktion aktiviert ist, wird sie auf der linken oberen Seite des Bildschirms angezeigt.



Um die Stummschaltung wieder auszuschalten, gibt es zwei Alternativen: Sie können die Taste  drücken oder alternativ dazu einfach den Lautstärkepegel höher oder niedriger stellen.

PIP-Modi

Drücken Sie die Taste  um in den PIP-Modus zu wechseln.

Im PIP-Modus wird innerhalb des Hauptbildes ein kleines Bild (PIP-Bild) eingeblendet. Für das PIP-Fenster stehen 2 Größen und 4 Positionen (links oben, rechts oben, links unten und rechts unten) zur Auswahl. Um die PIP-Position zu verändern, können Sie die Taste ◀ / ▶ verwenden. Um die Größe des PIP-Fensters zu ändern, können Sie die Tasten

▲ / ▼ verwenden. Das Seitenverhältnis des PIP-Fensters ist mit 4:3 festgelegt.

Wenn der PIP-Modus aktiviert wird, ist das PIP-Fenster standardmäßig das aktive Fenster, wobei das aktive Fenster durch eine grüne Umrandung hervorgehoben wird. Das aktive

Fenster kann über die Taste  geändert werden. Die Statusinformation OSD gehört zum aktiven Fenster. Der Platz der Status-OSDs ist für beide Fenster gleich.

Durch Drücken der Taste „**P+**“ oder „**P-**“ oder durch direkte Eingabe der Kanalnummer können Sie den gewünschten Kanal im aktiven Fenster ansehen.

Drücken Sie die Taste **(AV)**, um die Quelle für das aktive Fenster auszuwählen.

Drücken Sie die Taste „**MENÜ**“, um im PIP-Modus das Hauptmenü zu sehen. Abhängig davon, ob das aktive Fenster das PIP-Fenster oder das Hauptfenster ist, ändern sich die Menüeinträge.

Sie können die verfügbaren Quellen im Menü Quelle sehen.

Drücken Sie nochmals die **[]**-Taste, um den PIP-Modus zu verlassen.

Standbild

Sie können das Bild auf dem Bildschirm anhalten, indem Sie die Taste **OK** drücken. In den PIP-Modi kann nur aus dem DTV-Bild ein Standbild erzeugt werden. In den **PIP**-Modi kann nur das DTV-Bild angehalten werden.

Zoom-Modi

Der Zoom-Modus kann durch Drücken der Taste **ZOOM** geändert werden. Sie können die Bildschirmgröße in Übereinstimmung mit dem Bildverhältnis einstellen. Wählen Sie den optimalen Modus aus den folgenden **ZOOM**-Modi aus:

Die Werkseinstellung für dieses TV-Gerät ist der **PANORAMA**-Modus. Um das Bildverhältnis zu ändern, lesen Sie bitte die folgenden Absätze.

Beachten Sie: Im **PC**-Modus kann ausschließlich **4:3** und **VOLL** gewählt werden.

Auto:

Wenn ein **WSS**-Signal (Wide Screen Signaling = Breitbildsignal) mit dem Bildverhältnis im Sendesignal oder im Signal von einem externen Gerät enthalten ist, ändert das TV-Gerät automatisch den **ZOOM**-Modus in Übereinstimmung mit dem **WSS**-Signal.

- Wenn der **AUTO**-Modus wegen schlechter Qualität des **WSS**-Signals nicht richtig funk-

tioniert, oder wenn Sie den **ZOOM**-Modus selbst ändern wollen, können Sie händisch zu einem anderen **ZOOM**-Modus wechseln.

Full (Voll):

Hier kann man die linke und die rechte Seite eines normalen Bildes (Bildseitenformat 4:3) gleichmäßig ausdehnen, um den TV-Breitbildschirm voll auszufüllen.



- Für Bilder mit einem Bildseitenformat von 16:9, die zu einem normalen Bild (Bildseitenformat von 4:3) verkleinert worden sind, verwenden Sie zur Wiederherstellung des ursprünglichen Formats den Voll-Modus.

16:9 Zoom:

Mit dieser Funktion wird ein breites Bild (Bildseitenformat von 16:9) auf volle Bildschirmgröße gezoomt.



16:9 Zoom Subtitle:

Mit dieser Funktion wird ein breites Bild (Bildseitenformat von 16:9) mit Untertiteln auf volle Bildschirmgröße gezoomt.



Standardmäßige Zoom-Modi:

Regular:

Wird dazu verwendet, ein normales Bild (Bildseitenformat von 4:3) so zu betrachten, als wäre es sein ursprüngliches Format.



14:9 Zoom:

Mit dieser Funktion wird ein breites Bild (Bildseitenformat von 14:9) bis zu den oberen und unteren Grenzen des Bildschirms gezoomt.



Panoramic:

Hier kann man die linke und die rechte Seite eines normalen Bildes (Bildseitenformat 4:3) ausdehnen, um den Bildschirm auszufüllen, ohne dabei das Bild unnatürlich erscheinen zu lassen.



Der obere und der untere Teil des Bildes sind leicht abgeschnitten.

Analoger Teletext

Teletext ist ein Informationssystem, das Text auf Ihrem Fernsehbildschirm anzeigt. Mit Hilfe des Teletext-Informationssystems können Sie sich eine Seite ansehen, die Informationen über ein Thema enthält, das sich in der Inhaltsliste (Index) befindet.

Im Textmodus ist keine OSD-Anzeige verfügbar.

Im Teletext-Modus ist keine Steuerung von Kontrast, Helligkeit oder Farbton möglich, die Lautstärke kann aber eingestellt werden.

Teletext steuern

- Wählen Sie einen TV-Sender aus, der Teletext überträgt.
- Drücken Sie die Teletext-Taste . In der Regel erscheint nun die Indexseite auf Bildschirm.

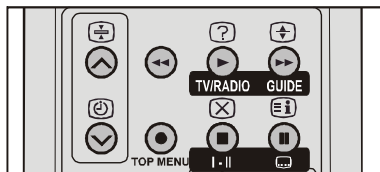

Auswählen einer Textseite

- Drücken Sie die entsprechende Zifferntasten für die benötigte Teletext-Seitennummer.

Die ausgewählte Seitennummer wird in der linken oberen Ecke des Bildschirms angezeigt. Der Teletext-Seitenzähler sucht die ausgewählte Seitennummer und zeigt die betreffende Seite dann auf dem Bildschirm an.

- Um die Teletext-Seiten "P ^" seitenweise nach vorne weiter zu blättern, drücken Sie die Taste Auf.
- Um die Teletext-Seiten "P v" seitenweise nach hinten weiter zu blättern, drücken Sie die Taste Ab .

Auswählen der Indexseite



- Mit der Taste blättern Sie zurück zur Indexseite (in der Regel Seite 100).

Suchen einer Seite, während das Fernsehprogramm läuft



- Im Teletext-Modus schaltet ein Druck auf die Taste den Bildschirm in den TV-Modus. Geben Sie im TV-Modus eine Seitennummer über die Zifferntasten ein. Wenn Sie die letzte Ziffer der Seitennummer eingeben, wird die Seitennummer durch das Zeichen ersetzt und blinkt solange, bis die eingegebene Seite gefunden ist. Dann wird wieder die Seitenzahl anstelle des Zeichens angezeigt. Nun können Sie diese Teletext-Seite durch Drücken der Taste anzeigen lassen.

Auswählen von Text mit doppelter Höhe

- Drücken Sie die Taste , um die obere Hälfte der Informationsseite mit doppelt vergrößertem Text anzuzeigen.

- Drücken Sie erneut die Taste “”, um die untere Hälfte der Informationsseite mit doppelt vergrößertem Text anzuzeigen.
- Drücken Sie nun erneut die Taste “”, um auf die ursprüngliche Seite mit dem normal großen Text zurückzukehren.

Anzeigen “verborgener” Informationen

- Wenn Sie die Taste “” einmal drücken, werden die Antworten eines Quiz oder einer Spieleseite eingeblendet.
- Wenn Sie die Taste “” erneut drücken, werden diese Antworten wieder ausgeblendet.

Anhalten des automatischen Seitenwechsels



Die von Ihnen ausgewählte Teletextseite enthält eventuell mehr Informationen als auf dem Bildschirm zu sehen ist. Diese restlichen Informationen werden nach einer gewissen Zeit angezeigt.

- Drücken Sie erneut die Taste “”, um die automatische Seitenweitschaltung anzuhalten.

Drücken Sie erneut die Taste “”, um den Seitenwechsel zuzulassen.

Zum Auswählen einer Unterseite

Unterseiten sind Unterabschnitte von langen Teletextseiten, deren Informationen zu umfangreich sind, um auf einmal angezeigt werden zu können.

- Wählen Sie die benötigte Teletextseite aus.
- Drücken Sie die Taste “”.
- Geben Sie die Nummer der betreffenden Unterseite ein, indem Sie vier Zifferntasten drücken (z.B. 0001).
- Wenn die Unterseite nicht innerhalb kurzer Zeit angezeigt wird, drücken Sie die Taste “”. Auf dem Bildschirm erscheint das TV-Programm.

- Die Teletextseitenzahl wird in der linken unteren Ecke des Bildschirms angezeigt, sobald sie gefunden wurde.
- Drücken Sie erneut die Taste “”, um die gewünschte Teletextseite anzuzeigen.

Teletext verlassen

Drücken Sie die Taste “”. Der Bildschirm schaltet in den TV-Modus um.

Fastext und Toptext

Ihr Fernsehgerät unterstützt das 1000-Seiten-Teletextsystem. Wenn die Seitenzahl einer der eingespeicherten 1000 Seiten eingegeben wird, sucht das System nicht etwa nach der gewünschten Seite, sondern zeigt diese Seite automatisch an.

- Um die Teletext-Seiten seitenweise nach vorne weiter zu blättern, drücken Sie die Taste “**P**^”.
- Um die Teletext-Seiten seitenweise nach hinten weiter zu blättern, drücken Sie die Taste “**P**∨”.

Fastext und Toptext

Die Themenüberschrift für die Informationen haben eventuell eine bestimmte Farbe.

- Drücken Sie die betreffenden Tasten (**ROT**, **GRÜN**, **GELB** oder **BLAU**), um die betreffende Seite schnell aufrufen zu können.

TOPTXT

Wenn TOPTXT übertragen wird, erscheinen farbige Tasten in der Statusleiste.

Wird kein TOP-Text übertragen, wird die Statusleiste nicht eingeblendet.

Im Top-Modus rufen die Befehle “**P**^” oder “**P**∨” die nächste bzw. vorherige Seite auf. Wird kein TOP-Text übertragen, kann es im Falle von der Eingabe dieser Befehle zu einem Bildumlauf kommen. Dann kann Seite 100 z.B. so wirken, als wäre sie eine Zahl über 199.

Anschließen von Zusatzgeräten

Es gibt eine Vielzahl an Audio- und Video-Geräten, die Sie an Ihr Fernsehgerät anschließen können.

Im folgenden Anschluss-Diagramm können Sie sehen, an welcher Stelle der Rückseite des Fernseh-Geräts die unterschiedlichen (optionalen) Geräte angeschlossen werden kann.

Über Scart

Dieses LCD-TV-Gerät besitzt zwei Scartbuchsen. Wenn Sie Zusatzgeräte (z.B. Video, Decoder etc.) mit Scarts an Ihr TV-Gerät anschließen wollen, verwenden Sie die Eingänge SCART 1 oder SCART 2.

Wenn ein externes Gerät über die Scartanschlüsse angeschlossen wird, schaltet das Gerät automatisch in den AV-Modus.

Über Antenneneingang

Wenn Sie an Ihr TV-Gerät andere Geräte wie Videorecorder oder Decoder anschließen wollen, das Gerät aber keinen Scart-Anschluss hat, sollten Sie es an den Eingang ANT Ihres TV-Geräts anschließen.

Wenn der VCR über den Antenneneingang angeschlossen ist, sollten Sie Programm 0 dafür nutzen.

Decoder

Kabelfernsehen bietet eine große Auswahl an Fernsehprogrammen. Die meisten dieser Programme stehen kostenlos zur Verfügung, während man für andere zahlen muss. Wenn Sie solche Programme empfangen möchten, müssen Sie sich bei dem betreffenden Programmanbieter anmelden. Dieser Anbieter wird Ihnen daraufhin einen entsprechenden Decoder zusenden, mit dessen Hilfe die Programme entschlüsselt werden können.

Sollten Sie weitere Informationen zu diesem Thema wünschen, wenden Sie sich an Ihren Händler. Darüber hinaus finden Sie einige Informationen in der mit ihrem Decoder mitgelieferten Broschüre.

Anschließen eines Decoders mit Antennenbuchse an Ihr TV-Gerät

- Schließen Sie das Antennenkabel an.

Anschließen eines Decoders ohne Antennenbuchse an Ihr TV-Gerät

- Schließen Sie den Decoder mit einem Scart-Kabel an den Anschluss **EXTERNAL** Ihres TV-Geräts an.

TV und Videorecorder

- Schließen Sie das Antennenkabel an.

Um eine bessere Bildqualität zu erreichen, ist es ratsam, außerdem ein Scartkabel über **SCART**-Buchsen anzuschließen.

NTSC-Wiedergabe

Um diese Option nutzen zu können, gehen Sie wie folgt vor:

- Schließen Sie einen NTSC-Videorecorder an den Scartanschluss an der Rückseite des TV-Gerätes an.
- Schließen Sie den NTSC-Videorecorder an die RCA-Buchsen an der Seite des TV-Gerätes an.

Drücken Sie dann die Taste **AV**, um die entsprechende Quelle auszuwählen.

Kopierfunktion

Quellenauswahl für VCR-Aufnahmen.

- Wählen Sie das Menü **Funktionen**.
- Wählen Sie die Option **Ext-2 Out** mit der Taste **◀ / ▶**.
- Wählen Sie eine Quelle aus, von der das Bild kopiert werden soll.

Suchern und Speichern des Testsignals des Videorecorders

- Stecken Sie das Antennenkabel von der Antennenbuchse des Videorecorders aus.
- Schalten Sie Ihr TV-Gerät ein und stellen Sie den Videorecorder auf Testsignal. (Sehen Sie im Handbuch des Videorecorders nach).
- Gehen Sie in das Menü **Installation** und wählen Sie **Suche** aus.
- Suchen Sie das Testsignal Ihres Videorecorders, so wie Sie das Fernsehsignal su-

chen und speichern. Speichern Sie das Testsignal unter Programmnummer 0.

- Stecken Sie das Antennenkabel wieder in die Antennenbuchse Ihres Videorecorders ein, wenn Sie das Testsignal gespeichert haben.

Kamera und Camcorder

An den AV-Eingang anschließen

Schließen Sie Ihre Kamera oder Ihren Camcorder an den AV (EXT-4)-Eingang an der rechten Seite des TV-Geräts an.

- Schließen Sie Ihr Gerät über die **VIDEO-**(gelb), **AUDIO R-**(rot) und **AUDIO L-**(weiß)-Eingänge an das Fernsehgerät an. Sie müssen die Buchsen unter Verwendung der gleichen Farben an den Eingang anschließen.

Anschließen an den S-Video-Eingang

Schließen Sie Ihre Kamera oder Ihren Camcorder an den S-Video-Eingang (EXT-4S) an der rechten Seite des TV-Geräts an.

- Schließen Sie Ihr externes Gerät mit S-Video-Kabeln an den S-Video-Eingang und die Audioeingänge der AV-Eingänge am TV-Gerät an.

Anschließen des Decoders an den Videorecorder

Einige Videorecorder haben einen speziellen Scartanschluss für Decoder.

- Schließen Sie ein Scart-Kabel zwischen dem Scartanschluss des Decoders und dem speziellen Scartanschluss Ihres Videorecorders an. Sehen Sie im Handbuch des Videorecorders nach.
- Um Ihren Videorecorder an das TV-Gerät anzuschließen, sehen Sie im Abschnitt TV und Videorecorder nach.

Wenn Sie weitere Geräte an das TV-Gerät anschließen wollen, wenden Sie sich bitte an Ihren Händler.

Anschließen von Kopfhörern

Verwenden Sie die Stereo-Kopfhörerbuchse auf der rechten Seite Ihres TV-Gerätes, um einen Kopfhörer anzuschließen.

Anschließen von externen Geräten

Um einen Audioverstärker oder ein Heimkinosystem an Ihr TV-Gerät anzuschließen, verwenden Sie die Audioausgänge des TV-Geräts.

Tipps

Pflege des Bildschirms

Reinigen Sie den Bildschirm mit einem leicht feuchten, weichen Tuch. Verwenden Sie keine aggressiven Reinigungsmittel, da diese Mittel die Bildschirmbeschichtung angreifen können.

Schlechte Bildqualität

Haben Sie das richtige Empfangssystem ausgewählt? Ist Ihr Fernsehgerät oder Hausantenne zu nahe an nicht geerdeten Audiogeräten oder Neonlichtern, etc.?

Berge oder hohe Gebäude können dazu führen, dass Bilder doppelt dargestellt werden oder Geisterbilder entstehen. Manchmal können Sie die Bildqualität verbessern, indem Sie die Antenne anders ausrichten.

Kann das Bild bzw. der Text kaum erkannt werden? Überprüfen Sie, ob Sie die richtige Frequenz eingegeben haben.

Die Bildqualität kann sich schlechter werden, wenn zwei Zusatzgeräte gleichzeitig an das Fernsehgerät angeschlossen werden. Schließen Sie in diesem Fall eines der Zusatzgeräte wieder ab.

Kein Bild

Ist die Antenne richtig angeschlossen? Sind die Stecker fest mit der Antennenbuchse verbunden? Ist das Antennenkabel beschädigt? Wurden geeignete Stecker verwendet, um die Antenne anzuschließen? Wenn Sie nicht sicher sind, fragen Sie Ihren Händler.

Kein Bild bedeutet, dass Ihr TV-Gerät kein Signal empfängt. Haben Sie die richtigen Tasten auf der Fernbedienung betätigt? Versuchen Sie es noch einmal.

Ton

Sie hören keinen Ton. Haben Sie den Ton eventuell durch das Betätigen der Taste  unterbrochen?

Es funktioniert nur ein Lautsprecher. Ist die Balance auf nur eine Seite eingestellt? Siehe Menü Ton.

Fernbedienung

Das Gerät spricht nicht auf die Fernbedienung an. Möglicherweise sind die Batterien leer. In diesem Fall können Sie das Fernsehgerät immer noch über die Tasten am Gerät bedienen.

Haben Sie das falsche Menü ausgewählt? Drücken Sie die Taste , um zum TV-Modus zurückzukehren oder rufen Sie über die Taste „MENÜ“ das vorherige Menü auf.

Keine Lösung

Schalten Sie Ihr Gerät aus und wieder ein. Sollte das Problem nachher immer noch bestehen, rufen Sie den Kundendienst an und versuchen Sie auf keinen Fall, das Gerät selbst zu reparieren.

Antennenanschlüsse

Außenantennenanschlüsse

VHF-Antenne

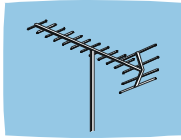

Rundes 75 Ohm-Koaxialkabel

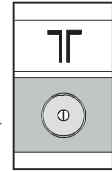

Rückseite des Fernsehgeräts

VHF/UHF-Antenne

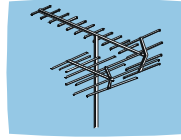

Flaches, zweiadriges 300-Ohm-Kabel



Rundes 75 Ohm-Koaxialkabel

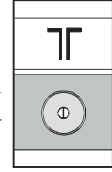
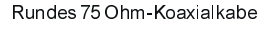

Rückseite des Fernsehgeräts

Anschluss externer Geräte

KOPFHÖRER



AUDIO

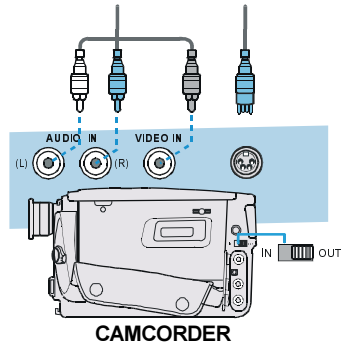
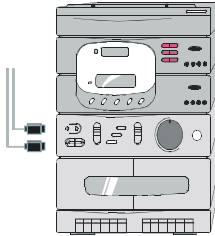

CAMCORDER

VIDEO

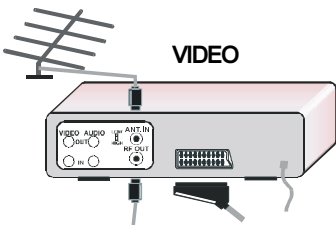

SATELLITENRECEIVER

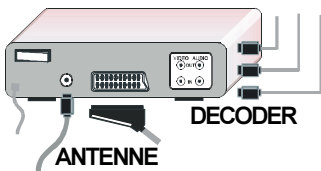

DECODER

ANTENNE

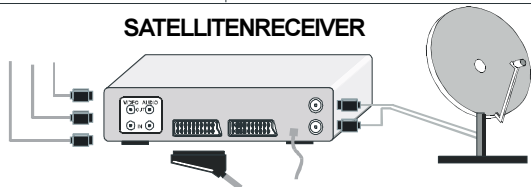

Typische Anzeigemodi PC-Eingang

Das Display hat eine maximale Auflösung von 1366 x 768,, einen vertikalen Sync.-Frequenzbereich von 56-75 Hz und einen horizontalen Sync.-Frequenzbereich von 30-69 KHz.

In der folgenden Tabelle werden einige der üblichen Video Display-Modi dargestellt.

Modus	Auflösung		Frequenz	
	Horizontal	Vertikal	Hor.(kHz)	Ver.(Hz)
1	640	480	31,5	60
2	640	480	37,9	72
3	640	480	37,5	75
4	800	600	35,2	56
5	800	600	37,9	60
6	800	600	48,1	72
7	800	600	46,9	75
8	1024	768	48,4	60
9	1024	768	56,5	70
10	1024	768	60	75
11	1280	1024	64	60
12*	1280	768	47,8	60
13*	1360	768	47,7	60

*Nur in Voll- und PAP-Modi verfügbar – nicht in 4:3-Modus. .

Technische Daten

Position	Modell	LT-37DF7BC
Übertragungssysteme	PAL SECAM BG, DK, I, L, Lp	
Kanäle und Frequenzen	Digital : 474 MHz - 858 MHz Analog: 46. 25 MHz – 862,25 MHz Kabelfernsehen (S1-S20/ S21-S41)	
Eingangssignal	Video: Analog 0,7 Vp-p 75 Ohm positiv Sync: TTL-Pegel positiv oder negativ, separate Sync.	
Horizontale Frequenz	30 - 69 kHz	
Vertikale Frequenz	50 - 75 kHz	
Pixelfrequenz	78,75 MHz max.	
Panelgröße	37" (Diagonal gemessen)	
Sichtbare Bildgröße	823.6 mm horizontal x 464.8 mm vertikal	
Auflösung	1366 x 768 max.	
Anzahl der voreingestellten Kanäle	Analog: 100	
Kanalanzeige	Bildschirmanzeige (OSD)	
RF-Antennenausgang	75 Ohm (nicht geregelt)	
Leistungsaufnahme	220-240 V AC, 50 Hz.	
Leistungsaufnahme (W)	180 (max) / STAND-BY 2.3 W	
Klangsysteme	A2 , Nicam Stereo	
Audio Ausgang	2 x 8W _{RMS} (%10 THD)	
EXT-1 Anschluss	EURO (21-polig, Scart) (Gehäuserückseite) • Videoeingang, Audioeingänge L/R und RGB-Eingänge verfügbar. • TV-Sendungsausgabe (Video und Audio L/R) verfügbar.	
EXT-2 Anschluss	EURO (21-polig, Scart) (Gehäuserückseite) • Videoeingang, S-Video (Y/C) und Audioeingänge L/R verfügbar. • Video und Audio L/R-Ausgänge verfügbar. • T-V LINK-Funktionen verfügbar	
EXT-3 Anschluss	5x RCA-Anschlüsse (Gehäuserückseite) • Component-Video (Pr, Pb, Y)-Eingänge und Audioeingänge L/R verfügbar. • Signale mit 625i, 625p, 525i, 525p, 750p, 1125i verfügbar.	
EXT-4 Anschluss	3x RCA-Anschlüsse (Gehäuserückseite) S-Video-Anschluss x 1 (Gehäuserückseite) • Videoeingang, S-Video (Y/C) und Audioeingänge L/R verfügbar.	
Anschluss EXT-5 (HDMI)	• HDMI-Schnittstelle (Rückseite des Gerätegehäuses)	
AUDIO-AUSGANGSANSCHLUSS	RCA-Anschlüsse x 3 • Audio L/R-Ausgänge verfügbar. • Digitaler Audioausgang verfügbar.	
PC-Eingangsanschluss	Analog RGB D-SUB 15 x 1 • PC-Signal verfügbar (Siehe Seite 161 für Details zu den möglichen Eingabesignalen) PC AUDIO IN-Anschluss Stereo mini-jack (3,5 mm Durchmesser)	
Kartensteckplatz	Kartensteckplatz für das CAM-Modul x 2	
Abmessungen (B x H x T)	950 mm x 700 mm x 275 mm 950 mm x 660 mm x 122 mm (nur TV)	
Gewicht	22,6 kg (mit Ständer) / 20 kg (nur TV)	
Zubehör	Fernbedienung x 1 (RM-C1897S) / AA/R6 Trockenbatterie x 2 / Netzkabel x 1	
Kopfhörerbuchse	Stereo mini-jack (3,5 mm Durchmesser)	