

# JVC

ENGLISH  
DEUTSCH  
FRANÇAIS

LT-32C31BUE    LT-26C31BUE  
LT-32C31SUE    LT-26C31SUE  
LT-32C31BJE    LT-26C31BJE  
LT-32C31SJE    LT-26C31SJE

**WIDE LCD PANEL TV**

**INSTRUCTIONS**

16:9 LCD TV  
TELEVISEUR A ECRAN LCD PANORAMIQUE

BEDIENUNGSANLEITUNG  
MANUEL D'INSTRUCTIONS



**D.I.S.T.**  
Digital Image Scaling Technology

InteriArt

**T-V LINK**

*plain English  
approved*  
by the word centre

Vielen Dank für den Erwerb dieses LCD-Flachbild-Farbferrsehers von JVC.

Um sicherzustellen, dass Sie Ihr neues Fernsehgerät richtig bedienen können, lesen Sie diese Anleitung sorgfältig, bevor Sie beginnen. ("LCD" bedeutet Liquid Crystal Display, Flüssigkristallanzeige.)

**ACHTUNG: ZUR VERMEIDUNG VON FEUER ODER ELEKTRISCHEM SCHLAG SETZEN SIE DIESES GERÄT KEINEM REGEN ODER FEUCHTIGKEIT AUS.**

**ACHTUNG**

Benutzen Sie immer die Netzkabel, die mit diesem Gerät geliefert wurden.

**ACHTUNG**

- Finger können unter dem Fernseher eingeklemmt und dadurch verletzt werden. Halten Sie das Fernsehgerät unten in der Mitte und achten Sie darauf, dass es sich nicht nach oben oder unten neigt.

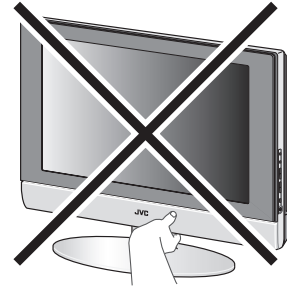

- Der Fernseher könnte herunterfallen und Verletzungen verursachen. Halten Sie den Standfuß unten mit der Hand und neigen Sie den Bildschirm nach oben und unten.
- Erlauben Sie Kindern nicht, sich an das Fernsehgerät zu hängen, sich mit den Ellbogen darauf zu stützen oder sich am Fernsehgerät anzulehnen. Dadurch könnte das Fernsehgerät umkippen und Verletzungen verursachen.

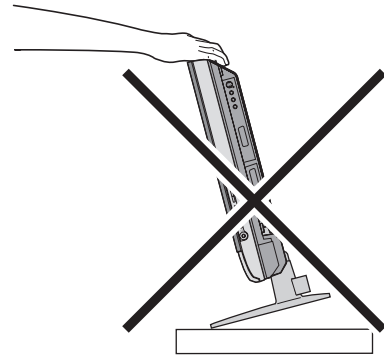

**VORSICHT**

Üben Sie im Bereich der Lautsprecher unten an der Vorderseite keinen starken Druck auf das Fernsehgerät aus.

Dadurch kann eine Delle im Metallgitter entstehen.

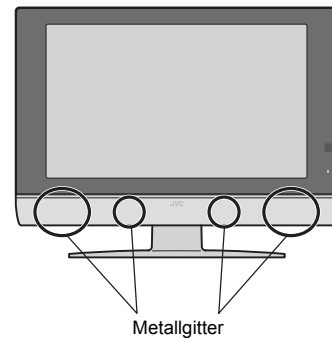

## Pixelfehler

LCDs benutzen zur Darstellung der Bilder Gruppen von kleinen Pixeln (Picture Elements). Mehr als 99,99% aller dieser Pixel funktionieren fehlerfrei, aber haben Sie bitte dafür Verständnis, dass eine kleine Zahl von Pixeln nicht oder nicht immer leuchten.

## Empfohlene Abstände

Vermeiden Sie fehlerhafte Installation, und stellen Sie das Gerät niemals so auf, dass keine ausreichende Belüftung gewährleistet ist.

Bei der Aufstellung dieses Fernsehgerätes müssen bestimmte Abstände zu Wand und Boden eingehalten werden, besonders bei der Aufstellung auf engem Raum oder in einem Möbelstück.

Beachten Sie für den sicheren Betrieb als Richtlinie die gezeigten Minimalabstände.

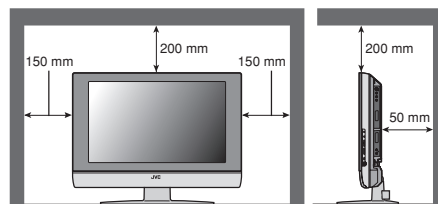

## Die Nichtbeachtung der folgenden Vorsichtsmaßnahmen kann Schäden am Gerät oder an der Fernbedienung zur Folge haben.

### Blockieren Sie NICHT die Belüftungsöffnungen des Gerätes.

(Wenn die Belüftungsöffnungen durch Papier, Stoff usw. verschlossen werden, kann die im Gerät entstehende Hitze nicht entweichen.)

### Stellen Sie NICHTS auf das Fernsehgerät.

(z.B. Kosmetikartikel oder Medikamente, Blumenvasen, Topfpflanzen, Tassen usw.)

### Achten Sie darauf, dass keine Gegenstände oder Flüssigkeiten durch die Gehäuseöffnungen in das Gerät gelangen können.

(Wenn Wasser oder andere Flüssigkeiten in dieses Gerät gelangen, kann ein Brand oder ein elektrischer Schlag entstehen.)

### Stellen Sie kein offenes Feuer, beispielsweise Kerzen, auf oder neben das Fernsehgerät.

### Setzen Sie den Fernseher NICHT direktem Sonnenlicht aus.

Die Oberfläche der Bildröhre kann leicht beschädigt werden. Seien Sie vorsichtig im Umgang mit dem Fernsehgerät.

Sollte der Fernsehbildschirm verschmutzt sein, wischen Sie ihn mit einem weichen, trockenen Tuch ab. Reiben Sie niemals mit größerem Kraftaufwand auf dem Bildschirm.

Benutzen Sie hierfür niemals Reinigungs- oder Lösungsmittel.

Bei Auftreten von Fehlfunktionen ziehen Sie den Stecker und wenden Sie sich an einen Fernsehtechniker. Versuchen Sie nicht, das Gerät selbst zu reparieren oder die hintere Abdeckung abzunehmen.

## ■ Reinigen des Bildschirms

Zur Verringerung von Reflexionen ist der Bildschirm mit einer dünnen Spezialfolie beschichtet. Ist diese Folie beschädigt, können ungleiche Farben, Verfärbungen, Kratzer und andere nicht reparierbare Probleme auftreten. Achten Sie deshalb beim Umgang mit dem Bildschirm auf Folgendes.

- Verwenden Sie keinen Klebstoff und kein Klebeband auf dem Bildschirm.
- Schreiben Sie nicht auf den Bildschirm.
- Vermeiden Sie den Bildschirmkontakt mit harten Gegenständen.
- Vermeiden Sie die Entstehung von Kondenswasser auf dem Bildschirm.
- Verwenden Sie keinen Alkohol, Verdünnern, kein Benzol und andere Lösungsmittel auf dem Bildschirm.
- Reiben Sie den Bildschirm nicht zu stark.

## VORSICHT:

- Betreiben Sie das Gerät nur an einem Netz mit der am Gerät angegebenen Spannung (110 – 240 V Wechselspannung, 50/60 Hz).
- Vermeiden Sie Beschädigungen des Netzkabels oder des Netzsteckers.
- Für den Fall, dass Sie dieses Gerät für längere Zeit nicht benutzen, empfehlen wir Ihnen, den Netzstecker aus der Netzsteckdose zu ziehen.

## D.I.S.T.-Demonstration

Starten der D.I.S.T.-Demonstration:

Drücken Sie die Taste **OK**, so dass MENUE (das Hauptmenü) angezeigt wird. Drücken Sie dann die gelbe Taste.

Es erscheint ein zweigeteiltes Bild (D.I.S.T. eingeschaltet und D.I.S.T. ausgeschaltet) auf der Anzeige.

Beenden der D.I.S.T.-Demonstration:

Drücken Sie die gelbe Taste, die Tasten **TV**, **P**  $\vee/\wedge$  oder eine der Zifferntasten.

# INHALT

<b>Aufbau und Anschluss Ihres Fernsehgerätes .....</b>	<b>4</b>
Aufstellung .....	4
Verwendung des Standfußes .....	4
Einsetzen der Batterien in die Fernbedienung .....	5
Entfernen der Anschlussabdeckungen .....	5
Anschließen von Antenne und Videorekorder .....	6
Anschließen des Netzkabels an der Netzsteckdose .....	6
<b>Grundeinstellungen.....</b>	<b>7</b>
T-V LINK FUNKTIONEN .....	8
<b>Die Tasten am Fernsehgerät und deren Funktionen .....</b>	<b>9</b>
Einschalten des Fernsehers aus dem Standby-Modus .....	9
Programmnummer wählen .....	9
Bildsignale von externen Geräten betrachten .....	9
Lautstärke einstellen .....	9
Benutzung des Kopfhörers .....	9
Benutzung des Menüs .....	9
<b>Tasten und Funktionen der Fernbedienung .....</b>	<b>10</b>
Ein- und Ausschalten des Fernsehers aus dem Bereitschaftsmodus .....	10
Fernsehsender wählen .....	10
Lautstärke einstellen .....	11
Bildsignale von externen Geräten betrachten .....	11
ZOOM-Funktion .....	12
3D SOUND-Funktion .....	12
Anzeige der aktuellen Uhrzeit .....	13
Sofortige Rückkehr zum Fernsehkanal .....	13
Verwendung der STANDBILD-Funktion .....	13
Verwendung der PIP-Funktion .....	13
Verwendung der MULTI-BILD-Funktion .....	14
Bedienung eines Videorekorders (VCR) oder DVD-Spielers von JVC .....	14
<b>Videotext-Funktion .....</b>	<b>15</b>
Allgemeine Bedienung .....	15
Verwendung des Listenmodus .....	15
Halten .....	15
Unter-Seiten .....	16
Aufdecken .....	16
Größe .....	16
Inhalt .....	16
Abbrechen .....	16
<b>Bedienung des Menüs des Fernsehers.....</b>	<b>17</b>
Allgemeine Bedienung .....	17
<b>BILD EINSTELLUNG.....</b>	<b>18</b>
BILDEINST. ....	18
Bildeinstellung .....	18
FARBTEMP. ....	18

<b>BILD VARIANTEN.....</b>	<b>19</b>
DIGITAL VNR.....	19
Super DigiPure .....	19
EMPFANGSSYSTEM .....	20
KINO-EFFEKT .....	20
4:3 AUTO ZOOM .....	20
COLOUR MANAGEMENT .....	20
PIP .....	20
<b>SOUND EINSTELLUNG.....</b>	<b>21</b>
STEREO / I • II .....	21
Toneinstellungen .....	21
LAUTSPRECHER .....	21
BBE .....	21
3D SOUND.....	21
A.H.B. (Active Hyper Bass) .....	21
KOPFHÖRER .....	22
<b>EXT EINSTELLUNG.....</b>	<b>23</b>
S-IN (S-VIDEO-Eingang) .....	23
ID LISTE.....	23
ÜBERSPIELEN .....	23
<b>FUNKTIONEN .....</b>	<b>25</b>
SLEEP TIMER .....	25
BLAU-BILD.....	25
KINDERSICHERUNG .....	25
DECODER (EXT-2) .....	26
<b>PROGRAMMIERUNG .....</b>	<b>27</b>
SPRACHE.....	27
AUTO .....	27
SENDER ORDNEN/MANUELL.....	28
<b>Zusätzliche Menüfunktionen.....</b>	<b>31</b>
Verwendung der ACI-Funktion .....	31
Herunterladen (Download) der Daten zum Videorekorder.....	31
Ändern der LAND-Einstellung .....	32
Verwendung der DECODER (EXT-2) -Funktion .....	32
<b>Zusätzliche Vorbereitungen.....</b>	<b>33</b>
Anschluss externer Geräte.....	33
<b>CH/CC-Nummern.....</b>	<b>35</b>
<b>Problemlösungen.....</b>	<b>36</b>
<b>Technische Daten .....</b>	<b>38</b>

# Aufbau und Anschluss Ihres Fernsehgerätes

- Verwenden Sie zur Wandinstallation dieses Fernsehgerätes nur eine für dieses Gerät konzipierte JVC Wandbefestigungseinheit (Zubehör).
- Stellen Sie sicher, dass die Wandmontage des Gerätes von einem erfahrenen Monteur durchgeführt wird.

## Aufstellung

### Vorsichtsmaßnahmen vor der Aufstellung

- Installieren Sie das Fernsehgerät in einer Raumecke oder auf dem Boden, damit später keine Kabel im Weg liegen können.
- Der Fernseher erzeugt eine geringe Wärme im Betrieb. Achten Sie darauf, dass für den Betrieb des Gerätes genügend Luft um das Gerät herum zirkulieren kann, um eine einwandfreie Kühlung zu gewährleisten. Siehe "Empfohlene Abstände" auf Seite 2.

Der Panelrahmen des Fernsehers ist mit einer Schutzfolie überzogen.

## Verwendung des Standfußes

### Dieses Fernsehgerät wird mit einem bereits montierten Standfuß geliefert.

Er kann dazu verwendet werden, die Ausrichtung des Bildschirms um 5° nach oben, 10° nach unten und 20° nach links oder rechts einzustellen.

### ■ Neigen des Fernsehers nach oben und unten:

Halten Sie den Standfuß unten mit einer Hand und den Rahmen des Fernsehgerätes oben in der Mitte mit der anderen Hand und neigen den Bildschirm langsam nach oben oder unten.

- Aus Sicherheitsgründen ist der Standfuß so konstruiert, dass zum Neigen des Bildschirms ein gewisser Kraftaufwand erforderlich ist.

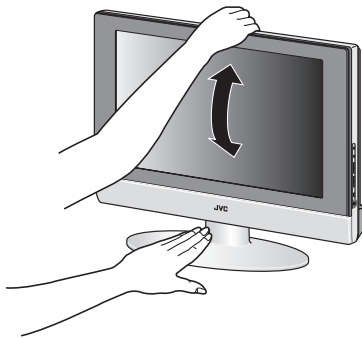

### ■ Drehen des Bildschirms nach links und rechts:

Halten Sie den Standfuß unten mit einer Hand und den Rahmen des Fernsehgerätes an der Seite mit der anderen Hand und richten den Bildschirm langsam in die gewünschte Richtung aus.

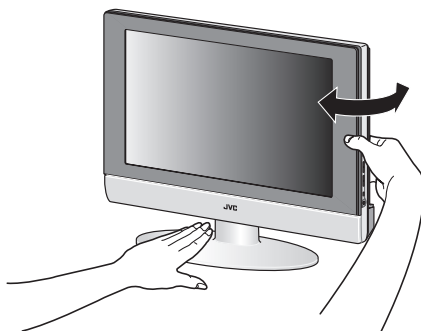

### ■ Kabelhalter

Für die ordentliche Verlegung der Anschlusskabel finden Sie hinten am Standfuß einen Kabelhalter. Drücken Sie leicht links und rechts auf den Kabelhalter und ziehen Sie ihn dann vom Standfuß ab. Legen Sie dann die Kabel in den Kabelhalter und setzen ihn wieder hinten am Standfuß ein.

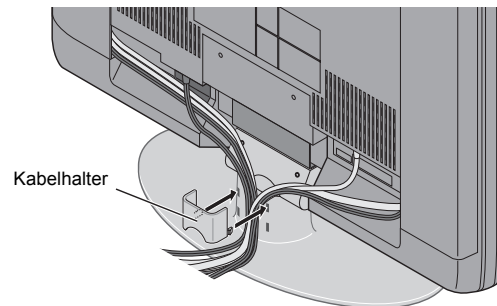

## Einsetzen der Batterien in die Fernbedienung

Verwenden Sie zwei AA/R6 Trockenzellen-Batterien.

Legen Sie die Batterien am Ende ⊖ ein, und achten Sie darauf, dass die Polarität (+ und ⊖) richtig ist.

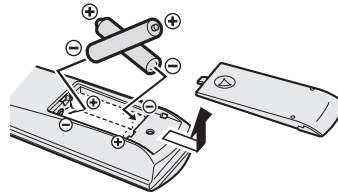

- Beachten Sie die Warnhinweise auf den Batterien.
- Die Batterielebensdauer beträgt etwa sechs Monate bis über 1 Jahr, je nachdem, wie oft Sie das Gerät benutzen.
- Die mitgelieferten Batterien dienen nur zum Aufbau und Testen Ihres Fernsehers; bitte ersetzen Sie diese so bald wie möglich.
- Wenn die Fernbedienung nicht zufrieden stellend funktioniert, ersetzen Sie die Batterien.

## Entfernen der Anschlussabdeckungen

Hinter den Abdeckungen am Fernsehgerät hinten links und rechts befinden sich Anschlussklemmen. Entfernen Sie diese beiden Abdeckungen, bevor Sie eine Antenne oder einen Videorekorder anschließen.

### Beim LT-32C31

Entfernen Sie die Abdeckungen, indem Sie die Haken entfernen. Wenn Sie die Abdeckungen wieder aufsetzen möchten, legen Sie die Seite der Abdeckung an das Fernsehgerät und schieben Sie die Haken ein.

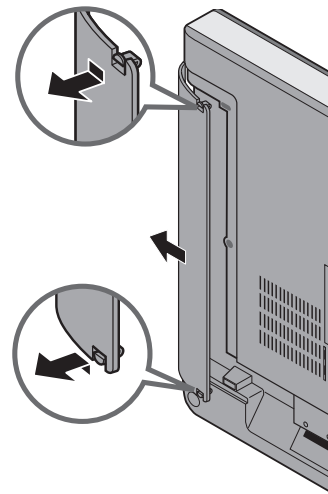

### Beim LT-32C31

Die Abdeckungen können abgenommen werden, indem Sie den Haken an der Unterseite entfernen, die Abdeckungen leicht anheben und herausziehen. Um die Abdeckungen wieder einzusetzen, verbinden Sie zuerst den oberen Haken der Abdeckung mit dem Fernsehgerät und setzen dann den Haken unten ein.

- Lassen Sie diese Abdeckungen bei der Wandmontage des Fernsehers weg.

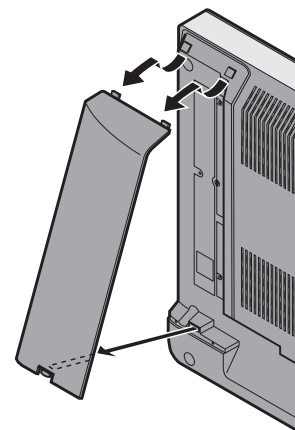

- Lassen Sie die Abdeckungen auch dann weg, wenn sie nicht genau passen. Üben Sie beim Wiederanbringen der Abdeckungen keine Gewalt an. Dadurch können Schäden an den Anschlusskabeln und den Abdeckungen entstehen.

## Anschließen von Antenne und Videorekorder

- Die Anschlusskabel werden nicht mitgeliefert.
- Für weitere Einzelheiten lesen Sie auch die Anleitungen der anzuschließenden Geräte.

- **Wenn Sie einen Videorekorder anschließen möchten, folgen Sie ① → ② → ③.**
- **Wenn Sie keinen Videorekorder anschließen, folgen Sie ①.**

Um die T-V LINK-Funktionen zu bedienen, muss ein T-V LINK-kompatibler Videorekorder am EXT-2-Anschluss des Fernsehers angeschlossen werden. Für Einzelheiten zu den T-V LINK Funktionen lesen Sie den Abschnitt "T-V LINK FUNKTIONEN" auf Seite 8.

- Sie können ein Video auf dem Videorekorder abspielen, ohne ③ durchzuführen. Näheres erfahren Sie in der Anleitung Ihres Videorekorders.
- Für den Anschluss weiterer externer Geräte lesen Sie bitte den Abschnitt "Anschluss externer Geräte" auf Seite 33.
- Für den Anschluss zusätzlicher Audio-Geräte lesen Sie bitte "Anschließen von Lautsprechern/Verstärker" auf Seite 34.
- Wenn an einem T-V LINK-kompatiblen Videorekorder ein Decoder angeschlossen werden soll, stellen Sie die DECODER (EXT-2) -Funktion auf EIN. Für Einzelheiten lesen Sie bitte "Verwendung der DECODER (EXT-2) -Funktion" auf Seite 32. Anderenfalls können Sie verschlüsselte Kanäle nicht betrachten.

### Anschlussklemmenabdeckungen

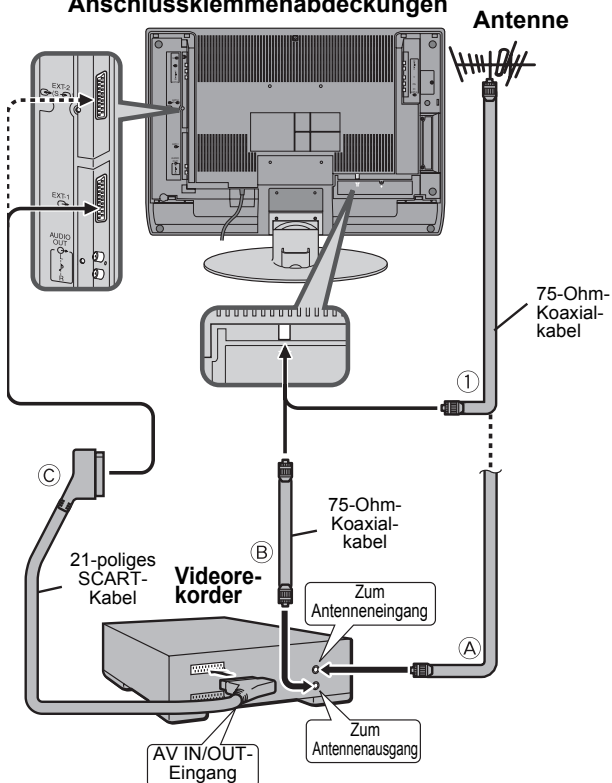

## Anschließen des Netzkabels an der Netzsteckdose

Stecken Sie den Netzstecker des Fernseher-Netzkabels in eine geeignete Netzsteckdose. Die Netz-LED leuchtet, und das Fernsehgerät schaltet in den Bereitschaftsmodus.

### Vorsicht

- Betreiben Sie das Gerät nur an einem Netz mit der am Gerät angegebenen Spannung (110 – 240 V Wechselspannung, 50/60 Hz).

- Ziehen Sie den Netzstecker aus der Steckdose, um den Fernseher vollständig vom Netz zu trennen.

# Grundeinstellungen

Wenn der Fernseher zum ersten Mal eingeschaltet wird, schaltet er in den Modus für die Grundeinstellungen, und das JVC-Logo wird angezeigt. Befolgen Sie die Anweisungen auf dem Bildschirm, um die Grundeinstellungen vorzunehmen.

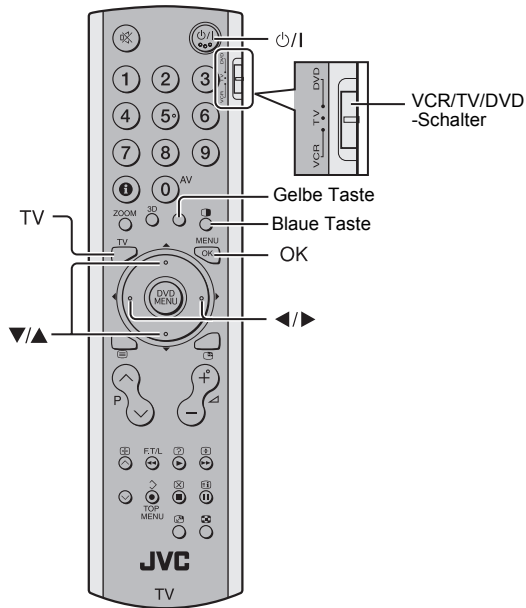

## 1 Achten Sie darauf, den VCR/TV/DVD-Schalter in die Position TV zu stellen.

- Sie können das Fernsehgerät nicht einschalten, wenn der VCR/TV/DVD-Schalter in Position VCR oder DVD steht.

## 2 Drücken Sie die Taste $\text{O/I}$ auf der Fernbedienung

Das Fernsehgerät schaltet sich aus der Bereitschaft ein, und das JVC-Logo wird angezeigt.

- Prüfen Sie, ob der Netzstecker des Fernseher-Netzkabels in eine geeignete Netzsteckdose eingesteckt ist.

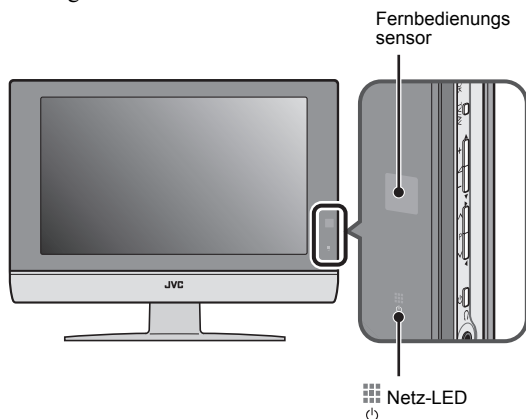

- Das JVC-Logo erscheint nicht mehr, wenn das Gerät bereits einmal eingeschaltet wurde. Benutzen Sie in diesem Fall die Funktionen "SPRACHE" und "AUTO", um die Grundeinstellungen vorzunehmen. Für Einzelheiten lesen Sie bitte "PROGRAMMIERUNG" auf Seite 27.

## 3 Drücken Sie die Taste OK

Das Menü LANGUAGE erscheint.

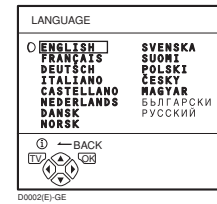

## 4 Drücken Sie die Tasten ◀/▶ und ▼/▲, um DEUTSCH zu wählen. Drücken Sie dann die Taste OK

Als Sprache für die Bildschirm-Menüs ist "Deutsch" voreingestellt. Das Menü LAND erscheint als Untermenü der Funktion AUTO.

Es gibt zwei LAND-Menüs. Durch Drücken der gelben Taste wird das LAND-Menü wie folgt umgeschaltet:

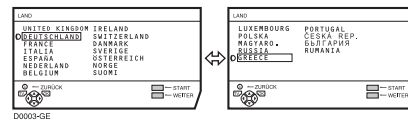

## 5 Drücken Sie die Tasten ◀/▶ und ▼/▲, um das Land zu wählen, in dem Sie sich momentan befinden

## 6 Starten Sie die Funktion AUTO mit der blauen Taste

Das Menü AUTO erscheint, und die empfangenen Fernsehkanäle werden automatisch auf die Programmnummern verteilt und gespeichert (PR).

- Für Abbruch der AUTO-Funktion: Drücken Sie die Taste TV.

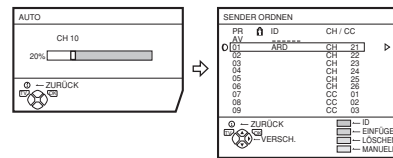

## Sobald die Fernsehkanäle auf den Programmnummern gespeichert sind (PR), erscheint das Menü SENDER ORDNER

- Sie können jetzt mit der Bearbeitung der Programmnummern (PR) in der Funktion SENDER ORDNER/MANUELL fortfahren. Für Einzelheiten lesen Sie bitte "SENDER ORDNER/MANUELL" auf Seite 28.
- Wenn Sie die Funktion SENDER ORDNER/MANUELL nicht benutzen möchten, fahren Sie mit den nächsten Schritten fort.

## Wenn "ACI START/ACI WEITER" im Menü AUTO erscheint:

Sie können die Funktion ACI (Automatische Programmierung) verwenden, um die ACI-Daten zu dekodieren und die Registrierung aller Fernsehkanäle in kurzer Zeit zu beenden. Einzelheiten über die ACI-Funktion und ihre Verwendung siehe "Verwendung der ACI-Funktion" auf Seite 31.

Wenn Sie die ACI-Funktion nicht verwenden möchten, drücken Sie die Tasten ▼/▲ zum Wählen von ACI WEITER und drücken dann die Taste OK.



**7 Drücken Sie die Taste OK zur Anzeige des Menüs T-V LINK**

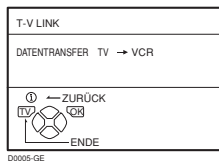

**8 Wenn Sie keinen T-V LINK-kompatiblen Videorekorder angeschlossen haben:**

Drücken Sie die Taste **TV**, um das Menü T-V LINK zu verlassen.

Das Menü T-V LINK verschwindet.

**Wenn Sie einen T-V LINK-kompatiblen Videorekorder an der Buchse EXT-2 angeschlossen haben:**

Befolgen Sie die Bedienungsschritte unter "Herunterladen (Download) der Daten zum Videorekorder" auf Seite 31, um die Programmnummer-Daten zu übertragen (PR).

**Jetzt sind die Grundeinstellungen abgeschlossen, und Sie können fernsehen**

- Wenn Ihr Fernseher aus dem Sendesignal den Namen des Fernsehsenders lesen kann, speichert er diesen automatisch (ID) unter der Programmnummer (PR), auf der der Kanal gespeichert wurde.
- Wenn der gewünschte Fernsehkanal auf keiner Programmnummer (PR) gespeichert wurde, stellen Sie diesen mit der Funktion MANUELL von Hand ein. Für Einzelheiten lesen Sie bitte "SENDER ORDNER/MANUELL" auf Seite 28.
- Der Fernsehkanal ist nicht unter einer Programmnummer gespeichert PR 0 (AV). Wenn Sie einen Fernsehkanal unter PR 0 (AV) einstellen möchten, stellen Sie diesen mit der Funktion MANUELL von Hand ein. Für Einzelheiten lesen Sie bitte "SENDER ORDNER/MANUELL" auf Seite 28.

**T-V LINK FUNKTIONEN**

Wenn ein T-V LINK-kompatibler Videorekorder an der Buchse EXT-2 des Fernsehers angeschlossen wird, ist es einfacher, den Rekorder einzustellen und Videos zu betrachten. T-V LINK besitzt die folgenden Funktionen:

**Verwendung der T-V LINK-Funktionen:**

Ein T-V LINK-kompatibler Videorekorder ist Voraussetzung.

Der Videorekorder muss mit einem voll belegten SCART-Kabel an der Buchse EXT-2 am Fernseher angeschlossen sein.

"T-V LINK-kompatible Videorekorder" sind z. B. JVC-Videorekorder mit dem Logo T-V LINK, oder ein Rekorder mit einem der folgenden Logos. Diese Rekorder können einige oder alle der folgend beschriebenen Funktionen besitzen. Näheres erfahren Sie in der Anleitung Ihres Videorekorders.

- "Q-LINK" (ein Warenzeichen der Firma Panasonic)
- "Data Logic" (ein Warenzeichen der Firma Metz)
- "Easy Link" (ein Warenzeichen der Firma Phillips)
- "Megalogic" (ein Warenzeichen der Firma Grundig)
- "SMARTLINK" (ein Warenzeichen der Firma Sony)

**Herunterladen (Download) der Voreinstellungen**

Hiermit können Sie die Daten der Programmnummern vom Fernsehgerät zum Videorekorder übertragen.

Diese „Preset Download“-Funktion beginnt automatisch, wenn die Grundeinstellungen abgeschlossen sind, oder wenn die Funktionen AUTO oder SENDER ORDNER/MANUELL durchgeführt werden.

- Diese Funktion kann auch am Videorekorder ausgeführt werden.

**Wenn "FUNKTION NICHT VERFÜGBAR" angezeigt wird:**

Wenn "FUNKTION NICHT VERFÜGBAR" angezeigt wird, war der Download nicht erfolgreich. Bevor Sie den Download nochmals auslösen, vergewissern Sie sich folgender Dinge:

- Der Videorekorder ist eingeschaltet.
- Der Videorekorder ist T-V LINK-kompatibel.
- Der Videorekorder ist an der Buchse EXT-2 angeschlossen.
- Alle Pins des SCART-Kabels sind durchverbunden (fragen Sie Ihren Händler).

**Direktaufnahme**

"Was Sie sehen, nehmen Sie auf"

Sie können mit einer einfachen Bedienung das Bildsignal auf dem Videorekorder aufnehmen, das Sie momentan sehen. Näheres erfahren Sie in der Anleitung Ihres Videorekorders. Bedienung am Videorekorder. "RECORDER IN AUFNAHME" wird angezeigt.

**Unter folgenden Bedingungen wird der Rekorder die Aufnahme abbrechen, wenn der Fernseher ausgeschaltet wird, wenn das Programm oder der Eingang umgeschaltet werden, oder, wenn das Menü auf dem Bildschirm angezeigt wird:**

- Bei der Aufnahme von Bildsignalen von externen Geräten, die am Fernseher angeschlossen sind.
- Bei der Aufnahme eines Fernsehsenders, nachdem er von einem Decoder dekodiert wurde.
- Bei der Aufnahme vom Ausgang des Fernsehers aufgrund schlechten Empfangs des Senders am Videorekorder.
- Wenn der Videorekorder nicht bereit ist (wenn zum Beispiel keine Kassette eingelegt wurde), wird "KEINE AUFNAHME" angezeigt.
- Die Bedienung über das Fernsehgerät ist nicht möglich.
- Generell kann der Videorekorder einen Sender, der von dessen Empfangsteil nicht richtig empfangen wird, nicht aufnehmen, auch dann, wenn Sie den Sender mit Ihrem Fernseher einwandfrei empfangen können. Einige Rekorder können solche Sender über den Ausgang des Fernsehers aufnehmen, wenn der Sender am Fernseher zu empfangen ist. Näheres erfahren Sie in der Anleitung Ihres Videorekorders.

**Automatisches Einschalten per Videorekorder Bilddarstellung**

Wenn die Wiedergabe am Videorekorder beginnt, schaltet sich der Fernseher automatisch ein, und das Bildsignal an der Buchse EXT-2 wird angezeigt.

Wenn das Menü des Videorekorders bedient wird, schaltet sich der Fernseher automatisch ein, und das Bildsignal an der Buchse EXT-2 wird angezeigt.

- Prüfen Sie, ob der Netzstecker des Fernseher-Netzkabels in eine geeignete Netzsteckdose eingesteckt ist.

# Die Tasten am Fernsehgerät und deren Funktionen

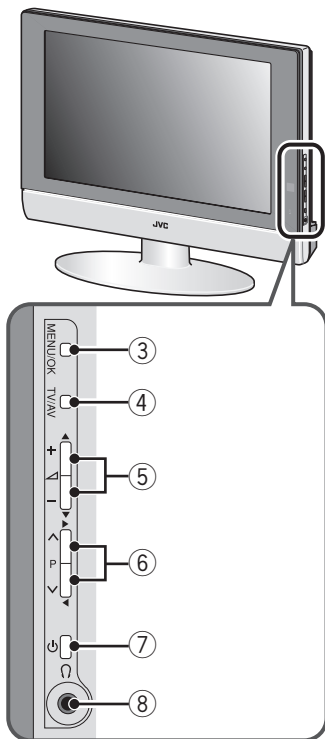
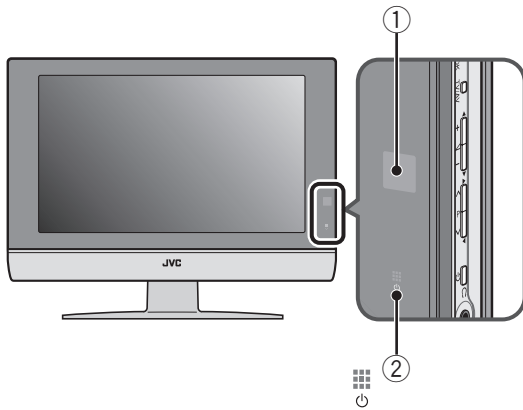

## Einschalten des Fernsehers aus dem Standby-Modus

Drücken Sie die Taste  $\odot$  oder P  $\vee/\wedge$ , um den Fernseher aus der Bereitschaft einzuschalten.

Wenn der Fernseher eingeschaltet wird, wird die Netz-LED etwas abgedunkelt.

- Prüfen Sie, ob der Netzstecker des Fernseher-Netzkabels in eine geeignete Netzsteckdose eingesteckt ist.

## Programmnummer wählen

Drücken Sie die Tasten P  $\vee/\wedge$ , um eine Programmnummer (PR) oder einen EXT-Eingang zu wählen

## Bildsignale von externen Geräten betrachten

Drücken Sie die Taste TV/AV, um eine EXT-Buchse zu wählen.

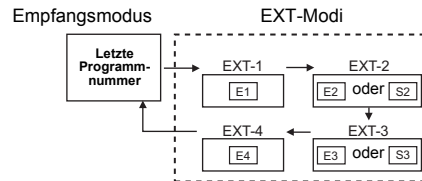

## Lautstärke einstellen

Drücken Sie die  $-/+$ -Tasten  
Es erscheint die Lautstärkeanzeige.

## Benutzung des Kopfhörers

- Die Kopfhörerlautstärke wird im Menü "KOPFHÖRER" eingestellt (siehe Seite 22).

## Benutzung des Menüs

Benutzen Sie die Taste MENU/OK.

Lesen Sie "Bedienung des Menüs des Fernsehers" (siehe Seite 17) für genauere Anweisungen zur Menübedienung.

Näheres erfahren Sie auf den in Klammern angegebenen Seiten.

- ① Fernbedienungssensor
- ② Netz-LED (Seite 7)
- ③ MENU/OK-Taste (Seiten 9, 17)
- ④ TV/AV-Taste (Seite 9)
- ⑤  $-/+$  Lautstärketasten (Volume) (Seite 9)
- ⑥ P  $\vee/\wedge$ -Tasten (Seite 9)
- ⑦  $\odot$  (Stand by)-Taste (Seite 9)
- ⑧ Kopfhörerbuchse (Miniklinkenbuchse) (Seite 33)

# Tasten und Funktionen der Fernbedienung

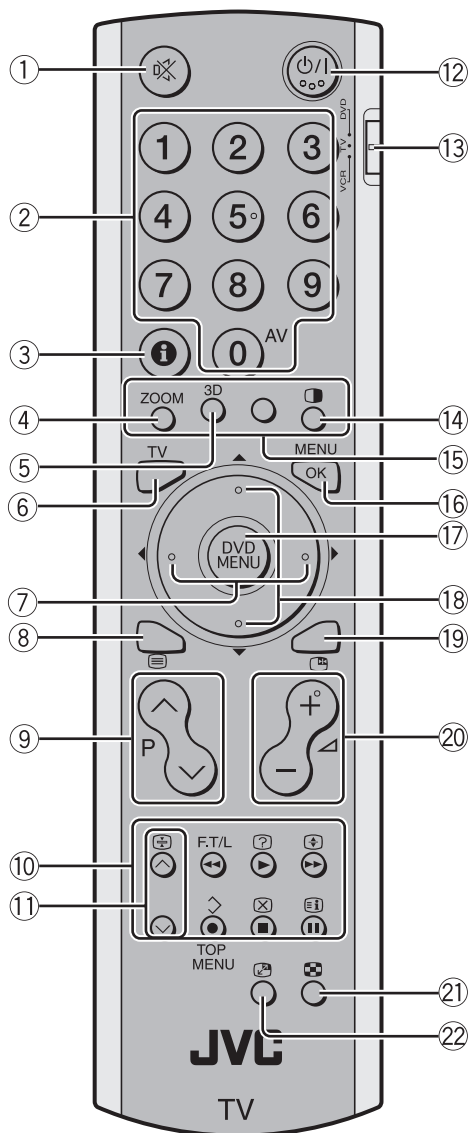

- ① Stummschaltungstaste (Mute)
- ② Ziffern-Tasten
- ③ Informationstaste
- ④ **ZOOM**-Taste
- ⑤ **3D** Ton-Taste
- ⑥ **TV**-Taste
- ⑦ ◀▶-Tasten
- ⑧ (Text)-Taste
- ⑨ **P** V/∧-Tasten
- ⑩ Bedienungstasten für VCR/DVD/Videotext
- ⑪ V/∧-Tasten
- ⑫ Bereitschaftstaste (Standby)
- ⑬ VCR/TV/DVD-Schalter
- ⑭ ⏻-Taste
- ⑮ Farbentasten
- ⑯ **OK**-Taste
- ⑰ **DVD MENU**-Taste
- ⑱ ▼/▲-Tasten
- ⑲ (H)-Taste
- ⑳ -/+Tasten
- ㉑ (▲/▼)-Taste
- ㉒ (↺)-Taste

## Ein- und Ausschalten des Fernsehers aus dem Bereitschaftsmodus

### 1 Achten Sie darauf, den VCR/TV/DVD-Schalter in die Position TV zu stellen.

- Sie können das Fernsehgerät nicht ein- oder ausschalten, wenn der VCR/TV/DVD-Schalter in Position VCR oder DVD steht.

### 2 Drücken Sie die Taste ⏻ (Standby), um den Fernseher ein- oder auszuschalten.

- Wenn der Fernseher eingeschaltet wird, wird die Netz-LED etwas abgedunkelt.
- Das Gerät kann durch Drücken der **TV**-Taste, der **P** V/∧-Tasten oder mit den Zifferntasten eingeschaltet werden.
  - Prüfen Sie, ob der Netzstecker des Fernseher-Netzkabels in eine geeignete Netzsteckdose eingesteckt ist.

## Fernsehsender wählen

### ■ Mit den Zifferntasten:

**Geben Sie die Programmnummer (PR) des Kanals mit den Zifferntasten ein.**

Beispiel:

- PR 6 → Drücken Sie **6**.
- PR 12 → Drücken Sie **1** und **2**.

### ■ Verwenden Sie die **P** V/∧-Tasten:

**Drücken Sie zur Anzahl der Programmnummer (PR) die **P** V/∧-Tasten.**

## ■ Benutzen Sie PR LISTE:

### 1 Drücken Sie die Taste **i** (Information) zur Anzeige der PR LISTE

Wenn Sie die Taste **i** (Information) drücken, ändert sich die Anzeige wie folgt:

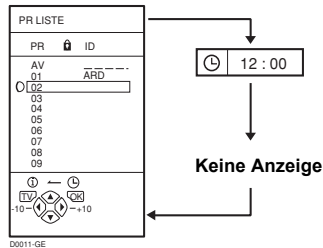

### 2 Drücken Sie die Tasten **◀/▶** und **▼/▲**, um die gewünschte Programmnummer (PR) zu wählen. Drücken Sie dann die Taste **OK**

- Bei Programmnummern (PR) mit aktivierter Funktion KINDERSICHERUNG wird das Symbol **⏸** (KINDERSICHERUNG) neben der Programmnummer (PR) in der PR LISTE dargestellt.
- Sie können die Tasten **▼/▲** nicht zur Anwahl einer Programmnummer (PR) benutzen, wenn die Funktion KINDERSICHERUNG aktiv ist.
- Wenn Sie versuchen, eine Programmnummer (PR) bei aktiver KINDERSICHERUNG zu wählen, erscheint das Symbol **⏸** (KINDERSICHERUNG), und Sie können den Sender nicht sehen. Wenn Sie die Kindersicherung ausschalten möchten, lesen Sie bitte "KINDERSICHERUNG" auf Seite 25.

## Lautstärke einstellen

Stellen Sie mit den Tasten **◀ -/+ ▶** die Lautstärke ein.

Die Lautstärkeanzeige erscheint und die Lautstärke ändert sich beim Drücken der Tasten **◀ -/+ ▶**.

- Die Kopfhörerlautstärke wird im Menü "KOPFHÖRER" eingestellt (siehe Seite 22).

## ■ Ton stumm schalten

Drücken Sie die Taste **⏸** (Muting), um den Ton auszuschalten.

Wenn Sie die Taste **⏸** (Muting) nochmals drücken, wird wieder die vorherige Lautstärke eingestellt.

## Bildsignale von externen Geräten betrachten

■ Mit Taste **0 (AV)**:  
Drücken Sie die Taste **0 (AV)**, um eine EXT-Buchse zu wählen.

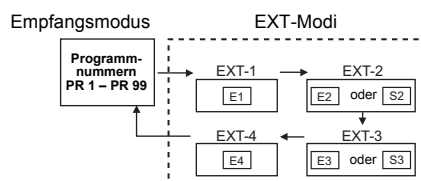

■ Verwenden Sie die **P ▼/▲**-Tasten:  
Drücken Sie die **P ▼/▲**-Tasten, um einen EXT-Anschluss zu wählen.

## ■ Mit der PR LISTE:

### 1 Drücken Sie die Taste **i** (Information) zur Anzeige der PR LISTE

### 2 Drücken Sie die Tasten **◀/▶** und **▼/▲**, um eine EXT-Buchse zu wählen. Drücken Sie dann die Taste **OK**

- Die EXT-Buchsen finden Sie hinter der Programmnummer PR 99.
- Sie können ein Video-Eingangssignal im Format S-VIDEO (Y/C-Signal) oder dem normalen Videosignal (Composite-Signal) wählen. Für Einzelheiten lesen Sie bitte "S-IN (S-VIDEO-Eingang)" auf Seite 23.
- Wenn Sie kein klares bzw. kein Farbbild erhalten, müssen Sie die Fernsehnorm von Hand umstellen. Siehe "EMPFANGSSYSTEM" auf Seite 20.
- Dieses Gerät besitzt eine Funktion, die auf ein bestimmtes Signal von einem externen Gerät automatisch den Eingang umschaltet. (Diese Funktion wird nicht von der EXT-4 Buchse unterstützt.)

### Rückkehr zu einem Fernsehkanal:

Drücken Sie die Taste **TV** oder eine der Zifferntasten.

### Verwendung der Programmnummern PR 0 (AV):

Wenn Fernseher und Videorekorder nur per Antennenkabel verbunden sind, können Sie durch Auswahl der Programmnummer PR 0 (AV) die Bildsignale Ihres Videorekorders empfangen. Stellen Sie den RF-Kanal des Videorekorders manuell auf die Programmnummer PR 0 (AV) ein. Für Einzelheiten lesen Sie bitte "SENDER ORDNER/MANUELL" auf Seite 28.

Durch Drücken der Taste **0 (AV)** wird die Auswahl wie folgt umgeschaltet:

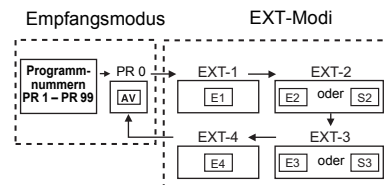

- Der RF-Kanal des Videorekorders wird als RF-Signal vom Rekorder gesendet.
- Näheres erfahren Sie in der Anleitung Ihres Videorekorders.

## ZOOM-Funktion

Sie können die Bildgröße entsprechend dem Bildseitenverhältnis einstellen. Wählen Sie aus den folgenden ZOOM Modi die Beste aus.

### AUTO:

Wenn im Sendesignal oder im Signal eines externen Gerätes ein WSS-Signal enthalten ist, das das Seitenverhältnis des Bildes angibt (Wide Screen Signalling), schaltet das Fernsehgerät den ZOOM-Modus je nach WSS-Signal automatisch auf 16:9 ZOOM-Betriebsart oder VOLLBILD-Betriebsart um.

Wenn kein WSS-Signal empfangen wird, wird das Bild entsprechend der ZOOM-Betriebsart empfangen, die in der 4:3 AUTO ZOOM-Funktion eingestellt ist.

- Näheres über die Funktion 4:3 AUTO ZOOM erfahren Sie im Abschnitt "4:3 AUTO ZOOM" auf Seite 20.
- Wenn die Betriebsart AUTO (WSS) auf Grund schlechten Empfangs des WSS-Signals nicht funktioniert, oder wenn Sie den ZOOM-Modus aus anderen Gründen umschalten möchten, drücken Sie die Taste **ZOOM** und schalten Sie auf einen anderen ZOOM-Modus um.

### NORMAL:

Hiermit sehen Sie das Normalbild (Verhältnis 4:3) in Originalgröße.



### PANORAMIC:

Dieser Modus erweitert die linken und rechten Ränder des Normalbildes (4:3) so, daß der Bildschirm ausgefüllt wird, ohne daß das Bild unnatürlich wirkt.

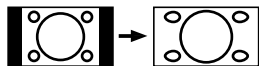

- Der obere und untere Bildrand wird dabei leicht abgeschnitten.

### 14:9 ZOOM:

Dieser Modus vergrößert das Breitbild (Seitenverhältnis 14:9) so, daß die oberen und unteren Ränder des Bildes die des Bildschirms erreichen.



### 16:9 ZOOM:

Dieser Modus vergrößert das Breitbild (Seitenverhältnis 16:9) so, daß der ganze Bildschirm ausgefüllt wird.



### 16:9 ZOOM UNTERTITEL:

Dieser Modus vergrößert das Breitbild (Seitenverhältnis 16:9) samt Untertiteln so, daß der ganze Bildschirm ausgefüllt wird.



### VOLLBILD:

Dieser Modus erweitert die linken und rechten Ränder des Normalbildes (4:3) so, daß der Bildschirm ausgefüllt wird.

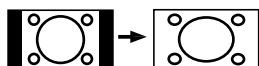

Benutzen Sie dies, um Bilder im 16:9-Verhältnis, die auf ein Normalbild (4:3) komprimiert wurden, auf deren Originalverhältnis zurückzubringen.

## Wählen Sie den ZOOM-Modus

### 1 Drücken Sie die Taste **ZOOM** zur Anzeige des Menüs **ZOOM**

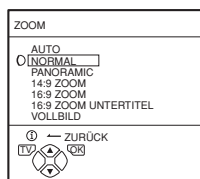

- Die Taste **ZOOM** funktioniert nicht im Zwillingbild-Modus.

### 2 Drücken Sie die Tasten **▼/▲**, um einen **ZOOM-Modus zu wählen**. Drücken Sie dann die Taste **OK**

Das Bild wird vergrößert oder komprimiert, und der ZOOM-Modus wird etwa 5 Sekunden lang angezeigt.

- Der ZOOM-Modus kann automatisch aufgrund eines Steuersignals von einem externen Gerät geändert werden. Wenn Sie zum vorherigen ZOOM-Modus zurückschalten wollen, wählen Sie den ZOOM-Modus erneut.

## Einstellen des sichtbaren Bildbereichs

Wenn Untertitel oder der obere (oder untere) Bildrand abgeschnitten werden, stellen Sie den sichtbaren Bildbereich von Hand ein.

### 1 Drücken Sie die Taste **ZOOM**

Das Menü **ZOOM** erscheint.

### 2 Drücken Sie die Taste **OK** zur Anzeige des Menüs **ZOOM**

Die Anzeige leuchtet auf.

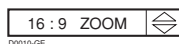

### 3 Drücken Sie, während die Anzeige leuchtet, die Tasten **▼/▲**, um den **vertikal sichtbaren Bereich einzustellen**

- In den Betriebsarten **NORMAL** oder **VOLLBILD** können Sie den sichtbaren Bereich nicht einstellen.

## 3D SOUND-Funktion

Sie können den Ton mit einem noch stärkeren Raumgefühl genießen.

### Drücken Sie die Taste **3D**, um die **3D SOUND Funktion ein- oder auszuschalten**

- Die 3D SOUND Funktion arbeitet nicht korrekt in mono.
- Die 3D SOUND Funktion kann ebenfalls im **SOUND EINSTELLUNG** Menü ein- oder ausgeschaltet werden. Für Einzelheiten lesen Sie bitte "3D SOUND" auf Seite 21.

## Anzeige der aktuellen Uhrzeit

Sie können die aktuelle Uhrzeit auf dem Bildschirm darstellen lassen.

### Drücken Sie zur Anzeige der aktuellen Uhrzeit die Taste **i** (Information)

Wenn Sie die Taste **i** (Information) drücken, ändert sich die Anzeige wie folgt:

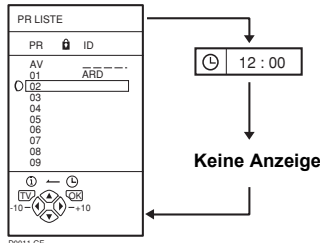

- Dieser Fernseher benutzt die Videotext-Daten zur Einstellung der aktuellen Uhrzeit. So lange der Fernseher nach dem Einschalten noch nicht auf einen Kanal gestellt war, der Videotext sendet, bleibt die Zeitanzeige leer. Um die aktuelle Zeit zu erfahren, wählen Sie einen Sender mit Videotext.
- Beim Betrachten von Videos ist die angezeigte aktuelle Uhrzeit gelegentlich nicht korrekt.

## Sofortige Rückkehr zum Fernsehkanal

Sie können immer auf einen TV-Kanal umschalten.

### Drücken Sie die Taste **TV**

Das Gerät schaltet in den Empfangsmodus, und es erscheint der eingestellte Sender.

## Verwendung der STANDBILD-Funktion

Sie können Standbilder des laufenden Programms betrachten.

### 1 Drücken Sie die Taste **Standbild**

Das aktuelle Bild wird eingefroren.

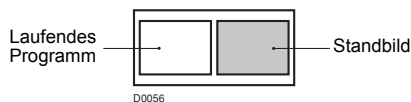

### Für Abbruch der STANDBILD-Funktion:

Drücken Sie die **Standbild**-Taste, die **P**  $\nabla/\wedge$ -Tasten oder die Zifferntasten.

- Die STANDBILD-Funktion arbeitet nicht, wenn ein Bild im Bild angezeigt wird.
- Das Standbild kann nicht ausgegeben werden.

## Verwendung der PIP-Funktion

Sie können zwei Bildsignale gleichzeitig betrachten (Hauptbild und Bild im Bild).

Ein TV-Programm und ein Video von einem externen Gerät können gleichzeitig betrachtet werden.

### 1 Drücken Sie die Taste **PIP**

Durch Drücken der Taste **PIP** wird der PIP-Modus wie folgt umgeschaltet:

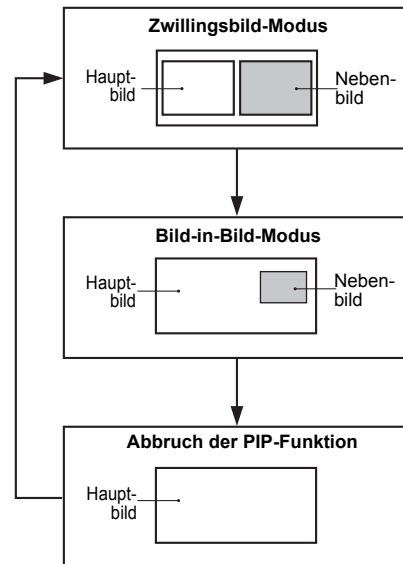

D0057

### 2 Drücken Sie die Tasten **V/\wedge**, um als Signalquelle für das Nebenbild eine andere EXT-Buchse auszuwählen.

#### Tonsignal des Nebenbildes hören:

Sie können den Ton des Nebenbildes in den Kopfhörern hören, während der Ton des Hauptbildes über die Fernsehlautsprecher ausgegeben wird. Für Einzelheiten lesen Sie bitte "KOPFHÖRER" auf Seite 22.

- Der Ton des Nebenbildes ist monaural.

#### Bildposition des Nebenbildes ändern:

Sie können eine von vier Positionen wählen. Für Einzelheiten lesen Sie bitte "PIP" auf Seite 20.

#### Hauptbild und Nebenbild vertauschen:

Drücken Sie die Taste **PIP**.

Haupt- und Nebenbild werden vertauscht.

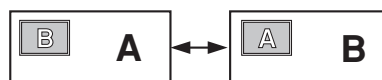
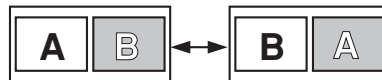

D0051



**Abbrechen der PIP-Funktion:**

Drücken Sie die **PIP**- oder **TV**-Taste.

- Wenn das Bildsignal des Hauptbildes schlecht ist, ist die Bildqualität des Nebenbildes u.U. ebenfalls schlecht.
  - Wenn die Bilder verschiedene Standards besitzen, kann es passieren, dass der obere oder untere Rand fehlt.
  - Wenn ein externes Gerät bedient wird, kann es passieren, dass das Nebenbild verschwindet. Drücken Sie in diesem Fall erneut die Taste **PIP**, damit das Nebenbild wieder angezeigt wird.
  - Sie können keine verschlüsselten Signale als Nebenbild anzeigen lassen. Wenn die Taste **PIP** gedrückt wird, während Sie über einen externen Decoder im Hauptbild ein verschlüsseltes Signal betrachten, erscheint das Signal des Nebenbildes sowohl als Nebenbild wie auch als Hauptbild.
  - Die ZOOM-Funktion arbeitet nicht im Zwillingsbild-Modus.
  - Drücken Sie nicht die Taste **PIP** während Sie das Ausgangssignal des Fernsehgerätes auf einem Videorekorder aufnehmen. Falls Sie dies tun, wird das Ausgangssignal umgeschaltet.
  - Die Funktion BLAU-BILD arbeitet nicht im Zwillingsbild- oder Bild-in-Bild-Modus.
  - PIP arbeitet nicht mit Bildsignalen im 1125i-Format. Siehe "EXT-4-Anschluss" auf Seite 38 für weitere Informationen zu dieser Art von Signalen.
  - Ein 625p- oder 525p-Bildsignal lässt sich nicht als Nebenbild darstellen. Siehe "EXT-4-Anschluss" auf Seite 38 für weitere Informationen zu dieser Art von Signalen.
- Bitte achten Sie auf die folgenden Dinge.
- Wenn das EXT-4-Bild ein 625p- oder 525p-Bild ist, können Sie EXT-4 nicht mit den Tasten **V/Λ** auswählen.
  - Wenn das EXT-4-Bildsignal auf ein 625p-, 525p- oder 1125i-Bild umgeschaltet wird, während ein EXT-4-Bild als Bild im Bild angezeigt wird, schaltet sich die Funktion PIP ab.
  - Die Bilder können nicht vertauscht werden, wenn ein 625p- oder 525p-Bild vom Eingang EXT-4 als Hauptbild angezeigt wird.
- Das Nebenbild kann nicht ausgegeben werden.

**Verwendung der MULTI-BILD-Funktion**

Sie können ein so genanntes Multibild anzeigen lassen, mit dem Sie den gewünschten Sender schnell auffinden können.

**1 Drücken Sie die Taste **MULTI**, um die Multibild-Funktion aufzurufen**

Die Kanäle werden in der Reihenfolge der Kanalnummern dargestellt. Multibilder werden im Multibild-Modus angezeigt.

**12-Bild-Multi:**

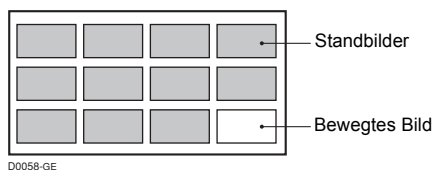

**2 Drücken Sie die Tasten **V/Λ**, um das gewünschte Bild auszusuchen**

Das gewählte Standbild wird als bewegtes Bild angezeigt.

**3 Drücken Sie die Taste **OK****

Das Multibild verschwindet, und das Signal des ausgewählten Senders erscheint.

**Abbrechen der Multibild-Funktion:**

Drücken Sie die Taste **TV**, dann die Tasten **P V/Λ** oder die Taste **OK**.

- Bilder von externen Geräten können im 12-Bild-Multi-Modus nicht dargestellt werden.

**Bedienung eines Videorekorders (VCR) oder DVD-Spielers von JVC**

Sie können einen Videorekorder oder DVD-Spieler von JVC fernbedienen. Wenn Sie eine Taste mit dem gleichen Symbol wie auf der geräteeigenen Fernbedienung drücken, wird die entsprechende Funktion ausgelöst.

**1 Stellen Sie den Schalter VCR/TV/DVD auf eine der Positionen VCR oder DVD**

**VCR:**

Wenn Sie den Videorekorder bedienen, stellen Sie den Schalter auf die Position VCR. Mit der (Standby)-Taste **⏻/⏮** können Sie den Videorekorder ein- und ausschalten.

**DVD:**

Wenn Sie den DVD-Spieler bedienen, stellen Sie den Schalter auf die Position DVD. Mit der (Standby)-Taste **⏻/⏮** können Sie den DVD-Spieler ein- und ausschalten.

**2 Drücken Sie die Steuertaste VCR/DVD, um Ihren VCR (Videorekorder) oder DVD-Spieler zu bedienen**

- Bei Geräten anderer Hersteller als JVC kann diese Funktion nicht benutzt werden.
- Auch dann, wenn Ihr Gerät von JVC hergestellt wurde, kann es je nach Gerät sein, dass einige oder gar keine der Tasten funktionieren.
- Sie können mit den Tasten **V/Λ** einen Sender auswählen; der Videorekorder empfängt oder wählt den Abschnitt aus, den der -Player wiedergibt.
- Bei einigen DVD-Spielern werden die Tasten **V/Λ** sowohl für schnellen Vor-/Rücklauf als auch zur Wahl des Kapitels verwendet. In diesem Fall funktionieren die Tasten **◀◀/▶▶** nicht.
- Stellen Sie den VCR/TV/DVD-Schalter in die Position TV, wenn Sie das Fernsehgerät ein- oder ausschalten.

**■ Verwenden der DVD MENU-Taste**

Manche DVDs ermöglichen die Auswahl des Inhalts über ein Menü. Bei der Wiedergabe solcher DVDs können Sie mit dem DVD-Menü die Sprache für den Untertitel und die Tonspur usw. auswählen.

**1 Drücken Sie während der Wiedergabe die Taste **DVD MENU****

Das DVD-Menü wird angezeigt.

- Drücken Sie die **DVD MENU**-Taste erneut, um mit der Wiedergabe an der Stelle fortzufahren, an der Sie die Taste zum erstenmal gedrückt haben.

**2 Drücken Sie **▼/▲** oder **◀/▶** zur Auswahl des gewünschten Menüpunkts**

**3 Drücken Sie die Taste **OK****

Das Menü wird in einem anderen Bildschirm fortgesetzt. Wiederholen Sie die Schritte 2 und 3 zur Einstellung weiterer Punkte (falls vorhanden).

# Videotext-Funktion

## Allgemeine Bedienung

- 1 Wählen Sie einen Sender, der Videotext sendet
- 2 Achten Sie darauf, den VCR/TV/DVD-Schalter in die Position TV zu stellen.



- 3 Drücken Sie die Taste  (Text), um den Videotext anzuzeigen

Wenn Sie die Taste  (Text) drücken, wird der Modus wie folgt umgeschaltet:

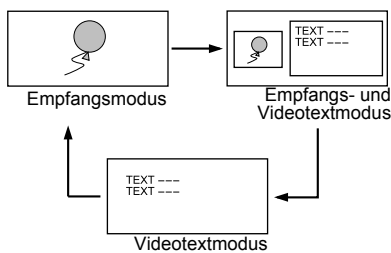

- 4 Wählen Sie eine Videotext-Seite, indem Sie die Tasten **P**  $\vee/\wedge$ , die Ziffern- oder die Farbtasten drücken.

**Zurückschalten auf Fernsehempfang:**  
Drücken Sie die Taste **TV** oder  (Text).

- Wenn Sie beim Empfang von Videotext auf Probleme stoßen, wenden Sie sich an Ihren Händler oder an den betreffenden Sender.
- Die ZOOM-Funktion funktioniert im TV- und Text- oder im Text-Modus nicht.
- Die Menübedienung ist nicht möglich, wenn Sie Videotext sehen.
- Die Anzeige der Sprache hängt von dem im LAND-Menü eingestellten Land ab. Wenn Zeichen auf einer Videotext-Seite nicht richtig dargestellt werden, wählen Sie für die LAND-Einstellung ein anderes Land aus. Ausführliche Informationen siehe "Ändern der LAND-Einstellung" auf Seite 32.

## Verwendung des Listenmodus

Sie können die Nummern Ihrer bevorzugten Videotext-Seiten abspeichern und sie mit den Farbtasten abrufen.

### ■ Seitennummern speichern:

- 1 Drücken Sie die Taste **F.T/L**, um den Listenmodus zu aktivieren

Die gespeicherten Seitennummern erscheinen unten auf dem Bildschirm.

- 2 Drücken Sie eine Farbtaste, um eine Position zu wählen. Drücken Sie dann die Zifferntasten, um die Seitennummer einzugeben

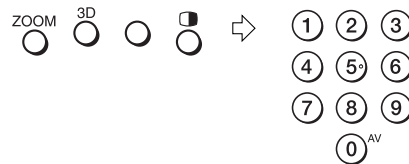

- 3 Drücken und halten Sie die Taste  $\diamond$  (Speichern)

Die vier Seitennummern blinken weiß, um anzuzeigen, dass diese gespeichert wurden.

### ■ Aufrufen einer gespeicherten Seite:

- 1 Drücken Sie die Taste **F.T/L**, um den Listenmodus zu aktivieren

- 2 Drücken Sie eine der Farbtasten, der eine Seite zugeordnet wurde

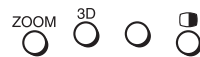

#### Listenmodus verlassen:

Drücken Sie die Taste **F.T/L** erneut.

## Halten

Sie können eine Videotext-Seite beliebig lange auf dem Bildschirm halten, auch dann, wenn weitere Videotext-Seiten empfangen werden.

### Drücken Sie die Taste (Halten)

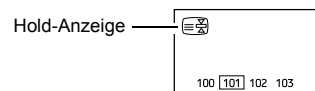

#### Halten abbrechen:

Drücken Sie die Taste  (Halten) erneut.



## Unter-Seiten

Einige Videotext-Seiten haben Unter-Seiten, die automatisch angezeigt werden.

### 1 Wählen Sie eine Videotextseite, die Unter-Seiten enthält

Die Seitenzahlen von anzeigbaren Unter-Seiten werden automatisch am Bildschirm oben angezeigt.

### 2 Drücken Sie die Tasten ◀/▶, um eine Unter-Seiten-Nummer zu wählen

## Aufdecken

Einige Videotext-Seiten enthalten versteckten Text (zum Beispiel die Antworten in einem Quiz). Sie können den versteckten Text aufdecken.

Mit jedem Druck auf die Taste  (Aufdecken) wird der Text verborgen oder aufgedeckt

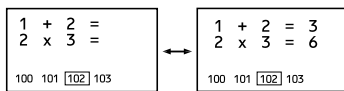

## Größe

Sie können die Höhe der Videotext-Anzeige verdoppeln.

Drücken Sie die Taste  (Größe).

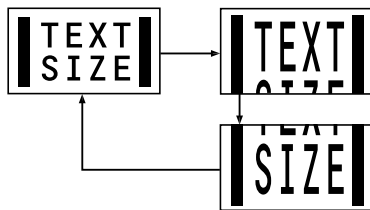

## Inhalt

Sie können immer zur Inhalts-Seite wechseln.

Drücken Sie die Taste  (Inhalt)

Schaltet zurück auf Seite 100 oder eine zuvor angegebene Seite.

## Abbrechen

Sie können nach einer Videotext-Seite suchen lassen, während Sie fernsehen.

### 1 Drücken Sie die Zifferntasten zur Eingabe der Seitennummer, oder drücken Sie eine der Farbtasten

Das Gerät sucht nach der Videotext-Seite.

### 2 Drücken Sie die Taste (Abbrechen)

Das Fernsehprogramm erscheint. Sobald das Gerät die gewünschte Seite gefunden hat, erscheint die Seitennummer oben links im Bildschirm.

### 3 Drücken Sie (Abbrechen), um zum Videotext zu schalten, sobald die Seitennummer angezeigt wird

- Mit der Taste  (Abbrechen) können Sie nicht zurück in den Empfangsmodus schalten. Anstelle des Videotextes wird vorübergehend ein Fernsehsender angezeigt.

# Bedienung des Menüs des Fernsehers

Dieses Gerät hat viele Funktionen, die per Menü bedient werden. Um alle Funktionen Ihres Fernsehers nutzen zu können, sollten Sie die grundsätzliche Menübedienung sicher beherrschen.

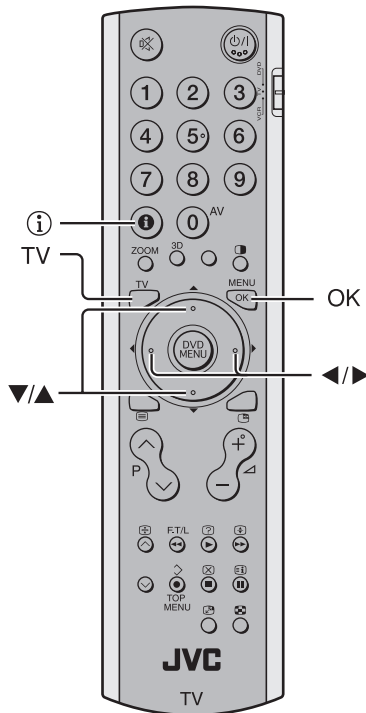

## 3 Wählen Sie mit den Tasten ▼/▲ eine Funktion aus

- Näheres über die Funktionen in den Menüs erfahren Sie auf den folgenden Seiten.

## 4 Drücken Sie die Tasten ↔/↕, um die Parameter dieser Funktion zu erreichen

- Wenn Sie eine Funktion bedienen möchten, bei der nur der Name erscheint, befolgen Sie die Anweisungen auf den folgenden Seiten.
- Die Anzeige unten in jedem Menü stellt eine Taste auf der Fernbedienung dar, die Sie zur Bedienung der ausgewählten Funktion benutzen können.

## 5 Drücken Sie die Taste OK, um die Einstellung abzuschließen

Das Menü verschwindet.

- Beim Fernsehen im NTSC-System erscheinen die Menüs in etwa der Hälfte ihrer normalen vertikalen Größe.
- Wenn Sie während der Menüanzeige die Tasten P ▼/▲ drücken, wird das Menü ausgeblendet.

### Bedienung mit den Tasten am Fernsehgerät

Sie können die Menüs auch mit den Tasten vorne am Fernseher bedienen.

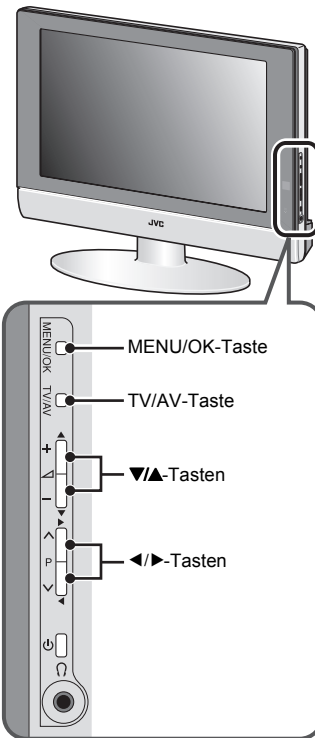

## Allgemeine Bedienung

### 1 Drücken Sie die Taste OK zur Anzeige von MENUE (Hauptmenü)

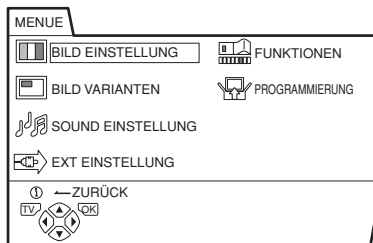

D0013-GE

- Drücken Sie zweimal die Taste OK, während Sie ein MULTI-BILD betrachten.
- Die Anzeige unten in jedem Menü stellt eine Taste auf der Fernbedienung dar, die Sie zur Bedienung der ausgewählten Funktion benutzen können.

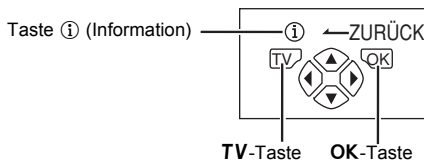

### 2 Wählen Sie mit den Tasten ↔/↕ und ▼/▲ einen Menüpunkt und drücken Sie anschließend die Taste OK

Das Menü erscheint.

#### Rückkehr zum jeweils zuletzt gewählten Menü:

Drücken Sie die Taste i (Information).

#### Sofortiges Verlassen eines Menüs:

Drücken Sie die Taste TV.

Das Menü verschwindet, wenn etwa eine Minute lang keine Funktion bedient wird.

# BILD EINSTELLUNG

Lesen Sie "Bedienung des Menüs des Fernsehers" (siehe Seite 17) für Näheres zur Anzeige der Menüs.

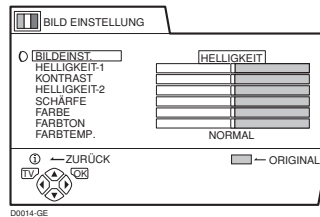

## BILDEINST.

Sie können einen von drei Bildmodi (BILDEINST.) auswählen, um die Bildeinstellungen automatisch einzustellen.

### HELLIGKEIT:

Erhöht den Kontrast und die Schärfe.

### NORMAL:

Standardisiert die Bildeinstellungen.

### WEICH:

Erhöht den Kontrast und die Schärfe.

## Bildeinstellung

Sie können die Bildeinstellungen jedes der BILDEINST.-Modi beliebig einstellen.

### HELLIGKEIT-1:

Hier können Sie das Hintergrundlicht einstellen.

◀: dunkler

▶: heller

### KONTRAST:

Hier können Sie den Bildkontrast einstellen.

◀: geringer

▶: stärker

### HELLIGKEIT-2:

Hier können Sie die Bildhelligkeit einstellen.

◀: dunkler

▶: heller

### SCHÄRFE:

Hier können Sie die Bildschärfe einstellen.

◀: weicher

▶: schärfer

### FARBE:

Hier können Sie den Farbkontrast einstellen.

◀: schwächer

▶: kräftiger

### FARBTON:

Hier können Sie die Farbbalance einstellen.

◀: rötlich

▶: grünlich

- Sie können die Einstellung bei FARBTON nur dann ändern, wenn die Bildnorm auf NTSC 3.58 oder NTSC 4.43 eingestellt ist, oder wenn ein Signal vom Eingang EXT-4 empfangen wird.  
Die Bedienung ist jedoch nicht möglich, wenn das Hauptbild der PIP-Funktion auf EXT-4 gestellt ist.

### Aufrufen der Voreinstellungen jedes BILDEINST.:

Drücken Sie die blaue Taste.

- Die Bildeinstellungen des momentan gewählten BILDEINST.-Modus (die Farbtemperatur) werden auf die Standardwerte zurückgesetzt und im BILDEINST.-Modus wieder gespeichert.

## FARBTEMP.

Sie können einen von drei FARBTEMP.-Modi (verschiedene Weißtöne) auswählen, um den Weißabgleich für das Bild einzustellen. Da die Farbe Weiß als Referenz für alle anderen Farben benutzt wird, beeinflusst der FARBTEMP.-Modus das Aussehen aller Farben auf dem Bildschirm.

### KÜHL:

Ein bläuliches Weiß. Benutzen Sie diesen Modus, wenn Sie helle, kontrastreiche Bilder betrachten, um eine lebendigere und hellere Bilddarstellung zu erhalten.

### NORMAL:

Dies ist der normale Weißton.

### WARM:

Ein rötliches Weiß. Benutzen Sie diesen Modus, wenn Sie Filme in ihren charakteristischen Farben betrachten möchten.

# BILD VARIANTEN

Lesen Sie "Bedienung des Menüs des Fernsehers" (siehe Seite 17) für Näheres zur Anzeige der Menüs.

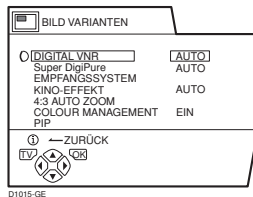

## DIGITAL VNR

Die Funktion DIGITAL VNR ist eine Funktion zum Verringern des Rauschens im Bild. Sie können zwischen drei verschiedenen Einstellungen für die Funktion DIGITAL VNR wählen, nämlich AUTO, MIN und MAX.

### AUTO:

Das Fernsehgerät stellt automatisch den Grad des DIGITAL VNR Effekts ein, der dem Bildrauschen am besten entspricht und sorgt so für das bestmögliche Bild.

- Wenn Sie den DIGITAL VNR Effekt zu hoch einstellen, kann die Bildschärfe abnehmen. Normalerweise empfehlen wir, die Einstellung AUTO zu verwenden.
- AUTO kann nicht ausgewählt werden, wenn Sie ein Bild vom Eingang EXT-4 betrachten.

### MIN:

Der Effekt der Funktion DIGITAL VNR ist minimal. Wenn Sie die Funktion DIGITAL VNR auf AUTO stellen, aber finden, dass die Schärfe des Originalbildes nicht optimal wiedergegeben wird, schalten Sie von AUTO auf MIN um.

- Die Einstellung MIN ist nicht für Bilder mit schlechter Qualität und hohem Rauschgrad geeignet.

### MAX:

Der Effekt der Funktion DIGITAL VNR wird auf Maximum gehalten. Wenn Sie die Funktion DIGITAL VNR auf AUTO stellen, aber trotzdem noch Bildrauschen vorhanden ist, schalten Sie von AUTO auf MAX um.

- Die Einstellung auf MAX ist nicht für Bilder mit sehr hoher Qualität und niedrigem Rauschgrad geeignet.
- Wenn ein Bild der Signalformate 625p, 525p oder 1125i angezeigt wird, lässt sich die Einstellung AUTO nicht mit der Funktion DIGITAL VNR auswählen.
- Siehe "EXT-4-Anschluss" auf Seite 38 für weitere Informationen zu dieser Art von Signalen.

## Super DigiPure

Die Funktion Super DigiPure verwendet neueste digitale Technologien, um ein natürlich wirkendes Bild zu erzeugen. Die Funktion Super DigiPure enthält die folgenden beiden Funktionen.

### DigiPure-Funktion:

Diese Funktion hilft bei der Erzeugung eines möglichst natürlich wirkenden Bildes, indem unnötige Kanten kontrastreicher Bilder entfernt bzw. geglättet werden. Bei Bildern mit niedrigem Kontrast werden Kanten hinzugefügt, so dass das Bild schärfer und deutlicher wird. Sie können zwischen drei verschiedenen Einstellungen für die Funktion DigiPure wählen, nämlich AUTO, MIN und MAX.

- Wenn Sie den DigiPure-Effekt bei einem Bild mit schlechter Qualität mit hohem Rauschanteil zu hoch einstellen, kann der Rauschanteil dadurch noch erhöht werden. Wir empfehlen Ihnen, wenn möglich die Einstellung AUTO zu wählen.

### Bildbewegungs-Kompensation:

Diese Funktion stellt Bildteile, die sich schnell verändern (z. B. der Ball oder die Spieler eines Fußballspiels) weicher und natürlicher dar.

- Der Anteil der Bildbewegungs-Kompensation ist fest eingestellt und lässt sich nicht ändern. Der Effektanteil ist immer gleich, unabhängig davon, ob AUTO, MIN oder MAX gewählt wurde.

### 1 Wählen Sie Super DigiPure

### 2 Wählen Sie mit den Tasten ◀/▶ einen Einstellung aus. Drücken Sie dann die Taste OK

#### AUTO:

Das Fernsehgerät stellt automatisch den Grad des DigiPure Effekts ein, der dem Bildrauschen am besten entspricht und sorgt so für das bestmögliche Bild.

- AUTO kann nicht ausgewählt werden, wenn Sie ein Bild vom Eingang EXT-4 betrachten.

#### MIN:

Der Effektanteil der Funktion DigiPure ist auf Minimum gestellt. Wenn Sie die Funktion Super DigiPure auf AUTO stellen, aber trotzdem noch Bildrauschen vorhanden ist, schalten Sie von AUTO auf MIN um.

- Die Einstellung auf MIN ist nicht für Bilder mit sehr hoher Qualität und niedrigem Rauschgrad geeignet.

#### MAX:

Der Effektanteil der Funktion DigiPure ist auf Minimum gestellt. Wenn Sie die Funktion Super DigiPure auf AUTO stellen, jedoch der Meinung sind, dass die Schärfe des Originalbildes nicht optimal wiedergegeben wird, schalten Sie von AUTO auf MAX um.

- Die Einstellung MAX ist nicht für Bilder mit schlechter Qualität und hohem Rauschanteil geeignet.

#### AUS:

Die Funktion Super DigiPure ist ausgeschaltet.

## EMPFANGSSYSTEM

Die Fernsehnorm (bzw. das Farbsystem) wird automatisch gewählt. Wenn das Bild jedoch nicht klar ist, oder keine Farbe erscheint, wählen Sie die Fernsehnorm von Hand.

### 1 Wählen Sie EMPFANGSSYSTEM. Drücken Sie dann die Taste OK

Das Untermenü der Funktion EMPFANGSSYSTEM erscheint.

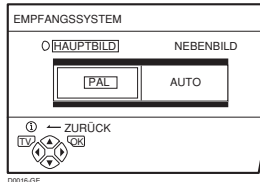

### 2 Drücken Sie die Tasten ◀/▶, um HAUPTBILD oder NEBENBILD zu wählen.

#### HAUPTBILD:

Sie können das Farbsystem des Hauptbildes ändern.

#### NEBENBILD:

Sie können das Farbsystem des Nebenbildes ändern.

- Wählen Sie HAUPTBILD, wenn kein Nebenbild angezeigt wird.

### 3 Wählen Sie mit den Tasten ▼/▲ die richtige Fernsehnorm. Drücken Sie dann die Taste OK

#### PAL:

PAL-System

#### SECAM:

SECAM-System

#### NTSC 3.58:

NTSC 3.58-MHz-System

#### NTSC 4.43:

NTSC 4.43-MHz-System

#### AUTO:

Diese Funktion erkennt die Fernsehnorm anhand des Eingangssignals. Diese Funktion können Sie nur dann benutzen, wenn Sie ein Bildsignal der Programmnummer PR 0 (AV) oder einer EXT-Buchse betrachten.

- Bei schlechter Signalqualität funktioniert AUTO eventuell nicht richtig. Wenn das Bild im Modus AUTO nicht in Ordnung ist, wählen Sie ein anderes Farbsystem von Hand.
- In den Programmnummern PR 0 (AV) bis PR 99 können Sie NTSC 3.58 oder NTSC 4.43 nicht wählen.

## KINO-EFFEKT

Die Funktion KINO-EFFEKT stellt einen Kinofilm weicher und natürlicher auf dem Bildschirm dar.

#### AUTO:

Das Fernsehgerät erkennt automatisch den Signaltyp und schaltet die Funktion ein oder aus.

#### EIN:

Diese Funktion ist eingeschaltet.

#### AUS:

Diese Funktion ist ausgeschaltet.

- Bewegungen können unnatürlich aussehen, wenn Sie Bilder im NTSC-Farbsystem betrachten. Wenn die Funktion KINO-EFFEKT auf AUTO oder EIN gestellt ist, können Bewegungen unnatürlich erscheinen, wenn Sie Bilder im NTSC-Farbsystem betrachten.
- Diese Funktion können Sie im Zwillingenbild- oder Bild-in-Bild-Modus nicht auswählen.

## 4:3 AUTO ZOOM

Sie können einen von drei ZOOM Modi, NORMAL, PANORAMIC oder 14:9 ZOOM, als ZOOM-Modus für das Normalbild (Bildseitenverhältnis 4:3) wählen.

### 1 Wählen Sie 4:3 AUTO ZOOM und drücken Sie dann die Taste OK

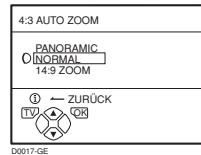

### 2 Drücken Sie die Tasten ▼/▲, um einen ZOOM-Modus zu wählen. Drücken Sie dann die Taste OK

## COLOUR MANAGEMENT

Dieser Fernseher unterstützt die Funktion COLOUR MANAGEMENT um matte Farben so auszugleichen, dass natürliche Farbtöne dargestellt werden.

Die Funktion COLOUR MANAGEMENT ist ab Werk eingeschaltet.

#### EIN:

Die COLOUR MANAGEMENT-Funktion ist eingeschaltet.

#### AUS:

Die COLOUR MANAGEMENT-Funktion ist ausgeschaltet.

- Schalten Sie diese Funktion unter normalen Bedingungen auf EIN.

## PIP

Sie können eine von vier Positionen für das Nebenbild wählen.

### 1 Drücken Sie die Tasten ▼/▲, um PIP zu wählen. Drücken Sie dann die Taste OK

Das Menü PIP erscheint.

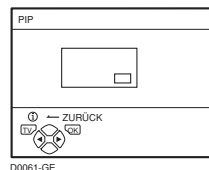

### 2 Wählen Sie mit den Tasten ◀/▶ einen Position aus. Drücken Sie dann die Taste OK

# SOUND EINSTELLUNG

Lesen Sie "Bedienung des Menüs des Fernsehers" (siehe Seite 17) für Näheres zur Anzeige der Menüs.

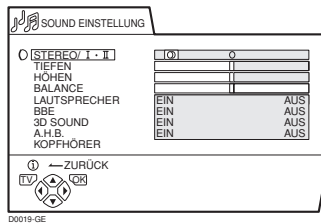

## STEREO / I • II

Wenn Sie eine zweisprachige Sendung (Zweikanalton) sehen, können Sie den Ton von Kanal I (Sub I) oder Kanal II (Sub II) auswählen. Wenn die Stereosendung einen schlechten Tonempfang aufweist, können Sie von Stereo auf Mono umschalten, so dass der Ton monaural, aber in besserer Qualität empfangen wird.

∞ : Stereoton

○ : Mono-Ton

I : Zweisprachig I (sub I)

II : Zweisprachig II (sub II)

- Der wählbare Tonmodus hängt vom Fernsehprogramm ab.
- Diese Funktion arbeitet nicht in den Modi EXT. Die Funktion erscheint nicht im Menü SOUND EINSTELLUNG.

## Toneinstellungen

Sie können den Ton nach Ihrem Wunsch einstellen.

### TIEFEN:

Hier können Sie die Bässe einstellen.

◀: weniger

▶: mehr

### HÖHEN:

Hier können Sie die Höhen einstellen.

◀: weniger

▶: mehr

### BALANCE:

Sie können das Lautstärkeverhältnis zwischen linkem und rechtem Lautsprecher einstellen.

◀: Erhöht die Lautstärke des linken Lautspechters.

▶: Erhöht die Lautstärke des rechten Lautspechters.

## LAUTSPRECHER

Sie können die Tonausgabe der TV-Lautsprecher abschalten. Dies ist beispielsweise sinnvoll, wenn ein Audiosystem als Ersatz für die TV-Lautsprecher angeschlossen ist.

### EIN:

Die Lautsprecher des Fernsehers sind eingeschaltet.

### AUS:

Die Lautsprecher des Fernsehers sind ausgeschaltet.

## BBE

Mit der Funktion BBE können Sie einen besonders originalgetreuen Klang genießen.

### EIN:

Diese Funktion ist eingeschaltet.

### AUS:

Diese Funktion ist ausgeschaltet.

- Lizenziert durch BBE Sound, Inc. BBE ist ein eingetragenes Warenzeichen der BBE Sound, Inc.

## 3D SOUND

Sie können Surround Sound mit einem "Live"-Effekt hören, indem Sie die Funktion 3D SOUND benutzen.

### EIN:

Die 3D SOUND-Funktion ist eingeschaltet.

### AUS:

Die 3D SOUND-Funktion ist ausgeschaltet.

## A.H.B. (Active Hyper Bass)

Zur Hervorhebung der Bässe.

### EIN:

Diese Funktion ist eingeschaltet.

### AUS:

Diese Funktion ist ausgeschaltet.

## KOPFHÖRER

Sie müssen das Menü KOPFHÖRER aufrufen, um die Kopfhörerlautstärke einstellen zu können. Im Menü KOPFHÖRER können Sie auch einstellen, ob der Ton aus den Lautsprechern kommen soll, wenn Kopfhörer angeschlossen werden, und Sie können weitere Einstellungen für das Signal vornehmen, das die Kopfhörer wiedergeben sollen.

### 1 Drücken Sie die Tasten ▼/▲, um KOPFHÖRER zu wählen. Drücken Sie dann die Taste OK

Das Untermenü der Funktion KOPFHÖRER erscheint.

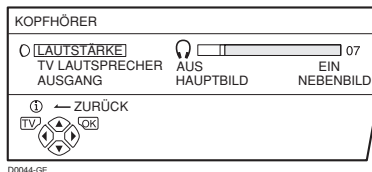

### 2 Wählen Sie mit den Tasten ▼/▲ eine Funktion aus. Drücken Sie dann die Tasten ◀/▶, um die Einstellung zu ändern

#### LAUTSTÄRKE:

Sie können die Lautstärke der Kopfhörer ändern.

#### TV LAUTSPRECHER:

Sie können die Lautsprecher des Fernsehers ein- oder ausschalten.

#### EIN:

Der Ton kommt weiterhin aus den Fernsehlautsprechern, wenn Kopfhörer angeschlossen werden.

#### AUS:

Der Ton kommt nicht aus den Fernsehlautsprechern, wenn Kopfhörer angeschlossen werden.

#### AUSGANG:

Sie können das für die Kopfhörer bestimmte Tonsignal auswählen.

#### HAUPTBILD:

Sie können den Ton des Hauptbildes im Kopfhörer hören.

#### NEBENBILD:

Sie können den Ton des Nebenbildes im Kopfhörer hören.

- Wenn das Nebenbild ein Fernsehprogramm ist, wird der Ton monaural.

### 3 Drücken Sie die Taste OK

#### Tipp:

Wenn ein Nebenbild angezeigt wird, kann über die Kopfhörer der Ton des Nebenbildes gehört werden, während die Fernsehlautsprecher das Signal des Hauptbildes ausgeben. Um dies zu tun, stellen Sie TV LAUTSPRECHER auf EIN und AUSGANG auf NEBENBILD.

- Die Einstellungen für TIEFEN und HÖHEN, den BBE-Effekt, den A.H.B.-Effekt und den 3D SOUND-Effekt funktionieren nicht für die Kopfhörer.

# EXT EINSTELLUNG

Lesen Sie "Bedienung des Menüs des Fernsehers" (siehe Seite 17) für Näheres zur Anzeige der Menüs.

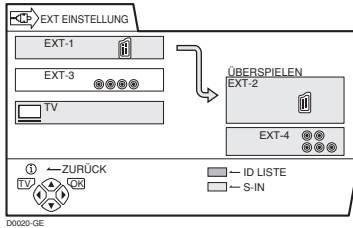

## S-IN (S-VIDEO-Eingang)

Wenn Sie ein Gerät anschließen (z. B. einen S-VHS-Videorekorder), der ein S-VIDEO-Signal (Y/C-Signal) ausgeben kann, können Sie die hochwertige Bildqualität des S-VIDEO-Signals (Y/C-Signal) genießen.

### Vorbereitung:

- Lesen Sie zuerst die Anleitung des Gerätes und den Abschnitt "Zusätzliche Vorbereitungen" auf Seite 33, so dass Sie in der Lage sind, das Gerät richtig an Ihren Fernseher anschließen zu können. Lesen Sie dann in der Anleitung des anderen Gerätes nach, um dieses so einzustellen, dass ein S-VIDEO-Signal (Y/C-Signal) ausgegeben wird.
- Stellen Sie nicht den S-IN (S-VIDEO-Eingang) bei einem EXT-Eingang ein, an dem ein Gerät angeschlossen ist, das kein S-VIDEO-Signal (Y/C-Signal) ausgeben kann. Wenn dies falsch eingestellt ist, erscheint kein Bild.

### 1 Wählen Sie eine der EXT-Buchsen aus

### 2 Drücken Sie die gelbe Taste und wählen Sie einen S-IN (S-VIDEO-Eingang). Drücken Sie dann die Taste OK

Das Symbol S-IN (S-VIDEO-Eingang) wird angezeigt. Sie können jetzt ein S-VIDEO-Signal (Y/C-Signal) anstelle des normalen Videosignals (Composite) betrachten.

### Für Abbruch der Funktion S-IN (S-VIDEO-Eingang):

Drücken Sie die gelbe Taste, so dass das Symbol S-IN (S-VIDEO-Eingang) verschwindet. Der Eingang ist jetzt wieder auf das normale Videosignal (Composite) eingestellt.

- Der Eingang EXT-1 unterstützt kein S-VIDEO-Signal (Y/C-Signal), und Sie können nicht S-IN (S-VIDEO-Eingang) für EXT-1 einstellen.
- Wenn Sie den S-IN (S-VIDEO-Eingang) umschalten, schaltet der Anfangsbuchstabe von "E" auf "S" um. "E2" wird zum Beispiel zu "S2".
- Auch ein Gerät, das ein S-VIDEO-Signal (Y/C-Signal) senden kann, gibt eventuell ein gewöhnliches Videosignal (Composite) aus, je nachdem, wie es eingestellt ist. Wenn kein Bild erscheint, da die Einstellung S-IN (S-VIDEO-Eingang) gewählt wurde, lesen Sie in der Anleitung des betreffenden Gerätes, wie Sie die Einstellung ändern können.

## ID LISTE

Sie können die EXT-Eingänge je nach angeschlossenem Gerät benennen. Bei der Vergabe eines Namens für einen EXT-Anschluss erscheinen die EXT-Anschlussnummer und der Name am Bildschirm.

### 1 Wählen Sie eine der EXT-Buchsen aus

### 2 Drücken Sie die blaue Taste, so dass die Namensliste angezeigt wird (ID LISTE)

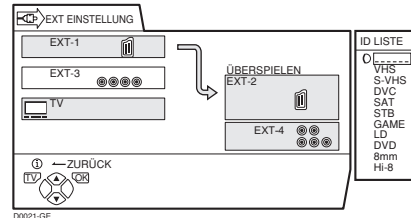

### 3 Wählen Sie mit den Tasten ▼/▲ einen Namen aus. Drücken Sie dann die Taste OK

Die ID LISTE verschwindet, und der Name wird dem EXT-Eingang zugeordnet.

- Sie können keinen Namen für einen EXT-Eingang vergeben, der nicht in der Liste auftaucht (ID LISTE).

### Löschen eines gespeicherten EXT-Eingangsnamens:

Wählen Sie ein Leerzeichen.

### 4 Drücken Sie die Taste OK, um die Einstellung abzuschließen

## ÜBERSPIELEN

Sie können eine Signalquelle an der Buchse EXT-2 ausgeben.

Sie können ein beliebiges Ausgangssignal eines der Geräte an den EXT-Eingängen auswählen, oder Bild und Ton eines Fernsehkanals, und diese Signale an der Buchse EXT-2 ausgeben.

### 1 Drücken Sie die Tasten ◀/▶, um den Pfeil im Menü zu wählen

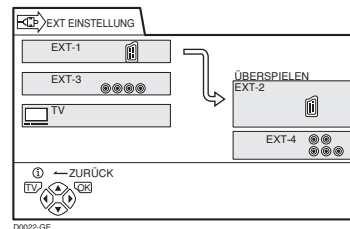



### **2 Drücken Sie die Tasten ▼/▲, um eine EXT-Buchse oder TV zu wählen. Drücken Sie dann die Taste OK**

Der Pfeil im Menü stellt den Signalfluss dar. Das linke Ende des Pfeils gibt einen Signalquellenausgang der Buchse EXT-2 an.

#### **EXT-1/EXT-3:**

Das Ausgangssignal eines Gerätes, das an der EXT-Buchse angeschlossen ist, durchläuft den Fernseher und wird an der Buchse EXT-2 ausgegeben.

#### **TV:**

Bild und Ton des momentan gewählten Fernsehkanals werden an der Buchse EXT-2 ausgegeben.

- 
- Während der Überspielung lässt sich das Gerät nicht ausschalten. Wenn Sie das Gerät auf andere Weise ausschalten, wird auch die Signalverbindung zur Buchse EXT-2 ausgeschaltet.
  - Wenn Sie eine EXT-Buchse als Ausgang wählen, können Sie eine Sendung oder ein Signal von einem EXT-Eingang anschauen, während Sie die Signale des EXT-Eingangs auf einem Videorekorder aufnehmen, der am Ausgang EXT-2 angeschlossen ist.
  - Die RGB-Signale von Spielkonsolen können nicht ausgegeben werden. Videotext kann nicht ausgegeben werden.
-

# FUNKTIONEN

Lesen Sie "Bedienung des Menüs des Fernsehers" (siehe Seite 17) für Näheres zur Anzeige der Menüs.

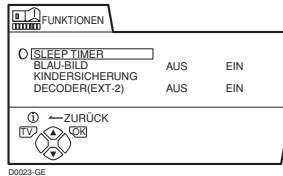

## SLEEP TIMER

Sie können den Fernseher so einstellen, dass er sich nach einer bestimmten Zeit automatisch ausschaltet.

### 1 Wählen Sie SLEEP TIMER und drücken Sie dann die Taste OK

Das Untermenü der Funktion SLEEP TIMER erscheint.

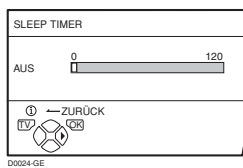

### 2 Stellen Sie mit den Tasten ◀/▶ die Zeitdauer ein.

Drücken Sie dann die Taste OK

Sie können maximal 120 Minuten (2 Stunden) einstellen, in Schritten von 10 Minuten.

- Eine Minute, bevor die Funktion SLEEP TIMER das Gerät ausschaltet, erscheint "GUTE NACHT!".
- Mit der Funktion SLEEP TIMER kann nicht der Hauptschalter des Gerätes ausgeschaltet werden.
- Bei aktivierter SLEEP TIMER-Funktion können Sie das Untermenü der SLEEP TIMER-Funktion zur Bestätigung/Änderung der Restzeit für den SLEEP TIMER erneut anzeigen. Drücken Sie die Taste OK, um das Menü nach Ablesen und/oder Ändern der Restzeit zu verlassen.

**Für Abbruch der SLEEP TIMER-Funktion:**

Stellen Sie mit der Taste ◀ die Zeitdauer auf "AUS".

## BLAU-BILD

Sie können das Gerät so einstellen, dass es automatisch auf einen blauen Hintergrund umschaltet und den Ton stummschaltet, wenn nur ein schwaches oder überhaupt kein Signal vorhanden ist, oder wenn kein Signal vom externen Gerät ausgegeben wird.

**EIN:**

Diese Funktion ist eingeschaltet.

**AUS:**

Diese Funktion ist ausgeschaltet.

## KINDERSICHERUNG

Für Sender, die Ihre Kinder nicht sehen sollen, können Sie die Funktion KINDERSICHERUNG benutzen, um den Kanal zu sperren. Wählt ein Kind einen Programmplatz (PR) aus, auf dem ein gesperrter Kanal gespeichert ist, wird der Bildschirm blau, zeigt  (KINDERSICHERUNG) an, und es ist kein TV-Signal zu sehen. Wenn nicht mit einer besonderen Bedienung eine voreingestellte ID-Nummer eingegeben wird, lässt sich die Sicherung nicht umgehen, so dass Ihre Kinder das Programm nicht zu sehen bekommen.

## ■ Einstellen der Funktion KINDERSICHERUNG

### 1 Wählen Sie KINDERSICHERUNG und drücken Sie dann die Taste 0 (AV)

"GEHEIM CODE" (ID-Nummer einstellen) erscheint.

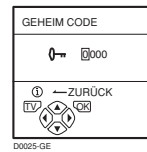

### 2 Geben Sie eine beliebige ID-Nummer ein

1 Drücken Sie die Tasten ▼/▲, um eine Nummer auszuwählen.

2 Bewegen Sie den Cursor mit den Tasten ◀/▶.

### 3 Drücken Sie die Taste OK

Das Untermenü der Funktion KINDERSICHERUNG erscheint.

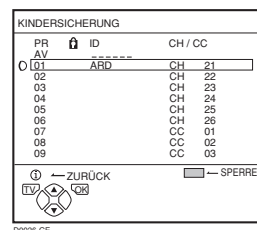

### 4 Wählen Sie mit den Tasten ▼/▲ einen Fernsehkanal

Mit jedem Druck auf die Tasten ▼/▲ ändert sich die Programmnummer (PR) und das Bild des Senders mit dieser Programmnummer (PR) wird angezeigt.

### 5 Drücken Sie die blaue Taste und stellen Sie die KINDERSICHERUNG-Funktion ein.

Drücken Sie dann die Taste OK

 (KINDERSICHERUNG) erscheint und der Kanal ist gesperrt.

**Rücksetzen der KINDERSICHERUNG-Funktion:**

Drücken Sie die blaue Taste nochmals.

 (KINDERSICHERUNG) verschwindet.

Um das einfache Zurücksetzen der KINDERSICHERUNG-Funktion zu verhindern, verschwindet das Menü nach Anwahl der KINDERSICHERUNG-Funktion und Drücken der Taste OK wie bei der normalen Menübedienung.

## ■ Betrachten eines gesperrten Fernsehkanals

### 1 Wählen Sie mit den Zifferntasten oder (PR LISTE) eine Programmnummer (PR), deren Kanal gesperrt ist

Der Bildschirm wird blau und 

(KINDERSICHERUNG) angezeigt. Der Sender ist nicht zu sehen.

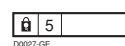

### 2 Drücken Sie die Taste i (Information) zur Anzeige von "GEHEIM CODE" (GEHEIM CODE-Eingabebildschirm)

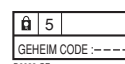

### 3 Geben Sie Ihre ID-Nummer mit den Zifferntasten ein

Die Sperrung wird vorübergehend aufgehoben, und Bild und Ton sind freigeschaltet.

#### **Wenn Sie die ID-Nummer vergessen haben:**

Führen Sie Schritt 1 von "Einstellen der Funktion KINDERSICHERUNG" aus. Nachdem Sie die ID-Nummer bestätigt haben, drücken Sie die Taste **TV** zum Verlassen des Menüs.

- 
- Wenn Sie die Sperrung vorübergehend aufheben, bedeutet dies nicht, dass die KINDERSICHERUNG-Funktion ausgeschaltet wird. Beim nächsten Versuch, diesen Kanal zu sehen, ist die Sperrung wieder aktiv.
  - Um die KINDERSICHERUNG-Funktion auszuschalten, müssen Sie die Bedienung unter "Einstellen der Funktion KINDERSICHERUNG" wiederholen.
  - Um den einfachen Aufruf von Programmnummern (PR) mit gesperrten Kanälen zu verhindern, wurde die Programmnummer (PR) so eingestellt, dass sie nicht über die Tasten **▼/▲** oder die Bedienungstasten am Fernseher aufgerufen werden kann.
  - Um das einfache Zurücksetzen der Sperre zu verhindern, ist "GEHEIM CODE" (der GEHEIM CODE-Eingabebildschirm) so eingestellt, dass er nur durch Drücken der Taste **i** (Information) aufgerufen werden kann.
- 

## DECODER (EXT-2)

---

Nur bei Anschluss eines Decoders und einem am Eingang T-V LINK angeschlossenen Videorekorder, der EXT-2-kompatibel ist, können Sie diese Funktion benutzen. Für die Bedienung dieser Funktion lesen Sie bitte "Verwendung der DECODER (EXT-2) -Funktion" auf Seite 32.

### **Vorsicht**

- Wenn Sie keinen Decoder mit einem T-V LINK-kompatiblen Videorekorder an der Buchse EXT-2 angeschlossen haben, kann die versehentliche Einstellung dieser Funktion auf "EIN" dazu führen, dass Bild und Ton des gewählten Senders nicht mehr ausgegeben werden.

# PROGRAMMIERUNG

Lesen Sie "Bedienung des Menüs des Fernseher" (siehe Seite 17) für Näheres zur Anzeige der Menüs.

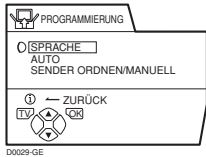

## SPRACHE

Aus der Liste der Sprachen im Menü können Sie die Sprache wählen, in denen die Menüs und Dialoge auf dem Bildschirm erscheinen.

### 1 Wählen Sie SPRACHE und drücken Sie dann die Taste OK

Das Untermenü der Funktion SPRACHE erscheint.

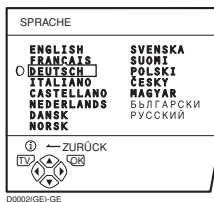

### 2 Drücken Sie die Tasten ◀/▶ und ▼/▲, um eine Sprache zu wählen. Drücken Sie dann die Taste OK

## AUTO

Mit folgenden Schritten können Sie die Sender, die bei Ihnen einwandfrei zu empfangen sind, automatisch auf den Programmnummern (PR) speichern.

### 1 Wählen Sie AUTO. Drücken Sie dann die Taste OK

Das Menü LAND erscheint als Untermenü der Funktion AUTO.

Es gibt zwei LAND-Menüs. Durch Drücken der gelben Taste wird das LAND-Menü wie folgt umgeschaltet:

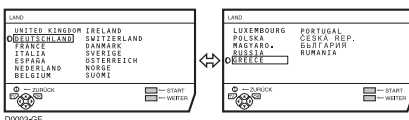

### 2 Drücken Sie die Tasten ◀/▶ und ▼/▲, um das Land zu wählen, in dem Sie sich momentan befinden

### 3 Starten Sie die Funktion AUTO mit der blauen Taste.

Das Menü AUTO erscheint, und die empfangenen Fernsehkanäle werden automatisch auf die Programmnummern verteilt und gespeichert (PR).

- Um die AUTO-Funktion abzubrechen, drücken Sie die Taste TV.

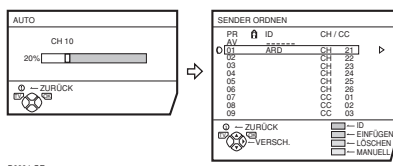

Sobald die Fernsehkanäle auf den Programmnummern gespeichert sind, (PR), erscheint das Menü SENDER ORDNER.

- Sie können jetzt mit der Bearbeitung der Programmnummern (PR) in der Funktion SENDER ORDNER/MANUELL fortfahren. Für Einzelheiten lesen Sie bitte "SENDER ORDNER/MANUELL" auf Seite 28.
- Wenn Sie die Funktion SENDER ORDNER/MANUELL nicht benutzen möchten, fahren Sie mit den nächsten Schritten fort.

### Wenn "ACI START/ACI WEITER" im Menü AUTO erscheint:

Sie können die Funktion ACI (Automatische Programmierung) verwenden, um die ACI-Daten zu dekodieren und die Registrierung aller Fernsehkanäle in kurzer Zeit zu beenden. Einzelheiten über die ACI-Funktion und ihre Verwendung siehe "Verwendung der ACI-Funktion" auf Seite 31. Wenn Sie die ACI-Funktion nicht verwenden möchten, drücken Sie die Tasten ▼/▲ zum Wählen von ACI WEITER und drücken dann die Taste OK.

### 4 Drücken Sie die Taste OK zur Anzeige des Menüs T-V LINK

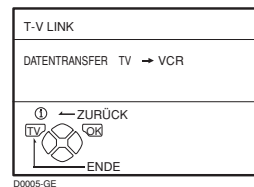

### 5 Wenn Sie keinen T-V LINK-kompatiblen Videorekorder angeschlossen haben:

Drücken Sie die Taste TV, um das Menü T-V LINK zu verlassen.

### Wenn Sie einen T-V LINK-kompatiblen Videorekorder an der Buchse EXT-2 angeschlossen haben:

Befolgen Sie die Bedienungsschritte unter "Herunterladen (Download) der Daten zum Videorekorder" auf Seite 31, um die Programmnummern-Daten zu übertragen (PR).

- Wenn Ihr Fernseher aus dem Sendesignal den Namen des Fernsehsenders lesen kann, speichert er diesen automatisch (ID) unter der Programmnummer (PR), auf der der Kanal gespeichert wurde.
- Wenn der gewünschte Fernsehkanal auf keiner Programmnummer (PR) gespeichert wurde, stellen Sie diesen mit der Funktion MANUELL von Hand ein. Für Einzelheiten lesen Sie bitte "SENDER ORDNER/MANUELL" auf Seite 28.
- Der Fernsehkanal ist nicht unter einer Programmnummer gespeichert PR 0 (AV). Wenn Sie einen Fernsehkanal unter PR 0 (AV) einstellen möchten, stellen Sie diesen mit der Funktion MANUELL von Hand ein. Für Einzelheiten lesen Sie bitte "SENDER ORDNER/MANUELL" auf Seite 28.

## SENDER ORDNER/MANUELL

Die Funktionen SENDER ORDNER/MANUELL sind in zwei Gruppen eingeteilt: Bearbeitung der aktuellen Programmnummern (PR) (SENDER ORDNER-Funktionen) und manuelle Speicherung von Fernsehkanälen unter einer Programmnummer (PR) (MANUELL-Funktion). Zu den Funktionen im Einzelnen:

### Vorsicht

- Mit den Funktionen VERSCH., LÖSCHEN oder EINFÜGEN überschreiben Sie die momentane Programmnummer-Liste (PR). Dadurch ändern sich auch die Programmnummern (PR) anderer Fernsehkanäle.
- Wenn Sie die Funktion MANUELL bei einem Sender benutzen, der mit der Funktion KINDERSICHERUNG gesperrt wurde, wird die Kindersicherung (KINDERSICHERUNG) für diesen Kanal aufgehoben.
- Wenn Sie die Funktion MANUELL bei einem Sender benutzen, bei dem DECODER (EXT-2) auf EIN gestellt ist, wird die DECODER (EXT-2) -Einstellung für diesen Sender auf AUS eingestellt.
- Wenn ein Sender bereits in PR 99 gespeichert wurde, wird der Fernsehkanal durch die Funktion EINFÜGEN gelöscht.

### 1 Wählen Sie SENDER ORDNER/MANUELL und drücken Sie dann die Taste OK

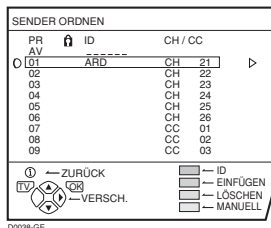

- Als Programmnummer erscheint PR 0, "AV" in der Liste der Programmnummern (PR).
- Die Nummer eines EXT-Anschlusses erscheint nicht in der Liste der Programmnummern (PR).
- Die CH/CC-Nummer gibt es ausschließlich in diesem Fernsehgerät, und sie entspricht der Kanalnummer eines Fernsehkanals. Für die Beziehung zwischen der Kanalnummer und der CH/CC-Nummer lesen Sie bitte "CH/CC-Nummern" auf Seite 35.

### 2 Lesen Sie die Bedienungsschritte der Funktion, die Sie bedienen möchten, und führen Sie die Schritte aus

#### VERSCH.:

Diese Funktion ändert die Programmnummer (PR) eines Fernsehkanals.

#### ID:

Diese Funktion speichert einen Sendernamen (ID) für einen Fernsehkanal.

#### EINFÜGEN:

Diese Funktion fügt der aktuellen Liste der Programmnummern (PR) anhand der CH/CC-Nummer einen neuen Fernsehkanal hinzu.

- Die EINFÜGEN-Funktion können Sie nicht benutzen, wenn Sie die Kanalnummer eines Fernsehsenders nicht kennen. Benutzen Sie die MANUELL-Funktion, um einen Fernsehkanal unter einer Programmnummer zu speichern (PR).

#### LÖSCHEN:

Diese Funktion löscht einen nicht benötigten Sender.

#### MANUELL:

Mit dieser Funktion speichern Sie einen neuen Fernsehsender von Hand unter einer Programmnummer (PR).

### 3 Drücken Sie die Taste OK, um die Einstellung abzuschließen

Das Menü T-V LINK erscheint.

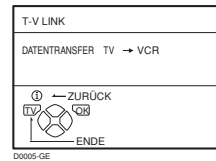

### 4 Wenn Sie keinen T-V LINK-kompatiblen Videorekorder angeschlossen haben:

Drücken Sie die Taste TV, um das Menü T-V LINK zu verlassen.

Das Menü T-V LINK verschwindet, und alle Einstellungen sind abgeschlossen.

### Wenn Sie einen T-V LINK-kompatiblen Videorekorder an der Buchse EXT-2 angeschlossen haben:

Befolgen Sie die Bedienungsschritte unter "Herunterladen (Download) der Daten zum Videorekorder" auf Seite 31, um die Programmnummer-Daten an den Videorekorder zu übertragen (PR).

## ■ VERSCH.

### 1 Wählen Sie mit den Tasten ▼/▲ einen Fernsehkanal

Mit jedem Druck auf die Tasten ▼/▲ ändert sich die Programmnummer (PR) und das Bild des Senders mit dieser Programmnummer (PR) wird angezeigt.

### 2 Drücken Sie die Taste ►, um die Funktion VERSCH. auszulösen

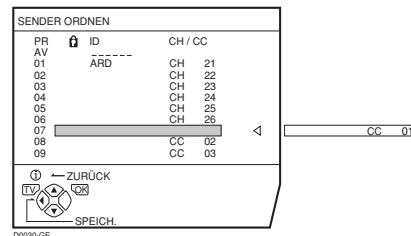

### 3 Drücken Sie die Tasten ▼/▲, um eine neue Programmnummer (PR) zu wählen

#### Für Abbruch der VERSCH.-Funktion:

Drücken Sie die Taste ⓘ (Information).

### 4 Drücken Sie die Taste ◀, um die Programmnummer (PR) eines Fernsehkanals auf eine neue Programmnummer (PR) zu ändern

## ■ ID

### 1 Wählen Sie mit den Tasten ▼/▲ einen Fernsehkanal

Mit jedem Druck auf die Tasten ▼/▲ ändert sich die Programmnummer (PR) und das Bild des Senders mit dieser Programmnummer (PR) wird angezeigt.

### 2 Drücken Sie die rote Taste, um die ID-Funktion zu starten

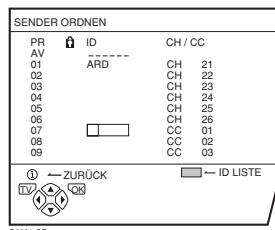

### 3 Wählen Sie mit den Tasten ▼/▲ das erste Zeichen des Kanalnamens (ID), den Sie dem Sender geben möchten

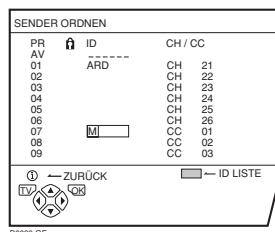

### 4 Drücken Sie die blaue Taste, so dass die Liste der Kanalnamen (ID LISTE) angezeigt wird

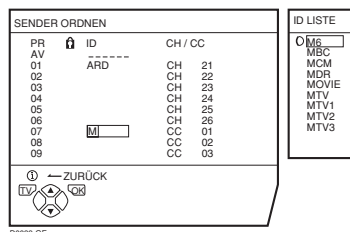

### 5 Wählen Sie mit den Tasten ▼/▲ den Kanalnamen (ID)

**Für Abbruch der ID-Funktion:**  
Drücken Sie die Taste (i) (Information).

### 6 Drücken Sie die Taste OK, um den Kanalnamen (ID) für den Fernsehkanal zu speichern

- Sie können Ihren eigenen Sendernamen (ID) für einen Fernsehkanal speichern. Wenn Schritt 3 abgeschlossen ist, fahren Sie nicht mit Schritt 4 fort, sondern bewegen mit den Tasten ◀/▶ den Cursor und wählen mit den Tasten ▼/▲ ein Zeichen aus, bis der Name des Senders vollständig eingegeben ist (ID). Drücken Sie dann die Taste OK, um den Sendernamen (ID) für den Fernsehkanal zu speichern.

## ■ EINFÜGEN

### Vorbereitung:

- Es wird die CH/CC-Nummer benötigt, die ausschließlich in diesem Fernsehgerät existiert und der Kanalnummer eines Fernsehkanals entspricht. Suchen Sie die entsprechende CH/CC-Nummer in einer Tabelle "CH/CC-Nummern" auf Seite 35 mit den Nummern aller Fernsehkanäle.
- Wenn die Einstellung LAND nicht FRANCE ist, benutzen Sie eine zweistellige CH/CC-Nummer. Wenn LAND auf FRANCE steht, benutzen Sie eine dreistellige CH/CC-Nummer.
- Nur dann, wenn Sie einen Fernsehkanal (SECAM-L-System) eines französischen Senders hinzufügen, achten Sie darauf, dass LAND auf FRANCE Funktion steht. Wenn LAND nicht auf FRANCE steht, befolgen Sie die Erklärungen unter "Ändern der LAND-Einstellung" auf Seite 32 zur Änderung der LAND-Einstellung auf FRANCE, und starten Sie dann die Funktion EINFÜGEN.

### 1 Drücken Sie die Tasten ▼/▲, um eine Programmnummer (PR) zu wählen, unter der Sie einen neuen Fernsehkanal speichern möchten

### 2 Drücken Sie die grüne Taste, und starten Sie die Funktion EINFÜGEN

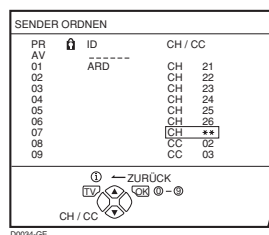

### 3 Drücken Sie die Tasten ▼/▲ zur Auswahl von "CC" oder "CH" entsprechend der CH/CC-Nummer des Fernsehkanals

**Wenn LAND auf FRANCE eingestellt ist:**  
Wählen Sie "CH1", "CH2", "CC1" oder "CC2".

**Für Abbruch der EINFÜGEN-Funktion:**  
Drücken Sie die Taste (i) (Information).

### 4 Drücken Sie die Zifferntasten, um die verbleibende CH/CC-Nummer einzugeben

Das Fernsehgerät schaltet in den Aufzeichnungsmodus. Wenn die Aufzeichnung beendet ist, erscheint das Bild des Fernsehkanals auf dem Bildschirm.

- Die CH/CC-Nummer gibt die Sendefrequenz des Fernsehsenders an. Wenn das Gerät den Fernsehsender bei der durch die CH/CC-Nummer angezeigten Frequenz nicht erkennen kann, erscheint das Bild für „kein Signal“.

## ■ LÖSCHEN

### 1 Wählen Sie mit den Tasten ▼/▲ einen Fernsehkanal

Mit jedem Druck auf die Tasten ▼/▲ ändert sich die Programmnummer (PR) und das Bild des Senders mit dieser Programmnummer (PR) wird angezeigt.

### 2 Löschen Sie den Fernsehkanal mit der gelben Taste

Der Fernsehkanal wird aus der Liste der Programmnummern (PR) gelöscht.

## ■ MANUELL

### Vorbereitung:

- Nur dann, wenn Sie einen Fernsehkanal (SECAM-L-System) eines französischen Senders hinzufügen, achten Sie darauf, dass LAND auf FRANCE steht. Wenn LAND nicht auf FRANCE steht, befolgen Sie die Erklärungen unter "Ändern der LAND-Einstellung" auf Seite 32 zur Änderung der LAND-Einstellung auf FRANCE, und starten Sie dann die Funktion MANUELL.

### 1 Drücken Sie die Tasten ▼/▲, um eine Programmnummer (PR) zu wählen, unter der Sie einen neuen Fernsehkanal speichern möchten

### 2 Starten Sie die Funktion MANUELL mit der blauen Taste

Rechts neben der CH/CC-Nummer erscheint SYSTEM (die Fernsehnorm) des Fernsehkanals.

MANUELL			
PR	ID	CH / CC	
01	ARD	CH 21	
02		CH 22	
03		CH 23	
04		CH 24	
05		CH 25	
06		CH 26	
07		CC 01 (B/G)	
08		CC 02	
09		CC 03	

① ← ZURÜCK	← SUCHEN+
TV → SYSTEM	← SUCHEN-
	← FEIN+
	← FEIN-

D0035-GE

### Für Abbruch der MANUELL-Funktion:

Drücken Sie die Taste ① (Information).

### 3 Drücken Sie die Taste ►, um das SYSTEM (die Fernsehnorm) des zu speichernden Fernsehkanals zu wählen

#### Fernsehkanal (SECAM-L-System) eines französischen Senders:

Stellen Sie die Funktion SYSTEM auf "L". Wenn diese Funktion nicht auf "L" gestellt ist, können Sie den Fernsehkanal des SECAM-L-Systems nicht empfangen.

#### Andere Fernsehkanäle:

Wenn Sie die Fernsehnorm eines Kanals nicht genau kennen, stellen Sie SYSTEM auf "B/G" ein. Wenn "B/G" nicht richtig ist, führt dies zu falscher Tonwiedergabe, wenn das Gerät einen Fernsehkanal erkennt. Stellen Sie in diesem Fall SYSTEM erneut ein, so dass das Problem nicht fortbesteht.

### 4 Suchen Sie mit der grünen oder der roten Taste einen Fernsehkanal

Die Suche stoppt, sobald das Gerät einen Kanal gefunden hat. Daraufhin wird der Fernsehkanal angezeigt.

### 5 Drücken Sie so oft die grüne oder die rote Taste, bis Sie den gewünschten Sender gefunden haben

#### Bei schlechtem Empfang:

Drücken Sie die blaue oder die gelbe Taste, um den Kanal feinabzustimmen.

#### Wenn bei normalem Fernsehbild der Ton verzerrt klingt:

Die Einstellung SYSTEM ist vermutlich falsch. Drücken Sie die Taste ► und wählen Sie ein SYSTEM, bei dem der Ton normal klingt.

### 6 Drücken Sie die Taste OK und speichern Sie den Fernsehkanal unter einer Programmnummer (PR)

Es erscheint wieder das normale SENDER ORDNER-Menü.



# Zusätzliche Menüfunktionen

## Verwendung der ACI-Funktion

Dieses Fernsehgerät hat eine ACI-Funktion, die ACI- (automatische Programmierung) Daten dekodiert. Mit der ACI-Funktion können alle Fernsehkanäle, die von Kabelfernsehdern übertragen werden, schnell und richtig entsprechend den Daten des Kabelfernsehders gespeichert werden.

### Vorsicht

- Wenn der Kabelfernsehdender ACI-Daten sendet und "ACI START/ACI WEITER" im Menü AUTO erscheint, ist die ACI-Funktion aktiviert. In allen anderen Fällen ist sie deaktiviert.

### 1 Drücken Sie die Tasten ▼/▲, um ACI START zu wählen. Drücken Sie dann die Taste OK zum Starten der ACI-Funktion

**Wenn Sie die ACI-Funktion nicht verwenden wollen:**

Drücken Sie die Taste ▼/▲, um ACI WEITER zu wählen, und drücken Sie dann die Taste OK.

**Wenn das Menü AUTO auf ein anderes Menü umwechselt:**

Je nach Kabelfernsehdender kann ein Menü zur Auswahl eines Senders vorhanden sein, das vom Kabelfernsehdender eingerichtet ist.

Folgen Sie den Menüanzeigen und verwenden Sie die ◀/▶ und ▼/▲ Tasten zum Bedienen des Menüs. Nach der Einstellung drücken Sie die Taste OK.

**Wenn "ACI FEHLER" im Menü AUTO gezeigt wird:**

"ACI FEHLER" weist darauf hin, dass die ACI-Funktion nicht richtig arbeitet. Drücken Sie OK, um die ACI-Funktion erneut zu starten.

Wenn "ACI FEHLER" weiterhin erscheint, nachdem Sie mehrmals versucht haben, die ACI-Funktion zu starten, drücken Sie die ▶ Taste zum Starten der AUTO-Funktion. Es verursacht kein Problem, weil alle Fernsehkanäle unter den Programmnummern (PR) von der AUTO funktion registriert sind.

### 2 Wenn die Einstellungen beendet sind, erscheint das SENDER ORDNER-Menü. Kehren Sie zu den Anweisungen zurück, die Sie vorher lasen, und setzen Sie die Bedienung fort

**Wenn die "Grundeinstellungen" vorgenommen wurden:**

Kehren Sie zurück zu Schritt 6 von „Grundeinstellungen“ auf Seite 8.

**Wenn die "AUTO" vorgenommen wurden:**

Kehren Sie zurück zu Schritt 4 von „AUTO“ auf Seite 27.

- Wenn Sie Fragen über Gegenstände im Senderwahlmenü oder zur Bedienung der Menüs haben, wenden Sie sich an Ihren Kabelfernsehdender.
- Wenn der Kabelempfang schlecht ist, arbeitet die ACI-Funktion nicht richtig.
- Wenn die ACI-Daten selbst fehlerhaft sind, kann der Fernsehkanal nicht richtig registriert werden. Schalten Sie in diesem Fall die ACI-Funktion aus (ACI WEITER) und verwenden die AUTO-Funktion. Alternativ können Sie die Funktion SENDER ORDNER/MANUELL zum Korrigieren der Programmnummern (PR) verwenden.

## Herunterladen (Download) der Daten zum Videorekorder

Sie können die aktuellen Daten aller Programmnummern (PR) mit der Funktion T-V LINK an den Videorekorder senden.

### Vorsicht

- Nur wenn ein T-V LINK-kompatibler Videorekorder an der Buchse EXT-2 angeschlossen ist, ist diese Funktion möglich.
- Nur wenn das Menü T-V LINK angezeigt wird, ist diese Funktion eingeschaltet.

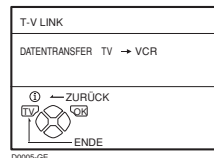

### 1 Schalten Sie den Videorekorder ein

### 2 Drücken Sie die Taste OK

Die Datenübertragung beginnt.

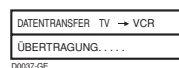

Das T-V LINK-Menü verschwindet, sobald die Übertragung beendet ist.

**Wenn vom Menü T-V LINK auf ein anderes Menü gewechselt wird:**

Die Menübedienung am Fernseher ist nun abgeschlossen, und es erfolgt die rekorderseitige Menübedienung. Lesen Sie die Anleitung Ihres Videorekorders und fahren Sie mit dessen Bedienung fort.

Wenn "FUNKTION NICHT VERFÜGBAR" im T-V LINK-Menü erscheint, achten Sie darauf, dass die folgenden drei Einträge richtig sind, und drücken die Taste OK, um die Datenübertragung erneut zu beginnen.

- Wurde ein T-V LINK-kompatibler Videorekorder an der Buchse EXT-2 angeschlossen?
- Ist der Videorekorder eingeschaltet?
- Weist das SCART-Kabel, das den Anschluss EXT-2 mit dem T-V LINK-kompatiblen Videorekorder verbindet, alle richtigen Verbindungen auf?



## Ändern der LAND-Einstellung

Nachdem die Funktion AUTO abgeschlossen ist, können Sie mit der Funktion AUTO das bereits eingestellte Land ändern.

Beim Speichern von Fernsehkanälen für französische Sender (SECAM-L-System) führen Sie folgende Schritte aus, um das Land zu ändern.

### 1 Anzeigen des Menüs PROGRAMMIERUNG

Wenn das Menü **SENDER ORDNER** gerade angezeigt wird:

Drücken Sie die Taste **i** (Information), um zum Menü PROGRAMMIERUNG zurückzukehren.

### 2 Drücken Sie die Tasten ▼/▲, um AUTO zu wählen. Drücken Sie dann die Taste OK

Das Menü LAND erscheint als Untermenü der Funktion AUTO.

Es gibt zwei LAND-Menüs. Durch Drücken der gelben Taste wird das LAND-Menü wie folgt umgeschaltet:

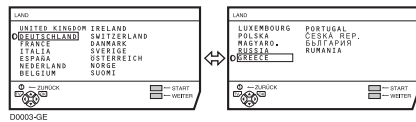

### 3 Wählen Sie mit den Tasten ◀/▶ und ▼/▲ ein Land aus

### 4 Drücken Sie die Taste OK, um die Einstellung abzuschließen

Das Menü verschwindet.

Für die Rückkehr zum PROGRAMMIERUNG-Menü vom LAND-Menü aus:

Drücken Sie die Taste **i** (Information) anstelle der Taste OK.

## Verwendung der DECODER (EXT-2) - Funktion

Wenn Sie einen Decoder anschließen, während am Eingang T-V LINK ein EXT-2-kompatibler Videorekorder angeschlossen ist, müssen Sie die Funktion DECODER (EXT-2) nutzen, um die verschlüsselten Videosignale zu dekodieren.

### 1 Schalten Sie den Decoder ein

### 2 Rufen Sie einen Fernsehkanal auf, den Ihr Decoder dekodieren kann

Auch dann, wenn der Decoder funktioniert, erscheint zu diesem Zeitpunkt noch ein verschlüsseltes Bild.

### 3 Drücken Sie die Taste OK zur Anzeige des Menüs MENUE

Das Menü MENUE (Hauptmenü) erscheint.

### 4 Drücken Sie die Tasten ▼/▲, um FUNKTIONEN zu wählen. Drücken Sie dann die Taste OK

Das Menü FUNKTIONEN erscheint.

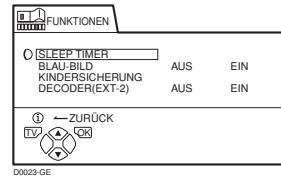

### 5 Drücken Sie die Tasten ▼/▲, um DECODER (EXT-2) zu wählen. Drücken Sie dann die Tasten ◀/▶, um EIN zu wählen

Das dekodierte Bild erscheint.

Für Abbruch der DECODER (EXT-2) -Funktion:

Drücken Sie die Tasten ◀/▶, um AUS zu wählen.

### 6 Drücken Sie die Taste OK, um die Einstellung abzuschließen

Das Menü T-V LINK erscheint.

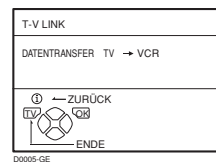

### 7 Befolgen Sie die Bedienungsschritte unter "Herunterladen (Download) der Daten zum Videorekorder" auf Seite 31, um die Programmnummer-Daten an den Videorekorder zu übertragen (PR)

### 8 Wenn es noch weitere Fernsehkanäle gibt, die Ihr Decoder dekodieren kann, wiederholen Sie Schritte 2 bis 7

Wenn aus irgend einem Grund die DECODER (EXT-2) -Funktion auf "EIN" eingestellt wurde, der Kanal jedoch nicht dekodiert werden kann, prüfen Sie Folgendes:

- Wurde der Decoder nach den Anleitungen des Rekorders und des Decoders richtig an den Videorekorder angeschlossen?
- Ist der Decoder eingeschaltet?
- Kann der betreffende Fernsehkanal von Ihrem Decoder entschlüsselt werden?
- Müssen eventuell noch Einstellungen am Videorekorder vorgenommen werden, damit der Decoder richtig verbunden ist? Lesen Sie nochmals in der Anleitung des Videorekorders, ob dieser richtig angeschlossen ist.

# Zusätzliche Vorbereitungen

## Anschluss externer Geräte

Schließen Sie die Geräte unter Beachtung der folgenden Anschlussdiagramme an Ihrem Fernseher an.

### Bevor Sie Verbindungen herstellen:

- Lesen Sie die Anleitungen aller beteiligten Geräte.
- Abhängig von den Geräten unterscheidet sich die Anschlussmethode von den gezeigten Lösungen. Zusätzlich ist es eventuell nötig, Einstellungen an den Geräten zu ändern, um eine einwandfreie Funktion zu gewährleisten.
- Schalten Sie alle Geräte einschließlich des Fernsehers aus.
- Im Abschnitt "Technische Daten" auf Seite 38 erfahren Sie Einzelheiten zu den EXT-Anschlüssen. Wenn Sie ein Gerät anschließen, das im folgenden Anschlussdiagramm nicht aufgeführt ist, schauen Sie in der Tabelle nach, um den am besten geeigneten EXT-Anschluss zu ermitteln.
- Beachten Sie, dass die Anschlusskabel nicht mitgeliefert werden.

- ① Videorekorder (Composite-Signal)
- ② Videorekorder (Composite/S-VIDEO-Signal)
- ③ T-V LINK-kompatibler Videorekorder (Composite-/S-VIDEO-Signal)
- ④ Decoder
- ⑤ DVD-Spieler (Composite-/S-VIDEO-Signal)
- ⑥ DVD-Spieler (Composite-/RGB-Signal)
- ⑦ DVD Player (Composite-Videosignale; Pr/Pb/Y)
- ⑧ Spielekonsole (Composite/RGB-Signal)
- ⑨ Spielekonsole (Composite/S-VIDEO-Signal)
- ⑩ Kopfhörer
- ⑪ Camcorder (Composite/S-VIDEO-Signal)
- ⑫ SCART-Kabel
- ⑬ Audiokabel
- ⑭ Videokabel
- ⑮ S-VIDEO-Kabel
- ⑯ Komponenten-Anschlusskabel

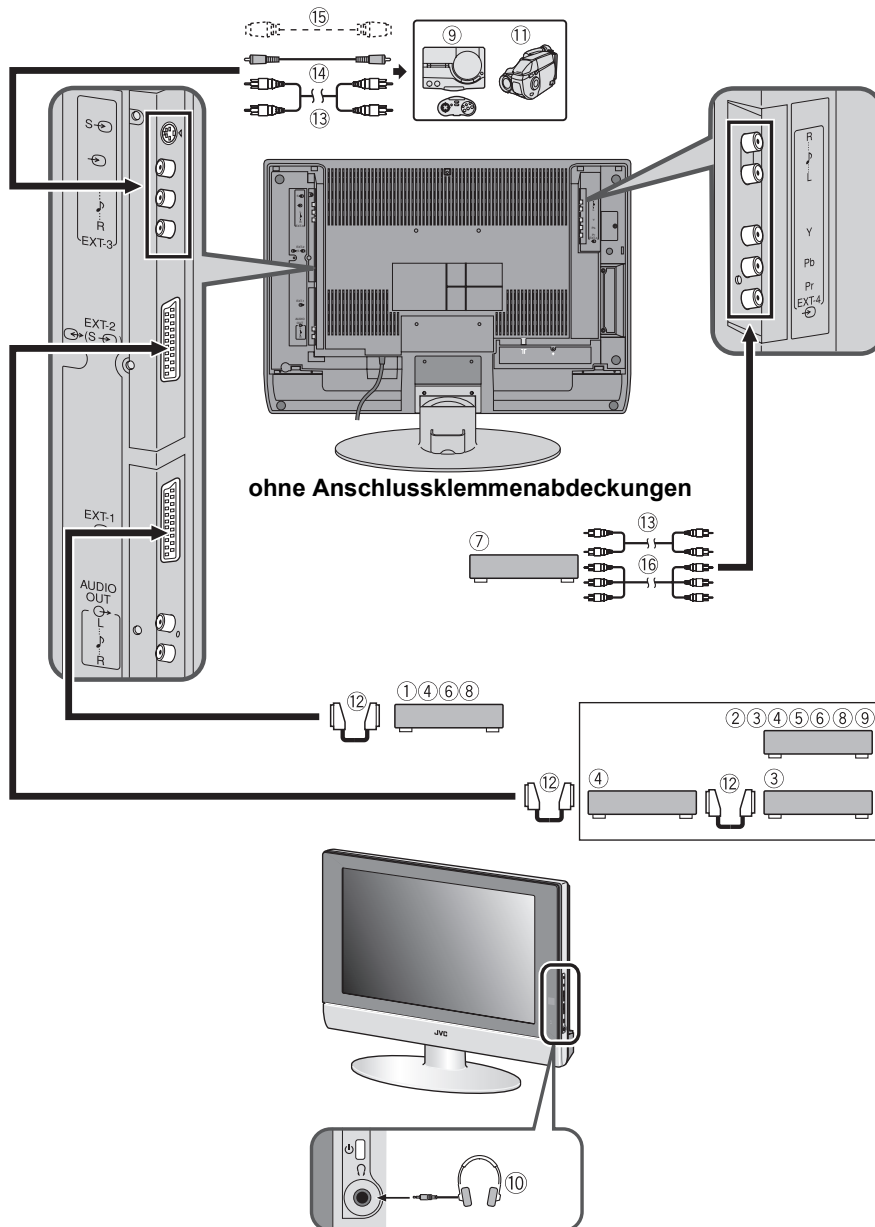

■ **Geräte, die das S-VIDEO-Signal (Y/C-Signal) z.B. von einem Videorekorder S-VHS ausgeben können**

Schließen Sie das Gerät an einen EXT-Anschluss (mit Ausnahme des EXT-1-Anschlusses) an. Sie können ein Video-Eingangssignal aus dem S-VIDEO-Signal (Y/C-Signal) und dem normalen Videosignal (Composite Video) auswählen. Für Einzelheiten zum Betrieb des Gerätes lesen Sie bitte "S-IN (S-VIDEO-Eingang)" auf Seite 23.

■ **T-V LINK-kompatibler Videorekorder**

Achten Sie darauf, den T-V LINK-kompatiblen Videorekorder an der Buchse EXT-2 anzuschließen. Wenn Sie dies nicht tun, T-V LINK funktioniert der Rekorder nicht richtig.

- Achten Sie beim Anschluss eines T-V LINK-kompatiblen Videorekorders an der Buchse EXT-2 darauf, dass der Decoder an den Rekorder angeschlossen wird. Wenn nicht, arbeitet die T-V LINK-Funktion nicht richtig. Nachdem Sie die Fernsehkanäle auf Programmnummern (PR) gespeichert haben, stellen Sie die Funktion DECODER (EXT-2) bei der Programmnummer (PR) auf EIN, so dass ein verschlüsselter Kanal entschlüsselt wird. Näheres zur Bedienung erfahren Sie unter "Verwendung der DECODER (EXT-2) -Funktion" auf Seite 32.

■ **Anschluss von Kopfhörern**

Schließen Sie einen Kopfhörer mit Miniklinkenstecker (3,5 mm Durchmesser) an der seitlichen Kopfhörerbuchse an.

- Die Kopfhörerlautstärke wird im Menü "KOPFHÖRER" eingestellt (siehe Seite 22).

■ **Video-/Tonsignalausgabe an der Buchse EXT-2**

Sie können beliebig auf die Ausgabe des Video-/Tonsignal an der Buchse EXT-2 umschalten. Dies ist sinnvoll, wenn Sie das Video-/Audiosignal von einem anderen Gerät auf dem Videorekorder aufnehmen möchten, der am Anschluss EXT-2 angeschlossen ist. Näheres zur Bedienung erfahren Sie unter "ÜBERSPIELEN" auf Seite 23.

■ **Ausgabe des Fernsehsignals an der Buchse EXT-1**

Bild und Ton des momentan gewählten Fernsehkanals werden ständig an der Buchse EXT-1 ausgegeben.

- Wenn Sie die Programmnummer (PR) umschalten, ändert sich auch die Ausgabe an der Buchse EXT-1.
- Das Video-/Tonsignal von einem EXT-Anschluss kann nicht ausgegeben werden.
- Videotext kann nicht ausgegeben werden.

■ **Anschließen von Lautsprechern/Verstärker**

Schließen Sie unter Beachtung der Anschlußzeichnung für Audiogeräte die gewünschten Audiogeräte am Fernsehgerät an.

Zur Tonwiedergabe können Sie anstelle der TV-Lautsprecher externe Frontlautsprecher verwenden.

**Bevor Sie Verbindungen herstellen:**

- Lesen Sie die mit dem Verstärker und den Lautsprechern mitgelieferten Anleitungen.
- Schalten Sie das Fernsehgerät und den Verstärker aus.
- Um magnetische Einflüsse der Lautsprecher auf den Bildschirm zu vermeiden, sollten Sie magnetisch abgeschirmte Frontlautsprecher verwenden.
- Beachten Sie, dass die Anschlusskabel nicht mitgeliefert werden.

ohne Anschlussklemmenabdeckungen

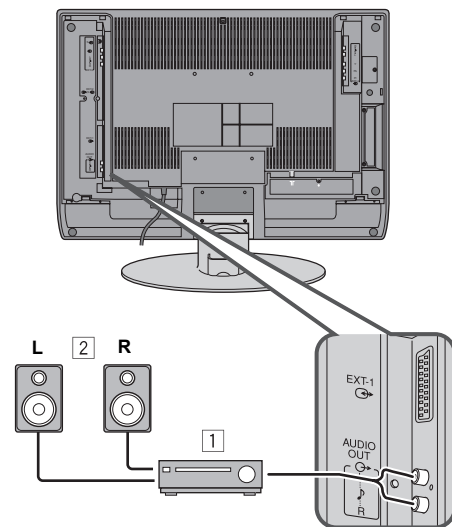

- 1 Verstärker
- 2 Externe Lautsprecher (magnetisch abgeschirmt)

- Die Wiedergabe an der AUDIO OUT-Buchse wird beim Anschluß eines Kopfhörers an den Fernseher nicht unterbrochen. Die Tonwiedergabe über die Frontlautsprecher kann auch durch den Anschluß eines Kopfhörers am Fernseher nicht abgeschaltet werden.
- Stellen Sie die Lautstärke des externen Verstärker-/Lautsprechersystems dort ein.

# CH/CC-Nummern

Wenn Sie die EINFÜGEN-Funktion (beschrieben unter Seite 29) benutzen möchten, finden Sie mit Hilfe dieser Tabelle die CH/CC-Nummer heraus, die der Kanalnummer des Fernsehkanals entspricht.

CH	Kanal	CH	Kanal	CC	Kanal	CC	Kanal
CH 02 / CH 202	E2, R1	CH 40 / CH 240	E40, R40	CC 01 / CC 201	S1	CC 31 / CC 231	S31
CH 03 / CH 203	E3, ITALIE A	CH 41 / CH 241	E41, R41	CC 02 / CC 202	S2	CC 32 / CC 232	S32
CH 04 / CH 204	E4, ITALIE B, R2	CH 42 / CH 242	E42, R42	CC 03 / CC 203	S3	CC 33 / CC 233	S33
CH 05 / CH 205	E5, ITALIE D, R6	CH 43 / CH 243	E43, R43	CC 04 / CC 204	S4	CC 34 / CC 234	S34
CH 06 / CH 206	E6, ITALIE E, R7	CH 44 / CH 244	E44, R44	CC 05 / CC 205	S5	CC 35 / CC 235	S35
CH 07 / CH 207	E7, ITALIE F, R8	CH 45 / CH 245	E45, R45	CC 06 / CC 206	S6	CC 36 / CC 236	S36
CH 08 / CH 208	E8, R9	CH 46 / CH 246	E46, R46	CC 07 / CC 207	S7	CC 37 / CC 237	S37
CH 09 / CH 209	E9, ITALIE G	CH 47 / CH 247	E47, R47	CC 08 / CC 208	S8	CC 38 / CC 238	S38
CH 10 / CH 210	E10, ITALIEN H, R10	CH 48 / CH 248	E48, R48	CC 09 / CC 209	S9	CC 39 / CC 239	S39
CH 11 / CH 211	E11, ITALIEN H+1, R11	CH 49 / CH 249	E49, R49	CC 10 / CC 210	S10	CC 40 / CC 240	S40
CH 12 / CH 212	E12, ITALIEN H+2, R12	CH 50 / CH 250	E50, R50	CC 11 / CC 211	S11	CC 41 / CC 241	S41
CH 21 / CH 221	E21, R21	CH 51 / CH 251	E51, R51	CC 12 / CC 212	S12	CC 75 / CC 275	X
CH 22 / CH 222	E22, R22	CH 52 / CH 252	E52, R52	CC 13 / CC 213	S13	CC 76 / CC 276	Y, R3
CH 23 / CH 223	E23, R23	CH 53 / CH 253	E53, R53	CC 14 / CC 214	S14	CC 77 / CC 277	Z, ITALIEN C, R4
CH 24 / CH 224	E24, R24	CH 54 / CH 254	E54, R54	CC 15 / CC 215	S15	CC 78 / CC 278	Z+1, R5
CH 25 / CH 225	E25, R25	CH 55 / CH 255	E55, R55	CC 16 / CC 216	S16	CC 79 / CC 279	Z+2
CH 26 / CH 226	E26, R26	CH 56 / CH 256	E56, R56	CC 17 / CC 217	S17		
CH 27 / CH 227	E27, R27	CH 57 / CH 257	E57, R57	CC 18 / CC 218	S18		
CH 28 / CH 228	E28, R28	CH 58 / CH 258	E58, R58	CC 19 / CC 219	S19		
CH 29 / CH 229	E29, R29	CH 59 / CH 259	E59, R59	CC 20 / CC 220	S20		
CH 30 / CH 230	E30, R30	CH 60 / CH 260	E60, R60	CC 21 / CC 221	S21		
CH 31 / CH 231	E31, R31	CH 61 / CH 261	E61, R61	CC 22 / CC 222	S22		
CH 32 / CH 232	E32, R32	CH 62 / CH 262	E62, R62	CC 23 / CC 223	S23		
CH 33 / CH 233	E33, R33	CH 63 / CH 263	E63, R63	CC 24 / CC 224	S24		
CH 34 / CH 234	E34, R34	CH 64 / CH 264	E64, R64	CC 25 / CC 225	S25		
CH 35 / CH 235	E35, R35	CH 65 / CH 265	E65, R65	CC 26 / CC 226	S26		
CH 36 / CH 236	E36, R36	CH 66 / CH 266	E66, R66	CC 27 / CC 227	S27		
CH 37 / CH 237	E37, R37	CH 67 / CH 267	E67, R67	CC 28 / CC 228	S28		
CH 38 / CH 238	E38, R38	CH 68 / CH 268	E68, R68	CC 29 / CC 229	S29		
CH 39 / CH 239	E39, R39	CH 69 / CH 269	E69, R69	CC 30 / CC 230	S30		

CH	Kanal	CH	Kanal	CC	Frequenz (MHz)	CC	Frequenz (MHz)
CH 102	F2	CH 141	F41	CC 110	116 - 124	CC 152	391 - 399
CH 103	F3	CH 142	F42	CC 111	124 - 132	CC 153	399 - 407
CH 104	F4	CH 143	F43	CC 112	132 - 140	CC 154	407 - 415
CH 105	F5	CH 144	F44	CC 113	140 - 148	CC 155	415 - 423
CH 106	F6	CH 145	F45	CC 114	148 - 156	CC 156	423 - 431
CH 107	F7	CH 146	F46	CC 115	156 - 164	CC 157	431 - 439
CH 108	F8	CH 147	F47	CC 116	164 - 172	CC 158	439 - 447
CH 109	F9	CH 148	F48	CC 123	220 - 228	CC 159	447 - 455
CH 110	F10	CH 149	F49	CC 124	228 - 236	CC 160	455 - 463
CH 121	F21	CH 150	F50	CC 125	236 - 244	CC 161	463 - 469
CH 122	F22	CH 151	F51	CC 126	244 - 252		
CH 123	F23	CH 152	F52	CC 127	252 - 260		
CH 124	F24	CH 153	F53	CC 128	260 - 268		
CH 125	F25	CH 154	F54	CC 129	268 - 276		
CH 126	F26	CH 155	F55	CC 130	276 - 284		
CH 127	F27	CH 156	F56	CC 131	284 - 292		
CH 128	F28	CH 157	F57	CC 132	292 - 300		
CH 129	F29	CH 158	F58	CC 133	300 - 306		
CH 130	F30	CH 159	F59	CC 141	306 - 311		
CH 131	F31	CH 160	F60	CC 142	311 - 319		
CH 132	F32	CH 161	F61	CC 143	319 - 327		
CH 133	F33	CH 162	F62	CC 144	327 - 335		
CH 134	F34	CH 163	F63	CC 145	335 - 343		
CH 135	F35	CH 164	F64	CC 146	343 - 351		
CH 136	F36	CH 165	F65	CC 147	351 - 359		
CH 137	F37	CH 166	F66	CC 148	359 - 367		
CH 138	F38	CH 167	F67	CC 149	367 - 375		
CH 139	F39	CH 168	F68	CC 150	375 - 383		
CH 140	F40	CH 169	F69	CC 151	383 - 391		

- Wenn zwei CH/CC-Nummern ein und derselben Kanalnummer entsprechen, wählen Sie in Übereinstimmung mit der aktuellen Einstellung unter LAND eine der beiden Nummern. Wenn die Einstellung LAND nicht FRANCE ist, benutzen Sie eine dreistellige CH/CC-Nummer. Wenn LAND auf FRANCE steht, benutzen Sie eine dreistellige CH/CC-Nummer.
- Finden Sie die CH/CC-Nummer (CC110 bis CC161), die dem Fernsehkanal (SECAM-L-System) eines französischen Kabelsenders entspricht, auf Grundlage der Sendefrequenz des Fernsehkanals. Wenn Sie die Sendefrequenz nicht kennen, wenden Sie sich bitte an den Kabelsender.
- Die CH/CC-Nummern von CH102-CH169 und CC110-CC161 entsprechen den Fernsehkanälen, die im SECAM-L-System gesendet werden. Die anderen CH/CC-Nummern entsprechen den Fernsehkanälen, die im SECAM-L-System gesendet werden.

# Problemlösungen

Wenn bei der Benutzung Ihres Fernsehgerätes ein Problem auftreten sollte, lesen Sie bitte sorgfältig diese "Problemlösungen" durch, bevor Sie das Gerät in Reparatur geben. Eventuell können Sie das Problem leicht selbst beheben. Wenn z. B. der Netzstecker nicht in der Steckdose steckt, oder, wenn es Probleme mit der Empfangsantenne gibt, könnten Sie irrtümlicherweise annehmen, dass der Fernseher defekt ist.

## Wichtig:

- Diese Hinweise zu Problemlösungen gelten nur für Probleme, deren Gründe nicht leicht zu bestimmen sind. Wenn bei der Bedienung einer Funktion eine Frage auftaucht, lesen Sie die entsprechenden Seiten mit den Bedienungsschritten sorgfältig nach; diese Beschreibungen finden Sie nicht hier unter den Problemlösungen.
- Wenn Sie die hier und bei den Funktionsbeschreibungen gegebenen Abschnitte ohne Erfolg durchgelesen und nachvollzogen haben, ziehen Sie den Netzstecker aus der Steckdose und lassen Sie Ihr Gerät reparieren. Versuchen Sie nicht, das Gerät selbst zu reparieren, und entfernen Sie keinesfalls die hintere Abdeckung.

## ■ Wenn Sie Ihr Fernsehgerät nicht einschalten können

- Ist der Netzstecker des Fernseher-Netzkabels in eine geeignete Netzsteckdose eingesteckt?
- Achten Sie darauf, dass der Schalter VCR/TV/DVD in der Stellung TV steht. Sie können den Fernseher nicht einschalten, wenn der Schalter VCR/TV/DVD auf VCR oder DVD eingestellt ist.

## ■ Wenn Sie Ihr Fernsehgerät nicht ausschalten können

- Achten Sie darauf, dass der Schalter VCR/TV/DVD in der Stellung TV steht. Sie können den Fernseher nicht ausschalten, wenn der Schalter VCR/TV/DVD auf VCR oder DVD eingestellt ist.

## ■ Kein Bild/kein Ton

- Haben Sie einen Fernsehkanal gewählt, für den der Empfang extrem schlecht ist? In diesem Fall schaltet sich die Funktion BLAU-BILD ein, der Bildschirm wird blau, und der Ton wird stummgeschaltet. Wenn Sie den Kanal trotz des schlechten Empfangs sehen möchten, folgen Sie den Schritten unter "BLAU-BILD" auf Seite 25, um die Einstellung der Funktion BLAU-BILD zu AUS zu ändern.
- Haben Sie die Funktion LAUTSPRECHER auf AUS gestellt? Befolgen Sie die Beschreibungen unter "LAUTSPRECHER" auf Seite 21, um die Einstellung der LAUTSPRECHER-Funktion abzulesen und das Problem ggf. lösen zu können.
- Wenn die Einstellung SYSTEM bei einem Fernsehkanal nicht richtig ist, kann es passieren, dass der Ton für diesen Kanal nicht ausgegeben wird. Folgen Sie den Beschreibungen unter "SENDER ORDNNEN/MANUELL" auf Seite 28 zum Aufruf der MANUELL-Funktion, um die Einstellung SYSTEM zu ändern.

## ■ Schlechtes Bild

- Wenn Bildrauschen (Schnee) das Bild stark beeinträchtigt, gibt es ein Problem mit der Antenne oder dem Zuleitungskabel. Prüfen Sie folgende Dinge, um dieses Problem zu beseitigen:
  - Sind Fernsehgerät und Antenne richtig miteinander verbunden?
  - Wurde das Antennenkabel beschädigt?
  - Ist die Antenne richtig ausgerichtet?
  - Ist die Antenne selbst eventuell defekt?
- Wenn der Fernseher bzw. die Antenne Störungen von anderen Geräten empfängt, können Streifen oder Bildrauschen im Fernsehbild auftreten. Benutzen Sie Geräte wie Verstärker, Computer, Geräte mit Elektromotoren (Föhn) in größerem Abstand zu Ihrem Fernseher oder an anderen Aufstellorten. Wenn die Antenne Störungen von einem Sendeturm oder einer Hochspannungsleitung empfängt, wenden Sie sich bitte an Ihren örtlichen Händler.
- Wenn die Antenne Reflektionen von Signalen an Berg- oder Hauswänden empfängt, können Doppelbilder (Geisterbild) entstehen. Ändern Sie in diesem Fall die Ausrichtung der Antenne, oder ersetzen Sie die Antenne gegen eine andere mit besserer Richtwirkung.
- Sind die Einstellungen der Fernsehkanäle bei EMPFANGSSYSTEM korrekt? Folgen Sie den Beschreibungen unter "EMPFANGSSYSTEM" auf Seite 20, um das Problem zu beseitigen.

- Wurde FARBE oder HELBIGKEIT richtig eingestellt? Folgen Sie den Beschreibungen unter "Bildeinstellung" auf Seite 18, um das Problem zu beseitigen.
- Die Aufnahme von Videotext auf Videoband wird nicht empfohlen, da dieses Signal eventuell nicht richtig aufgezeichnet wird.
- Beim Ansehen von Bildern von kommerziell erhältlicher Videosoftware oder von nicht korrekt aufgenommenen Videobändern kann der obere Teil des Bildes verzerrt sein. Dies ist durch den Zustand des Videosignals bedingt und ist keine Fehlfunktion.



## ■ Schlechter Klang

- Haben Sie die Werte für TIEFEN oder HÖHEN richtig eingestellt? Wenn nicht, folgen Sie den Beschreibungen unter "Toneinstellungen" auf Seite 21, um das Problem zu beseitigen.
- Bei schlechtem Fernsehempfang leidet auch die Übertragung stereophoner oder zweikanaliger Tonsignale. Folgen Sie in diesem Fall den unter "STEREO / I • II" auf Seite 21 angegebenen Schritten, um de Tonwiedergabe durch Umschaltung auf Mono zu verbessern.

## ■ Keine Bedienung möglich

- Sind die Batterien der Fernbedienung eventuell erschöpft? Folgen Sie den Schritten unter "Einsetzen der Batterien in die Fernbedienung" auf Seite 5 und ersetzen Sie die Batterien durch neue oder aufgeladene, um das Problem zu beseitigen.
- Haben Sie versucht, den Fernseher mit der Fernbedienung aus seitlicher Richtung oder von hinten zu bedienen, oder waren Sie weiter als sieben Meter vom Gerät entfernt? Bedienen Sie Ihr Fernsehgerät von der Vorderseite aus, und achten Sie dabei darauf, dass Sie sich nicht weiter als sieben Meter vom Gerät entfernt befinden.
- Wenn Sie Videotext sehen können Sie die Menüs nicht bedienen. Drücken Sie die Taste **TV**, um zurück auf normalen Fernsehbetrieb zu schalten, so dass Sie die Menüs wieder bedienen können.
- Wenn der Fernseher plötzlich nicht mehr reagiert, ziehen Sie das Fernseher-Netzkabel aus der Steckdose. Schließen Sie das Fernseher-Netzkabel erneut an. Wenn der Fernseher wieder normal funktioniert, liegt kein Fehler vor.

## ■ Verschiedenes

- Wenn die Funktion SLEEP TIMER aktiv ist, schaltet sich das Gerät automatisch aus. Wenn dies passiert, drücken Sie die Taste  (Standby), um den Fernseher wieder einzuschalten. Wenn sich das Gerät nun wieder normal verhält, liegt keine Fehlfunktion vor.
- Wenn ein WSS-Signal im Sendesignal oder ein Signal vom externen Gerät enthalten ist, oder wenn das Fernsehgerät ein Steuersignal von einem externen Gerät erhält, wird der ZOOM-Modus automatisch umgestellt. Wenn Sie in den vorherigen ZOOM-Modus zurückschalten möchten, drücken Sie die Taste **ZOOM** zum erneuten Anwählen des ZOOM-Modus.
- Es dauert eine kurze Zeit von der Durchführung einer Bedienung, z.B. ein Kanalwechsel, bis zur Bildanzeige. Dies ist keine Fehlfunktion. Diese Zeit ist zur Stabilisierung des Bildes erforderlich, bevor das Bild angezeigt werden kann.
- Durch Temperaturänderungen kann es sein, dass Ihr Fernsehgerät ein Knacken erzeugt. Wenn Bild und Ton nach einem lauten Knacken weiterhin normal sind, ist dies kein Grund zur Beunruhigung. Wenn Sie bei der Benutzung Ihres Fernsehers des öfteren Knackgeräusche hören, können auch andere Gründe angenommen werden. Als Vorsichtsmaßnahme sollten Sie sich an einen Techniker wenden, der dieses Phänomen begutachtet.
- Im Zwillingsbild-Modus kann das Nebenbild verschwinden, wenn das externe Gerät bedient wird. Drücken Sie in diesem Fall erneut die Taste , so dass das Nebenbild wieder angezeigt wird.
- Die Kopfhörerlautstärke wird im Menü "KOPFHÖRER" eingestellt. Sie kann nicht mit den Tasten  (Lautstärke)  $-/+$  eingestellt werden.
- Wenn TV LAUTSPRECHER im Menü "KOPFHÖRER" EIN steht (eingeschaltet), wird der Ton von den Fernsehlautsprechern ausgegeben, auch wenn Kopfhörer angeschlossen werden. Wenn die Fernsehlautsprecher kein Tonsignal ausgeben sollen, schalten Sie diese Einstellung AUS.
- Die Gehäuseoberseite des Fernsehers und der Bildschirm können während des Betriebes heiß werden. Dies beeinträchtigt die Leistung des Gerätes jedoch nicht. Stellen Sie sicher, dass die Ventilationsöffnungen nicht blockiert sind.
- Bei einem instabilen Bild kann der Bildschirm kurzzeitig weiß werden. Dies tritt auf, wenn das Treibersignal für die Flüssigkristallanzeige ausbleibt. Dies ist keine Fehlfunktion.
- Wenn ein Standbild für längere Zeit am Bildschirm angezeigt wurde, kann es sein, dass kurz nach dem Ausschalten oder bei der Anzeige eines anderen Bildes noch ein leichtes Restbild am Bildschirm sichtbar ist. Dabei handelt es sich nicht um eine Fehlfunktion und das Bild wird schließlich verschwinden.

# Technische Daten

Eintrag	Modell	LT-32C31BUE/LT-32C31SUE	LT-32C31BJE/LT-32C31SJE
Sendesysteme		CCIR B/G, I, D/K, L	
Fernsehnormen		PAL, SECAM • Die Anschlüsse EXT unterstützen auch das NTSC 3.58/4.43 MHz-System.	
Kanäle und Frequenzen		<ul style="list-style-type: none"> <li>• E2-E12, E21-E69, S1-S41, X, Y, Z, Z+1, Z+2, ITALIEN A-H, ITALIEN H+1, ITALIEN H+2, F2-F10, F21-F69, R1-R12, R21-R69</li> <li>• Französischer Kabelkanal der Sendefrequenzen 116 - 172 MHz und 220 - 469 MHz</li> </ul>	
Tonsysteme im Multiplex-Verfahren		A2 (B/G, D/K), NICAM (B/G, I, D/K, L)-System	
Videotextsysteme		FLOF (Fastext), TOP, WST (Welt-Standardsystem)	
Netzstromdaten		110 - 240 V Wechselstrom, 50/60 Hz	
Leistungsaufnahme		177 W, Standby: 2,3 W	
Bildschirmgröße		Sichtbarer Bereich 80,2 cm (Bildschirmdiagonale)	
Bildschirmauflösung		1280 × 768 (W-XGA)	
Tonausgabe		Ausgangsleistung: 10 W + 10 W	
Lautsprecher		6,6 cm rund × 2	
EXT-1-Anschluss		Eurobuchse (21-Pol-SCART-Buchse) • Video-Eingang, Audioeingänge L/R und RGB-Eingänge sind vorhanden. • Ausgänge für das Fernsehsignal (Video und Audio L/R) sind vorhanden.	
EXT-2-Anschluss		Eurobuchse (21-Pol-SCART-Buchse) • Video-Eingang, S-VIDEO (Y/C) -Eingang, Audioeingänge L/R und RGB-Eingänge sind vorhanden. • Video- und Audioausgänge (L/R) sind vorhanden. • T-V LINK-Funktionen sind vorhanden.	
EXT-3-Anschluss		Cinch-Buchsen × 3 S-VIDEO-Anschluss × 1 • Video-Eingang, S-VIDEO (Y/C) -Eingang und Audioeingänge L/R sind vorhanden.	
EXT-4-Anschluss		Cinch-Buchsen × 5 • Eingänge für Composite Video (Pr, Pb, Y) (625p, 525p, 1125i) und Audio L/R sind vorhanden. • 525p und 625p sind Signale im Zeilenfolgeverfahren. Einige DVD-Player können solche Signale ausgeben. • 1125i ist eines der neuen hoch auflösenden (High Definition) Signale. 1125i-Sendungen werden jedoch in Europa zurzeit nicht ausgestrahlt.	
AUDIO OUT-Anschluss		Cinch-Buchsen × 2 • Audio-Ausgänge L/R sind vorhanden.	
Kopfhörerbuchse		Stereo-Miniklinke (3,5 mm Durchmesser)	
Abmessungen (B × H × T)		833 mm × 638 mm × 260 mm 833 mm × 569 mm × 97 mm (nur TV)	
Gewicht		22 kg 19,2 kg (nur TV)	
Zubehör		Fernbedienung × 1 (RM-C1808) AA/R6-Trockenbatterien × 2	

## Das Design und die Technischen Daten können sich ohne Ankündigung ändern.

Die Bilder, die mit Hilfe der Funktionen ZOOM auf diesem Fernsehgerät dargestellt werden, dürfen ohne Erlaubnis der Urheber des Originalbildmaterials nicht für gewerbliche oder Demonstrationszwecke an öffentlichen Orten (Cafes, Hotels usw.) gezeigt werden, da dies eine Verletzung des Urheberrechts darstellt.

Eintrag	Modell	LT-26C31BUE/LT-26C31SUE	LT-26C31BJE/LT-26C31SJE
Sendesysteme		CCIR B/G, I, D/K, L	
Fernsehnormen		PAL, SECAM • Die Anschlüsse EXT unterstützen auch das NTSC 3.58/4.43 MHz-System.	
Kanäle und Frequenzen		<ul style="list-style-type: none"> <li>E2-E12, E21-E69, S1-S41, X, Y, Z, Z+1, Z+2, ITALIEN A-H, ITALIEN H+1, ITALIEN H+2, F2-F10, F21-F69, R1-R12, R21-R69</li> <li>Französischer Kabelkanal der Sendefrequenzen 116 - 172 MHz und 220 - 469 MHz</li> </ul>	
Tonsysteme im Multiplex-Verfahren		A2 (B/G, D/K), NICAM (B/G, I, D/K, L)-System	
Videotextsysteme		FLOF (Fastext), TOP, WST (Welt-Standardsystem)	
Netzstromdaten		110 - 240 V Wechselstrom, 50/60 Hz	
Leistungsaufnahme		148 W, Standby: 2,8 W	
Bildschirmgröße		Sichtbarer Bereich 66 cm (Bildschirmdiagonale)	
Bildschirmauflösung		1280 × 768 (W-XGA)	
Tonausgabe		Ausgangsleistung: 10 W + 10 W	
Lautsprecher		6,6 cm rund × 2	
EXT-1-Anschluss		Eurobuchse (21-Pol-SCART-Buchse) • Video-Eingang, Audioeingänge L/R und RGB-Eingänge sind vorhanden. • Ausgänge für das Fernsehsignal (Video und Audio L/R) sind vorhanden.	
EXT-2-Anschluss		Eurobuchse (21-Pol-SCART-Buchse) • Video-Eingang, S-VIDEO (Y/C) -Eingang, Audioeingänge L/R und RGB-Eingänge sind vorhanden. • Video- und Audioausgänge (L/R) sind vorhanden. • T-V LINK-Funktionen sind vorhanden.	
EXT-3-Anschluss		Cinch-Buchsen × 3 S-VIDEO-Anschluss × 1 • Video-Eingang, S-VIDEO (Y/C) -Eingang und Audioeingänge L/R sind vorhanden.	
EXT-4-Anschluss		Cinch-Buchsen × 5 • Eingänge für Composite Video (Pr, Pb, Y) (625p, 525p, 1125i) und Audio L/R sind vorhanden. • 525p und 625p sind Signale im Zeilenfolgeverfahren. Einige DVD-Player können solche Signale ausgeben. • 1125i ist eines der neuen hoch auflösenden (High Definition) Signale. 1125i-Sendungen werden jedoch in Europa zurzeit nicht ausgestrahlt.	
AUDIO OUT-Anschluss		Cinch-Buchsen × 2 • Audio-Ausgänge L/R sind vorhanden.	
Kopfhörerbuchse		Stereo-Miniklinke (3,5 mm Durchmesser)	
Abmessungen (B × H × T)		703 mm × 560 mm × 260 mm 703 mm × 491 mm × 94 mm (nur TV)	
Gewicht		19,0 kg 18,3 kg (nur TV)	
Zubehör		Fernbedienung × 1 (RM-C1808) AA/R6-Trockenbatterien × 2	

#### Das Design und die Technischen Daten können sich ohne Ankündigung ändern.

Die Bilder, die mit Hilfe der Funktionen ZOOM auf diesem Fernsehgerät dargestellt werden, dürfen ohne Erlaubnis der Urheber der Originalbildmaterials nicht für gewerbliche oder Demonstrationszwecke an öffentlichen Orten (Cafes, Hotels usw.) gezeigt werden, da dies eine Verletzung des Urheberrechts darstellt.





