

PARTS INCLUDED • PIÈCES INCLUSES • PIEZAS INCLUIDAS

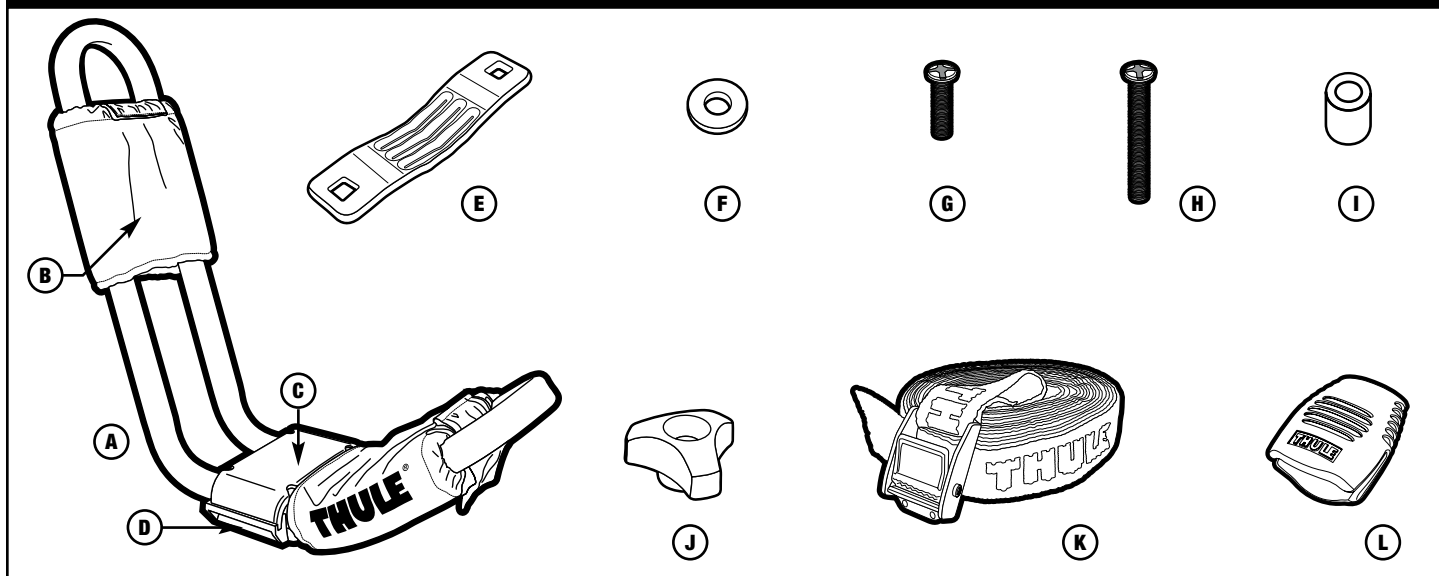

part pièce parte	description description descripción	part number numéro de pièce numero de parte	qty. qté cantidad
A	835 kayak carrier / 835 porte - kayak / 835 portakayaks	753-2789-02	2
A	91835 kayak carrier / 91835 porte - kayak / 91835 portakayaks	753-2789	2
B	tube pad / cale supérieure / almohadilla del tubo	853-5540	4
C	base pad / cale de la base / almohadilla de la base	853-5302	2
D	base / base / base	853-5303	2
E	metal bracket / plaque métallique / placa de metal	853-5513	4
F	rubber washer / rondelle en caoutchouc / arandela de goma	853-5541	8
G	slotted oval hd bolt M6 x 50mm / vis à tête fendue ovale M6 x 50 mm / perno con cabeza ovalada y ranurada M6 x 50 mm	853-5550	8
H	slotted oval hd bolt M6 x 65mm / vis à tête fendue ovale M6 x 65 mm / perno con cabeza ovalada y ranurada M6 x 65 mm	853-5565	8
I	spacer / entretoise / espaciador	853-5390	8
J	knob M6 low / écrou à ailette M6 / perilla M6 corta	753-0783	8
K	strap assembly / courroie / ensamblaje de correa	753-2030-05	2
L	buckle bumper / protège - boucle / tapa de la hebilla	853-5593	2

WARNINGS/LIMITATIONS

- Load bars must be at least 24" (610mm) apart for safe use.
- Always tie down bow and stern of boat to vehicle bumpers or tow hooks.
- Do not exceed weight limitation of racks or factory installed bars.
- Compatible only with sea kayaks, white water kayaks, and other similiar boats.
- Ensure load carrier or factory cross bars are properly installed and tight to vehicle.
- Failure to follow above guidelines voids warranty.

AVERTISSEMENTS/LIMITATIONS

- Les barres de charge doivent être écartées de 610 mm (24 po) au minimum pour garantir une utilisation sans risques.
- Attachez toujours l'avant et l'arrière de l'embarcation aux pare-chocs du véhicule ou aux crochets de remorquage.
- Ne dépassez pas la limite de poids de la galerie ou des barres installées en usine.
- Compatible uniquement avec les kayaks de mer, les kayaks d'eau vive et autres embarcations similaires.
- Assurez-vous que la galerie ou les barres transversales sont correctement installées et bien fixées au véhicule.
- La garantie sera nulle et non avenue en cas de non-respect des consignes antérieures.

ADVERTENCIAS / LIMITACIONES

- Para un uso seguro las barras de carga deben tener una separación de por lo menos 61 cm (24 pulg.).
- Ate siempre la parte delantera y trasera de la embarcación al parachoques o a los ganchos de remolque del vehículo.
- No sobrepase los límites de peso del portacargas ni de las barras instaladas en fábrica.
- Compatible solamente con kayaks marítimos, kayaks de río y otras embarcaciones similares.
- Asegúrese de que el portacargas o las barras transversales de fábrica estén instalados y sujetos correctamente al vehículo.
- Se anular la garantía si no siguen las directrices anteriores.

For Use On Aftermarket Roof Racks

Pour utilisation sur des barres de toit montées par l'utilisateur
 Para usar en vehículos con portaequipajes postventa.

- Thule square load bar and Yakima round load bar.
 - Align washer with hole in tube.
 - Insert 65mm bolt through washer and tube.
 - Assemble to spacer and bracket with knob as shown.
- Barre de toit carrée Thule et barre de toit ronde Yakima.
 - Alignez l'entretoise sur le trou du tube.
 - Introduisez la vis de 65 mm dans l'entretoise et dans le tube.
 - Assemblez sur l'entretoise et le support avec l'écrou à ailettes comme indiqué.
- Barra de carga cuadrada de Thule y barra de carga redonda de Yakima.
 - Alinee la arandela con el orificio del tubo.
 - Introduzca el perno de 65 mm por la arandela y el tubo.
 - Ensamble al espaciador y a la placa con la perilla según se muestra.

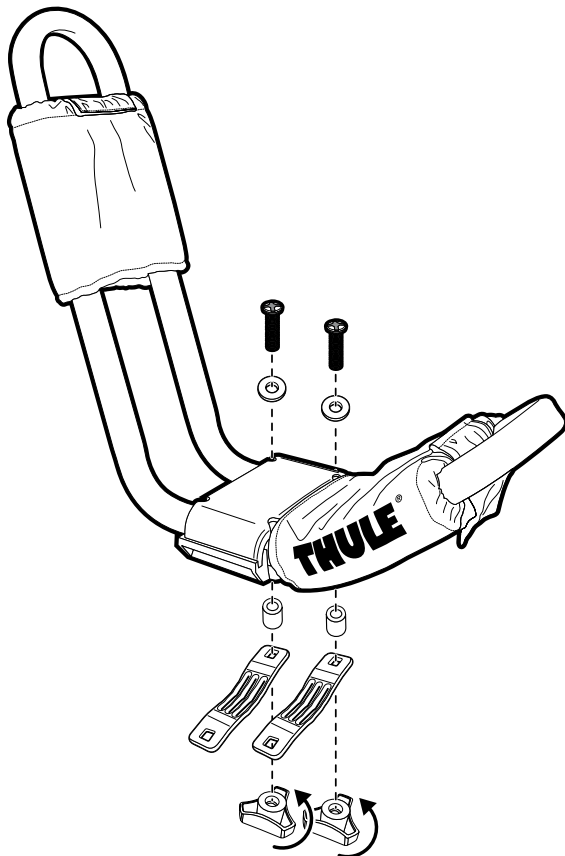

OR
OU
O

For Use On Vehicles With Factory Racks

Pour utilisation sur des véhicules avec barres de toit montées en usine
 Para usar en vehículos con portaequipajes de fábrica

- Look up your vehicle in the included Hardware Fit Guide.
 - Identify the proper bolt length for your vehicle.
 - Align washer with hole in tube.
 - Insert bolt through washer and tube.
 - Assemble to bracket with knob as shown.
- Recherchez votre véhicule dans le guide de réglage de la visserie inclus.
 - Déterminez la longueur de vis appropriée à votre véhicule.
 - Alignez l'entretoise sur le trou du tube.
 - Introduisez la vis dans l'entretoise et dans le tube.
 - Assemblez sur le support avec l'écrou à ailettes comme indiqué.
- Busque su vehículo en la Guía de ajuste de las piezas de montaje adjunta.
 - Identifique la longitud de perno adecuada para su vehículo.
 - Alinee la arandela con el orificio del tubo.
 - Introduzca el perno por la arandela y el tubo.
 - Ensamble a la placa con la perilla según se muestra.

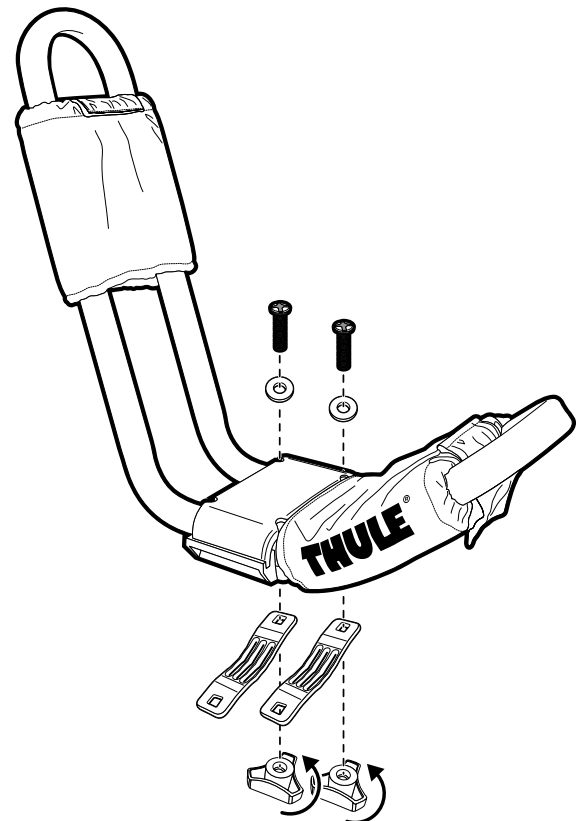

2

- Place carriers on bars in line with each other.
 - Assemble remaining hardware as indicated in step 1.
- NOTE:** Tighten all eight knobs firmly.

- Placez les supports au même niveau sur les barres.
 - Assemblez la visserie restante comme indiqué à l'étape 1.
- REMARQUE : Serrez fermement les huit écrous à ailettes.

- Coloque los soportes del portacargas en las barras alineados el uno con el otro.
 - Ensamble las piezas de montaje restantes según se indica en el paso 1.
- NOTA: Apriete los ocho pernos firmemente.

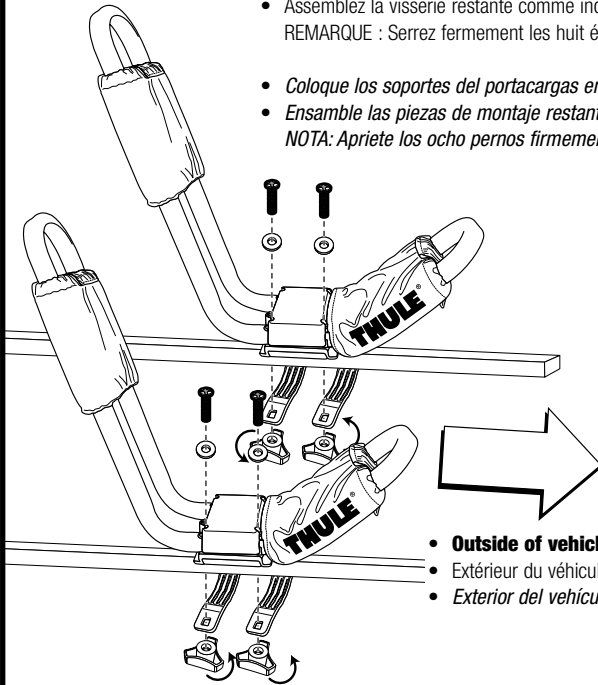

Bars must be at least 24" (610 mm) apart for safe use.

Les barres doivent être écartées d'au moins 610 mm (24 po) pour garantir une utilisation sans risques.

Para un uso seguro las barras de carga deben tener una separación de por lo menos 61 cm (24 pulg.).

- Outside of vehicle.
- Extérieur du véhicule.
- Exterior del vehículo.

NOTE: To remove carrier off of bars, only two knobs need to be removed.

REMARQUE: Pour déposer le support des barres, ne retirez que deux écrous à ailettes.

NOTA: Para sacar el portakayaks de las barras, solamente se tienen que quitar dos perillas.

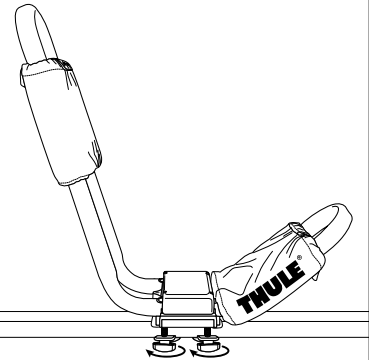

3

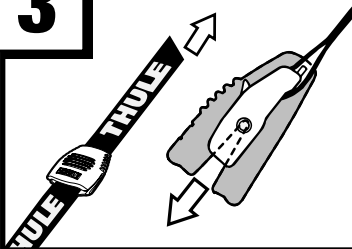

- Route free end of strap, with logo side up, through the Buckle Bumper as shown. Pull Buckle Bumper over buckle to protect boat and vehicle while strapping down boat.

• Passez l'extrémité libre de la courroie, avec le logo vers le haut, dans le protège-boucle, comme illustré sur le schéma. Tirez sur le protège-boucle afin qu'il recouvre la boucle pour protéger le véhicule et le bateau lors de la fixation de ce dernier.

• Deslice el extremo libre de la correa, con el logotipo orientado hacia arriba, a través de la tapa de la hebilla, de la manera que se muestra en el dibujo. Tire de la tapa de manera que descansa sobre la hebilla para proteger a la embarcación y al vehículo cuando amarre la embarcación.

4

LOADING BOAT / CHARGEMANT DU BATEAU / CARGA DE LA EMBARCACIÓN

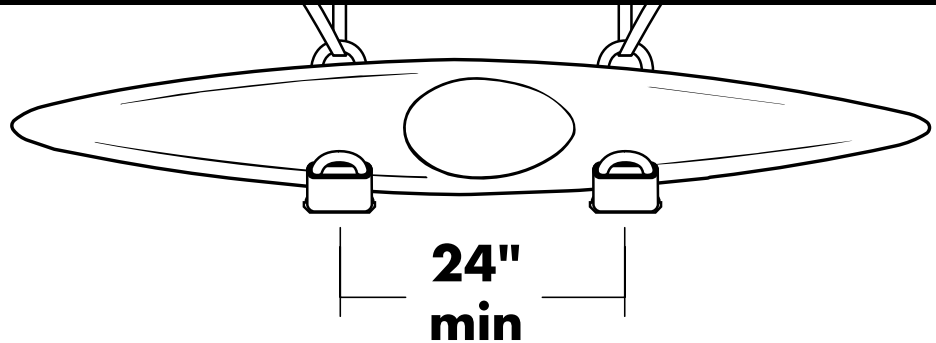
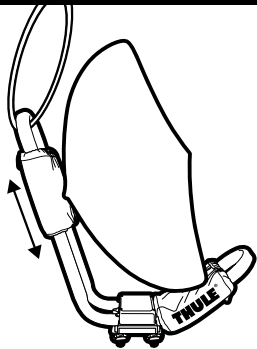

- Route straps through carrier above upper tube pad.
- Adjust upper pad to fit boat.
- Load boat with cockpit facing towards you.
- Center boat on carriers fore & aft.

- Acheminez les sangles dans le porte-kayak, au-dessus du tampon du tube supérieur.
- Réglez la cale supérieure en fonction du bateau.
- Chargez le bateau avec le trou d'homme vers vous.
- Centrez le bateau par rapport à l'avant et à l'arrière des supports.

- Pase las correas a través del portakayaks por encima de la almohadilla del tubo superior.
- Ajuste la almohadilla superior para que se adapte a la embarcación.
- Cargue la embarcación con la cabina de mando orientada hacia usted.
- Centre la embarcación de proa a popa en el portakayaks.

5

SECURING BOAT / FIXATION DU BATEAU / SUJECIÓN DE LA EMBARCACIÓN

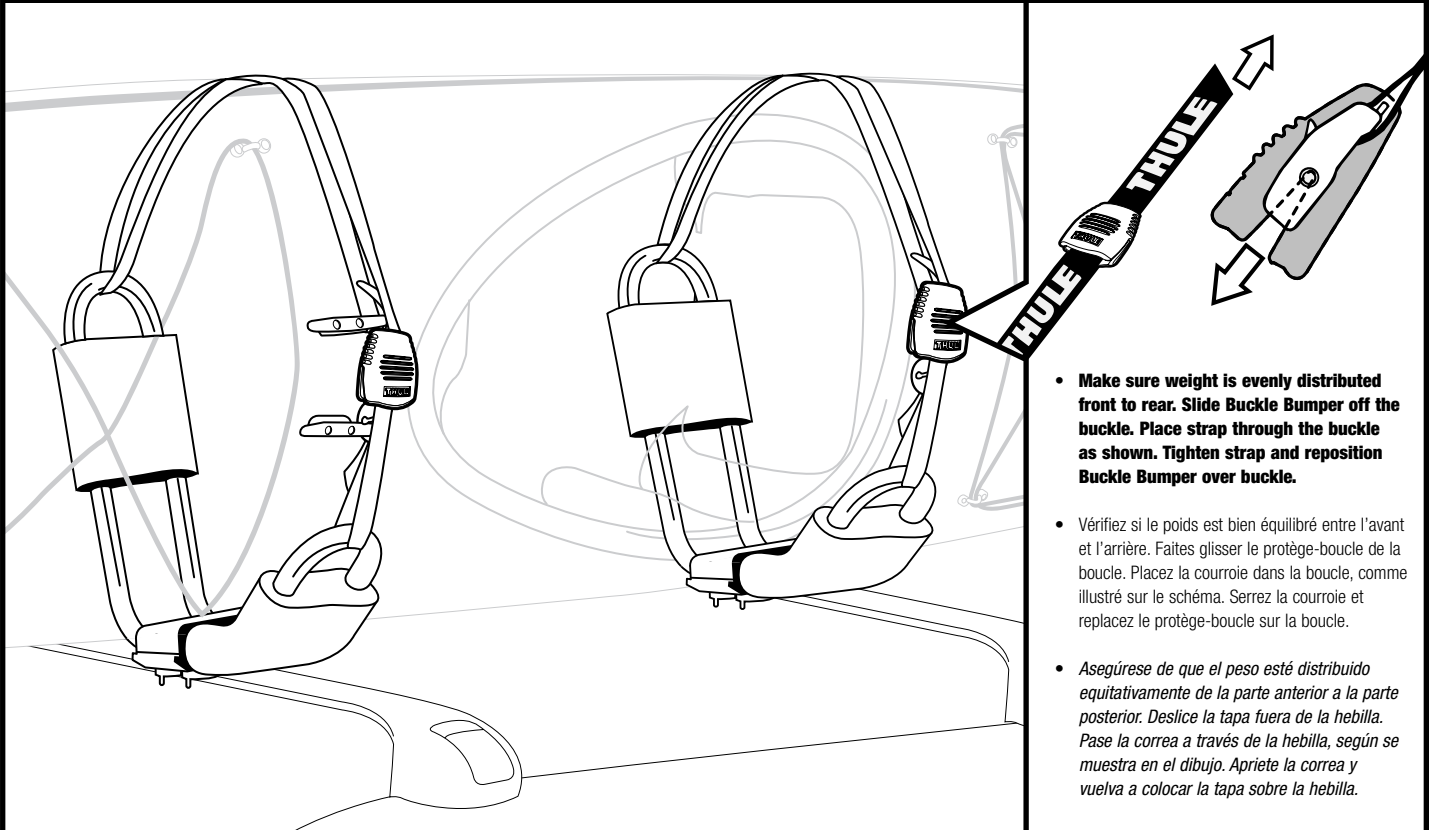

- **Make sure weight is evenly distributed front to rear. Slide Buckle Bumper off the buckle. Place strap through the buckle as shown. Tighten strap and reposition Buckle Bumper over buckle.**
- Vérifiez si le poids est bien équilibré entre l'avant et l'arrière. Faites glisser le protège-boucle de la boucle. Placez la courroie dans la boucle, comme illustré sur le schéma. Serrez la courroie et remplacez le protège-boucle sur la boucle.
- *Asegúrese de que el peso esté distribuido equitativamente de la parte anterior a la parte posterior. Deslice la tapa fuera de la hebilla. Pase la correa a través de la hebilla, según se muestra en el dibujo. Apriete la correa y vuelva a colocar la tapa sobre la hebilla.*

- **Route straps around boat and secure to carrier as shown.**
- **Ensure straps do not go over cockpit cowlings or other non-load bearing boat details before cinching straps.**

- Acheminez les sangles autour du bateau et fixez-les sur le porte-kayak comme indiqué.
- Avant de serrer les courroies, assurez-vous qu'elles ne passent pas sur le dossier du trou d'homme ou sur d'autres parties du bateau ne supportant pas de charge.
- *Pase las correas alrededor de la embarcación y fíjela en el portakayaks según se muestra.*
- *Antes de cinchar las correas asegúrese de que éstas no pasen por encima de la cubierta de proa o cualquier otra parte de la embarcación que no lleve carga.*

6

LOADING BOAT / CHARGEMANT DU BATEAU / CARGA DE LA EMBARCACIÓN

- **Be sure to tie down bow & stern of boat to vehicle bumpers or tow hooks.**
- N'oubliez pas d'attacher l'avant et l'arrière du bateau aux pare-chocs du véhicule ou aux crochets de remorquage.
- *Asegúrese de atar la parte delantera y trasera de la embarcación al parachoques o a los ganchos de remolque del vehículo.*

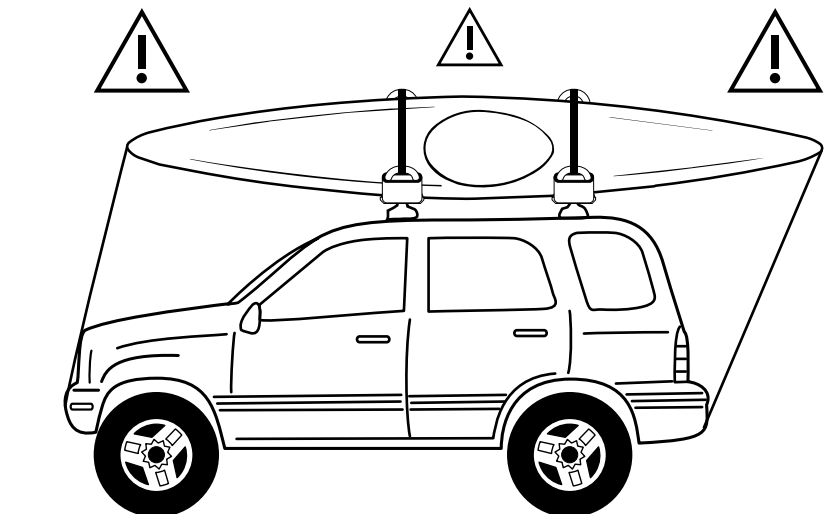

THULE RACK GUIDELINES

When using Thule Car Racks and accessories, the user must understand the precautions. The points listed below will assist you in using the rack system and will encourage safety.

Please review the instructions and warranty carefully. Assembly and installation are the end user's responsibility and beyond Thule's control. Therefore, Thule exclusively limits its warranty to the repair or replacement of a defective Thule product for up to five years from retail purchase. Damage to your vehicle, cargo, or to any person or property is excluded.

- **Make sure all knobs, bolts, screws, straps, and locks are firmly attached, tightened and locked before every trip. Knobs, bolts, screws, straps, and locks must be periodically inspected for signs of wear, corrosion, and fatigue. Check your load at stops during the trip to insure continued fastening security.**
- **Remove your Thule rack and accessories when they are not in use and before entering automatic car washes.**
- **For safety to your vehicle and rack system, obey all posted speed limits and traffic cautions. Adapt your speed to the conditions of the road and the load being carried.**
- **Do not use Thule Car Racks and accessories for purposes other than those for which they were designed. Do not exceed their carrying capacity. Failure to follow these guidelines or the product's instructions will void the warranty.**
- **Consult with your Thule dealer if you have any questions regarding the operations and limits of Thule products. Review all instructions and warranty information carefully.**

DIRECTIVES POUR SUPPORT THULE

Lorsque vous utilisez les supports Thule pour voitures et leurs accessoires, vous devez observer les précautions suivantes. Elles vous permettront d'utiliser le support en toute sécurité.

Veillez lire attentivement les instructions et la garantie. L'utilisateur final est responsable du montage et de l'installation qui ne sont pas du ressort de Thule. Cette dernière limite donc exclusivement sa garantie à la réparation ou au remplacement de ses produits défectueux pendant une période allant jusqu'à cinq ans à compter de la date d'achat. Ladite garantie exclut tout dégât éventuel subi par votre véhicule ou votre chargement, ainsi que tout dommage corporel ou matériel.

- Avant de prendre la route, assurez-vous que les molettes, les boulons et les vis sont bien serrés, les sangles bien attachées et les dispositifs de verrouillage fermés à clés. Examinez régulièrement ces éléments afin de déceler tout signe d'usure, de corrosion ou de fatigue. Vérifiez votre chargement à tous les arrêts pendant votre voyage afin de vous assurer qu'il est bien attaché.
- Retirez votre support Thule et ses accessoires lorsque vous ne les utilisez pas et avant de passer au lave-auto.
- Pour la sécurité de votre véhicule et de votre support, respectez les limites de vitesse et les panneaux de signalisation routière. Adaptez votre vitesse en fonction de l'état de la route et de la charge transportée.
- N'utilisez pas les supports Thule ni leurs accessoires à d'autres fins que celles pour lesquelles ils ont été conçus. Ne dépassez pas leur capacité de charge maximale. La garantie sera nulle et non avenue en cas de non respect de ces consignes et des instructions spécifiques au produit.
- Consultez votre revendeur Thule pour toute question sur le fonctionnement et les limites des produits Thule. Lisez attentivement toutes les instructions et les informations de la garantie.

DIRECTRICES PARA LAS PARRILLAS THULE

Quando use parrillas para autos de Thule y sus accesorios, debe entender las precauciones. Los puntos subsiguientes le ayudarán a usarlos sistemas de parrillas y fomentarán su seguridad.

Por favor revise las instrucciones de uso y la garantía cuidadosamente. El montaje e instalación de nuestro producto son responsabilidad del usuario final y están fuera del control de Thule. Por lo tanto, Thule limita exclusivamente su garantía a la reparación o reemplazo de productos defectuosos de Thule hasta 5 años a partir de la fecha de compra. Se excluyen los daños a su vehículo, carga, o a cualquier propiedad o persona.

- *Asegúrese que todas las perillas, pernos, tornillos, correas, y seguros estén firmemente sujetos, apretados y enganchados antes de cada viaje. Perillas, pernos, tornillos, correas y seguros deben ser inspeccionados periódicamente por señales de deterioro, corrosión y fatiga. Examine la carga durante su viaje para asegurar un seguro y continuo enganche.*
- *Quite la parrilla Thule y sus accesorios cuando no estén siendo usados, y antes de entrar un lava-autos automático.*
- *Para añadir seguridad a su vehículo y a su sistema de parrillas, obedezca todas las señales de velocidad y precauciones de tránsito. Ajuste su velocidad a las condiciones de la carretera y la carga que lleve.*
- *No use las parrillas de Thule y los accesorios por propósitos por los que no fueron diseñados. No sobrepase la capacidad de transporte del auto. La garantía será cancelada si los puntos o instrucciones mencionados no son seguidos.*
- *Si tiene preguntas en respecto al uso y las limitaciones de los productos Thule, consulte con su vendedor de Thule cercano. Por favor revise todas las instrucciones e información de la garantía cuidadosamente.*



Made in U.S.A.
THULE INC., 42 SILVERMINE RD.
SEYMOUR, CT 06483
www.thule.com

FABRIQUÉ AUX É.-U.
THULE INC., 42 SILVERMINE RD.
SEYMOUR, CT 06483
www.thule.com

Hecho en E.U.A.
THULE INC., 42 SILVERMINE RD.
SEYMOUR, CT 06483
www.thule.com

Hardware Fit Guide

Year	make	model	bodystyle	50mm bolt #853-5550	65mm bolt #853-5565	80mm bolt Not Included! Hardware kit #753-2791 avail. from your local Thule dealer
'01-03	Acura	MDX			✓	
'02-03	Buick	Rendezvous			✓	
'99-03	Cadillac	Escalade		✓		
'02-03	Cadillac	Escalade EXT Pickup		✓		
'94-03	Chevrolet	Astro	van	✓		
'02-03	Chevrolet	Avalanche			✓	
'95-03	Chevrolet	Blazer		✓		
'92-03	Chevrolet	Suburban		✓		
'01-03	Chevrolet	Suburban Z71		✓		
'95-03	Chevrolet	Tahoe		✓		
'01-03	Chevrolet	Tahoe Z71		✓		
'02-03	Chevrolet	Tracker			✓	
'02-03	Chevrolet	TrailBlazer		✓		
'02-03	Chevrolet	TrailBlazer EXT		✓		
'97-03	Chevrolet	Venture		✓		
'96-03	Chrysler	Town & Country		✓		
'01-03	Chrysler	Voyager/Grand Voyager		✓		
'96-03	Dodge	Caravan/Grand Caravan		✓		
'98-03	Dodge	Durango		✓		
'01-03	Ford	Escape			✓	
'97-03	Ford	Expedition			✓	
'96-03	Ford	Explorer			✓	
'01-03	Ford	Explorer Sport			✓	
'96-03	Ford	Taurus	wagon		✓	
'98-03	Ford	Windstar			✓	
'98-03	GMC	Denali		✓		
'00-03	GMC	Denali XL		✓		
'98-03	GMC	Envoy		✓		
'02-03	GMC	Envoy XL		✓		
'95-03	GMC	Jimmy		✓		
'94-03	GMC	Safari	van	✓		
'92-99	GMC	Suburban		✓		
'92-03	GMC	Yukon		✓		
'00-03	GMC	Yukon XL		✓		
'02-03	Honda	CRV			✓	
'98-03	Honda	Passport		✓		
'03-03	Honda	Pilot		✓		
'97-03	Infiniti	QX4			✓	
'98-03	Isuzu	Rodeo		✓		
'02-03	Jeep	Liberty		✓		
'98-02	Land Rover	Range Rover			✓	
'98-03	Lexus	LX 470			✓	
'98-03	Lincoln	Navigator			✓	
'02-03	Mazda	Protégé 5	wagon		✓	
'02-03	Mercury	Mountaineer			✓	
'96-03	Mercury	Sable	wagon		✓	
'93-02	Mercury	Villager			✓	
'97-98	Mitsubishi	Montero Sport		✓		
'99-00	Mitsubishi	Montero Sport			✓	
'00-03	Nissan	Frontier Pickup	4dr			✓
'96-01	Nissan	Pathfinder			✓	
'02-03	Nissan	Pathfinder	w/raised rail			✓
'02-03	Nissan	Pathfinder	w/t-track		✓	
'93-02	Nissan	Quest			✓	
'00-03	Nissan	Xterra				✓
'97-03	Oldsmobile	Bravada		✓		
'97-03	Oldsmobile	Silhouette		✓		
'96-00	Plymouth	Voyager/Grand Voyager		✓		
'01-03	Pontiac	Aztec			✓	
'99-03	Pontiac	Montana		✓		
'97-98	Pontiac	Trans Sport		✓		
'02-03	Saturn	Vue				✓
'03-03	Subaru	Baja		✓		
'98-03	Subaru	Forester		✓		
'02-03	Subaru	Impreza/Impreza WRX	wagon	✓		
'00-03	Subaru	Legacy	wagon	✓		
'00-03	Subaru	Outback	wagon	✓		
'02-03	Subaru	Outback Sport		✓		
'93-03	Toyota	4 Runner		✓		
'01-03	Toyota	Highlander			✓	
'98-03	Toyota	Land Cruiser			✓	
'97-03	Toyota	RAV4			✓	
'01-03	Toyota	Sequoia			✓	
'98-03	Volvo	V70 XC			✓	