

GUIDELINES

When using load carriers and accessories, the user must understand the precautions. The points listed below will assist you in using the rack system and will encourage safety.

- For quality fits and safety, use only the recommended rack or accessory. Do not assume a rack will fit, always check with Dealer when obtaining a new vehicle. Use only approved accessories on Load Carriers. Using other brands will void your warranty.
- Do not carry more than 74 kg (165 lbs.). Load carriers do not increase gutter or roof strength. Loads that exceed this limit cannot be warrantied. Total load = cargo weight plus weight of accessories used to carry cargo.
- Always make sure car doors are open when mounting a roof rack system. Make sure all knobs, bolts, screws, straps, and locks are firmly attached, tightened and locked before every trip. Knobs, bolts, screws, straps, and locks must be periodically inspected for signs of wear corrosion and fatigue. Check your load at stops during the trip to ensure continued fastening security.
- Check local and state laws governing projection of objects beyond the width of a vehicle. Be aware of the width and height of your cargo since low clearance branches, bridges, and parking garages can affect the load. All cargo will affect the vehicle's driving behavior. Never drive with any lock, knob, or rack in an open or unlocked position. All long loads such as, but not limited to, sailboards, surfboards, kayaks, canoes, and lumber must be tied down front and rear to the bumpers or tow hooks of the vehicle.
- Remove your rack and accessories when they are not in use and before entering automatic car washes.
- All locks must be turned and moved periodically to ensure smooth operation. Use a graphite or similar dry lubricant to help this. Locks are designed to deter vandalism and theft. Remove valuable gear if your vehicle is unattended for an extended period. Place at least one key in the glove compartment.
- For safety to your vehicle and rack system, obey all posted speed limits and traffic cautions. Adapt your speed to the conditions of the road and the load being carried.
- Do not use load carriers and accessories for purposes other than those for which they were designed. Do not exceed their carrying capacity. Failure to follow these guidelines or the product's instructions will void the warranty.
- Consult with your dealer if you have any questions regarding the operations and limits of this product. Review all instructions and warranty information carefully.

CONSEILS POUR LA GALERIE PORTE-BAGAGES

L'utilisateur des galeries porte-bagages et de leurs accessoires doit comprendre les précautions à prendre. Les conseils donnés ci-dessous vous aideront à utiliser le système et favoriseront la sécurité.

- Pour une installation précise et sûre, n'utilisez que la galerie porte-bagages ou l'accessoire recommandé(e). Ne présumez pas qu'une galerie s'adaptera; vérifiez toujours lorsque vous changez de véhicule. N'utilisez que les accessoires approuvés par le marchand sur les galeries porte-bagages Thule. L'utilisation d'un accessoire d'une autre marque rendra nulle votre garantie.
- Ne transportez pas plus de 74 kg (165 livres). Les galeries porte-bagages n'augmentent pas la solidité du toit ni des gouttières du véhicule. Le chargement qui dépasse cette limite ne peut pas être garanti. Charge totale = poids du chargement + poids des accessoires utilisés pour porter le chargement.
- Assurez-vous que toutes les portières du véhicule sont ouvertes lorsque vous montez le système de la galerie porte-bagages. Vérifiez que tous les écrous, boulons, vis, sangles et serrures sont bien attachés, serrés et fermés à clé avant chaque trajet. Inspectez les écrous, boulons, vis, sangles et serrures régulièrement pour des marques d'usure, des traces de rouille et des signes de fatigue. Vérifiez votre chargement chaque fois que vous vous arrêtez pendant le trajet afin de vous assurer qu'il est toujours bien attaché.
- Vérifiez les lois locales et provinciales relatives aux objets qui dépassent la largeur du véhicule. Sachez quelles sont la largeur et la hauteur de votre chargement puisqu'il peut être nécessaire de les modifier en fonction des limites de hauteur imposées par des branches basses, des ponts et des garages. Tout chargement influencera le comportement de votre véhicule sur la route. Ne roulez jamais avec une serrure, un écrou ou une galerie porte-bagages en position ouverte ou non fermée à clé. Tout chargement long tel que, mais non limité à, des planches à voile, des planches de surf, des kayaks, des canots ou des planches de bois de construction, doit être bien attaché à l'avant et à l'arrière aux pare-chocs ou aux crochets de remorquage du véhicule.
- Enlevez votre galerie porte-bagages Thule et ses accessoires lorsque vous ne vous en servez pas et avant d'entrer dans un lave-auto automatique.
- Il faut tourner et bouger toutes les serrures de temps en temps afin d'assurer un fonctionnement aisé. Utilisez du graphite ou un lubrifiant sec semblable pour en faire l'entretien. Les serrures sont conçues pour empêcher le vandalisme et le vol. Enlevez les objets de valeur si votre véhicule reste sans surveillance pour une période prolongée. Gardez au moins une clé dans la boîte à gants.
- Pour la sécurité de votre véhicule et de votre galerie porte-bagages, respectez toutes les limites de vitesse signalées et toutes les consignes des panneaux routiers. Roulez à une vitesse convenable pour l'état de la route et la nature du chargement.
- N'utilisez pas les galeries porte-bagages ni leurs accessoires pour des tâches autres que celles pour lesquelles ils ont été conçus. Ne dépassez pas leur capacité de charge totale. La garantie sera rendue nulle si vous ne respectez pas ces consignes ou les instructions précises du produit.
- Consultez votre revendeur si vous avez des questions à propos du fonctionnement et des limites de ces produits. Lisez attentivement toutes les instructions et les renseignements de la garantie.

CAR TOP BOXES

PORTE-ÉQUIPEMENT POUR TOIT D'AUTO



621



627



631



650

BEFORE YOU BEGIN...

Please read the assembly instructions carefully. Make sure that all parts are included in the package. Assemble step by step. Prior to assembly ensure that the vehicle's roof is free from dirt and grime. Thule boxes can be directly mounted on factory installed roof racks with a recommended weight capacity of at least 150 lbs. Please check the Thule Fit guide to determine if your vehicle's factory rack has been approved for this application. Boxes mounted on racks that are not approved in the Thule Fit guide are not recommended, and are not covered by Thule's warranty.

INSTALLATION INSTRUCTIONS INSTRUCTIONS D'INSTALLATION



MADE IN U.S.A./FABRIQUÉ AUX É.-U.



THULE Inc, 42 SILVERMINE RD., SEYMOUR CT 06483
501-5171-06

AVANT DE COMMENCER...

Veillez lire attentivement les instructions de montage. Assurez-vous que toutes les pièces se trouvent dans l'emballage. Procédez à l'assemblage étape par étape, en vous assurant d'abord que le toit de votre véhicule est propre et exempt de poussière. Les porte-équipement Thule peuvent être installés directement sur une galerie installée en usine, pour autant que la capacité de charge de celle-ci soit d'au moins 68 kg (150 lb). Veuillez consulter le guide d'adaptation Thule pour savoir si la galerie de votre véhicule convient à cette utilisation. La garantie de Thule ne s'applique pas si le porte-équipement est fixé à une galerie qui ne figure pas dans le guide d'adaptation Thule.

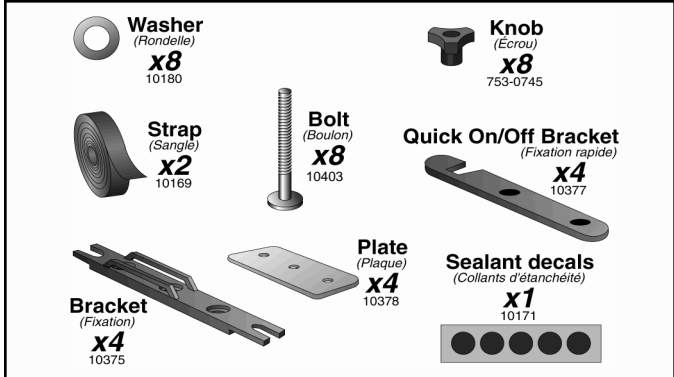

- Box weights:

621 Vista	30 lbs. (13.6 kg)
627 Weekender	31 lbs. (14 kg)
631 Summit	31 lbs. (14 kg)
650 Adventurer	37 lbs. (17 kg)
- Box and rack must be removed before going through an automatic car wash.
- Poids du porte-équipement :

621 Vista	13.6 kg (30 lb)
627 Weekender	14 kg (31 lb)
631 Summit	14 kg (31 lb)
650 Adventurer	17 kg (37 lb)
- Retirez le porte-équipement et le support avant d'entrer dans un lave-auto automatique.

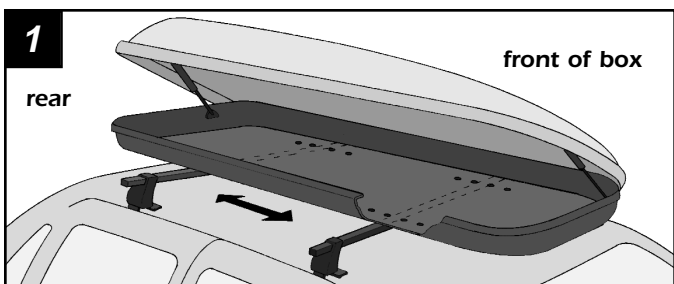

1. If necessary, adjust the distance between the load bars to match the pattern of the ready-drilled holes in the roof box. The maximum possible distance between the load bars should be used. Additional holes can be drilled in the base of the roof box without affecting its stability and load capacity. The minimum bar spread required is 21 5/8" for all boxes. The roof box should be centered on the load bars and parallel to the direction of travel (see Fig. 1), with its flatter end towards the front. Secure the load bars on the vehicle, and secure the box as follows.

1. Réglez la distance entre les barres de chargement en fonction des trous déjà pratiqués dans le porte-équipement. Fixez les barres aussi loin que possible l'une de l'autre. À cet égard, vous pouvez percer des trous additionnels dans la base du porte-équipement sans nuire à sa stabilité ni à sa capacité de chargement. La distance minimale requise entre les barres est de 55 cm (21 5/8 po) pour tous les modèles. Le porte-équipement devrait être centré sur le porte-bagages, parallèlement à la direction du déplacement, le côté le plus plat vers l'avant (voir figure 1). Fixez bien les barres de chargement et le porte-équipement sur le véhicule comme dans les illustrations qui suivent.

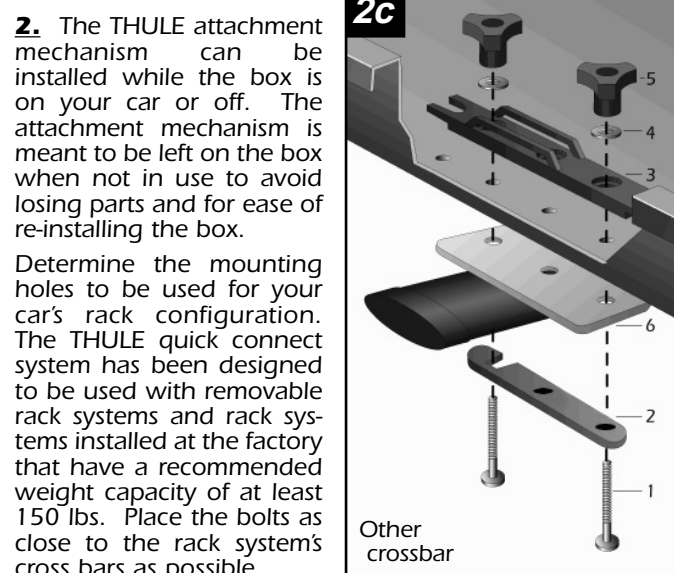
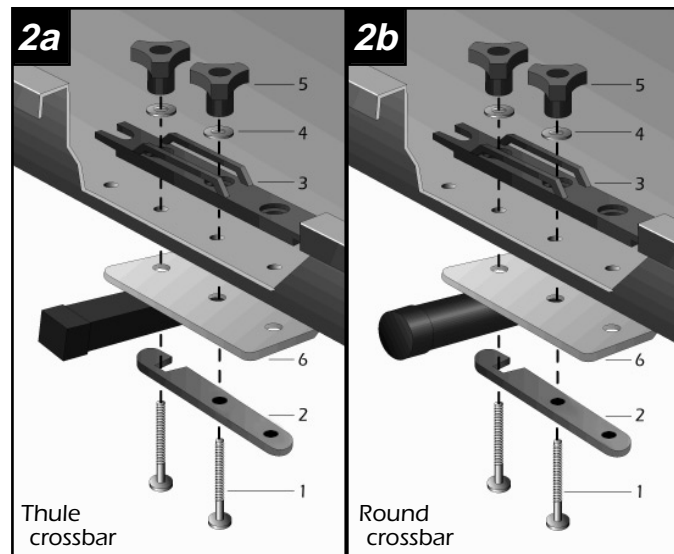

2. The THULE attachment mechanism can be installed while the box is on your car or off. The attachment mechanism is meant to be left on the box when not in use to avoid losing parts and for ease of re-installing the box.

Determine the mounting holes to be used for your car's rack configuration. The THULE quick connect system has been designed to be used with removable rack systems and rack systems installed at the factory that have a recommended weight capacity of at least 150 lbs. Place the bolts as close to the rack system's cross bars as possible.

Insert a bolt (1) from underneath the load bars, through the quick on/off bracket (2), through the support plate (6) and into the pre-drilled hole in the base of the box. Fit the internal tie-down fitting over the threads of the bolt where it protrudes through the base of the box. Fit the washer (4) over the threads and loosely secure with the knob (5). Feed the second bolt through the box hole and bracket (3). Loosely tighten with a washer and knob.

Carefully place the box onto the crossbars. Be aware of the hardware hanging from the bottom of the box - lift box carefully to avoid damaging the finish of the vehicle.

Arrange the support plate to fit between the box and the rack cross bar. Swing the slotted end of the quick on/off bracket around the bolt. Tighten knobs. Fasten the box this way at all four mounting points.

2. Le mécanisme de fixation Thule est destiné à demeurer sur le porte-équipement lorsque celui-ci ne sert pas. Vous évitez ainsi de perdre des composantes et il vous est plus facile de réinstaller le porte-équipement par la suite. Vous pouvez donc installer le mécanisme de fixation sur le porte-équipement, que celui-ci soit déjà sur le toit du véhicule ou non.

Déterminez quels sont les trous qui serviront à l'installation compte tenu de la configuration de votre galerie. Le système de raccordement rapide de Thule a été conçu de façon à pouvoir être utilisé tant avec les galeries amovibles que les galeries installées en usine, pour autant que leur capacité de charge soit d'au moins 68 kg (150 lb). Placez les boulons aussi près que possible des barres transversales de la galerie.

Insérez un boulon (1) sous une des barres de chargement, à travers la fixation rapide (2) et la plaque de maintien (6), jusqu'à un des trous de la base du porte-équipement. Faites glisser une ferrure d'arrimage sur les filets du boulon sortant de la base du porte-équipement, suivie d'une rondelle (4), que vous fixerez lâchement au moyen d'un écrou (5). Insérez un second boulon dans un deuxième trou, toujours à travers la fixation rapide (3). Assemblez lâchement le tout à l'aide d'une rondelle et d'un écrou.

Déposez soigneusement le porte-équipement sur les barres transversales en le soulevant bien pour éviter d'endommager le fini du véhicule. N'oubliez pas toute la quincaillerie qui dépasse de la base du porte-équipement.

Disposez la plaque de maintien entre le porte-équipement et la barre transversale. Glissez l'extrémité encochée de la fixation rapide autour du boulon. Serrez les écrous. Immobilisez ainsi le porte-équipement aux quatre points d'ancrage.

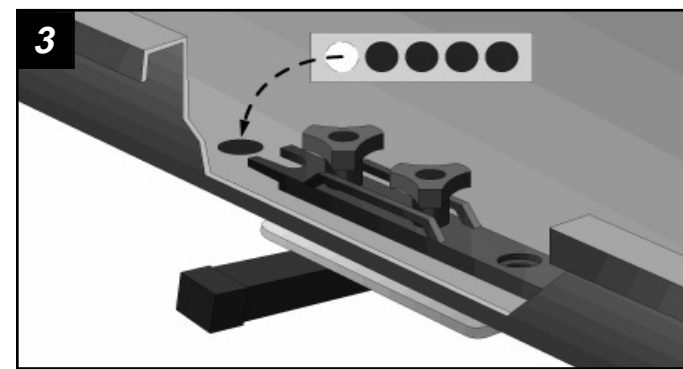

3. Cover the unused mounting holes in the base of the box with the sealant decals to help prevent water intrusion.

3. Apposez les collants d'étanchéité sur les trous d'assemblage libres à la base du porte-équipement de façon à prévenir toute infiltration d'eau.



4. Insert the straps through the eyes of the brackets. Loads must be secured with the help of straps to prevent them from sliding, and fastenings should be checked at regular intervals.

4. Faites passer les sangles dans les fentes des fixations. Ces sangles, qui serviront à maintenir votre chargement en place afin d'éviter qu'il ne glisse, devraient être vérifiées à intervalles réguliers.

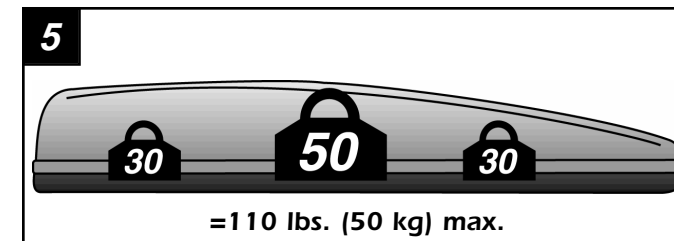

5. Make sure that loads are evenly distributed inside the roof box. Do not exceed the maximum permitted load for the roof as recommended by the vehicle manufacturer. Do not exceed the maximum recommended weight for the rack system.

5. Assurez-vous de répartir également la charge à l'intérieur du porte-équipement, en veillant à ne pas dépasser la capacité maximale du toit du véhicule permise par le fabricant, ni celle de la galerie porte-bagages.

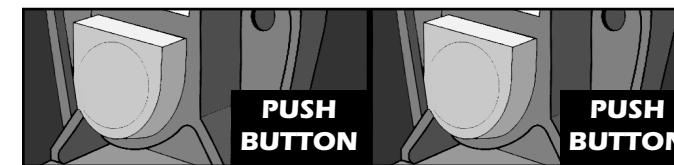
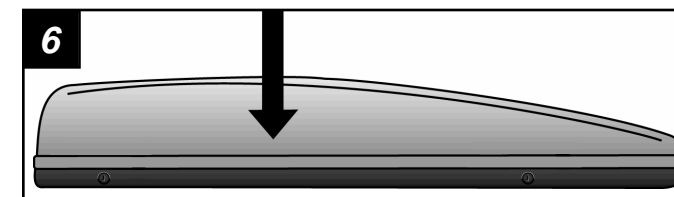

OPENING / CLOSING BOX

Opening: Depress the button in the center of the latches while lifting the lid of the box.

Locking: Press down on the lid - in most cases there will be an audible click. Assure latching by attempting to lift the lid.

NEW!
Thule One Key Compatible
Needs 2 locks (sold separately)

OUVERTURE / FERMETURE DE LA BOÎTE

Ouverture : Appuyer sur le bouton au centre du fermoir tout en levant le couvercle de la boîte.

Fermeture : Appuyer sur le couvercle - dans la plupart des cas, un clic se fera entendre. Assujettir le fermoir en tentant de lever le couvercle.

NOUVEAU!
Compatible à une clé Thule
Nécessite 2 serrures (vendues séparément)

BEFORE DRIVING, ENSURE THAT THE BOX IS FULLY CLOSED AND LATCHED!

AVANT DE PRENDRE LA ROUTE, ASSUREZ-VOUS D'AVOIR BIEN FERMÉ LE PORTE-ÉQUIPEMENT !