



Škoda Fabia II

Škoda Fabia II Combi

Towing equipment
with bolt-on tow arm

Anhängerkupplung
mit angeschraubten Kugelhals

TMB PS 035

Mounting instructions and user guide
Montage- und Bedienungsanleitung

e8 * 94/20 * 0069

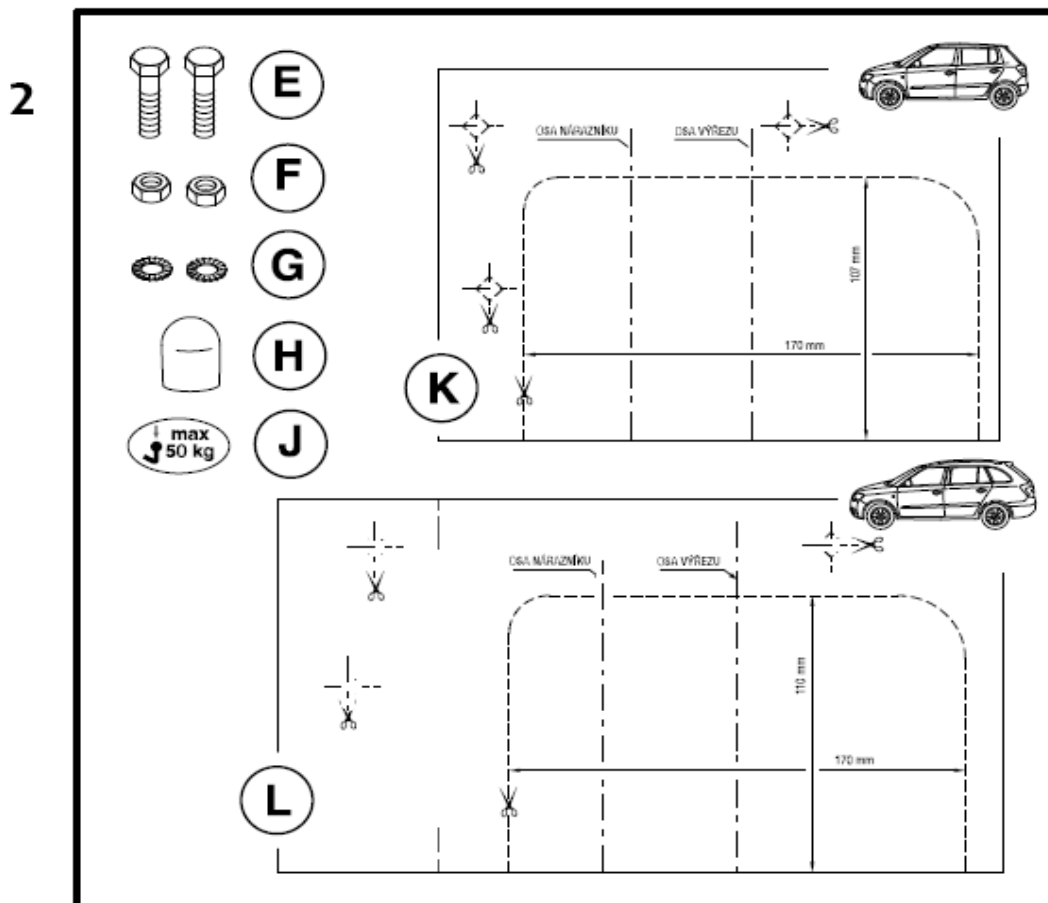
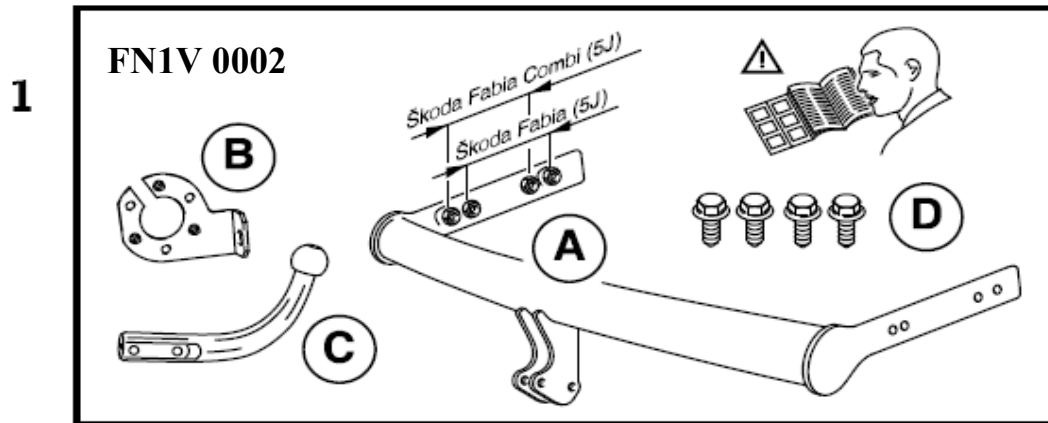

3

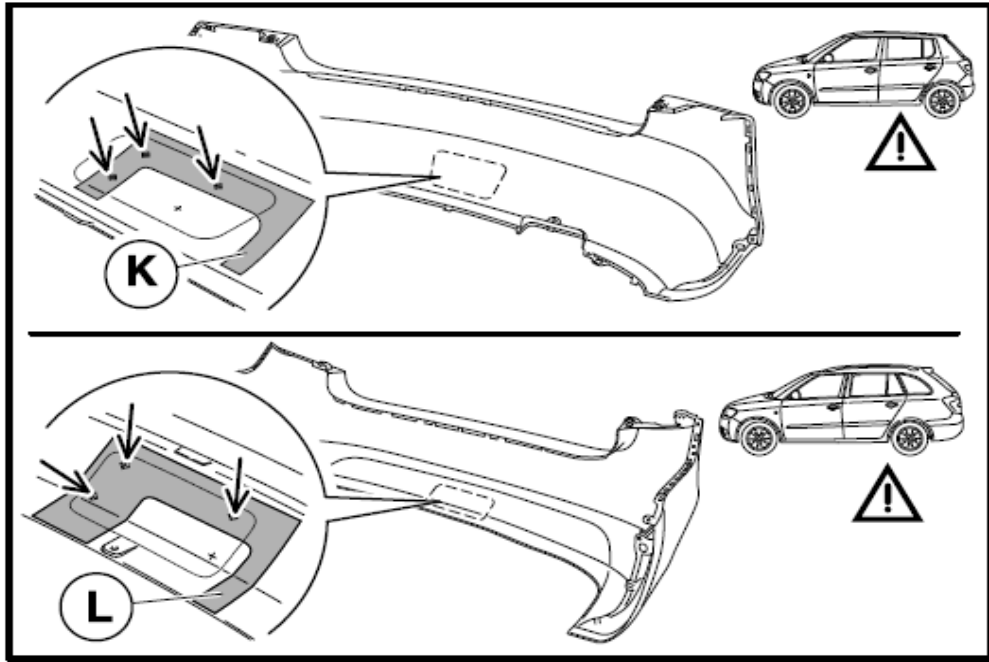

4

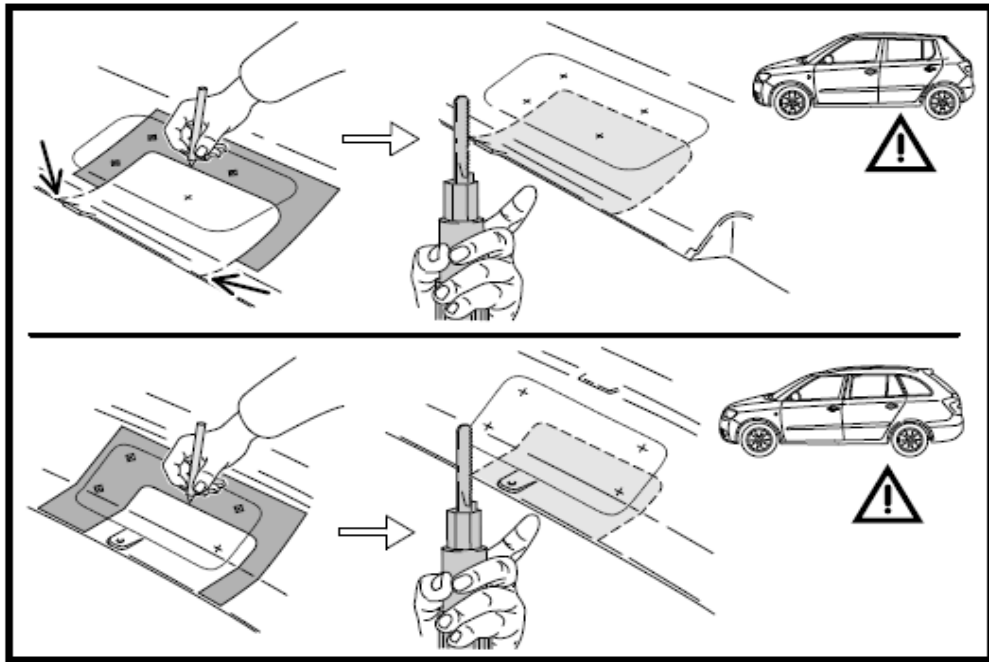

5

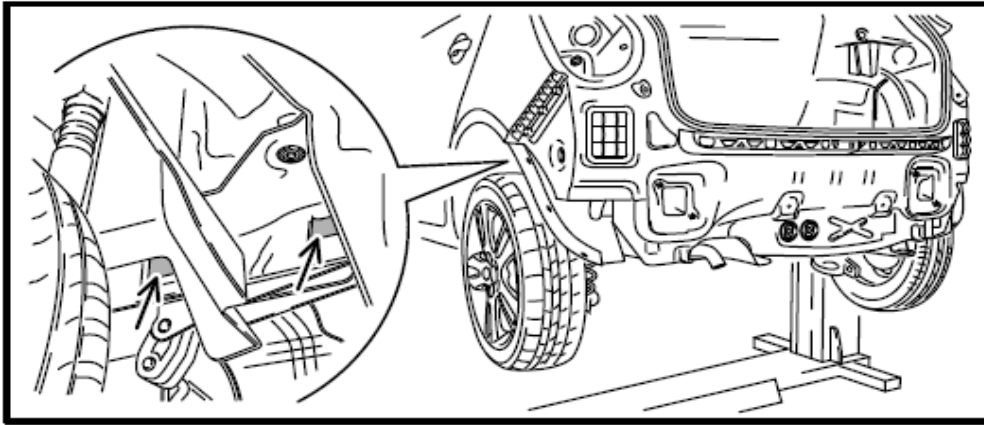

6

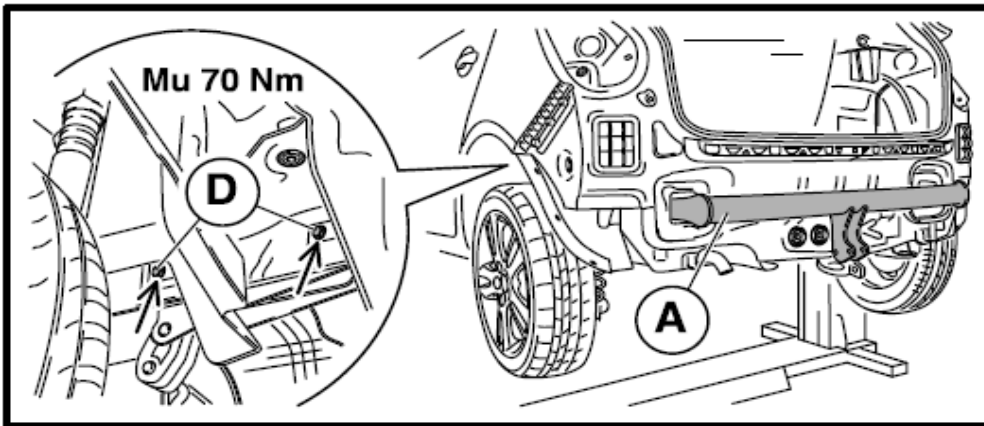

7

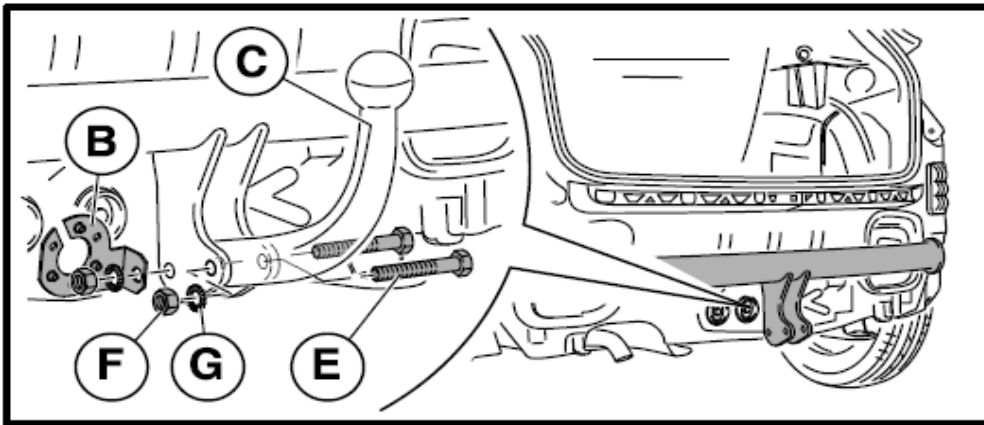

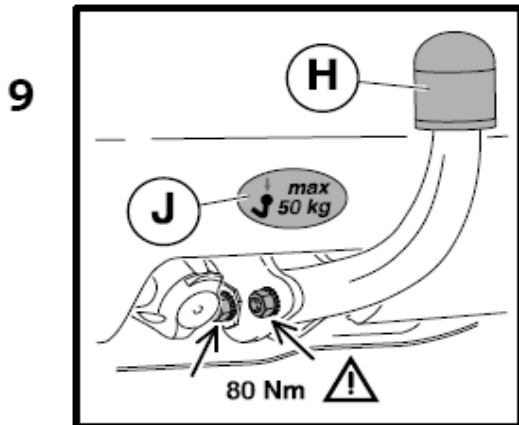
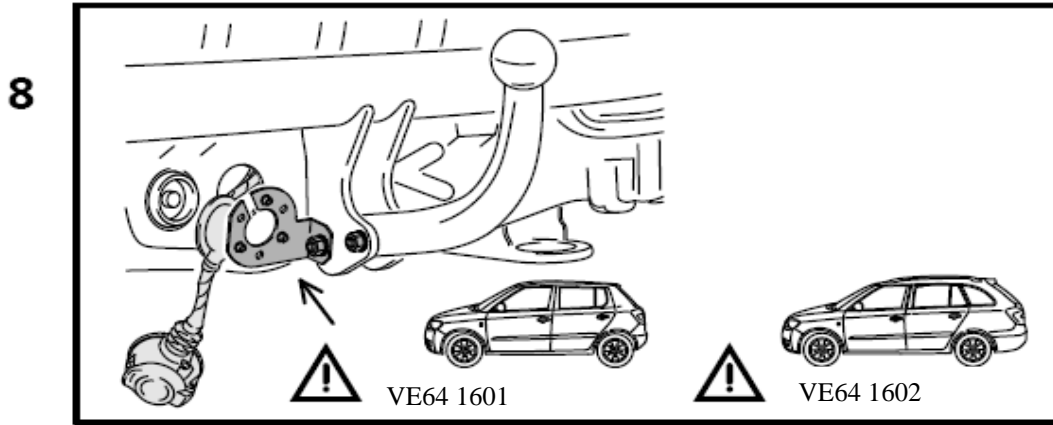



TOWING COUPLING

Škoda Fabia II, Škoda Fabia II Combi

TMB PS 035

Caution:

The set „towing equipment“ can be mounted only by skilled personnel of the service station. The operation requires special tools and the availability of the Service Manual.

Important advice:

The towing equipment is designed and made for coupling trailers up to the total weight 1200 kg with cars Škoda Fabia II, Škoda Fabia II Combi (follow the limits of the car in its registration book).

The towing equipment is produced according to the approved documentation and complies with homologation e8*94/20*0069

General information

The design of the towing equipment complies with all international standards and regulations.

The equipment has passed the homologation tests in compliance with the European regulation 94/20/ES.

The diameter of the ball pivot on the tow bar is 50 mm - ISO 3853.

Technical specification:

The coupling device is designed for

braked trailers up to max. total weight	1200 kg
unbraked trailers up to max. total weight	
Škoda Fabia II	500 kg
Škoda Fabia II Combi	450 kg
<u>(limited by registration book of the car!)</u>	

Trailer nose static weight: - max. vertical load on the ball pivot: 50 kg

Reference dynamic force: $D_c = g \cdot \frac{T \cdot C}{T + C}$ 7,2 kN

g – gravitational acceleration ($g = 9,81 \text{ ms}^{-2}$)

T – towing car weight [t]

C – trailer's weight [t]

Total weight of the towing equipment 14,2 kg

Dimensions 960 x 625 x 230 mm

List of components:

The package of the equipment contains the following parts:

Name of the part	Position in the picture	Pcs.
Crossbeam assembly (ID sticker on the left brace)	(A)	1
Bolts M10x35	(D)	4
Tow-bar	(C)	1
Bolts M12x65	(E)	2
Plug-box holder	(B)	1
Washers $\varnothing 13$	(G)	2
Nuts M12	(F)	2
Ball pivot cover	(H)	1
Self-adhesive sticker „50 kg“	(J)	1

Accessories for the installation

Cable harness with 13- poles plug box **Škoda Fabia II:** Order code: VE64 1601

Cable harness with 13- poles plug box **Škoda Fabia II Combi:** Order code: VE64 1602

In case of need:

Adapter (from the 13-pole socket to the 7-pole one) Order code: NE30 0402

When the towing equipment is installed at the producer or by an authorized service, the completeness check is accomplished during handing the car over to the customer.

List of special tools:

Cutter for making the hole in the bumper

Dial torque wrench

Anticorrosive filler in spray Spray Max 1K Acryl Füller (firm Standox)

Preservation wax in spray

Universal de-greaser

Installation instructions

1. Preparing the car

- Lift the car by a garage jack to the required height.

-
- Dismount back bumper (incl. mud-screens if present) and its reinforcing brace, sill board of the boot just like both left and right padding panels of the boot and both rear-lights

(See: Bodywork and assembly – service work group)

- after removing the brace of the bumper, there will appear unprotected areas on the underbody – apply some primary base paint of min. thickness 25 µm.

2. Cutting the opening the rear bumper

- Dismounted back bumper is placed on a soft pad with its internal side upwards.
- Make ready the paper template from the instructions
- By help of the axial crosses on the internal surface, settle and outline the template
- Cut out the opening along the line by a suitable tool carefully (Pay attention not to damage the paintwork of the bumper). Trim the edges of the opening.
- Lay down the prepared bumper to a suitable place.

3. Mounting the equipment onto the car

- Loosen the rear lining of the wheel arches and take out the blinds from the pre-bored holes in the sills on both sides of the car underbody.
- It may be necessary to remove parts of plastic protection in the side sills.
- Insert the side arms of the crossbeam (A) into the openings in the rear panel of the car and set them into the desired position.
- Fix and slightly tighten the structure to the car underbody by 4 bolts M10 x 35(D). You must use proper holes in the brackets of the towing equipment as given for the type of the car.
- Draw the structure backwards from the car and **tighten the bolts in turns on both sides by the torque 70 Nm.**

4. Installing the electric harness

- instructions are included in the package of the equipment

After completing the electric installation, mount back all dismantled parts and tighten all relative joints by prescribed torques.

Mounting the tow-bar

- Fix the tow bar (C) by the bolts M12 x 65(E), washers ø13(G) and nuts M12(F) between the braces on the crossbeam.

-
- Place the bolts in the way so that their heads are on the right brace (looking forward as you drive).
 - The left brace on the crossbeam is the place for the plug box holder (F), which you put under one nut (B) (which is farther away from the ball).
 - **Tighten the nuts by a torque wrench at 80 Nm.**
 - On the rear bumper over the tow bar there is the place where you put the self-adhesive sticker (J) (before sticking you must clean and degrease that place).
 - Cover the ball pivot by its protective lid (H).

Advise for the user

- **Regularly check the bolts(E) fixing the tow bar(C) after driving the car with a coupled trailer for about 1000 km!**
- **Grease the ball pivot as need be by a suitable lubricant.**
- **Check the function of all the lights on the trailer after coupling and plugging in**
- **Any adjustments and modifications of the towing equipment are not allowed.**
- **Follow all instructions for the use published in this leaflet.**
- **The producer is not accountable for any damage resulting from incorrect installation of the equipment, overloading or any other mechanical impairment.**
- **It is not allowed to use the equipment when it is damaged or incomplete.**
- **The pivot ball must be protected by its cover when any trailer is not coupled !**
- **The tow bar (in case it is dismounted) should be placed in the boot of the car in the way not to endanger the passengers or damage the interior of the boot. The ball pivot must have its cap on.**
- **After driving the first approx. 500 km with a trailer it is necessary to check the bolts fixing the crossbeam to the underbody and the bolts fixing the tow bar by a tongue wrench at prescribed torques! We recommend to have this check done at your nearest authorized service station.**

D

ANHÄNGERKUPPLUNG

Škoda Fabia II, Škoda Fabia II Combi

TMB PS 035

Hinweis

Das Teil „Anhängerkupplung“, ist **ausschließlich zur Fachmontage im autorisierten Service bestimmt**. Die Montage erfordert die Verwendung spezieller Werkzeuge und Werkstättenhandbücher.

Wichtig

Die Anhängerkupplung ist für die Ankupplung von Anhängern mit einem Maximalgewicht von 1200 kg (es gelten die Anhängergewichtseinschränkungen laut Fahrzeugzulassungsschein) für Automobile Škoda Fabia II, Škoda Fabia II Combi konstruiert und hergestellt.

Die Anhängerkupplung ist laut genehmigter Dokumentation hergestellt und entspricht der Typengenehmigung e8*94/20*0069

Allgemeine Angaben

Die Konstruktion der Anhängerkupplung entspricht den internationalen Vorschriften.

Die Vorrichtung wurden Typengenehmigungsprüfungen laut der europäischen Richtlinie 94/20ES unterzogen,

Der Kugelhals ist mit einem Kugelbolzen mit einem Durchmesser von 50 mm gemäß ISO 3853 versehen.

Technische Parameter

Die Anhängerkupplung ist für den nachstehenden Anschluss konstruiert:

gebremster Anhang bis zu einem Maximalgewicht von 1 200 kg

ungebremster Anhang bis zu einem Maximalgewicht von

Škoda Fabia II 500 kg

Škoda Fabia II Combi 450 kg

(Es gelten die Gewichtseinschränkungen für den Anhang laut Fahrzeugzulassungsschein.)

Max. senkrechte statische Belastung auf den Kugelbolzen – 50 kg

D_c – Wert (Bezugskraft) – 7,2 kN.

$$D_c = g \cdot \frac{T \cdot C}{T + C}$$

g – Lastbeschleunigung ($g = 9,81 \text{ ms}^{-2}$)

T – Gewicht des Zugfahrzeugs [t]

C – Anhängergewicht [t]

Gesamtgewicht der AHK

14,2 kg

Verzeichnis der AHK Teile

Die komplette AHK Packung beinhaltet die folgenden Teile:

Teilbezeichnung	Position Nr. auf Abb.	Stck.
Träger vollständig (mit Ident. Schild auf dem linken Kugelhalshalter)	(A)	1
Schraube M10x35	(D)	4
Kugelhalshalter	(C)	1
Schraube M12x65	(E)	2
Steckdosenhalter	(B)	1
Unterlage ø13	(G)	2
Mutter M12	(F)	2
Kugelbolzenhaube	(H)	1
Selbstaufkleber „50 kg“	(J)	1

Zur Montage der AHK erforderliche Beipacke

Elektroinstallationsatz mit 13. pol. Steckdose Fabia II Bestellnr. VE64 1601
 Elektroinstallationsatz mit 13. pol. Steckdose Fabia II Combi Bestellnr. VE64 1602

Bei Bedarf:

Adapter (von 13- poliger Steckdose in 7- polige) Bestellnr. NE30 0402

Im Falle der Montage der AHK direkt im Fertigungswerk oder im Markenservice wird die Vollständigkeitskontrolle durch den Empfangstechniker übernommen.

Verzeichnis spezieller Werkzeuge

Säge für das Ausschneiden einer Öffnung in den Stoßfänger
 Drehmomentschlüssel
 Antikorrosiver Füllstoff im Spray Max 1K Acryl Füller (Firma Standox)
 Konservationswachs im Spray
 Universalreiniger

Montageablauf

1. Fahrzeugvorbereitung

- Installieren Sie das Fahrzeug auf die Arme des Werkstättenhebers.

-
- Demontieren Sie den Hinterstoßfänger (Schmutzfänger falls vorhanden), Querwand, Paneel der Gepäckraumschwelle, linkes und rechtes Paneel des Gepäckraumes, linke und rechte Scheinwerfer (siehe Karosserie und Montagearbeiten – Gruppe Reparaturen)
 - Nach der Demontage der Stoßfängerbewährung werden auf der Karosserie Flächen ohne Oberflächenanstrich freigelegt. Behandeln Sie diese Flächen mit einer Grundanstrichmasse mit einer Mindestdicke von 25 µm.

2. Erschaffung der Öffnung in den Hinterstoßfänger

- Legen Sie den demontierten Hinterstoßfänger auf eine weiche Filzunterlage mit der Innenseite nach oben.
- Schneiden sie die der Anleitung beiliegende Papierschablone aus.
- Auf der Innenseite des Stoßfängers sind Kreuze vorgezeichnet, nach denen die Papierschablone aufgelegt wird und die Form des Ausschnitts abgezeichnet.
- Nach der entstandenen Risslinie wird mit einem geeigneten Werkzeug eine Öffnung für die AHK und der Steckdosenhalter ausgeschnitten (Vorsicht auf Lackbeschädigungen des Stoßfängers). Säubern Sie den Ausschnitt.
- Legen Sie einen so vorbereiteten Stoßfänger auf eine geeignete Stelle ab.

3. Montage der AHK auf das Fahrzeug

- Lockern Sie die hinteren Abdeckungen der Radunterläufe und reißen Sie die Verblendungen der Öffnungen für die Halterung der AHK auf den hinteren Längsteilen (beide Fahrzeugseiten).
- Beseitigen Sie im Bedarfsfall die Plastisolteile innerhalb der Längsteile.
- Schieben Sie den Träger der AHK (A) mit den Längskonsolen in die Öffnungen in der Hinterfront des Fahrzeugs und installieren Sie ihn in die richtige Position.
- Fangen Sie den Träger der AHK zum Fahrgestell des Fahrzeugs mit Hilfe von vier Schrauben M10 x 35(D). Verwenden Sie die richtigen Öffnungen in den Konsolen der AHK je nach Fahrzeugtyp. Ziehen Sie die AHK nach hinten vom Fahrzeug und **ziehen Sie die Schrauben (wechselseitig) auf beiden Seiten mit dem Drehmoment Mu - 70 Nm an.**

4. Montage der El. Installation der AHK

- Die Anleitung ist ein Bestandteil der Verpackung der Elektroinstallation

Nach Beendigung der Montage der Elektroinstallation sind alle demontierten Teile wieder anzubauen und die zuständigen Verbindungen mit den vorgeschriebenen Drehmomenten anzuziehen.

Aufsetzen des Kugelhalses

- Schrauben Sie den Kugelhals (C) mit Hilfe der Schrauben M12 x 65(E), der Unterlagen Ø13(G) und der Muttern M12(F) zwischen die Halter der AHK an.

-
- Ziehen Sie die Schrauben durch die Öffnungen so durch, dass die Schraubenköpfe auf dem rechten Halter der Kugelhalses (in Fahrtrichtung) aufliegen.
 - Legen Sie unter den linken Kugelhalshalter unter die Mutter (F) (die vom Kugelbolzen weiter weg liegende) den Steckdosenhalter (B).
 - **Ziehen Sie die Schrauben mit dem Drehmoment von 80 Nm an.**
 - Kleben Sie auf den Hinterstoßfänger über die AHK den Aufkleber (J) (die zuständige Stelle ist vor dem Aufkleben zu säubern und zu entfetten).
 - Setzen Sie eine Haube auf den Kugelbolzen auf (H).

Hinweis für den Kunden

- **Überprüfen Sie regelmäßig nach dem Zurücklegen von ca. 1000 km mit Anhänger die Drehmomente der Schrauben (E) mit denen der Kugelhals befestigt ist (C)!**
- **Schmieren Sie den Kugelbolzen bei Bedarf mit einem geeigneten Schmierfett ein.**
- **Überprüfen Sie nach dem Anschluss des Anhängers und der Verbindung der Elektroinstallation die Funktion der Scheinwerfer.**
- **Es sind keinerlei Änderungen und Modifikationen der Anhängerkupplung zulässig.**
- **Halten Sie die in dieser Anleitung angeführten Anweisungen bei der Verwendung der Anhängerkupplung ein.**
- **Der Hersteller nimmt keine Schadensverantwortung auf sich, die durch fehlerhaft angebauten Kugelhals, seine Überbelastung oder sonstige mechanische Beschädigungen verursacht werden.**
- **Die Anhängerkupplung darf nicht in Betrieb genommen werden, falls sie beschädigt oder unvollständig ist.**
- **Falls der Anhänger nicht an der Anhängerkupplung angeschlossen ist, ist der Kugelbolzen mit einer Kappe zu versehen!**
- **Lagern und sichern Sie den Kugelhals (falls Sie ihn abnehmen) im Gepäckraum so, dass beim plötzlichen Bremsen die Sicherheit der Reisenden nicht gefährdet, und keine Beschädigungen des Gepäckraums verursacht wird. Setzen Sie eine Kappe auf den Kugelbolzen des Kugelhalses auf.**
- **Nach dem Zurücklegen der ersten ca. 500 km mit Anhänger ist der Drehmoment der Spannschrauben des Trägers zum Fahrgestell des Fahrzeugs und die Schrauben des Kugelhalses zu überprüfen und gegebenenfalls mit dem vorgeschriebenen Drehmoment nachzuziehen! Wir empfehlen diese Kontrolle im nächstgelegenen autorisierten Service vornehmen zu lassen.**

Warranty

The producer hereby guarantees proper performance, qualities of design, workmanship and materials for a period of **(twenty-four) 24 months** from its original date of purchase.

The customer may claim any defect or inconsistency at the seller. The justification of the claim will be judged by the seller's and the producer's representatives in compliance with the applicable regulations.

The guarantee will be granted only on the condition the towing equipment is used for its original purpose of design.

The buyer must check the equipment during takeover. In cases of any damage, missing parts, etc., the buyer is obliged to report that fact to the seller without any unnecessary delay from taking over the product.

All parts of the towing equipment and accessories of the equipment must be checked before installation in regard to their compatibility with the individual type of the car. The towing equipment can be mounted only on the type of a car which is specified by the producer of the towing equipment. In case of an unprofessional installation or mounting a type of towing equipment not specified by the producer, the producer of the towing equipment is not responsible for any damage to the equipment related to the wrong installation or use.

The seller is responsible for the damage to the equipment during its taking over by the customer.

This guarantee does not cover any damage resulting from lack of maintenance, overloading, improper use and natural disasters.

The guarantee also expires after road accidents (apart from those induced by the towing equipment itself), in case of unauthorized adjustments of the gadget or alternations made not in the authorized service stations of the producer.

Compliance declaration

The producer of the towing equipment certifies hereby that it is produced according to the approved documentation and complies with homologation e8*94/20*0069

Garantieschein

Der Hersteller der Anhängerkupplung gewährt eine Garantie für die Konstruktion, das verwendete Material, die Herstellungsausführung und die Funktion der gelieferten Anhängerkupplung für **24 Monate ab dem Verkaufsdatum**.

Der Käufer macht die Reklamation des Produkts in der gesetzlichen Frist beim Verkäufer geltend. Der Vertreter des Händlers beurteilt gemeinsam mit dem Vertreter des Herstellers in Einklang mit den gültigen Vorschriften die Berechtigung der Reklamation.

Bedingung für die Gültigkeit der Garantie ist, dass die Anhängerkupplung ausschließlich bestimmungsgerecht verwendet wird.

Der Käufer ist dazu verpflichtet den Warenzustand bei der Übernahme zu überprüfen. Sollte die Ware beschädigt sein, oder ein Teil der Anhängerkupplung nicht mitgeliefert u.ä., ist der Käufer dazu verpflichtet diese Tatsache unmittelbar dem Verkäufer und das ohne unnötigen Verzug nach der Warenübernahme mitzuteilen.

Alle Bestandteile und Zubehör der Anhängerkupplung müssen vor der Fachmontage in Bezug zu ihrer Kompatibilität auf den entsprechenden Fahrzeugtyp hin überprüft werden. Anhängerkupplungen dürfen ausschließlich für den vom Hersteller angegebenen Wagentyp verwendet werden. Im Falle einer unfachgemäßen Montage, oder einer Montage der Anhängerkupplung auf einen Fahrzeugtypen, für den die Anhängerkupplung nicht bestimmt ist, haftet der Hersteller für eventuelle Beschädigungen der Anhängerkupplung, die durch fehlerhafte Montage oder unrichtige Verwendung verursacht werden, nicht.

Der Verkäufer haftet für Mängel, die die Anhängerkupplung bei ihrer Übernahme durch den Käufer aufwies.

Die Garantie bezieht sich nicht auf Schäden, die auf geläufiger Abnutzung beruhen, auf Überlastung und unfachgemäßer Verwendung der Anhängerkupplung und auf Verwendung, die nicht in Einklang mit den in der Bedienungsanleitung angeführten Anweisungen ist. Weiter bezieht sich die Garantie nicht auf durch Elementargewalten verursachte Schäden. Der Verkäufer haftet auch dann für Schäden nicht, wenn die Anhängerkupplung verändert oder anders modifiziert wurde.

Die Garantie erlischt, falls die Anhängerkupplung bei einem Unfall (ausgenommen durch die Anhängerkupplung selbst verursachte Unfälle) oder durch Eingriffe in ihren Mechanismus und ihre Konstruktion beschädigt wurde.

Typengenehmigung

Der Hersteller bestätigt, dass die Anhängerkupplung laut der genehmigten Dokumentation hergestellt wurde und der Typenzulassung **e8 *94/20*0069** entspricht.

Manufacturing Number
Produktionsnummer

Date of Manufacture
Herstellungsdatum

Manufacturer's final inspection
Ausganginspektion des Herstellers

Date of Sales
Datum des Verkaufes

Seller
Händler Stamp and signature of seller
Stempel und Unterschrift des Händlers

Výrobce: Manufacturer: Hersteller:

PROF SVAR s.r.o., Přestavlcká 1474, CZ - 295 01 Mnichovo Hradiště,

Tel.: +420 326 771 704 Fax.: +420 326 771 230 E-mail: profsvar@profsvar.cz

