

YAMAHA

PortaTone

PSR-150 PSR-75

Bruksanvisning

Innehåll

Grundläggande funktioner	2
Innan Du börjar	3
Spela på Din nya PortaTone	4
VOICE	5
STYLE	6
SONG	9
DRUM PADS	
(PSR-150)	10
SOUND EFFECT PADS	
(PSR-150)	10
Felsökning	11
Noter	13
Specifikationer	13

Gratulerar till Ditt köp av Yamaha PortaTone!

Du är nu ägare till ett portabelt keyboard, fullt med avancerade funktioner och enorm ljudkvalitet i ett kompakt format. Dess förnämliga finesser gör det också till ett exceptionellt uttrycksfullt och mångsidigt instrument.

Läs denna bruksanvisning noga samtidigt som Du provar och spelar på Din PortaTone, och Du kommer snart att kunna dra full nytta av alla de olika funktionerna.

Grundläggande funktioner

PortaTone är ett sofistikerat musikinstrument med följande finesser och funktioner:

- 100 AWM (Advanced Wave Memory) ljud, vilket innebär digitala inspelningar av verkliga musikinstrument (se VOICE, sid 5).
- Mångsidiga musikstilar (50 i PSR-150, 25 i PSR-75).
- Demonstrationsmelodier (melodier man kan spela tillsammans med tack vare Minus-one funktion; 20 i PSR-150, 15 i PSR-75). (Se SONG, sid 9.)
- Speciellt programmerade rytmer och ackordsföljder (20 i PSR-150, 15 i PSR-75). (Se JAM TRACK, sid 9.)
- Trummor och rytminstrument att spela själv (PSR-150). (Se DRUM PADS, sid 10.)
- Speciella ljudeffekter (PSR-150). (Se SOUND EFFECT PADS, sid 10.)
- Förstärkare och högtalare av hög kvalitet (stereo i PSR-150).

Skötsel av Din PortaTone

Din nya PortaTone är ett fint musikinstrument och skall skötas som ett sådant. Hantera det med omsorg och sunt förnuft, och det kommer att ge Dig många års glädje.

Miljö

- Undvik exponering i direkt solljus eller andra heta källor. Lämna det aldrig inuti en bil, där det kan bli mycket hett. Undvik också extremt fuktiga eller dammiga miljöer.

Elektromagnetiska störningar

- Använd inte PortaTone nära TV- och radioapparater eller liknande utrustning eftersom detta kan orsaka störande brus.

Hantering

- Undvik hårdhänt behandling. Tappa inte eller placera tunga föremål på det. Undvik överdrivet hårda tryckningar på tangenter och kontroller.

När inte PortaTone används

- Efter användning, slå av strömmen med POWER omkopplaren. Tag ur batterierna för att undvika läckage om Du inte använder PortaTone över en längre period.

Rengöring

- Rengör med en mjuk, torr trasa. Använd svagt fuktad trasa för svåra fläckar.
- Använd aldrig alkohol, thinner eller andra kemiska lösningar då dessa förstör ytan.

Obs:

Yamaha ansvarar inte för skador som uppkommit genom felaktig hantering.

Innan Du börjar

Strömförsörjning

Din PortaTone kan drivas antingen med batterier (säljes separat) eller med vanlig nätström med hjälp av en Yamaha nätadapter PA-3 (extra tillbehör).

Användning av nätadapter

För att ansluta Din PortaTone till ett vägguttag behöver Du en Yamaha PA-3 nätadapter. **Användning av andra nätadapterar kan orsaka skada på PortaTone och/eller adapter, så försäkra Dig om att Du använder rätt typ.** Anslut adaptorn till ett lämpligt vägguttag och dess runda kontakt till DC 9-12V IN uttaget på baksidan av Din PortaTone.

Isättning av batterier

Vänd upp och ner på instrumentet och tag bort locket över batteriutrymmet. Sätt i sex 1,5 volt "D" batterier så som visas på bilden och se till att "+" och "-" polerna blir vända åt rätt håll. Sätt tillbaka locket.

När batterierna tar slut

När batterierna tar slut och spänningen faller under en viss nivå, händer det att Din PortaTone inte låter eller fungerar korrekt. Byt till sex nya batterier så snart detta händer. Blanda ALDRIG gamla och nya batterier.

Anslutning för tillbehör

Använd hörlurar

För att öva och spela utan att störa andra, kan man ansluta ett par stereohörlurar till den bakre panelens HEADPHONES/AUX.OUT uttag. Ljudet från det inbyggda högtalarsystemet blir automatiskt bortkopplat när Du ansluter ett par hörlurar till detta uttag.

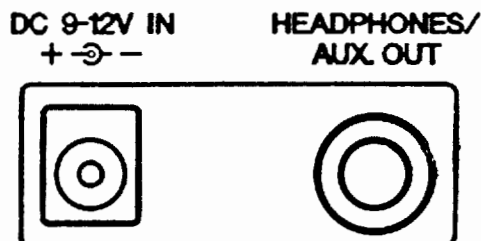

Anslut till keyboardförstärkare eller stereoanläggning

Efter att ha kontrollerat att PortaTone och en andra yttre apparat är fränkopplad, kan man ansluta ena ändan av en stereoljudkabel till LINE IN eller AUX.IN på den andra apparaten och den andra ändan till HEADPHONES/AUX.OUT uttaget på PortaTone.

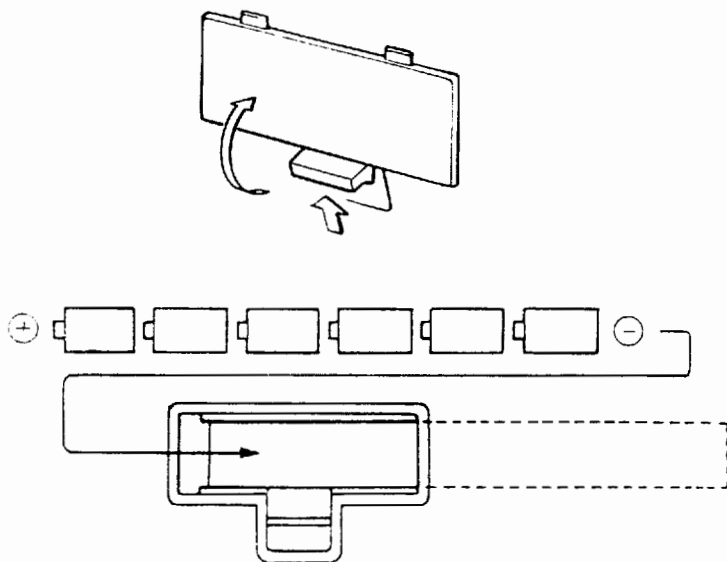

Spela på Din nya PortaTone

Detta kapitel ger en kortfattad beskrivning av hur Du väljer mellan de olika ljuden och ackompanjemangsstilarna med hjälp av sifferknapparna.

Välj lägen

Din PortaTone har tre olika funktionslägen ("Mode"); STYLE, VOICE och SONG. Du väljer läge beroende på vilken funktion Du vill styra. STYLE 1 gör att Du kan välja önskad ackompanjemangsstil och till detta får Du också ett passande ljud. VOICE 2 gör att Du kan välja och spela med önskat ljud. SONG 3 låter Dig välja och spela antingen demonstrationsmelodi eller ett Jam Track mönster.

För att välja ett läge:

Ställ MUSIC MODE SELECTOR 4 i önskat läge. Just nu ber vi Dig välja SONG 3.

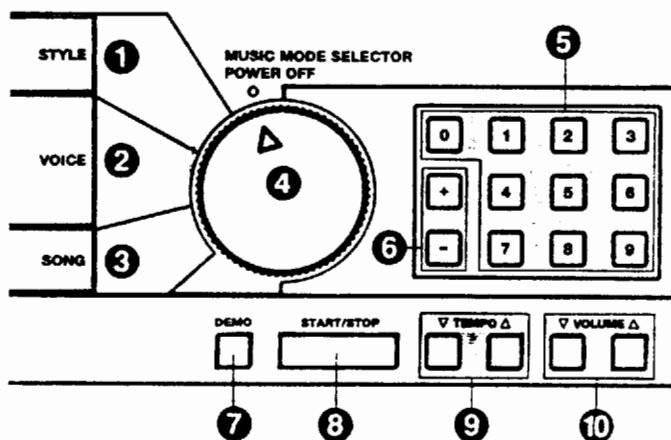

Spela en demonstrationsmelodi

En rad demonstrationsmelodier finns programmerade i Din PortaTone för att ge Dig en uppfattning om vad Du kan göra med instrumentet.

Att välja och spela en av melodierna:

1. Med MUSIC MODE SELECTOR ställd i läge SONG 3, använd sifferknapparna 5 för att slå numret för önskad melodi. Se till att slå ett två-siffrigt tal enligt angivel-

sen vid varje melodi på panelen. T ex, för att välja melodi 09, tryck för sifferknapp "0" och sedan "9".

Om Du vill spela upp alla melodierna med start från melodi 00 kan Du hoppa över detta steg och gå till steg 2 nedan.

Använd +/- knapparna

Du kan också använda +/- knapparna 6 bland sifferknapparna för stegvis förflyttning av numren. (Nummer 00 kopplas automatiskt in för alla lägen varje gång strömmen slås på.)

Lägg märke till att +/- knapparna "går runt", d v s om Du vid sista melodinumret trycker på + knappen hamnar Du på melodi 00.

2. Tryck på DEMO knappen 7 för att spela upp den valda melodin.

3. Du kan justera volymen med hjälp av VOLUME knapparna 10.

Om Du vill ha volymens normalinställning trycker Du båda VOLUME knapparna samtidigt.

4. För att stoppa melodin trycker Du ännu en gång på DEMO knappen. (START/STOP knappen 8 kan också användas.)

Mer om sifferknapparna

- Varje gång Du slår ett nummer med sifferknapparna hörs ett "klick" ljud från högtalarna. Det är egentligen två klick ljud; ett med låg tonhöjd för första siffran, sedan ett med högre tonhöjd för andra och sista siffran. Eftersom Du måste slå två siffror, ger klicket med den högre tonhöjden en klar indikation att hela numret slagits korrekt. (VOLUME, TEMPO och DRUM PAD SELECT [PSR-150] knapparna återger också "klick" ljud.)
- Du måste slå numret på sifferknapparna i relativt snabb följd. Dröjer Du mer än 10 sekunder innan andra siffran slås, blir den första bortkopplad. Första siffran blir också bortkopplad om någon annan knapp på panelen (förutom sifferknapparna 5) trycks innan andra siffran slagits.
- PortaTone ignorerar automatiskt icke förekommande nummer - nummer som är högre än de som omfattas av Styles eller Songs angivna på panelen.

VOICE

VOICE läget ger Dig 100 autentiska ljud. Många av dessa ljud har speciella förprogrammerade karkatärer och utsmykningar.

DUAL Voice innebär att två ljud återges tillsammans på varje tangent. SPLIT Voice innebär också två ljud, men dessa återges separerade inom olika omfång på klaviaturen. SUSTAIN Voice innebär att ljudet sakta avklingar sedan tangenterna släppts upp. HARMONY Voice har en, två eller tre harmoniserande toner som tillägg till en enkel meloditon. Slutligen ECHO Voice som har en repeterande eko-effekt till originalljudet.

Bland VOICE finns också en speciell PERCUSSION Voice (nr 39) som gör att Du kan spela olika trummor och rytm-instrument på klaviaturen. (Se lista över Rytminstrumentens fördelning, sid 11.)

Välj ett ljud

1. Vrid MUSIC MODE SELECTOR till läge VOICE.

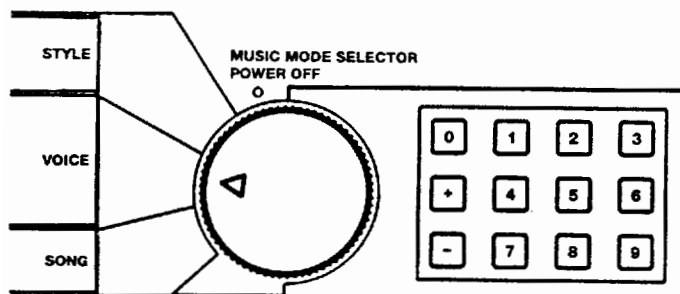

2. Använd sifferknapparna för att välja önskat ljudnummer.

Varje ljud erhålles med lämpligaste oktavläge. Därför kan det hända att olika ljud klingar högre eller lägre på samma tangent.

3. Spela med det ljud Du valt. Upprepa steg 2 ovan om Du vill byta till annat ljud.

I VOICE läge kan Du också återge rytm-stilar genom att helt enkelt trycka på START/STOP knappen. Den rytm som återges blir den som sist valdes i STYLE läge.

Om HARMONY Voices

1. I samband med HARMONY Voice kan man bara spela en ton i taget. Om flera tangenter trycks samtidigt, blir det den sist anslagna som kommer att ljuda.
2. Typen av Harmony-tillägg beror på det valda ljudet. När man valt VOICE läge återges HARMONY effekten alltid i C. I STYLE läge styrs tillägget av de ackord man spelar i vänster hand, och i SONG läge styrs HARMONY enligt ackorden i Song/Jam Track.

Obs:

PortaTone är polyfonisk med maximalt 12 toner. (Beroende på ljudvalet kan även färre toner vara tillgängliga.) Detta inkluderar inte bara de ljud och toner som spelas på klaviaturen, utan även Style mönster, o s v. Om Du spelar flera toner samtidigt kan det därför hända att inte alla ljuder och/eller att någon försvinner.

STYLE

STYLE läget ger Dig idealiska kombinationer av ljud, rytm och ackompanjemangsmönster för olika populära musikstilar som finns angivna på panelen. Den automatiska ackompanjemangsfunktionen är spännande att spela tillsammans med och den delar effektivt klaviaturen i två delar; den övre för melodistämman och den nedre för ackompanjemangsfunktionen. Delningspunkten finns angiven på panelen, ovanför klaviaturen.

Om BASS CHORD HOLD

STYLE inkluderar ett BASS CHORD HOLD mönster (det sista numret) vilket återges utan rytmiskt mönster. Som namnet antyder erhålles ett stillaliggande akkord med baston på den nedre delen av klaviaturen, vilket Du kan spela melodistämman fritt till utan att känna stressen av rytmisk rörelse.

Obs:

När BASS CHORD HOLD valts startas eller återges ingen rytm även om man trycker på START/STOP knappen. Om Du väljer BASS CHORD HOLD medan en rytm spelar, kommer denna att stoppas.

Välj ett kompmönster

1. Vrid MUSIC MODE SELECTOR till STYLE läge.

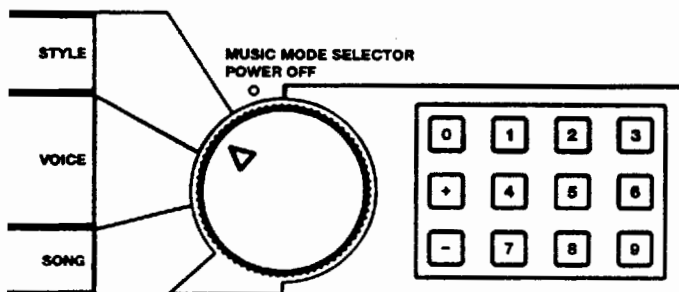

2. Använd sifferknapparna för att välja önskat Style nummer.
3. Din PortaTone har en Synchro Start funktion som innebär att rytmen startar så snart Du slår an en tangent inom AUTO ACCOMP. SECTION till vänster om delningspunkten. (Genom att välja STYLE är man automatiskt i denna funktion.)

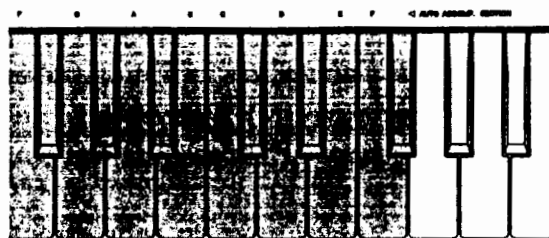

- Du kan också starta rytmen genom att trycka START/STOP knappen.



Ett rytm mönster enligt den Style Du valt kommer att återges. Prova att spela tillsammans med denna.

4. Med rytmen igång kan Du nu prova hur det automatiska ackompanjemanget fungerar. Prova att spela några enkla toner med vänster hand och lägg märke till hur bas och ackordsackompanjemang ändras med de tangenter Du spelar.
5. Använd TEMPO knapparna för att ändra hastighet på rytmen när det ljuder.



6. För att stoppa rytmen, tryck START/STOP knappen ännu en gång. När man i detta läge trycker START/STOP markeras slutet med ett cymbalslag. Detta sker också när man spelar Jam Track mönster i SONG läge.

Att använda Auto Accomp. funktionen

Auto Accomp. funktionen genererar automatiskt bas och ackordsackompanjemang som Du kan spela tillsammans med. Du kan byta ackord i ackompanjemanget med "Single Finger" teknik inom AUTO ACCOMP. SECTION på klaviaturen - det kan räcka med en, två eller tre fingrar för att få kompletta ackord - eller utnyttja "Fingered" vilket innebär att Du spelar ackorden på vanligt sätt. PortaTone "förstår" automatiskt vilken typ Du spelar och genererar ackorden utifrån detta.

Även om funktionen väljer automatiskt kan Du ställa så att ackompanjemangsautomatiken fungerar exklusivt med Single Finger eller Fingered läge.

För att ställa Auto Accomp. i "Single Finger", slå av strömmen, håll sifferknapp "1" nedtryckt och slå samtidigt åter på strömmen.

Obs:

I Single Finger läge blir AUTO ACCOMP. SECTION mellan C1 tangenten (den lägsta tangenten) och C#1 tangenten.

För att ställa Auto Accomp. i "Fingered" läge, följ samma procedur men håll istället sifferknapp "0" nertryckt.

För att återfå Multi Fingering funktion, slå helt enkelt av och på strömmen.

Single Finger ackord

De ackord som kan erhållas i Single Finger är dur, moll, septim och mollseptim.

Illustrationen nedan visar hur man erhåller de fyra typerna av ackord. (Tonarten C används som exempel; alla andra tangenter följer samma regler.)



Spela ackordets grundton.



Spela ackordets grundton tillsammans med vilken vit tangent som helst till vänster om denna.



Spela ackordets grundton tillsammans med vilken svart tangent som helst till vänster om denna.



Spela ackordets grundton tillsammans med vilken vit och svart tangent som helst till vänster om denna (sammanlagt tre tangenter).

Obs:

Grundton med svart tangent följer samma regel; t ex B^b7 kan spelas med B^b och A (den vita tangenten till vänster).

Fingered ackord

Med tonarten C som exempel visas på nästa sida en tabell över vilka typer av ackord som kan spelas med Fingered läge.

Exempel med "C" ackord

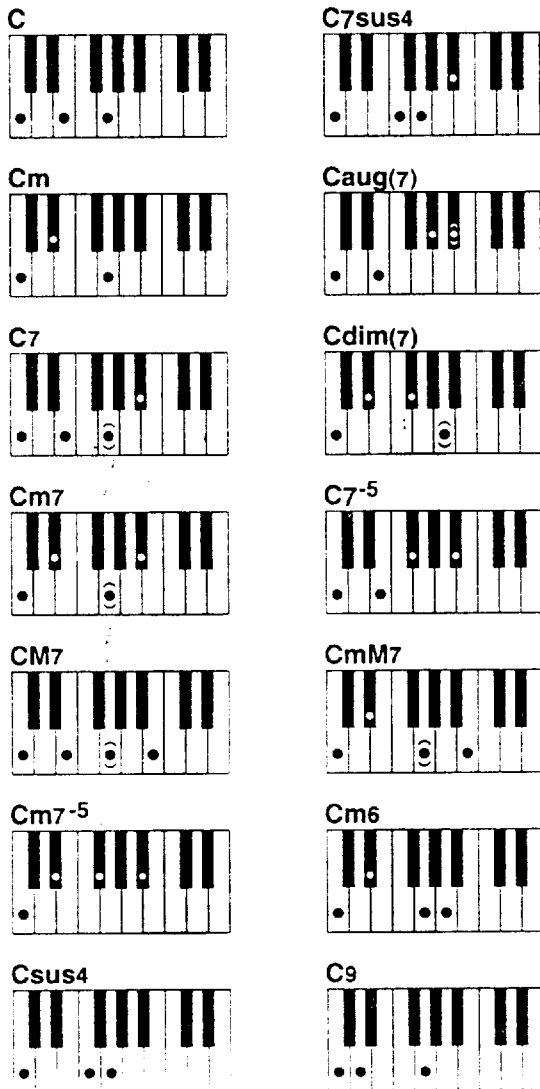

Tangenter markerade inom parantes kan uteslutas; ackordet kommer att fungera utan dem.

Obs:

Om ackordet är inverterat (t ex C-E-G spelas G-C-E) kommer PortaTone att tolka det som ett C ackord. Om emellertid aug och dim 7 ackord inverteras kommer den lägst spelade tonen att tolkas som grundton. 7-5 ackord kan spelas med lägsta eller 7 tonen som grund. Moll 6 och 9 ackord måste spelas med lägsta ton som grundton.

Obs:

Följande ackord kan inte tolkas: B aug, A[#]m6 och Bm6.

Obs:

För vissa ackord i några av ackompanjemangsstilarna kan det förekomma att ackordet förblir detsamma även om annat ackord indikeras.

Obs:

Genom att spela tre toner intill varandra (t ex C-C[#]-D) kan man få ackordsackompanjemanget att avbrytas men rytmen fortsätter.

Mer om STYLE läge

1. Även om Voice finns automatiskt invalt för varje Style, kan Du byta Voice för melodistämman medan rytmen är igång genom att helt enkelt vrida till VOICE läge och välja önskat ljud. (Vilka ljud som programmerats för varje STYLE, se lista på sid 11.)
2. Om Du byter till annan Style medan en Style redan spelas, kommer det nyvalda Style-mönstret att starta i och med första slaget i nästa takt och Voice enligt det nya kompmönstret ändras också. Tempot blir emellertid oförändrat. (Om rytmen är stoppad erhålles automatiskt förprogrammerat lämpligt tempo när den startas.)

Mer om Tempo kontrollerna

Tempot kan justeras med hjälp av TEMPO kontrollerna. Slår man av strömmen erhålles automatiskt det förprogrammerade tempot för Style 00. Förprogrammerat tempo för varje rytm kan alltid erhållas direkt genom att trycka båda TEMPO knapparna samtidigt.

SONG

SONG läget innehåller demonstrationsmelodier och Jam Track mönster som arrangerats med hjälp av de förnämliga ljuden och sofistikerade ackompanjeringfunktionerna hos PortaTone. Melodierna i SONG är i första hand avsedda att lyssna till för att ge Dig idéer. Man kan emellertid spela tillsammans med dem genom att utnyttja en Minus-one funktion. Minus-one innebär att man kopplar bort melodistämman så att Du får möjlighet att spela den själv istället. Jam Track mönstren i detta läge är inprogrammerade rytmer och ackordsföljder för traditionella musikstilar som man kan "jamma" till.

Välj en melodi eller Jam Track mönster

1. Vrid MUSIC MODE SELECTOR till SONG läge.

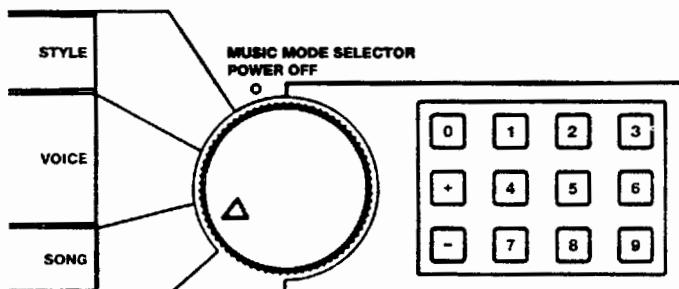

2. Använd sifferknapparna för att välja önskad melodi eller Jam Track mönster nummer.

3. För att spela upp hela musikstycket komplett med melodistämman, tryck på DEMO knappen. För att utnyttja Minus-one funktionen eller spela upp ett Jam Track mönster, tryck på START/STOP knappen.



1 Tryck på DEMO för att spela upp hela musikstycket. (Melodierna spelas upp kontinuerlig i tur och ordning tills DEMO eller START/STOP trycks.)

2 Tryck START/STOP för att starta vald melodi/mönster när Du vill använda Minus-one eller Jam Track. (Jam Track mönster repeteras tills START/STOP trycks.)

Du kan också starta vald melodi (Minus-one) eller Jam Track med Synchro Start funktionen (som vid STYLE) genom att helt enkelt slå an en tangent på klaviaturen.

Obs:

DEMO knappen kan inte användas för att starta Jam Track mönster. Om Du trycker DEMO när ett Jam Track valts, kommer numret automatiskt att återgå till 00 och uppspelningen startar.

4. Om Du vill byta melodi eller Jam Track nummer, upprepa steg 2 ovan.

5. För att stoppa melodi eller mönster, tryck ännu en gång på START/STOP. (DEMO knappen kan användas för att stoppa men inte i samband med Minus-one eller Jam Track.)

Mer om SONG läge

Val av Voice och byten av dessa under uppspelningens gång sker automatiskt för varje melodi och Du kan också spela melodin med detta ljud. Du kan också byta ljud medan melodi/Jam Track spelas genom att vrida till VOICE och välja önskat ljud. Du kan starta varje melodi/Jam Track mönster (utom Demonstration) med det ljud Du själv valt genom att välja ljud i VOICE läge och sedan vrida tillbaka till SONG läge. Byten till annan melodi/Jam Track ändrar emellertid ljud och tempo till det utgångsläge som är programmerat.

Obs:

Start av melodi ändrar automatiskt också Style nummer.

DRUM PADS (PSR-150)

Med DRUM PADS kan Du spela valda trum- och rytminstrumentljud. Dessa plattor kan spelas i vilken MODE som helst. Du kan spela dem ensamma för att göra egna rytm-mönster, eller tillsammans med de programmerade rytm-mönstren. Fyra olika ljud eller uppsättningar finns för varje platta, vilket indikeras med de grafiska symbolerna över varje platta.

När strömmen slås på blir den första uppsättningen (representerad av symbolen längst till vänster över varje platta) automatiskt inkopplad. Använd DRUM PAD SELECT knapparna för att byta uppsättning. När man byter uppsättning ändras ljuden för alla DRUM PADS samtidigt.



Obs:

Upp till två DRUM PADS kan spelas samtidigt.

SOUND EFFECT PADS (PSR-150)

Med SOUND EFFECT PADS på PSR-150 kan Du välja och spela olika ljudeffekter. En del av dessa fortsätter ljuda så länge plattan hålls tryckt.

Det finns fyra olika uppsättningar av ljudeffekter. När strömmen slås på blir den första uppsättningen (representerad av symbolen längst till vänster över varje platta) automatiskt inkopplad. Använd SELECT knapparna i SOUND EFFECT PAD sektionen för att byta uppsättning. När man byter uppsättning ändras ljuden för alla SOUND EFFECT PADS samtidigt.

Obs:

Upp till två plattor kan spelas samtidigt. Tre eller flera plattor kan spelas efter varandra; gränsen för antalet toner som kan återges samtidigt kan emellertid resultera i att ljud eller toner spelade i VOICE/STYLE/SONG lägen försvinner. (Se Obs beträffande polyfoni på sid 5.)

Rytminstrumentens fördelning

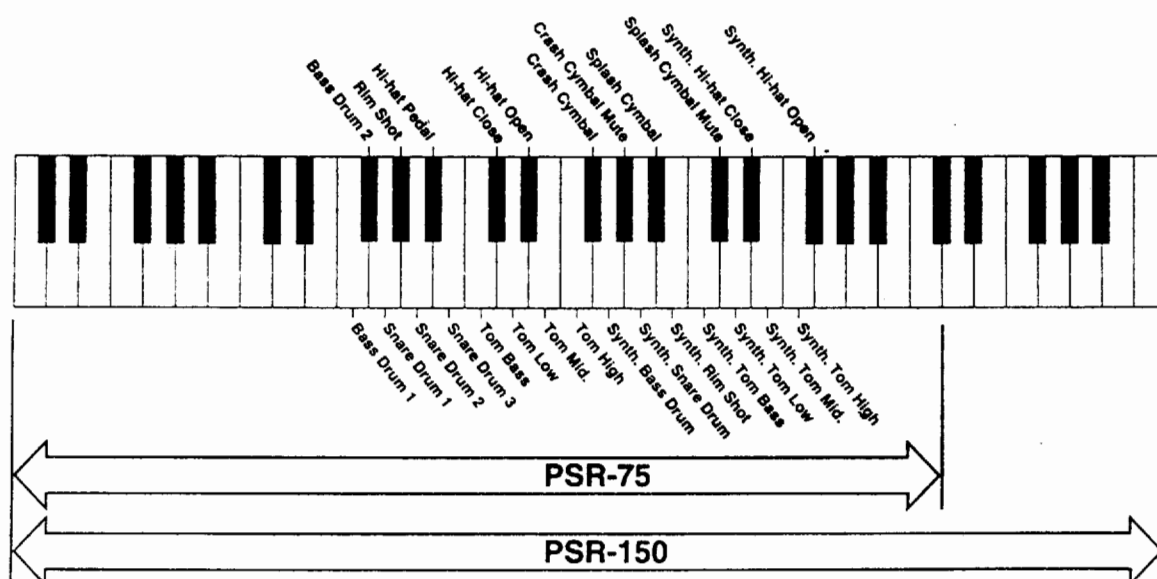

Felsökning

Problem	Orsak	Lösning
När PortaTone slås till eller från hörs ett tillfälligt "brum".	Strömflödet går igenom PortaTone.	Detta är inget fel
Rytmen stoppar plötsligt eller det valda ljudet ändras till Piano.	Batterierna är för svaga.	Byt batterier.
Alla toner återges inte när man spelar flera tangenter samtidigt.	För många tangenter spelas samtidigt.	PortaTone har en maximal polyfoni på 12 toner. (Se Obs på sid 5.)

Ljudlista för STYLE/JAM TRACK läge

STYLE

Style No.		Voice No.	Voice Name
PSR-150	PSR-75		
00	00	00	PIANO
01	—	49	E. PIANO PAD
02	02	48	PIANO & VIBES
03	—	23	BRASS ENS.
04	—	50	E. PNO & VIBES
05	—	51	FOLK GTR PAD
06	01	17	ORCHESTRA HIT
07	03	23	BRASS ENS.
08	—	54	FANTASY 1
09	—	29	PANFLUTE
10	—	41	CHORUS E. PNO
11	—	51	FOLK GTR PAD
12	04	49	E. PIANO PAD
13	05	03	CLAVI
14	06	41	CHORUS E. PNO
15	—	47	PIANO PAD
16	07	53	BRASS ENS.
17	—	04	E. ORGAN
18	08	21	TROMBONE
19	09	29	PANFLUTE
20	10	51	FOLK GTR PAD
21	11	23	BRASS ENS.
22	—	28	TENOR SAX
23	—	12	DIST. GUITAR
24	—	40	HONKY-TONK
25	12	04	E. ORGAN
26	13	71	VIBRAPHONE
27	14	47	PIANO PAD
28	—	49	E. PIANO PAD
29	15	83	FLUTE DUET
30	16	32	SY. LEAD
31	—	84	CLARINET TRIO
32	—	21	TROMBONE
33	17	52	JAZZ GTR PAD
34	18	81	TRUMPET DUET
35	19	47	PIANO PAD
36	—	21	TROMBONE
37	—	53	BRASS ENS.
38	20	06	ACCORDION
39	21	47	PIANO PAD

Style No.		Voice No.	Voice Name
PSR-150	PSR-75		
40	—	81	TRUMPET DUET
41	—	21	TROMBONE
42	—	77	VIOLIN CNTRY
43	—	81	TRUMPET DUET
44	22	26	CLARINET
45	23	54	FANTASY 1
46	—	16	STRINGS
47	—	82	HORN DUET
48	—	47	PIANO PAD
49	24		

JAM TRACK for PSR-150

Jam Track No.	Voice No.	Voice Name
20	47	PIANO PAD
21	17	ORCHESTRA HIT*
22	48	PIANO & VIBES*
23	28	TENOR SAX
24	00	PIANO
25	12	DIST. GUITAR
26	00	PIANO
27	04	E. ORGAN
28	53	BRASS ENS.
29	49	E. PIANO PAD
30	65	PNO/VIBES*
31	28	TENOR SAX*
32	41	CHORUS E. PNO*
33	25	FLUTE*
34	81	TRUMPET DUET*
35	06	ACCORDION*
36	21	TROMBONE
37	77	VIOLIN CNTRY*
38	20	TRUMPET*
39	49	PIANO PAD

JAM TRACK for PSR-75

Jam Track No.	Voice No.	Voice Name
15	47	PIANO PAD
16	17	ORCHESTRA HIT*
17	48	PIANO & VIBES*
18	04	E. ORGAN*
19	00	PIANO
20	04	E. ORGAN
21	53	BRASS ENS.
22	49	E. PIANO PAD
23	65	PNO/VIBES*
24	41	CHORUS E. PNO*
25	25	FLUTE*
26	81	TRUMPET DUET*
27	06	ACCORDION*
28	20	TRUMPET*
29	16	STRINGS*

*De programmerade ljuden bytes under ackordssekvensens uppspelning.

Noter

För dessa hänvisar vi till sid 11 - 20 i den medföljande originalbruksanvisningen.

Specifikationer

Vi hänvisar till sidan 22 i den medföljande originalbruksanvisningen.

YAMAHA SCANDINAVIA AB, Box 30053, 400 43 GÖTEBORG. Tel 031-496090